

# ingenuity™



**install video**  
**video de instalación**  
**vidéo d'installation**

Please read the following instructions carefully.  
Keep this instruction manual and save for future reference.

Tools required: Phillips head screwdriver,  
wrench and drill (not included).

For use with children from 6 - 24 months.  
Keep small parts away from children.

Adult assembly required.

Fits openings from 28" (71cm) - 42" (106.6 cm) wide.

Lire attentivement les instructions et les avertissements suivants.

Conserver ce mode d'emploi pour toute consultation ultérieure.

Outils nécessaires : tournevis cruciforme,  
clé et perceuse (non fournis).

Pour une utilisation avec des enfants de 6 à 24 mois.

Garder les petites pièces à l'écart des enfants.

Doit être assemblée par un adulte.

Convient aux ouvertures de 71 à 106,6 cm (28 à 42 po) de large.

Por favor lea atentamente las siguientes instrucciones.

Guarde este manual de instrucciones para referencia futura.

Herramientas necesarias: Destornillador de estrella,  
llave inglesa y taladro (no incluidos).

Para uso con niños de 6 a 24 meses.

Mantenga las piezas pequeñas fuera del alcance de los niños.

Se requiere el armado por parte de un adulto.

Se adapta a aberturas de 71 a 106,6 cm (28 a 42 in) de ancho.

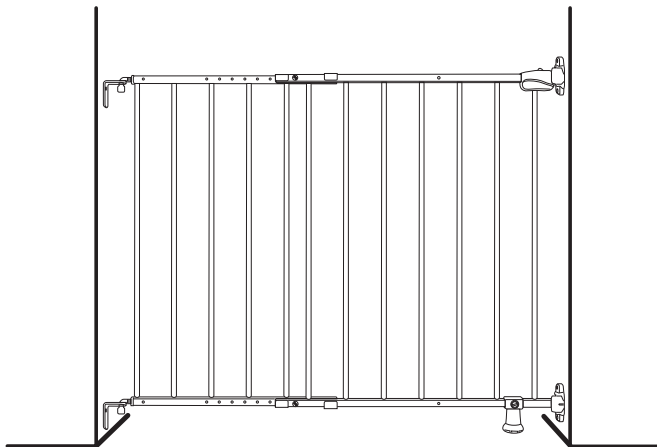

## **The Stairway 42W Series™/MC**

**INSTRUCTION MANUAL / MODE D'EMPLOI /  
MANUAL DE INSTRUCCIONES**

# ⚠️ WARNING

**Children have died or been seriously injured when gates are not securely installed.**

- **ALWAYS** install and use gate as directed using all required parts. Install according to manufacturer's instructions.
- Intended for use with children from 6 months through 24 months.
- Stop using when a child can climb over or dislodge the gate.
- Use only with the locking/latching mechanism securely engaged.
- Check daily that gate components are securely attached to the wall.
- **NEVER** use a gate to keep child away from pool.
- **NEVER** leave child unattended.
- **ALWAYS** close and lock the gate behind you.
- This product will not necessarily prevent all accidents. Proper adult supervision is required at all times.
- Do not use if any components are missing or damaged.
- Adult assembly required. Exercise care when unpacking and assembling product.

**⚠️ CAUTION KEEP SMALL PARTS OUT OF CHILD'S REACH.**

# ⚠️ MISE EN GARDE

**Des enfants sont morts ou ont été grièvement blessés lorsque les barrières n'étaient pas installées de façon sécuritaire.**

- **TOUJOURS** installer et utiliser la barrière selon les instructions en utilisant toutes les pièces nécessaires. Installer selon les instructions du fabricant.
- Destiné aux enfants de 6 à 24 mois.
- Arrêter d'utiliser lorsqu'un enfant peut grimper par-dessus ou déplacer la barrière.
- Utiliser uniquement lorsque le mécanisme de verrouillage est bien bloqué.
- Vérifier quotidiennement que les éléments de la barrière sont bien fixés au mur.
- **NE JAMAIS** utiliser une barrière pour garder un enfant à l'écart d'une piscine.
- **NE JAMAIS** laisser un enfant sans surveillance.
- **TOUJOURS** fermer et verrouiller la barrière derrière vous.
- Ce produit ne préviendra pas nécessairement tous les accidents. La supervision par un adulte est impérative en tout temps.
- Ne pas utiliser si des éléments sont manquants ou endommagés.
- Doit être assemblée par un adulte. Prendre les précautions nécessaires lors du déballage et de l'assemblage du produit.

**⚠️ ATTENTION : GARDER LES PETITES PIÈCES HORS DE LA PORTÉE DES ENFANTS.**

# ⚠️ ADVERTENCIA

**Niños han muerto o han resultado gravemente heridos cuando la barrera no está bien instalada.**

- **SIEMPRE** instale y utilice la barrera como se indica usando todas las piezas requeridas. Instale conforme a las instrucciones del fabricante.
- Diseñado para su uso con niños de 6 a 24 meses.
- Deje de usar la barrera cuando un niño pueda trepar por ella o abrirla.
- Úselo sólo con el mecanismo de bloqueo/enganchado de forma segura.
- Compruebe diariamente que los componentes de la barrera están bien sujetos a la pared.
- **NUNCA** use la barrera para mantener al niño alejado de la piscina.
- **NUNCA** deje al niño desatendido.
- **SIEMPRE** cierre y trabe la barrera detrás de usted.
- Este producto no necesariamente evitará todos los accidentes. Se requiere supervisión adulta adecuada en todo momento.
- No lo utilice si faltan componentes o están dañados.
- Debe ser armado por un adulto. Tenga cuidado cuando desembale y arme el producto.

**⚠️ PRECAUCIÓN: MANTENGA LAS PIEZAS PEQUEÑAS FUERA DEL ALCANCE DE LOS NIÑOS.**

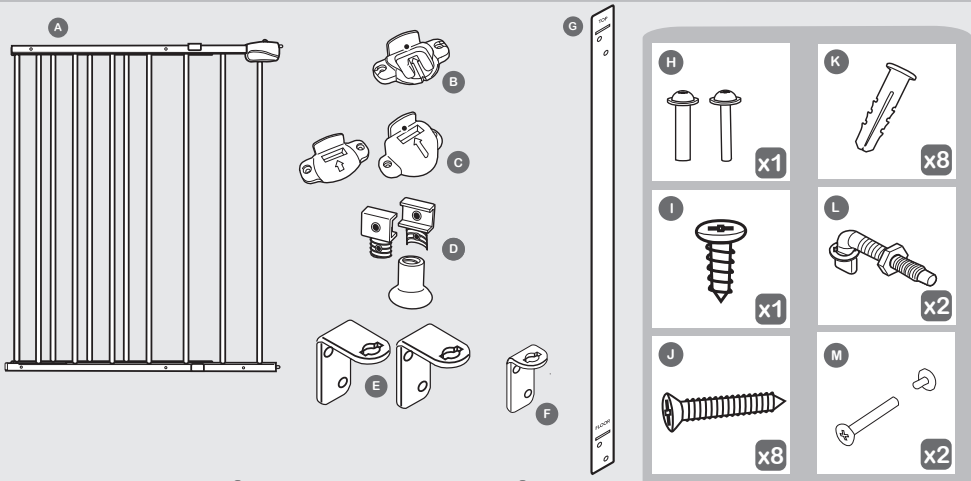

- A Gate
- B Bottom Latch Catch
- C Small and Large Top Latch Catches
- D Support Foot
- E Long Hinge Brackets (2)
- F Short Hinge Bracket
- G Precision Fit Template
- H Support Foot Fasteners
- I Short Screw
- J Long Screws (8)
- K Wall Anchors (8)
- L Bolt Assembly (2)
- M Binding Posts (2)

- A Barrière
- B Clenche inférieure
- C Clenche supérieure petite et grande
- D Pied de support
- E Supports de charnière longue (2)
- F Support de charnière courte
- G Gabarit d'ajustement de précision
- H Fixations du pied de support
- I Vis courte
- J Vis longues (8)
- K Ancrages muraux (8)
- L Boulons de montage (2)
- M Tiges de fixation (2)

- A Barrera
- B Enganche del cierre inferior
- C Enganches superiores pequeños y grandes
- D Pie de apoyo
- E Soportes grandes de bisagra (2)
- F Soporte corto de bisagra
- G Plantilla de montaje de precisión
- H Tornillos de sujeción del pie de apoyo
- I Tornillo corto
- J Tornillos largos (8)
- K Anclajes de pared (8)
- L Perno de montaje (2)
- M Postes de unión (2)

gate installation / installation de la barrière / instalación de la barrera :

**1** **IMPORTANT:**  
At the top of the landing, position the gate a minimum of 3-6 inches (8-15cm) away from the top step.

**IMPORTANT:**  
Au sommet du palier, installer la barrière au minimum de 8 à 15 cm (3 à 6 po) de la marche supérieure.

**IMPORTANT:**  
En la parte superior del descanso, coloque la barrera a una distancia mínima de 8 a 15 cm (3 a 6 in) del escalón superior.

**2** **IMPORTANT:**  
If baseboard exists, use Short Hinge Bracket on bottom and Large Hinge Bracket on top. If there is no baseboard, use both Long Hinge Brackets.

**IMPORTANT:**  
S'il y a une plinthe, utiliser un support de charnière court en bas et un long en haut. S'il n'y a pas de plinthe, utiliser les deux supports de charnière longs.

**IMPORTANT:**  
Si el zócalo existe, utilice el soporte corto de bisagra en la parte inferior y el soporte grande de bisagra en la parte superior. Si no hay zócalo, utilice ambos soportes grandes de bisagra.

**IMPORTANT:**  
Assure that template is touching bottom of floor to limit gate spacing on bottom of gate!

**IMPORTANT:**  
¡Asegúrese de que la plantilla toque la parte inferior del piso para limitar el espacio de la barrera en la parte inferior de la barrera!

3



**1 IMPORTANT:**

If mounting into wallboard, use a 7/32" (5.5 mm) drill bit for the pilot holes and the Wall Anchors provided (part K). If mounting on wood, use a 3/32" (2.4 mm) drill-bit to pre-drill.

**1 IMPORTANT :**

En cas de montage sur un panneau mural, utiliser une mèche pour perceuse de 5,5 mm (7/32 po) pour les orifices pré-perçés et les ancrages muraux fournis (partie K). En cas de montage sur du bois, utiliser une mèche pour perceuse de 2,4 mm (3/32 po) pour pré-percer.

**1 IMPORTANTE:**

Si el montaje se realiza en un panel de pared, utilice una broca de 5,5 mm (7/32 in) para los orificios guía y los anclajes de pared suministrados (pieza K). Si el montaje se realiza sobre madera, utilice una broca de 2,4 mm (3/32 in) para taladrar previamente.

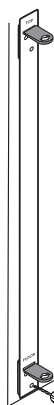

Pre-drill holes into wall. With the template, still in place, attach Hinge Brackets with 2 Long Screws (Part J).

Pré-percer les orifices dans le mur. Le gabarit étant toujours en place, fixer les supports de charnière à l'aide de deux vis longues (partie J).

Pretaladre agujeros en la pared. Con la plantilla todavía en su sitio, fije los soportes de bisagra con 2 tornillos largos (pieza J).

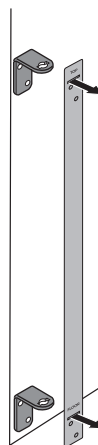
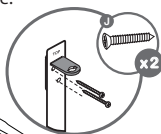
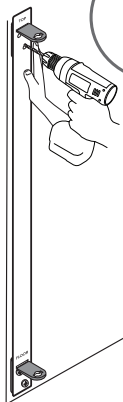
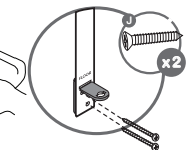

Remove precision fit template.

Retirer le gabarit d'ajustement de précision.

Retire la plantilla de montaje de precisión.

4



Screw Bolt Assemblies all the way into the top and bottom of the gate.

Visser les boulons de montage en haut et en bas de la barrière.

Atornille los pernos hasta completamente en la parte superior e inferior de la barrera.

Tighten tension nuts with the provided wrench.

Serrer boulons de tension à l'aide de la clé appropriée.

Apriete tuercas tensoras con la llave suministrada.

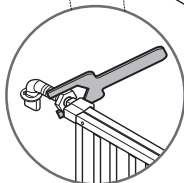

5

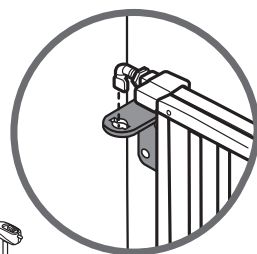
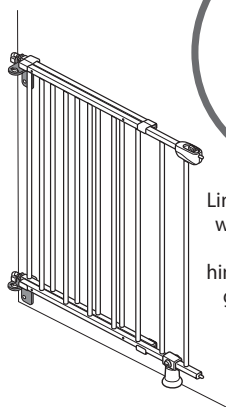

Line the Bolt Assembly up with the hinge as shown. Bolt can only go into hinges one way. Drop the gate into the Upper and Lower Hinge Brackets.

Aligner le boulon de montage avec la charnière comme

indiqué. Les boulons ne peuvent entrer dans les charnières que dans un seul sens. Placer la barrière dans les supports de charnières supérieurs et inférieurs.

Alinee los de pernos con la bisagra como se muestra. El perno sólo puede entrar en las bisagras de una manera. Coloque la barrera en los soportes de las bisagras superior e inferior.

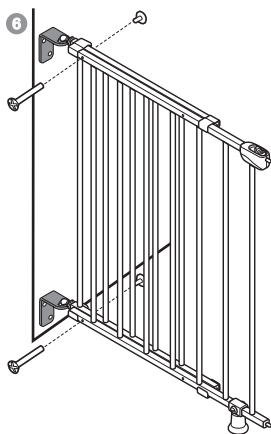

Unfasten binding posts with Phillips head screwdriver. Save binding posts for Step 9.

Dévisser les tiges de fixation avec le tournevis cruciforme. Conserver les tiges de fixation pour l'étape 9.

Afloje los postes de unión con un destornillador de estrella. Guarde los postes de unión para el paso 9.

7

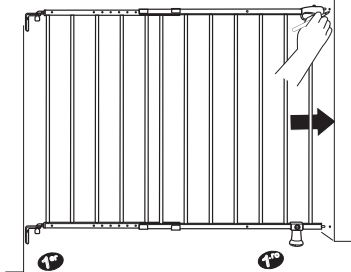

Extend the gate fully to the opposite wall. Mark the wall where the pin on the latch hits the wall.

Déplier la barrière complètement jusqu'au mur opposé. Faire une marque dans le mur à l'endroit où la cheville de la clenche touche le mur.

Extiende la barrera completamente hasta la pared opuesta. Marque la pared donde el pasador del cierre toca la pared.

- 1 Doorstopper  
Butée de porte  
Tope de puerta

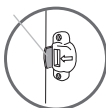

**IMPORTANT:**

Be sure the doorstopper is on the stairway side of gate so the gate can not open over the stairs. If there is baseboard, use Large Top Latch Catch. If there is no baseboard, Small Top Catch.

**IMPORTANT :**

S'assurer que la butée de la porte se trouve du côté de l'escalier afin que la barrière ne puisse pas s'ouvrir par-dessus les escaliers. S'il y a une plinthe, utiliser la grande clenche supérieure. S'il n'y a pas de plinthe, utiliser la petite clenche supérieure.

**IMPORTANTE:**

Asegúrese de que el tope de la puerta está en el lado de la escalera para que la barrera no pueda abrirse por encima de las escaleras. Si hay zócalo, use el enganche del cierre superior grande. Si no hay zócalo, use el enganche del cierre superior pequeño.

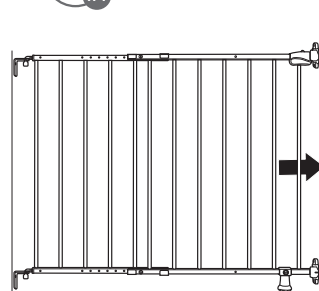

Place the Top Latch catch on the wall so that the arrow is over the area where the pin was marked on the wall.

Placer la clenche supérieure sur le mur de manière à ce que la flèche se trouve au-dessus de la zone où la cheville a été marquée sur le mur.



Mark with a pencil through the screw holes in the Top Latch Catch.

Marquer les orifices pour les vis dans la clenche supérieure avec un crayon.

Marque con un lápiz a través de los agujeros de los tornillos en el enganche del cierre superior.



Pre-drill pilot holes using a 3/32 (2.4 mm) drill bit.

Pré-percer un orifice avec une mèche pour perçuse de 2,4 mm (3/32 po).

Pretaladre agujeros piloto con una broca de 2,4 mm (3/32 in).

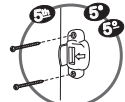

Attach the Top Latch Catch using 2 Long Screws (part L). If attaching to a wall with a baseboard, use the Large Top Latch Catch (part C).

Fixer la clenche supérieure à l'aide de 2 vis longues (pièce L). En cas de fixation à un mur avec une plinthe, utiliser la grande clenche supérieure (partie C).

Fije el cierre superior con 2 tornillos largos (pieza L). Si se fija a una pared con zócalo, utilice el enganche del cierre grande (pieza C).

Repeat this step with Bottom Latch Catch.

Répéter cette étape avec la clenche inférieure.

Repita este paso con el enganche del cierre inferior.

9

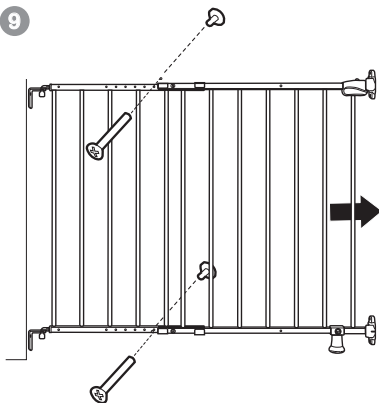

Once the gate is extended fully, adjust gate sections so the holes line up on the top and bottom of the gate. Screw the binding posts at the top and bottom of the gate closest to the Latch side.

**Proceed to tighten the nuts on the bolt assemblies with a wrench.**

Une fois la barrière complètement déployée, ajuster les sections de la barrière de façon à ce que les orifices soient alignés en haut et en bas de la barrière. Visser les tiges de fixation en haut et en bas de la barrière, le plus proche du côté de la clenche.

**Serrer les écrous sur les boulons de montage à l'aide d'une clé.**

Una vez que la barrera esté completamente extendida, ajuste las secciones de la barrera de modo que los orificios queden alineados en la parte superior e inferior de la barrera. Atornille los postes de unión en la parte superior e inferior de la barrera más cercana al lado del cierre.

**Proceda a apretar las tuercas de los pernos con una llave.**

**IMPORTANT NOTE:** Be certain to never allow a gap between sides of the gate and opening or bottom of the gate and floor to exceed 3". Once the gate is in place check to make sure that it is properly secured.

**REMARQUE IMPORTANTE :**

S'assurer de ne jamais laisser un espace entre les côtés de la barrière et l'ouverture ou le bas de la barrière et le plancher dépasser 7,6 cm (3 po). Quand la barrière est installée, vérifier pour s'assurer qu'elle est correctement fixée.

**NOTA IMPORTANTE:**

Asegúrese de no dejar nunca un espacio superior a 7,6 cm (3 in) entre los lados de la barrera y la abertura o entre la parte inferior de la barrera y el piso. Una vez colocada la barrera, compruebe que está bien sujeta.

10

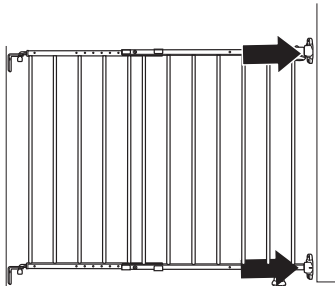

Swing Gate closed, until the handle is engaged.

There should be 1/16" (1.6 mm) space between the Gate and the Bottom Latch Catch.

Fermer la barrière jusqu'à ce que la poignée soit enclenchée.

Il doit exister un espace de 1,6 mm (1/16 po) entre la barrière et la clenche inférieure.

Cierre la barrera hasta que el cierre quede enganchado.

Debe haber un espacio de 1,6 mm (1/16 in) entre la barrera y el cierre inferior.

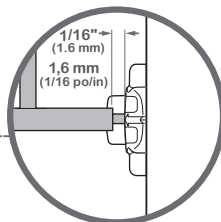

11



Adjust Support Foot. It should be gently contacting the floor when gate is closed.

Régler le pied de support. Il doit être légèrement en contact avec le sol quand la barrière est fermée.

Ajuste el pie de apoyo. Debe estar ligeramente en contacto con el piso cuando la barrera esté cerrada.

**FINISHED!  
TERMINÉ!  
¡TERMINÓ!**

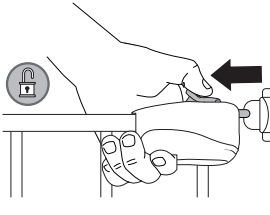

**To Open:**

Pull back button, lift and open Gate.

**Pour ouvrir :**

Tirer le bouton vers l'arrière, soulever et ouvrir la barrière.

**Para abrir:**

Tire del botón, levante y abra la barrera.

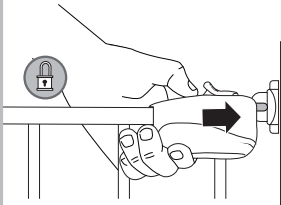

**To Close:**

Push Gate until handle engages & locks in Top and Bottom Latch Catch.

**Pour fermer :**

Pousser la barrière jusqu'à ce que la poignée s'enclenche et se verrouille dans la clenche inférieure.

**Para cerrar:**

Empuje la barrera hasta que la manilla encaje y se bloquee en los enganches del cierre superior e inferior.

Swing gate open until it is perpendicular to opening and lift gate out of hinge brackets.

Ouvrir la barrière jusqu'à ce qu'elle soit perpendiculaire à l'ouverture et soulever la barrière hors des supports de charnière.

Abra la barrera hasta que quede perpendicular a la abertura y levántela para sacarla de los soportes de las bisagras.

### **maintenance / entretien / mantenimiento:**

- Check all hardware to ensure gate is securely in place. Regularly check the bolts are not loose.
- Do not use gate if any of the components are damaged or missing.
- Wipe surface with a damp cloth or sponge, using mild detergent and warm water to clean. Towel dry.
- Vérifier tous les accessoires de montage pour s'assurer que la barrière est bien en place. Vérifier régulièrement que les boulons ne sont pas desserrés.
- Ne pas utiliser la barrière si des pièces sont endommagées ou manquantes.
- Essuyer la surface avec un linge ou une éponge légèrement humectés de savon doux et d'eau tiède pour nettoyer. Sécher avec une serviette.
- Compruebe toda la tornillería para asegurarse de que la barrera está bien colocada. Compruebe periódicamente que los tornillos se aflojen.
- No utilice la barrera si alguno de los componentes está dañado o falta.
- Limpie la superficie con una esponja o paño húmedo, utilizando un detergente suave y agua tibia. Secar con una toalla.

MANUFACTURED FOR • FABRIQUÉ POUR **kids2™** & **Kids I®** ©2025 KIDS2, LLC. [www.kids2.com/help](http://www.kids2.com/help)

**KIDS2, LLC.** ATLANTA, GA USA 30305 • 1-800-230-8190

IMPORTED BY • IMPORTÉ PAR

**KIDS2 CANADA CO.** PO BOX 54059, RPA LAWRENCE PLAZA, TORONTO, ON. M6A 3B7

**KIDS2 AUSTRALIA PTY LIMITED** CASTLE HILL, NSW AUSTRALIA 2154 • (02) 9894-1855

**KIDS2 JAPAN K.K. c/o ARK Outsourcing KK** 4-3-5-704, Ebisu, Shibuya-ku, Tokyo, Japan 150-0013 • (03) 5322-6081

**KIDS2 UK LTD.** GROUND FLOOR, SUITE A1A, BREAKSPEAR PARK, BREAKSPEAR WAY, HEMEL HEMPSTEAD, HP2 4TZ • +44 01582 816 080

**KIDS2 EUROPE BV** 5 KEIZERS. KEIZERSGRACHT 287, 1016 ED AMSTERDAM, NETHERLANDS • +31 20 2410934

**KIDS2 US MÉXICO S.A. DE C.V.** • (55) 5292-8488

MADE IN CHINA • HECHO EN CHINA • FABRIQUÉ EN CHINE

Colors and styles may vary.  
Les couleurs et les modèles peuvent varier.  
Los colores y estilos pueden variar.