

# SEKONIC Posemètre

## FLASHMATE

### L-308X

#### Manuel d'utilisation

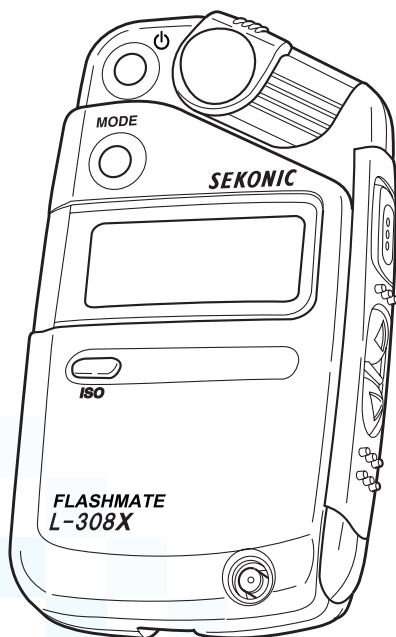





Merci d'avoir acheté notre produit.

Veuillez lire attentivement ce manuel d'utilisation afin de bien comprendre les caractéristiques et le fonctionnement de ce produit. Conservez-le précieusement pour pouvoir vous y référer ultérieurement.

Reportez-vous au Guide de démarrage pour obtenir plus d'informations sur les opérations de base.

## ■ Mesures de sécurité

Avant de commencer à manipuler ce produit, veuillez lire ces 'Mesures de sécurité' pour une utilisation optimale.

 <b>AVERTISSEMENT</b>	Le symbole AVERTISSEMENT signale un danger mortel ou un risque de blessure grave si le produit n'est pas utilisé correctement.
 <b>PRUDENCE</b>	Le symbole PRUDENCE signale la possibilité de blessures corporelles mineures ou plus sévères ou de dommages du produit si celui-ci n'est pas utilisé correctement.
 <b>NOTE</b>	Le symbole NOTE signale des contraintes d'utilisation et des précautions à prendre lors de la manipulation du produit. Veuillez lire attentivement toutes les consignes afin d'éviter des erreurs de fonctionnement.
 <b>RÉFÉRENCE</b>	Le symbole de RÉFÉRENCE indique les références et les fonctionnalités associées. Leur lecture est recommandée.
	La flèche suivante indique les pages de référence.

## **AVERTISSEMENT**

- Les bébés ou enfants en bas âge peuvent accidentellement enrouler la courroie autour de leur cou, veuillez donc à la placer dans un endroit hors de leur portée. Il existe un risque de suffocation.
- Rangez le capuchon de la borne synchro et le Lumidisc hors de portée des nourrissons ou des enfants en bas âge. Il existe un risque d'étouffement si jamais ces derniers venaient à avaler de tels objets.
- Veuillez ne pas utiliser des piles non spécifiées, ne pas exposer les piles au feu ou à une chaleur excessive, ne pas désassembler ou modifier les piles et ne pas tenter de les recharger.  
Elles risquent d'exploser et de causer des incendies, des blessures graves ou de nuire à l'environnement.

## **AVERTISSEMENT**

### **Câble de chlorure de polyvinyle (PVC) et notice du cordon**

- La manipulation du cordon et des cordons d'accessoires fournis avec ce produit exposera votre corps au plomb. Le plomb est connu dans l'Etat de Californie (aux Etats-Unis) en tant que produit chimique dont un contact prolongé peut entraîner des risques de cancer, des malformations congénitales ou d'autres dommages au fœtus. Lavez-vous bien les mains après chaque manipulation.

## **PRUDENCE**

- Ne manipulez pas ce produit avec des mains mouillées. Ne laissez pas le produit sous la pluie ou dans un endroit où il pourrait être éclaboussé, immergé dans l'eau ou bien en contact avec l'humidité. Il existe un risque d'électrocution si le « Cord Flash Mode » (Mode Flash avec fil) est utilisé. Cela peut également endommager le produit.
- Ne tentez en aucun cas de démonter ou remodeler ce produit pour modifier ou remplacer des pièces. En cas de défaillance du produit, veuillez confier toute réparation à un personnel qualifié et agréé. Autrement, les résultats de mesure pourraient être affectés et / ou le produit pourrait être endommagé.
- Les bébés ou les enfants en bas âge peuvent accidentellement attraper la courroie et faire basculer le produit, veuillez donc à le placer dans un endroit hors de leur portée car les chocs peuvent endommager le posemètre.
- Veillez à ce que la dragonne ne se desserre pas lorsque vous transportez le produit car le posemètre pourrait être endommagé en cas de chute.
- Cette dragonne est fabriquée en fibre de polyester.  
N'utilisez pas ce produit si les tissus synthétiques provoquent chez vous une irritation de la peau, une inflammation ou des démangeaisons. Vous éviterez ainsi l'aggravation de vos symptômes.

 **NOTE**

- La reproduction totale ou partielle de ce document sans autorisation préalable est strictement interdite.
- Le produit concerné et / ou le présent manuel peuvent faire l'objet de modifications sans préavis
- Les écrans montrés dans ce manuel peuvent être différents de ceux du posemètre que vous utilisez. (Couleurs, polices, etc.)
- Prenez garde à ne pas laisser tomber le posemètre ou à le soumettre à des chocs importants, car cela pourrait l'endommager.
- Ne pas stocker le posemètre dans des zones à haute température ou à forte humidité, car cela pourrait l'endommager.
- Veillez à ne pas déplacer le posemètre d'un environnement froid à un environnement chaud et humide au risque d'exposer le posemètre à la condensation qui se formerait alors et qui pourrait l'endommager.
- Si le posemètre est exposé à des températures inférieures à  $-10^{\circ}\text{C}$ , la vitesse d'opération de l'écran LCD ralentira considérablement et les informations présentées seront probablement plus difficiles à lire. Cela ne nuira pas au posemètre. D'un autre côté, si la température dépasse  $50^{\circ}\text{C}$ , l'écran LCD s'assombriera et deviendra aussi difficile à lire. Il retournera à son état normal une fois exposé à des températures moins extrêmes.
- Si le posemètre est exposé à la lumière directe du soleil, à l'intérieur d'un véhicule ou près d'un radiateur, la température de l'appareil augmentera et cela pourrait l'endommager. Soyez donc prudent lorsque vous utilisez le posemètre dans ces types d'emplacements.
- Retirer la pile si le posemètre doit rester inutilisé pendant une période prolongée, car une fuite de pile pourrait l'endommager.
- Ne pas utiliser le posemètre en mode Cord Flash à une altitude supérieure à 2000 mètres.
- Si le posemètre est placé dans un environnement sujet à la dissémination de gaz corrosifs, l'appareil a de fortes chances d'être endommagé à cause d'une exposition prolongée à ces gaz. Soyez donc prudent lorsque vous utilisez le posemètre dans ce type d'environnement.
- Si vous souhaitez vous séparer de votre appareil, veuillez suivre la réglementation en effet dans votre région.

## **Informations sur l'entretien**

- Soyez attentif à toujours maintenir votre Récepteur de Lumière propre: toute poussière, saleté ou rayure peuvent avoir un impact sur la précision de la mesure réalisée avec cet instrument.
- Si le posemètre est sale, essuyez-le avec un chiffon doux et sec. N'utilisez jamais des solvants organiques tels que du benzène ou tout autres diluants.



## RÉFÉRENCE

---

- Débarrassez-vous de vos piles usagées en suivant la réglementation en vigueur propre à votre région.
  - Isolez les bornes plus (+) et moins (-) avec du ruban adhésif ou tout autre matériau isolant.
- 

## ■ Utilisation prévue

Le posemètre est conçu pour effectuer des:

- Mesures de sources de lumière artificielle ou de lumière naturelle pour photo, vidéo ou film.

## ■ Caractéristiques du L-308X

Modèle avec systèmes de lumière incidente et de lumière réfléchie

Posemètre numérique pour flashes et lumière ambiante

Amélioration des paramètres de réglage pour les modes VIDEO et CINE.

## ■ Utilisateurs

Ce produit a été conçu pour les utilisateurs suivants:

Toutes les personnes travaillant dans les domaines de la photographie, du cinéma, etc, tels que les photographes, vidéastes, caméramen, éclairagistes, cadres, etc.

## ■ Contraintes d'utilisation

Il existe quelques précautions et contraintes à prendre en compte pour l'utilisation de ce produit.

Veillez lire attentivement les informations suivantes pour bien comprendre les modalités d'utilisation du posemètre.



## RÉFÉRENCE

---

- Le contenu de ce manuel peut être modifié pour des changements de caractéristiques du produit et pour d'autres raisons sans avertissement préalable.  
Nous vous recommandons de télécharger le manuel d'utilisation le plus récent sur notre site Web pour l'utilisation de ce produit.  
URL : [www.sekonic.com/support/instructionmanualuserguidedownload.aspx](http://www.sekonic.com/support/instructionmanualuserguidedownload.aspx)
  - Les précautions relatives à la sécurité telles que le « Safety Guide and Maintenance » (Guide de sécurité et entretien) et les « Safety Precautions » (Précautions de sécurité) sont conformes aux normes légales et industrielles applicables au moment de la création de ce manuel d'utilisation. Par conséquent, il est possible que ce manuel ne contienne pas les informations les plus récentes. Si vous utilisez un ancien manuel d'utilisation, téléchargez et référez-vous au manuel le plus récent.
  - Avant de commencer à manipuler ce produit et, veuillez lire ces 'Mesures de sécurité' pour une utilisation optimale.
  - Le produit pourra être fourni avec un document tel qu'une notice avec des mesures de sécurité et/ou des corrections d'impressions venant s'ajouter au manuel d'utilisation.
  - Le contenu de ce manuel d'utilisation peut être reproduit à des fins non commerciales et personnelles. Toutefois, le matériel reproduit doit contenir les droits d'auteur de notre société.
  - Les écrans présentés dans ce manuel peuvent être différents de ceux du posemètre que vous utilisez. (Couleurs, polices, etc.)
-

## ■ Accessoires inclus

Les articles suivants sont inclus avec le posemètre dans la boîte. Veuillez vérifier que tous les articles listés ci-dessous sont bien présents.

Si l'un des articles est manquant, veuillez contacter le revendeur ou distributeur à qui vous avez acheté le produit.

\* Les deux piles (AA) ne sont pas fournies avec le produit. Veuillez vous les procurer séparément.

### Posemètre

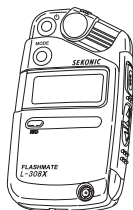

### Étui souple

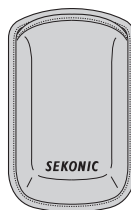

### Cache de prise synchro (attaché au posemètre)



### Courroie



### Guide de démarrage



### Mesures de sécurité



# Table des matières

■ Mesures de sécurité .....	i
⚠ AVERTISSEMENT .....	i
⚠ AVERTISSEMENT .....	ii
⚠ PRUDENCE .....	ii
NOTE .....	iii
RÉFÉRENCE .....	iv
■ Utilisation prévue .....	iv
■ Caractéristiques du L-308X .....	iv
■ Utilisateurs .....	iv
■ Contraintes d'utilisation .....	iv
■ Accessoires inclus .....	vi
<b>1. Nomenclature .....</b>	<b>1</b>
<b>1-1</b> Noms des composants .....	1
<b>2. Explication de l'écran à cristaux liquides (LCD) .....</b>	<b>2</b>
<b>2-1</b> Contenu de l'affichage .....	2
<b>3. Préparatifs .....</b>	<b>4</b>
<b>3-1</b> Fixation de la courroie .....	4
<b>3-2</b> Insertion de la pile .....	5
<b>3-3</b> Mise sous tension/hors tension .....	6
<b>3-4</b> Fonction de mise hors tension automatique .....	6
<b>3-5</b> Vérification de la Capacité des piles .....	7
<b>3-6</b> Remplacement des piles .....	7
<b>4. Opérations de base .....</b>	<b>8</b>
<b>4-1</b> Processus de mesure de base .....	8
<b>4-2</b> Mesure de la lumière incidente et de la lumière réfléchie .....	9
<b>4-2-1</b> Système de lumière incidente .....	9
1) Utilisation du Lumisphere .....	9
2) Utilisation du Lumidisc (Accessoire optionnel) .....	10
<b>4-2-2</b> Système de lumière réfléchie .....	11
<b>4-3</b> Sélectionner le mode d'affichage .....	11
<b>4-4</b> Sélectionner le mode de mesure .....	12
<b>4-5</b> Réglage de la sensibilité ISO .....	13



<b>5. Mesure</b> .....	14
<b>5-1</b> Mode PHOTO.....	14
<Mesure en Mode Lumière Ambiante>.....	14
<b>5-1-1</b> Mode Priorité à la Vitesse d'obturation.....	14
<b>5-1-2</b> Mode Priorité diaphragmes.....	15
<b>5-1-3</b> Mode EV.....	16
<Mesure en Mode Flash>.....	18
<b>5-1-4</b> Mode Flash sans fil.....	18
<b>5-1-5</b> Mode Flash avec fil.....	20
<b>5-2</b> Mode HD_CINE.....	22
<b>5-2-1</b> Effectuer des mesures en mode Priorité à la vitesse d'obturation.....	22
<b>5-2-2</b> Régler le débit d'images.....	23
<b>5-2-3</b> Effectuer des mesures en mode Mesure de lumière simple.....	24
<b>5-3</b> Mode CINE.....	25
<b>5-3-1</b> Effectuer des mesures en Mode Priorité au débit d'images.....	25
<b>5-3-2</b> Régler les angles d'obturation.....	26
<b>5-3-3</b> Effectuer des mesures en mode Mesure de lumière simple.....	27
<b>5-4</b> Mesure du contraste de la lumière.....	28
<b>5-5</b> Hors de la plage d'affichage/plage de mesure.....	29
<b>5-5-1</b> Hors de la plage d'affichage.....	29
1) Lorsque l'indication « E.o » (Surexposition) apparaît sur l'affichage.....	29
2) Lorsque l'indication « E.u » (Sous-exposition) apparaît sur l'affichage.....	29
<b>5-5-2</b> Hors de la plage de mesure.....	30
1) Lorsque l'indication « E.o » (Surexposition) clignote sur l'affichage.....	30
2) Lorsque l'indication « E.u » (Sous-exposition) clignote sur l'affichage.....	30
<b>6. Fonctions avancées</b> .....	31
<b>6-1</b> Fonction de réglage personnalisé.....	31
<Mode d'affichage>.....	32
<Incréments de valeur d'ouverture et de vitesse d'obturation>.....	32
<Affichage de la mesure de lumière simple>.....	32
<b>6-2</b> Fonction de compensation du calibrage.....	33
<b>7. Réglage de valeurs diverses</b> .....	34
<b>7-1</b> Sensibilité ISO.....	34
<b>7-2</b> Vitesse d'obturation.....	34

<b>7-3</b>	F-stop (Ouverture).....	35
<b>7-4</b>	Fréquence d'images.....	35
<b>7-5</b>	Angle d'obturation.....	35
<b>8.</b>	<b>Accessoires en option</b> .....	36
<b>9.</b>	<b>Caractéristiques techniques</b> .....	37
<b>10.</b>	<b>Obligations juridiques</b> .....	40
<b>11.</b>	<b>Résolution des problèmes</b> .....	41
<b>12.</b>	<b>Service après-vente</b> .....	43

# 1. Nomenclature

1-1

## Noms des composants

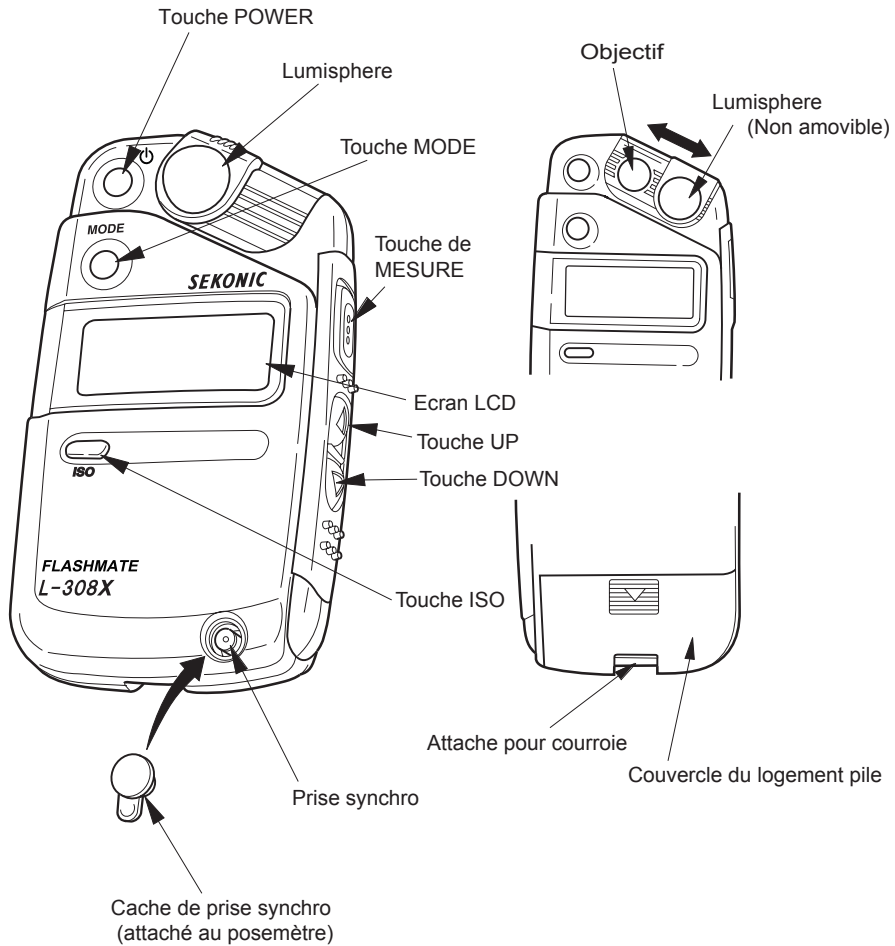

## 2. Explication de l'écran à cristaux liquides (LCD)

### 2-1 Contenu de l'affichage

Pour les besoins de l'explication, l'écran ci-dessous montre simultanément toutes les icônes et les lectures possibles, ce qui n'est pas le cas en utilisation réelle.

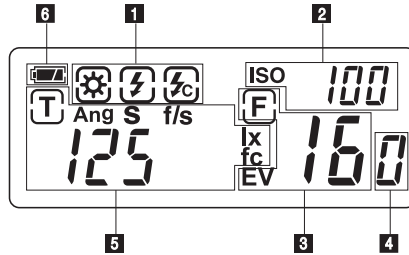

#### 1 Icônes de Mode de mesure (pour le Mode PHOTO uniquement)



Lumière ambiante ( → P14)



Mode Flash sans fil ( → P18)



Mode Flash avec fil ( → P20)

#### 2 Affichage de la sensibilité ISO ( → P13)

**ISO** Indique le réglage de la sensibilité ISO

#### 3 Affichage de la Valeur Mesurée



S'affiche en mode priorité diaphragmes (F). ( → P15)

**EV**

S'affiche lorsque l'appareil est en Mode EV. ( → P16)

#### 4 Affichage par valeur de 0,1

Selon le mode réglé, cet affichage indique la valeur mesurée à ouverture 1/10 ou EV 1/10.

#### 5 Vitesse d'obturation, débit d'images (f/s) pour, angle d'obturation et luminance.



Apparaît en mode Priorité à la vitesse d'obturation (T). ( → P14, → P22)

**S**

Apparaît quand la vitesse d'obturation est en secondes. ( → P14, → P22)

**f/s**

Apparaît quand la vitesse CINE est réglé en photogrammes par seconde. ( → P23, → P25)

**Ang**

Apparaît quand l'angle de l'obturateur est réglé sur une valeur supérieure ou inférieure à 180 degrés (CINE Mode only. → P26)

**lx**

Apparaît quand l'option Lux est sélectionnée (Accessible dans le réglage personnalisé). ( → P24, → P27)

**fc** Apparaît quand l'option FC est sélectionnée (Accessible dans le réglage personnalisé). ( ➔ P24, ➔ P27)

**6** Indicateur de capacité de la pile. ( ➔ P7)

### **Rétroéclairage LCD**

Si l'éclairage est faible à l'endroit où vous utilisez votre posemètre (inférieur à EV5), alors votre écran LCD s'éclairera automatiquement après avoir mesuré la luminosité de la pièce.

Lorsque l'appareil est en train de réaliser une mesure, en stand-by ou en mode Flash sans fil, alors l'écran LCD ne s'éclairera pas pour ne pas créer d'interférences avec les résultats des mesures réalisées.

Le rétroéclairage de l'écran LCD se désactivera automatiquement 10 secondes après la dernière opération réalisée sur l'appareil. Si il est nécessaire pour vous d'activer le rétroéclairage de l'écran LCD, il vous suffit de recouvrir le récepteur de lumière avec votre main et d'appuyer sur le bouton de sensibilité ISO pour déclencher le rétroéclairage.

# 3. Préparatifs

## 3-1 Fixation de la courroie

1. Faites passer la courroie (fournie avec le produit) à travers le trou extérieur de l'œillet de l'appareil.
2. Faites passer l'extrémité opposée de la courroie à travers la boucle à l'extrémité de la courroie.

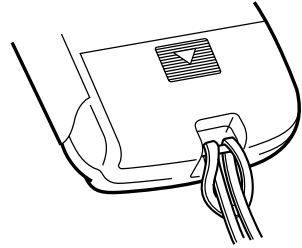

### AVERTISSEMENT

- Les bébés ou enfants en bas âge peuvent accidentellement enrouler la courroie autour de leur cou, veuillez donc à la placer dans un endroit hors de leur portée. Il existe un risque de suffocation.



### PRUDENCE

- Les bébés ou les enfants en bas âge peuvent accidentellement attraper la courroie et faire basculer le produit, veuillez donc à le placer dans un endroit hors de leur portée car les chocs peuvent endommager le posemètre.
- Lorsque vous transportez le posemètre, prenez garde de ne pas laisser la courroie s'emmêler. Sinon, le posemètre pourrait être endommagé par un choc consécutif en cas de chute.
- Cette courroie est fabriquée en fibre de polyester. Le tissu synthétique peut provoquer des irritations de la peau, des démangeaisons ou des rougeurs. Si vous ressentez ce genre de symptôme, cessez d'utiliser la courroie.

## 3-2 Insertion de la pile

1. Munissez vous d'une pile type AA.
2. Faire coulisser le couvercle du compartiment batterie dans le sens de la flèche pour le retirer.
3. Insérer la pile en alignant les pôles suivant les indications + ou - présentes dans le compartiment batterie.
4. Alignez les deux encoches du couvercle puis refermez le couvercle.  
Vérifier que le couvercle soit bien replacé et fermé correctement.

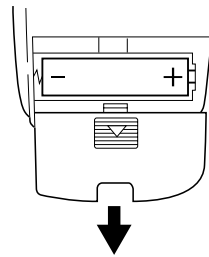

### AVERTISSEMENT

- Veuillez ne pas exposer les piles au feu ou à une chaleur excessive, ne pas les désassembler ou essayer de les modifier et ne pas tenter de les recharger. Les piles pourraient éclater, provoquer un accident, blesser une personne ou polluer l'environnement.



### PRUDENCE

- N'utiliser que des piles au manganèse ou des piles alcalines.
- Veuillez insérer en premier le côté « - » des piles.  
Lorsque vous retirez les piles, retirez en premier le côté « + ».
- Si vous n'utilisez pas votre posemètre pendant une période prolongée, il est recommandé d'enlever les piles afin d'éviter d'éventuels dommages causés par une fuite du liquide de la pile.

## 3-3

## Mise sous tension/hors tension

## Mise sous tension (ON)

Appuyer sur la touche de mise sous tension.

Touche POWER (MARCHE)



## Mise hors tension (OFF)

Maintenir la touche de mise sous tension enfoncée pendant au moins 1 seconde jusqu'à ce que le posemètre s'éteigne.

 NOTE

- Attendez 3 secondes entre la mise sous tension et la mise hors tension.

 RÉFÉRENCE

- Si l'affichage de l'écran LCD est vide, vérifier que la pile est correctement insérée (position des bornes positive/négative).
- Tous les réglages et les mesures effectués en cours d'utilisation sont enregistrés dans la mémoire y compris après la mise hors tension du posemètre.

## 3-4

## Fonction de mise hors tension automatique

Afin d'économiser la capacité des piles, le posemètre s'éteindra automatiquement après 4 minutes d'inactivité.

 RÉFÉRENCE

- Tous les réglages et mesures sont sauvegardés dans la mémoire, même après la mise hors tension automatique du posemètre. Lorsque vous rallumez votre appareil, ils seront de nouveau affichés.
- Si jamais le Bouton On/Off est accidentellement enfoncé par inadvertance, allumant alors le posemètre, celui-ci s'éteindra automatiquement après environ 1 minute d'inactivité pour économiser la pile.



## 3-5 Vérification de la Capacité des piles

Lors de la mise sous tension, l'écran LCD affiche l'indicateur de capacité des piles.



(Allumé) Capacité d'alimentation de la pile suffisante.



(Allumé) Capacité d'alimentation de la pile faible.  
Garder une pile de rechange à disposition.



(Clignotant) Remplacer immédiatement la pile.

### [Affichage à cristaux liquides]

Indicateur de capacité de batterie  
(Battery capacity indicator)

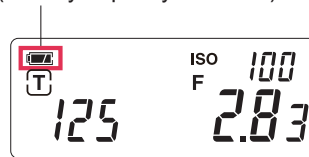

### RÉFÉRENCE

- Si le posemètre est mis sous tension et que l'écran LCD s'allume puis s'éteint aussitôt, cela signifie que la pile est épuisée et doit être remplacée immédiatement. Il est recommandé d'avoir à portée de main des piles de rechange.
- Lorsque le posemètre est utilisé continuellement à température ambiante, la durée de vie la pile est la suivante : (sur la base de nos conditions de test)  
Manganèse : 10 heures  
Alcaline : 20 heures

## 3-6 Remplacement des piles

- Mettez toujours l'appareil hors tension avant de remplacer les piles.  
Si vous remplacez les piles lorsque l'appareil est sous tension, les valeurs mesurées obtenues pendant les opérations ne seront pas sauvegardées. Cela peut aussi provoquer une panne de l'appareil.
- Si des informations étranges apparaissent sur l'écran LCD lors du remplacement des piles ou de la réalisation des mesures, à savoir des réglages autres que ceux sélectionnés ou si le posemètre ne fonctionne pas lorsque l'on presse un bouton, veuillez retirer les piles, attendez au moins 10 secondes et remettez-les en place.

# 4. Opérations de base

## 4-1

## Processus de mesure de base

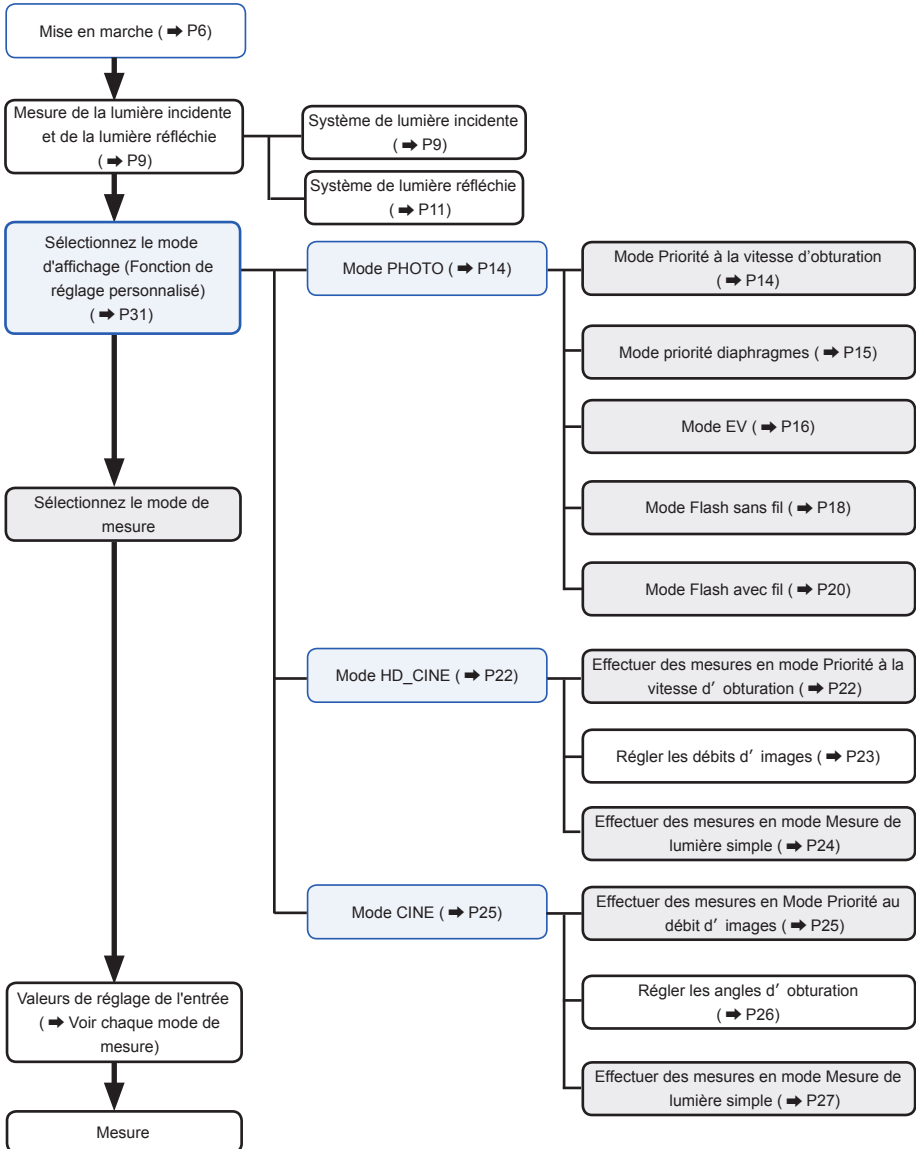

## 4-2

## Mesure de la lumière incidente et de la lumière réfléchie

Pour passer en mode lumière incidente ou lumière réfléchie, faire glisser la fixation du Lumisphere jusqu'au déclic de mise en place.

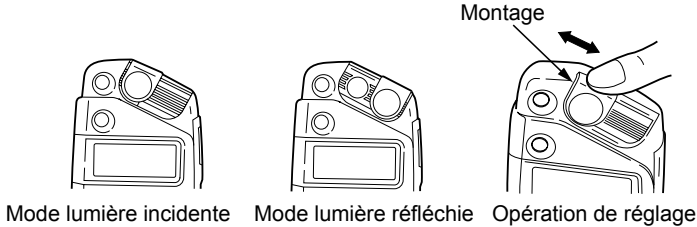

### NOTE

- Toujours faire coulisser la fixation du Lumisphere pour le réglage. L'opération manuelle du Lumisphere pourrait causer des dommages. (Le Lumisphere et le support ne peuvent pas être enlevés.)
- Le Lumisphere est une unité réceptrice de lumière importante. Il faut le manipuler avec soin et essayer de ne pas y laisser des traces ou de le salir. Essuyer le Lumisphere avec un chiffon doux et sec s'il est sale. Ne jamais utiliser de des solvants organiques (comme du diluant ou du benzène) pour le nettoyer.

## 4-2-1

### Système de lumière incidente

Le système de lumière incidente mesure la lumière venant sur le sujet en utilisant la fonction lumisphere étendue ou rétractée. Pointez la Lumisphere vers l'objectif de l'appareil photo (dans l'axe de l'optique) à partir d'un emplacement proche du sujet, puis effectuez une mesure.

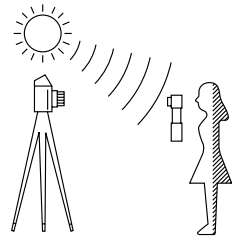

#### 1) Utilisation du Lumisphere

Le Lumisphere sert à mesurer la lumière qui éclaire les personnes, les bâtiments et tout autres objets en 3D. Les mesures sont effectuées à la hauteur du sujet en pointant le Lumisphere en direction de l'objectif de l'appareil photo.

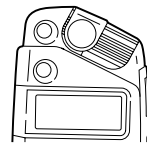

Mode lumière incidente

## 2) Utilisation du Lumidisc (Accessoire optionnel)

Le Lumidisc sert à mesurer l'éclairage appliqué à des fonds verts, des peintures ou des surfaces réfléchissantes. Il sert aussi à ajuster les ratios d'éclairage en cas d'utilisation de sources d'éclairage multiples ( ➔ P28) ou lors de la prise de mesures LUX et FC ( ➔ P24, ➔ P27). Pour mesurer la lumière avec le Lumidisc, faire glisser le Lumisphere vers la droite (comme si vous mesuriez la lumière réfléchie), puis insérer, en l'inclinant, la section B du Lumidisc dans la fente A sur le corps du posemètre et enfoncer l'oeillet de courroie C pour fixer le Lumidisc.

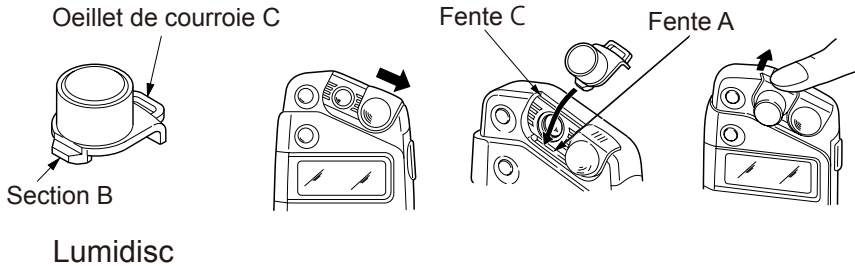

Le retrait du Lumidisc s'effectue dans l'ordre inverse du montage.

À ce stade, l'oeillet de courroie C du Lumidisc devrait être soulevé et retiré du posemètre.



### AVERTISSEMENT

- Gardez le Lumidisc (accessoire optionnel) hors de portée des jeunes enfants: l'ingestion d'un tel objet pourrait provoquer un étouffement.

### NOTE

- Manipuler le Lumidisc avec précaution pour éviter tout dommage pouvant survenir lors d'un ajout ou d'un retrait de l'accessoire inadéquate.
- Lorsque vous n'utilisez pas votre Lumidisc, pensez à ne pas le laisser monté. Il serait alors un obstacle à la lumière dirigée vers votre Lumisphere, empêchant alors votre appareil de réaliser des mesures correctes.
- Le Lumidisc est une importante unité réceptrice de lumière. Veuillez le manipuler avec soin et éviter de l'érafler ou de le salir. S'il est sale, nettoyez le Lumidisc avec un chiffon doux sec. Ne jamais utiliser des produits nettoyants organiques (comme un diluant ou de l'essence) pour nettoyer le Lumisphere.

## 4-2-2 Système de lumière réfléchi

Changer la méthode de réception de lumière en sélectionnant le système de lumière réfléchi pour effectuer une mesure. Le système de lumière réfléchi mesure la luminance de la lumière réfléchi par le sujet.

Il est utile de pouvoir mesurer des objets distants comme des paysages, si vous ne pouvez pas vous rendre là où se trouve le sujet, ou de pouvoir mesurer des sujets qui génèrent de la lumière (néons, etc.), des surfaces très réfléchissantes ou des sujets translucides (vitreaux, etc.).

Pour mesurer la lumière réfléchi, maintenir le posemètre devant l'appareil photo et pointer l'objectif de mesure vers la partie du sujet à mesurer. Si la zone du sujet est petite, il peut s'avérer nécessaire de rapprocher le posemètre du sujet afin de pouvoir effectuer correctement la mesure.

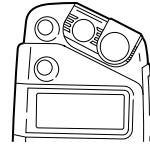

Mode lumière réfléchi

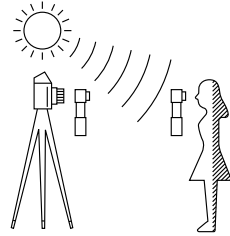

### NOTE

- Étant donné que l'objectif de lumière réfléchi a un champ de vue de 40 degrés, les mesures effectuées à partir de la position de l'appareil photo donneront souvent une moyenne de tous les tons du sujet.
- Pour mesurer seulement une partie de l'objet, rapprocher autant que possible le posemètre de la partie du sujet à mesurer. Veiller à placer le posemètre de sorte à ce qu'il ne jette aucune ombre sur la partie du sujet à mesurer.
- L'objectif est une importante unité réceptrice de lumière. Ne pas toucher l'objectif et éviter qu'il se salisse. Si l'objectif du posemètre est sale, le nettoyer avec un chiffon doux et sec. Ne jamais utiliser de produits nettoyants organiques (comme un diluant ou de l'essence) pour nettoyer l'objectif du posemètre.

## 4-3 Sélectionner le mode d'affichage

Sélectionner le mode d'affichage pour ajuster votre appareil photo dans le réglage personnalisé.

(➔ P31)

PHOTO

Mode PHOTO  
(Réglage par défaut)

HD\_C

Mode HD\_CINE

CINE

Mode CINE

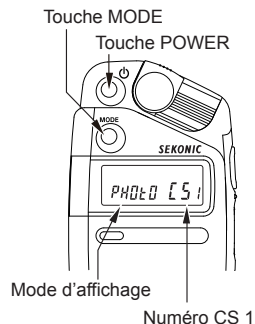

Numéro CS 1

## 4-4

## Sélectionner le mode de mesure

Les modes de mesure suivants sont disponibles dans chaque mode d'affichage.

Appuyer sur la touche MODE pour sélectionner le mode de mesure. ( ➔ P8)

**Mode PHOTO:**

- Mode Priorité à la vitesse d'obturation (mode Lumière ambiante)
- Mode Priorité F Aperture (ouverture) (mode Lumière ambiante)
- Mode EV (mode Lumière ambiante)
- Mode Flash sans fil (priorité à la vitesse d'obturation)
- Mode Flash avec fil (priorité à la vitesse d'obturation)

**Mode HD\_CINE: (Lumière ambiante uniquement)**

- Mode Priorité à la vitesse d'obturation
- Mode Réglage du débit d'images
- Mode Mesure de lumière simple (Accessible dans le réglage personnalisé)

**Mode CINE: (Lumière ambiante uniquement)**

- Mode Priorité au débit d'images
- Mode Réglage de l'angle d'obturation
- Mode Mesure de lumière simple (Accessible dans le réglage personnalisé)

**RÉFÉRENCE**

- Maintenir la touche ISO enfoncée et appuyer sur la touche MODE pour retourner au mode de mesure précédent.
- La lumière ambiante désigne la lumière continue, comme la lumière naturelle (du soleil), les lampes au tungstène ou les lampes fluorescentes.
- La lumière du flash est une succession de lumière brève et intense générée par des unités de flash électroniques ou des lampes-flash.

## 4-5 Réglage de la sensibilité ISO

Maintenir la touche ISO enfoncée et appuyer sur la touche UP ou DOWN pour sélectionner la sensibilité ISO utilisée.

Il est également possible de changer la sensibilité ISO après la prise de mesures. La nouvelle valeur s'affichera automatiquement.

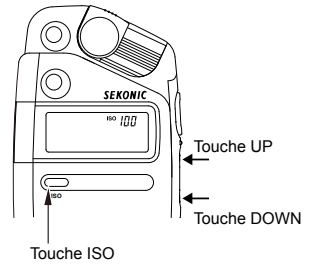

### RÉFÉRENCE

- La valeur de réglage changera en fonction de la durée (+ ou - 1 seconde) de la pression exercée sur la touche UP ou sur la touche DOWN.
- Le spectre de valeur de réglage s'étend de ISO3 à ISO8000 (ISO850 inclus). ( ➔ P34)

# 5. Mesure

## 5-1 Mode PHOTO

Utiliser ce mode pour obtenir des réglages d'exposition lors d'une prise d'images simple avec un film ajustable ou des appareils photo numériques. Les modes de mesure disponibles comprennent Lumière ambiante, Flash sans câble et Flash avec câble. Lors de la prise de mesures, le posemètre indiquera la valeur d'ouverture requise pour une bonne exposition.

Reportez-vous au réglage personnalisé pour sélectionner le mode PHOTO (➔ P31).

### <Mesure en Mode Lumière Ambiante>

La lumière continue comme la lumière naturelle (lumière du soleil) et celle émise par les lampes au tungstène et les lampes fluorescentes se mesure en « Ambient Light Mode » (Mode lumière ambiante).

Appuyer sur la touche MODE pour sélectionner le mode  Lumière ambiante. Lorsque ce mode est sélectionné, les mesures sont effectuées en mode Priorité à la vitesse d'obturation ou EV.

## 5-1-1 Mode Priorité à la Vitesse d'obturation

### Fonctionnement

1. Appuyer sur la touche Mode pour sélectionner le  mode Priorité à la Vitesse d'obturation.
2. Maintenir la touche ISO enfoncée et appuyer sur la touche UP ou DOWN pour sélectionner la sensibilité ISO (➔ P13).
3. Appuyer sur la touche UP ou DOWN pour régler la vitesse d'obturation souhaitée.

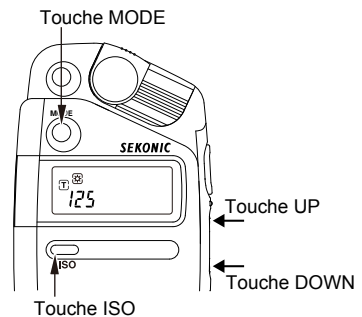



- 4. Appuyer sur la touche MESURE pour effectuer une mesure. Les mesures sont effectuées en continu et affichées sous forme de valeurs d'ouverture tant que la touche est maintenue enfoncée. Lorsque la touche MESURE sera relâchée, la dernière valeur mesurée reste affichée.**

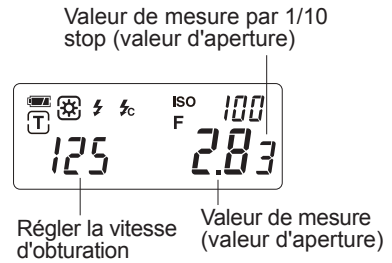

## RÉFÉRENCE

- Utiliser le réglage personnalisé pour choisir la valeur de l'incrémement pour la vitesse d'obturation: 1, 1/2 ou 1/3 ( ➔ P31).
- La vitesse d'obturation peut être réglée entre 60 s et 1/8000 s.
- Une fois la mesure effectuée, la valeur d'ouverture sera automatiquement ajustée pour maintenir l'exposition adéquate lorsque la vitesse d'obturation et/ou la valeur ISO sont modifiées.
- Si « E.o » (surexposition) ou « E.u » (sous-exposition) apparaît et clignote, il ne sera pas possible d'effectuer la mesure selon les réglages sélectionnés ( ➔ P29).

## 5-1-2 Mode Priorité diaphragmes

### Fonctionnement

- 1. Appuyer sur la touche Mode pour sélectionner le **F** mode Priorité diaphragmes.**
- 2. Maintenir la touche ISO enfoncée et appuyer sur la touche UP ou DOWN pour sélectionner la sensibilité ISO ( ➔ P13).**
- 3. Appuyer sur la touche UP ou DOWN pour paramétrer la vitesse d'obturation souhaitée.**

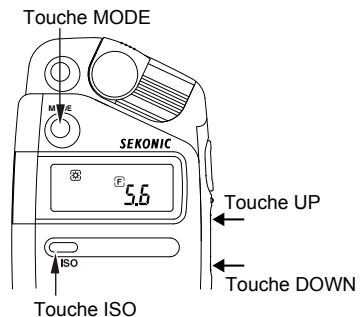

4. Appuyer sur la touche **MESURE** pour effectuer une mesure. Les mesures seront effectuées en continu et affichées sous forme de valeurs d'ouverture tant que la touche sera maintenue enfoncée. Dès lors que la touche **MESURE** sera relâchée, seule la dernière valeur mesurée restera affichée.

Valeur de mesure  
1/10 pas (valeur d'aperture)

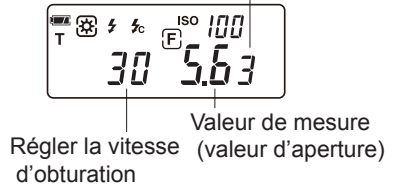

Valeur de mesure  
(valeur d'aperture)

Régler la vitesse  
d'obturation



## RÉFÉRENCE

- Dans les paramètres de personnalisation, il est possible de choisir l'incrémement des valeurs F-stop à 1, 1/2 ou 1/3. ( ➔ P31).
- Il est possible de régler l'ouverture du diaphragme à partir de 0.5, 0.56, 0.63, .....4.0, 4.5, 4.8, 5.0, 5.6, 6.3, 6.7, 7.1, 8.0, 9.0, 9.5, 10, 11, 13, 14, 16, 18, 19, 20, 22, .....64, 72, 76, 81, 90.
- Si « E.o » (surexposition) ou « E.u » (sous-exposition) apparaît et clignote, il n'est pas possible d'effectuer la mesure selon les réglages sélectionnés ( ➔ P29).

### 5-1-3

### Mode EV

#### Fonctionnement

1. Appuyer sur la touche **MODE** pour sélectionner le mode **EV**.
2. Appuyer sur la touche de **MESURE** pour mesurer. Appuyer sur la touche **MESURE** pour effectuer une mesure. Les mesures seront effectuées en continu et affichées sous forme de valeurs EV tant que la touche restera enfoncée. Dès lors que la touche **MESURE** sera relâchée, seule la dernière valeur mesurée restera affichée.

Touche MODE

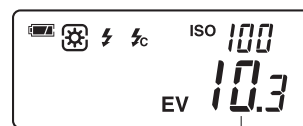
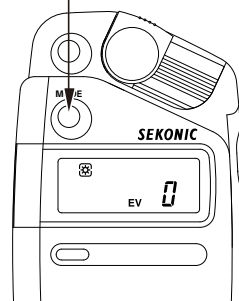

Valeur mesurée (EV)



## RÉFÉRENCE

- La valeur EV (Valeur d'exposition) permet d'observer facilement les différences dans l'éclairage appliqué à une scène ou un sujet lorsqu'ils sont illuminés par une source lumineuse continue. Une augmentation de 1EV indique un doublement ou une hausse de 100% de la lumière. À l'inverse, une baisse de 1EV indique une réduction de 50 % ou la diminution de moitié de la lumière.
- Le rapport entre la valeur d'ouverture (AV), la valeur de vitesse d'obturation (TV = Valeur de Temps) et EV est développé dans la formule suivante:  $EV = AV + TV$ . En partant de cette formule, on peut alors calculer le nombre de façons dont l'ouverture et la vitesse d'obturation peuvent être mises en relation en opposition à une potentielle constante EV.

### ★ Tableau de contraste EV, valeur d'ouverture & valeur de vitesse d'obturation

$$EV = AV + TV$$

		AV	0	1	2	3	4	5	6	7	8	9	10
TV			1.0	1.4	2.0	2.8	4.0	5.6	8.0	11	16	22	32
0	1s	0	1	2	3	4	5	6	7	8	9	10	
1	1/2	1	2	3	4	5	6	7	8	9	10	11	
2	1/4	2	3	4	5	6	7	8	9	10	11	12	
3	1/8	3	4	5	6	7	8	9	10	11	12	13	
4	1/15	4	5	6	7	8	9	10	11	12	13	14	
5	1/30	5	6	7	8	9	10	11	12	13	14	15	
6	1/60	6	7	8	9	10	11	12	13	14	15	16	
7	1/125	7	8	9	10	11	12	13	14	15	16	17	
8	1/250	8	9	10	11	12	13	14	15	16	17	18	
9	1/500	9	10	11	12	13	14	15	16	17	18	19	
10	1/1000	10	11	12	13	14	15	16	17	18	19	20	

\* L'axe horizontal représente les valeurs d'ouverture et l'axe vertical représente les valeurs de vitesse d'obturation. Les chiffres indiqués dans les champs gris sont des valeurs EV.

## <Mesure en Mode Flash>

Le flash est une lumière produite par l'impulsion lumineuse très brève d'une unité flash électronique ou d'une lampe-flash.

Cette méthode de mesure inclut les modes Flash avec et sans câble. Lorsque les mesures sont effectuées, le posemètre vous indiquera la valeur d'ouverture requise pour une exposition correcte. La valeur affichée indique la quantité totale de lumière, y compris la lumière du flash et la lumière ambiante, mesurée pendant la durée d'exposition défini.

### 5-1-4 Mode Flash sans fil

Dans ce mode de mesure, le posemètre détecte la luminosité du flash sans passer par une connexion filaire entre le posemètre et le flash et après avoir appuyé sur le bouton Mesure pendant 90 secondes et activé séparément le flash. La valeur F-stop est affichée en fonction de la vitesse d'obturation et la sensibilité ISO choisies. Ce mode est utilisé lorsque le cordon synchro n'est pas assez long pour couvrir la distance entre le flash et le posemètre, ou lorsque l'utilisation du cordon synchro n'est pas pratique.

#### Fonctionnement

1. Appuyer sur la touche **MODE** pour sélectionner le  Mode Flash sans fil.
2. Maintenir la touche **ISO** enfoncée et appuyer sur la touche **UP** ou **DOWN** pour sélectionner la sensibilité ISO (→ P13).
3. Appuyer sur la touche **UP** ou **DOWN** pour sélectionner la vitesse d'obturation souhaitée.

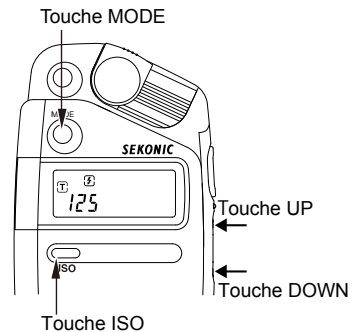

#### NOTE

- Assurez-vous que les paramètres définis soient conformes aux spécifications de l'appareil photo et du système de flash.

4. Lorsque la touche **MESURE** est actionnée, l'indicateur du mode  clignote pour signaler que le posemètre est prêt à effectuer une mesure. Ce mode restera actif pendant environ 90 secondes.

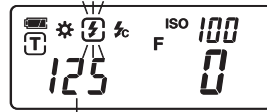

Régler la vitesse

Valeur de mesure 1/10 pas  
(valeur d'aperture)

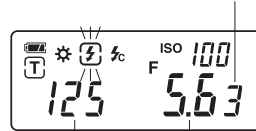

Régler la  
vitesse  
d'obturation

Valeur de mesure  
(valeur d'aperture)



## RÉFÉRENCE

- Si la période de 90 secondes est dépassée et que le symbole clignotant  s'arrête, appuyer à nouveau sur la touche **MESURE** pour que votre appareil soit de nouveau prêt à effectuer des mesures.



## NOTE

Pour les cas suivants, veuillez vous référer au « Mode Flash avec fil » ( ➔ P20).

- Lors de la prise de mesures avec à la fois une lumière ambiante et une lumière flash, il est possible que le posemètre ne parvienne pas à détecter la lumière si la luminosité du flash est inférieure de 9EV à la lumière ambiante.
- Il peut arriver parfois que certaines lampes fluorescentes et éclairages spéciaux soient confondus avec un flash et soient alors pris en compte lors de la mesure, par erreur.
- Les changements de lumière brusques et violents peuvent être mesurés par erreur comme une lumière de flash, même si en réalité aucun flash n'a été généré.



## RÉFÉRENCE

- Utiliser le réglage personnalisé pour afficher les valeurs de vitesse d'obturation 1, 1/2 ou 1/3 ( ➔ P31).
- La vitesse d'obturation peut être réglée entre 1 s et 1/500 s. Un réglage spécial de la vitesse d'obturation apparaîtra au-dessus de 1/500 s. (1/75, 1/80, 1/90 et 1/100 s)
- La valeur d'ouverture affichée sera annulée si la vitesse d'obturation est modifiée après la réalisation d'une mesure avec câble. Dans ce cas, effectuer à nouveau la mesure.
- Si la valeur ISO est modifiée après la mesure, la valeur mesurée correspondante (valeur F-stop) s'affichera.
- Si « E.o » (surexposition) ou « E.u » (sous-exposition) apparaît et clignote, il n'est pas possible d'effectuer la mesure selon les réglages sélectionnés ( ➔ P29).

### 5-1-5 Mode Flash avec fil

Dans ce « MESURE Mode » (Mode de mesure), un câble de synchronisation (vendu séparément) est utilisé pour connecter le flash au posemètre. Utilisez ce « Cord Flash Mode » (Mode Flash avec fil) pour vous assurer de la bonne synchronisation entre le posemètre et le flash ou la lampe-flash. Après pression du bouton « MESURE » (Mesure), le posemètre déclenche l'unité flash et affiche la valeur F-stop (valeur d'aperture).

#### Fonctionnement

1. **Connecter le câble synchro du flash à la prise synchro du posemètre.**  
(retirer le capuchon du câble synchro)
2. **Appuyer sur la touche MODE pour sélectionner le  Mode Flash avec fil.**
3. **Maintenir la touche ISO enfoncée et appuyer sur la touche UP ou DOWN pour sélectionner la sensibilité ISO ( ➔ P13).**
4. **Appuyer sur la touche UP ou DOWN pour définir la vitesse d'obturation souhaitée.**

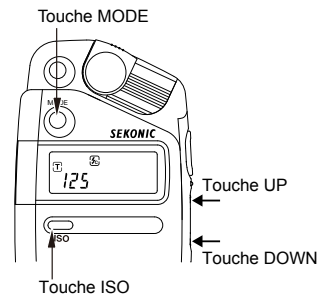
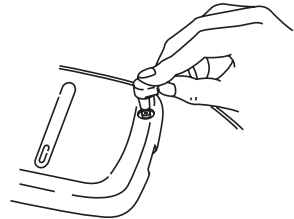

 **NOTE**

- Assurez-vous que les paramètres définis soient conformes aux spécifications de l'appareil photo et du système de flash.

## 5. Appuyer sur la touche MESURE pour déclencher le flash. La valeur mesurée (valeur d'aperture) s'affichera.

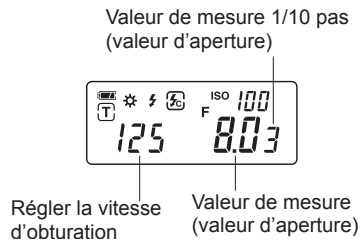
 **NOTE**

- Le flash électronique peut se déclencher lors de la connexion du câble synchro ou l'actionnement de l'interrupteur d'alimentation (POWER).
- Il est possible qu'un flash connecté par câble ne se déclenche pas si le flash a une tension de déclenchement très faible. Dans ce cas, utiliser le «Mode Flash sans fil» (➔ P18).

 **RÉFÉRENCE**

- Le réglage de la vitesse d'obturation est la même que celle du « Mode Flash sans fil » (➔ P18).
- Si le réglage ISO est modifié après la réalisation de la mesure, la valeur d'ouverture affichée est automatiquement ajustée pour obtenir l'exposition adéquate.
- Si « E.o » (surexposition) ou « E.u » (sous-exposition) apparaît et clignote, il n'est pas possible d'effectuer la mesure selon les réglages sélectionnés (➔ P29).



## AVERTISSEMENT

- Rangez le capuchon de la borne synchro hors de portée des nourrissons ou des enfants en bas âge. Il existe un risque d'étouffement si ces derniers l'avalent par accident.



## PRUDENCE

- Vous risquez de vous électrocuter si vous manipulez le posemètre avec des mains mouillées, sous la pluie ou dans un environnement où il risque d'être éclaboussé ou excessivement humide. Toutes ces conditions peuvent aussi endommager l'appareil.

## 5-2 Mode HD\_CINE

Utiliser ce mode pour obtenir les réglages d'exposition lors de l'utilisation de caméras vidéo numériques et DSLR qui enregistrent des images en utilisant les réglages de débit d'images et de vitesse d'obturation. Lorsque les mesures sont effectuées, le posemètre indiquera la valeur d'ouverture requise pour une exposition adéquate.

Ce mode permet aussi de relever les mesures de lumière simple (Disponible dans le réglage personnalisé). Reportez-vous au réglage personnalisé pour sélectionner le mode HD\_CINE ( → P31).

### 5-2-1 Effectuer des mesures en mode Priorité à la vitesse d'obturation

#### Fonctionnement

1. Appuyer sur la touche **MODE** pour sélectionner le mode **Priorité à la vitesse d'obturation** **T**.
2. Maintenir la touche **ISO** enfoncée et appuyer sur la touche **UP** ou **DOWN** pour sélectionner la sensibilité **ISO** ( → P13).
3. Appuyer sur la touche **UP** ou **DOWN** pour régler la vitesse d'obturation souhaitée.
4. Le cas échéant, régler le débit d'images en mode **Réglage du débit d'images**. (Le réglage par défaut est de 24 f/s. → P23.)
5. Appuyer sur la touche **MESURE** pour effectuer une mesure. Les mesures seront effectuées en continu et affichées sous forme de valeurs d'ouverture tant que la touche sera maintenue enfoncée. Dès lors que la touche **MESURE** sera relâchée, seule la dernière valeur mesurée restera affichée.

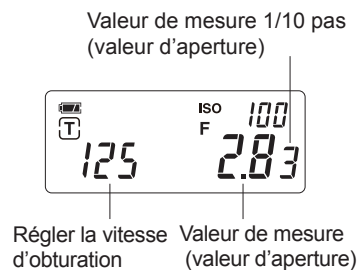
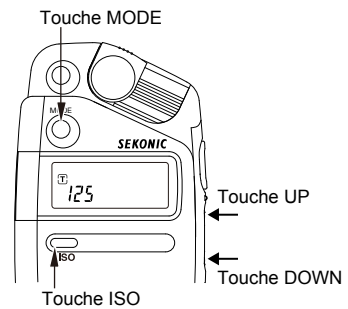



**RÉFÉRENCE**

- Utiliser le réglage personnalisé pour afficher les valeurs de vitesse d'obturation 1, 1/2 ou 1/3 ( ➔ P31).
- Les vitesses d'obturation peuvent être réglées entre 1/8 et 1/8000 s. Un groupe spécial regroupant les vitesses d'obturation. Ciné fréquemment utilisées apparaîtra au-dessus de 1/8000 seconde (1/24, 1/25, 1/30, 1/48, 1/50, 1/60, 1/96, 1/100, 1/120 s).
- Le débit d'images règle la vitesse d'obturation minimale. (En d'autres termes, si le débit d'images est à 30f/s, alors la vitesse d'obturation commence à partir de 1/30 s.)
- Une fois la mesure effectuée, la valeur d'ouverture est automatiquement ajustée pour maintenir l'exposition adéquate lorsque la vitesse d'obturation et/ou la valeur ISO sont modifiées.
- Si l'indication « E.o » (surexposition) ou « E.u » (sous-exposition) apparaît et clignote, il n'est pas possible d'effectuer la mesure selon les réglages sélectionnés( ➔ P29).

**5-2-2****Régler le débit d'images****Fonctionnement**

- 1. Appuyer sur la touche MODE pour sélectionner l'affichage du débit d'images f/s.**
- 2. Appuyer sur la touche UP ou DOWN pour sélectionner le débit d'images souhaité.**
- 3. Appuyer sur la touche MESURE pour retourner au mode Priorité à la vitesse d'obturation  $\boxed{T}$  et effectuer en même temps une mesure de lumière.**

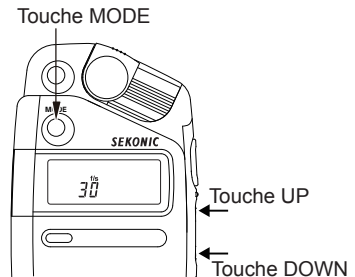
**RÉFÉRENCE**

- Les débits d'images disponibles sont: 8, 12, 16, 18, 24, 25, 30, 32, 48, 50, 60, 64, 96, 100, 120 et 128 f/s.
- Le débit d'images règle la vitesse d'obturation minimale. (En d'autres termes, si le débit d'images est à 30f/s, alors la vitesse d'obturation commence à partir de 1/30 s.)

## 5-2-3

## Effectuer des mesures en mode Mesure de lumière simple

Le mode de lumière simple peut être sélectionné dans le réglage personnalisé ( ➔ P31).

## Fonctionnement

1. Faire glisser le Lumisphere jusqu'à l'extrémité droite et fixer l'accessoire Lumidisc. ( ➔ P10)
2. Appuyer sur la touche MODE pour sélectionner le mode Mesure de lumière simple.
3. Placer le Lumidisc devant et parallèlement à la zone à mesurer, puis appuyer sur la touche MESURE. Les mesures seront effectuées en continu et affichées sous forme de valeurs en Lux ou en FC tant que la touche est maintenue enfoncée. Dès lors que la touche MESURE sera relâchée, seule la dernière valeur mesurée restera affichée.

Lumidisc

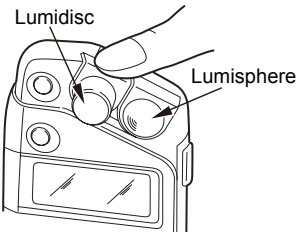
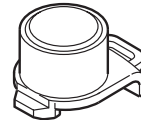

Valeur mesurée (Lux)



Valeur mesurée (Foot-candle)

## 5-3 Mode CINE

Utiliser ce mode pour obtenir les réglages d'exposition lors de l'utilisation de caméras avec films ou de cinéma numériques qui enregistrent des images en utilisant les réglages de débit d'images et d'angle d'obturation. Lorsque les mesures sont effectuées, le posemètre indiquera la valeur d'ouverture requise pour une exposition adéquate. Ce mode permet aussi de relever les mesures de lumière simple (Disponible dans le réglage personnalisé). Reportez-vous au réglage personnalisé pour sélectionner le mode CINE ( ➔ P31).

### 5-3-1 Effectuer des mesures en Mode Priorité au débit d'images

#### Fonctionnement

1. Appuyer sur la touche **MODE** pour sélectionner le mode **Priorité au débit d'images f/s**.
2. Maintenir la touche **ISO** enfoncée et appuyer sur la touche **UP** ou **DOWN** pour sélectionner la sensibilité **ISO** ( ➔ P13).
3. Appuyer sur la touche **UP** ou **DOWN** pour sélectionner le débit d'images souhaité.
4. Le cas échéant, régler l'angle d'obturation en mode **Réglage de l'angle d'obturation**. (Le réglage par défaut est de 180 degrés). ( ➔ P26).
5. Appuyer sur la touche **MESURE** pour effectuer une mesure. Les mesures seront effectuées en continu et affichées sous forme de valeurs d'ouverture tant que la touche sera maintenue enfoncée. Dès lors que la touche **MESURE** sera relâchée, seule la dernière valeur mesurée restera affichée.

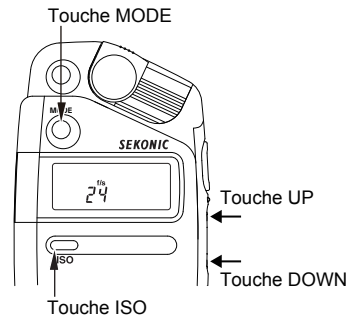

Valeur de mesure 1/10 pas  
(valeur d'ouverture)

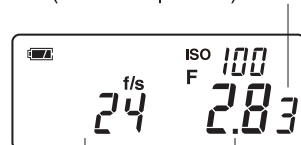

Régler le  
débit d'images

Valeur mesurée  
(valeur d'ouverture)

**RÉFÉRENCE**

- Les débits d'images disponibles sont : 8, 12, 16, 18, 24, 25, 30, 32, 48, 50, 60, 64, 96, 100, 120 et 128 f/s.
- Une fois la mesure effectuée, la valeur d'ouverture est automatiquement ajustée pour maintenir l'exposition adéquate lorsque la vitesse d'obturation et/ou la valeur ISO sont modifiées.
- Si l'indication « E.o » (surexposition) ou « E.u » (sous-exposition) apparaît et clignote, il n'est pas possible d'effectuer la mesure selon les réglages sélectionnés( ➔ P29).

**5-3-2 Régler les angles d'obturation****Fonctionnement**

1. Appuyer sur la touche **MODE** pour sélectionner le mode **Réglage de l'angle d'obturation Ang.**
2. Appuyer sur la touche **UP** ou **DOWN** pour sélectionner l'angle d'obturation souhaité.
3. Appuyer sur la touche **MESURE** pour retourner au mode **Priorité au débit d'images f/S**, et effectuer en même temps une mesure de lumière.

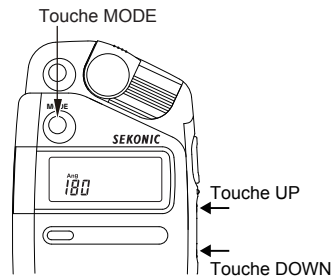
**RÉFÉRENCE**

- Les angles d'obturation disponibles sont : 45, 90, 180, 270 et 360 degrés.

## 5-3-3

## Effectuer des mesures en mode Mesure de lumière simple

Le mode de lumière simple peut être sélectionné dans le réglage personnalisé ( ➔ P31).

## Fonctionnement

1. Faire glisser le Lumisphere jusqu'à l'extrémité droite et fixer l'accessoire Lumidisc. ( ➔ P10)
2. Appuyer sur la touche **MODE** pour sélectionner le mode Mesure de lumière simple.
3. Placer le Lumidisc devant et parallèlement à la zone à mesurer, puis appuyer sur la touche **MESURE**. Les mesures seront effectuées en continu et affichées sous forme de valeurs d'éclairement tant que la touche sera maintenue enfoncée. Dès lors que la touche **MESURE** sera relâchée, seule la dernière mesure restera affichée.

Lumidisc

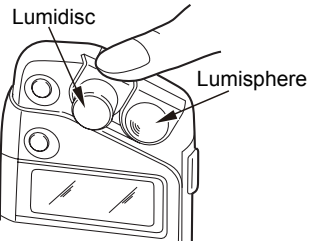
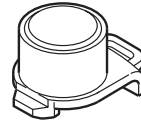

Valeur mesurée (Lux)



Valeur mesurée (Foot-candle)

## 5-4

## Mesure du contraste de la lumière

Cette méthode est utile pour définir les niveaux de luminosité (ratios) des éclairages principaux, intérieurs, des cheveux et des yeux dans un cadre cinématographique ou pour évaluer l'éclairage en studio dans un cadre photographique. Elle est également utile pour vérifier les inégalités d'éclairage autour d'un sujet ou sur un arrière-plan, comme un fond vert.

## Fonctionnement

1. Faire glisser le Lumisphere jusqu'à l'extrémité droite et fixer l'accessoire Lumidisc. ( ➔ P10).
2. Allumer (ON) seulement la source lumineuse principale. Pointer le Lumidisc vers la source lumineuse principale à partir de la position du sujet et effectuer la mesure.
3. Ensuite, allumer seulement la source lumineuse auxiliaire. Pointer le Lumidisc vers la source lumineuse auxiliaire et effectuer la mesure.
4. Déterminer le taux de luminance (taux de contraste) à l'aide de la différence entre les valeurs mesurées des sources lumineuses principale et auxiliaire.

Lumidisc

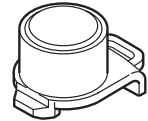

Différence EV des valeurs mesurées	Taux de contraste
1	2 : 1
1.5	3 : 1
2	4 : 1
3	8 : 1
4	16 : 1
5	32 : 1



## RÉFÉRENCE

- Pour déterminer l'exposition après l'ajustement des lumières, allumer les sources lumineuses principale et auxiliaire, puis effectuer une mesure en pointant le Lumisphere en direction de l'axe de l'objectif de l'appareil photo.

5-5

## Hors de la plage d'affichage/plage de mesure

5-5-1

### Hors de la plage d'affichage

#### 1) Lorsque l'indication « E.o » (Surexposition) apparaît sur l'affichage

Si la valeur mesurée requiert une valeur d'affichage supérieure à la plage d'affichage maximum, l'indication « E.o » (Surexposition) apparaîtra, même si la valeur mesurée est comprise dans la plage de mesure du posemètre. Dans ce cas, effectuer l'un des ajustements suivants pour afficher la valeur mesurée.

##### Fonctionnement

1. Appuyer sur la touche UP pour sélectionner une vitesse d'obturation plus rapide.
2. Sélectionner une valeur ISO inférieure en appuyant sur la touche DOWN pendant que la touche ISO est maintenue enfoncée.
3. Si cela est possible, baisser la puissance de sortie de la source lumineuse, et effectuer une autre mesure.

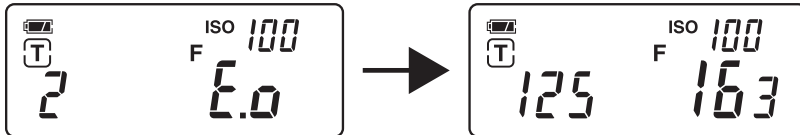

#### 2) Lorsque l'indication « E.u » (Sous-exposition) apparaît sur l'affichage

Si la valeur mesurée requiert une valeur d'affichage inférieure à la plage d'affichage minimum, l'indication « E.u » (Sous-exposition) apparaîtra, même si la valeur mesurée est comprise dans la plage de mesure du posemètre. Dans ce cas, effectuer l'un des ajustements suivants pour afficher la valeur mesurée.

##### Fonctionnement

1. Appuyer sur la touche DOWN pour sélectionner une vitesse d'obturation plus lente.

2. Sélectionner une valeur ISO supérieure en appuyant sur la touche UP pendant que la touche ISO est maintenue enfoncée.
3. Si cela est possible, augmenter la puissance de sortie de la source lumineuse, et effectuer une autre mesure.

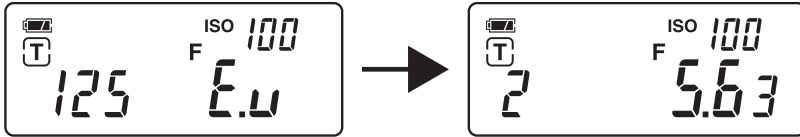

## 5-5-2 Hors de la plage de mesure

### 1) Lorsque l'indication « E.o » (Surexposition) clignote sur l'affichage

Si la luminosité dépasse la plage de mesure du posemètre, « E.o » clignotera pour indiquer qu'il n'est pas possible d'effectuer des mesures. Dans ce cas, si cela est possible, ajustez la puissance de sortie du flash ou éloignez-vous de la source lumineuse pour effectuer une autre mesure.

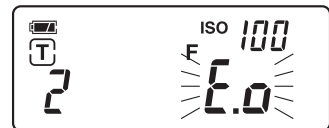

### 2) Lorsque l'indication « E.u » (Sous-exposition) clignote sur l'affichage

Si l'obscurité dépasse la plage de mesure du posemètre, « E.u » clignotera pour indiquer qu'il n'est pas possible d'effectuer des mesures. Dans ce cas, si cela est possible, ajustez la puissance de sortie du flash ou rapprochez-vous de la source lumineuse pour effectuer une autre mesure.

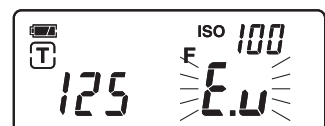



# 6. Fonctions avancées

## 6-1 Fonction de réglage personnalisé

Utiliser ces réglages pour personnaliser les opérations et les affichages du posemètre en fonction des exigences de votre appareil photo et de vos mesures.

Numéro CS	Groupe de réglage personnalisé	Options de réglage personnalisé		
CS 1	Mode d' affichage	Mode PHOTO <i>PHOTO</i> (※1)	Mode HD_CINE <i>HD_C</i>	Mode CINE <i>CINE</i>
CS 2	Incréments de valeur d' ouverture et de vitesse d' obturation	1 pas <i>1.0</i> (※1)	1/2 pas <i>0.5</i>	1/3 pas <i>0.3</i>
CS 3	Affichage de la mesure de lumière simple (※2)	Foot-candle <i>Fc</i> (※1)	Lux <i>L</i>	Aucun affichage <i>NONE</i>

※1 Réglages par défaut.

※2 La mesure de lumière simple (Lux ou Foot-candle) n' est pas affichée en mode PHOTO.

### Fonctionnement

#### 1. Pour basculer en mode de réglage personnalisé, maintenir la touche MODE enfoncée et appuyer sur la touche POWER pour mettre le posemètre sous tension.

« CS » (réglage personnalisé) et le numéro du réglage (1 à 3) apparaîtront du côté droit de l'affichage. Le réglage personnalisé actuel apparaît du côté gauche de l'affichage.

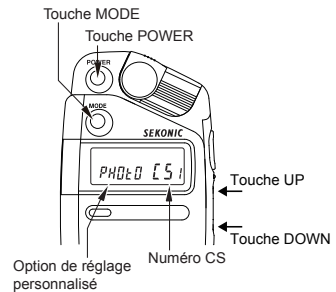

#### 2. Appuyer sur la touche UP ou DOWN pour sélectionner le numéro du groupe de réglages personnalisés de votre choix.

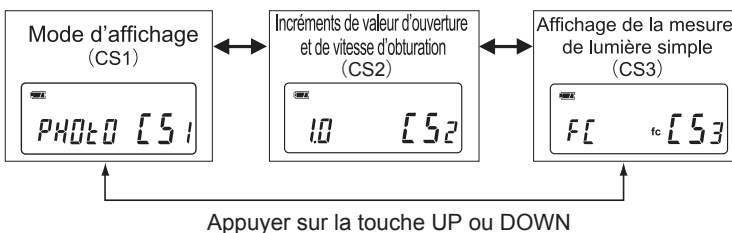

### 3. L'option de réglage personnalisé changera à chaque fois que l'utilisateur appuiera sur la touche MODE.

#### <Mode d'affichage>

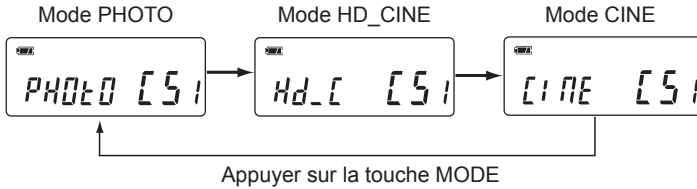

#### <Incréments de valeur d'ouverture et de vitesse d'obturation>

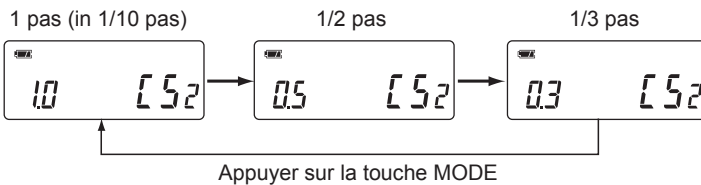

#### NOTE

- L'incrément de 1/10 pas ne s'affiche pas dans le cas d'un réglage de 1/2 ou 1/3 pas.
- Lors de l'utilisation du mode EV en mode PHOTO, l'incrément de 1/10 pas s'affiche, quel que soit l'incrément réglé.

#### <Affichage de la mesure de lumière simple>

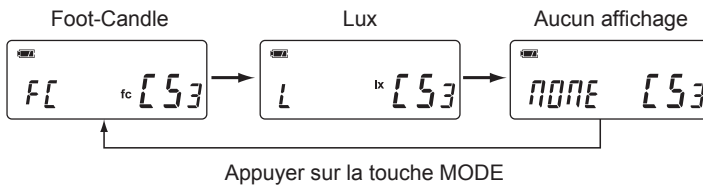

#### NOTE

- L'option Foot-Candle est seulement disponible sur les modèles internationaux distribués hors du Japon.
- La mesure de lumière simple est disponible en modes HD\_CINE et CINE UNIQUEMENT (Non disponible en mode PHOTO).

### 4. Appuyer sur la touche de mise sous tension pour quitter les réglages personnalisés.

## 6-2 Fonction de compensation du calibrage

Ce posemètre a été calibré conformément aux normes Sekonic. Toutefois, une compensation peut s'avérer nécessaire pour calibrer le posemètre en fonction des spécifications de l'appareil photo ou pour adapter l'affichage à un autre posemètre. La compensation du calibrage peut être effectuée par incrément de 1/10 sur une plage EV +/- 1,0.

### Fonctionnement

#### 1. Régler le mode d'affichage de l'appareil photo (PHOTO, HD CINE ou CINE) à l'avance.



### RÉFÉRENCE

- La compensation du calibrage peut être réglée indépendamment dans chaque mode d'affichage. Sélectionner le mode d'affichage à l'avance dans la fonction de réglage personnalisé. (➔ P31)

#### 2. Pour basculer en mode de compensation du calibrage, maintenir la touche ISO enfoncée et appuyer sur la touche POWER pour mettre le posemètre sous tension.

« CAL » apparaîtra dans l'angle supérieur droit de l'écran LCD. Le mode d'affichage apparaîtra dans l'angle inférieur gauche de l'écran LCD. La valeur de compensation actuelle apparaîtra dans l'angle inférieur droit de l'écran. (Le réglage par défaut est « 0.0 ».)

#### 3. Sélectionner la valeur de compensation en appuyant sur la touche UP ou DOWN.

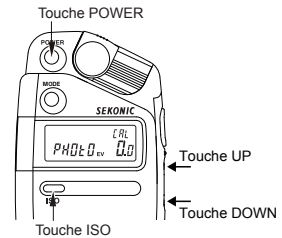

Mode de compensation du calibrage

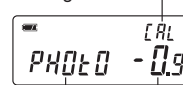

Mode d'affichage sélectionné

Valeur de compensation

### NOTE

- Résultats de compensation positifs en cas d'exposition accrue (l'image devient plus claire) et résultats de compensation négatifs en cas d'exposition réduite (l'image devient plus sombre).
- La compensation du calibrage doit être effectuée seulement après qu'un nombre suffisant de tests sur l'appareil photo ou la caméra aient été réalisés pour en assurer la nécessité.

#### 4. Appuyer sur la touche de mise sous tension pour quitter le mode de compensation du calibrage.

# 7. Réglage de valeurs diverses

## 7-1 Sensibilité ISO

Le réglage des valeurs est généralement défini par incréments de 1/3. Cependant, ISO850 utilisée dans l'appareil photo Ciné s'affiche entre ISO800 et ISO1000.

3, 4, 5, 6, 8, 10, 12, 16, 20, 25, 32, 40, 50, 64, 80, 100, 125, 160, 200, 250, 320, 400, 500, 640, 800, 850, 1,000, 1,250, 1,600, 2,000, 2,500, 3,200, 4,000, 5,000, 6,400, 8,000
--

## 7-2 Vitesse d'obturation

« m » désigne « minutes », et « s » désigne « secondes ». Les chiffres sans unités sont en « secondes ». Vous pouvez sélectionner la valeur souhaitée dans « Custom Setting » (Réglages personnalisés) pour qu'elle soit compatible avec les réglages de votre appareil photo.

En « Ambient Mode » (Mode lumière ambiante), la vitesse d'obturation la plus rapide est de 1/8.000 sec. En « Flash Mode » (Mode Flash), la vitesse d'obturation la plus rapide est de 1/500 sec. La vitesse d'obturation à partir de 1/75 qui apparaît après la vitesse d'obturation la plus rapide est l'ancienne vitesse d'obturation. Les anciennes vitesses d'obturation affichées varient entre la lumière ambiante et la lumière du flash.

Incréments de 1 (Par défaut)	60s, 30s, 15s, 8s, 4s, 2s, 1s, 1/2, 1/4, 1/8, 1/15, 1/30, 1/60, 1/125, 1/250, 1/500, 1/1,000, 1/2,000, 1/4,000, 1/8,000, 1/75, 1/80, 1/90, 1/100
Incréments de 1/2	60s, 45s, 30s, 20s, 15s, 10s, 8s, 6s, 4s, 3s, 2s, 1.5s, 1s, 0.7s, 1/2, 1/3, 1/4, 1/6, 1/8, 1/10, 1/15, 1/20, 1/30, 1/45, 1/60, 1/90, 1/125, 1/180, 1/250, 1/350, 1/500, 1/750, 1/1,000, 1/1,500, 1/2,000, 1/3,000, 1/4,000, 1/6,000, 1/8,000, 1/75, 1/80, 1/90, 1/100
Incréments de 1/3	60s, 50s, 40s, 30s, 25s, 20s, 15s, 13s, 10s, 8s, 6s, 5s, 4s, 3.2s, 2.5s, 2s, 1.6s, 1.3s, 1s, 0.8s, 0.6s, 0.5s, 0.4s, 0.3s, 1/4, 1/5, 1/6, 1/8, 1/10, 1/13, 1/15, 1/20, 1/25, 1/30, 1/40, 1/50, 1/60, 1/80, 1/100, 1/125, 1/160, 1/200, 1/250, 1/320, 1/400, 1/500, 1/640, 1/800, 1/1,000, 1/1,250, 1/1,600, 1/2,000, 1/2,500, 1/3,200, 1/4,000, 1/5,000, 1/6,400, 1/8,000, 1/75, 1/80, 1/90, 1/100
« HD Cine Mode » (Mode Ciné HD uniquement)	Les vitesses d'obturation spéciales suivantes apparaissent après le réglage de la vitesse d'obturation la plus rapide. (1/800~1/8,000) 1/24, 1/25, 1/30, 1/48, 1/50, 1/60, 1/96, 1/100, 1/120

## 7-3 F-stop (Ouverture)

Vous pouvez sélectionner la valeur souhaitée dans « Custom Setting » (Réglages personnalisés) pour qu'elle soit compatible avec les réglages de votre appareil photo.

Incréments de 1 (Par défaut)	0.5, 0.7, 1.0, 1.4, 2.0, 2.8, 4.0, 5.6, 8.0, 11, 16, 22, 32, 45, 64, 90
Incréments de 1/2	0.5, 0.6, 0.7, 0.8, 1.0, 1.2, 1.4, 1.7, 2.0, 2.4, 2.8, 3.4, 4.0, 4.8, 5.6, 6.7, 8.0, 9.5, 11, 13, 16, 19, 22, 27, 32, 38, 45, 54, 64, 76, 90
Incréments de 1/3	0.5, 0.56, 0.63, 0.7, 0.8, 0.9, 1.0, 1.1, 1.3, 1.4, 1.6, 1.8, 2.0, 2.2, 2.5, 2.8, 3.2, 3.6, 4.0, 4.5, 5.0, 5.6, 6.3, 7.0, 8.0, 9.0, 10, 11, 12.7, 14, 16, 18, 20, 22, 25, 28, 32, 35, 40, 45, 51, 57, 64, 72, 81, 90

## 7-4 Fréquence d'images

Les réglages de fréquence d'images (f/s) disponibles sont les suivants.

8, 12, 16, 18, 24, 25, 30, 32, 48, 50, 60, 64, 96, 100, 120, 128
--

## 7-5 Angle d'obturation

Les réglages d'angle d'obturation disponibles sont les suivants.

45° , 90° , 180° , 270° , 360°
--------------------------------

## 8. Accessoires en option

### ■ Câble de synchronisation

Ce câble de 5 mètres de long est équipé de trois prises. Un exposemètre, un appareil photo et un flash peuvent tous être raccordés en même temps sans avoir besoin de brancher ou débrancher le câble pendant des prises de vue. De plus, la prise de connexion (mâle) de câble pour le posemètre est équipée d'un système de verrouillage pour s'assurer qu'elle ne se décroche pas du posemètre. (1 prise mâle pour le posemètre, 1 prise mâle et 1 prise femelle)

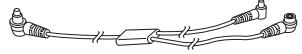

### ■ Carte gris neutre à 18%

Cette carte de gris présente un taux de réfléchissement de 18 %. Réaliser une prise de vue de cette carte vous permet de vérifier les valeurs mesurées. Si vous mesurez d'abord cette carte de gris en utilisant le système de lumière réfléchi du posemètre, vous pouvez obtenir la valeur d'exposition standard.

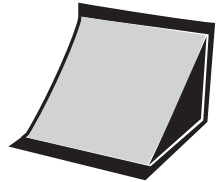

### ■ Lumidisc (avec son étui souple)

Le Lumidisc sert à mesurer l'éclairage appliqué à des fonds verts, des peintures ou des surfaces réfléchissantes. Il sert aussi à ajuster les ratios d'éclairage en cas d'utilisation de sources d'éclairage multiples ou lors de la réalisation de mesures Lux et Footcandle.

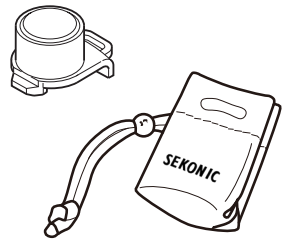

# 9. Caractéristiques techniques

## Type

- Posemètre numérique pour lumière de flash et lumière ambiante

## Méthode de réception de lumière

- Lumière incidente et lumière réfléchie

## Section réceptrice de lumière

- |                     |  |
|---------------------|--|
| • Lumière incidente | Lumisphere, Lumidisc<br>(Accessoires en option)    |
| • Lumière réfléchie | Objectif (angle de réception de la lumière de 40°) |

## Élément récepteur de lumière

- Photodiodes à silicium

## Mode de mesure

- |                |                    |  |
|----------------|--------------------|--|
| • Mode PHOTO   | • Lumière ambiante | Mode Priorité la vitesse d'obturation<br>Mode Priorité F (F-stop)<br>Mode EV                     |
|                | • Lumière du flash | Mode Flash sans fil<br>Mode Flash avec fil   |
| • Mode HD_CINE | • Lumière ambiante | Mode Priorité à la vitesse d'obturation<br>Mode Réglage du débit d'images<br>Mode Lumière simple |
| • Mode CINE    | • Lumière ambiante | Mode Priorité au débit d'images<br>Mode Réglage de l'angle d'obturation<br>Mode Lumière simple   |

## Précision de répétition

- +/-0,1 EV ou moins

## Gamme de mesure (ISO 100)

- |                    |                   |                      |
|--------------------|-------------------|----------------------|
| • Lumière ambiante | Lumière incidente | EV 0 à EV19,9        |
|                    | Lumière réfléchie | EV 0 à EV19,9        |
| • Lumière du flash | Lumière incidente | F n° 1,0 à F n° 90,9 |
|                    | Lumière réfléchie | F n° 1,0 à F n° 90,9 |

• Luminance (en deux chiffres significatifs)	Lumière incidente	2,50lx à 190,000lx 0,23fc à 17,000fc
---	-------------------	---

### Constante de calibrage

• Lumière incidente	Lumisphère C = 340	Diffuseur plat (lumisphère rétractée) C = 250
• Lumière réfléchie	K = 12,5	

### Plage d'affichage

• ISO	ISO 3 à ISO 8,000 (en incréments de 1/3), ISO 850	
• Vitesse d'obturation	• Mode PHOTO	Lumière ambiante: 60 s à 1/8000 s (en incréments de 1, 1/2, 1/3) Lumière du flash: 1 s à 1/500 s (en incréments de 1, 1/2, 1/3) Positif: 1/75, 1/80, 1/90, 1/100 s
	• Mode HD_CINE	Lumière ambiante: 1/8 s à 1/8000 s (en incréments de 1, 1/2, 1/3) Positif: 1/24, 1/25, 1/30, 1/48, 1/50, 1/60, 1/96, 1/100, 1/120 s
• Débit d'images (f/s)	8, 12, 16, 18, 24, 25,30, 32, 48,50, 60, 64, 96, 100, 120, 128 f/s	
• Valeur d'ouverture	F n° 0,5 à F n° 90,9 (en incréments de 1, 1/2, 1/3)	
• Angle d'obturation	45° , 90° , 180° , 270° , 360°	
• EV	Lumière incidente	EV -6,0 à EV27,2 (en incréments de 1/10 stop)
	Lumière réfléchie	EV -6,0 à EV27,2 (en incréments de 1/10 stop)

### Autres fonctions

• Hors de la plage d'affichage ou de la plage de mesure	Indication E.u (Sous-exposition) ou E.o (Surexposition)	
• Affichage de l'indicateur de puissance de la batterie	3 niveaux	
• Mise hors tension automatique	approx. 4 min après la dernière opération	
• Rétroéclairage LCD (EL)	Éclairage automatique (moins de EV5)	
• Réglages personnalisés	3 options	
• Compensation du calibrage	-1,0 à +1,0EV (pas de 1/10)	

### Pile utilisée

• 1 pile de type AA (Types alcaline,manganese), 1,5 V
---



**Gamme de températures de service**

- 0 à +40°C  
Humidité ambiante 85 % d'HR ou inférieure (à 35 °C) (aucune condensation)

**Gamme de températures de rangement**

- -20 à +60°C  
Humidité ambiante 85 % d'HR ou inférieure (à 35 °C) (aucune condensation)

**Dimensions**

- Env. 64 (largeur) x 111 (hauteur) x 26 (profondeur) mm

**Poids**

- Env. 80g (sans batterie)



**Accessoires standard**

- Étui souple, Courroie, Cache de prise synchro, Guide de démarrage, Mesures de sécurité

**Dans un projet d'améliorations techniques, les caractéristiques techniques et attributs esthétiques dans ce manuel peuvent faire l'objet de modifications futures sans préavis.**

# 10. Obligations juridiques

Ce produit est conforme aux exigences juridiques suivantes.

Destination	Standard		Détails		
<b>Europe</b>	CE 	SÉCURITÉ	LVD	Directive 2014/35/EU	
		EMC	EMC	Directive 2014/30/EU	
		Norme environnementale	WEEE		
			RoHS	Directive 2011/65/EU	
		REACH			
<b>Amérique du Nord</b>	FCC (US) 	EMC	FCC Partie 15 Sous-partie B Classe B		
	IC (Canada)	EMC	ICES-003		
<b>Japon</b>	Norme environnementale		Containers and Packaging Recycling Act (Loi sur le recyclage des contenants et des emballages)		

# 11. Résolution des problèmes

Si votre posemètre ne fonctionne pas correctement, s'il ne répond pas à vos attentes, veuillez consulter les potentiels problèmes présentés ci-dessous et leurs solutions avant de contacter Sekonic. Le non-fonctionnement de l'appareil peut être dû à un paramétrage incorrect ou inexact ou à l'état des piles. En cas de dysfonctionnement du posemètre, veuillez contacter votre vendeur ou Sekonic pour réparer le produit.

Problème rencontré	Raisons possibles	Solution
Le posemètre ne s'allume pas. (Aucun affichage)	Avez-vous appuyé sur le bouton On/Off pendant plus d'une seconde?	Appuyez sur le bouton On/Off pendant plus d'une seconde.
	Piles mal installées (+/-)	Vérifiez l'affichage (+/-). ( ➡ P5 )
	Piles déchargées	Remplacez les piles. ( ➡ P7 )
	Piles non conformes	Vérifiez les piles. ( ➡ P5 )
La valeur mesurée n'a pas l'air correcte.	Le Lumisphere est-il bien positionné en butée? ( Il n'est pas capable de réaliser une mesure exacte parce que la caractéristique de distribution de lumière n'est plus la même).	Faites glisser le plateau de fixation du Lumisphere jusqu'à la butée. ( ➡ P9 )
	Le Mode de Mesure correspond-il bien au type de lumière mesuré? (ex: Mesure de la lumière Flash en mode Lumière Ambiante)	Vérifiez que vous ayez bien sélectionné le bon Mode de Mesure.
Impossibilité de régler la vitesse d'obturation même lorsque celle-ci est présente dans la liste des réglages.	En mode HD CINE, la vitesse d'obturation ne peut être plus basse que la fréquence d'images sélectionnée. (Par exemple, si la fréquence d'images est réglée pour 15f/s, alors la vitesse d'obturation peut seulement être réglée jusqu'à 1/15s).	En Mode HD CINE, sélectionnez la fréquence d'images la plus basse ainsi que la vitesse d'obturation souhaitées.
La vitesse d'obturation et la valeur d'ouverture affichées ne correspondent pas aux réglages de l'appareil photo.	La valeur d'ouverture de votre posemètre correspond-elle aux paramètres de votre appareil photo?	Sélectionnez les mêmes incréments pour la vitesse d'obturation et l'ouverture dans les réglages personnalisés du posemètre et de l'appareil photo.

Problème rencontré	Raisons possibles	Solution
EV non affichée.	L'EV est affichée seulement dans le Mode de Mesure PHOTO en Lumière ambiante.	Choisissez un Mode de Mesure PHOTO en Lumière ambiante.

# 12. Service après-vente

---

- **Contactez votre distributeur local ou le magasin spécialisé dans lequel vous avez acheté votre posemètre pour la garantie et la maintenance.**
- **Même si l'appareil est toujours sous garantie, certains services de réparation peuvent être payants. Consultez les conditions de garantie fournies par votre distributeur local ou votre revendeur.**
- **La garantie n'est pas valable sans une copie de la preuve d'achat avec la date d'achat et le nom du revendeur. Veillez à bien conserver ces informations (facture de l'achat ou reçu) dans un lieu sûr.**
- **Nous conserverons des pièces fonctionnelles pour la réparation pendant environ sept ans à compter de l'arrêt de la production d'un produit. Par conséquent, nous risquons de ne pas être en mesure de réaliser des réparations sur le produit concerné une fois ce délai dépassé.**
- **Pour toutes réparations, veuillez nous fournir autant de détails que possible concernant la défaillance ou l'emplacement spécifique de la défaillance que vous avez pu constater. Dans certains cas, certains produits qui nous sont retournés pour réparation ne sont pas défectueux et fonctionnent normalement lorsque nous remplaçons tout simplement les piles. Avant de demander des réparations, veuillez vous assurer que les piles soient bien installées dans le bon sens de polarité, qu'elles soient suffisamment chargées et conforme à la tension requise.**

# **SEKONIC CORPORATION**

7-24-14, Oizumi-Gakuen-Cho, Nerima-Ku Tokyo

178-8686 JAPAN

Tel +81-3-3978-2335 Fax +81-3-3978-5229

<http://www.sekonic.com>

JE6497561  
Mai 2018