

Thermometer
Thermomètre
Termómetro

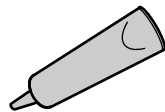

Sealant
Mastic
Sellador



5/64"



Rags
Chiffons
Trapos

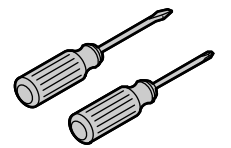

Assorted Screwdrivers
Tournevis assortis
Destornilladores surtidos

⚠ WARNING: Risk of scalding. High water temperature can cause severe burns. Set the water temperature at or below 120°F (49°C) following the adjustment procedure in the valve Installation and Care Guide.

⚠ ADVERTISSEMENT: Risque de brûlures. Une température d'eau élevée peut causer des brûlures graves. Régler la température de l'eau à 120°F (49°C) ou moins en suivant la procédure de réglage fournie dans le guide d'installation et d'entretien du robinet.

⚠ ADVERTENCIA: Riesgo de quemaduras. El agua a alta temperatura puede ocasionar quemaduras graves. Ponga la temperatura del agua a un máximo de 120°F (49°C), de acuerdo al procedimiento de ajuste en la Guía de instalación y cuidado de válvulas.

Record your model number below for future reference:

Observe all local plumbing and building codes.

Consigner le numéro de modèle ci-dessous pour toute référence ultérieure:

Respecter tous les codes de plomberie et de bâtiment locaux.

Anote abajo el número de su modelo como referencia futura:

Cumpla todos los códigos locales de plomería y de construcción.

For service parts information, visit www.kohler.com/serviceparts.

For care and cleaning and other information, visit www.us.kohler.com.

Pour tout renseignement sur les pièces de rechange, visitez www.kohler.com/serviceparts.

Pour tout renseignement sur l'entretien, le nettoyage et autre, visitez www.us.kohler.com.

Para consultar información sobre piezas de repuesto, visite www.kohler.com/serviceparts.

Para el cuidado y la limpieza, y más información, visite www.us.kohler.com.

1 Remove the plaster guard. Turn on the water.

Retirer le protège-plâtre. Ouvrir l'arrivée d'eau.

Retire el protector de yeso. Abra el agua.

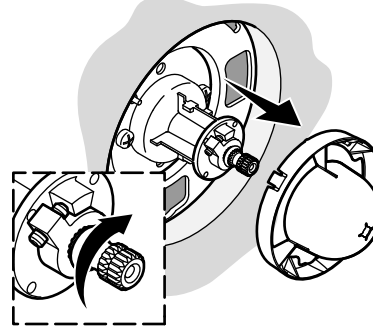

2 To adjust maximum water temperature, refer to the User Guide at www.kohler.com.

Pour régler la température maximale de l'eau, se reporter au guide de l'utilisateur à www.kohler.com.

Para ajustar la temperatura máxima del agua, consulte la Guía del usuario en www.kohler.com.

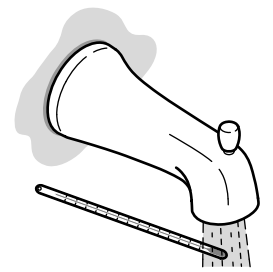

3 Turn off the water.
Couper l'arrivée d'eau.
Cierre el agua.

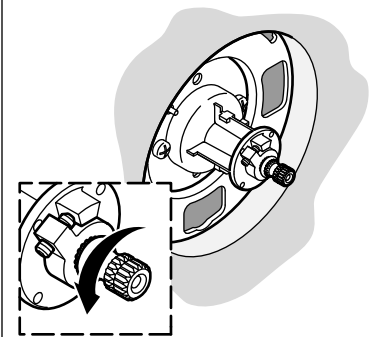

4 Measure dimension "Y" to determine the appropriate adapter orientation.

Mesurer la dimension "Y" pour déterminer l'orientation appropriée de l'adaptateur.

Mida la dimensión "Y" para determinar la orientación apropiada del adaptador.

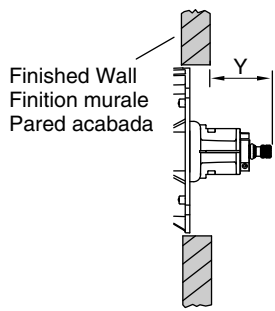

5 If "Y" is within the dimensions below, orient and install the reversible adapter as shown.

Si la dimension "Y" est comprise dans les dimensions ci-dessous, orienter et installer l'adaptateur réversible comme sur l'illustration.

Si la dimensión "Y" está dentro de las siguientes dimensiones, oriente e instale el adaptador reversible como se muestra.

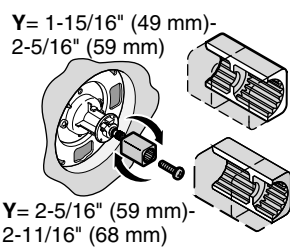

6 All Installations: Snap the retainer to the seal plate.

Toutes les poses: Encliqueter la pièce de retenue dans le plateau d'étanchéité.

Todas las instalaciones: Encaje el retenedor a la placa de sellado.

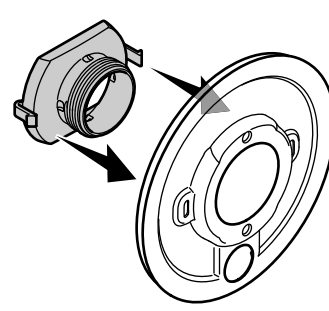

7 Tiled Wall Installations Only: Apply sealant to the back of the seal plate.

Pose sur mur carrelé seulement: Appliquer du mastic sur le dos du plateau d'étanchéité.

Solo en instalaciones en pared de azulejo: Aplique sellador al lado posterior de la placa de sellado.

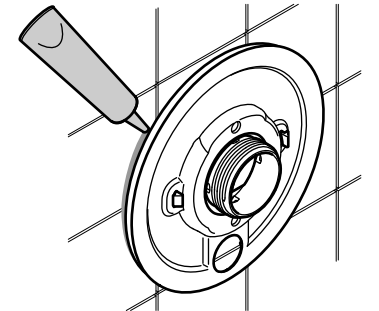

IMPORTANT: For K-2971 Valve: If the finished wall is less than 13/16" (21 mm) thick, do not use the 2-3/8" (60 mm) screws. The 1-5/8" (41 mm) screws must be used.

IMPORTANT: Pour la vanne K-2971 seulement: Si l'épaisseur du mur fini est inférieure à 13/16" (21 mm), ne pas utiliser les vis de 2-3/8" (60 mm). Les vis de 1-5/8" (41 mm) doivent être utilisées.

IMPORTANTE: Con la válvula K-2971: Si la pared acabada tiene un grosor de menos de 13/16" (21 mm), no utilice los tornillos de 2-3/8" (60 mm). Debe usar los tornillos de 1-5/8" (41 mm).

8 Install the retainer and seal plate.

Poser le dispositif de retenue et le plateau d'étanchéité.

Instale el retenedor y la placa de sellado.

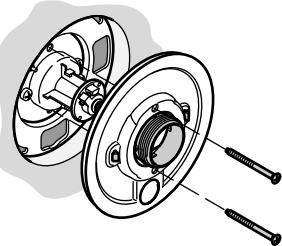

9 Fit the faceplate over the seal plate and retainer with the notch down.

Adapter la plaque de garniture sur le plateau d'étanchéité et le dispositif de retenue avec l'encoche vers le bas.

Coloque la placa frontal sobre la placa de sellado y el retenedor con la muesca hacia abajo.

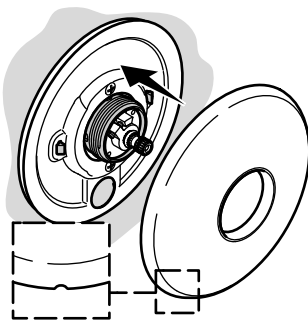

10 For Diverter Valves Only: Install the sleeve.

Pour les inverseurs seulement: Poser le manchon.

Solo en válvulas desviadoras: Instale la manga.

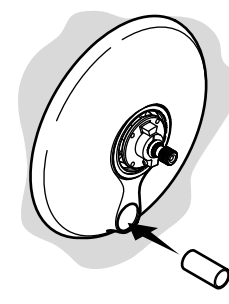

11 While holding the valve stem, install the button. Then install the knob.

Poser le bouton, tout en tenant la tige de la vanne. Poser ensuite le bouton.

Mientras sostiene la espiga de la válvula, instale el botón. Luego instale la perilla.



12 Point the handle down.
Handtighten the bonnet onto the retainer.

Pointer la poignée vers le bas. Serrer le chapeau à la main sur la pièce de retenue.

Apunte la manija hacia abajo. Apriete a mano el bonete en el retenedor.

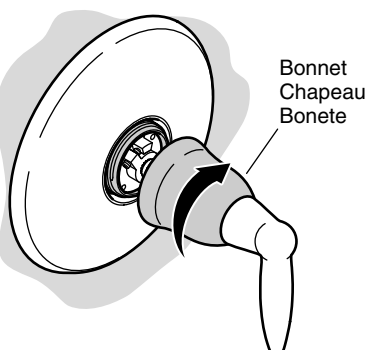

Bonnet
Chapeau
Bonete