

EL-WCU113-03

28-BOTTLE WINE COOLER (STAINLESS)

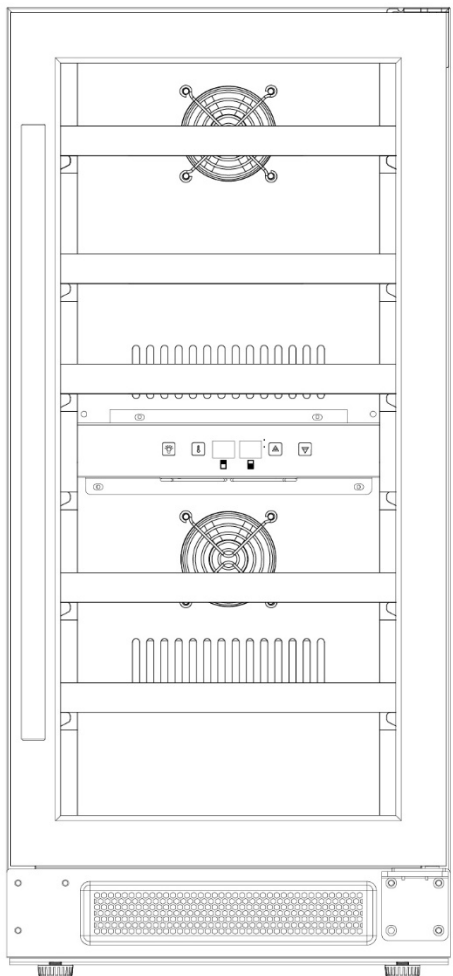

OWNER'S MANUAL

Vinotemp[®]

A PROUD HERITAGE OF EXPERIENCE & QUALITY

3355 Enterprise Ave., Suite 160, Weston, FL 33331 | 1.800.777.8466 | info@vinotemp.com | www.vinotemp.com

YOUR WINE COOLER

This unit can be used for storage and/or service. The unit has a glass door and soft interior light that you can use to display your wine.

SERVING WINES

Storing wines at the proper temperature is important. To preserve them as long as possible wine should be stored at approximately 55° Fahrenheit. However, the chart below suggests the optimal drinking temperature for the different styles of wine.

SERVING BEVERAGES

Storing beverages at the proper temperature is important. To preserve them as long as possible beverages should be stored at approximately 39° Fahrenheit. However, the chart below suggests the optimal drinking temperature for the different styles of beverages.

°C	°F	Wine Style
19	66	Armagnac, Brandy, Cognac
18	64	Full Bodied Red Wines, Shiraz
17	62	Tawny Port
15	59	Medium Bodied Red Wines
14	57	Amontillado Sherry
13	55	Light Bodied Red Wines
12	54	Full Bodied White Wines
11	52	Medium Bodied White Wines
10	50	Rosé, Light Bodied White Wines
9	48	Vintage Sparkling
8	46	Fino Sherry
7	45	Non Vintage Sparkling

°C	°F	Beverage Style
12	53	Water
10	50	Black Ale
8	46	Juice
7	45	Sour Beers
7	45	Pale Ale
7	45	Dark Lagers
6	43	Iced Coffee
5	42	Premium Lagers
4	40	Wheat Beers
3	38	Light, Pale Lagers
3	38	Coca-Cola
2	35	Dairy

GENERAL OPERATING INSTRUCTIONS

Remove all external and internal packaging from your appliance. Be sure that all parts have been included before discarding any packaging materials. You may want to keep the box and packing materials for use at a later date.

Upon receipt and inspection of unit, the supply cord must be replaced if it is damaged. Contact our customer service at 1-800-777-8466 or info@vinotemp.com.

Let the unit rest UNPLUGGED for 24 hours once you have it placed in your home.

READ ALL INSTRUCTIONS BEFORE USING THIS APPLIANCE

-Save these instructions-

To register your product, visit:

<http://www.vinotemp.com>

Register your warranty within 10 days of receiving the unit.

Please be sure to retain your proof of purchase.

Protect Your Investment with an Extended Warranty!



Add a New Leaf extended warranty to your order, and have the security of knowing that if there should be a problem, even years in the future, New Leaf will be there to assist! Usable for any Wine Cellar or other electronic device manufactured by Vinotemp. Add this warranty to purchases made from vinotemp.com or other qualified vendors. Warranty must be registered within the first 10 days from original purchase.

Visit www.vinotemp.com to purchase.

TABLE OF CONTENTS

IMPORTANT SAFETY INSTRUCTIONS	5
ELECTRICAL CONNECTION	6
PARTS AND SPECIFICATIONS	7
INSTALLATION	8-9
OPERATING YOUR WINE COOLER	9-10
STORING WINE AND SHELVES.....	11
CARE AND MAINTENANCE	11-12
TROUBLESHOOTING	13
TERMS OF SALE AND WARRANTY	14
SERVICE & IMPORTANT NOTICE	22

CALIFORNIA PROPOSITION 65 WARNING



WARNING: This Product Contains A Chemical Known To The State of California To Cause Cancer, Or Birth Defects Or Other Reproductive Harm.

For more information on Prop 65, go to:
<https://www.vinotemp.com/prop65>

IMPORTANT SAFETY INSTRUCTIONS



To reduce the risk of fire, electrical shock or injury when using your appliance, follow these basic precautions:

- Do not operate this or any other appliance with a damaged cord.
- Do not operate if housing is removed or damaged.
- Exercise caution and use reasonable supervision when appliance is used near children. Never allow children to operate, play with or crawl inside the appliance. Keep packing materials away from children.
- Before performing any maintenance or cleaning, ensure that the unit is unplugged or that the power line is disconnected.
- Do not clean appliance with flammable fluids. Do not store or use gasoline or other flammable vapors and liquids in the vicinity of this or any other appliance. The fumes can create a fire hazard or explosion.
- Exercise caution when moving and installing the unit. The cooler is heavy and may require two or more people when moving the unit to prevent strain or injury.
- To ensure proper ventilation for your appliance, the front of the unit must be completely unobstructed. Choose a well-ventilated area with temperatures above 60 °F and below 90 °F.
- Locate the unit away from direct sunlight and sources of heat (stove, heater, radiator, etc.). This unit is intended for indoor use only and must be installed in an area protected from the elements.
- Place the appliance on a solid, level surface.
- Do not attempt to repair or replace any part of your appliance unless it is specifically recommended in this manual. All other servicing should be referred to a qualified technician.
- Connect to properly polarized outlets only. It is recommended that a separate circuit, serving only your appliance be provided. Use receptacles that cannot be turned off by a switch or pull chain. Be sure that the plug is fully inserted into the receptacle.
- To protect against electric shock, do not immerse appliance, plug or cord in water or other liquids. Avoid locating the unit in moist areas.
- This appliance is designed to be built-in (fully-recessed) or freestanding.
- Do not use this appliance for other than its intended purpose. For indoor, household use only.
- Do not operate the unit with wet hands, while standing on a wet surface or while standing in water.
- Do not use solvent-based cleaning agents or abrasives on the interior of the cooler. These cleaners may damage or discolor the interior.
- Keep fingers out of pinch point areas and be careful when closing doors if children are around.
- This appliance is designed for storing and cooling wines. Do not store perishable food or medical products within the unit.
- When disposing of refrigerated appliances, special handling is often required. It is the consumer's responsibility to comply with federal and local regulations when disposing of this product.
- Do not slide your wine cooler into place.
- **WARNING:** Risk of child entrapment and suffocation. Before you throw away this or an old unit, take off the door. Leave the shelves in place, so that children may not easily climb inside.



DANGER – RISK OF FIRE OR EXPLOSION. FLAMMABLE REFRIGERANT USED. TO BE REPAIRED ONLY BY TRAINED SERVICE PERSONNEL. DO NOT PUNCTURE REFRIGERANT TUBING.

ELECTRICAL CONNECTION



Improper use of the grounded plug can result in the risk of electrical shock. If the power cord is damaged, frayed or shows cracks or abrasions across its length, have it replaced at an authorized service center.

For your protection, this unit is equipped with a 3-conductor cord set that has a molded 3-prong grounding-type plug, and should be used in combination with a properly connected grounding-type outlet.

- Do not under any circumstances cut or remove the third ground prong from the power cord supplied. For personal safety, this appliance must be properly grounded.
- The cord should be secured behind the unit and not left exposed or dangling to prevent accidental injury.
- A standard electrical supply (115V AC only, 60Hz, 15A), properly grounded in accordance with the National Electrical Code and local codes and ordinances, is required.
- Never unplug the unit by pulling the power cord. To disconnect the appliance, always grip the plug firmly and pull straight out from the wall outlet. When moving the unit, be careful not to damage the power cord.
- The unit should always be plugged into its own individual electrical outlet with a voltage rating that matches the rating label on the unit.

Extension Cord

CAUTION: It is strongly recommended that you do not use an adapter or an extension cord with this unit.

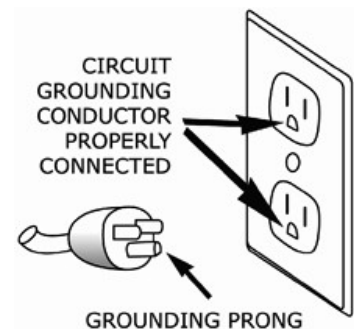

PARTS AND SPECIFICATIONS

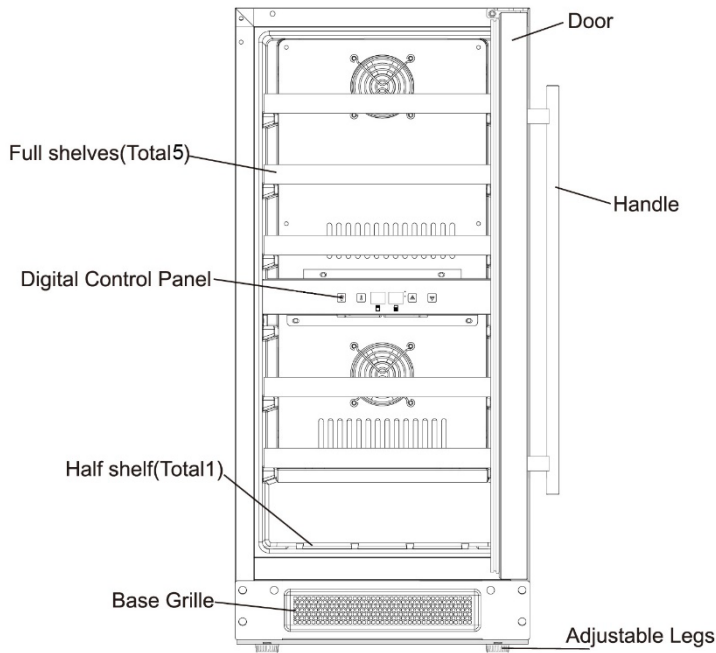

Model	EL-WCU113-03
Voltage	115V
Frequency	60Hz
Ambient Temp Range	60 - 90°F
Control Temp Range	40 - 64°F
Refrigerant	R600a/0.64 Oz
Power Consumption	0.487 kWh/24h
Volume	85L (3.0 cu.ft.)
Net Weight	73 lbs
Dimensions (W x D x H)	14-3/4" x 23-3/4" x 32-1/4"

*Note: This wine cooler is designed to store standard Bordeaux 750 ml bottles. Storing large and/or oddly shaped bottles (including champagne and sparkling wine bottles) will decrease the capacity of your wine cooler.

INSTALLATION

- Remove all packing material before using your wine cooler.
- **IMPORTANT:** Before connecting the unit to a power source, let it stand upright for approximately 24 hours. This will reduce the possibility of a malfunction in the cooling system from handling during transportation.
- Clean the interior surface with lukewarm water and a soft cloth.
- This unit is designed for freestanding and built in installation and indoor use only. Position the unit in a dry and well-ventilated place. Avoid placing the wine cooler near any source of heat or moisture, or in direct sunlight. Do NOT install the unit in a location with an ambient temperature that will fall below 60°F.

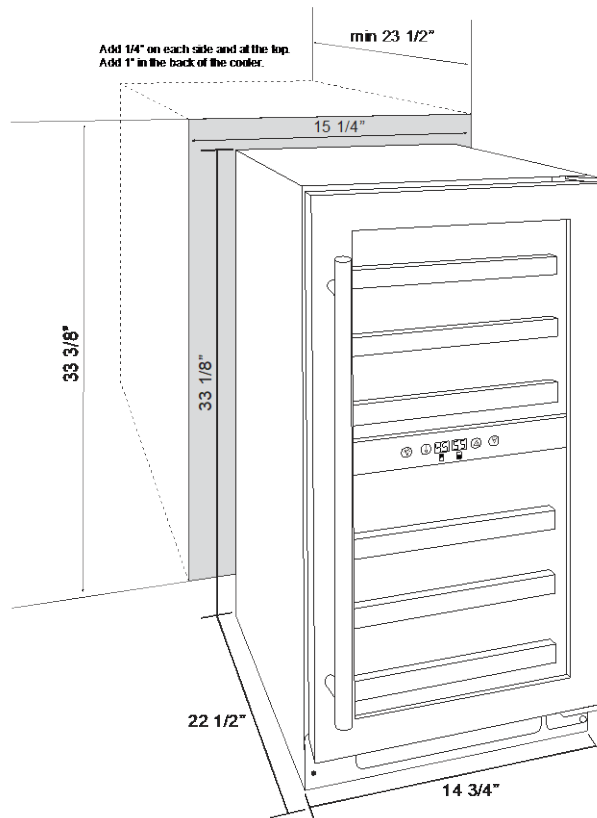

- For built-in installation, leave a 1/4" (6.35mm) space on each side and at the top of the wine cooler to ensure proper air circulation to cool the compressor and condenser. Also, be sure to not obstruct the front exhaust vent with any objects as this may affect the unit from performing properly.
- For freestanding installation, leave 6" of space at the back, 10-12" of space on each side, and unlimited clearance at the top of the beverage cooler are suggested to ensure proper air circulation to cool the compressor and condenser. Do not place underneath a table, counter top, or anything of the sort as this will not allow for proper air circulation.
- Do not slide the unit into place.
- Place the wine cooler on a level surface strong enough to support it when it is fully loaded. To level the wine cooler, adjust the front leveling legs at the bottom of the wine cooler.
- For best performance it is recommended that you install the appliance in a location with an ambient temperature between 72-78°F. If the ambient temperature is above or below recommended temperatures, the performance of the unit may be affected.

- It is recommended that you do not install the appliance near an oven, radiator or other heating source. Direct sunlight may affect the acrylic coating and heat sources may increase electrical consumption. Don't install in a location where the temperature will fall below 60°F (16°C). For best performance, do not install the appliance behind a cabinet door or block the base grille.
- Avoid locating the unit in moist areas.
- Plug the beverage cooler into an exclusive, properly installed-grounded wall outlet.

INSTALLING THE STAINLESS STEEL HANDLE

This wine cooler includes a stainless handle that is not required to operate this unit. To install the handle please follow the below instructions:

- ① Pull away the door gasket in the area where the handle is to be installed. You can see two designated holes for handle installation. The gasket is easily displaced by hand, no tools are necessary.
- ② Install the handle tightly as shown below with the two screws, lock washers and flat washers provided. (DO NOT over tighten as this will cause damage to the handle assembly and stainless steel surface of the glass door).
- ③ Replace the door gasket to its original position.

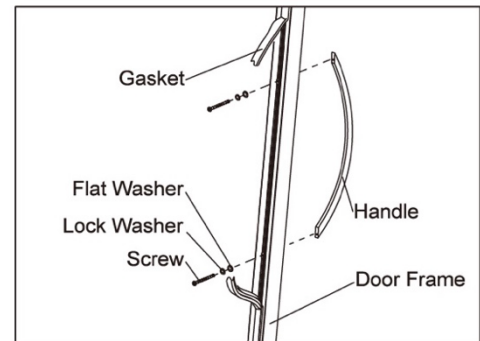

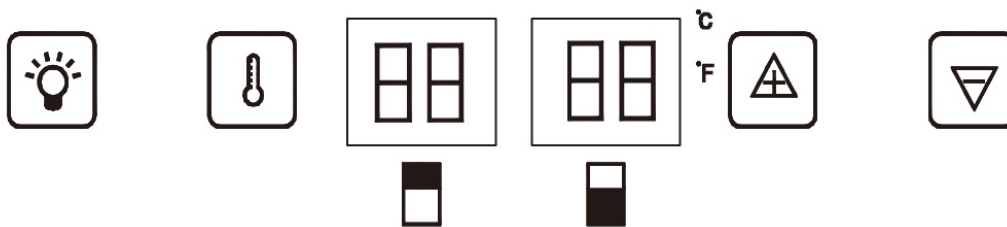

OPERATING YOUR WINE COOLER

The controls of your wine cooler



POWER OFF/ON

To control this appliance, turn on/off. To turn OFF the appliance, touch the  and  marks at the same time for 5 seconds.

SET

To set or view the internal temperature setting for each zone.

LIGHT

To control the inner light, turn on/off.

UP ▲

Press to raise (warm) the set temperature by 1°C or 1°F.

DOWN ▼



Press to lower (cool) the set temperature by 1°C or 1°F.

°F/°C Selector

Select the temperature display setting in Fahrenheit or Celsius degree. To change the temperature from Fahrenheit to Celsius or from Celsius to Fahrenheit, touch and hold  mark for 5 seconds.







TEMPERATURE ZONES

The wine cooler has two temperature zones with a temperature range of 40-64°F. The recommended temperature setting for each zone is:

- Lower Zone  between 55-64°F (Ideal for red and white wines)
- Upper Zone  between 40-55°F (Ideal for sparkling and white wines)

NOTE: The temperature set for the Lower Zone must always be the same or higher than the temperature set for the Upper Zone. For optimal performance, the set temperature of the two zones should differ by at least 4°F.

SETTING A TEMPERATURE

- Touch **SET**  to set the internal temperature for each zone. The degrees indicators will appear in the display window marked  for UPPER ZONE and  for LOWER ZONE.
- When you touch **SET**  for the first time, the LED readouts will show the original temperature settings (preset factory setting for UPPER ZONE is 50°F / 10°C and for LOWER ZONE is 60°F / 16°C).
- Touch **SET**  once. The left LED indicator for UPPER ZONE will flash. Then touch **UP** ▲ or **DOWN** ▼ to set the desired temperature.
- When you touch **SET**  again, the right LED indicator for LOWER ZONE will flash. Then proceed to touch the **UP** ▲ or **DOWN** ▼ to set the desired temperature for the LOWER ZONE.
- The temperature will increase by 1°C or 1°F if you touch **UP** ▲ once, or the temperature will decrease by 1°C or 1°F if you touch **DOWN** ▼ once.
- To view the set temperature in either zone at any time, touch **UP** ▲ or **DOWN** ▼ and the set temperature will temporarily flash in the LED display for 5 seconds. You can touch **SET**  to view the temperature setting from one zone to the second zone.

NOTE: When using the unit for the first time or after a long period of inactivity, there may be a variance of a few degrees between the selected temperature and the temperature indicated on the LED readout. This is normal due to the length of inactivity, and will correct itself after the unit is run for a few hours. If the unit is unplugged, has lost power or is turned off, wait 3 to 5 minutes before restarting the unit. The unit will not restart before this time delay.

STORING WINE

While bottles may vary in size and dimension, approximately 28 traditional Bordeaux 750ml bottles can be stored in your wine cooler. You can place 15 standard bottles in the upper zone with 5 bottles on each shelf and 13 standard bottles in the lower zone with 5 bottles on each full-size shelf and 3 bottles on each half size shelf. Bottle capacities are approximately maximums when storing traditional Bordeaux 750ml bottles and include bulk storage. Replace the door gasket to its original position.

NOTE: When bottles on bottom shelf cannot be longer than approximately 12 inches.

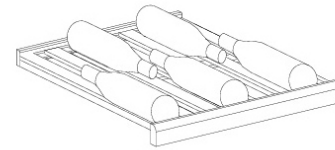

5 Bottle Arrangement

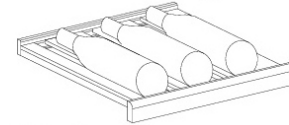

3 Bottle Arrangement

SHELVES

To avoid damaging the door gasket, ensure that the door is fully opened when pulling the shelves out of the rail compartment.

- The slide-out shelves allow bottles of wine to be viewed and removed more easily. Any of the shelves can be removed to store larger bottles.
- For easy access to the storage bottles, you must pull the shelf approximately 1/3 out of the rail compartment, however this unit was designed with a plastic post on each side of the shelf track to prevent bottles from falling.
- When removing the shelf from the rail compartment, make sure to remove all items first. Then move the shelf to the position where the notch of the shelf is exactly under the plastic post and lift the shelf. In order to replace the shelf, repeat steps described above in reverse.

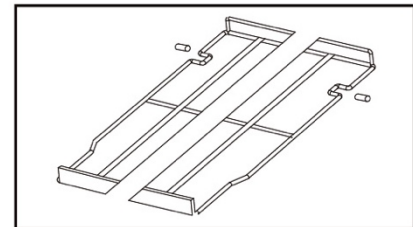

CARE AND MAINTENANCE

CLEANING YOUR BEVERAGE COOLER

IMPORTANT: Always unplug the unit before cleaning or performing maintenance. Never use harsh cleansers or scouring pads to clean any part of the unit.

- Turn off the power, unplug the appliance, and remove all items including shelves.
- Wash the inside surfaces with a warm water and baking soda solution. The solution should be about 2 tablespoons of baking soda to a quart of water.
- Wash the shelves with a mild detergent solution.
- Wring excess water out of the sponge or cloth before cleaning control panels or any electrical parts.
- Wash the outside cabinet with warm water and mild liquid detergent. Rinse well and wipe dry with a clean soft cloth.

DEFROSTING

- The unit defrost automatically.
- The evaporator behind the rear wall of the unit defrosts automatically. The condensate collects in the drainage channel behind the rear wall of the unit, and flows through the drainage hole into the drip tray by the compressor where it evaporates.

POWER FAILURE

Most power failures are corrected within a few hours and should not affect the temperature of your appliance. If the power is off for an extended period of time, proper steps should be taken to protect your contents.

INACTIVITY

If the unit will not be used for a period of less than three weeks, leave the cooler operating. If the period of inactivity is several months, remove all items and turn the unit off. Clean and dry the interior thoroughly. Leave the door open slightly to prevent any possible moisture build-up.

MOVING YOUR WINE COOLER

Before moving your wine cooler, first be sure to remove all items from the cooler.

- Securely tape down any loose items, such as shelves, inside the unit.
- Turn the adjustable leg up to the base to avoid damage.
- Tape the door shut.
- Ensure that the unit stays securely in the upright position during transportation. Protect the outside of the appliance with a blanket or similar item.

ENERGY SAVING TIPS

- The unit should be located in the coolest area of the room away from heat sources or direct sunlight.
- Ensure that the unit has proper allowances on all sides for proper ventilation. Never cover any air vents.
- Only open the cooler door for as long as necessary. Frequent opening of the door will affect internal temperature.

PROBLEMS WITH YOUR WINE COOLER

You can solve many common wine cellar problems easily, saving you the cost of a possible service call. Try the suggestion below to see if you can solve the problem before contacting Vinotemp at Info@Vinotemp.com.

TROUBLESHOOTING

PROBLEM	POSSIBLE CAUSE
Door will not close properly	<ul style="list-style-type: none"> • The wine cellar is not level. • The shelves are out of position. • The door gasket is dirty. • A bottle in the cellar is too long.
Unit does not operate-does not have power	<ul style="list-style-type: none"> • Check that unit is plugged into the wall socket. • Make sure the wall socket has power. If outlet is controlled by a wall switch, make sure switch is set to on. Test wall socket functionality by testing another electrical appliance in the power socket.
Power is ON but the unit will not cool	<ul style="list-style-type: none"> • Make sure there are at least 3 to 5 bottles in the unit. When using the unit for the first time, it can take up to 24 hours to reach the desired temperature. • If the room temperature is at the high end of the ambient temperature range, it may have more difficulty achieving a low internal temperature. • To achieve accurate temperature control, the unit should not be used or operated in any of the following locations: <ul style="list-style-type: none"> ○ In a sunny place, a room with poor air circulation such as a garage or near another heat-producing appliance such as a dishwasher, oven or refrigerator. ○ With an outlet shared with a refrigerator, as the refrigerator will drain power from the wine cellar. • Make sure the cooler has proper clearances at side and rear and is located in a well-ventilated area. • Door is not closed tightly or is being opened too frequently.
Fan is always running	<ul style="list-style-type: none"> • This is simply a function of the cooling system. The lower the setting, the more the fan will run. If the room is very warm, the cooler will run more. • The unit has been designed to run continuously when operating at the lower temperatures.
Vibrations	<ul style="list-style-type: none"> • Check to make sure the wine cooler is level. • The rattling noise may come from the flow of refrigerant. As each cycle ends you may hear gurgling noises caused by the flow of the refrigerant. This is normal.
Frost appears in cabinet (on back)	<ul style="list-style-type: none"> • Either too much humidity or too low of temperature inside cabinet. Unplug cooler and allow to manually defrost. Reconnect when ice has melted. If problem persists, contact for service instructions.

Inside light flashes.	<ul style="list-style-type: none"> • In some instances, this is normal. The light may flash when the automatic defrost function starts to work. • Set temperature is higher than inner temperature. Adjust temperature to resolve.
Display shows “EL” or “EH”	<ul style="list-style-type: none"> • The air temperature sensor in the corresponding temperature zone has failed.

Terms of Sale

Shipping/Delivery fees are the responsibility of the Purchaser. Seller is not responsible for the carrier’s missed/Non delivery for any reason. Delivery is curbside. Optional upgrades in delivery service is an additional fee. If upgraded delivery service cannot be performed properly, Purchaser agrees to accept delivery curbside and the difference in upgraded cost will not be refunded. If item with free shipping/freight is canceled in transit, a charge of 25% of the price of the unit/s plus freight costs both ways will be charged. All damages must be noted at time of delivery on BOL and Seller to be notified within 48 hours of delivery of such damage. Purchaser acknowledges if cancelation is authorized by Seller, a 35% restocking fee and freight both ways will be charged. No cancelation or refund on made-to- order products. If an order has been placed and production has not started, cancellation fee of 15% of total amount will be charged. Cancelled orders paid by Credit Card will have an additional fee of 3% deducted from the total refund. Once your order has shipped, the shipping address cannot be changed. Refurbished units are sold as is. Purchaser assumes risks to the quality and performance of goods and assumes the costs of all necessary service or repair not covered herein.

Defective Return and Exchanges: Prior diagnosis and troubleshooting by Vinotemp Technical Service Team is required for a defective product exchange to occur, should all other repair remedies fail. All defective return exchanges require a Return Authorization Number (RA) assigned by Vinotemp. Any unauthorized defective return to Vinotemp will be rejected at the time of attempted delivery. Return freight costs for defective product is covered by Vinotemp within the first 90 days from date of sale. For defective Return Authorizations issued after the 90th day from date of sale, the purchaser assumes responsibility for any related freight costs within the product warranty term. Purchaser responsible for any/all boxes, packaging materials, etc., to ensure return product is packaged correctly and fit for transit. Vinotemp is not liable for damages resulting from improper packaging or shipper mishandling. Vinotemp is authorized to reject any authorized defective returned product that arrives damaged.

Initials _____ Accept Terms & Conditions Date _____

Vinotemp International Corp. (“Seller”) and the person or entity that acquires these goods from Seller (“Purchaser”) hereby fully agrees to the following terms and conditions of the sale:

Shipping/Delivery fees are the responsibility of the Purchaser whether freight prepaid or freight collect. Seller assumes responsibility for the goods sold to the Purchaser until the goods have reached Purchaser's delivery address (FOB Destination) and the delivery receipt is signed clear. Seller is not responsible for the carrier's late delivery, missed delivery, unpaved roads, remote locations, stairs, elevators, narrow door openings and other such issues in attempting to fit or deliver the goods into the Purchaser's location. Delivery to remote locations may require additional fees. Remote location may be defined at the discretion of the carrier as more or less than 50 miles from the nearest major city. Purchaser assumes all responsibility for additional costs related to freight such as access, measurement, installation, hookup, wiring, moving and storage of the goods, flight of stairs, carrier's inability to safely and/or adequately deliver, inability to use the building elevator to lift the goods, narrow openings, along with any additional costs to deliver or redeliver the product properly. Make sure to review access to the property and size of the product ordered. The transportation of all goods is subject to the terms and conditions which the carrier imposes on Purchaser. Installation is the responsibility of the Purchaser. If white glove delivery was ordered and cannot be performed properly, or access is hindered in any way, Purchaser agrees to accept delivery curbside (delivery service cannot be refunded). If Purchaser will-calls or pays for their own freight responsibility transfers to the Purchaser when the Purchaser or Purchasers freight company picks up the unit from Seller. Freight quoted are either curbside, threshold or white glove. Standard white glove delivery is main floor, easy access and NO STAIRS, Doors, aligned feet attached (if necessary) and removal of packaging, additional fees for additional requests. Each service has a different rate and will require additional fees. If freight is not charged (Free Shipping or Freight Included) and the order is cancelled after shipping, a freight charge of 25% of the cost of the unit, each direction will be charged. Item swap outs are arranged as curbside delivery and pickup unless noted otherwise. There is no white glove service for returns. Approved returns must have original and/or proper packaging. Swap-outs (Delivery and Pick up are at the same time) Original unit must be packed and ready for carrier pick up at time of delivery of new unit. Packaging of old unit must be adequate for shipping, not oversized or on a pallet if unit was not originally delivered on a pallet. Carrier will not drop off new unit if the original unit is not ready. If the carrier has to make a second attempt, customer will be subject to additional charges for the attempted delivery and for any packaging issues. Deliveries include ONE attempt by the shipping company to deliver the product to the consumer. If for any reason the customer is unavailable to accept the order and the product is undeliverable under any circumstances, the customer will be responsible for any extra shipping and handling charges. We are a manufacturer not a shipping company, deliveries are done by a 3rd party service. Email us at info@vinotemp.com for a quote or any additional information. Freight discussed is Continental USA (excluding Alaska, Puerto Rico, Hawaii), cost is additional please email info@vinotemp.com for a quote.

If you use a service repair company without approval or parts not supplied by Vinotemp and your unit under warranty fails to work, we will repair your item provided you ship your unit prepaid to and from our facility in Henderson. Vinotemp is not responsible for install or removal costs or unauthorized repairs. If the repair or unauthorized part damaged the unit, we will provide customer a cost to repair that damage.

California **Proposition 65** Warning: The products sold on this ecommerce website and to the public may contain chemicals and other substances known to the State of California to cause cancer and birth defects and other reproductive harm.

Totes made of vinyl, imitation leather, and/or leather material contain lead and/or other substances

that are known to the State of California to cause cancer, birth defects and other reproductive harm.

Microfiber "Plastic microfiber" means a small synthetic particle that is fibrous in shape, less than 5 millimeters in length, and is released into water through the regular washing of textiles made from synthetic material.

Composite wood: May contain formaldehyde.

Galvanized metal and some of its constituents contain lead and/or other substances that are known to the State of California to cause cancer, birth defects and other reproductive harm.

Products made of vinyl contain lead, Diethyl Hexyl Phthalate (DEHP), and/or other substances that are known to the State of California to cause cancer, birth defects and other reproductive harm.

Acrylic may contain Acrylic Acid and/or other substances that are known to the State of California to cause cancer, birth defects, and other reproductive harm.

Appliances may contain tin or lead in either the paint or the controllers, and/or other substances that are known to the State of California to cause cancer, birth defects, and other reproductive harm.

Our barware items may contain plastic, acrylic, enamel, crystal, metal and/or other substances that are known to the State of California to cause cancer, birth defects, and other reproductive harm.

Appliances may contain Tin, Lead or Nickel.

Damage: All damages must be noted at time of delivery. If a bill is signed that there is no damage, buyer accepts delivery as free and clear. Any claim for damages of the goods, when FOB Destination, that incurred during shipment by the carrier are insured and handled directly with the carrier by the Seller if noted on the receipt and notified within 48 hours of delivery. **OPEN AND INSPECT YOUR DELIVERY.** When FOB Destination, if the item is damaged by the freight company, and Purchaser cancels rather than accepts a replacement, the order can be cancelled by paying for freight costs both ways and a 35% restocking fee for stocked items. No cancellation or refunds on custom/made or made to order products. When shipped 3rd Party (FOB Warehouse), Purchaser assumes all responsibility for delivery, payment of freight and freight claims for damages during shipment. Manufacture defects will be handled directly with Seller, subject to the limited warranty below.

Fees: All sales are final. Unless authorized in writing by the Seller, Purchaser may not return the goods under any circumstance. If Seller agrees in writing to take back stocked goods, there will be a restocking/service fee that is 35% of the purchase price of the goods and freight both ways (product must be new, unused, and in original packaging). If Purchaser returns goods claiming that the goods are defective and goods are found to be in working condition by the Seller, Purchaser is liable for the cost of freight both ways plus and a service fee that is 35% of the purchase price of the goods. Built to Order and Custom products are nonreturnable, nonrefundable. Purchaser must notify Seller of nonconforming goods within 48 hours of receipt, after which time all goods are deemed accepted by the Purchaser. If an order has been placed and production has not started, cancellation of your order will be a 15% charge. If Purchaser tenders payment with a check that has insufficient funds (NSF), a collection fee plus NSF fee of \$50 will be added to the invoice, which Purchaser agrees to pay promptly. If Purchaser puts a stop payment on a check or credit card for any reason, Purchaser agrees to pay for all costs associated with the Seller's collection or litigation of such a claim, including, without limitation, general and special damages, court costs and

attorneys' fees. Finance charges begin the date of invoice. Title to the goods reverts back to the Seller in the case of nonpayment of goods or services. All fees and costs to retrieve the product, cost of freight, legal costs, collection fees and court fees, credit card fees and interest rate of 18% (annual rate) will be the responsibility of the Purchaser. In a credit card dispute, Purchaser assumes and must immediately pay any "credit card arbitration" fees and chargeback fees which the credit card companies charge at the time of the chargeback. Cancelled orders using a Credit Card will have an additional fee of 3% deducted from the refund.

Any disputes not resolved within 30 days from the invoice date will be reported to credit reporting agencies.

LIMITED WARRANTY: Seller warrants that the goods will be free of defects in materials and workmanship as follows:

Furniture style (wood) wine cabinets made in the U.S.: all cooling unit parts only for a period of 1 (year) year; cabinetry and labor (uninstalled) for a period of 12 (twelve) Months (Model numbers "Vino" and "Custom").

Metal cabinet units (appliances) (compressor) (made in China and Denmark)(Model numbers start with EL, VT, IL, or EP: parts and labor for cooling system and cabinetry for a period of 12 (twelve) months.

Thermoelectric Units: 90 (ninety) days (including Wine and Beverage Coolers, Beer Dispensers, Humidor, Portofino Wood Cellars, and Refrigerators). (Models start with EL, VT, IL or EP). WineMate and Cellar Tec (WM, Wine Mate or CT)(Wine Cooling Units) Split and Ducted Systems and other installed cooling units are parts only for 1 year, no labor. Self Contained WineMate Cooling Systems are 1 year parts, 1 year labor. Removal and reinstallation of cooling units is not included.

Wine Accessories, Racking Systems, Parts and Other miscellaneous items is a 30 day warranty.

Il Romanzo units: Warranty 90 (ninety) days. Replacement part 12 (twelve) months from the date of sale.

Brama: 1 year warranty from date of purchase.

Non-New Units (Scratch & Dent/Refurbished/Floor Models), warranty for compressor units is 90 days from your dated invoice and 30 days for thermoelectric units (parts for function only, not cosmetic defects). These units are refurbished and sold as is; Purchaser assumes risks to the quality and performance of goods and assumes the costs of all necessary service or repair not covered herein. Extended warranties via New Leaf may not be purchased on Non-New Units. Delivery is curbside. Upgrades in delivery will require an additional fee.

Element Grills (via Element Products LLC), grills have a thirty day limited parts warranty on grill accessories.

If a model is not listed here will have 90 day warranty on parts only if it's a new item.

Parts and Repairs: Warranty on in-house repairs: 90 days parts and labor for compressor; 30 days parts and labor for Thermoelectric; Customer is required to put down a labor deposit of \$75 for Thermoelectric units; \$150 for compressor based Wine Coolers and \$195 for WineMate units which will be kept if a unit is found to be in good working condition. Customer is responsible for freight costs to us.

Warranty on parts purchased: 30 days; if part fails within 30 days of purchase, customer is to ship us back the part; upon inspection, if defective, VT will send replacement part at no charge.

If a purchaser claims a product is “defective” with regards to refrigeration, Purchaser must obtain a letter from a qualified refrigeration technician at the Purchaser’s cost to verify that the unit was installed properly, with proper ventilation and the unit is truly malfunctioning due to a manufacturing defect.

Removal or reinstallation of a unit is not included in warranted costs. Purchaser’s exclusive remedy is limited at Seller’s option to repair or replace defective part[s] with either new or reconditioned part[s]. Purchaser is responsible for shipping the unit prepaid to a designated facility and Seller will pay return shipping charges in the continental United States for items repaired under warranty within 12 (twelve) months from date of sale. The returned unit must be packaged correctly, with enough protection to ensure the unit is not further damaged. Oversized or lack of packaging is not permitted and will be refused. Replacement or exchanged units will be returned to Purchaser through curbside delivery only. Any redelivery fees are the Purchasers responsibility. Since the natural variation in texture, density, grain, color, tone, and shade of wood is unavoidable; Seller does not guarantee the texture, color, tone, or shade of the wood: nor does seller guarantee the colorfastness of wood or against peeling, chipping, cracking, or scratching. Note: Unfinished wood is subject to warping; all wood surfaces must be sealed before placing cellar into service. Make sure doors are aligned by reviewing the owner’s manual. Improper repair or placement of the unit will void the warranty. Any third party repair facility must be preapproved in writing by Seller, before providing replacement parts under warranty. Change Orders: Custom units already in production that require a change will be subject to a change order fee.

Storage Fees: When having an item serviced by a Vinotemp service technician at the Vinotemp facility, Purchaser agrees to pick up their repaired item or make arrangements for return shipping within a 30 day period once they have been notified by Vinotemp through phone call, email, or letter that their unit is ready for pick up. If the item remains in the Vinotemp warehouse after 30 days but no longer than 60 days, the Purchaser will incur additional storage fees of 2%. After 60 days in storage, the item will become property of Vinotemp. For custom units with deposits: If product is not picked up or shipped within 60 days of completion, Purchaser deposit is forfeited and product becomes the property of Vinotemp. Warranty period is from the date of sale (not from shipping, delivery, nor installation). All completed cabinetry, racking, or other custom work must be picked up or shipped within a period of 14 days after Vinotemp has notified the Purchaser by phone call, email, or letter. Any completed cabinetry, racking, or other custom work stored longer than 14 days will incur an additional monthly storage fee. After 60 days, the product will become property of Vinotemp.

This Limited Warranty does not cover damage due to such things as accident, misuse, abuse, mishandling, neglect, acts of God, fires, earthquakes, floods, high winds, government, war, riot or labor trouble, strikes, lockouts, delay of carrier, unauthorized repair, or any other cause beyond the control of the Seller, whether similar or dissimilar to the foregoing. Seller is not responsible for any damages caused to Purchaser's property resulting from the goods. This limited warranty applies only inside the Continental US (Alaska, Puerto Rico, Hawaii and other territories/countries are not warranted). Purchaser understands and acknowledges that the goods sold here are wine cellars, cigar humidors, and/or other similar units which house wine or cigars or other items. Purchaser assumes all risk of using these units, including risk of spoilage, humidity variations, temperature variations, leaks, fire, water damage, mold, mildew, dryness and similar and any other perils that might occur. Seller is not responsible for incidental or consequential damages, and there are no

warranties, expressed or implied, which extend beyond the Limited Warranty described above. Warranty and liability are nontransferable. The implied warranties of merchantability and of fitness for a particular purpose are hereby expressly disclaimed. Some states do not allow the exclusion of incidental or consequential damages, or a waiver of the implied warranties of fitness and/or merchantability, so the above limitations may not apply to you. This warranty gives you specific legal rights and you may also have other rights which vary from state to state. Seller disclaims any indemnification for claims of infringement of any intellectual property of protectable nature. In the event of any dispute between Seller and Purchaser arising out of or relating to these terms and conditions or to the goods sold generally, Purchaser must first file a written claim with Seller within ten days of the occurrence giving rise to the claim and wait an additional thirty days for a response before initiating any legal action. The sale and all terms are subject to Nevada law. Any legal proceeding arising out of or relating to these terms and conditions or to the goods sold Purchaser shall bring, solely and exclusively in Clark County. In no event may Purchaser initiate any legal proceeding more than six months after the occurrence of the event giving rise to the dispute. Seller may make nonpayment claims until debt is paid in full. Any dispute or claim relating in any way to these to the Terms and Conditions, the Website, or any products or services sold or distributed by or through this Website, store, or catalog will be resolved by binding arbitration, rather than in court, except that you may assert claims in small claims court if your claims qualify. The Federal Arbitration Act and federal arbitration law apply to the Terms and Conditions. We each agree that any dispute resolution proceedings will be conducted only on an individual basis and not in a class, consolidated or representative action. If for any reason a claim proceeds in court rather than in arbitration we each waive any right to a jury trial. Both parties agree to bring suit in court to enjoin infringement or other misuse of intellectual property rights.

The above terms and conditions are the only ones governing this transaction and Seller makes no oral representations of any kind. These Terms and Conditions can only be modified in writing, signed by both Purchaser and Seller.

SPECIFIC WARRANTY BELOW for SCRATCH & DENT/OPEN BOX/ REFURBISHED/FLOOR MODELS/ CLOSEOUTS, OVERSTOCK: TERMS AND CONDITIONS OF SALE

Vinotemp (and its brands Element, Wine Mate, Cellar Tec, Apex Wine Racks, Epicureanist II Romano, Brama("Seller") and the person of the entity that acquires these goods from Seller ("Purchaser") hereby fully agree to the following terms and conditions of the sale:

1. Freight: Vinotemp is not a freight, moving or installation company, if Freight is arranged for the Buyer, the Seller assumes no responsibility for the goods sold to the Purchaser once the goods have left the Seller's premises, including, but not limited to, late delivery by the moving carrier, or for events caused by any difficulty carrier incurs in attempting to fit the goods into the Purchaser's place of business or residence due to the size of the goods or otherwise, such as the disassembly and reassembly of the goods. Purchaser assumes all responsibility for delivery, payment of freight, extra fees, access, measurement, installation, hook-up, moving and storage of the goods. The transportation of all goods is subject to the terms and conditions which the moving carrier imposes on Purchaser including, but not limited to, additional charges imposed per flight of stairs, and/or additional charges resulting from the carrier's inability to safely and/or adequately use the building elevator to lift the goods to an upper floor. Any claim for damages incurred during shipment by the

carrier of the goods are insured and handled directly with the carrier and must be noted at time of delivery.

2. All sales are final, and unless authorized in writing by the Seller, Purchaser is not entitled to return goods, under any circumstances. If Purchaser refuses to accept goods, the Purchaser is liable for the return and cost of freight both directions and a restocking/service fee that is 35% of the purchase price of the goods. Purchaser must notify Seller of non-conforming goods within four days of delivery, after which time all goods are deemed accepted.

3. If Purchaser tenders payment with a check that has insufficient funds (NSF), or stops payment on a check or credit card for any reason, Purchaser agrees to pay for all costs associated with the Seller's connection or litigation of such a claim, including without limitation extra damages, court costs, collection fees and attorney's fees. Finance charges begin the date of invoice. Collection fees plus NSF fee of \$50 will be added to your invoice, which you agree to promptly pay. Title to the goods does not pass until payment is received in full by Seller and Seller retains a security interest in the goods until they are paid for in full. If the credit card dispute goes to arbitration, Buyer agrees to pay for credit card arbitration fees.

4. LIMITED WARRANTY on Non-New Units (Scratch & Dent/Refurbished and Floor Models): warranty for compressor units is 90 days from your dated invoice and 30 days for thermoelectric units (parts for function only, not cosmetic defects). These units are refurbished and sold as is; Purchaser assumes risks to the quality and performance of goods and assumes the costs of all necessary service or repair not covered herein. Wine Accessories, Racking Systems and other items not mentioned are not warranted. There is no warranty on parts purchased separately. Removal and re-installation of unit is not included in warranted labor. Purchaser's exclusive remedy is limited, at Seller's option; to repair or replace defective part[s] with either new or factory reconditioned part[s]. Purchaser is responsible for shipping the unit pre-paid to designated facility and Seller will pay return shipping charges in the continental United States for items repaired under warranty. Since the natural variation in texture, density, grain, color, tone and shade of wood is unavoidable; Seller does not guarantee the texture, color, tone or shade of the wood: nor does seller guarantee the colorfastness of wood or against peeling, chipping, cracking or scratching. Note: Unfinished wood is subject to warping; all wood surfaces must be sealed before placing cellar into service. Improper placement of the unit will void the warranty. By Vinotemp in writing, any 3rd party repair facility must be pre-approved before providing parts free of charge.

5. Freight: If As-Is unit is shipped including freight and delivery is denied, customer is responsible for freight to and from buyer. Other costs Buyer is responsible for is storage, repackaging, and attempted delivery fees.

6. Vinotemp does not cover damage due to such things as accident, misuse, abuse, mishandling, neglect, acts of God, fires, earthquakes, floods, high winds, government, war, riot or labor trouble, strikes, lockouts, delay of carrier, unauthorized repair, or any other cause beyond the control of the Seller, whether similar or dissimilar to the foregoing. Seller is not responsible for any damages caused to Purchaser's property resulting from the good. This limited warranty applies only inside the Continental US. (Alaska, Puerto Rico and Hawaii are not warranted.)

7. Purchaser understands and acknowledges that the goods sold here are wine coolers, appliances, cigar humidors, and/or other similar units which may house wine or cigars or other consumables. Purchaser assumes all risk of using these units, including risk of spoilage, humidity variations,

temperature variations, leaks, fire, water damage, mold, mildew, dryness and similar perils that might occur.

8. UNLESS OTHERWISE PROVIDED BY APPLICABLE LAW, SELLER IS NOT RESPONSIBLE FOR INCIDENTAL OR CONSEQUENTIAL DAMAGES, AND THERE ARE NO WARRANTIES, EXPRESS OR IMPLIED, WHICH EXTEND BEYOND THE DESCRIPTION ON THE FACE HEREOF; WARRANTY AND LIABILITY ARE NON-TRANSFERABLE. THE IMPLIED WARRANTIES OF MERCHANTABILITY AND OF FITNESS FOR A PARTICULAR PURPOSE ARE HEREBY EXPRESSLY DISCLAIMED. SELLER DISCLAIMS ANY INDEMNIFICATION FOR CLAIMS OF INFRINGEMENT OF ANY INTELLECTUAL PROPERTY OF PROTECTABLE NATURE.

9. In the event of any dispute between Seller and Purchaser arising out of or relating to these terms and conditions or to the goods sold generally, Purchaser must first file a written claim with Seller within thirty days of the occurrence giving rise to the claim and wait an additional thirty days for a response before initiating any legal action. Any legal proceeding arising out of or relating to these terms and conditions or to the goods sold generally shall be brought solely in Clark County. The prevailing party in any such proceeding is entitled to its attorney's fees and costs. In no event may Purchaser initiate any legal proceeding more than six months after the occurrence of the event giving rise to the dispute.

10. **Delivery is curbside. Upgrades in delivery will require an additional fee.**

The above terms and conditions are the only ones governing this transaction and Seller makes no oral representations of any kind. These Terms and Conditions can only be modified in writing, signed by both Purchaser and Seller. 03/18/2021

SERVICE & IMPORTANT NOTICE

Upon receipt and inspection of unit, the supply cord must be replaced if it is damaged. Contact our customer service at 1-800-777-8466 or info@vinotemp.com.

The manufacturer has a policy of continuous improvement on its products and reserves the right to change materials and specifications without notice.

WARNING:

Please do not place the unit within reach of children.

For adult use only.

Contact info@vinotemp.com with any questions or visit www.vinotemp.com



3355 Enterprise Ave., Suite 160

Weston, FL 33331

www.vinotemp.com

Vinotemp is a registered trademark of Vinotemp International. All products, features, and services are subject to change without notice. We cannot guarantee the accuracy of the contents of this document. We disclaim liability for errors, omissions, or future changes.

© 2023 Vinotemp International. All rights reserved.

EL-WCU113-03

REFROIDISSEUR DE VIN DE 28 BOUTEILLES (INOX)

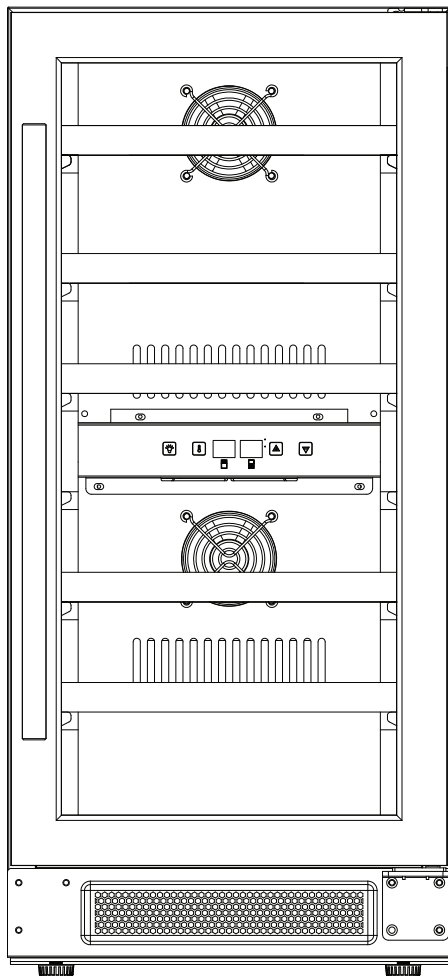

Vinotemp[®]

UN FIER HÉRITAGE D'EXPÉRIENCE ET DE QUALITÉ

3355 Enterprise Ave., Suite 160, Weston, FL 33331 | 1.800.777.8466 | info@vinotemp.com | www.vinotemp.com

MANUEL DU PROPRIÉTAIRE

VOTRE REFROIDISSEUR DE VIN

Cet appareil peut être utilisé pour l'entreposage et/ou le service. L'appareil dispose d'une porte vitrée et d'une lumière intérieure douce que vous pouvez utiliser pour présenter votre vin.

SERVIR DES VINS

Il est important de conserver les vins à la bonne température. Pour les conserver le plus longtemps possible, les vins doivent être stockés à environ 13 °C (55 °F). Toutefois, le tableau ci-dessous suggère la température de consommation optimale pour les différents styles de vin.

SERVIR DES BOISSONS

Il est important de conserver les boissons à la bonne température. Pour les conserver le plus longtemps possible, les boissons doivent être stockées à environ 3,89 °C (39 °F). Toutefois, le tableau ci-dessous suggère la température de consommation optimale pour les différents styles de boissons.

°C	°F	Style de vin
19	66	Armagnac, Brandy, Cognac
18	64	Vins rouges corsés, Shiraz
17	62	Porto Tawny
15	59	Vins rouges mi-corsés
14	57	Sherry Amontillado
13	55	Vins rouges légers
12	54	Vins blancs corsés
11	52	Vins blancs mi-corsés
10	50	Rosé, vins blancs légers
9	48	Vin mousseux millésimé
8	46	Sherry Fino
7	45	Vin mousseux non millésimé

°C	°F	Style de boisson
12	53	Eau
10	50	Bière noire
8	46	Jus
7	45	Bières acidulées
7	45	Bière blonde
7	45	Lagers brunes
6	43	Café glacé
5	42	Lagers Premium
4	40	Bières de blé
3	38	Lagers pâles et légères
3	38	Cola
2	35	Produits laitiers

INSTRUCTIONS GÉNÉRALES D'UTILISATION

Retirez tous les emballages externes et internes de votre appareil. Assurez-vous que toutes les pièces ont été incluses avant de jeter les matériaux d'emballage. Vous pouvez conserver la boîte et les matériaux d'emballage pour les utiliser ultérieurement.

Après réception et inspection de l'appareil, le cordon d'alimentation doit être remplacé s'il est endommagé. Veuillez communiquer avec notre service à la clientèle au 1 800 777-8466 ou à info@vinotemp.com.

Laissez l'appareil reposer, DÉBRANCHÉ, pendant 24 heures une fois que vous l'avez placé dans votre domicile.

**LISEZ TOUTES LES INSTRUCTIONS AVANT D'UTILISER CET APPAREIL
-Conservez ces consignes-**

**Pour enregistrer votre produit, visitez le site :
<http://www.vinotemp.com>**

**Enregistrez votre garantie dans les 10 jours suivant la réception de l'appareil.
Assurez-vous de conserver votre preuve d'achat.**

Protégez votre investissement au moyen d'une garantie prolongée!



Ajoutez une garantie prolongée New Leaf à votre commande, et ayez la certitude qu'en cas de problème, même des années plus tard, New Leaf sera là pour vous aider! Utilisable pour toute cave à vin ou autre appareil électronique fabriqué(e) par Vinotemp. Ajoutez cette garantie aux achats effectués auprès de vinotemp.com ou d'autres vendeurs qualifiés. La garantie doit être enregistrée dans les 10 premiers jours suivant l'achat initial.

Visitez le site www.vinotemp.com pour l'y acheter.

TABLE DES MATIÈRES

CONSIGNES DE SÉCURITÉ IMPORTANTES	5
RACCORDEMENT ÉLECTRIQUE	6
PIÈCES ET CARACTÉRISTIQUES	7
INSTALLATION	8 et 9
FONCTIONNEMENT DE VOTRE REFROIDISSEUR DE VIN	9 et 10
ENTREPOSAGE DU VIN ET TABLETTES	11
SOIN ET ENTRETIEN	11 et 12
DÉPANNAGE	13
CONDITIONS DE VENTE ET DE GARANTIE.....	14
SERVICE ET AVIS IMPORTANT	22

AVERTISSEMENT RELATIF À LA PROPOSITION 65 DE LA CALIFORNIE



AVERTISSEMENT : Ce produit contient un produit chimique reconnu dans l'État de Californie comme pouvant causer le cancer, des malformations congénitales ou d'autres problèmes de reproduction.

Pour en savoir plus sur la proposition 65, rendez-vous sur le site :
<https://www.vinotemp.com/prop65>

CONSIGNES DE SÉCURITÉ IMPORTANTES



Pour réduire le risque d'incendie, de décharge électrique ou de blessure lors de l'utilisation de votre appareil, suivez ces précautions de base :

- Ne faites pas fonctionner cet appareil ni tout autre appareil avec un cordon endommagé.
- Ne faites pas fonctionner l'appareil si le boîtier est retiré ou endommagé.
- Faites preuve de prudence et exercez une surveillance raisonnable lorsque l'appareil est utilisé à proximité d'enfants. Ne laissez jamais les enfants utiliser l'appareil ni jouer avec celui-ci ou grimper à l'intérieur. Conservez les matériaux d'emballage hors de portée des enfants.
- Avant d'effectuer tout entretien ou nettoyage, assurez-vous que l'appareil est débranché ou que la source d'alimentation est déconnectée.
- Ne nettoyez pas l'appareil avec des liquides inflammables. N'entreposez ou n'utilisez aucune essence ni autre vapeur ou liquide inflammable à proximité de cet appareil ou de tout autre appareil ménager. Les vapeurs pourraient entraîner un risque d'incendie ou d'explosion.
- Faites preuve de prudence lorsque vous déplacez et installez l'appareil. Le refroidisseur est lourd et, afin d'éviter toute foulure ou blessure, il peut requérir deux personnes ou plus lors de son déplacement.
- Pour assurer une bonne ventilation de votre appareil, vous devez absolument éviter toute obstruction devant l'appareil. Choisissez un endroit bien ventilé où les températures sont supérieures à 16 °C (60 °F) et inférieures à 32 °C (90 °F).
- Placez l'appareil loin de la lumière solaire directe et des sources de chaleur (cuisinière, appareil de chauffage, radiateur, etc.). Cet appareil est destiné à une utilisation intérieure uniquement et il doit être installé dans un endroit protégé des intempéries.
- Placez l'appareil sur une surface solide et plane.
- Ne tentez pas de réparer ni de remplacer une pièce de votre appareil, sauf si cela est expressément recommandé dans ce manuel. Vous devez faire appel à un technicien qualifié pour effectuer tous les autres services d'entretien ou de réparation.
- Ne branchez que sur des prises correctement polarisées. Il est recommandé de disposer d'un circuit séparé qui desserve uniquement votre appareil. Utilisez des prises qui ne peuvent pas être éteintes par un interrupteur ou une chaîne (tirette). Assurez-vous que la fiche est entièrement insérée dans le réceptacle.
- Pour vous protéger contre les décharges électriques, n'immergez pas l'appareil, la fiche ou le cordon dans de l'eau ou d'autres liquides. Évitez de placer l'appareil dans des endroits humides.
- Cet appareil est conçu pour être encastré (entièrement encastré) ou autonome.
- N'utilisez pas cet appareil à des fins autres que celles pour lesquelles il est conçu. Pour un usage intérieur et domestique uniquement.
- N'utilisez pas l'appareil si vous avez les mains mouillées, si vous vous tenez sur une surface humide ou si vous vous tenez dans l'eau.
- N'utilisez pas de produits de nettoyage à base de solvant ou d'abrasifs à l'intérieur du refroidisseur. Ces nettoyeurs peuvent endommager ou décolorer l'intérieur.
- Gardez les doigts hors des zones de pincement et, si des enfants sont présents, soyez prudent lorsque vous fermez les portes.
- Cet appareil est conçu pour conserver et refroidir les vins. Ne stockez pas de denrées périssables ni de produits médicaux dans l'appareil.
- Lors de l'élimination d'appareils réfrigérants, une manipulation spéciale est souvent requise. Il incombe au consommateur de se conformer aux réglementations fédérales et locales lors de la mise au rebut de ce produit.
- Ne faites pas glisser votre refroidisseur de boissons en place.
- **AVERTISSEMENT** : Risque de coincement et de suffocation des enfants. Avant de jeter cet appareil ou un ancien appareil, enlevez-en la porte. Laissez les tablettes en place, pour empêcher les enfants de pouvoir grimper facilement à l'intérieur.



DANGER — RISQUE D'INCENDIE OU D'EXPLOSION. RÉFRIGÉRANT INFLAMMABLE UTILISÉ. L'APPAREIL DOIT ÊTRE RÉPARÉ PAR UN PERSONNEL FORMÉ UNIQUEMENT. NE PERCEZ PAS LE TUBE DE RÉFRIGÉRANT.

ELECTRICAL CONNECTION



L'utilisation incorrecte de la prise mise à la terre peut entraîner un risque de décharge électrique. Si le cordon d'alimentation est endommagé, effiloché ou présente des fissures ou des abrasions sur sa longueur, faites-le remplacer dans un centre de service agréé.

Pour votre protection, cet appareil est muni d'un ensemble de cordons à trois conducteurs avec une fiche moulée à trois broches dont une de mise à la terre, et il doit être utilisé en combinaison avec une prise de mise à la terre correctement connectée.

- Ne coupez ni ne retirez en aucun cas la troisième broche (de mise à la terre) du cordon d'alimentation électrique fourni. Pour votre sécurité personnelle, cet appareil doit être correctement mis à la terre.
- Pour éviter toute blessure accidentelle, le cordon doit être fixé derrière l'appareil et ne pas être dénudé ou suspendu.
- Une alimentation électrique standard (115 V c.a. seulement, 60 Hz, 15 A) correctement mise à la terre, conformément au Code national de l'électricité et aux codes et réglementations locaux est requise.
- Ne débranchez jamais l'appareil en tirant sur le cordon d'alimentation. Pour débrancher l'appareil, saisissez toujours fermement la fiche et tirez-la directement hors de la prise murale. Lorsque vous déplacez l'appareil, assurez-vous de ne pas endommager le cordon d'alimentation.
- L'appareil doit toujours être branché sur sa propre prise électrique individuelle dont la tension correspond à celle précisée sur l'étiquette signalétique de l'appareil.

Rallonge électrique

ATTENTION : Nous vous recommandons fortement de ne pas utiliser un adaptateur ni une rallonge avec cet appareil.

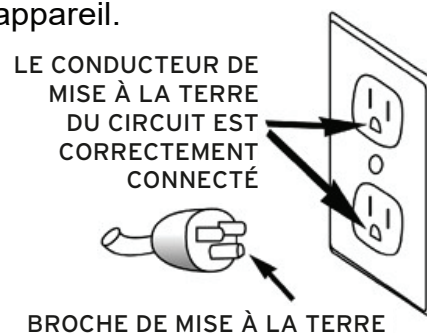

PIÈCES ET CARACTÉRISTIQUES

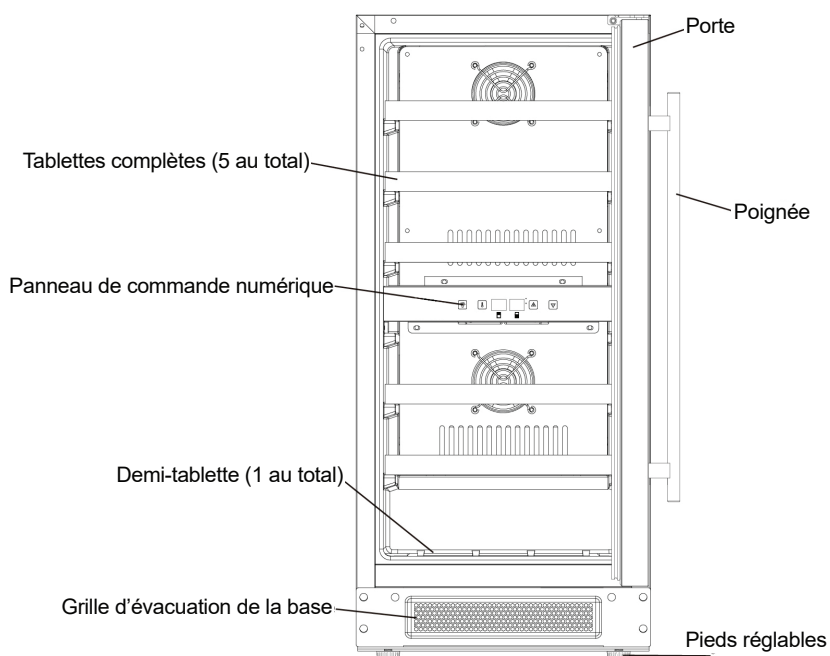

Modèle	EL-WCU113-03
Tension	115 V
Fréquence	60 Hz
Plage de températures ambiantes	De 16 à 32 °C (de 60 à 90 °F)
Plage de température de contrôle	De 4 à 18 °C (de 40 à 64 °F)
Réfrigérant	R600a/0,64 oz
Consommation électrique	0,487 kWh/24 h
Volume	85 litres (3,0 pi ³)
Poids net	33,1 kg (73 lb)
Dimensions (l x P x H)	37,46 x 60,32 x 81,91 po (14,75 x 23,75 x 32,25 po)

* Remarque : Ce refroidisseur de vin est conçu pour stocker des bouteilles de Bordeaux standard de 750 ml. Le stockage de grandes bouteilles et/ou de bouteilles de forme irrégulière (y compris les bouteilles de champagne et de vin mousseux) diminuera la capacité de votre refroidisseur de vin.

INSTALLATION

- Retirez tous les matériaux d'emballage avant d'utiliser votre refroidisseur de vin.
- **IMPORTANT** : Avant de brancher l'appareil sur une source d'alimentation, laissez-le reposer en position verticale pendant environ 24 heures. Ceci réduira le risque de mauvais fonctionnement du système de refroidissement résultant de la manipulation pendant le transport.
- Nettoyez la surface intérieure avec de l'eau tiède et un linge doux.
- Cet appareil est conçu pour être installé de façon autonome ou encastrée et être utilisé à l'intérieur uniquement. Placez l'appareil dans un endroit sec et bien ventilé. Évitez de placer le refroidisseur de vin près d'une source de chaleur ou d'humidité, ou à la lumière directe du soleil. N'installez PAS l'appareil dans un endroit où la température ambiante risque de descendre en dessous de 16 °C (60 °F).

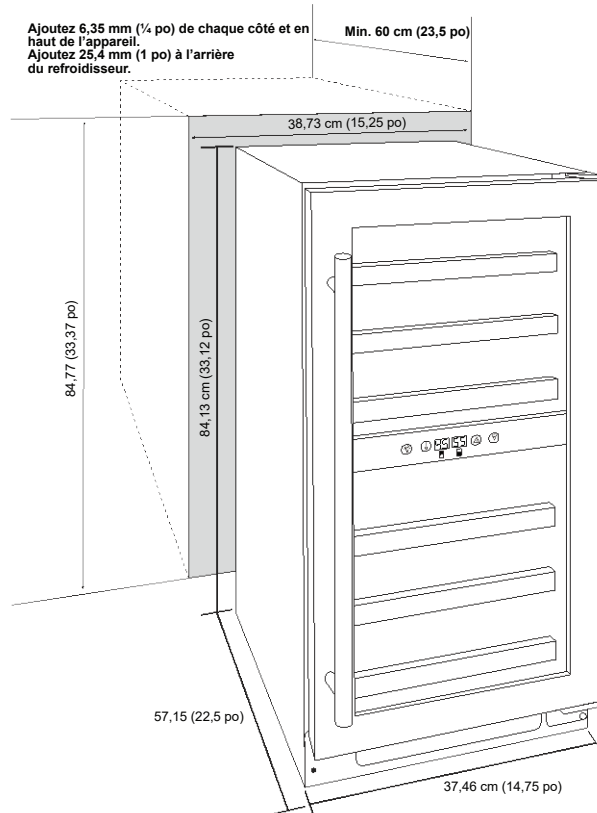

- Afin d'assurer une bonne circulation de l'air pour refroidir le compresseur et le condensateur, pour une installation encastrée, laissez un espace de 6,35 mm (¼ po) de chaque côté et au-dessus du refroidisseur de vin. Veillez également à ne pas obstruer la bouche d'évacuation frontale avec des objets, car cela pourrait nuire au bon fonctionnement de l'appareil.
- Afin d'assurer une bonne circulation de l'air pour refroidir le compresseur et le condensateur, pour une installation autonome, laissez un espace de 152 mm (6 po) à l'arrière, de 254 à 305 mm (10 à 12 po) de chaque côté et ne placez rien au-dessus du refroidisseur de boisson. Ne le placez pas sous une table, un comptoir ou quoi que ce soit de ce genre, puisqu'un tel placement ne permettra pas une bonne circulation de l'air.
- Ne faites pas glisser l'appareil en place.
- Placez le refroidisseur de vin sur une surface plane suffisamment solide pour le supporter lorsqu'il est entièrement chargé. Pour mettre le refroidisseur de vin de niveau, réglez les pieds avant de mise à niveau en bas de l'appareil.
- Pour obtenir des performances optimales, il est recommandé d'installer l'appareil dans un endroit où la température ambiante se situe entre 22 et 25,5 °C (72 à 78 °F). Si la température ambiante est supérieure ou inférieure aux températures recommandées, les performances de l'appareil peuvent être perturbées.

- Il est recommandé de ne pas installer l'appareil à proximité d'un four, d'un radiateur ou de toute autre source de chauffage. La lumière directe du soleil peut altérer le revêtement acrylique et les sources de chaleur peuvent augmenter la consommation électrique. Ne l'installez pas l'appareil dans un endroit où la température descendra en dessous de 16 °C (60 °F). Pour obtenir des performances optimales, n'installez pas l'appareil derrière une porte d'armoire et ne bloquez pas la grille d'évacuation de la base.
- Évitez de placer l'appareil dans des endroits humides.
- Branchez le refroidisseur de boissons sur une prise murale exclusive, correctement installée et mise à la terre.

INSTALLATION DE LA POIGNÉE EN ACIER INOXYDABLE

Ce refroidisseur de vin comprend une poignée en acier inoxydable qui n'est pas requise pour faire fonctionner cet appareil. Pour installer la poignée, veuillez suivre les instructions ci-dessous :

- ① Retirez le joint de porte dans la zone où la poignée doit être installée. Vous pouvez remarquer deux trous désignés pour l'installation de la poignée. Le joint est facilement déplacé à la main, aucun outil n'est requis.
- ② Installez fermement la poignée comme indiqué ci-dessous à l'aide des deux vis, des rondelles de blocage et des rondelles plates fournies (NE serrez PAS trop, car cela endommagerait l'ensemble de la poignée et la surface en acier inoxydable de la porte vitrée).
- ③ Remettez le joint de porte dans sa position d'origine.

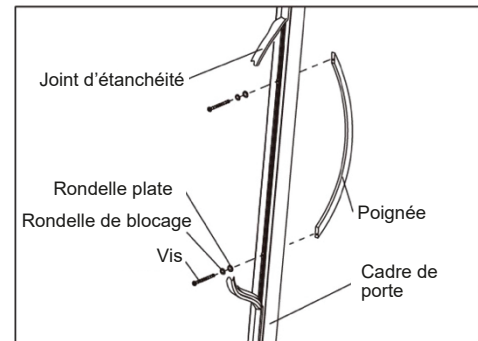

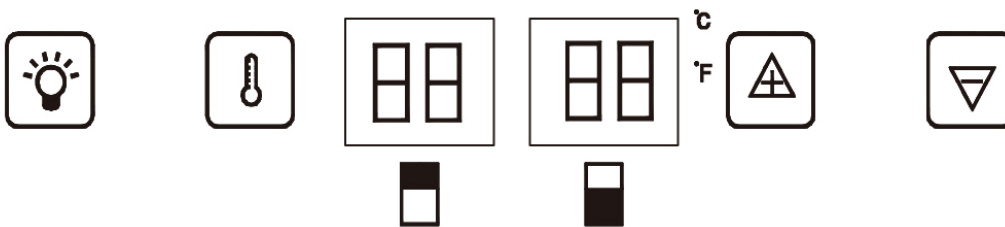

FONCTIONNEMENT DE VOTRE REFROIDISSEUR DE VIN

Les commandes de votre refroidisseur de vin



MARCHE/ARRÊT

Pour contrôler cet appareil, l'allumer ou l'éteindre. Pour éteindre l'appareil, touchez simultanément les touches  et  pendant 5 secondes.

RÉGLER

Pour régler ou visualiser le réglage de la température interne de chaque zone.

ÉCLAIRAGE

Pour contrôler l'éclairage intérieur, l'allumer ou l'éteindre.

FLÈCHE VERS LE HAUT ▲

Appuyez pour augmenter (réchauffer) la température réglée de 1 °C ou 1 °F.

FLÈCHE VERS LE BAS ▼



Appuyez pour diminuer (refroidir) la température réglée de 1 °C ou 1 °F.

Sélecteur °F/°C

Sélectionnez l'unité d'affichage de la température en degrés Fahrenheit ou Celsius. Pour changer la température de Fahrenheit à Celsius ou de Celsius à Fahrenheit, touchez et maintenez la touche  enfoncée pendant 5 secondes.







ZONES DE TEMPÉRATURE

Le refroidisseur de vin dispose de deux zones de température. avec une plage de température de 4 à 18 °C (40 à 64 °F). Le réglage recommandé de la température pour chaque zone est le suivant :

- Zone inférieure  entre 13 et 18 °C (55 et 64 °F) (température idéale pour les vins rouges et blancs)
- Zone supérieure  entre 4 et 13 °C (40 et 55 °F) (température idéale pour les vins mousseux et blancs)

REMARQUE : La température réglée pour la zone inférieure doit toujours être égale ou supérieure à la température réglée pour la zone supérieure. Pour une performance optimale, la température de consigne des deux zones doit différer d'au moins 1 °C (4 °F).

RÉGLAGE D'UNE TEMPÉRATURE

- Touchez **RÉGLER**  pour régler la température interne de chaque zone. Les indicateurs de degrés seront affichés dans la fenêtre d'affichage, marquée  pour la ZONE SUPÉRIEURE et  pour la ZONE INFÉRIEURE.
- Lorsque vous touchez **RÉGLER**  pour la première fois, l'affichage à DEL indique la température réglée à l'origine (le réglage d'usine prédéfini pour la ZONE SUPÉRIEURE est de 10 °C (50 °F) et pour la ZONE INFÉRIEURE de 16 °C (60 °F).
- Touchez **RÉGLER**  une fois. Le voyant à DEL gauche de la ZONE SUPÉRIEURE clignote. Puis touchez la **FLÈCHE VERS LE HAUT** ▲ ou **BAS** ▼ pour régler la température souhaitée.
- Lorsque vous touchez de nouveau **RÉGLER** , le voyant à DEL de droite de la ZONE INFÉRIEURE clignote. Touchez ensuite la **FLÈCHE VERS LE HAUT** ▲ ou **BAS** ▼ pour régler la température souhaitée de la ZONE INFÉRIEURE.
- La température augmente de 1 °C ou 1 °F si vous touchez la **FLÈCHE VERS LE HAUT** ▲ une fois, ou la température diminue de 1 °C ou 1 °F si vous touchez la **FLÈCHE VERS LE BAS** ▼ une fois.
- Pour visualiser la température réglée en tout temps dans l'une ou l'autre zone, touchez la **FLÈCHE VERS LE HAUT** ▲ ou **BAS** ▼, la température réglée clignotera temporairement dans l'affichage à DEL pendant 5 secondes. Vous pouvez toucher **RÉGLER**  pour afficher le réglage de la température d'une zone à la suivante.

REMARQUE : Lorsque vous utilisez l'appareil pour la première fois ou après une longue période d'inactivité, il peut y avoir un écart de quelques degrés entre la température sélectionnée et la température indiquée sur l'affichage à DEL. Ceci est normal en raison de la durée d'inactivité, et se corrigera après que l'appareil aura fonctionné pendant quelques heures. Si l'appareil est débranché, a perdu son alimentation ou est éteint, attendez de 3 à 5 minutes avant de le redémarrer. L'appareil ne redémarrera pas avant ce délai.

ENTREPOSAGE DU VIN

Bien que les bouteilles puissent varier en taille et en dimension, environ 28 bouteilles de vin de Bordeaux traditionnelles de 750 ml peuvent être stockées dans votre refroidisseur de vin. Vous pouvez placer 15 bouteilles standard dans la zone supérieure avec 5 bouteilles sur chaque tablette de même que 13 bouteilles standard dans la zone inférieure avec 5 bouteilles sur chaque tablette de pleine taille et 3 bouteilles sur chaque tablette de demi-taille. Les capacités en bouteilles sont des maximums approximatifs pour le stockage de bouteilles de Bordeaux traditionnelles de 750 ml et elles incluent le stockage en vrac.

Remettez le joint de porte dans sa position d'origine.

REMARQUE : Les bouteilles sur la tablette du bas ne peuvent pas être plus longues qu'environ 305 mm (12 po).

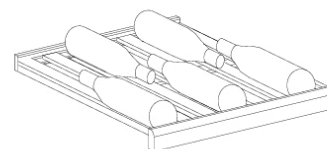

Agencement à 5 bouteilles

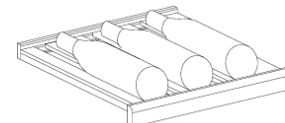

Agencement à 3 bouteilles

TABLETTES

Pour éviter d'endommager le joint de porte, assurez-vous que la porte est complètement ouverte lorsque vous retirez les tablettes du compartiment à rails.

- Les tablettes coulissantes permettent de voir et de retirer plus facilement les bouteilles de vin. Toutes les tablettes peuvent être retirées pour ranger des bouteilles plus grandes.
- Pour accéder facilement aux bouteilles entreposées, vous devez sortir la tablette d'environ un tiers hors du compartiment à rails. Toutefois, pour empêcher les bouteilles de tomber, cet appareil a été conçu avec un montant en plastique de chaque côté du rail de la tablette.
- Lorsque vous retirez la tablette du compartiment à rails, assurez-vous d'en retirer d'abord tous les articles. Déplacez ensuite la tablette jusqu'à la position où l'encoche de la tablette se trouve, exactement sous le montant en plastique, et soulevez la tablette. Pour remettre la tablette en place, répétez les étapes décrites ci-dessus en sens inverse.

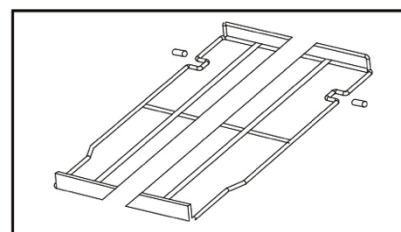

SOIN ET ENTRETIEN

NETTOYAGE DE VOTRE REFROIDISSEUR DE BOISSON

IMPORTANT : Débranchez toujours l'appareil avant de le nettoyer ou de procéder à son entretien. N'utilisez jamais de nettoyants puissants ni de tampons à récurer pour nettoyer une quelconque partie de l'appareil.

- Coupez l'alimentation, débranchez l'appareil et retirez tous les articles, y compris les tablettes.
- Lavez les surfaces intérieures avec une solution d'eau chaude et de bicarbonate de soude. La solution doit être composée d'environ deux cuillères à soupe de bicarbonate de soude pour un litre d'eau.
- Lavez les tablettes avec une solution détergente douce.
- Essorez l'excès d'eau de l'éponge ou du linge avant de nettoyer les panneaux de commande ou toute autre pièce électrique.
- Lavez l'armoire extérieure à l'eau chaude et un détergent liquide doux. Rincez bien et essuyez avec un linge doux et propre.

DÉGIVRAGE

- L'appareil se dégivre automatiquement.
- L'évaporateur situé derrière la paroi arrière de l'appareil se dégivre automatiquement. Le condensat s'accumule dans le conduit d'évacuation derrière la paroi arrière de l'appareil, et s'écoule par le trou d'évacuation dans le bac d'égouttage près du compresseur, d'où il s'évapore.

PANNE D'ÉLECTRICITÉ

La plupart des pannes de courant sont corrigées en quelques heures et ne devraient pas perturber la température de votre appareil. Si le courant est coupé pendant une période prolongée, des mesures appropriées doivent être prises pour protéger votre contenu.

INACTIVITÉ

Si l'appareil n'est pas utilisé pendant une période inférieure à trois semaines, laissez le refroidisseur en fonctionnement. Si la période d'inactivité est de plusieurs mois, retirez tous les articles et éteignez l'appareil. Nettoyez et séchez soigneusement l'intérieur. Laissez la porte légèrement ouverte pour éviter toute accumulation d'humidité

DÉPLACEMENT DE VOTRE REFROIDISSEUR DE VIN

Avant de déplacer votre refroidisseur de vin, assurez-vous d'abord de retirer tous les articles du refroidisseur.

- Fixez solidement à l'aide de ruban adhésif tout élément mobile, comme les tablettes, à l'intérieur de l'appareil.
- Tournez le pied réglable jusqu'à ce qu'il touche la base pour éviter de l'endommager.
- Fermez la porte avec du ruban adhésif.
- Assurez-vous que l'appareil reste bien en position verticale pendant le transport. Protégez l'extérieur de l'appareil avec une couverture ou un objet similaire.

CONSEILS POUR ÉCONOMISER L'ÉNERGIE

- L'appareil doit être placé dans la zone la plus fraîche de la pièce, loin des sources de chaleur ou de la lumière directe du soleil.
- Assurez-vous que l'appareil dispose de suffisamment de place sur tous les côtés pour assurer une bonne ventilation. Ne couvrez jamais les bouches d'aération.
- N'ouvrez la porte du refroidisseur que le temps nécessaire. L'ouverture fréquente de la porte aura une incidence sur la température interne.

PROBLÈMES AVEC VOTRE REFROIDISSEUR DE VIN

Vous pouvez résoudre facilement de nombreux problèmes courants de cave à vin, ce qui vous épargnera le coût d'une éventuelle prestation de service. Essayez les suggestions ci-dessous pour voir si vous pouvez résoudre le problème avant de communiquer avec Vinotemp au Info@Vinotemp.com.

DÉPANNAGE

PROBLÈME	CAUSE POSSIBLE
La porte ne se ferme pas correctement	<ul style="list-style-type: none"> • La cave à vin n'est pas de niveau. • Les tablettes sont mal positionnées. • Le joint de porte est sale. • Une bouteille dans la cave à vin est trop longue.
L'appareil ne fonctionne pas. Il n'y a pas de courant	<ul style="list-style-type: none"> • Vérifiez que l'appareil est branché sur la prise murale. • Assurez-vous que la prise murale est alimentée. Si la prise est contrôlée par un interrupteur mural, assurez-vous que l'interrupteur est réglé sur marche. Testez le fonctionnement de la prise murale en testant un autre appareil électrique dans la prise.
L'appareil est sous tension, mais ne refroidit pas	<ul style="list-style-type: none"> • Assurez-vous qu'il y a au moins 3 à 5 bouteilles dans l'appareil. Lorsque vous utilisez l'appareil pour la première fois, il peut prendre jusqu'à 24 heures pour atteindre la température souhaitée. • Si la température de la pièce se situe à l'extrémité supérieure de la plage de température ambiante, il peut avoir plus de difficultés à atteindre une température interne basse. • Pour obtenir un contrôle précis de la température, l'appareil ne doit pas être utilisé ni fonctionner dans l'un des endroits suivants : <ul style="list-style-type: none"> ○ Dans un endroit ensoleillé, une pièce où l'air circule mal comme un garage ou près d'un autre appareil produisant de la chaleur comme un lave-vaisselle, un four ou un réfrigérateur. ○ Avec une prise partagée avec un réfrigérateur, car le réfrigérateur drainera le courant de la cave à vin. • Assurez-vous que le refroidisseur dispose des dégagements appropriés sur le côté et à l'arrière et qu'il est situé dans une zone bien ventilée. • La porte n'est pas fermée hermétiquement ou est ouverte trop fréquemment
Le ventilateur est toujours en marche	<ul style="list-style-type: none"> • Il s'agit simplement d'une fonction du système de refroidissement. Plus le réglage est bas, plus le ventilateur fonctionnera. Si la pièce est très chaude, le refroidisseur fonctionnera davantage. • L'appareil a été conçu pour fonctionner en continu lorsqu'il fonctionne aux températures les plus basses.
Vibrations	<ul style="list-style-type: none"> • Vérifiez que le refroidisseur de vin est de niveau. • Le bruit de cliquetis peut provenir de l'écoulement du réfrigérant. À la fin de chaque cycle, vous pouvez entendre des bruits de gargouillement causés par l'écoulement du réfrigérant. C'est normal.
Du givre apparaît dans l'armoire (au dos)	<ul style="list-style-type: none"> • Soit trop d'humidité, soit une température trop basse à l'intérieur de l'armoire. Débranchez le refroidisseur et laissez-le dégivrer manuellement. Rebranchez-le lorsque la glace a fondu. Si le problème persiste, communiquez avec le service d'entretien pour obtenir des instructions.

L'éclairage intérieur clignote	<ul style="list-style-type: none"> • Dans certains cas, cette situation est normale. L'éclairage peut clignoter lorsque la fonction de dégivrage automatique commence à fonctionner. • La température réglée est supérieure à la température intérieure. Ajustez la température pour résoudre le problème.
L'écran affiche « EL » ou « EH ».	<ul style="list-style-type: none"> • Le capteur de température de l'air dans la zone de température correspondante est défaillant.

Conditions de vente

Les coûts d'expédition/livraison sont à la charge de l'acheteur. Le vendeur n'est pas responsable de la non-réception ou de la non-livraison par le transporteur, et ce, pour quelque raison que ce soit. La livraison se fait en bord de route. Les améliorations optionnelles du service de livraison constituent des frais supplémentaires. Si le service de livraison amélioré ne peut pas être effectué correctement, l'acheteur convient d'accepter la livraison en bord de route et la différence du coût amélioré ne sera pas remboursée. Si un article avec envoi gratuit est annulé en cours de route, des frais de 25 % du prix de l'unité/des unités plus les frais de transport dans les deux sens seront facturés. Tous les dommages doivent être notés au moment de la livraison sur le bon de livraison et le vendeur doit être informé dans les 48 heures suivant la livraison de ces dommages. L'acheteur reconnaît que, si l'annulation est autorisée par le vendeur, des frais de restockage de 35 % et des frais de transport dans les deux sens seront facturés. Aucune annulation ni aucun remboursement sur les produits fabriqués sur commande. Si une commande a été passée et que la production n'a pas commencé, des frais d'annulation de 15 % du montant total seront facturés. En cas d'annulation d'une commande payée par carte de crédit, des frais supplémentaires de 3 % seront déduits du remboursement total. Une fois que votre commande a été expédiée, l'adresse de livraison ne peut plus être modifiée. Les appareils remis à neuf sont vendus tels quels. L'acheteur assume les risques liés à la qualité et aux performances des marchandises et assume les coûts de tous les services ou de toutes les réparations requis(es) non couverts par les présentes.

Retour et échange de produits défectueux : Si toutes les autres solutions de réparation échouent, un diagnostic et un dépannage préalables par l'équipe de service technique de Vinotemp sont requis pour qu'un échange de produit défectueux puisse avoir lieu. Tous les échanges de produits défectueux requièrent un numéro d'autorisation de retour (RA) attribué par Vinotemp. Tout retour de produit défectueux non autorisé à Vinotemp sera refusé au moment de la tentative de livraison. Les frais de transport de retour pour les produits défectueux sont couverts par Vinotemp dans les 90 premiers jours à compter de la date de vente. Pour les autorisations de retour de produits défectueux émises après le 90e jour à compter de la date de vente, l'acheteur assume la responsabilité de tous les frais de transport connexes pendant la période de garantie du produit. L'acheteur est responsable de toutes les boîtes, du matériel d'emballage, etc., pour s'assurer que le produit retourné est emballé correctement et apte au transport. Vinotemp n'est pas responsable des dommages résultant d'un emballage inadéquat ou d'une mauvaise manipulation par l'expéditeur. Vinotemp est autorisée à rejeter tout produit défectueux faisant l'objet d'une autorisation de retour, mais qui arrive endommagé.

Initiales _____ Date d'acceptation des conditions générales _____

Vinotemp International Corp. (le « vendeur ») et la personne ou l'entité qui acquiert ces biens du vendeur (l'« acheteur ») acceptent par la présente les conditions de vente suivantes : Les frais **d'expédition ou de livraison** incombent à l'acheteur, que ce soit en port payé ou en port dû. Le vendeur assume la responsabilité des biens vendus à l'acheteur jusqu'à ce que ceux-ci parviennent à l'adresse de livraison de l'acheteur (destination franco bord) et que le reçu de livraison soit clairement signé. Le vendeur n'est pas responsable de la livraison tardive ou non effectuée par le transporteur, des routes non pavées, des endroits éloignés, des escaliers, des ascenseurs, des portes étroites et de tout autre problème de ce genre lors de la tentative de placer ou de livrer les biens à l'endroit où se trouve l'acheteur. Les livraisons dans des endroits éloignés peuvent exiger des frais supplémentaires. Un endroit éloigné peut être désigné comme tel, à la discrétion du transporteur, comme se trouvant à plus ou moins 80 km (50 miles) de la ville importante la plus proche. L'acheteur assume l'entière responsabilité des coûts supplémentaires liés au transport tels que l'accès, la mesure, l'installation, le branchement, le câblage, le déplacement et l'entreposage des marchandises, les escaliers, l'incapacité du transporteur à livrer de manière sûre et/ou adéquate, l'incapacité d'utiliser l'ascenseur du bâtiment pour soulever les marchandises, les ouvertures étroites, ainsi que tous les coûts supplémentaires pour livrer ou relivrer le produit correctement. Assurez-vous d'examiner l'accès à la propriété et les dimensions du produit commandé. Le transport de toutes les marchandises est soumis aux conditions que le transporteur impose à l'acheteur. L'installation est la responsabilité de l'acheteur. Si la livraison en gants blancs a été demandée et qu'elle ne peut être effectuée correctement, ou si l'accès est entravé de quelque manière que ce soit, l'acheteur convient d'accepter la livraison en bord de route (les frais du service de livraison ne peuvent pas être remboursés). Si l'acheteur se charge d'appeler ou de payer son propre transport, la responsabilité est transférée à l'acheteur lorsque celui-ci ou sa société de transport vient chercher l'appareil chez le vendeur. Le prix du transport est fixé en fonction de la nature de la livraison, en bord de route, au seuil ou service en gants blancs. La livraison standard en gants blancs se fait au rez-de-chaussée, avec un accès facile et SANS ESCALIER. Elle comprend la fixation des portes et des pieds alignés (le cas échéant) ainsi que le retrait de l'emballage. Des frais supplémentaires sont à prévoir pour les demandes additionnelles. Chaque service comporte un tarif différent et entraîne des frais supplémentaires. Si le transport n'est pas appliqué (expédition gratuite ou livraison incluse) et que la commande est annulée après l'expédition, des frais de transport de 25 % du coût de l'appareil, dans chaque direction, seront facturés. Sauf en cas d'indication contraire, les échanges d'articles sont organisés sous forme de livraison et de ramassage en bord de route. Il n'existe pas de service en gants blancs pour les retours. Les retours approuvés doivent être accompagnés de l'emballage original et/ou d'un emballage approprié. Échanges (la livraison et le ramassage se font en même temps). L'appareil original doit être emballé et prêt pour le ramassage par le transporteur au moment de la livraison du nouvel appareil. L'emballage de l'ancienne unité doit être adéquat pour l'expédition, il ne doit pas être surdimensionné ni se trouver sur une palette si l'appareil n'a pas été livré sur une palette à l'origine. Le transporteur ne déposera pas de nouvel appareil si l'appareil original n'est pas prêt. Si le transporteur doit effectuer une deuxième tentative, le client sera soumis à des frais supplémentaires pour la tentative de livraison et pour tout problème d'emballage. Les livraisons comprennent UNE tentative de livraison du produit au consommateur par l'entreprise d'expédition. Si, pour une raison quelconque, le client ne peut accepter la commande et que le produit n'est pas livrable, le client sera responsable de tous les frais supplémentaires d'expédition et de manutention, et ce, quelles que soient les circonstances. Nous sommes un fabricant et non une entreprise de transport, les livraisons sont effectuées par un service tiers. Envoyez-nous un courriel à info@vinotemp.com pour obtenir un devis ou toute information supplémentaire. Le transport dont il est question est celui effectué sur le territoire continental des États-Unis (à l'exclusion de l'Alaska, de Porto Rico et d'Hawaï), les frais sont additionnels. Veuillez envoyer un courriel à info@vinotemp.com pour obtenir un devis.

Si vous faites appel à une entreprise de réparation sans l'approbation de Vinotemp ou si vous utilisez des pièces non fournies par Vinotemp et que votre appareil sous garantie ne fonctionne pas, nous réparerons votre appareil à condition que vous l'expédiez, en port payé, à destination et en provenance de nos installations à Henderson. Vinotemp n'est pas responsable des coûts d'installation ou de retrait ni des réparations non autorisées. Si la réparation ou la pièce non autorisée a endommagé l'appareil, nous fournirons au client un coût de réparation de ce dommage.

Avertissement relatif à la **proposition 65** de la Californie : Les produits vendus sur ce site Web de commerce électronique ainsi qu'au public peuvent contenir des produits chimiques de même que d'autres substances réputées, selon l'État de Californie, être à l'origine de cancers, d'anomalies congénitales et d'autres problèmes de reproduction.

Les sacs en vinyle, en similicuir et/ou en cuir contiennent du plomb et/ou d'autres substances réputées, selon l'État de Californie, être à l'origine de cancers, d'anomalies congénitales et d'autres problèmes de reproduction.

Le terme microfibre « microfibre plastique » désigne une petite particule synthétique de forme fibreuse, d'une longueur inférieure à 5 millimètres, qui est libérée dans l'eau lors du lavage régulier des textiles en matière synthétique.

Bois composite : Peut contenir du formaldéhyde.

Le métal galvanisé et certains de ses composants contiennent du plomb et/ou d'autres substances réputées, selon l'État de Californie, être à l'origine de cancers, d'anomalies congénitales et d'autres problèmes de reproduction.

Les produits fabriqués en vinyle contiennent du plomb, du phtalate de bis(2-éthylhexyle) (DEHP), et/ou d'autres substances réputées, selon l'État de Californie, être à l'origine de cancers, d'anomalies congénitales et d'autres problèmes de reproduction.

L'acrylique peut contenir de l'acide acrylique et/ou d'autres substances réputées, selon l'État de Californie, être à l'origine de cancers, d'anomalies congénitales et d'autres problèmes de reproduction.

La peinture ou les contrôleurs des appareils électroménagers peuvent contenir de l'étain ou du plomb et/ou d'autres substances réputées, selon l'État de Californie, être à l'origine de cancers, d'anomalies congénitales et d'autres problèmes de reproduction.

Nos articles de bar peuvent contenir du plastique, de l'acrylique, de l'émail, du cristal, du métal et/ou d'autres substances réputées, selon l'État de Californie, être à l'origine de cancers, d'anomalies congénitales et d'autres problèmes de reproduction.

Les appareils peuvent contenir de l'étain, du plomb ou du nickel.

Dommages : Tous les dommages doivent être notés au moment de la livraison. Si une facture est signée attestant qu'il n'y a aucun dommage, l'acheteur accepte la livraison comme franche et quitte de toute charge. Dans le cadre d'une destination franco bord, toute réclamation concernant des dommages survenus aux marchandises pendant l'expédition, et ayant été causés par le transporteur, est assurée et traitée directement avec le transporteur par le vendeur si ces dommages sont indiqués sur le reçu et reportés dans les 48 heures suivant la livraison. **OUVREZ ET INSPECTEZ VOTRE LIVRAISON.** Dans le cadre d'une destination franco bord, si l'article est endommagé par le transporteur et que l'acheteur annule sa commande plutôt que d'accepter un remplacement, il peut le faire en payant les frais de transport dans les deux sens ainsi que des frais de restockage de 35 %. Il n'y a pas d'annulation ni de remboursement pour les produits personnalisés, faits sur mesure ou sur commande. Lorsque le produit est expédié par un tiers (entrepôt franco bord), l'acheteur assume l'entière responsabilité de la livraison, du paiement de la livraison et des réclamations pour tout dommage survenu pendant l'expédition. Les défauts de fabrication seront traités directement par le vendeur, sous réserve de la garantie limitée indiquée ci-dessous.

Frais : Toutes les ventes sont finales. Sauf autorisation écrite du vendeur, l'acheteur ne peut en aucun cas retourner les marchandises. Si le vendeur accepte, par écrit, de reprendre les marchandises stockées, l'acheteur devra payer des frais de stockage/service correspondant à 35 % du prix d'achat des marchandises et des frais de transport dans les deux sens (le produit doit être neuf, inutilisé et se trouver dans son emballage d'origine). Si l'acheteur renvoie des marchandises en prétendant qu'elles sont défectueuses et que le vendeur les trouve en état de marche, l'acheteur est responsable du coût du transport aller-retour plus des frais de

service qui représentent 35 % du prix d'achat des marchandises. Les produits fabriqués sur commande et personnalisés ne sont pas retournables ni remboursables. L'acheteur doit informer le vendeur des marchandises non conformes dans les 48 heures suivant leur réception, après quoi toutes les marchandises seront réputées être acceptées par l'acheteur. Si une commande a été passée et que la production n'a pas encore commencé, l'annulation de votre commande entraînera des frais de 15 %. Si l'acheteur effectue un paiement au moyen d'un chèque sans provision, des frais de recouvrement et des frais pour chèque sans provision de 50 \$ seront ajoutés à la facture, que l'acheteur accepte de payer rapidement. Si pour une raison quelconque, l'acheteur fait opposition à un chèque ou à un paiement par carte de crédit, l'acheteur accepte de payer tous les coûts associés au recouvrement ou au litige d'une telle réclamation par le vendeur, y compris, sans s'y limiter, les dommages généraux et spéciaux, les frais de tribunal et les honoraires d'avocat. Les frais de financement commencent à la date indiquée sur la facture. Le titre de propriété des marchandises revient au vendeur en cas de non-paiement des marchandises ou des services. Tous les frais et les coûts de récupération du produit, le coût du transport, les frais juridiques, les frais de recouvrement et les frais de tribunal, les frais de carte de crédit et le taux d'intérêt de 18 % (taux annuel) incomberont à l'acheteur. Dans le cas d'un litige concernant une carte de crédit, l'acheteur assume et doit payer immédiatement tous les frais d'« arbitrage de carte de crédit » ainsi que les frais de rétrofacturation que les sociétés de cartes de crédit facturent au moment de la rétrofacturation. En cas d'annulation d'une commande payée par carte de crédit, des frais supplémentaires de 3 % seront déduits du remboursement.

Tout litige non résolu dans les 30 jours suivant la date de la facture sera signalé aux bureaux d'évaluation du crédit.

GARANTIE LIMITÉE : Le vendeur garantit que les marchandises seront exemptes de défauts de matériaux et de fabrication comme suit :

Les armoires à vin de style meuble (en bois) fabriquées aux États-Unis : toutes les pièces du refroidisseur seulement, et ce, pour une période d'un (1) an; l'armoire et la main-d'œuvre (non installée) pour une période de 12 (douze) mois (numéros de modèle « Vino » et « Custom »).

Les refroidisseurs à armoire métallique (appareils) (compresseur) (fabriqués en Chine et au Danemark). Les numéros de modèle commencent par EL, VT, IL ou EP : les pièces et la main-d'œuvre pour le système de refroidissement et l'armoire pour une période de 12 (douze) mois.

Les unités thermoélectriques : 90 (quatre-vingt-dix) jours (y compris les refroidisseurs de vin et de boissons, les distributeurs de bière, les humidificateurs, les cave à vin en bois Portofino et les réfrigérateurs). (Les numéros de modèle commencent par EL, VT, IL ou EP). Seules les pièces des appareils WineMate et Cellar Tec (WM, Wine Mate ou CT) (unités de refroidissement du vin), des systèmes bibloc et à conduit ainsi que des autres unités de refroidissement installées sont couvertes, et ce, pendant 1 an, la main-d'œuvre n'est pas comprise. Les pièces et la main-d'œuvre des systèmes de refroidissement autonomes WineMate sont garanties pendant un 1 an. Le retrait et la réinstallation des unités de refroidissement ne sont pas inclus.

Les accessoires pour le vin, les systèmes de rayonnage, les pièces et les autres articles divers profitent d'une garantie de 30 jours.

Appareils Il Romanzo : Garantie de 90 (quatre-vingt-dix) jours. Pièces de remplacement pendant 12 (douze) mois à partir de la date de vente.

Brama : Garantie d'un an à compter de la date d'achat.

La garantie des appareils qui ne sont pas neufs (modèles éraflés et bosselés, remis à neuf ou d'exposition) et des appareils à compresseur est de 90 jours à compter de la date de votre facture et de 30 jours pour les unités thermoélectriques (pièces pour fonctionnalité uniquement, et non des défauts cosmétiques). Ces appareils sont remis à neuf et vendus tels quels; l'acheteur assume les risques liés à la qualité et aux performances des biens, et assume les coûts de l'intégralité des services ou des réparations nécessaires non couverts par les

présentes. Les garanties prolongées proposées par New Leaf ne peuvent pas être achetées pour des appareils qui ne sont pas neufs. La livraison se fait en bord de route. Les surclassements du service de livraison entraîneront des frais supplémentaires.

Les grils Element Grills (fournis par Element Products LLC) disposent d'une garantie limitée de trente jours sur les pièces des accessoires de gril.

Si un modèle ne figure pas dans la liste, il est garanti pendant 90 jours sur les pièces uniquement s'il s'agit d'un article neuf.

Pièces et réparations : Garantie sur les réparations effectuées à l'interne : 90 jours sur les pièces et la main-d'œuvre pour le compresseur; 30 jours sur les pièces et la main-d'œuvre pour les appareils thermoélectriques. Le client doit verser un dépôt de main-d'œuvre de 75 \$ pour les appareils thermoélectriques; de 150 \$ pour les refroidisseurs de vin à compresseur et de 195 \$ pour les appareils WineMate, ce dépôt sera conservé si l'appareil est jugé en bon état de fonctionnement. Le client est responsable des frais de transport du produit qui nous est adressé.

Garantie sur les pièces achetées : 30 jours. Si la pièce est défectueuse dans les 30 jours suivant l'achat, le client doit nous la renvoyer. Si, après inspection, elle est défectueuse, VT enverra une pièce de remplacement, et ce, sans frais.

Si un acheteur prétend que la réfrigération d'un produit est « défectueuse », il doit se procurer une lettre d'un technicien qualifié en réfrigération, à ses frais, pour vérifier que l'unité a été installée correctement, avec une ventilation adéquate et que l'unité fonctionne réellement mal en raison d'un défaut de fabrication.

Le retrait ou la réinstallation de l'appareil n'est pas inclus dans les coûts garantis. Le recours exclusif de l'acheteur se limite, au choix du vendeur, à la réparation ou au remplacement de la ou des pièces défectueuses par des pièces neuves ou remises à neuf. L'acheteur est responsable de l'expédition prépayée de l'appareil à un établissement désigné et le vendeur paiera les frais de retour dans la zone continentale des États-Unis pour les articles réparés sous garantie dans les 12 (douze) mois suivant la date de vente. L'appareil retourné doit être emballé correctement, avec une protection suffisante pour qu'il ne soit pas endommagé davantage. Les produits surdimensionnés ou sans emballage ne sont pas autorisés. Ils seront refusés. Les unités remplacées ou échangées seront renvoyées à l'acheteur par livraison en bord de route uniquement. Tous les frais de relivraison incombent à l'acheteur. Étant donné que la variation naturelle de la texture, de la densité, du grain, de la couleur, du ton et de la nuance du bois est inévitable, le vendeur ne garantit pas la texture, la couleur, le ton, ni la nuance du bois : Le vendeur ne garantit pas non plus la durabilité de la couleur du bois ni contre l'écaillage, l'effritement, la fissuration ou les rayures. Remarque : Le bois non fini est sujet au gauchissement; toutes les surfaces en bois doivent être scellées avant la mise en service de la cave à vin. Assurez-vous que les portes sont alignées en consultant le manuel du propriétaire. Une réparation ou un placement inadéquat(e) de l'appareil annule la garantie. Tout centre de réparation tiers doit être approuvé par écrit par le vendeur avant la fourniture de pièces de rechange sous garantie. Ordres de modification : Les unités personnalisées déjà en production qui nécessitent une modification seront soumises à des frais de modification.

Frais de stockage : Lorsqu'un article est réparé par un technicien de Vinotemp dans les locaux de Vinotemp, l'acheteur accepte de récupérer son article réparé ou de prendre des dispositions pour le renvoyer dans un délai de 30 jours après avoir été informé par Vinotemp par téléphone, courriel ou lettre que son appareil est prêt à être récupéré. Si l'article reste dans l'entrepôt de Vinotemp au-delà de 30 jours, mais sans dépasser 60 jours, l'acheteur devra payer des frais de stockage supplémentaires de 2 %. Après 60 jours de stockage, l'article devient la propriété de Vinotemp. Pour les unités personnalisées avec dépôt : Si le produit n'est pas récupéré ou expédié dans les 60 jours suivant l'achèvement des travaux, le dépôt de l'acheteur est perdu et le produit devient la propriété de Vinotemp. La période de garantie débute à la date de la vente (et non à celle de l'expédition, de la livraison ou de l'installation). Tous les travaux d'ébénisterie, de rayonnage ou autres travaux personnalisés terminés doivent être récupérés ou expédiés dans un délai de 14 jours après que Vinotemp a informé l'acheteur au moyen d'un appel téléphonique, d'un courriel ou d'une lettre. Toute armoire, tout

rayonnage ou tout autre travail personnalisé achevé(e) et stocké(e) pendant plus de 14 jours entraînera des frais de stockage mensuels supplémentaires. Après 60 jours, l'article devient la propriété de Vinotemp.

La présente garantie limitée ne couvre pas les dommages dus à un accident, une mauvaise utilisation, un abus, une mauvaise manipulation, une négligence, une catastrophe naturelle, un incendie, un tremblement de terre, une inondation, un vent violent, un gouvernement, une guerre, une émeute ou un conflit du travail, une grève, un lock-out, un retard du transporteur, une réparation non autorisée ou toute autre cause indépendante de la volonté du vendeur, qu'elle soit similaire ou non à ce qui précède. Par ailleurs, le vendeur n'est pas responsable de tout dommage causé à la propriété de l'acheteur résultant des marchandises. Cette garantie limitée s'applique uniquement sur le territoire continental des États-Unis (elle ne s'applique pas en Alaska, à Porto Rico, à Hawaï et dans les autres territoires/pays). L'acheteur comprend et reconnaît que les biens vendus dans la présente sont des caves à vin, des humidificateurs à cigares et/ou d'autres appareils similaires qui contiennent du vin, des cigares ou d'autres articles. L'acheteur assume tous les risques liés à l'utilisation de ces unités, y compris les risques de détérioration, de variations d'humidité, de variations de température, de fuites, d'incendie, de dommage causé par l'eau, de moisissure, de sécheresse et tout autre risque similaire qui pourrait survenir. Le vendeur n'est pas responsable des dommages accessoires ou indirects, et il n'existe aucune garantie, explicite ou implicite, qui s'étende au-delà de la garantie limitée décrite ci-dessus. La garantie et la responsabilité ne sont pas transférables. Les garanties implicites de qualité marchande et d'adéquation à un usage particulier sont expressément rejetées par la présente. Certains États ou provinces n'autorisent pas l'exclusion des dommages accessoires ou indirects ni la renonciation aux garanties implicites d'adéquation et/ou de qualité marchande, de sorte que les limitations ci-dessus peuvent ne pas s'appliquer à votre cas. En vertu de cette garantie, vous profitez de droits juridiques particuliers et vous pourriez aussi profiter d'autres droits, qui peuvent varier d'un État ou d'une province à l'autre. Le vendeur décline toute indemnisation au titre de réclamations pour violation de toute propriété intellectuelle de nature protégeable. En cas de litige entre le vendeur et l'acheteur découlant des présentes conditions générales ou des biens vendus en général, ou s'y rapportant, l'acheteur doit d'abord présenter une réclamation écrite au vendeur dans les dix jours suivant l'événement à l'origine de la réclamation et attendre une réponse dans un délai supplémentaire de trente jours avant d'entamer toute action en justice. La vente et toutes les conditions sont soumises à la loi du Nevada. Pour toute procédure judiciaire découlant des présentes conditions générales ou des marchandises vendues, ou s'y rapportant, l'acheteur doit, uniquement et exclusivement, l'intenter dans le comté de Clark. L'acheteur ne peut en aucun cas entreprendre une procédure judiciaire plus de six mois après la survenance de l'événement à l'origine du litige. Le vendeur peut présenter des réclamations pour non-paiement jusqu'au paiement intégral de la dette. Tout litige ou toute réclamation se rapportant de quelque manière que ce soit aux présentes conditions générales, au site Web ou à tout produit ou service vendu ou distribué par ce site Web, ce magasin ou ce catalogue ou par l'entremise de celui-ci, sera résolu(e) au moyen d'un arbitrage exécutoire, plutôt que devant un tribunal. Vous pouvez toutefois faire valoir des réclamations devant un tribunal des petites créances si celles-ci sont admissibles. La loi fédérale sur l'arbitrage s'applique aux conditions générales. Nous convenons mutuellement que toute procédure de résolution des litiges sera menée uniquement à titre individuel, et non dans le cadre d'une action collective, consolidée ou représentative. Si, pour quelque raison que ce soit, une réclamation est soumise à un tribunal plutôt qu'à un arbitrage, nous renonçons mutuellement à tout droit à un procès devant un jury. Les deux parties conviennent d'intenter une action en justice pour interdire la violation ou toute autre utilisation abusive des droits de propriété intellectuelle.

Les conditions ci-dessus sont les seules qui régissent cette transaction et le vendeur ne fait aucune déclaration orale de quelque nature que ce soit. Les présentes conditions générales ne peuvent être modifiées que par écrit, avec la signature de l'acheteur et du vendeur.

GARANTIE PARTICULIÈRE CI-DESSOUS POUR LES MODÈLES ÉRAFLÉS ET BOSSELÉS, LES EMBALLAGES OUVERTS, LES MODÈLES REMIS À NEUF, LES MODÈLES D'EXPOSITION, LES MODÈLES DE LIQUIDATION ET LES SURSTOCKS : CONDITIONS GÉNÉRALES DE VENTE

Vinotemp (et ses marques Element, Wine Mate, Cellar Tec, Apex Wine Racks, Epicureanist II Romanzo, Brama) (« vendeur ») et la personne morale qui acquiert ces biens auprès du vendeur (« acheteur ») acceptent pleinement les conditions de vente suivantes :

1. Transport : Vinotemp n'est pas une entreprise de transport, de déménagement ni d'installation, si le transport est organisé pour l'acheteur, le vendeur n'assume aucune responsabilité concernant les biens vendus à l'acheteur une fois que ceux-ci ont quitté ses locaux, y compris, mais sans s'y limiter, la livraison tardive par le transporteur, ou pour des événements résultant de toute difficulté rencontrée par le transporteur pour tenter d'adapter les biens au lieu d'activité ou de résidence de l'acheteur en raison de la taille des biens ou autre, comme le démontage et le remontage des biens. L'acheteur assume l'entière responsabilité de la livraison, du paiement du transport, des frais supplémentaires, de l'accès, de la mesure, de l'installation, du branchement, du déplacement et du stockage des marchandises. Le transport de toutes les marchandises est soumis aux conditions que le transporteur impose à l'acheteur, y compris, mais sans s'y limiter, les frais supplémentaires imposés par des escaliers, et/ou les frais supplémentaires résultant de l'incapacité du transporteur à utiliser de manière sûre ou adéquate l'ascenseur du bâtiment pour faire monter les marchandises à un étage supérieur. Toute réclamation concernant des dommages subis pendant l'expédition par le transporteur des marchandises est assurée et traitée directement par ce dernier et elle doit être notée au moment de la livraison.

2. Toutes les ventes sont finales et, à moins d'une autorisation écrite du vendeur, l'acheteur ne peut pas retourner les marchandises, et ce, quelles que soient les circonstances. Si l'acheteur refuse d'accepter les marchandises, il est responsable du retour et du coût du transport dans les deux sens ainsi que des frais de restockage ou de service qui représentent 35 % du prix d'achat des marchandises. L'acheteur doit informer le vendeur des marchandises non conformes dans les quatre jours suivant la livraison, après quoi toutes les marchandises sont réputées être acceptées.

3. Si l'acheteur effectue un paiement au moyen d'un chèque sans provision, ou effectue une opposition au paiement du chèque ou de la carte de crédit, pour quelque raison que ce soit, l'acheteur accepte de payer tous les coûts associés au recouvrement ou au traitement du litige du vendeur concernant une telle réclamation, y compris, mais sans s'y limiter, les dommages supplémentaires, les frais de justice, les frais de recouvrement et les honoraires d'avocat. Les frais de financement commencent à la date indiquée sur la facture. Des frais de recouvrement ainsi que des frais d'insuffisance de fonds de 50 \$ seront ajoutés à votre facture, que vous vous engagez à payer rapidement. Le titre de propriété des marchandises n'est pas transféré avant que le vendeur ait reçu le paiement intégral. De plus, le vendeur conserve une sûreté réelle sur les marchandises jusqu'à leur paiement intégral. Si le litige relatif à la carte de crédit est soumis à l'arbitrage, l'acheteur accepte de payer les frais d'arbitrage connexes.

4. GARANTIE LIMITÉE sur les appareils qui ne sont pas neufs (modèles rayés et abîmés, remis à neuf ou de démonstration) : la garantie des appareils à compresseur est de 90 jours à compter de la date de votre facture et de 30 jours pour les unités thermoélectriques (pièces fonctionnelles uniquement, et non les défauts cosmétiques). Ces appareils sont remis à neuf et vendus tels quels; l'acheteur assume les risques liés à la qualité et aux performances des biens, et assume les coûts de l'intégralité des services ou des réparations nécessaires non couverts par les présentes. Les accessoires pour le vin, les systèmes de rayonnage et les autres articles non mentionnés ne sont pas couverts par la garantie. Aucune garantie ne s'applique sur les pièces achetées séparément. Le retrait et la réinstallation de l'appareil ne sont pas compris dans la main-d'œuvre garantie. Le recours exclusif de l'acheteur se limite, au choix du vendeur, à la réparation ou au remplacement de la ou des pièces défectueuses par des pièces neuves ou remises à neuf. L'acheteur est responsable de l'expédition prépayée de l'appareil à un établissement désigné, et le vendeur paiera les frais de retour dans la zone continentale des États-Unis pour les articles réparés sous garantie. Étant donné que la variation naturelle de la texture, de la densité, du grain, de la couleur, du ton et de la nuance du bois est inévitable, le vendeur ne garantit pas la texture, la couleur, le ton, ni la nuance du bois. Le vendeur ne garantit pas non plus la durabilité de la

couleur du bois ni contre l'écaillage, l'effritement, la fissuration ou les rayures. Remarque : Le bois non fini est sujet au gauchissement; toutes les surfaces en bois doivent être scellées avant la mise en service de la cave à vin. Un placement inadéquat de l'appareil annule la garantie. Tout centre de réparation tiers doit être approuvé au préalable par Vinotemp, par écrit, avant de pouvoir fournir des pièces gratuitement.

5. Transport : Si l'appareil « tel quel » est expédié avec fret inclus, mais que la livraison est refusée, le client sera responsable du fret de chez lui et à chez lui. Les autres coûts dont l'acheteur est responsable sont les frais de stockage, de réemballage et de tentative de livraison.

6. Vinotemp ne couvre pas les dommages dus à un accident, une mauvaise utilisation, un abus, une mauvaise manipulation, une négligence, une catastrophe naturelle, un incendie, un tremblement de terre, une inondation, un vent violent, un gouvernement, une guerre, une émeute ou un conflit du travail, une grève, un lock-out, un retard du transporteur, une réparation non autorisée ou toute autre cause indépendante de la volonté du vendeur, qu'elle soit similaire ou non à ce qui précède. Le vendeur n'est pas responsable de tout dommage causé à la propriété de l'acheteur résultant du bien. Cette garantie limitée s'applique uniquement sur le territoire continental des États-Unis; elle ne s'applique pas en Alaska, à Porto Rico, à Hawaï et dans les autres territoires ou pays.

7. L'acheteur comprend et reconnaît que les biens vendus dans la présente sont des refroidisseurs de vin, des appareils ménagers, des humidificateurs de cigares et/ou d'autres appareils similaires qui peuvent contenir du vin, des cigares ou d'autres produits consommables. L'acheteur assume tous les risques liés à l'utilisation de ces appareils, y compris les risques de détérioration, de variations d'humidité, de variations de température, de fuites, d'incendie, de dommages causés par l'eau, de moisissure, de sécheresse et de tout autre risque similaire qui pourraient survenir.

8. SAUF EN CAS DE DISPOSITION CONTRAIRE AUX LOIS APPLICABLES, LE VENDEUR N'EST PAS RESPONSABLE DES DOMMAGES ACCESSOIRES OU INDIRECTS, ET IL N'EXISTE AUCUNE GARANTIE, EXPRESSE OU IMPLICITE, QUI S'ÉTENDE AU-DELÀ DE LA DESCRIPTION FIGURANT AUX PRÉSENTES; LA GARANTIE ET LA RESPONSABILITÉ NE SONT PAS TRANSFÉRABLES. LES GARANTIES IMPLICITES DE QUALITÉ MARCHANDE ET D'ADÉQUATION À UN USAGE PARTICULIER SONT EXPRESSÉMENT REJETÉES PAR LA PRÉSENTE. LE VENDEUR DÉCLINE TOUTE INDEMNISATION AU TITRE DE RÉCLAMATIONS POUR VIOLATION DE TOUTE PROPRIÉTÉ INTELLECTUELLE DE NATURE PROTÉGÉABLE.

9. En cas de litige entre le vendeur et l'acheteur découlant des présentes conditions générales ou des marchandises vendues en général, ou s'y rapportant, l'acheteur doit d'abord déposer une réclamation écrite auprès du vendeur dans les trente jours suivant l'événement qui a donné lieu à la réclamation et attendre une réponse dans un délai supplémentaire de trente jours avant d'engager une action en justice. Toute procédure judiciaire découlant des présentes conditions générales ou des biens vendus en général, ou s'y rapportant, doit être engagée uniquement dans le comté de Clark. La partie gagnante dans une telle procédure peut se faire rembourser ses honoraires d'avocat et ses frais. L'acheteur ne peut en aucun cas entreprendre une procédure judiciaire plus de six mois après la survenance de l'événement à l'origine du litige.

10. La livraison se fait en bord de route. Les surclassements du service de livraison entraîneront des frais supplémentaires.

Les conditions ci-dessus sont les seules qui régissent cette transaction et le vendeur ne fait aucune déclaration orale de quelque nature que ce soit. Les présentes conditions générales ne peuvent être modifiées que par écrit, avec la signature de l'acheteur et du vendeur. 03/18/2021

SERVICE ET AVIS IMPORTANT

Après réception et inspection de l'appareil, le cordon d'alimentation doit être remplacé s'il est endommagé. Veuillez communiquer avec notre service à la clientèle au 1 800 777-8466 ou à info@vinotemp.com.

Le fabricant a pour principe d'apporter des améliorations continues à ses produits et il se réserve le droit de modifier les matériaux et les caractéristiques, et ce, sans préavis.

AVERTISSEMENT :

Veillez ne pas placer l'appareil à la portée des enfants.

Réservé à l'usage des adultes.

Si vous avez des questions, communiquez avec info@vinotemp.com ou visitez le site www.vinotemp.com



3355 Enterprise Ave., Suite 160

Weston, FL 33331

www.vinotemp.com

Vinotemp est une marque déposée de Vinotemp International. La totalité des produits, des caractéristiques et des services est susceptible d'être modifiée sans préavis. Nous ne pouvons pas garantir l'exactitude du contenu de ce document. Nous déclinons toute responsabilité concernant les erreurs, les omissions ou les changements ultérieurs.

© 2023 Vinotemp International. Tous droits réservés.

Imprimée en Chine