



Projet _____

N° d'article _____

Quantité _____

Bouilloires commerciales

Modèles : EWB-50A | EWB-100A | EWB-100A-I

Ayez toujours de l'eau chaude à portée de main avec la bouilloire de Winco. Cette bouilloire est certainement un excellent complément à tout service de boissons chaudes.

Caractéristiques standard

- ◆ Grandes capacités de 8 L (2,1 gallons) ou 16 L (4,2 gallons)
- ◆ Construction en acier inoxydable poli n° 304
- ◆ Conception du couvercle à verrouillage rotatif
- ◆ Poignées froides
- ◆ Robinet sans fuite avec indicateur de niveau protégé
- ◆ Interrupteur marche/arrêt étanche avec couvercle de protection
- ◆ Voyants lumineux de chauffage et de maintien
- ◆ Dispositif de sécurité à arrêt automatique
- ◆ Garantie d'un an sur les pièces et la main-d'œuvre



Pièces

EWCU-P3	Assemblage de robinets
EWCU-P4	Assemblage de la jauge d'eau pour EWB-50A
EWCU-P5	Assemblage de la jauge d'eau pour EWB-100A
EWCU-P19	Assemblage du couvercle de fermeture pour EWB-50A
EWCU-P20	Assemblage du couvercle de fermeture pour EWB-100A

Options et accessoires

Série SGN	Enseignes en acier inoxydable pour les boissons
Série DT	Égouttoirs
Série VSW	Distributeurs de boissons à bouton-poussoir
Série CF	Carafes à boissons
Série VSS	Distributeurs de café/crème
Série CLO	Organisateurs de tasses et de couvercles
Série CLSO	Organisateurs de tasses et de couvercles

Pour les clients californiens

 **AVERTISSEMENT** : Cancer et risques pour la reproduction - www.P65Warnings.ca.gov

Winco®, DWL International Trading, LLC

Siège social au New Jersey :
65 Industrial Road, Lodi, NJ 07644
Tél. : 1-888-946-2682 | Téléc. : 1-888-946-2632

Centre de distribution en Californie
14950-14952 Valley View Avenue, La Mirada, CA 90638
Tél. : 1-888-946-2652 | Téléc. : 1-562-926-5678

Centre de distribution en Floride
10800 NW 103rd St. Bldg 22, Ste 11, Miami, FL 33178
Tél. : 1-786-536-4656

www.wincous.com | equipsales@wincous.com



Bouilloires commerciales

Modèles : EWB-50A | EWB-100A | EWB-100A-I

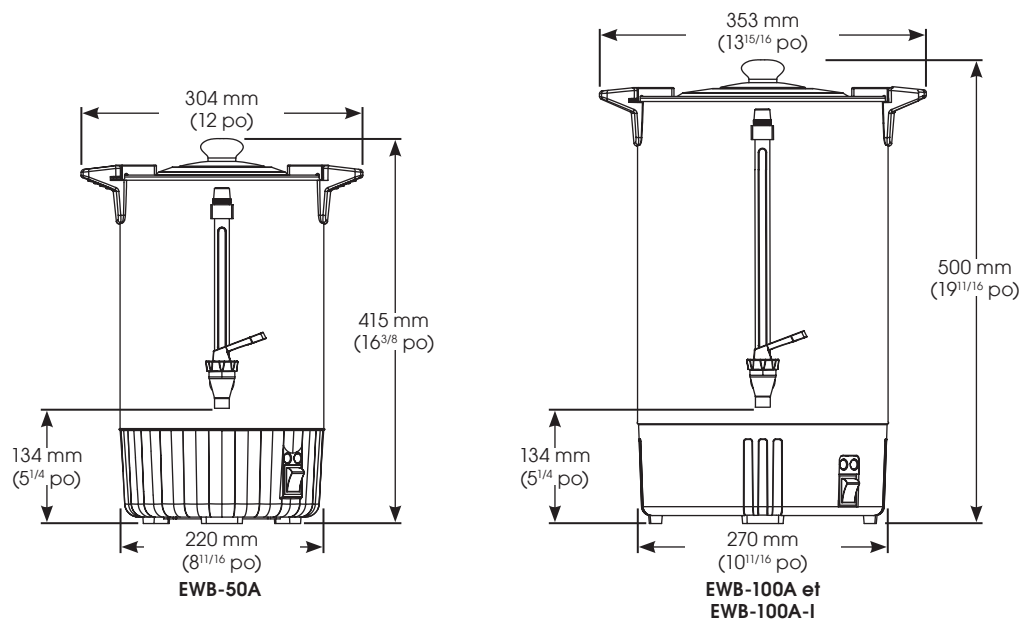

Caractéristiques

MODÈLE	DESCRIPTION	DIMENSIONS GÉNÉRALES			VOLTS	HZ	WATTS	AMP	PRISE	EXPÉDITION POIDS
		LONGUEUR	PROFONDEUR	HAUTEUR						
EWB-50A	8 L (2,1 gallons)	8-11/16 po (220 mm)	8-11/16 po (220 mm)	16-3/8 po (415 mm)	110 à 120	60	1 300	10,8	NEMA 5-15 P	6 lb (2,7 kg)
EWB-100A	16 L (4,2 gallons)	10-5/8 po (270 mm)	10-5/8 po (270 mm)	19-11/16 po (500 mm)			1 500	12,5		8,4 lb (3,8 kg)
EWB-100A-I	16 L (4,2 gallons) International	10-5/8 po (270 mm)	10-5/8 po (270 mm)	19-11/16 po (500 mm)	220 à 240	50 à 60	2 250	9,4	VDE	8,4 lb (3,8 kg)

Emplacement du cordon

Au dos, à droite

Configuration de la prise

NEMA 5-15P

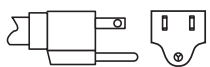

EWB-50A
EWB-100A

VDE



EWB-100A-I

Caractéristiques du produit

Bouilloire commerciale

Les modèles de bouilloires commerciales EWB-50A, EWB-100A et EWB-100A-I tels que fabriqués par Winco®, Lodi, NJ 07644.

Le modèle de la bouilloire commerciale EWB-50A avec une capacité de 8 L (2,1 gallons) est évalué à 1 300 Watts et le modèle EWB-100A avec une capacité de 16 L (4,2 gallons) est évalué à 1 500 Watts. Les deux appareils sont conçus pour une tension de 110 à 120 V-60 Hz et sont fournis avec une prise NEMA 5 à 15 P. Le modèle EWB-100A-I avec une capacité de 16 L (4,2 gallons) doit avoir une puissance nominale de 2 250 watts pour 220 à 240 V- 50 à 60 Hz et être fourni avec une prise VDE. Tous les appareils doivent être construits en acier inoxydable n° 304 poli avec des poignées froides. Les appareils doivent être équipés d'un couvercle à verrouillage rotatif, d'un robinet anti-goutte avec indicateur de niveau protégé, d'un interrupteur marche/arrêt étanche avec couvercle de protection, de voyants lumineux de chauffage et de maintien et d'un dispositif de sécurité à arrêt automatique.

Listes CE et ETL pour la sécurité (Canada et États-Unis).

Garantie d'un an sur les pièces et la main-d'œuvre.

Winco®, DWL International Trading, LLC

www.wincous.com | equipmentsales@wincous.com

Siège social au New Jersey :
65 Industrial Road, Lodi, NJ 07644
Tél. : 1-888-946-2682 | Téléc. : 1-888-946-2632

Centre de distribution en Californie
14950-14952 Valley View Avenue, La Mirada, CA 90638
Tél. : 1-888-946-2652 | Téléc. : 1-562-926-5678

Centre de distribution en Floride
10800 NW 103rd St. Bldg 22, Ste 11, Miami, FL 33178
Tél. : 1-786-536-4656