

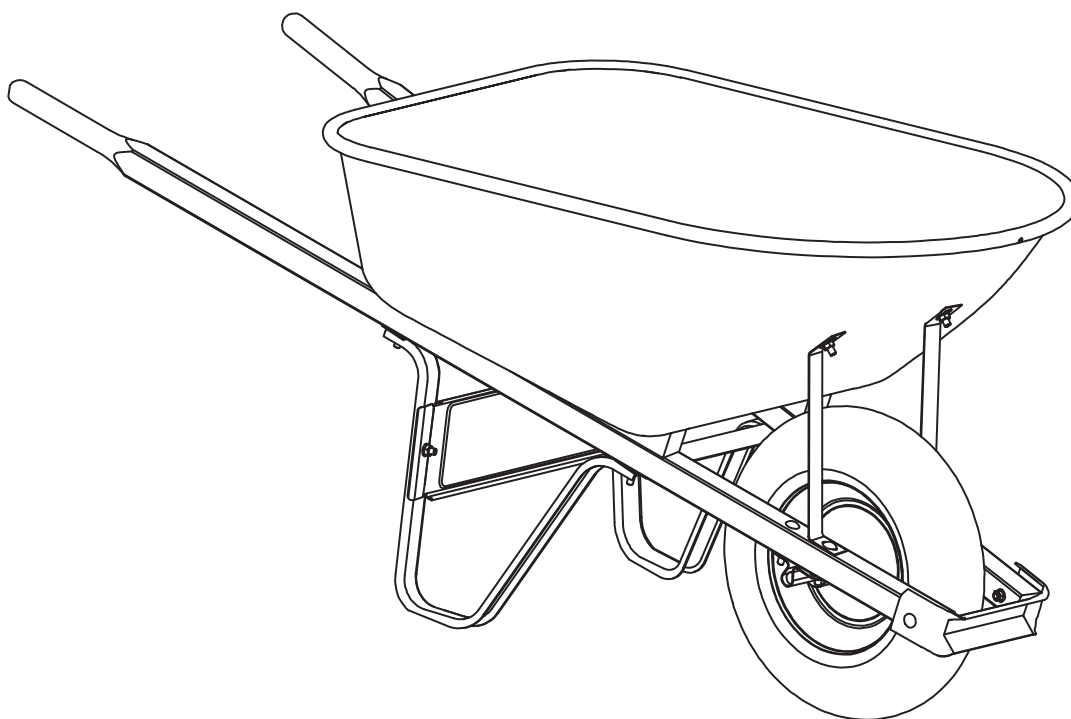

# USE AND CARE GUIDE

## 5.0 CUBIC FOOT WHEELBARROW



Questions, problems, missing parts?  
Before returning to the store, call Corona Customer Service  
Mon - Fri, 7:30 AM - 4:30 PM PST

**(800) 847-7863**

**[WWW.CORONATOOLSUSA.COM](http://WWW.CORONATOOLSUSA.COM)**

Retain this manual for future use.

# Safety Information



**DANGER:** Changing tires can be dangerous and should be done by trained personnel only.



**IMPORTANT:** Please read and understand this entire manual before beginning assembly or use of this product.

- Always distribute payload evenly in the tub.
- If any parts become damaged, broken or misplaced, do not use the wheelbarrow until replacement parts can be obtained.

# Pre-Installation

## PLANNING INSTALLATION

Make sure all parts are present and correct.

## TOOLS REQUIRED



Large slotted screwdriver



1/2 in. wrench and/or ratchet and deep socket

## HARDWARE INCLUDED



**NOTE:** Hardware not shown to actual size.

Part	Description	Uses		Quantity
AA	70 mm long M8 Bolts, Washers, and Nuts	For Tray, Handles and Legs		2
BB	50 mm long M8 Bolts, Washers, and Nuts	For Nose Guard		2
CC	20 mm long M8 Bolts, Washers, and Nuts	For Leg Brace		4
DD	110 mm long M8 Bolts, Washers, and Nuts	For Tray, Handles and Legs		2
EE	60 mm long M8 Bolts, Washers, and Nuts	For Handles and Wheel Brackets		4
FF	20 mm long M8 Bolts, Washers, and Nuts	For Tray Braces		2

# Pre-Installation (continued)

## PACKAGE CONTENTS

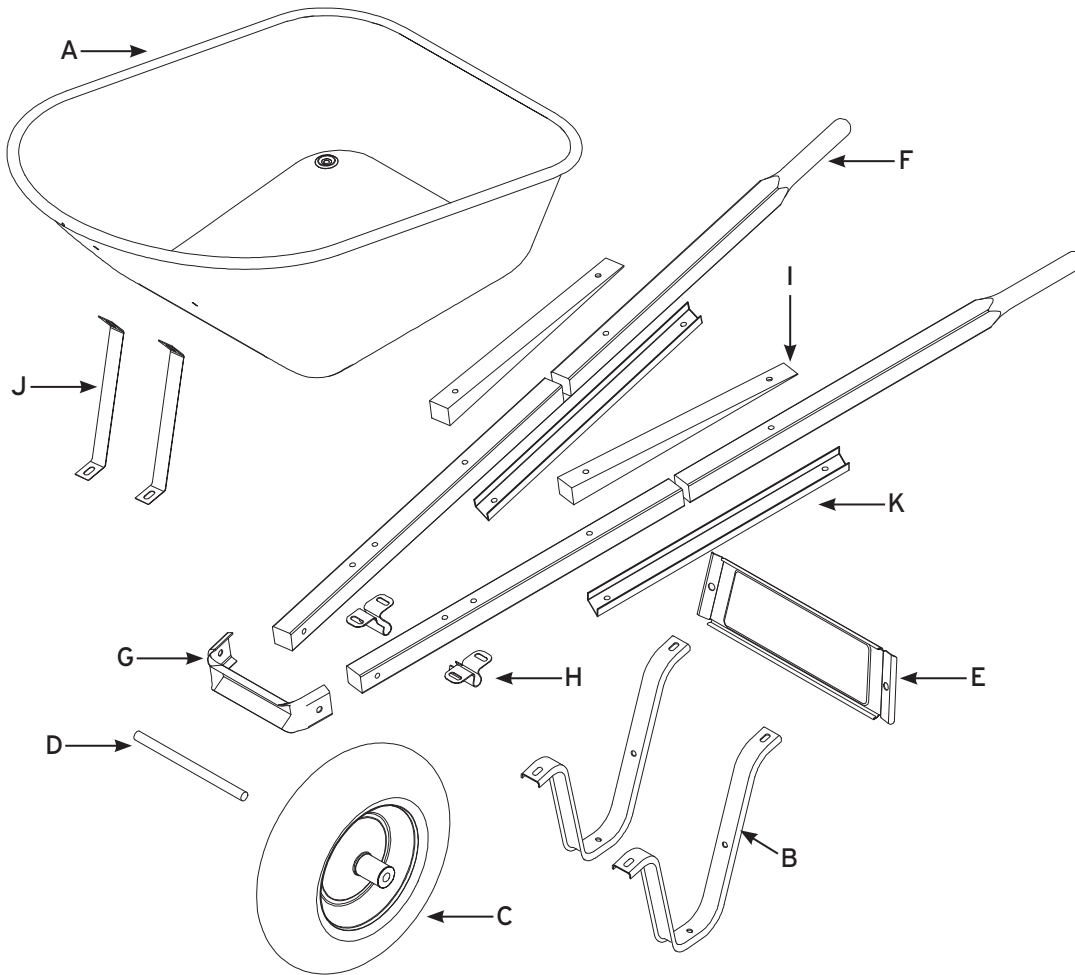

Part	Description	Quantity
A	Tray	1
B	Legs	2
C	Wheel	1
D	Axle	1
E	Leg Brace	1
F	Handle	4
G	Nose Guard	1
H	Wheel Bracket	2
I	Tray Wedge	2
J	Tray Brace	2
K	Cross Brace	2

# Assembly

## 1 Attaching Wedges to the Tray

- Attach the tray wedge (I) to the tray (A) using two 70 mm bolts (AA) and two 110 mm bolts (DD).

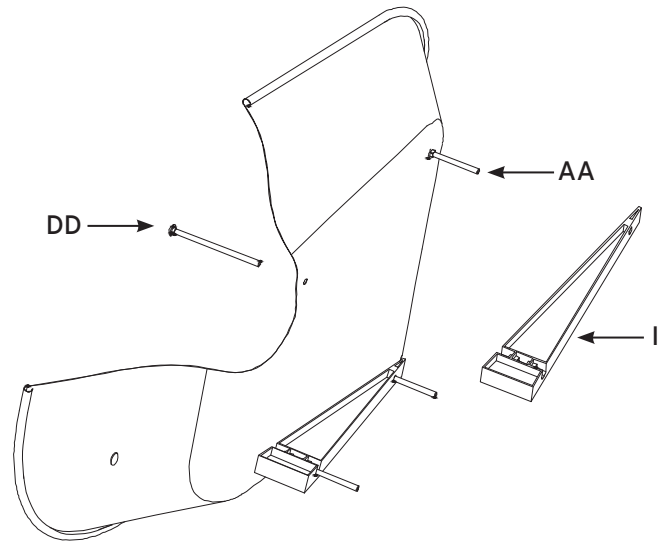

## 2 Attaching Handles

- Place the tray (A) upside down, attach handle (F) to the tray (A).

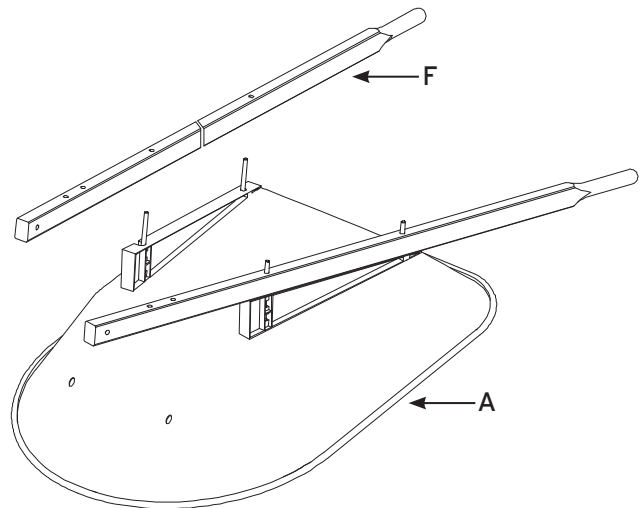

## Assembly (continued)

### 3 Attaching the Cross Brace and Leg



**NOTE:** Bolt heads go on one side. Washers, lock washers, and nuts go on the other - in that order.



**RECOMMENDED:** All hardware be installed only finger tight until wheelbarrow is completely assembled.

- Place the cross brace (K) through the bolt with channel opening down to cover the handle (F).
- Place leg (B) through the bolts at the cross brace (K). Secure the bolts with flat washers, lock washers and nuts (AA, DD) on the bottom side of the legs (B).

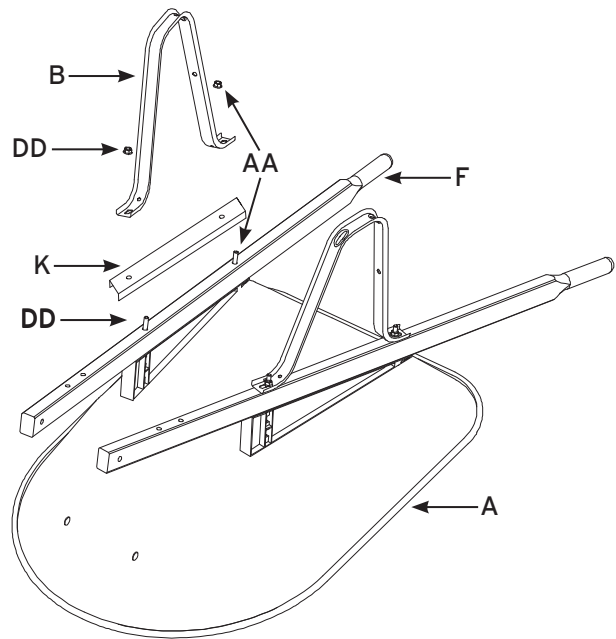

### 4 Attaching the Leg Brace

- Add leg brace (E) using the 20 mm bolts with flat washers, lock washers and nuts (AA) on the side of the legs (B).

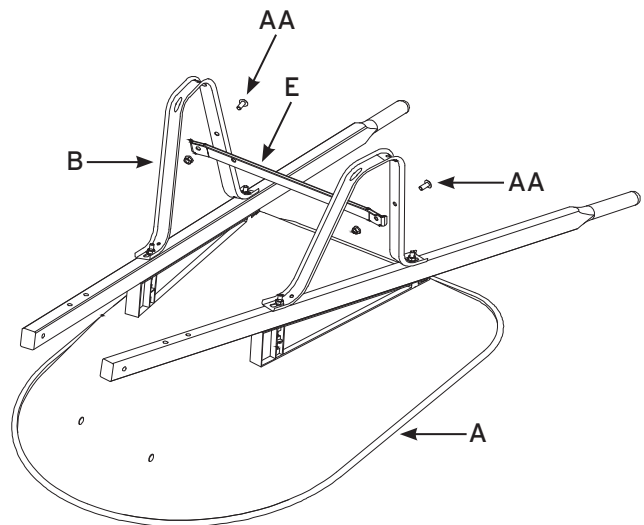

## Assembly (continued)

### 5 Attaching the Nose Guard

- Attach front nose guard (D) to the wheel end of the handles (B) using the two 50 mm bolts, washers, lock washers, and nuts (BB).

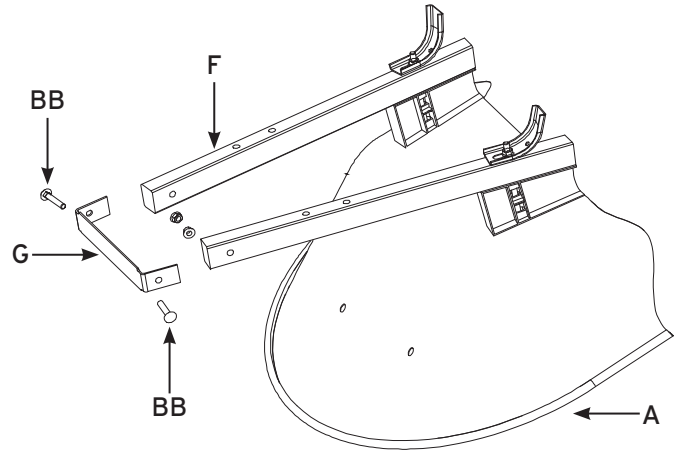

### 6 Attaching the Left Tray Brace and Wheel Bracket

- Attach and secure the left tray brace (J) to the tray (A) using two 20 mm bolts, washers, lock washers, and nuts (FF).
- Loosely attach and secure the left axle bracket (H) to the handle (B) and tray brace (J) using two 60 mm bolts, washers, lock washers, and nuts (EE). The tray brace (J) attaches to the front bolt hole on top of the handle (F). Bolts go in from the top and are secured below the axle bracket (H) with flat washers, lock washers and nuts.

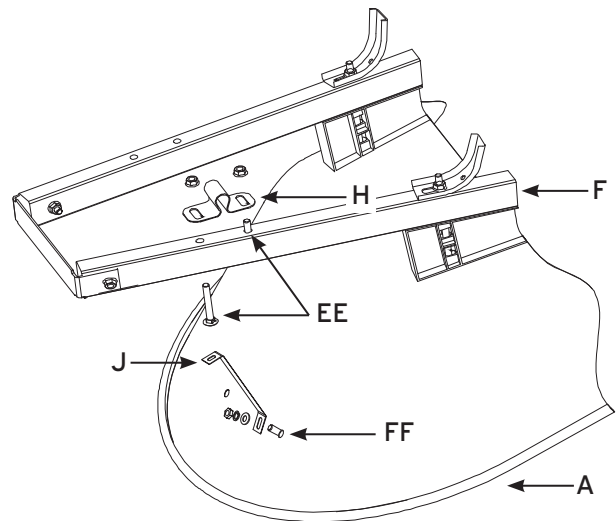

## Assembly (continued)

### 7 Attaching the Right Tray Brace and Wheel Bracket



**NOTE:** Do Not Tighten Yet.

- Attach and secure the right tray brace (J) to the tray (A) using two 20 mm bolts, washers, lock washers, and nuts (FF).
- Loosely attach the wheel (C) and axel (D) as shown, then secure with the 60 mm bolts, washers, lock washers, and nuts (EE). The tray brace (J) attaches to the front bolt hole on top of the handle (F). Bolts go in from the top and are secured below the axle bracket (H) with flat washers, lock washers and nuts.

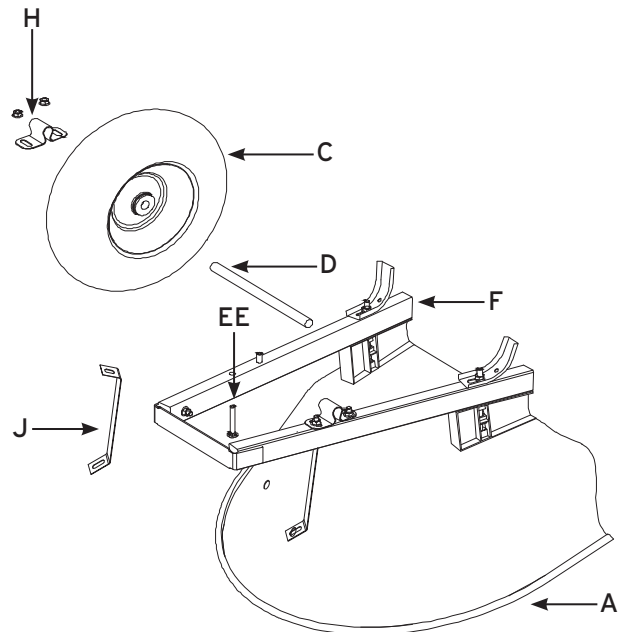

### 8 Tightening the Hardware

- Fully tighten all hardware prior to use.

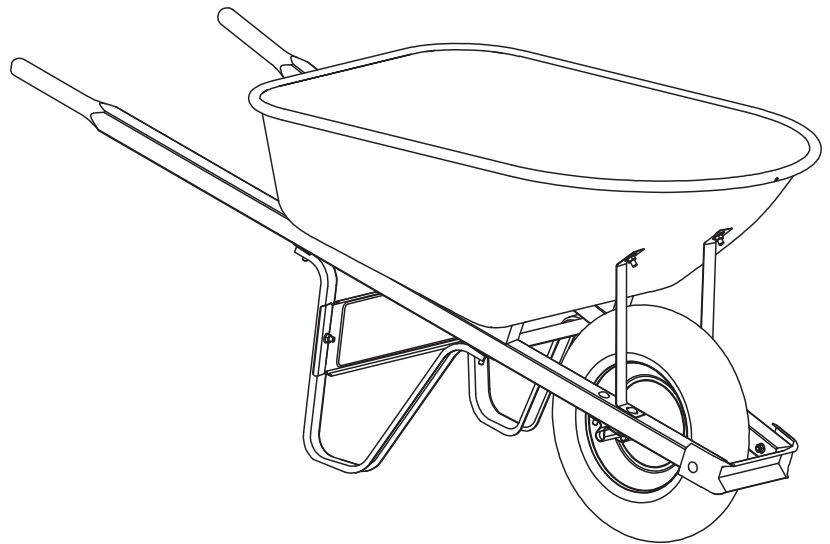

## Warranty

### 1-YEAR WARRANTY

For details, visit [coronatoolsusa.com/corona-cs-warranty](http://coronatoolsusa.com/corona-cs-warranty)



# GUÍA DE USO Y CUIDADO

## CARRETILLA DE 5.0 PIES CÚBICOS

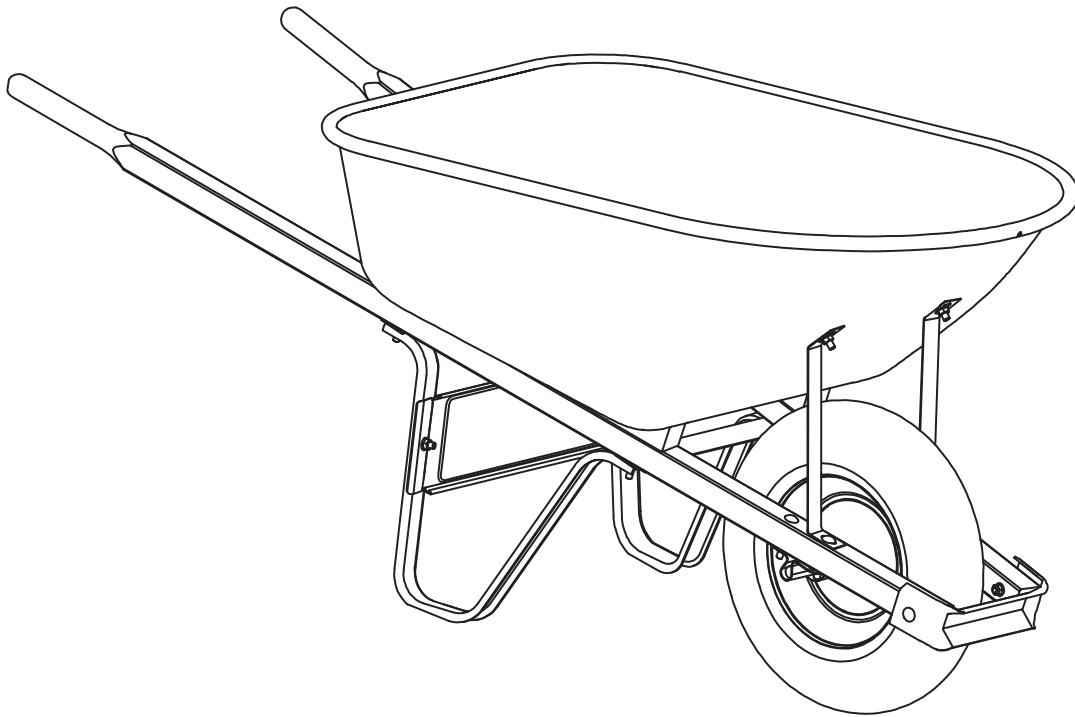

¿Preguntas, problemas, partes faltantes?  
Antes regresar a la tienda, llame al Servicio al Cliente de Corona  
Lunes - viernes, 7:30 a. m. - 4:30 p. m. PST (hora del Pacífico)

**(800) 847-7863**

**WWW.CORONATOOLSUSA.COM**

Mantenga este manual para uso futuro.



# Información de seguridad



**PELIGRO:** Cambiar neumáticos puede ser peligroso y se debe realizar sólo por personal capacitado.



**IMPORTANTE:** Lea y comprenda este manual por completo antes de comenzar el montaje o usar este producto.

- Siempre distribuya la carga de manera uniforme en la bandeja.
- Si alguna de las piezas se daña, rompe o extravía, no use la carretilla hasta que pueda obtener las piezas de reemplazo.

## Preinstalación

### PLANIFICACIÓN DE INSTALACIÓN

Asegúrese de tener todas las piezas necesarias y correctas.

### HERRAMIENTAS NECESARIAS



Destornillador ranurado grande

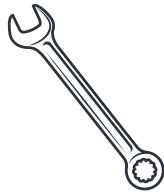

Llave de 1/2 pulgada y/o trinquete y zócalo profundo

### HARDWARE INCLUIDO



**NOTA:** Hardware no se muestra en tamaño real.

Piezas	Descripción	Usos		Cantidad
AA	Tornillos M8 de 70 mm de largo, arandelas y tuercas	Para bandeja, mangos y patas		2
BB	Tornillos M8 de 50 mm de largo, arandelas y tuercas	Protector de nariz		2
CC	Tornillos M8 de 20 mm de largo, arandelas y tuercas	Soporte para patas		4
DD	Tornillos M8 de 110 mm de largo, arandelas y tuercas	Para bandejas, mangos y patas		2
EE	Tornillos M8 de 60 mm de largo, arandelas y tuercas	Para mangos y soportes de ruedas		4
FF	Tornillos M8 de 20 mm de largo, arandelas y tuercas	Para soportes de bandeja		2

# Preinstalación (continuación)

## CONTENIDO DEL PAQUETE

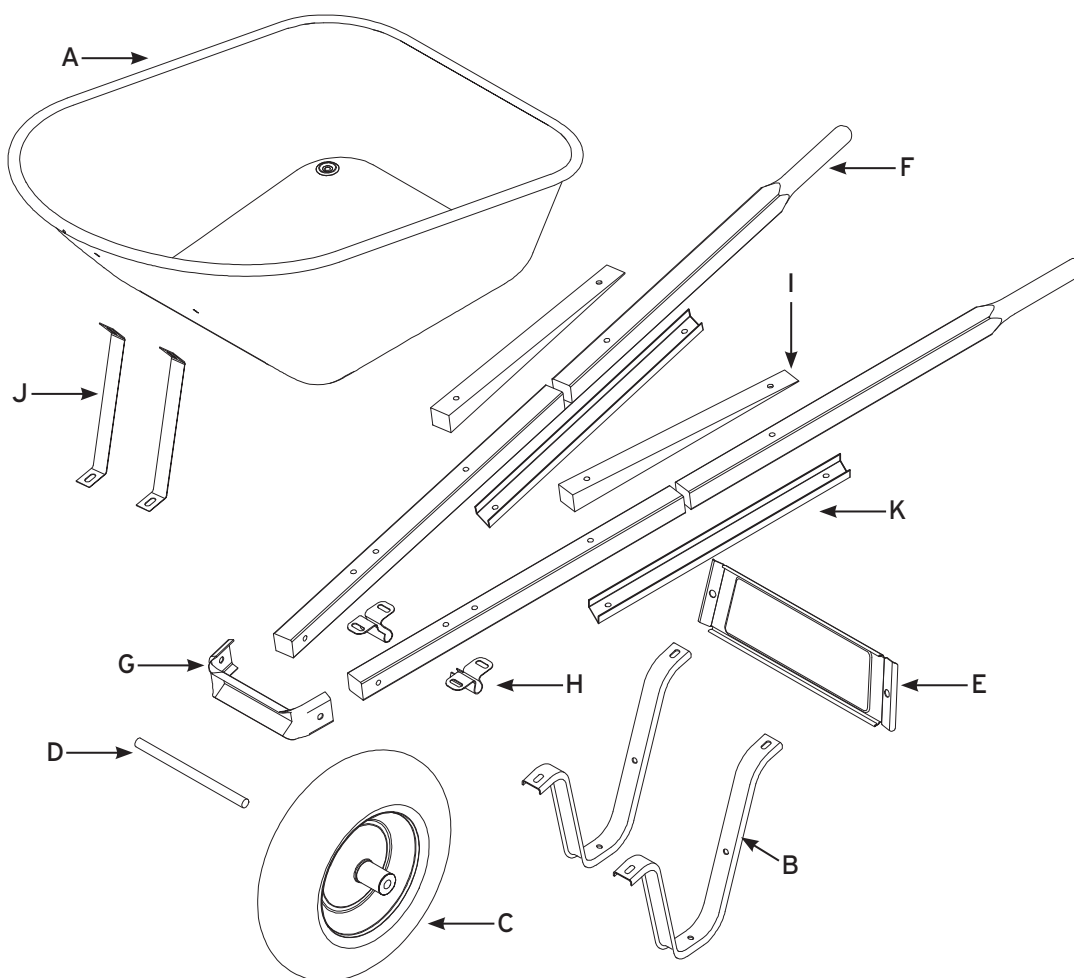

Piezas	Descripción	Cantidad
A	Bandeja	1
B	Patas	2
C	Rueda	1
D	Eje	1
E	Soporte de patas	1
F	Mango	4
G	Protector de nariz	1
H	Soporte de Rueda	2
I	Cuña de bandeja	2
J	Soporte de bandeja	2
K	Abrazadera	2

## Montaje

### 9 Fijación de cuñas a la bandeja

- Fije la cuña de la bandeja (I) a la bandeja (A) utilizando dos tornillos de 70 mm (AA) y dos tornillos de 110 mm (DD).

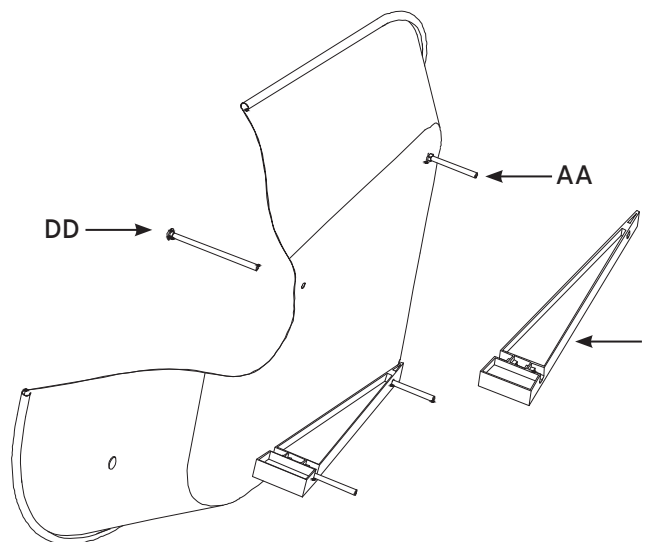

### 10 Colocar los mangos

- Coloque la bandeja (A) hacia abajo, fije el mango (F) a la bandeja (A)

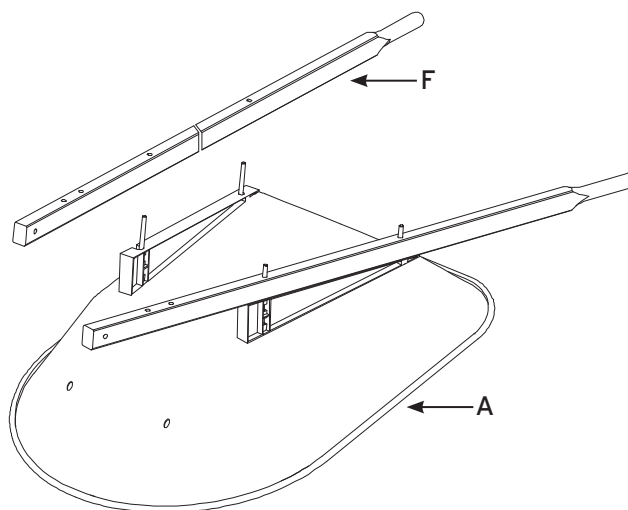

## Montaje (continuación)

### 11 Colocación de abrazadera y pata



**NOTA:** Las cabezas de los tornillos van a un lado. Las arandelas, arandelas de seguridad y tuercas van al otro lado - en ese orden.



**SE RECOMIENDA:** Todo el hardware se debe instalar sólo con ajuste de la mano hasta que la carretilla esté completamente ensamblada.

- Coloque la abrazadera (K) a través del tornillo con la apertura de canal hacia abajo para cubrir el mango (F).
- Coloque la pata (B) a través de los tornillos en la abrazadera (K). Asegure los tornillos con arandelas planas, arandelas de seguridad y tuercas (AA, DD) en la parte inferior de las patas (B).

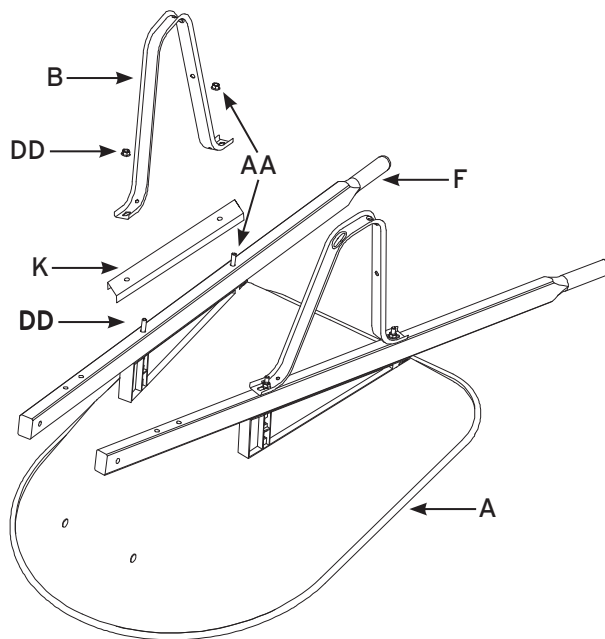

### 12 Colocar el soporte de pata

- Coloque el soporte para las patas (E) utilizando los tornillos de 20 mm con arandelas planas, arandelas de seguridad y (AA) en el lado de las patas (B).

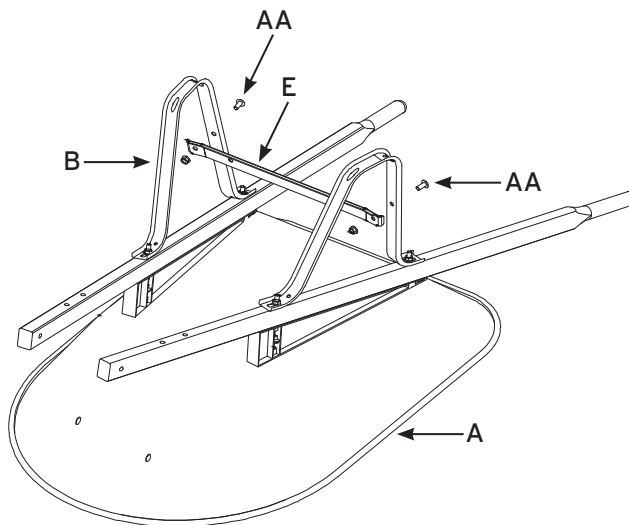

## Montaje (continuación)

### 13 Colocar el protector de nariz

- Coloque el protector de nariz delantero (D) a la rueda al extremo de los mangos (B) utilizando dos tornillos de 50 mm, arandelas, arandelas de seguridad y tuercas (BB).

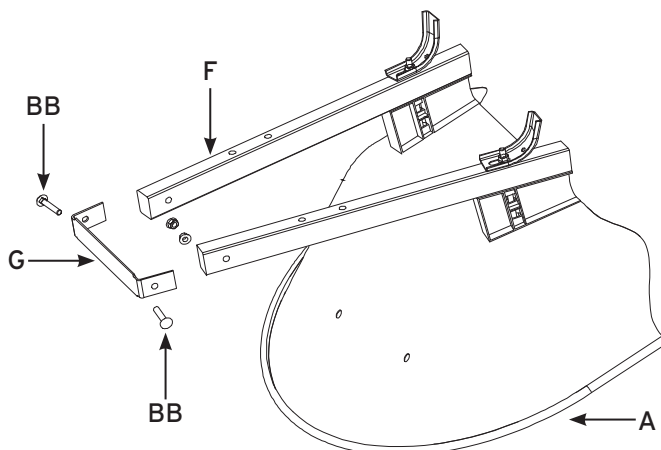

### 14 Coloque el soporte de bandeja izquierdo y el soporte de rueda

- Coloque y asegure el soporte de bandeja izquierdo (J) a la bandeja (A) utilizando dos tornillos de 20 mm, arandelas, arandelas de seguridad y tuercas (FF).
- "Coloque sin ajustar y asegure el soporte del eje izquierdo (H) al mango (B) y soporte de bandeja (J) utilizando dos tornillos de 60 mm, arandelas, arandelas de seguridad y tuercas (EE). El soporte de bandeja (J) se fija al orificio del tornillo delantero en la parte superior del mango (F). Los tornillos entran desde la parte superior y se aseguran debajo del soporte del eje (H) con arandelas planas, arandelas de seguridad y tuercas."

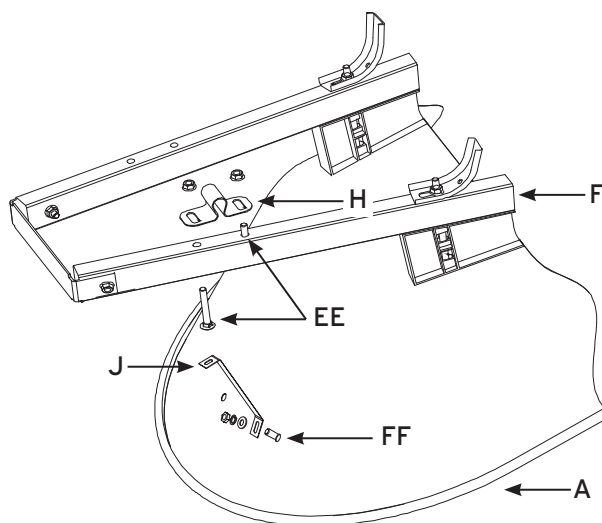

## Montaje (continuación)

### 15 A"Coloque el soporte de bandeja derecho y el soporte de rueda"



NOTA: No ajuste todavía.

- Coloque y asegure el soporte de la bandeja derecho (J) a la bandeja (A) utilizando dos tornillos de 20 mm, arandelas, arandelas de seguridad y tuercas (FF).
- "Coloque sin ajustar la rueda (C) y el eje (D) como se muestra, luego asegure con los tornillos de 60 mm, arandelas, arandelas de seguridad y tuercas (EE). El soporte de bandeja (J) se fija al orificio del tornillo delantero en la parte superior del mango (F). Los tornillos entran desde la parte superior y se aseguran debajo del soporte del eje (H) con arandelas planas, arandelas de seguridad y tuercas."

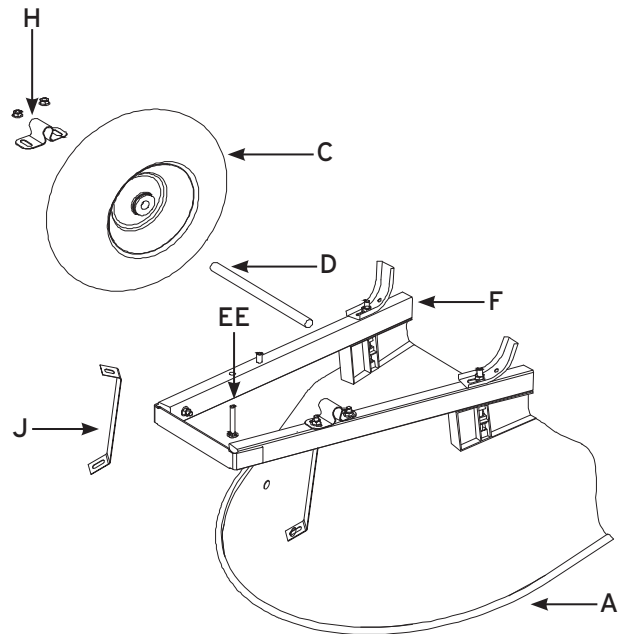

### 16 Ajuste de hardware

- Ajuste completamente todo el hardware antes de usarlo.

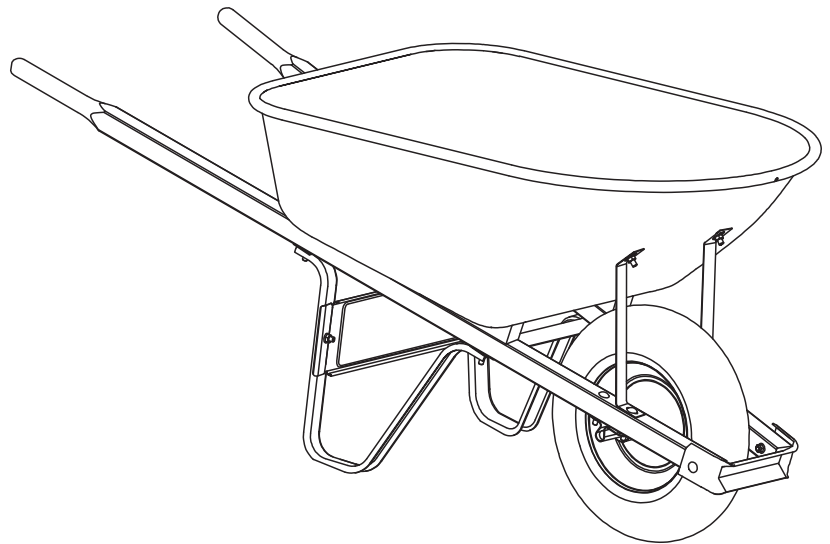

## Garantía

### UN AÑO DE GARANTÍA

Para más detalles, visite [coronatoolsusa.com/corona-cs-warranty](http://coronatoolsusa.com/corona-cs-warranty)