

IMPORTANT, RETAIN FOR FUTURE REFERENCE: READ CAREFULLY

! CAUTION

- To avoid injury, use care when assembling.
- Use on level surface.
- Adult supervision when used by children.
- Maximum load 4.5 kg / 10 lb. Exceeding this weight may damage product and cause potential injury.

IMPORTANT, À CONSERVER POUR DE FUTURS BESOINS DE RÉFÉRENCE: À LIRE SOIGNEUSEMENT

! AVERTISSEMENT

- Pour éviter les blessures, soyez attentifs à l'assemblage.
- Utiliser sur une surface plane.
- Supervision d'un adulte lors de l'utilisation par des enfants.
- Charge maximale 4,5Kg /10lb. Le dépassement de ce poids peut endommager le produit et provoquer des blessures potentielles.

IMPORTANTE: CONSERVE PARA FUTURA REFERENCIA. LEA CUIDADOSAMENTE

! ADVERTENCIA

- Para evitar lesiones, tenga cuidado al montarlo.
- Utilice en una superficie nivelada
- Supervisión por adultos cuando es utilizado por niños.
- Carga máxima 4.5 Kg/10 libras. Superar este peso puede dañar el producto y causar posibles lesiones.

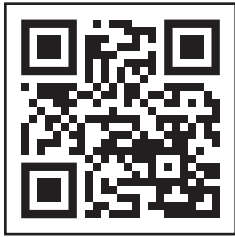

To Make Assembly Even Easier Watch Video Here

Pour rendre l'assemblage encore plus facile regardez la vidéo ici

Para facilitar más aun el ensamblaje ver el video aqui

For Questions or to Contact Us:

DeltaChildren.com/Help
If unable to access website, please email
wcs@DeltaChildren.com
Expect longer response times via email.

Pour des questions ou pour nous contacter :

DeltaChildren.com/Help
Si vous n'arrivez pas à accéder au site internet, veuillez écrire à
wcs@DeltaChildren.com
Attendez vous à des temps de réponse plus longs par e-mail

Para preguntar o para contactarnos :

DeltaChildren.com/Help
Si no puede acceder el sitio web, por favor envíenos un email a
wcs@DeltaChildren.com
El tiempo de espera para respuestas será más largo por email.

Before contacting Delta Consumer Experience Center please ensure this information matches the information found on the label on the Back Panel.

Avant de contacter le Centre d'Expérience du Consommateur de Delta assurez-vous que cet information correspond à l'information figurant sur l'étiquette située sur à panneau arrière.

Antes de contactar el Centro de Experiencia del Consumidor de Delta por favor asegúrese de que esta información coincida con la información que se encuentra en la etiqueta ubicada en el panel trasero.

Style #: _____
Lot: _____
Date: _____

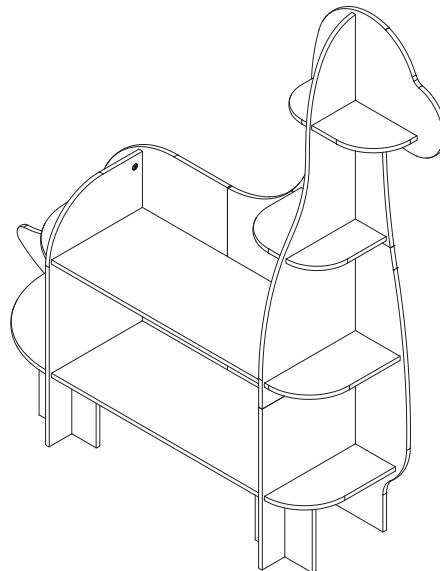

**NOTE: 2 PERSON ASSEMBLY IS NECESSARY.
REMARQUE : NÉCESSITE UN ASSEMBLAGE À 2 PERSONNES.
NOTA: SE REQUIEREN 2 PERSONAS PARA EL MONTAJE.**



ADULT ASSEMBLY REQUIRED

Due to the presence of small parts during assembly, keep out of reach of children until assembly is complete.



L'ASSEMBLAGE DOIT ETRE FAIT PAR UN ADULTE

A cause de la presence de petites pieces, pendant l'assemblage gardez hors de portee des enfants jusqu'a ce que celui-ci soit termine.



DEBE SER ENSAMBLADO POR UN ADULTO

Debido a la presencia de piezas pequeñas durante el ensamblaje, mantenga fuera del alcance de los niños hasta que complete el ensamblaje.

This product is not intended for institutional or commercial use.
Ce produit ne pas destine a un usage institutionnel ou commercial.
Este producto no esta hecho para uso institucional o comercial.

NOTES ON ASSEMBLY:

-During the assembly process whenever using screws or bolts, check each by placing the screw/bolt on the diagram of the item which is drawn actual size and design. Be sure to use the proper size and shape specified in the instructions.

-To assemble this unit you may be required to place the unit on its side and face. It is strongly recommended that assembly is done on a soft, non-abrasive surface to avoid damaging the finish.

NOTES ON USE:

Keep children and others safe by following these simple rules:

- Do not allow any child to play on furniture
- Do not allow climbing on any piece of furniture.
- Do not allow hanging from any piece of furniture.
- Always monitor your child's activity when in the nursery.
- This product is suitable for children in the age range of children for which the product is designed, 5+ years.

REMARQUES SUR L'ASSEMBLAGE :

-Lors de l'assemblage, quand vous utilisez vis ou boulons, vérifiez chaque pièce en plaçant le vis/boulon sur le diagramme de la pièce concernée qui est dessinée en taille et forme réelle. Assurez-vous d'utiliser la taille et la forme exacte comme il est spécifié dans les instructions.

-Pour assembler cet élément vous pourriez avoir besoin de le placer sur le côté latéral et sur le côté frontal. Il est fortement recommandé de faire l'assemblage sur une surface lisse, non abrasive (comme le film mousse de l'emballage) pour éviter d'endommager les finitions.

REMARQUES SUR L'UTILISATION :

Assurez la sécurité des enfants et des autres en suivant ces simples règles :

- Ne pas autoriser les enfants à jouer sur un meuble.
- Ne pas autoriser l'escalade d'aucun meuble.
- Ne pas autoriser à se suspendre d'aucun meuble.
- Toujours surveiller l'activité de votre enfant lorsqu'il se trouve dans sa chambre.
- Ce produit convient aux enfants de la tranche d'âge pour laquelle le produit est conçu, soit 5 ans et plus.

INFORMACIÓN SOBRE EL MONTAJE:

-Durante el proceso de montaje, ya utilice pernos o tornillos, compruebe cada uno de ellos colocando el perno/tornillo en el diagrama del artículo donde está dibujado el tamaño y el diseño real. Asegúrese de que utiliza el tamaño y la forma adecuada que especifican las instrucciones.

-Para montar esta unidad, puede que se le solicite que coloque la unidad de lado y de cara. Se recomienda encarecidamente que realice el montaje sobre una superficie no abrasiva (Como la envoltura de embalaje de espuma) para evitar dañar el acabado.

INFORMACIÓN SOBRE EL USO:

Mantenga a los niños y otras personas a salvo siguiendo estas sencillas reglas:

- No permita que ningún niño juegue sobre muebles.
- No permita que nadie trepe sobre un mueble.
- No permita que nadie se cuelgue de un mueble.
- Vigile siempre la actividad de su hijo cuando se encuentre en su cuarto.
- Este producto es adecuado para niños dentro del rango de edad para el que está diseñado el producto, 5+ años.

NOTES ON CARE AND MAINTENANCE:

- Do not scratch or chip the finish.
- Inspect the product periodically, contact Delta Children's Products for replacement parts or questions.
- Do not store the product or any parts in extreme temperatures and conditions such as a hot attic or a damp, cold basement. These extremes can cause a loss of structural integrity.
- To preserve the luster of the high quality finish on your product, it is recommended to place a doily or felt pad under any items you place on the finish.
- Clean with a damp cloth, then a dry cloth to preserve the original luster and beauty of this fine finish.
- Do not use abrasive chemicals.
- Do not spray cleaners directly onto furniture.
- Lift slightly when moving on carpeting to prevent leg breakage.
- Use of a vaporizer near furniture will cause wood to swell and finish to peel.
- Do not use this item if any components are missing or damaged.







REMARQUES SUR LE SOIN ET L'ENTRETIEN:

- Ne pas rayer ou ebrécher la finition.
- Examinez de pres le produit regulierement, contactez Delta Children's Products pour les pieces de rechange ou pour poser des questions.
- Ne pas ranger le produit ou des pieces a des temperatures extremes ou dans des conditions comme un grenier chaud ou une cave froide et humide. Ces extremes peuvent causer une perte de l'integrite de la structure du produit
- Pour préserver le lustre original et la beauté de ce fini raffiné nettoyer avec un chiffon humide, puis un chiffon sec.
- Ne pas utiliser des produits chimiques abrasifs
- Ne pas pulveriser un nettoyeur directement sur le meuble, pulveriser sur le torchon et puis appliquer sur le meuble. Testez le produit nettoyeur sur un endroit discret avant de l'utiliser sur la totalite du meuble
- Lors d'un deplacement sur une moquette ou tapis, soulevez legerement le meuble pour eviter de casser les pieds.
- L'utilisation d'un vaporisateur pres du meuble causera le gonflement du bois et l'ecaillage de la finition.
- N'utilisez pas cet article si certains éléments sont manquants ou endommagés.

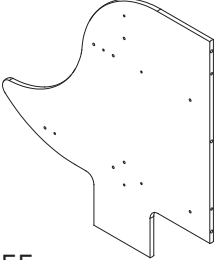
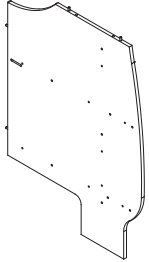
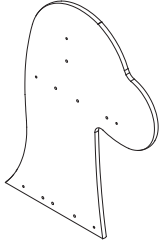
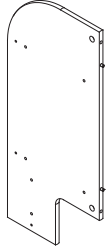
NOTAS SOBRE SU CUIDADO Y MANTENIMIENTO:

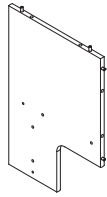

- No arañe ni desconche el acabado.
- Inspeccione el producto con regularidad, póngase en contacto con Delta Children's Products para el recambio de partes o para formular preguntas.
- No guarde el producto ni ninguna de sus partes a temperaturas ni en condiciones extremas como un ático caluroso o un sótano húmedo y frío. Estos extremos pueden provocar una pérdida de integridad estructural.
- Para preservar el brillo del acabado de alta calidad que recubre su producto, se recomienda que coloque un paño o una almohadilla de fieltro debajo de cualquier objeto que coloque sobre el acabado.
- Límpielo con un trapo húmedo y luego con uno seco para preservar el brillo y la belleza originales de este fino acabado.
- No utilice productos químicos abrasivos.
- No pulverice limpiadores directamente sobre el mueble.
- Elévelo ligeramente cuando lo mueva sobre alfombras o moqueta para evitar que se rompan las patas.
- El uso de vaporizadores cerca de muebles puede provocar que la madera se hinche y acabe desconchándose.
- No utilice este artículo si algún componente falta o está dañado.

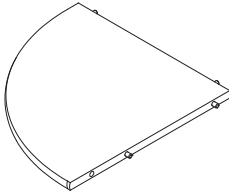
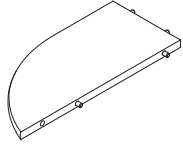
PARTS
PIÈCES
PIEZAS

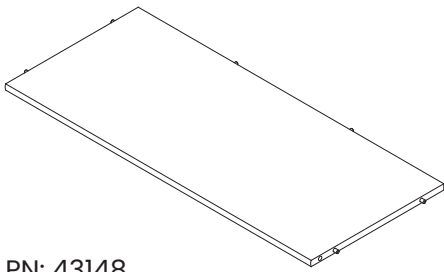
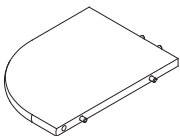
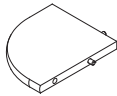
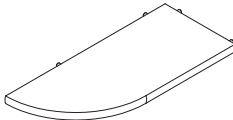
 <p>PN: 45855</p>	 <p>PN: 45856</p>	 <p>PN: 45857</p>	 <p>PN: 43139</p>
<p>A. Left Back Panel x 1 Panneau arrière gauche Panel trasero izquierdo</p>	<p>B. Right Lower Back Panel x 1 Panneau inférieur arrière côté droit Panel trasero inferior derecho</p>	<p>C. Right Upper Back Panel x 1 Panneau supérieur arrière côté droit Panel trasero superior derecho</p>	<p>D. Left Divider Panel x 1 Panneau diviseur gauche Panel divisor izquierdo</p>
 <p>PN: 43140</p>	 <p>PN: 43141</p>	 <p>PN: 43142</p>	 <p>PN: 45858</p>
<p>E. Right Upper Divider Panel x 1 Panneau diviseur supérieur côté droit Panel divisor superior derecho</p>	<p>F. Right Lower Divider Panel x 1 Panneau diviseur inférieur côté droit Panel divisor inferior derecho</p>	<p>G. Left Large Foot x 1 Pied grand gauche Pata grande izquierda</p>	<p>H. Right Large Foot x 1 Pied grand droit Pata grande derecha</p>
 <p>PN: 45859</p>	 <p>PN: 43145</p>	 <p>PN: 43146</p>	 <p>PN: 43147</p>
<p>J. Left Small Foot x 1 Pied petit gauche Pata pequeña izquierda</p>	<p>K. Right Small Foot x 1 Pied petit droit Pata pequeña derecha</p>	<p>L. Left Bottom Shelf x 1 Étagère inférieure gauche Estante inferior izquierdo</p>	<p>M. Left Top Shelf x 1 Étagère supérieure gauche Estante superior izquierdo</p>

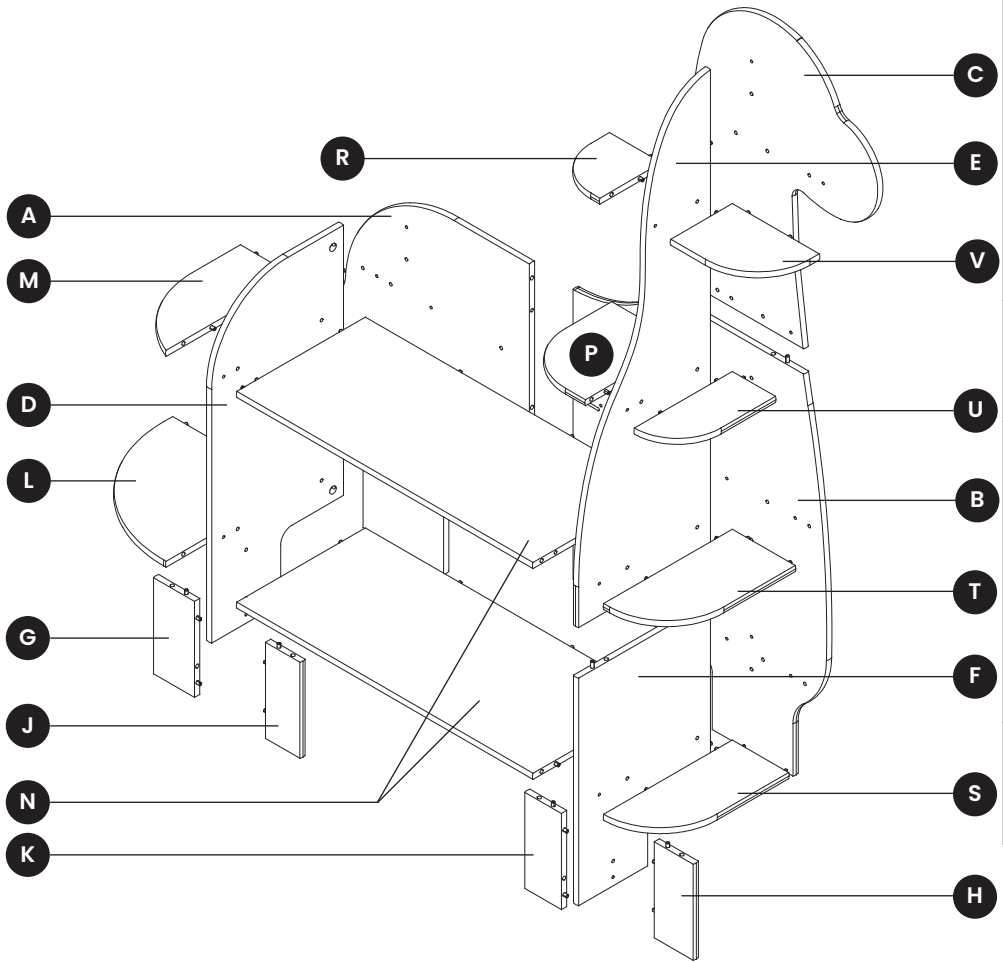
 <p>PN: 43148</p>	 <p>PN: 43149</p>	 <p>PN: 43150</p>	 <p>PN: 43151</p>
<p>N. Center Shelf x2 Étagère centrale Estante Central</p>	<p>P. Center Middle Shelf x1 Étagère milieu central Estante medio central</p>	<p>R. Center Top Shelf x1 Étagère supérieure centrale Estante central superior</p>	<p>S. Right Bottom Shelf x1 Étagère inférieure droit Estante inferior derecho</p>

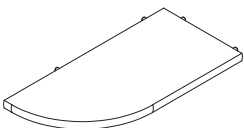
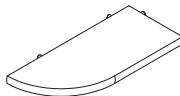

 <p>PN: 43152</p>	 <p>PN: 43153</p>
<p>T. Right Lower Middle Shelf x1 Étagère milieu inférieure droit Estante medio inferior derecho</p>	<p>U. Right Upper Middle Shelf x1 Étagère milieu supérieure droit Estante medio superior derecho</p>
 <p>PN: 43154</p>	<p>V. Right Top Shelf x1 Étagère supérieure droit Estante superior derecho</p>

PARTS: HARDWARE KIT PART 43155

PIÈCES: L'ENSEMBLE DE QUINCAILLERIE

PIEZAS: EL JUEGO DE HERRAMIENTAS

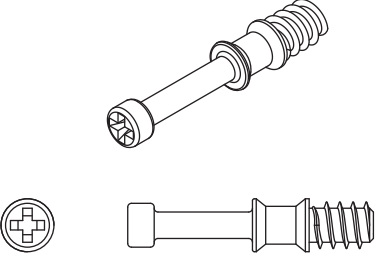
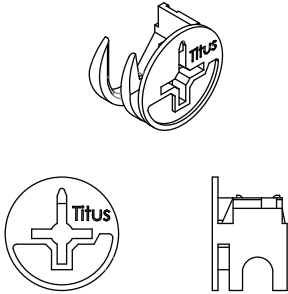
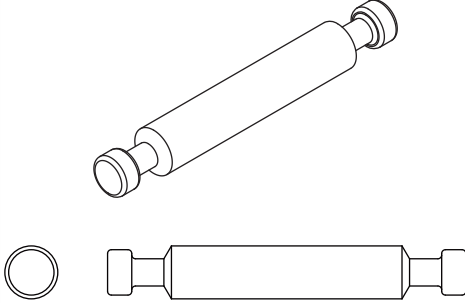
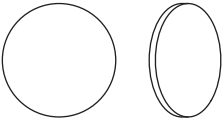
			
<p>AA. Cam Bolt x40 Boulons à came Perno de Leva</p>	<p>BB. Cam Lock x54 Verrous à came Bloqueo de Leva</p>	<p>CC. Double Ended Dowel x7 Cheville à double extrémité Pasador de doble extremo</p>	<p>DD. Sticker x26 Étiquette Etiqueta adhesiva</p>

TIP OVER RESTRAINT HARDWARE LIST
LISTE DU MATERIEL DU DISPOSITIF ANTI-BASCULE
LISTA DE HERRAJES DE SUJECIÓN ANTIVUELCO

PN: 6023

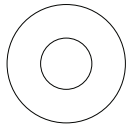

ZZ1. Washer x2
Rondelle
Arandela

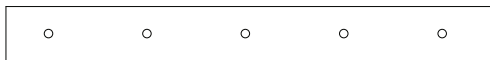

ZZ2. Wall Strap x1
Sangle murale
Abrazadera

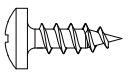

ZZ3. Short Screw x1
Vis Court
Tornillo corto



ZZ4. Long Screw x1
Vis Longue
Tornillo Largo

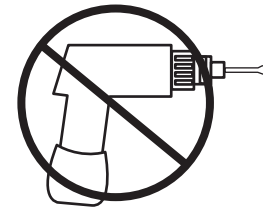

No drills necessary.
Do not use power screwdriver.

Aucun forage n'est nécessaire.
Ne pas utiliser de tournevis
électrique.

No hace falta taladrar.
No utilice destornilladores eléctricos

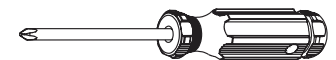

Phillips Screwdriver
(Not Provided)

Tournevis 'Phillips'
(Non Prévu)

Destornillador 'Phillips'
(No incluido)

How to use the cam lock system.
Utilisation du système de verrous à came.
Cómo utilizar el sistema de bloqueo de leva.

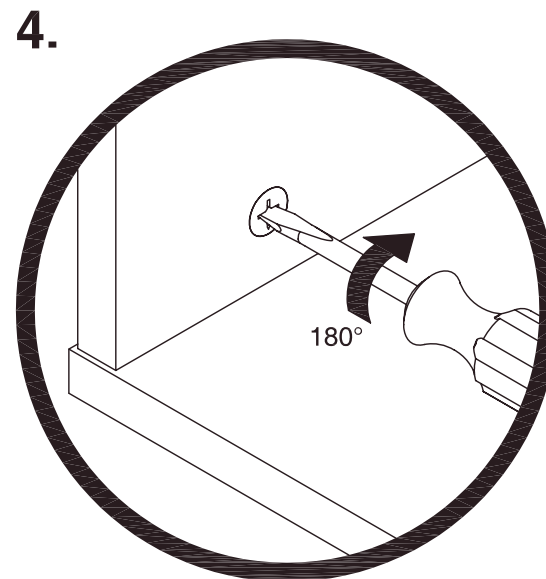
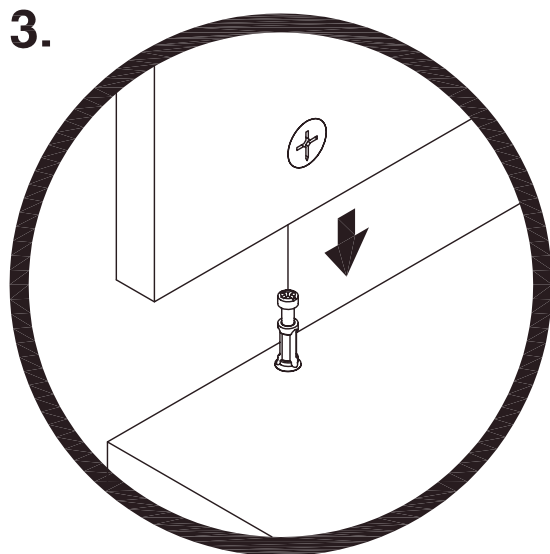
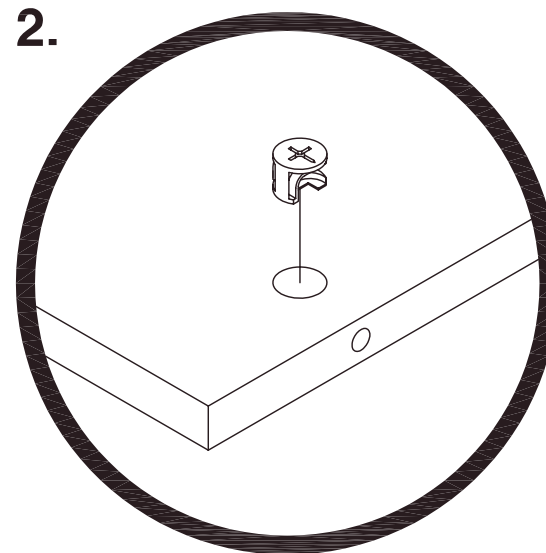
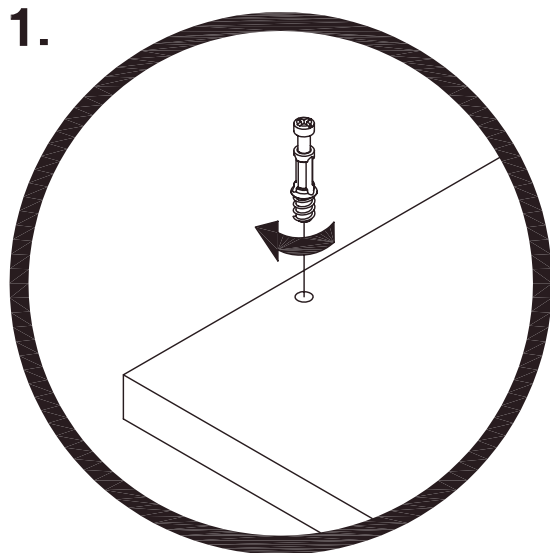

1. Cam bolts must be screwed down flush.
2. Insert the cams.

1. Les boulons à cames doivent être vissés à fleur de surface.
2. Insérez les cames.

1. Se debe atornillar los pernos de leva.
2. Inserte las levas.

STEP 1 / ÉTAPE 1 / PASO 1

Parts and tools required to complete step
 Pièces et outils nécessaires au montage
 Piezas y herramientas necesarias para completar este paso

N. Center Shelf x1
 Étagère centrale
 Estante Central

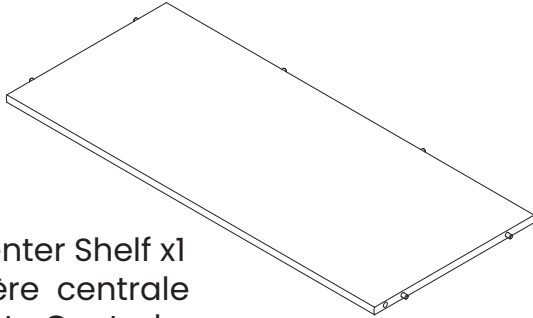

J. Left Small Foot x 1
 Pied petit gauche
 Pata pequeña izquierda

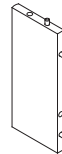

K. Right Small Foot x 1
 Pied petit droit
 Pata pequeña derecha

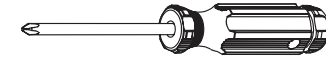

Phillips Screwdriver (Not Provided)
 Tournevis 'Phillips' (Non Prévu)
 Destornillador 'Phillips' (No incluido)



AA. Cam Bolt x2
 Boulons à came
 Perno de Leva

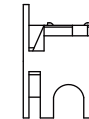

BB. Cam Lock x2
 Verrous à came
 Bloqueo de Leva

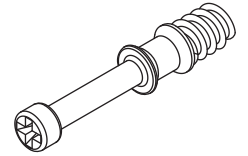

Refer to page 7 for instructions on how to use the cam lock system.

Référez-vous à la page 7 pour des informations complémentaires sur la manière d'utiliser le système de verrous à came.

Consultar la pagina 7 para obtener instrucciones de como utilizar el sistema de bloqueo de leva.

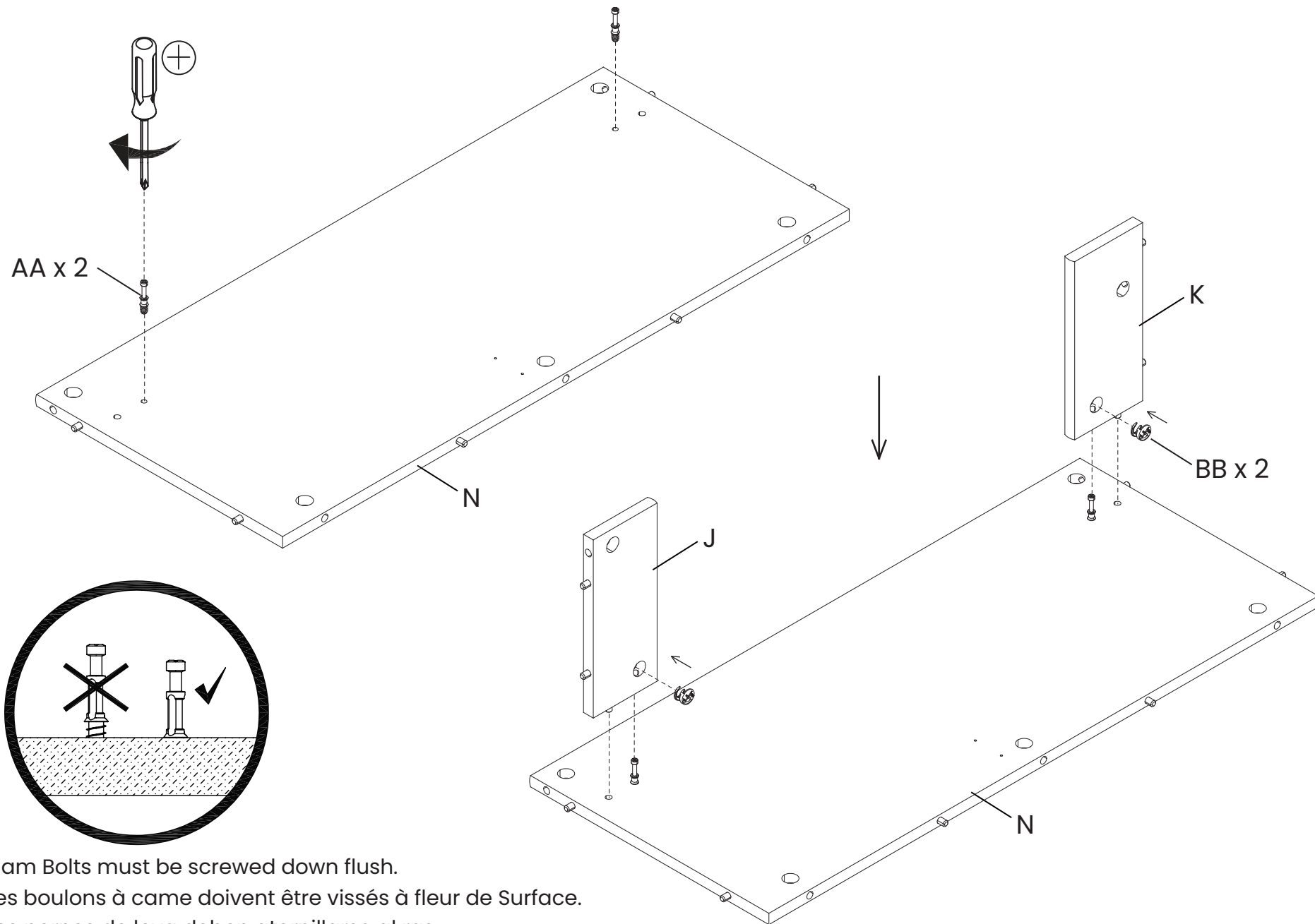

Cam Bolts must be screwed down flush.
 Les boulons à came doivent être vissés à fleur de Surface.
 Los pernos de leva deben atornillarse al ras.

STEP 2 / ÉTAPE 2 / PASO 2

Parts and tools required to complete step
 Pièces et outils nécessaires au montage
 Piezas y herramientas necesarias para completar este paso

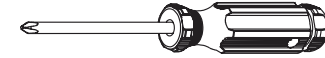

Phillips Screwdriver (Not Provided)
 Tournevis 'Phillips' (Non Prévu)
 Destornillador 'Phillips' (No incluido)

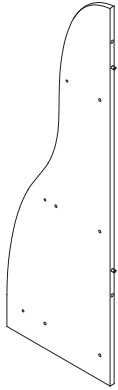

E. Right Upper Divider Panel x 1
 Panneau diviseur supérieur côté droit
 Panel divisor superior derecho

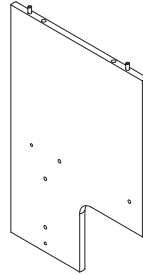

F. Right Lower Divider Panel x 1
 Panneau diviseur inférieur côté droit
 Panel divisor inferior derecho



CC. Double Ended Dowel x2
 Cheville à double extrémité
 Pasador de doble extremo

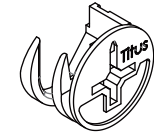
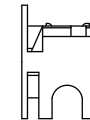
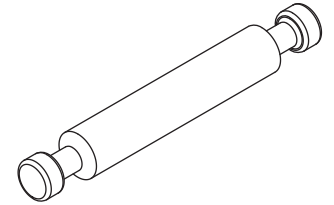

BB. Cam Lock x4
 Verrous à came
 Bloqueo de Leva

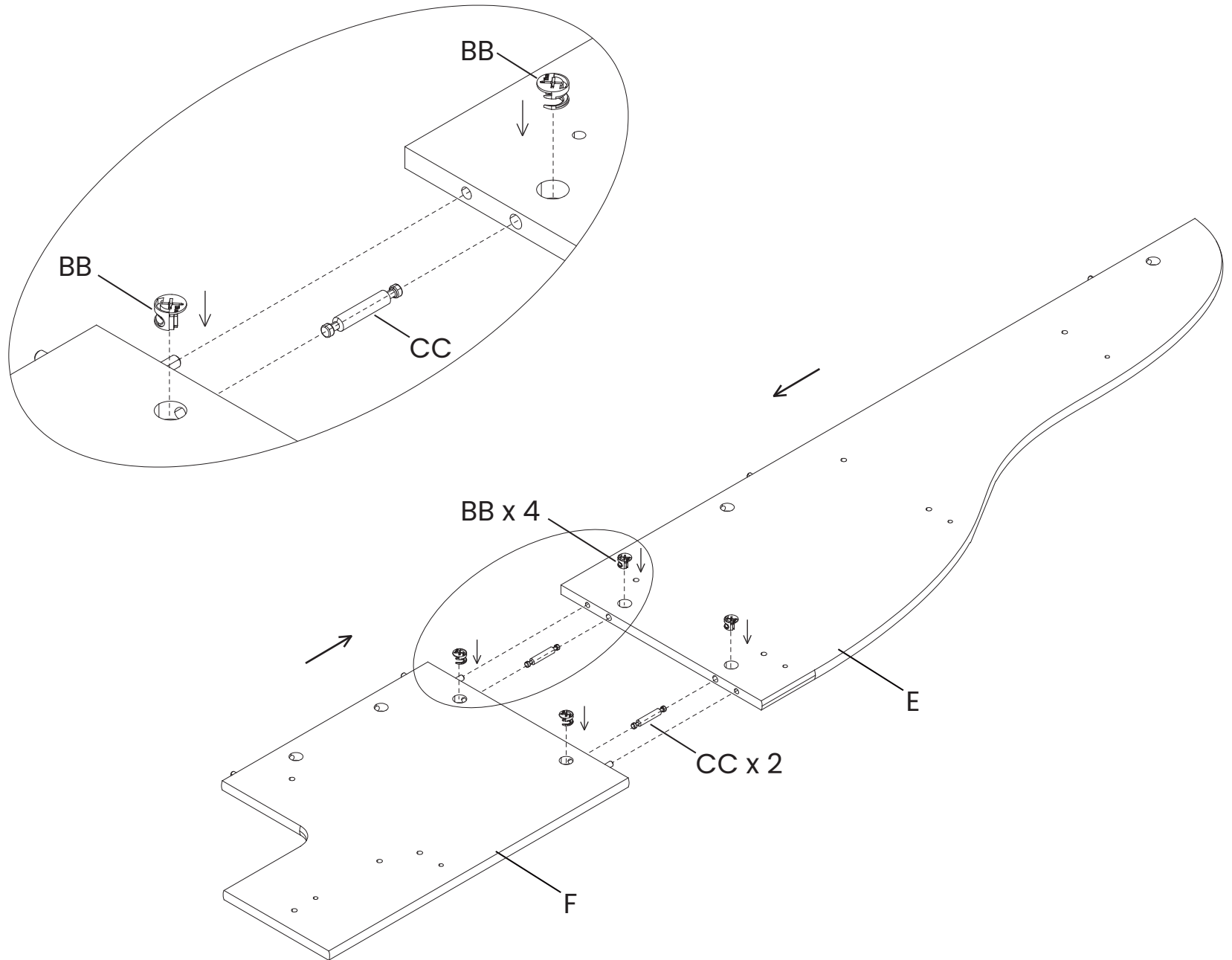

STEP 3 / ÉTAPE 3 / PASO 3

Parts and tools required to complete step
 Pièces et outils nécessaires au montage
 Piezas y herramientas necesarias para completar este paso

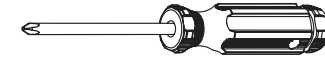

Phillips Screwdriver (Not Provided)
 Tournevis 'Phillips' (Non Prévu)
 Destornillador 'Phillips' (No incluido)

From Step 1
 À partir de l'étape 1
 Desde el paso 1

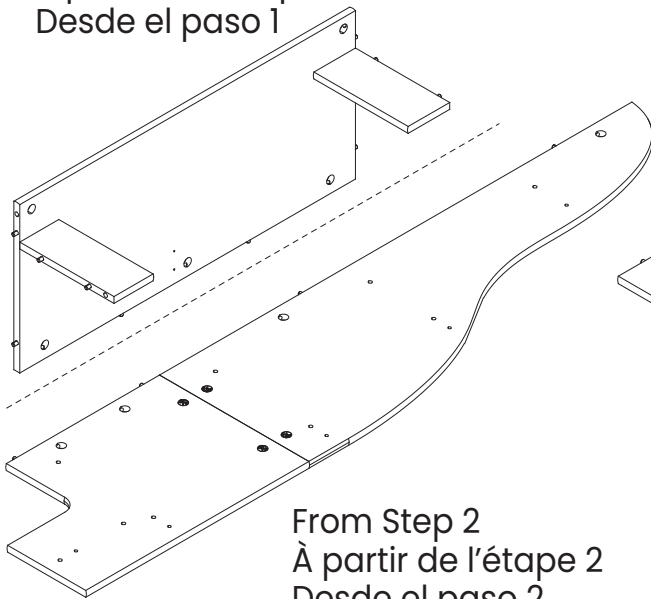

From Step 2
 À partir de l'étape 2
 Desde el paso 2

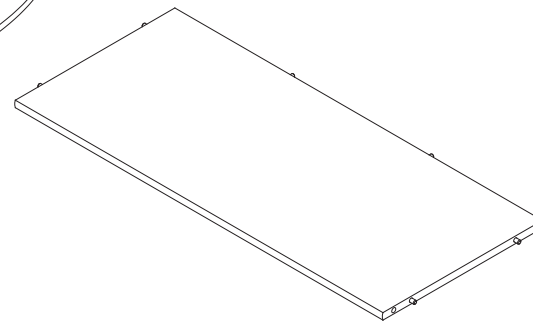

N. Center Shelf x1
 Étagère centrale
 Estante Central

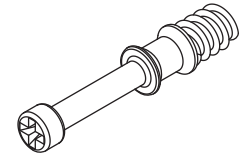
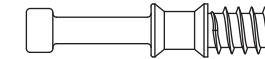

AA. Cam Bolt x3
 Boulons à came
 Perno de Leva

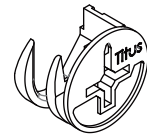
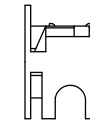

BB. Cam Lock x3
 Verrous à came
 Bloqueo de Leva

Refer to page 7 for instructions on how to use the cam lock system.

Référez-vous à la page 7 pour des informations complémentaires sur la manière d'utiliser le système de verrous à came.

Consultar la pagina 7 para obtener instrucciones de como utilizar el sistema de bloqueo de leva.

From Step 2
À partir de l'étape 2
Desde el paso 2

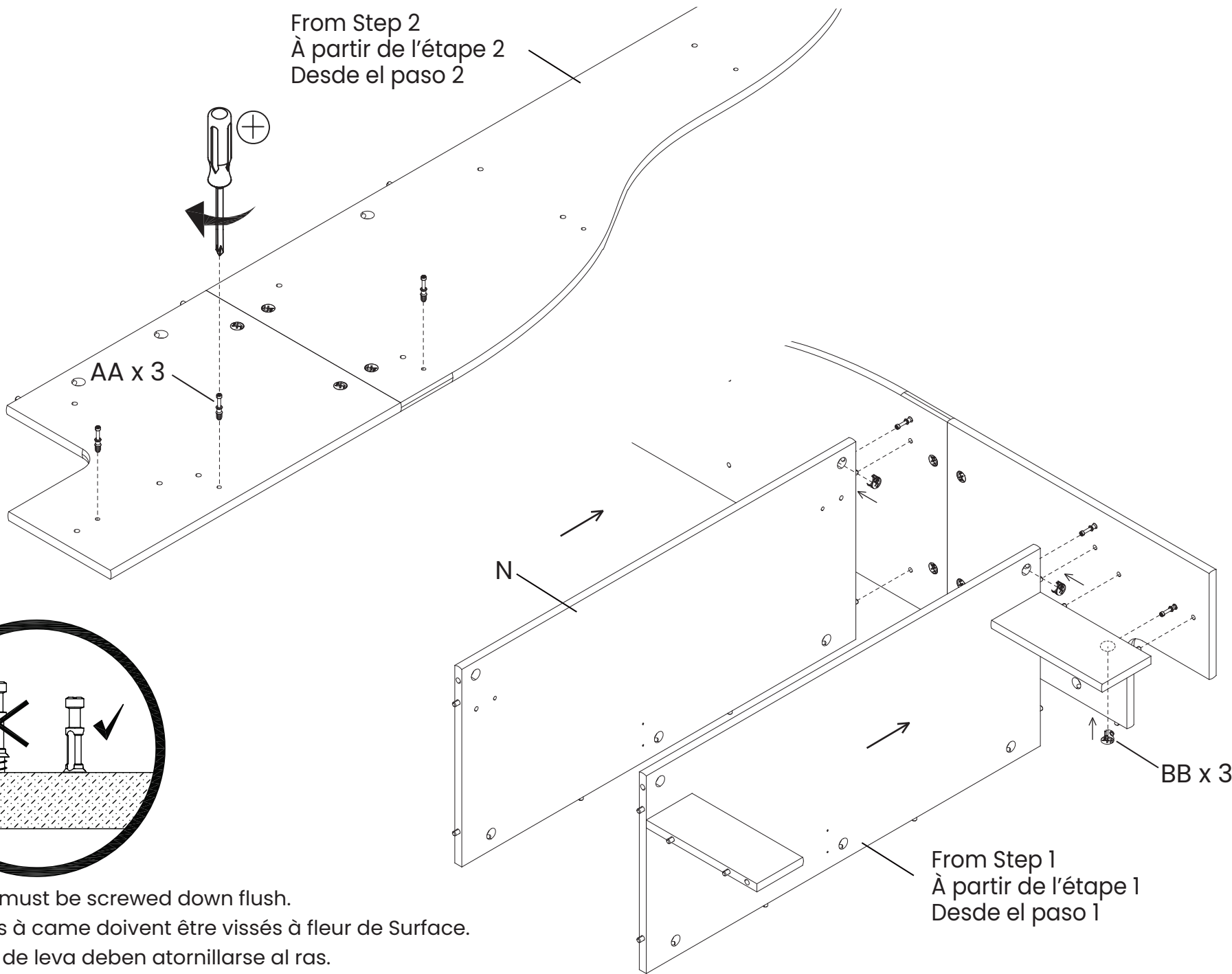

AA x 3

BB x 3

From Step 1
À partir de l'étape 1
Desde el paso 1

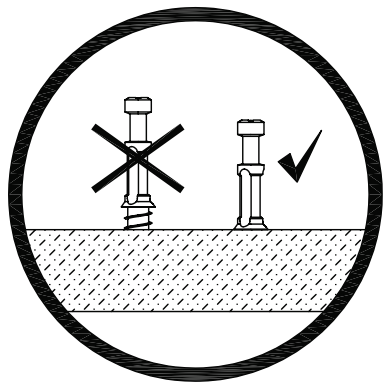

Cam Bolts must be screwed down flush.
Les boulons à came doivent être vissés à fleur de Surface.
Los pernos de leva deben atornillarse al ras.

STEP 4 / ÉTAPE 4 / PASO 4

Parts and tools required to complete step
 Pièces et outils nécessaires au montage
 Piezas y herramientas necesarias para completar este paso

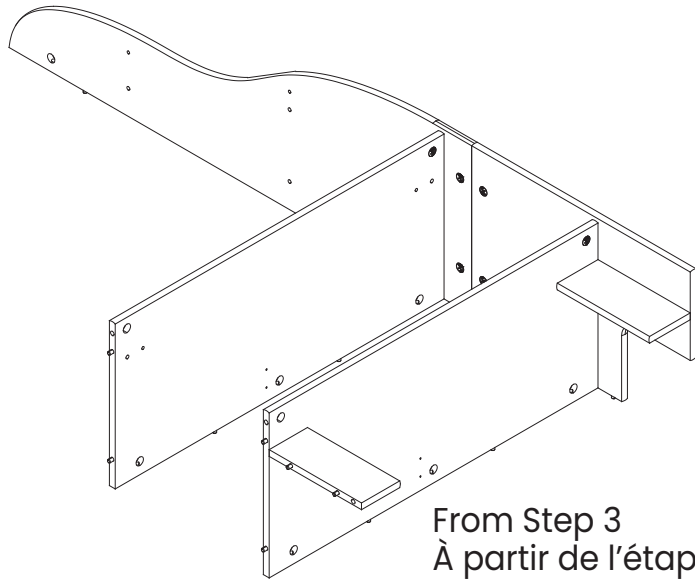

From Step 3
 À partir de l'étape 3
 Desde el paso 3

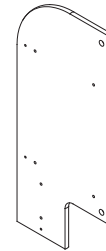

D. Left Divider Panel x 1
 Panneau diviseur gauche
 Panel divisor izquierdo

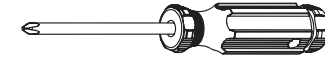

Phillips Screwdriver (Not Provided)
 Tournevis 'Phillips' (Non Prévu)
 Destornillador 'Phillips' (No incluido)

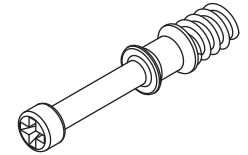
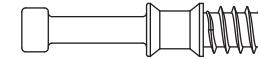

AA. Cam Bolt x3
 Boulons à came
 Perno de Leva

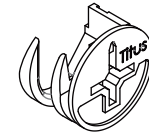
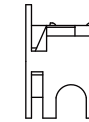

BB. Cam Lock x3
 Verrous à came
 Bloqueo de Leva

Refer to page 7 for instructions on how to use the cam lock system.

Référez-vous à la page 7 pour des informations complémentaires sur la manière d'utiliser le système de verrous à came.

Consultar la pagina 7 para obtener instrucciones de como utilizar el sistema de bloqueo de leva.

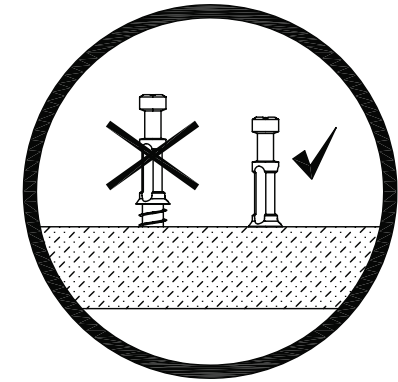
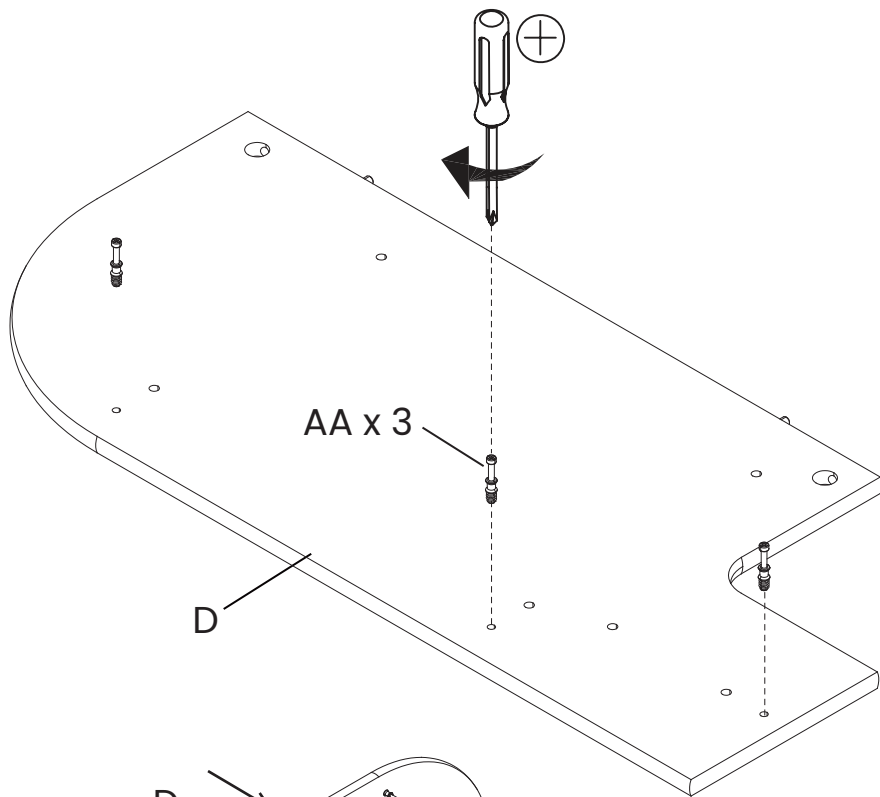

Cam Bolts must be screwed down flush.
 Les boulons à came doivent être vissés à fleur de Surface.
 Los pernos de leva deben atornillarse al ras.

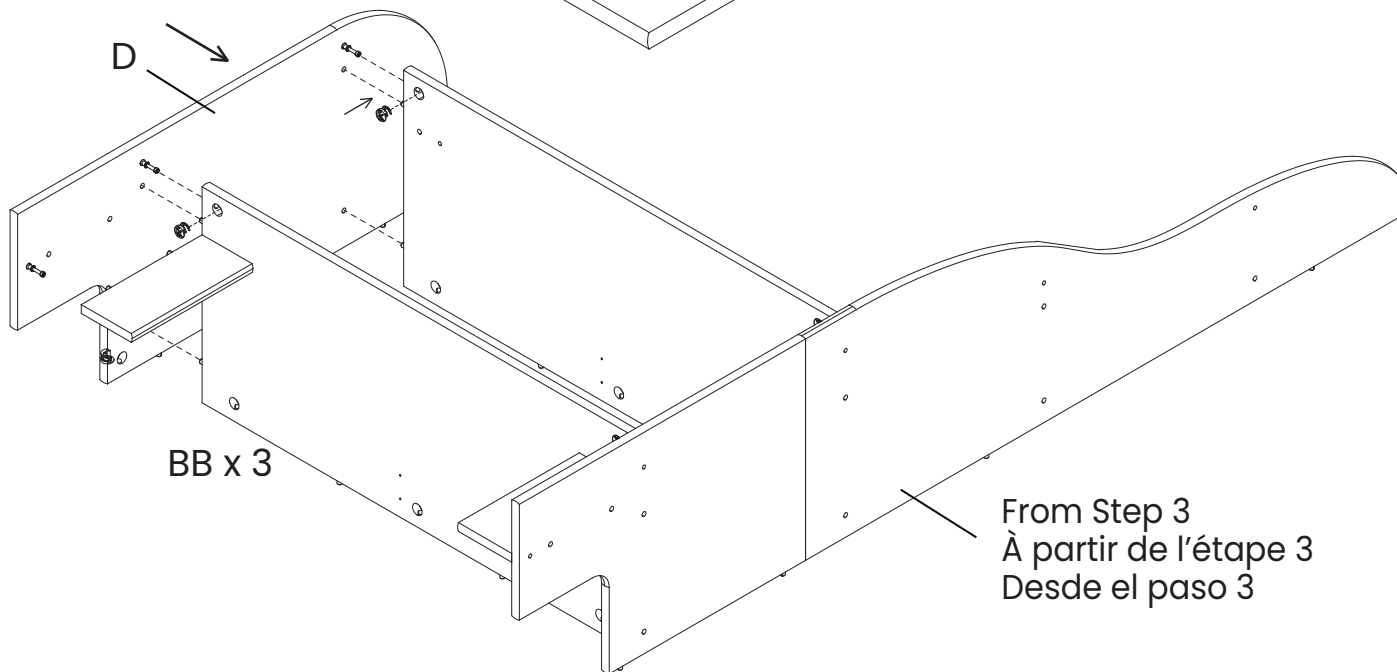

STEP 5 / ÉTAPE 5 / PASO 5

Parts and tools required to complete step
 Pièces et outils nécessaires au montage
 Piezas y herramientas necesarias para completar este paso

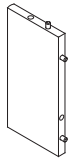

G. Left Large Foot x 1
 Pied grand gauche
 Pata grande izquierda

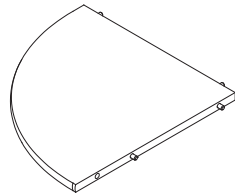

L. Left Bottom Shelf x 1
 Étagère inférieure gauche
 Estante inferior izquierdo

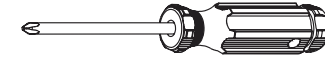

Phillips Screwdriver (Not Provided)
 Tournevis 'Phillips' (Non Prévu)
 Destornillador 'Phillips' (No incluido)

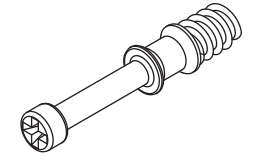
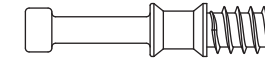

AA. Cam Bolt x1
 Boulons à came
 Perno de Leva

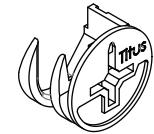
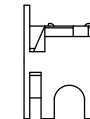

BB. Cam Lock x1
 Verrous à came
 Bloqueo de Leva

Refer to page 7 for instructions on how to use the cam lock system.

Référez-vous à la page 7 pour des informations complémentaires sur la manière d'utiliser le système de verrous à came.

Consultar la pagina 7 para obtener instrucciones de como utilizar el sistema de bloqueo de leva.

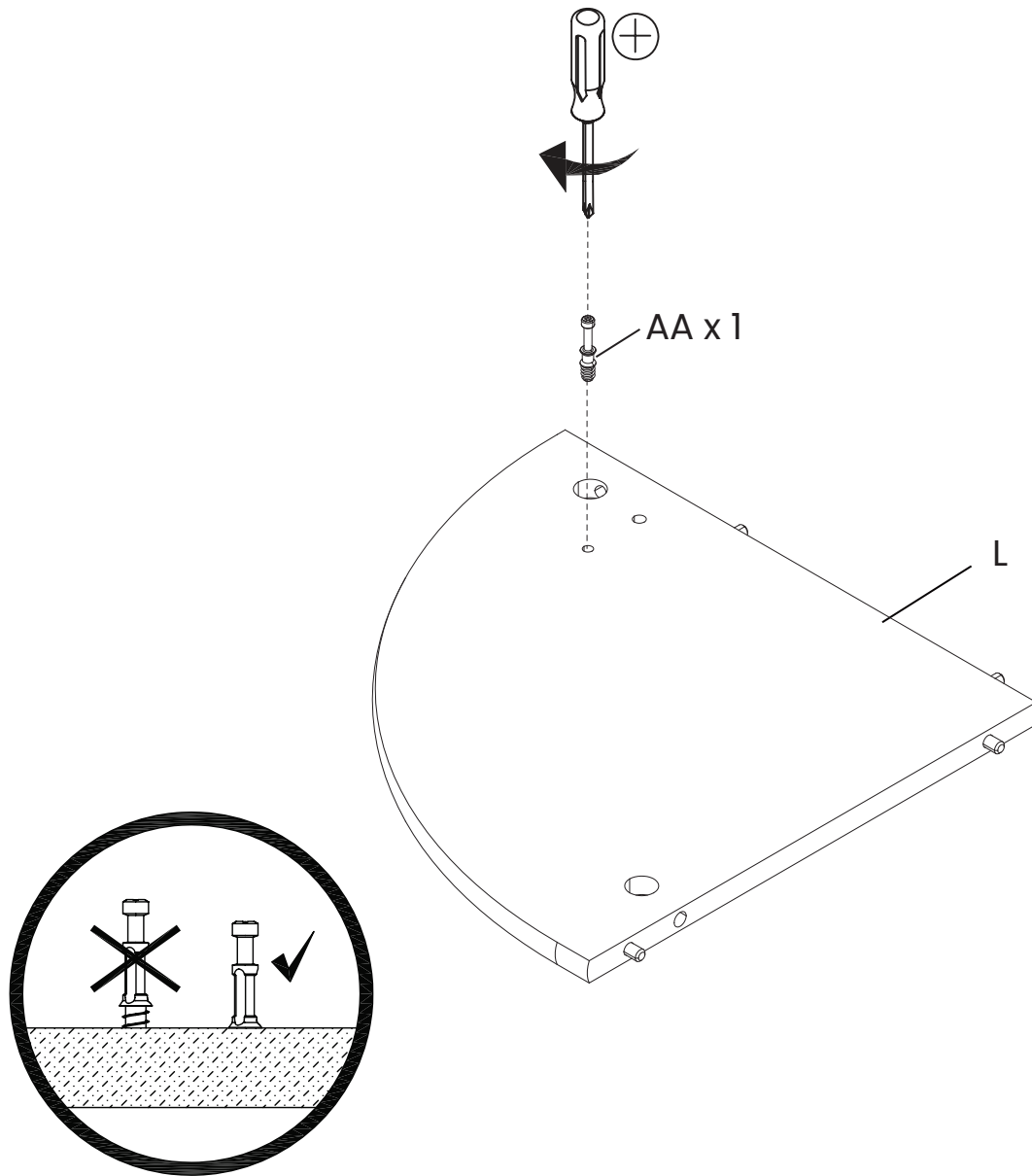

Cam Bolts must be screwed down flush.
 Les boulons à came doivent être vissés à fleur de Surface.
 Los pernos de leva deben atornillarse al ras.

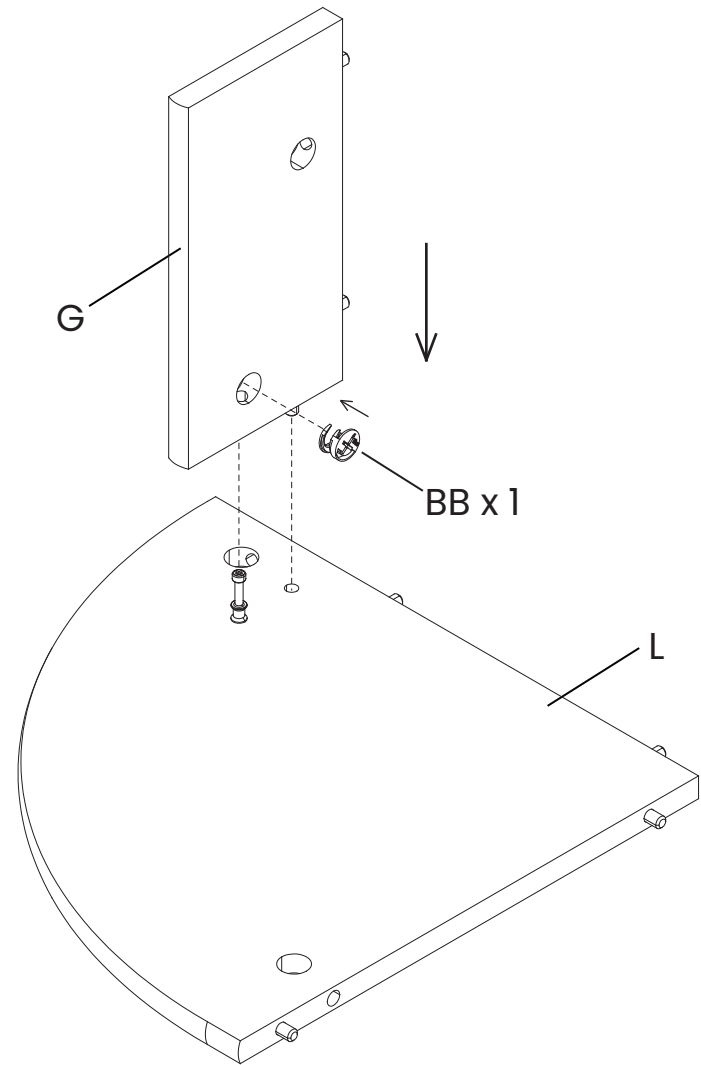

STEP 6 / ÉTAPE 6 / PASO 6

Parts and tools required to complete step
 Pièces et outils nécessaires au montage
 Piezas y herramientas necesarias para completar este paso



From Step 5
 À partir de l'étape 5
 Desde el paso 5

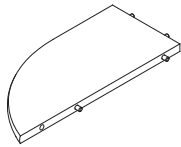

M. Left Top Shelf x 1
 Étagère supérieure gauche
 Estante superior izquierdo

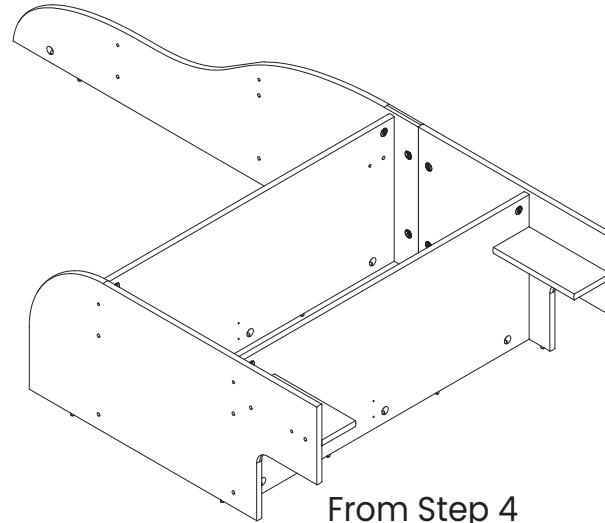

From Step 4
 À partir de l'étape 4
 Desde el paso 4

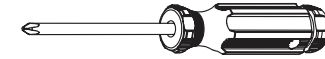

Phillips Screwdriver (Not Provided)
 Tournevis 'Phillips' (Non Prévu)
 Destornillador 'Phillips' (No incluido)

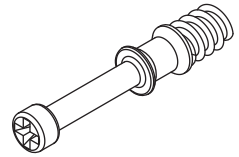
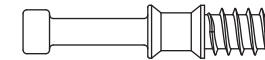

AA. Cam Bolt x3
 Boulons à came
 Perno de Leva

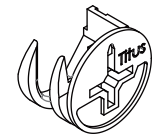
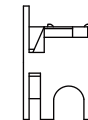

BB. Cam Lock x3
 Verrous à came
 Bloqueo de Leva

Refer to page 7 for instructions on how to use the cam lock system.

Référez-vous à la page 7 pour des informations complémentaires sur la manière d'utiliser le système de verrous à came.

Consultar la pagina 7 para obtener instrucciones de como utilizar el sistema de bloqueo de leva.

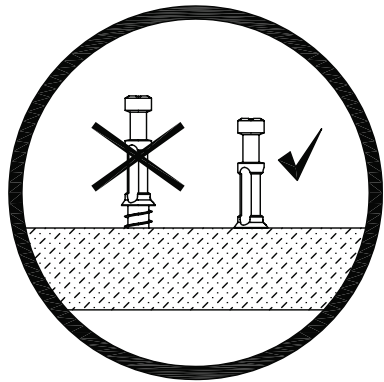
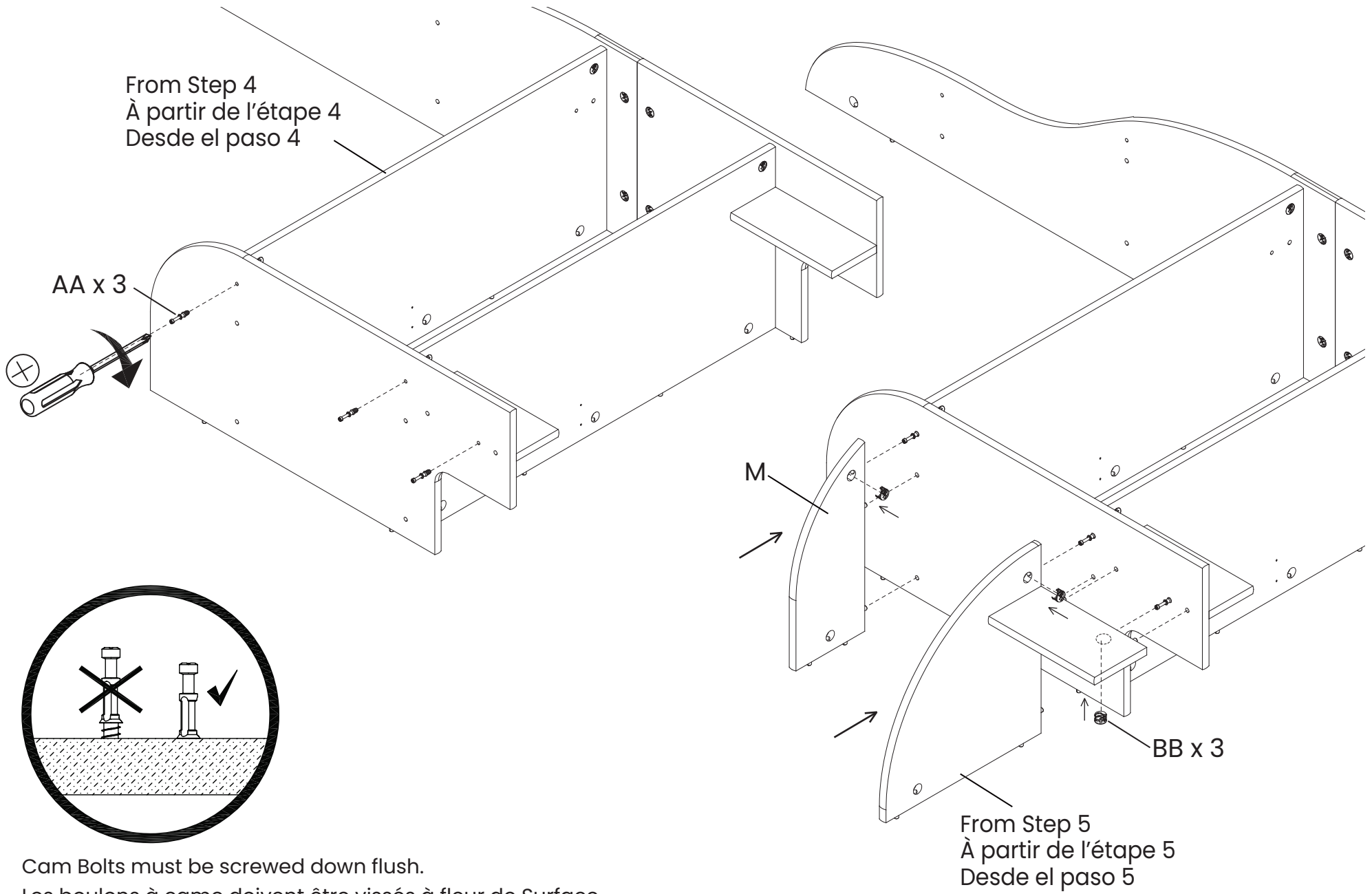

Cam Bolts must be screwed down flush.
Les boulons à came doivent être vissés à fleur de Surface.
Los pernos de leva deben atornillarse al ras.

STEP 7 / ÉTAPE 7 / PASO 7

Parts and tools required to complete step

Pièces et outils nécessaires au montage

Piezas y herramientas necesarias para completar este paso



H. Right Large Foot x 1
Pied grand droit
Pata grande derecha

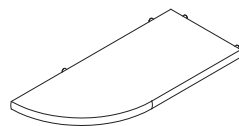

S. Right Bottom Shelf x 1
Étagère inférieure droit
Estante inferior derecho

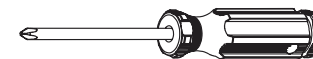

Phillips Screwdriver (Not Provided)
Tournevis 'Phillips' (Non Prévu)
Destornillador 'Phillips' (No incluido)

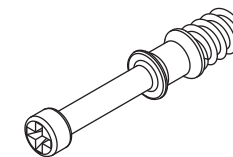

AA. Cam Bolt x1
Boulons à came
Perno de Leva

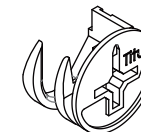
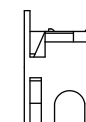

BB. Cam Lock x1
Verrous à came
Bloqueo de Leva

Refer to page 7 for instructions on how to use the cam lock system.

Référez-vous à la page 7 pour des informations complémentaires sur la manière d'utiliser le système de verrous à came.

Consultar la pagina 7 para obtener instrucciones de como utilizar el sistema de bloqueo de leva.

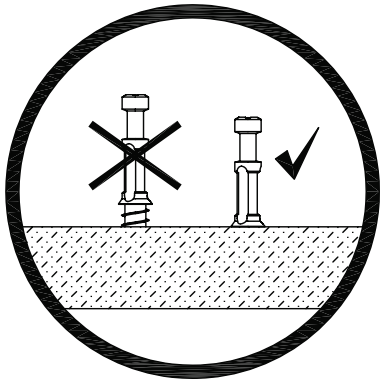
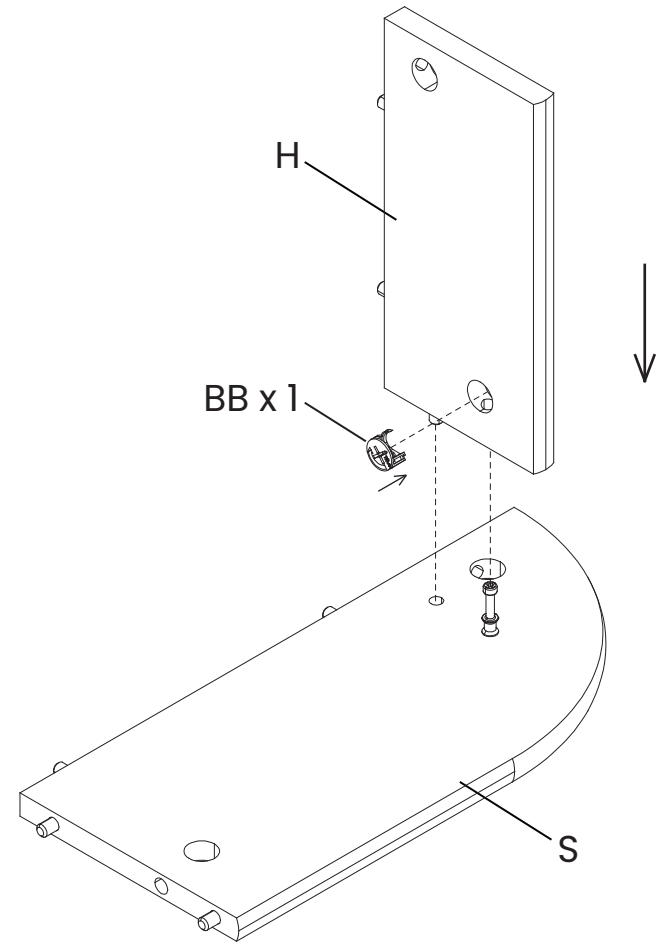
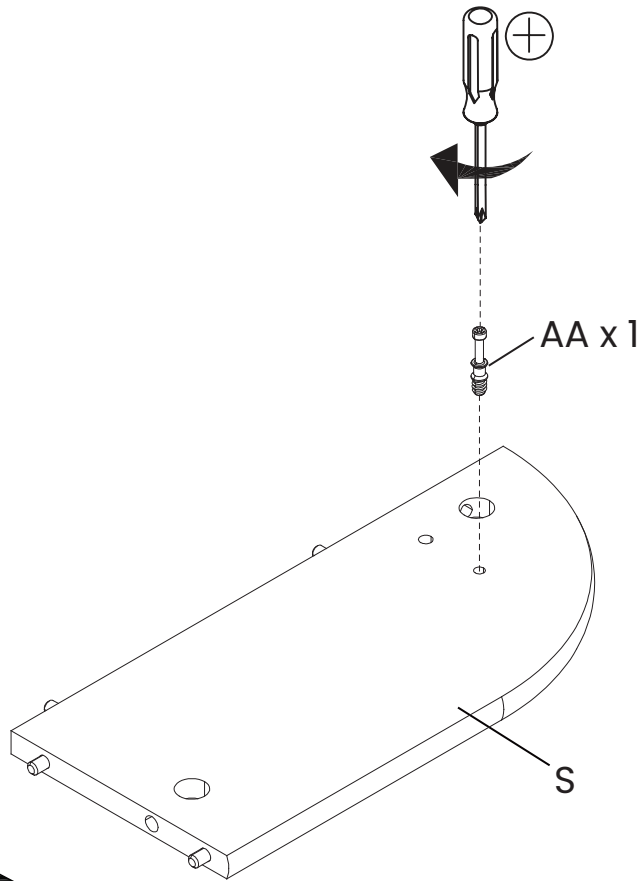

Cam Bolts must be screwed down flush.

Les boulons à came doivent être vissés à fleur de Surface.

Los pernos de leva deben atornillarse al ras.

STEP 8 / ÉTAPE 8 / PASO 8

Parts and tools required to complete step

Pièces et outils nécessaires au montage

Piezas y herramientas necesarias para completar este paso

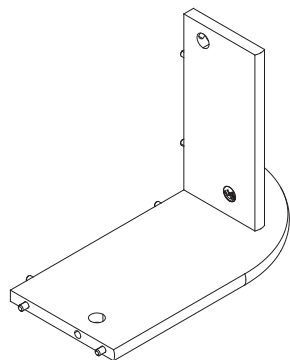

From Step 7
À partir de l'étape 7
Desde el paso 7

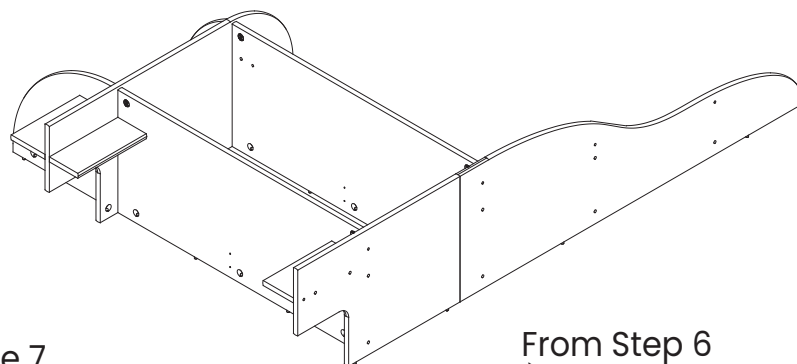

From Step 6
À partir de l'étape 6
Desde el paso 6

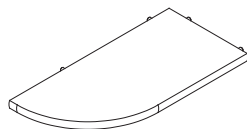

T. Right Lower Middle Shelf x 1
Étagère milieu inférieure droit
Estante medio inferior derecho

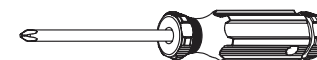

Phillips Screwdriver (Not Provided)
Tournevis 'Phillips' (Non Prévu)
Destornillador 'Phillips' (No incluido)



AA. Cam Bolt x3
Boulons à came
Perno de Leva

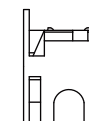
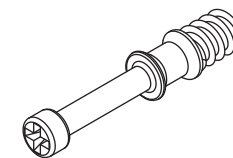

BB. Cam Lock x3
Verrous à came
Bloqueo de Leva

Refer to page 7 for instructions on how to use the cam lock system.

Référez-vous à la page 7 pour des informations complémentaires sur la manière d'utiliser le système de verrous à came.

Consultar la pagina 7 para obtener instrucciones de como utilizar el sistema de bloqueo de leva.

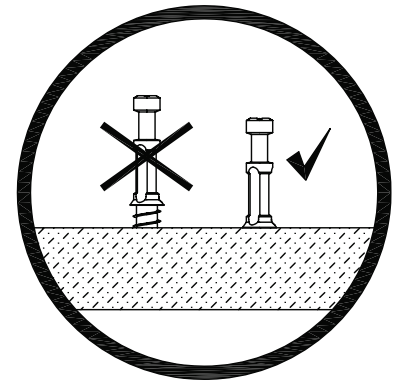
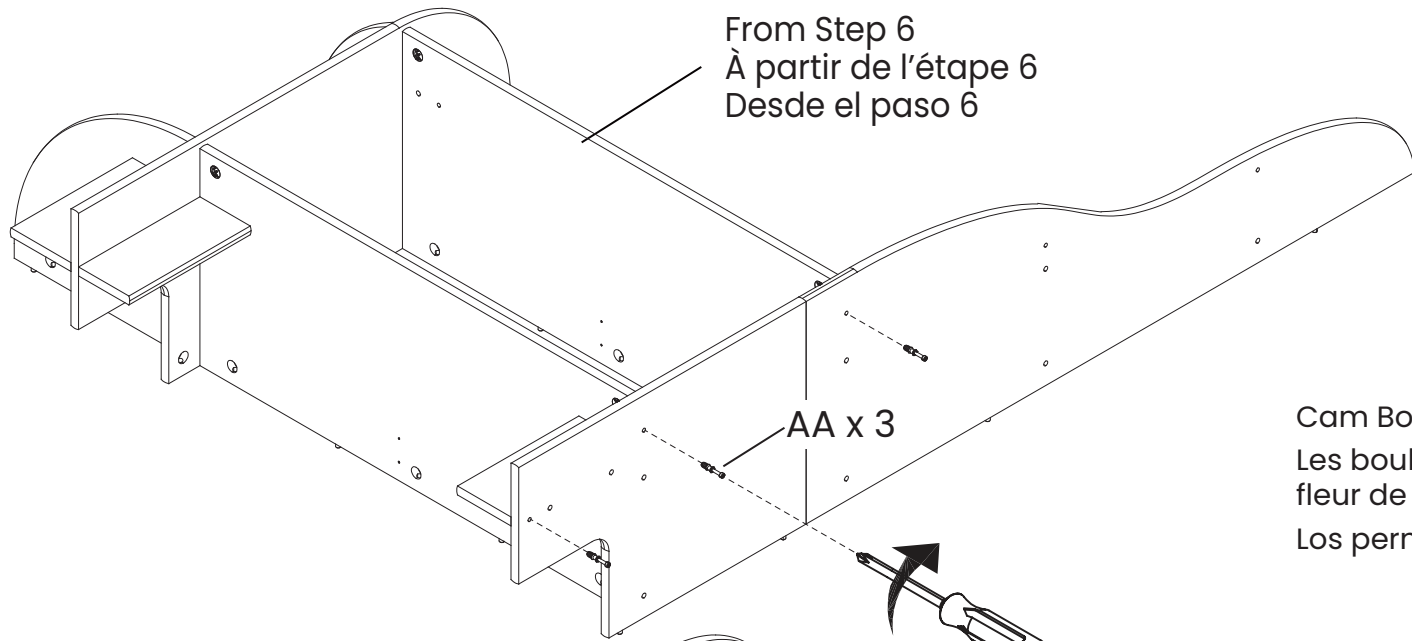

Cam Bolts must be screwed down flush.
Les boulons à came doivent être vissés à fleur de Surface.
Los pernos de leva deben atornillarse al ras.

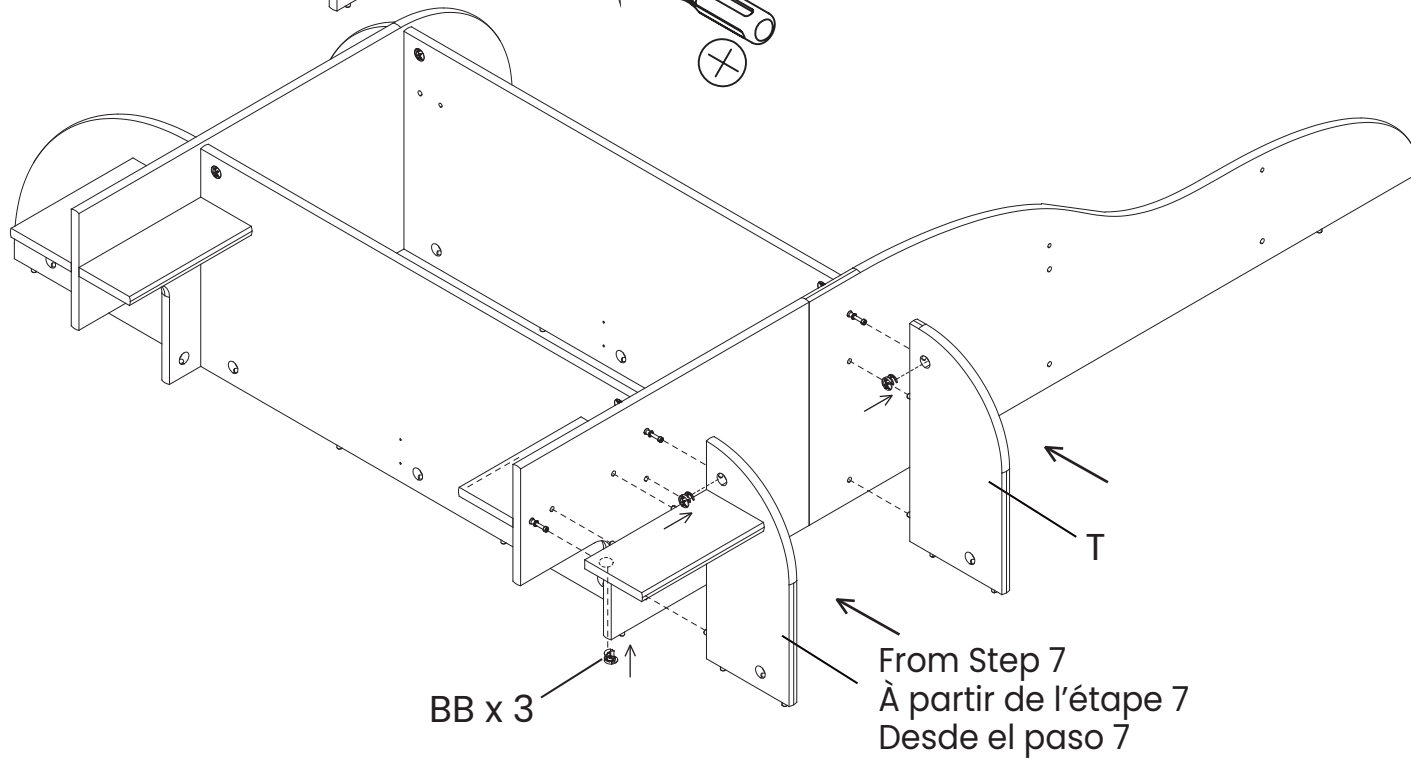

STEP 9 / ÉTAPE 9 / PASO 9

Parts and tools required to complete step

Pièces et outils nécessaires au montage

Piezas y herramientas necesarias para completar este paso

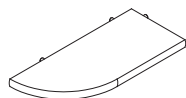

U. Right Upper Middle Shelf x 1
Étagère milieu supérieure droit
Estante medio superior derecho

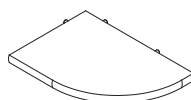

V. Right Top Shelf x 1
Étagère supérieure droit
Estante superior derecho

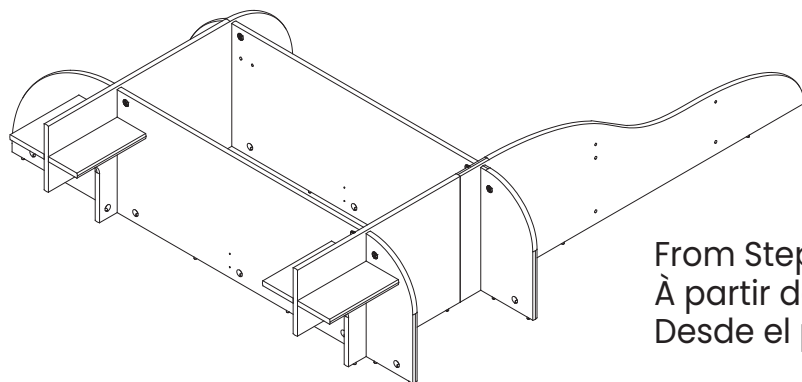

From Step 8
À partir de l'étape 8
Desde el paso 8

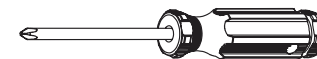

Phillips Screwdriver (Not Provided)
Tournevis 'Phillips' (Non Prévu)
Destornillador 'Phillips' (No incluido)

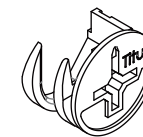

BB. Cam Lock x2
Verrous à came
Bloqueo de Leva

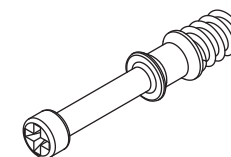

AA. Cam Bolt x2
Boulons à came
Perno de Leva

Refer to page 7 for instructions on how to use the cam lock system.

Référez-vous à la page 7 pour des informations complémentaires sur la manière d'utiliser le système de verrous à came.

Consultar la pagina 7 para obtener instrucciones de como utilizar el sistema de bloqueo de leva.

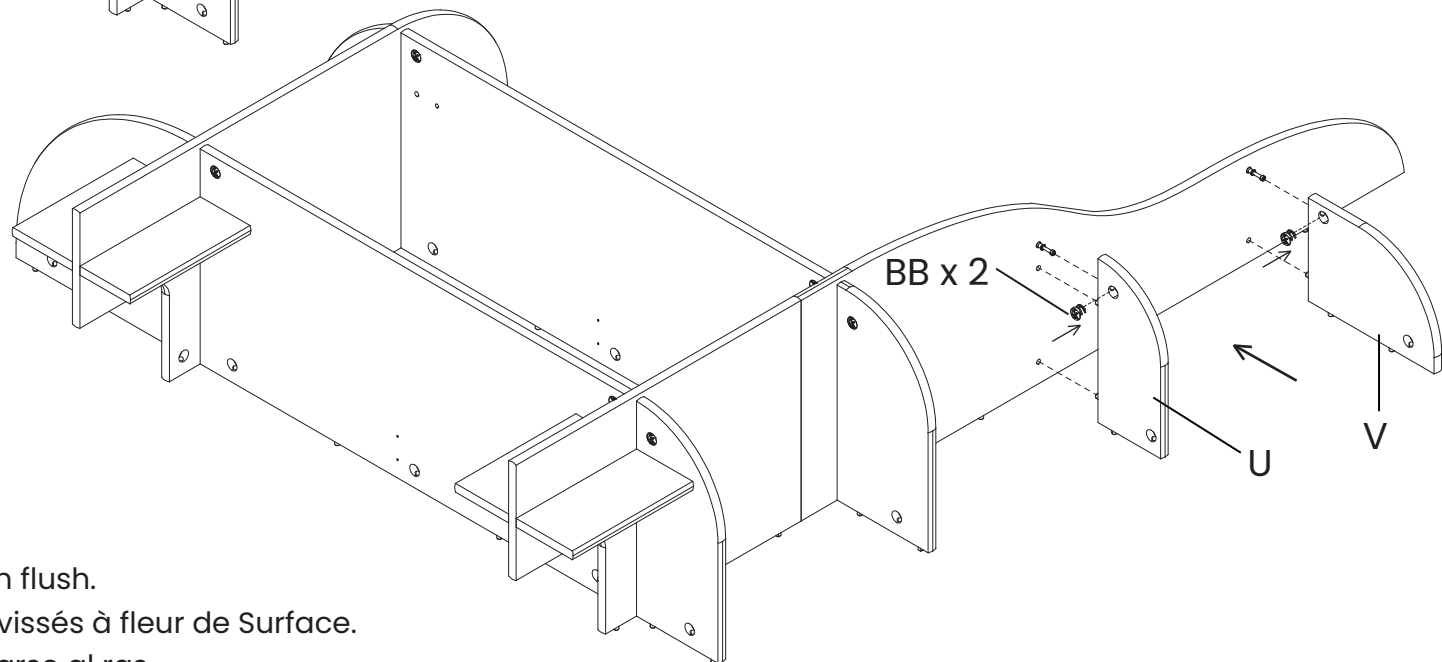
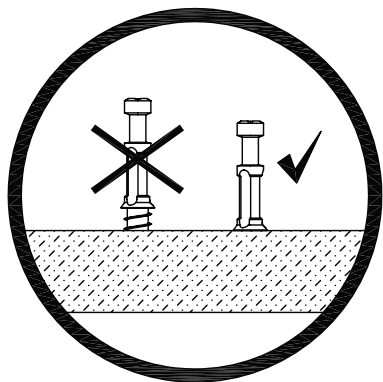
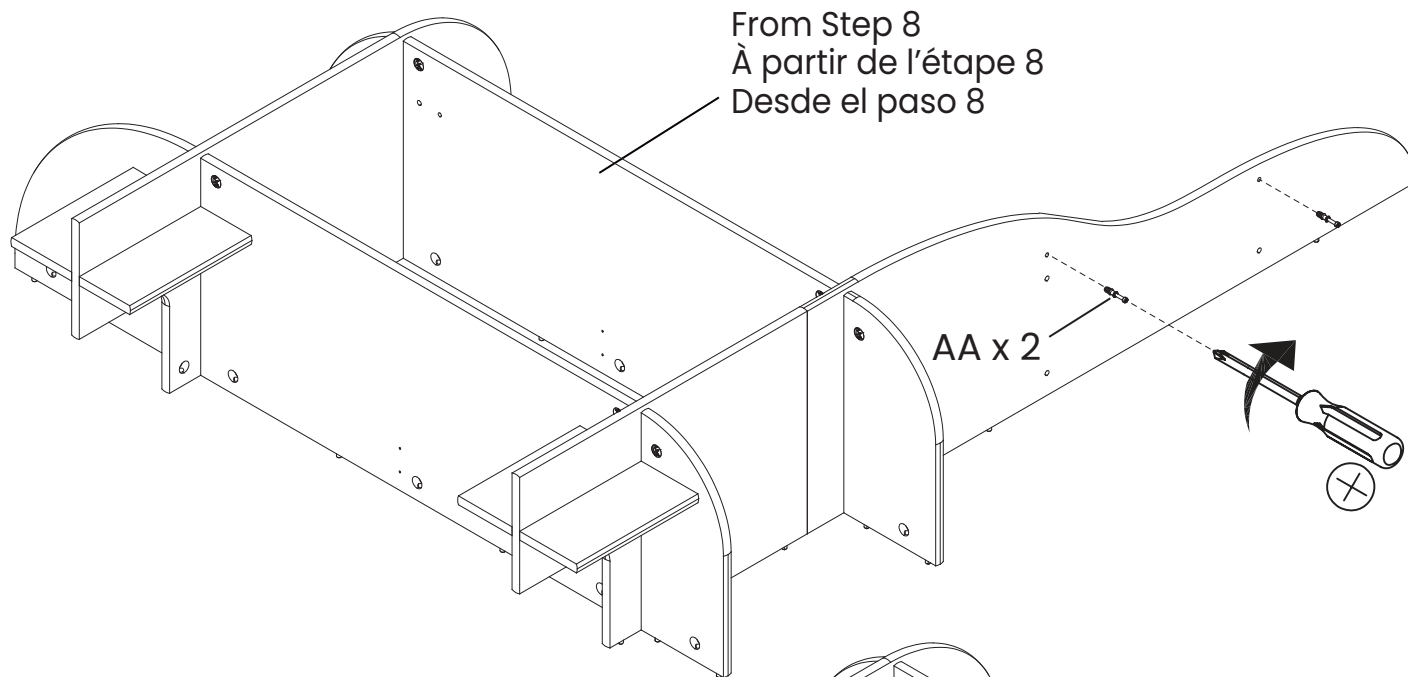

Cam Bolts must be screwed down flush.
Les boulons à came doivent être vissés à fleur de Surface.
Los pernos de leva deben atornillarse al ras.

STEP 10 / ÉTAPE 10 / PASO 10

Parts and tools required to complete step

Pièces et outils nécessaires au montage

Piezas y herramientas necesarias para completar este paso

From Step 9

À partir de l'étape 9

Desde el paso 9

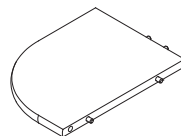
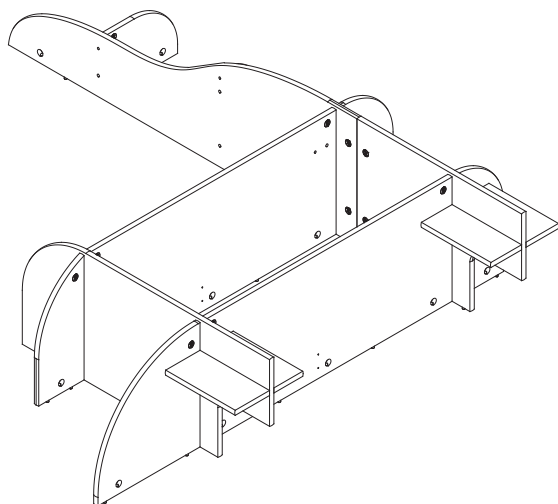

P. Center Middle Shelf x 1
Étagère milieu central
Estante medio central

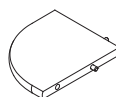

R. Center Top Shelf x 1
Étagère supérieure centrale
Estante central superior

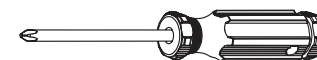

Phillips Screwdriver (Not Provided)
Tournevis 'Phillips' (Non Prévu)
Destornillador 'Phillips' (No incluido)

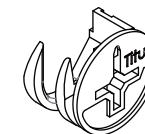
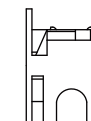

BB. Cam Lock x2
Verrous à came
Bloqueo de Leva

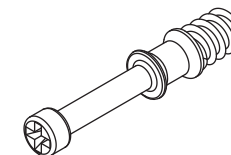

AA. Cam Bolt x2
Boulons à came
Perno de Leva

Refer to page 7 for instructions on how to use the cam lock system.

Référez-vous à la page 7 pour des informations complémentaires sur la manière d'utiliser le système de verrous à came.

Consultar la pagina 7 para obtener instrucciones de como utilizar el sistema de bloqueo de leva.

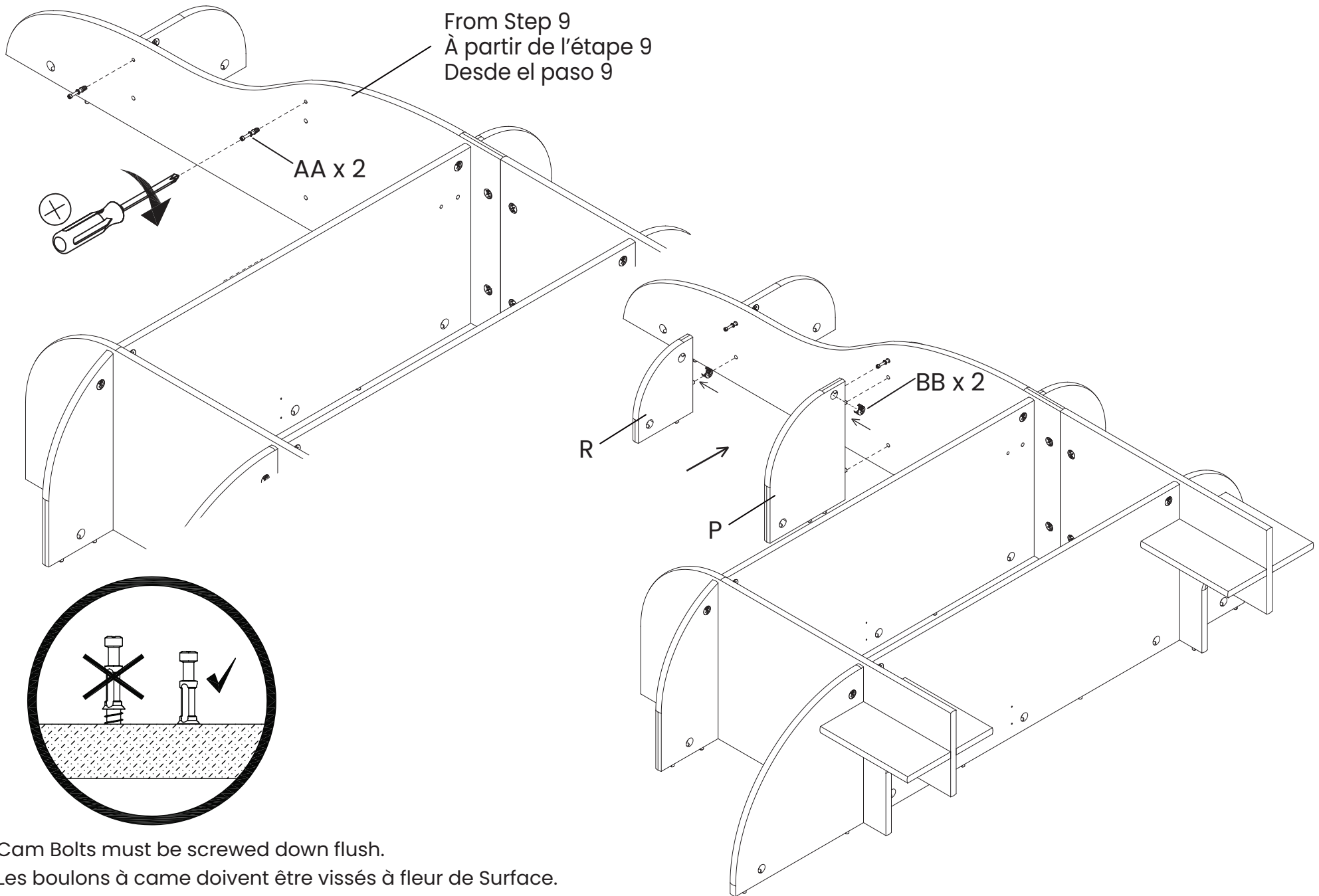

STEP 11 / ÉTAPE 11 / PASO 11

Parts and tools required to complete step
 Pièces et outils nécessaires au montage
 Piezas y herramientas necesarias para completar este paso



B. Right Lower Back Panel x 1
 Panneau inférieur arrière côté droit
 Panel trasero inferior derecho

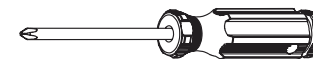

Phillips Screwdriver (Not Provided)
 Tournevis 'Phillips' (Non Prévu)
 Destornillador 'Phillips' (No incluido)

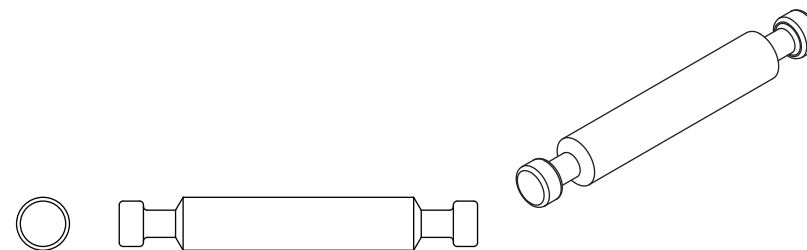

CC. Double Ended Dowel x5
 Cheville à double extrémité
 Pasador de doble extremo

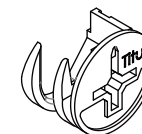

BB. Cam Lock x5
 Verrous à came
 Bloqueo de Leva

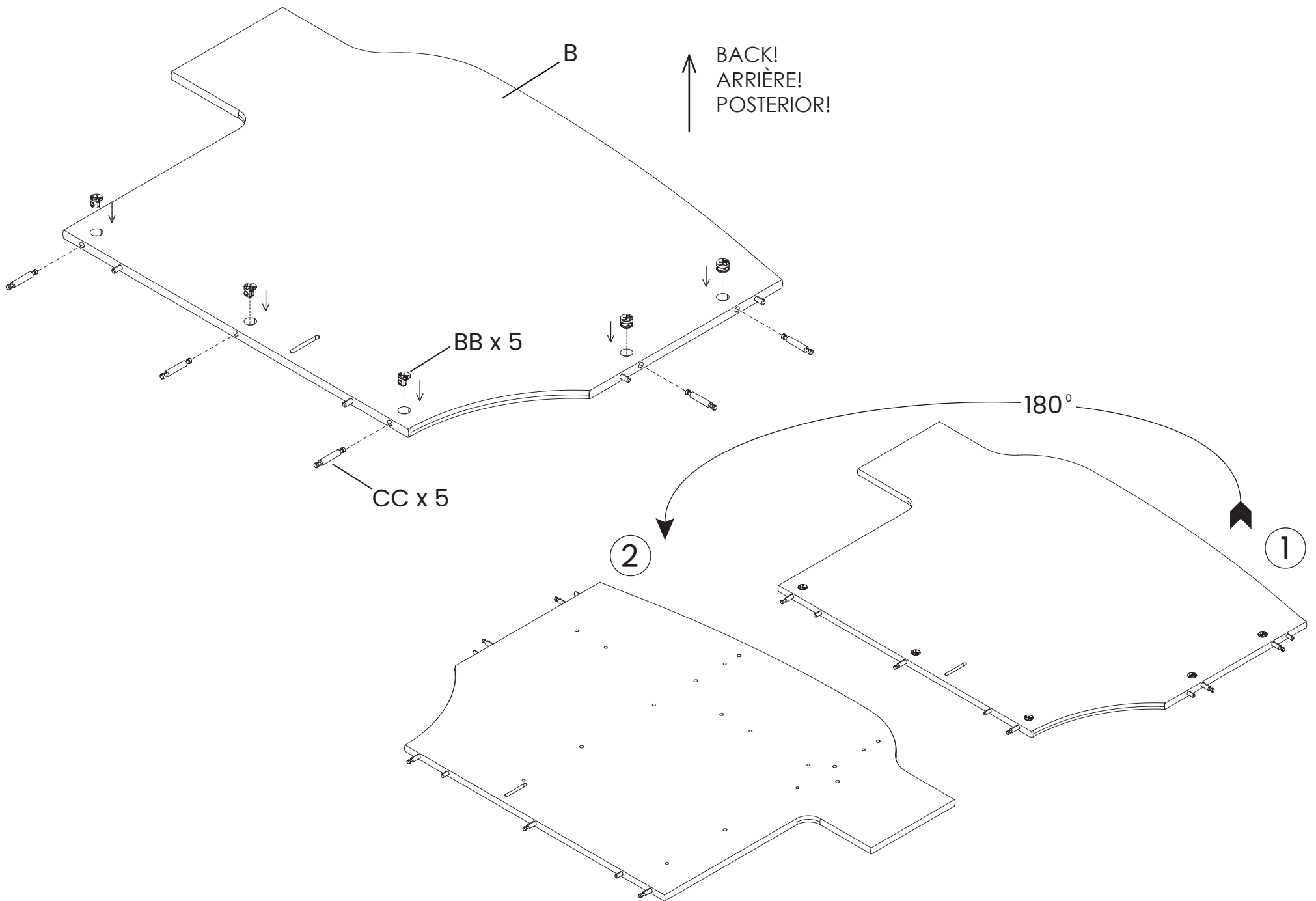

STEP 12 / ÉTAPE 12 / PASO 12

Parts and tools required to complete step
 Pièces et outils nécessaires au montage
 Piezas y herramientas necesarias para completar este paso

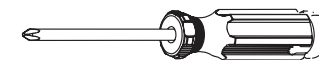

Phillips Screwdriver (Not Provided)
 Tournevis 'Phillips' (Non Prévu)
 Destornillador 'Phillips' (No incluido)

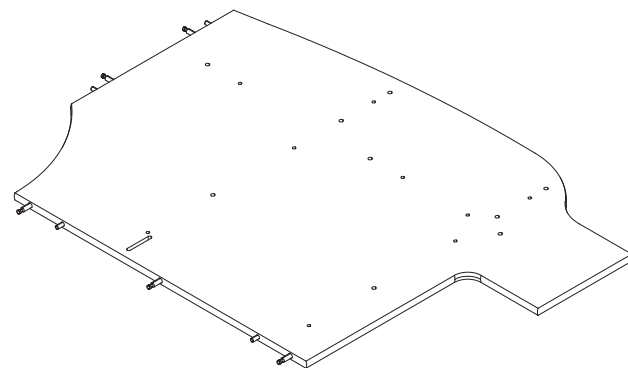

B. From Step 11
 À partir de l'étape 11
 Desde el paso 11

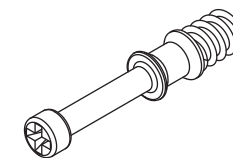

AA. Cam Bolt x20
 Boulons à came
 Perno de Leva

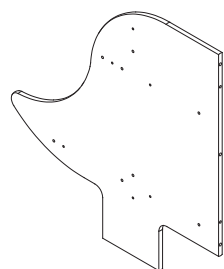

A. Left Back Panel x 1
 Panneau arrière gauche
 Panel trasero izquierdo

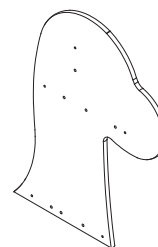

C. Right Upper Back Panel x 1
 Panneau supérieur arrière côté droit
 Panel trasero superior derecho

Refer to page 7 for instructions on how to use the cam lock system.

Référez-vous à la page 7 pour des informations complémentaires sur la manière d'utiliser le système de verrous à came.

Consultar la pagina 7 para obtener instrucciones de como utilizar el sistema de bloqueo de leva.

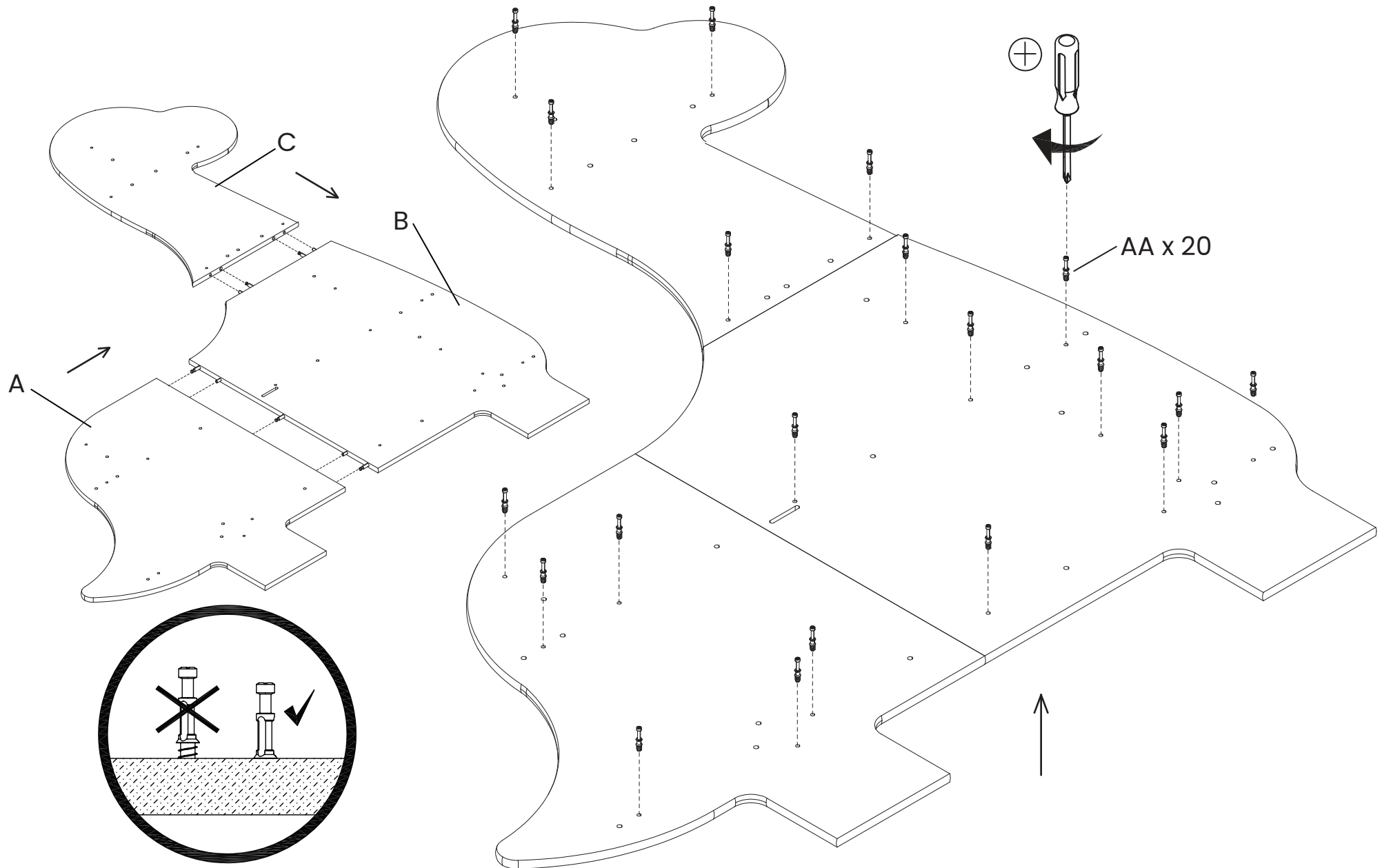

Cam Bolts must be screwed down flush.
Les boulons à came doivent être vissés à fleur de Surface.
Los pernos de leva deben atornillarse al ras.

STEP 13 / ÉTAPE 13 / PASO 13

Parts and tools required to complete step
 Pièces et outils nécessaires au montage
 Piezas y herramientas necesarias para completar este paso

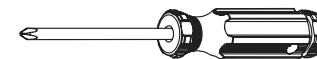

Phillips Screwdriver (Not Provided)
 Tournevis 'Phillips' (Non Prêvu)
 Destornillador 'Phillips' (No incluido)

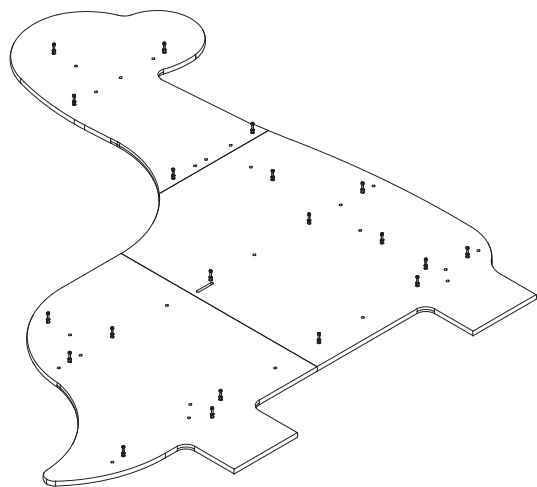

From Step 12
 À partir de l'étape 12
 Desde el paso 12

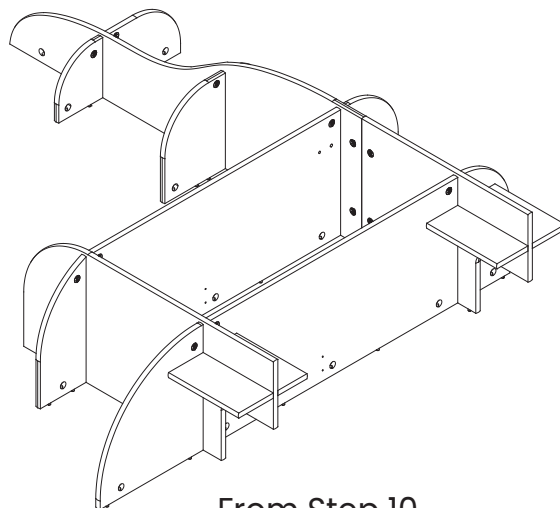

From Step 10
 À partir de l'étape 10
 Desde el paso 10

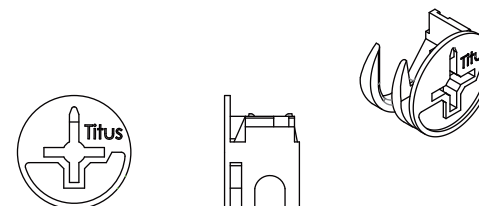

BB. Cam Lock x4
 Verrous à came
 Bloqueo de Leva

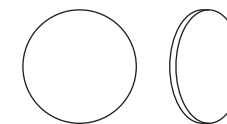

DD. Sticker x26
 Étiquette
 Etiqueta adhesiva

Refer to page 7 for instructions on how to use the cam lock system.

Cover the exposed Cam Locks with the stickers as shown.

Référez-vous à la page 7 pour des informations complémentaires sur la manière d'utiliser le système de verrous à came.

Couvrez les verrous à came exposés avec les adhésifs comme montré.

Consultar la pagina 7 para obtener instrucciones de como utilizar el sistema de bloqueo de leva.

Cubra los bloqueos de leva con las etiquetas adhesivas como se indica.

STEP 13-1
ÉTAPE 13-1
PASO 13-1

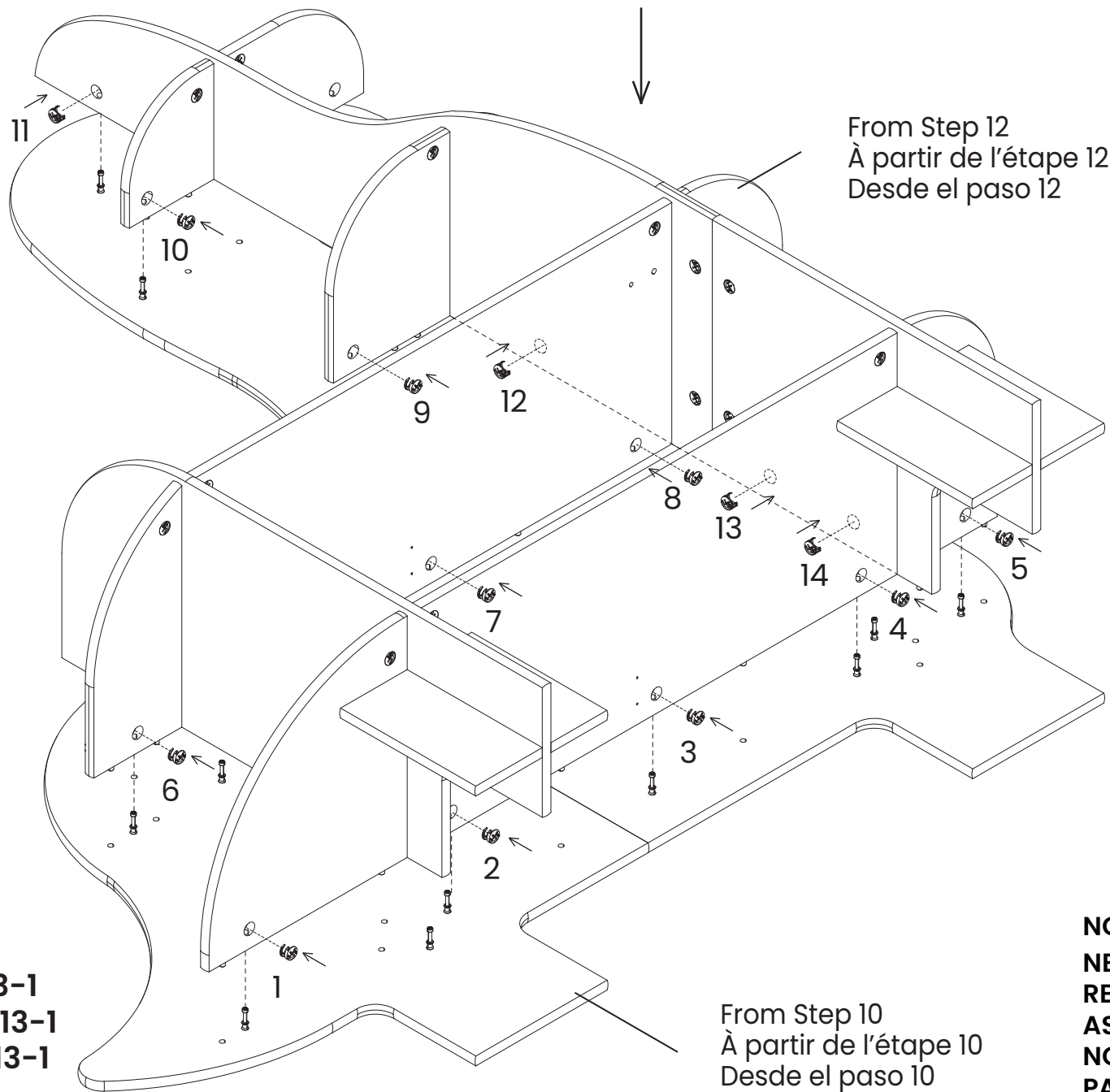

From Step 12
À partir de l'étape 12
Desde el paso 12

From Step 10
À partir de l'étape 10
Desde el paso 10

**NOTE: 2 PERSON ASSEMBLY IS
NECESSARY.**
**REMARQUE : NÉCESSITE UN
ASSEMBLAGE À 2 PERSONNES.**
**NOTA: SE REQUIEREN 2 PERSONAS
PARA EL MONTAJE.**

STEP 13-2
ÉTAPE 13-2
PASO 13-2

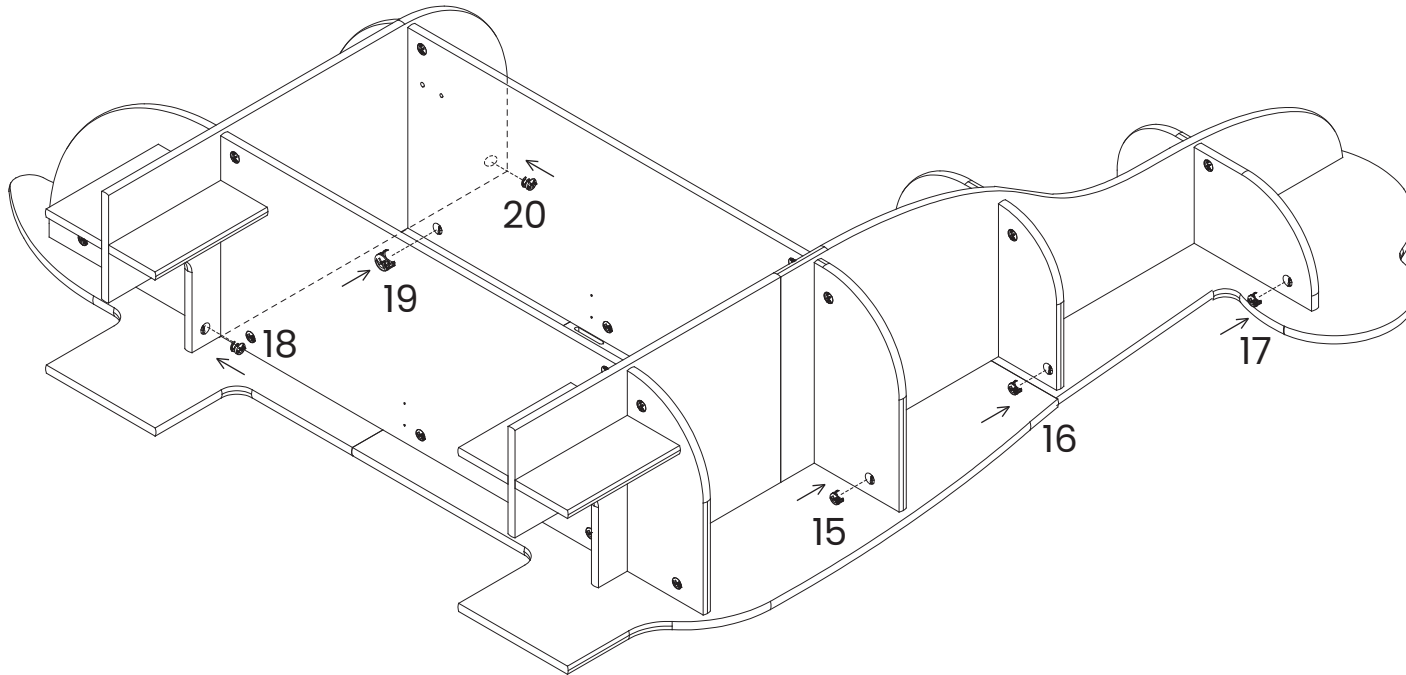

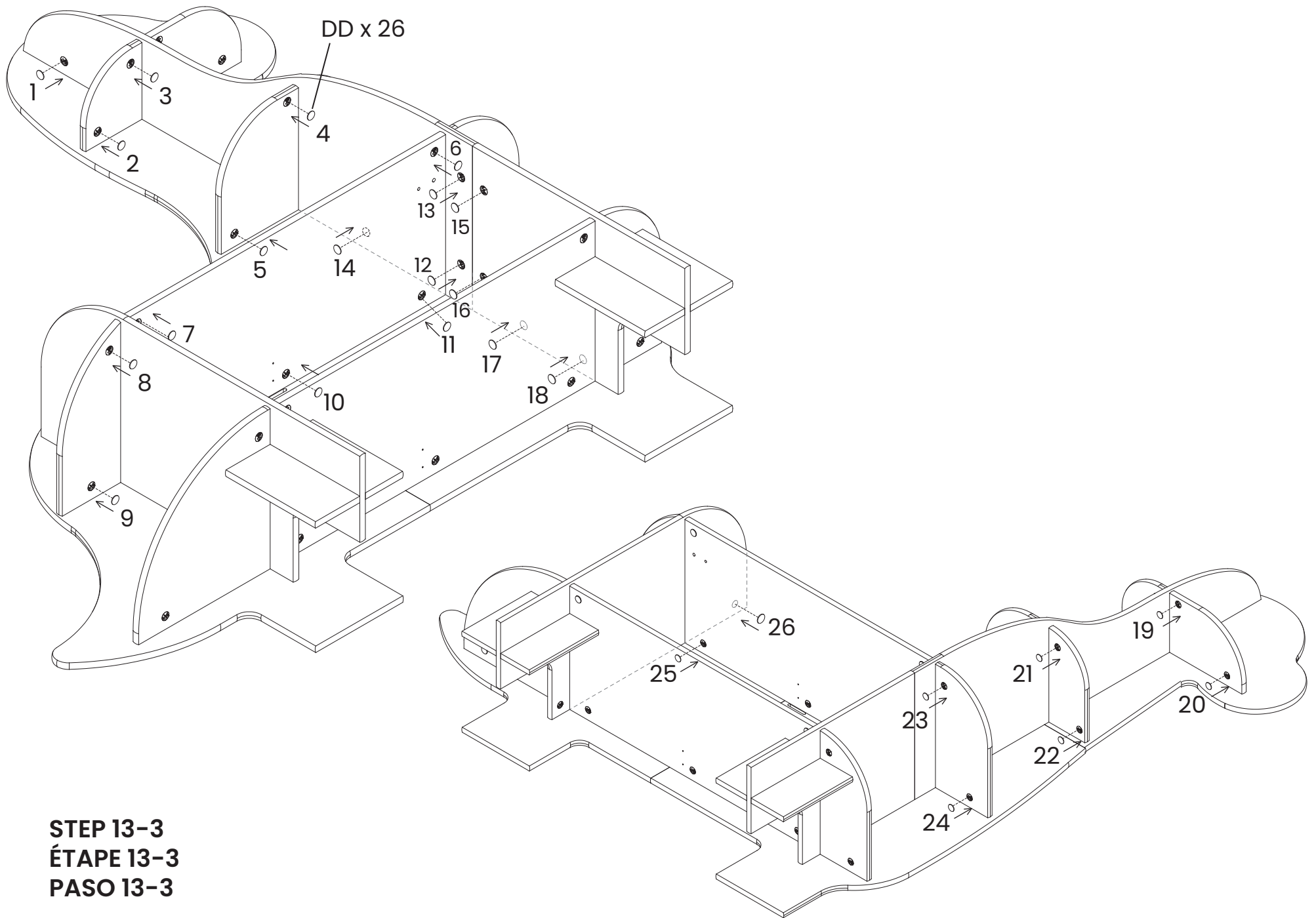

STEP 13-3
ÉTAPE 13-3
PASO 13-3

STEP 14 / ÉTAPE 14 / PASO 14

Parts and tools required to complete step

Pièces et outils nécessaires au montage

Piezas y herramientas necesarias para completar este paso

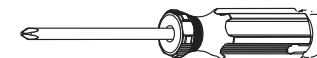

Phillips Screwdriver (Not Provided)

Tournevis 'Phillips' (Non Prévu)

Destornillador 'Phillips' (No incluido)

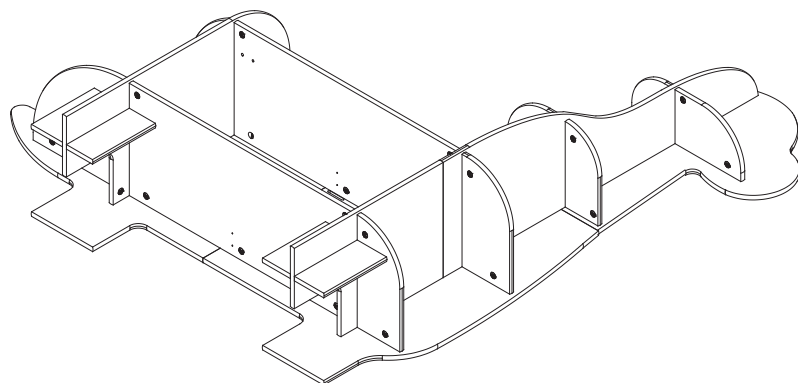

From Step 13

À partir de l'étape 13

Desde el paso 13

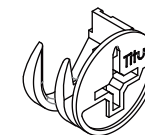

BB. Cam Lock x5

Verrous à came

Bloqueo de Leva

Refer to page 7 for instructions on how to use the cam lock system.

Référez-vous à la page 7 pour des informations complémentaires sur la manière d'utiliser le système de verrous à came.

Consultar la pagina 7 para obtener instrucciones de como utilizar el sistema de bloqueo de leva.

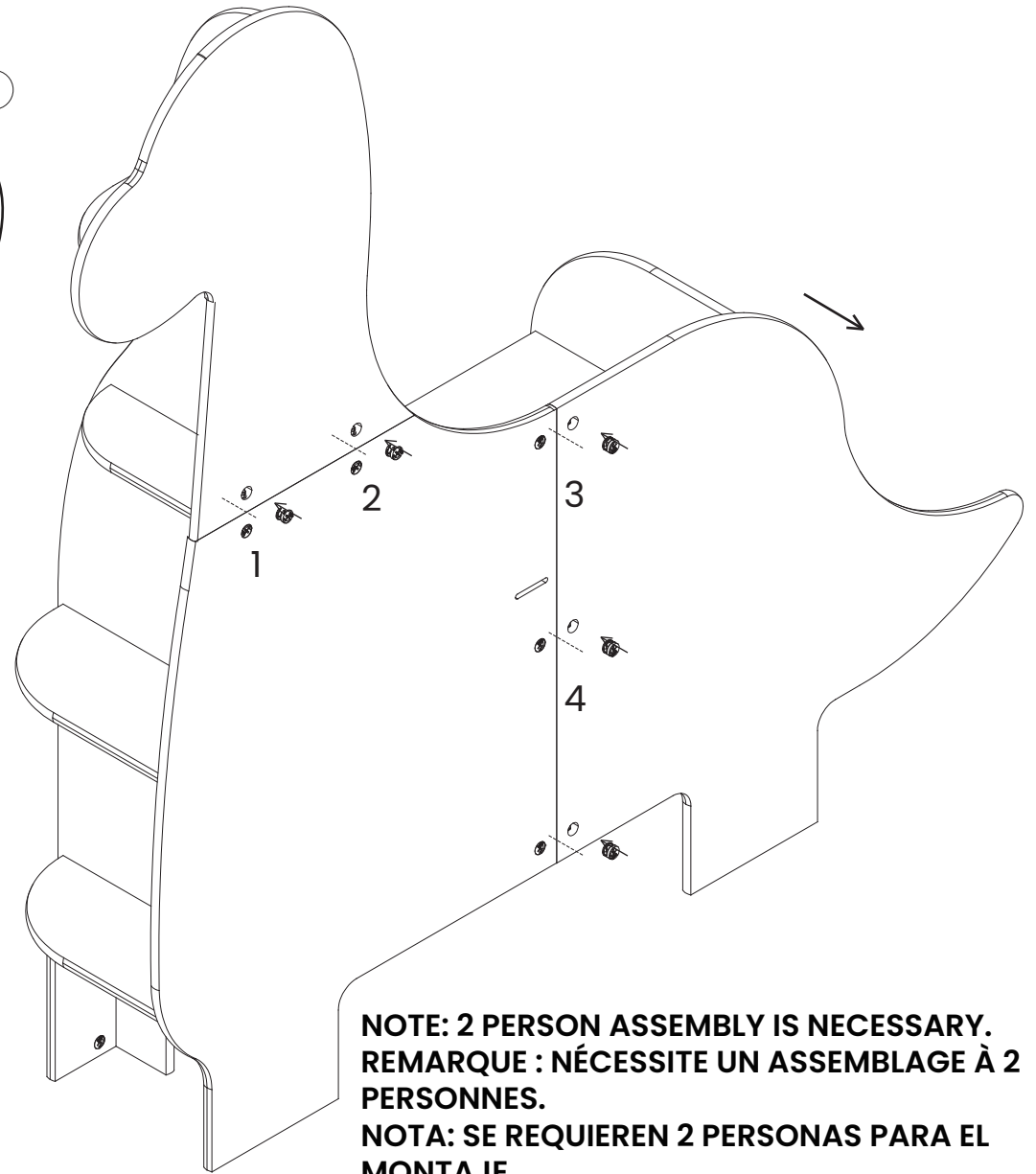
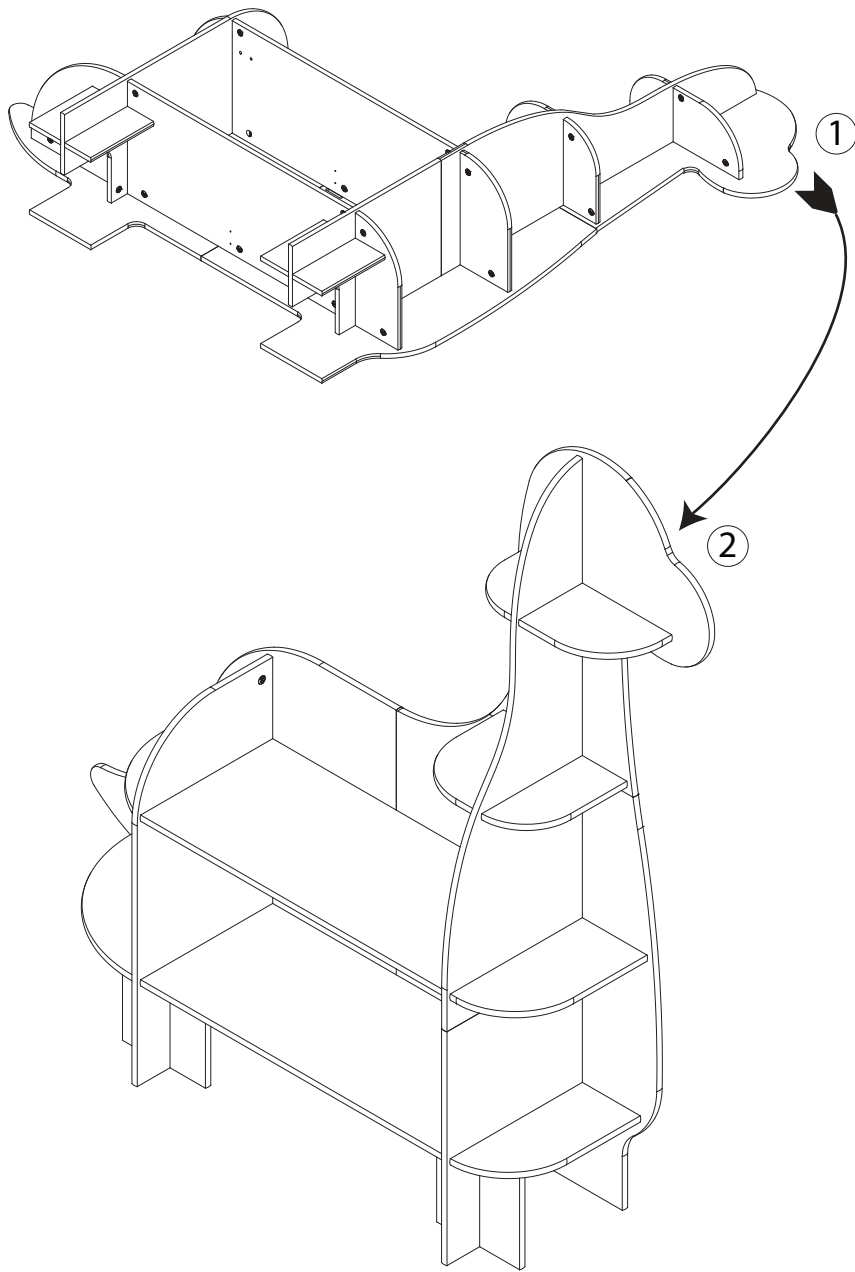

Tipover Restraint / Dispositif de non-renversement / Protección contra volcamiento

▲WARNING

Use of tip-over restraints may only reduce, but not eliminate, the risk of tip-over. Do not attempt to screw into the wallboard only. You must screw into a wood wall stud or other wood structure such as securely attached baseboard. If your wall is not wood stud construction, see your local hardware store or home center for a wall anchor system that will hold a pull force of 50lbs (22.7kg) in your wall type. If you are unsure of how to locate the wood stud, or of what type of wall you have, contact a professional contractor.

▲AVERTISSEMENT

L'utilisation de dispositif anti-renversement peut uniquement réduire les risques de renversement, mais ne les élimine pas totalement. Ne tentez pas de le visser dans le panneau de revêtement uniquement. Vous devez visser dans un poteau mural en bois ou toute autre structure en bois telle qu'une plinthe solidement fixée. Si votre mur n'est pas construit de montants de bois, voyez votre quincaillerie locale ou centre de rénovation pour une ancre de mur pouvant supporter 22.7kg (50lbs) livres dans votre type de mur. Si vous êtes incertain par rapport à comment localiser le montant ou à quel type de mur vous avez, contactez un entrepreneur professionnel.

▲ADVERTENCIA

El uso de herramientas de contención de vuelcos tan solo puede reducir, pero no eliminar, el riesgo de vuelco. No intente atornillar a paredes hechas únicamente de paneles. Debe atornillar en un pilar u otra estructura de madera similar, como un zócalo fijado de manera segura. Si su pared no tiene vigas de Madera, visite su ferretería o tienda del ramo más cercana para conseguir un sistema de anclaje que soporte una fuerza de tiraje de hasta 22.7kg (50lbs) para su tipo de muro. Si no está seguro sobre cómo encontrar la viga de madera o tiene dudas sobre el tipo de muro, contacte a un contratista profesional.

- 1) Locate the holes in the bottom of the top shelf (Part B) and the slot in the Back Top Panel (Part A).
- 2) Align the slot with the Wood Wall Stud and make a pencil mark through the slot on the wall, then move the bookshelf away from the wall.
- 3) Drill a 1/8in (3mm) pilot hole at the pencil mark into the wood wall stud.
- 4) Attach the Tip-over restraint strap (ZZ2) to the wall using (1) Long Screw (ZZ4) and (1) washer (ZZ1) as shown. The screw MUST be installed into a wood wall stud (See WARNINGS for additional information).
- 5) Feed the Tipover Restraint through the hole as you place the bookcase in it's final position.
- 6) Fasten it securely to the case using (1) Short Screw (ZZ3) and (1) washer (ZZ1).
- 7) Pull case AWAY from wall until Restraint is SNUG.
- 8) Ensure restraint is not loose.

- 1) Localisez les orifices sur la partie inférieure de l'étagère supérieure (pièce B) et la fente sur le panneau supérieur arrière (pièce A).
- 2) Alignez la fente avec le poteau mural en bois et faites une marque au crayon à travers la fente sur le mur, puis éloignez la bibliothèque du mur.
- 3) Percez un trou pilote de 1/8po (3 mm) au niveau de la marque au crayon dans le poteau mural en bois.
- 4) Fixez la sangle du système anti-bascule (ZZ2) au mur en utilisant (1) longue vis (ZZ4) et (1) rondelle (ZZ1) comme montré. La vis DOIT être installée dans un poteau mural en bois (Voir les AVERTISSEMENTS pour des informations supplémentaires)
- 5) Passez la sangle du système anti-bascule à travers l'orifice à mesure que vous placez la bibliothèque dans sa position finale.
- 6) Fixez la solidement à la bibliothèque en utilisant (1) vis courte (ZZ3) et (1) rondelle (ZZ1).
- 7) Éloignez la bibliothèque du mur jusqu'à ce que le système de retenue soit bien AJUSTÉ.
- 8) Assurez vous que le système de retenue n'est pas desserré.

- 1) Localice los orificios en la parte inferior del estante superior (pieza B) y la ranura en el panel superior trasero (pieza A).
- 2) Alinee la ranura con el montaje de madera para pared y haga una marca con lápiz en la pared a través de la ranura, luego aleje la estantería de la pared.
- 3) Taladre un orificio piloto de 1/8pulg (3mm) en la marca de lápiz en el montaje de madera para pared.
- 4) Fije la correa de sujeción antivuelco (ZZ2) a la pared utilizando (1) tornillo largo (ZZ4) y (1) arandela (ZZ1) como se muestra. El tornillo DEBE instalarse en un montaje de madera para pared. (Vea las ADVERTENCIAS para información adicional.
- 5) Pase el dispositivo de sujeción a través del orificio mientras coloca la estantería en su posición final.
- 6) Fíjelo firmemente a la estantería utilizando (1) tornillo corto (ZZ3) y (1) arandela (ZZ1).
- 7) Tire de la estantería hacia afuera hasta el sistema de sujeción quede AJUSTADO.
- 8) Asegúrese de que el sistema de sujeción no esté suelto.

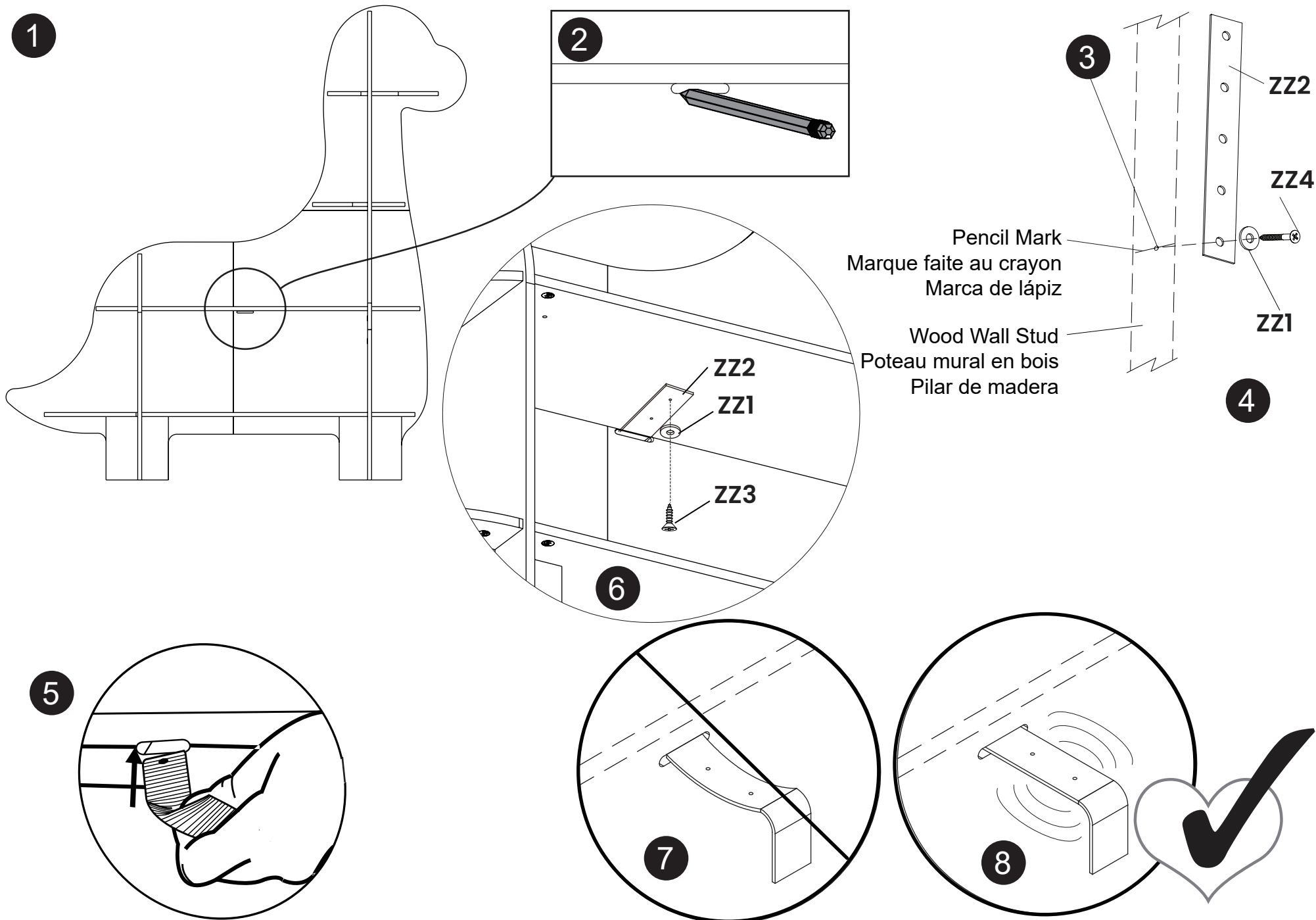

Limited Warranty:

This Delta Product is warranted to be free from defects for a period of 1 year from the date of delivery under normal use. If a product is defective during this period, we will at our option repair or replace the defective part or product. This limited warranty extends only to the original retail purchaser and is valid only when supplied with proof of purchase, or if received as a gift, when the registration is on file with Delta. This limited warranty does not cover the following:

- Products purchased as floor models or samples.
- Items purchased on an “as-is” basis, as a second hand product, or as a resale product.
- Items purchased at a Final sale, a “Going out of Business” sale or a Liquidation sale.

This limited warranty gives you specific legal rights and you may also have other rights which vary from state to state.

Garantie Limitée:

Ce Produit Delta est garanti libre de défauts pour une période de 1 an à partir de sa date de livraison et dans des conditions normales d'utilisation. Si un produit se révèle défectueux pendant cette période, nous opterons soit pour une réparation, un remplacement de la pièce défectueuse ou le remplacement du produit. Cette garantie limitée se donne uniquement à l'acheteur d'origine et elle est valable seulement sur présentation d'une preuve d'achat, ou si le produit a été reçu en tant que cadeau alors il doit avoir été enregistré chez Delta. Cette garantie limitée du fabricant ne couvre pas les cas suivants :

- Produits achetés comme modèles d'exposition ou échantillons.
- Articles achetés comme « en l'état », produits d'occasion ou revente des produits.
- Articles achetés en « vente finale », ventes dans « magasins en faillite » ou ventes par liquidation.

Cette garantie limitée vous donne des droits légaux spécifiques et il se peut aussi que vous ayez d'autres droits qui varient d'un État à un autre.

Garantía Limitada:

Este Producto Delta está garantizado de estar libre de defectos por un período de 1 año a partir de la fecha de entrega, bajo uso normal. Si un producto tiene defectos durante este período, Nosotros tomaremos la opción de reparar o reemplazar la pieza defectuosa del producto. Esta garantía limitada se otorga únicamente al comprador original y es válida solamente cuando se proporciona una prueba de compra, o si el producto fue recibido como un regalo, debe haber sido registrado con Delta. Esta garantía limitada del fabricante no cubre lo siguiente:

- Productos comprados como exhibiciones de la tienda o muestras.
- Artículos comprados como “tal como está”, productos de segunda mano o reventa de los productos.
- Artículos comprados como “venta final”, “ventas de tiendas que están quebrando” o ventas por liquidación.

Esta garantía limitada le otorga derechos legales específicos y también puede tener otros derechos que varían de un estado a otro.

To register your product for important safety alerts and updates to your product please visit www.deltachildren.com

Pour enregistrer votre produit pour avoir les alertes de sécurité et les mises à jour de votre produit veuillez visiter

www.DeltaChildren.com

Para registrar su producto para alertas importantes de seguridad y estar al tanto sobre novedades de su producto por favor visite

www.DeltaChildren.com

To report a problem, please log on to www.deltachildren.com/help

Pour signaler un problème, veuillez vous connecter a www.DeltaChildren.com/help

Para reportar cualquier problema, por favor entre a www.DeltaChildren.com/help