

Item # : SPNL4K
Assembly Instructions

No d'article : SPNL4K
Instructions de montage

Ítem N.º: SPNL4K
Instrucciones de ensamblaje

Artikel# : SPNL4K
Montageanleitung

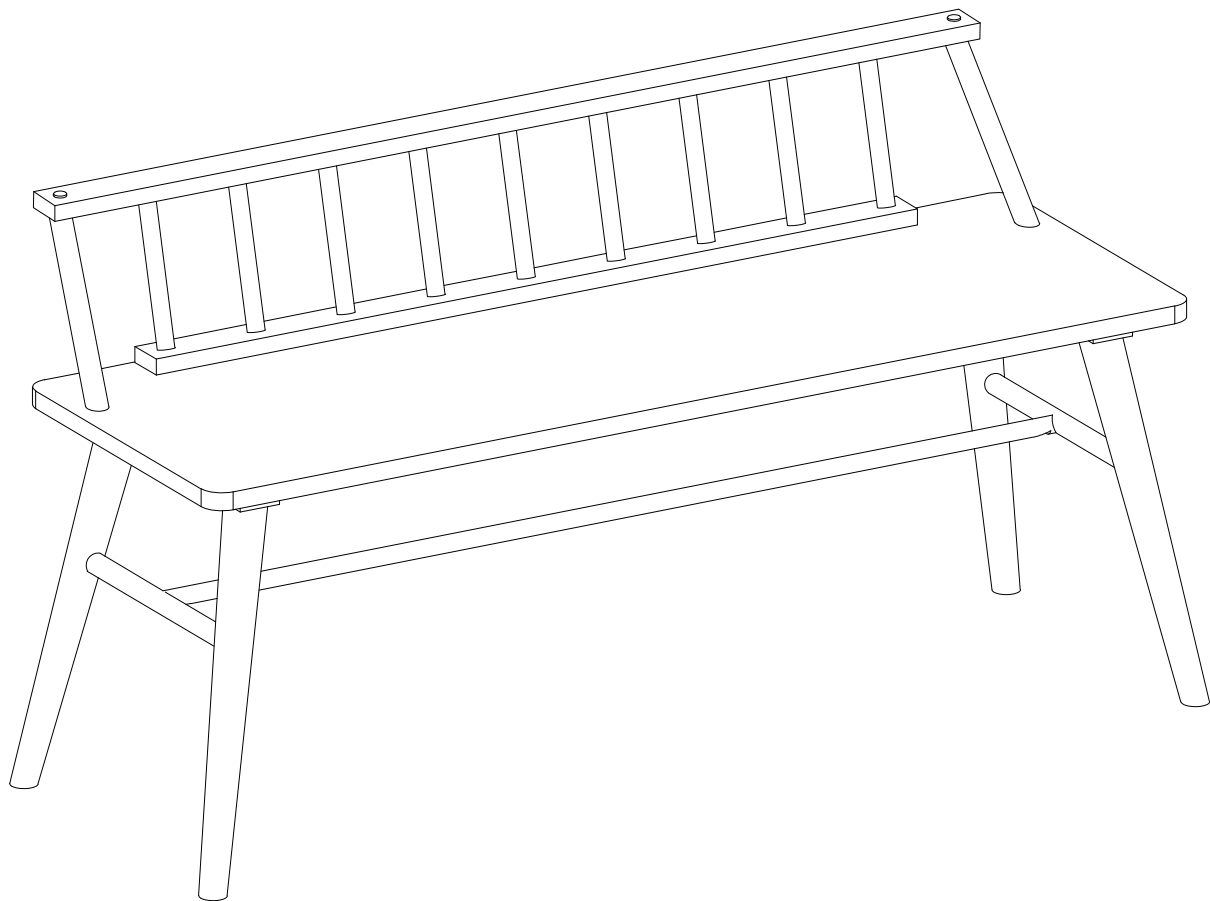

For Residential Use Only

Please visit our website for the most current instructions, assembly tips, report damage, or request parts. www.walkeredison.com

Veuillez visiter notre site Web pour les instructions les plus récentes, des conseils de montage, pour signaler des dommages ou demander des pièces : www.walkeredison.com

Visite nuestro sitio web para obtener las instrucciones más actualizadas, sugerencias de montaje e informes de daños, o para solicitar piezas. www.walkeredison.com

Bitte besuchen Sie unsere Website für die aktuellsten Gebrauchsanleitungen, Montagetipps, Schadensmeldungen oder Ersatzteilbestellungen. www.walkeredison.com



Revised 12/08/2022(B)

General Assembly Guidelines

- I. Ensure that all parts and hardware are available before beginning assembly.
- II. Follow each step carefully to ensure the proper assembly of this product.
- III. Two people are recommended for ease in the assembly of this product.
- IV. The three main types of hardware used to assemble this product are: wood dowels, screws and bolts.
- V. The provided glue is to secure wood dowels in place. When first inserting dowels, locate the appropriate hole for the dowel, place a small amount of glue in the hole and insert the dowel. Wipe away excess glue immediately.

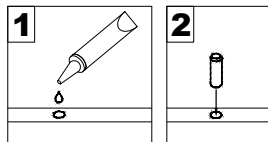

In future assembly steps when dowels are necessary to attach assembly parts together, place a small amount of glue on the end of the dowel before attaching parts together. Wipe away excess glue immediately.

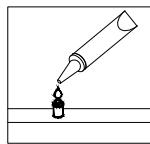

- VI. A Phillips head screwdriver is required for the assembly of this product .

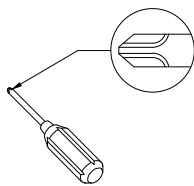

- VII. Power tools should not be used to assemble this product.

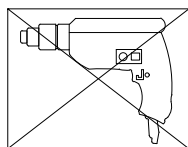

- VIII. Drill may be needed for securing product to wall.

(EN)

Instructions de montage générales

- I. Assurez-vous que toutes les pièces et tout le matériel sont disponibles avant de commencer le montage.
- II. Suivez attentivement chaque étape afin de vous assurer du montage adéquat de ce produit.
- III. Il est recommandé d'être deux pour faciliter le montage de ce produit.
- IV. Les principaux types de matériel utilisés pour assembler ce produit sont : des goujons en bois, des vis et des boulons.
- V. La colle fournie a pour but de maintenir en place les goujons en bois. Quand vous insérez les goujons, localisez le trou approprié pour le goujon, déposez une petite quantité de colle dans le trou et insérez le goujon. Essayez l'excès de colle immédiatement.

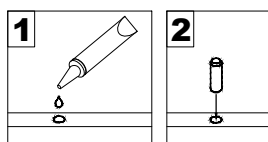

Dans les prochaines étapes de montage, lorsque des goujons sont nécessaires pour assembler les pièces, déposez une petite quantité de colle à l'extrémité du goujon avant d'assembler les pièces. Essayez l'excès de colle immédiatement.

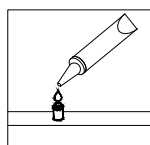

- VI. Un tournevis cruciforme est requis pour le montage de ce produit.

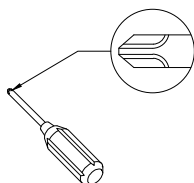

- VII. Des outils électriques ne doivent pas être utilisés pour monter ce produit.

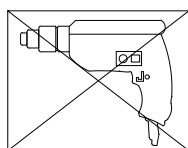

- VIII. Une perceuse peut être nécessaire pour fixer le produit au mur.

(FR)

Pautas generales para el ensamblaje

- I. Asegúrese de que todas las partes y herrajes estén disponibles antes del ensamblaje.
- II. Siga cada paso cuidadosamente para garantizar el ensamblaje correcto de este producto.
- III. Se recomienda que dos personas realicen el ensamblaje de este producto para una mayor facilidad.
- IV. Los tres tipos principales de herraje usados para ensamblar este producto son: clavijas de madera, tornillos y pernos.
- V. El pegamento que se proporciona es para asegurar las clavijas de madera en su lugar. Cuando inserte las clavijas, ubique el agujero adecuado para la clavija, coloque una pequeña cantidad de pegamento en el agujero e inserte la clavija. Limpie el exceso de pegamento de inmediato.

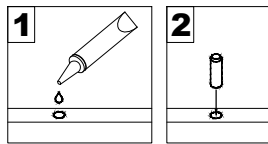

En los pasos posteriores del ensamblaje, cuando las clavijas sean necesarias para fijar las partes del ensamblaje, coloque una pequeña cantidad de pegamento en el extremo de la clavija antes de unir las partes. Limpie el exceso de pegamento de inmediato.

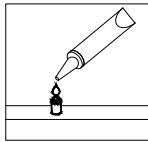

- VI. Es necesario un destornillador Phillips para el ensamblaje de este producto.

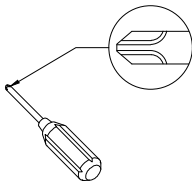

- VII. No se deberán usar herramientas eléctricas en el ensamblaje de este producto.

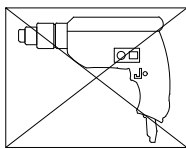

- VIII. Es probable que se necesite un taladro para asegurar el producto a la pared.

(ESP)

Allgemeine Montagerichtlinien

- I. Achten Sie darauf, dass vor Beginn der Montage alle Bauteile und Hardware zur Verfügung stehen.
- II. Befolgen Sie jeden Schritt genau, um die ordnungsgemäße Montage dieses Produkts zu gewährleisten.
- III. Es werden zwei Personen empfohlen, um die Montage dieses Produkts zu vereinfachen.
- IV. Die drei Haupttypen von Beschlägen, die zur Montage dieses Produkts verwendet werden, sind: Holzdübel Schrauben und Bolzen.
- V. Der mitgelieferte Leim dient zur Befestigung von Holzdübeln. Beim ersten Einsetzen von Dübeln das passende Dübelloch finden, eine kleine Menge Kleber in das Loch geben und den Dübel einsetzen. Überschüssigen Kleber sofort abwischen.

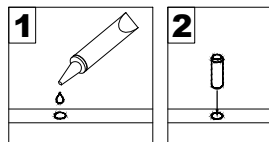

In zukünftigen Montageschritten, wenn Dübel zur Befestigung von Montageteilen benötigt werden, eine kleine Menge Klebstoff auf das Ende des Dübels geben, bevor die Teile miteinander befestigt werden. Überschüssigen Kleber sofort abwischen.

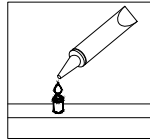

- VI. Zur Montage dieses Produkts wird ein Phillips Schlitzschraubenzieher benötigt.

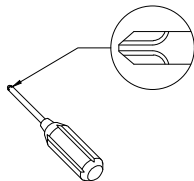

- VII. Es dürfen keine Elektrowerkzeuge zur Montage dieses Produkts verwendet werden.

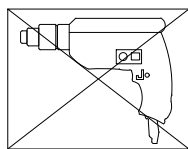

- VIII. Möglicherweise wird ein Bohrer benötigt, um das Produkt an der Wand zu befestigen.

(DE)

Parts List

Lista de piezas

Liste des pièces

Stückliste

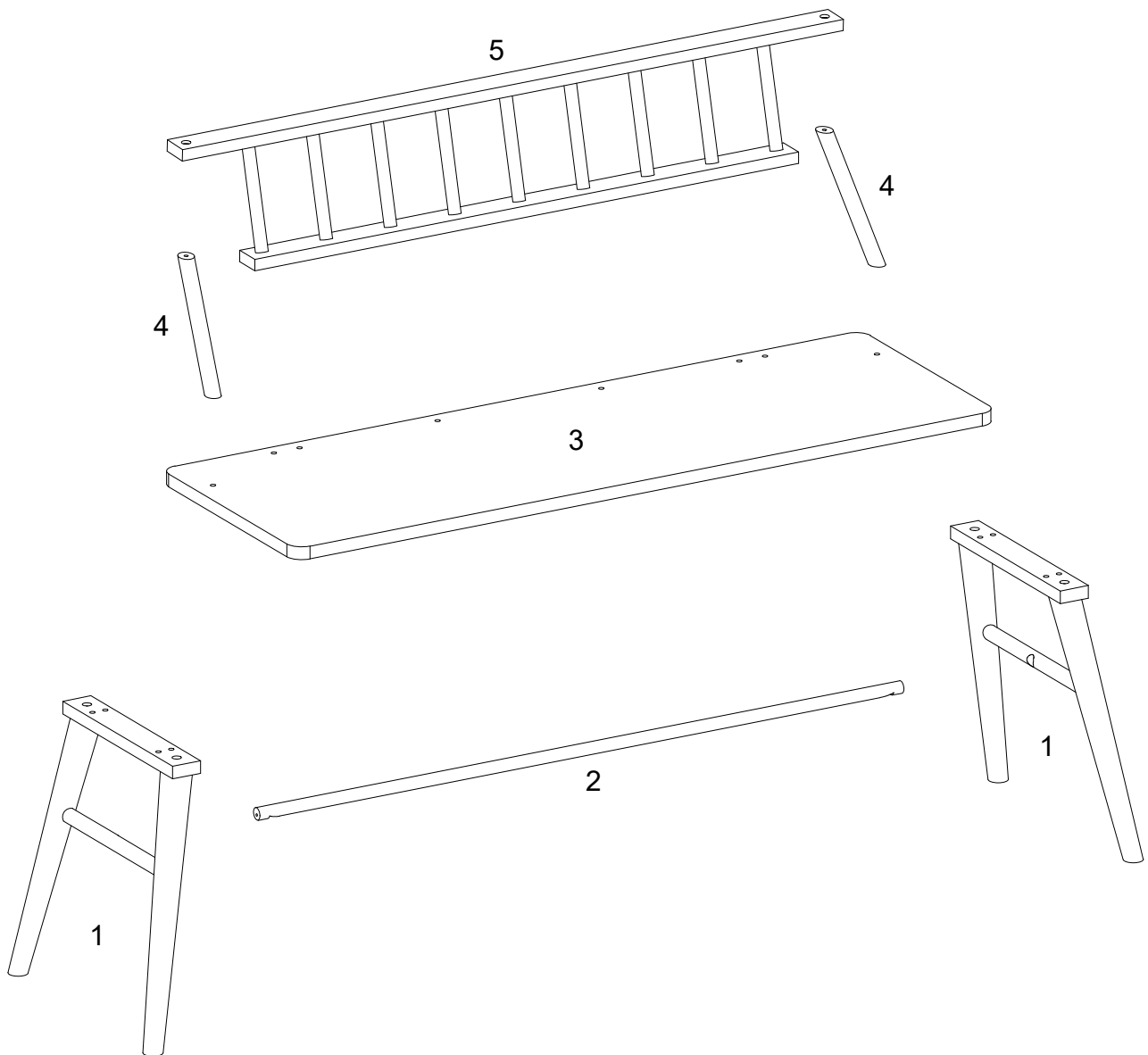

Hardware List

Liste des pièces

Liste du matériel

Teilleliste

A		M4x32mm	Screw Vis Tornillo Schraube	2	pcs
B		M6x25mm	Bolt Boulon Perno Bolzen	4	pcs
C		M6x35mm	Bolt Boulon Perno Bolzen	12	pcs
D		Ø19mm	Flat washer Rondelle plate Arandela plana Unterlegscheibe	12	pcs
E		Ø12mm	Lock washer Rondelle frein Arandela del cierre Sicherungsscheibe	12	pcs
F		M4	Hex Key Clé hexagonale Llave hexagonal Inbusschlüssel	1	pc
G		Ø8x30mm	Wooden dowel Cheville en bois Clavija de madera Holzdübel	2	pcs
H		Ø14mm	Wooden plug Fiche en bois Tapón de madera Holzstecker	2	pcs

Hardware List

Liste des pièces

J



Liste du matériel

Teilleliste

Glue tube 1 pc
Tube de colle
Tubo de pegamento
Kleber in Tube

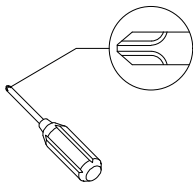

Philips head screwdriver required for assembly
(not included)

Un tournevis cruciforme est requis pour l'assemblage.
(non inclus)

Se requiere un destornillador de cabeza Philips para el montaje
(no incluido)

Für die Montage benötigen Sie einen Kreuzschlitzschraubenzieher
(nicht enthalten)

The hardware quantities listed above are required for proper assembly. Some extra hardware may also have been included.

Les quantités de matériel indiquées ci-dessus sont requises pour un montage adéquat. Du matériel supplémentaire peut aussi avoir été inclus.

Las cantidades de materiales antes mencionadas son necesarias para el ensamblaje apropiado. Se podrían incluir algunas piezas de materiales adicionales.

Für die ordnungsgemäße Montage sind die oben aufgeführten Mengen der jeweiligen Beschläge erforderlich. Möglicherweise sind zusätzliche Beschläge enthalten.

Step 1

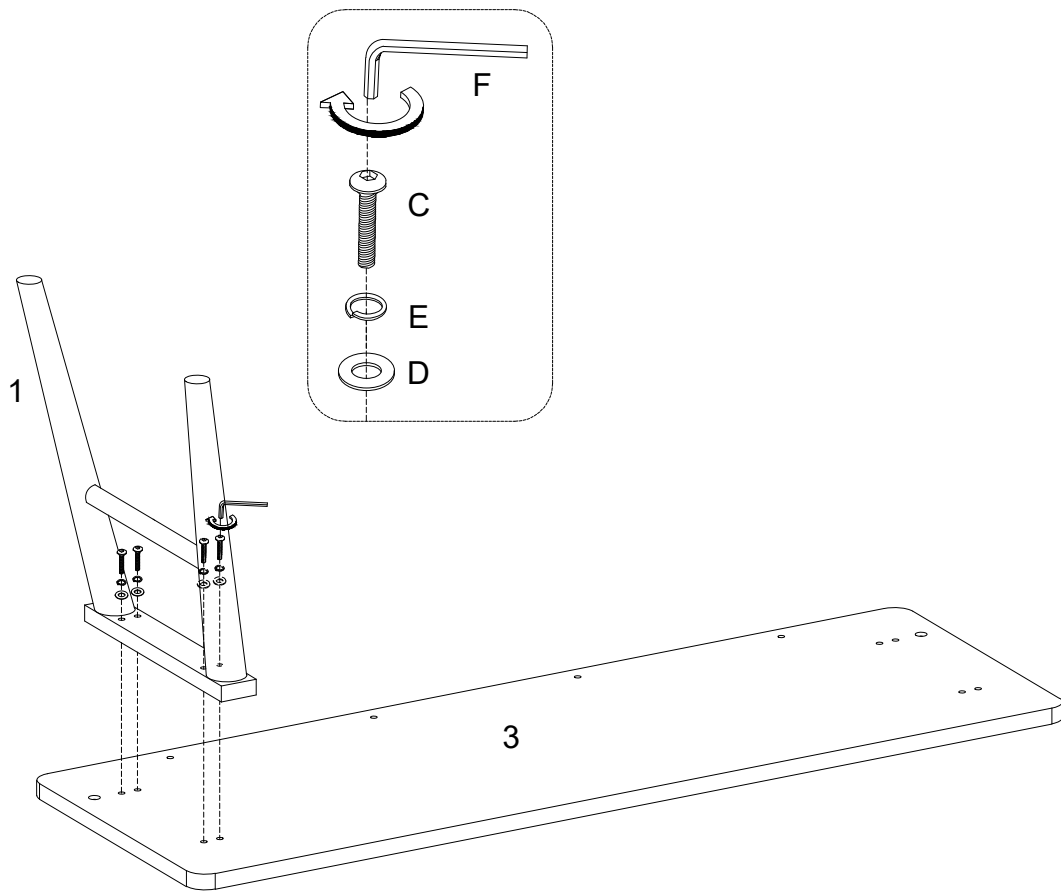

(EN)

Using Bolt (C), Lock washer(E) and Flat washer(D) attach part (1) to part(3) with Hex key (F) as per diagram. Note: Please do not fully tighten all bolts.

(FR)

En utilisant le boulon (C), la rondelle de blocage (E) et la rondelle plate (D) fixez la pièce (1) à la pièce (3) avec la clé hexagonale (F) en conformément au schéma. Remarque: Veuillez ne pas serrer complètement tous les boulons.

(ESP)

Use el perno (C), la arandela del cierre (E) y la arandela plana (D) para fijar la parte (1) a la parte (3) con la llave hexagonal (F) según el diagrama. Nota: Por favor, no apriete completamente todos los pernos.

(DE)

Befestigen Sie das Teil (1) an das Teil (3) durch den Inbusschlüssel (F) mit Bolzen (C), Sicherungsscheibe (E) und Unterlegscheibe (D) gemäß der Abbildung. Hinweis: Ziehen Sie alle Bolzen nicht fest an.

Step 2

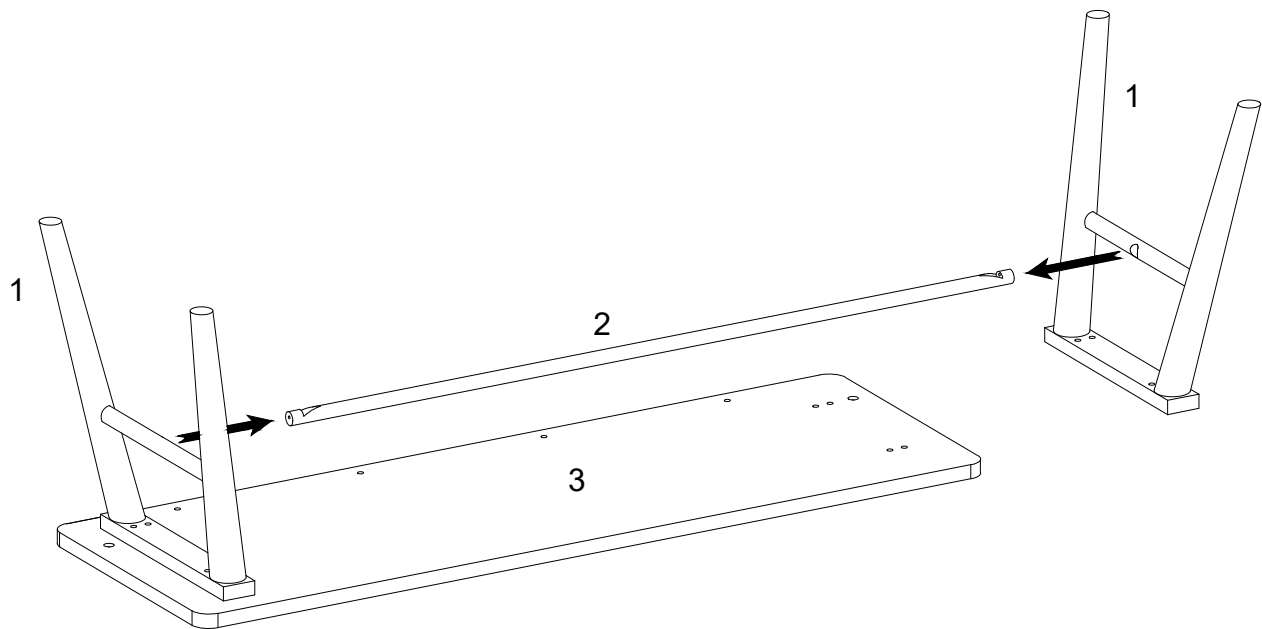

(EN)
Attach part (1) to part (2) as per diagram.

(FR)
Fixez la pièce (1) à la pièce (2) selon le schéma.

(ESP)
Fije la parte (1) a la parte (2) según el diagrama.

(DE)
Befestigen Sie das Teil (1) an das Teil (2) gemäß der Abbildung.

Step 3

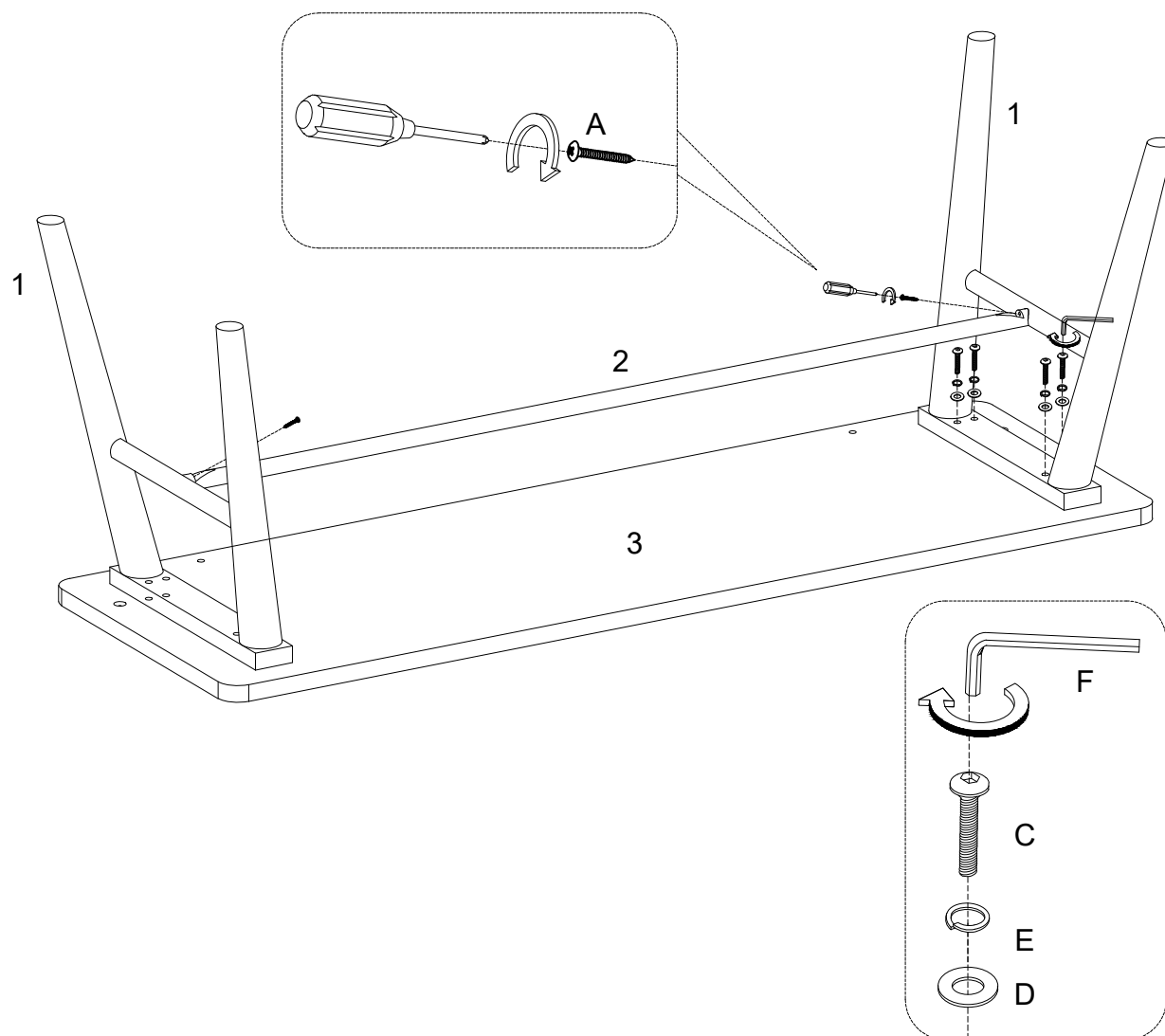

(EN)

Using Screw (A) secure part (2) to part (1) with Philips head screwdriver. Using Bolt(C), Lock washer(E) and Flat washer(D) attach part(1) into part (3) with Hex key(F) as per diagram.

(FR)

En utilisant la vis (A) fixez la pièce (2) à la pièce (1) avec un tournevis cruciforme. En utilisant le boulon (C), la rondelle de blocage (E) et la rondelle plate (D) fixez la pièce (1) à la pièce (3) avec la clé hexagonale (F) en conformément au schéma.

(ESP)

Use el tornillo (A) para fijar la parte (2) a la parte (1) con un destornillador de cabeza Philips. Use el perno (C), la arandela del cierre (E) y la arandela plana (D) para fijar la parte (1) a la parte (3) con la llave hexagonal (F) según el diagrama.

(DE)

Befestigen Sie das Teil (2) an das Teil (1) mit der Schraube (A) durch den Kreuzschlitzschraubendreher von Philips. Befestigen Sie das Teil (1) an das Teil (3) durch den Inbusschlüssel (F) mit Bolzen (C), Sicherungsscheibe (E) und Unterlegscheibe (D) gemäß der Abbildung.

Step 4

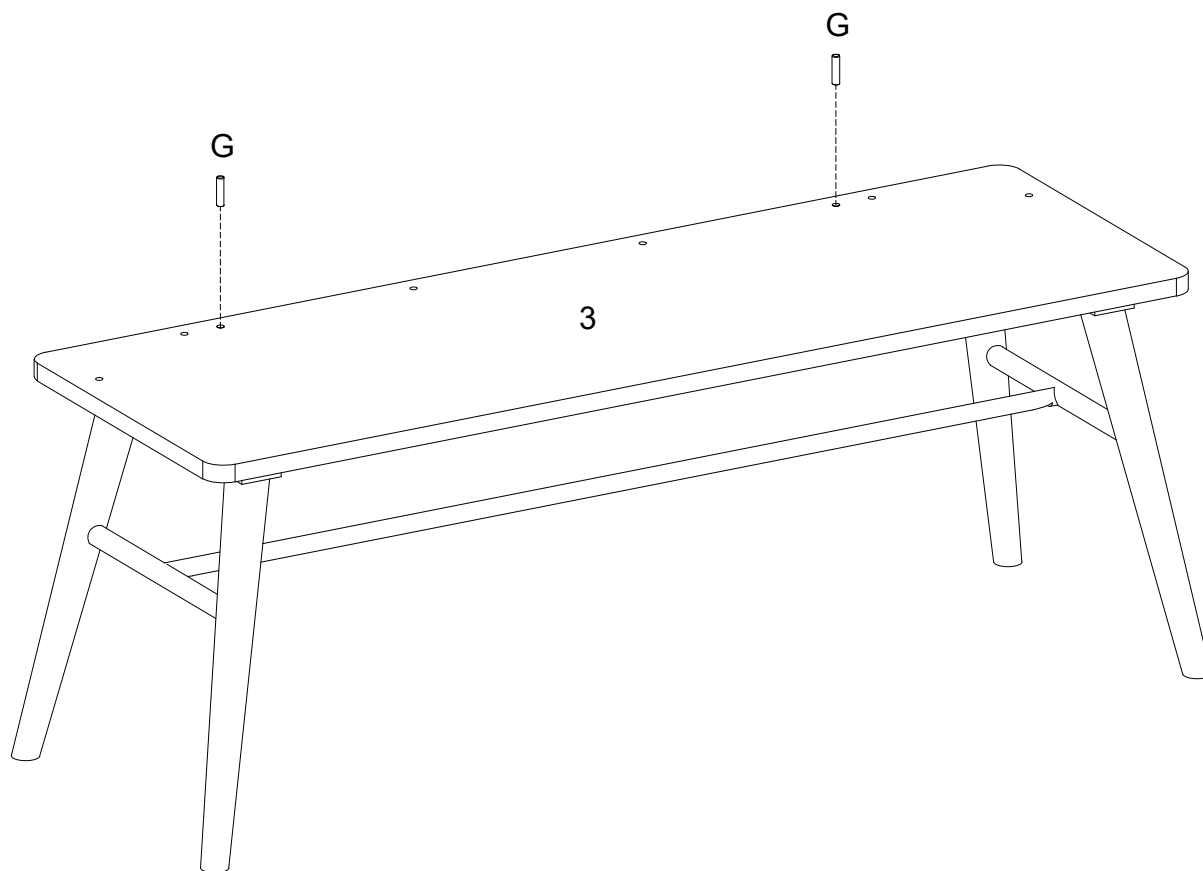

(EN)
Insert Wooden dowel (G) into part (3) as per diagram.

(FR)
Insérez la cheville en bois (G) dans la pièce (3) selon le schéma.

(ESP)
Inserte la clavija de madera (G) en la parte (3) según el diagrama.

(DE)
Stecken Sie den Holzdübel (G) in das Teil (3) gemäß der Abbildung ein.

Step 5

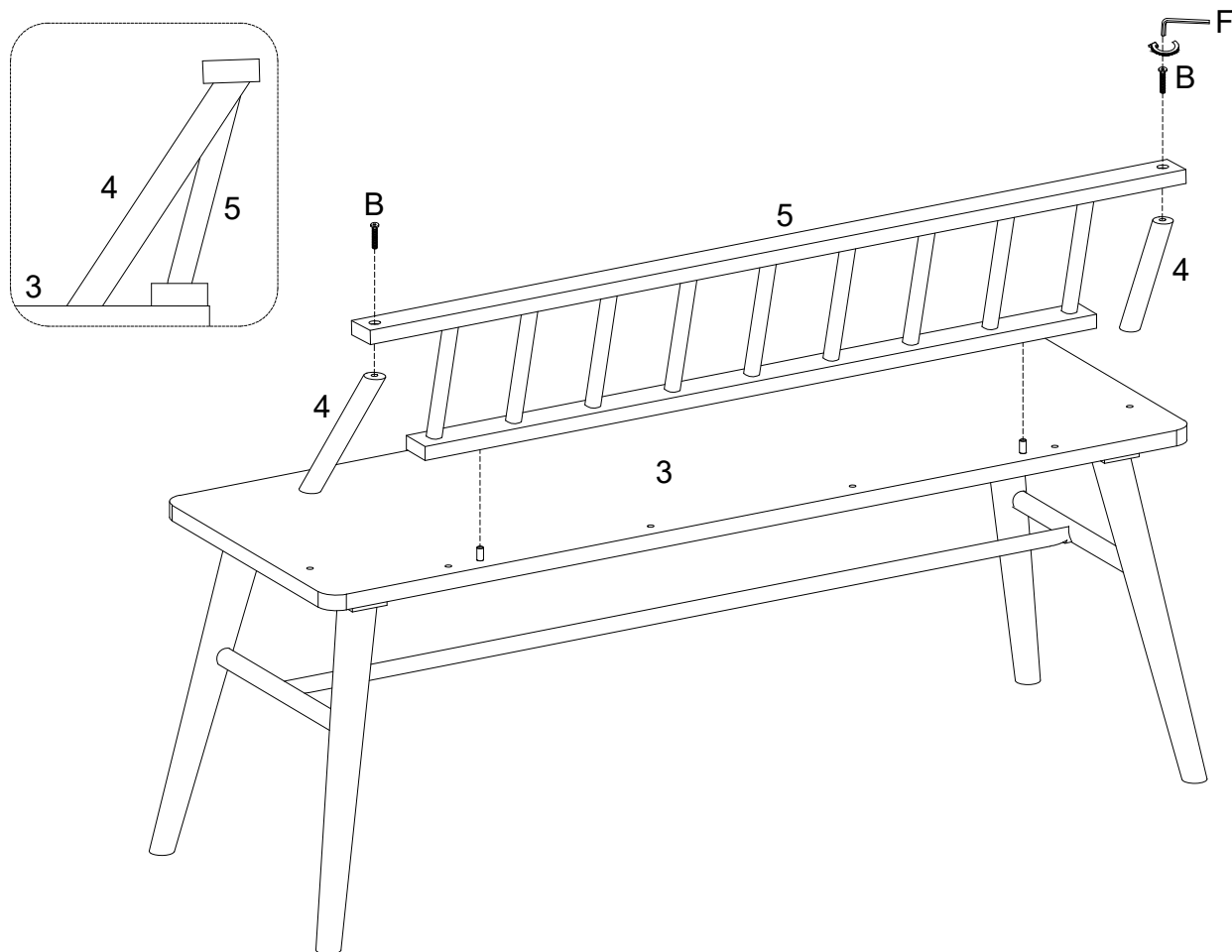

(EN)

Using Bolt (B) attach part (5) into part (4) with Hex key (F) as per diagram. Then place part (5) into part (3) as per diagram.

(FR)

Utilisez le boulon (B) pour fixer la pièce (5) à la pièce (4) avec la clé hexagonale (F) conformément au schéma. Puis fixez la pièce (5) à la pièce (3) selon le schéma.

(ESP)

Use el perno (B) para fijar la parte (5) a la parte (4) con la llave hexagonal (F) según el diagrama. Luego fije la parte (5) en la parte (3) según el diagrama.

(DE)

Befestigen Sie das Teil (5) an das Teil (4) mit dem Bolzen (B) durch den Inbusschlüssel (F) gemäß der Abbildung. Platzieren Sie dann das Teil (5) in das Teil (3) gemäß der Abbildung.

Step 6

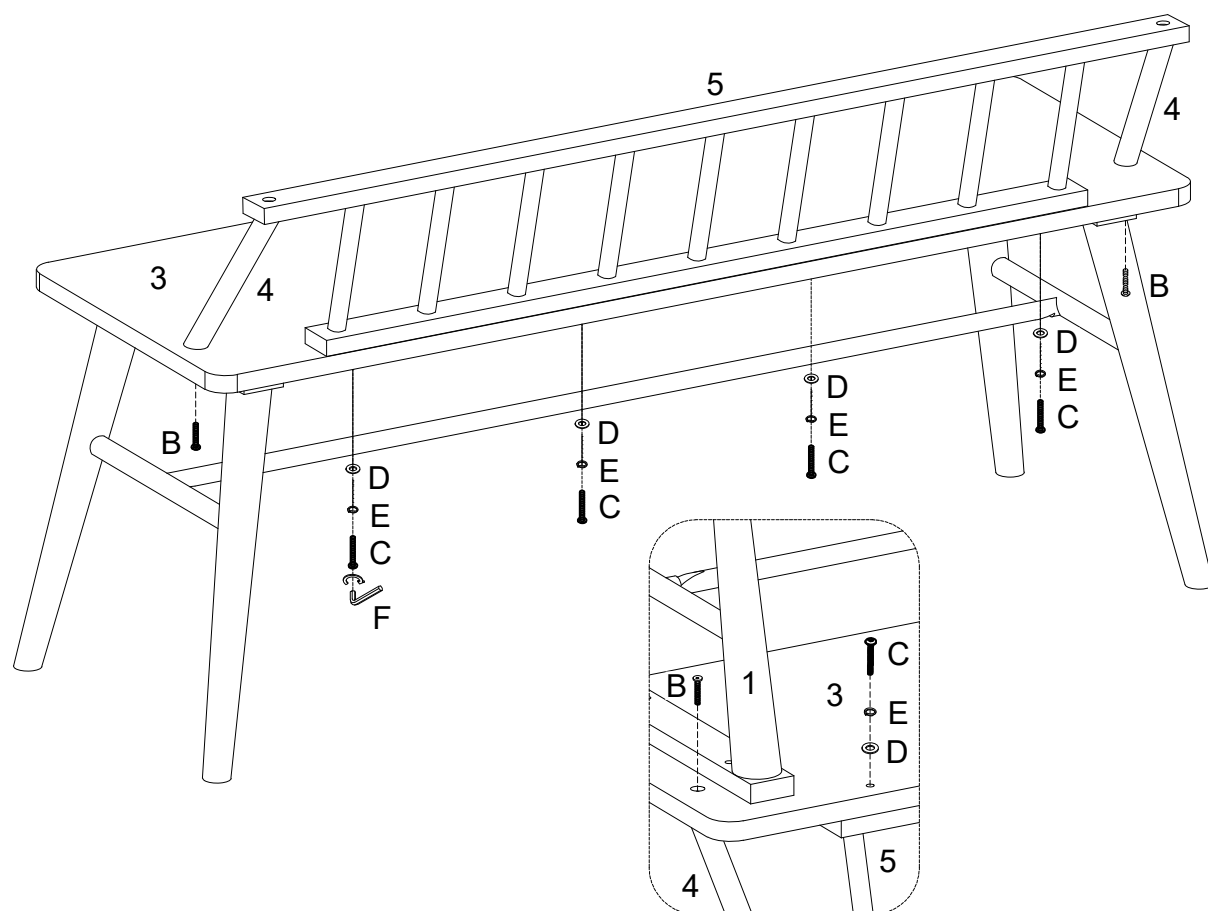

(EN)

Using Bolt(C), Lock washer(E) and Flat washer(D) attach part(3) into par(5) with Hex key(F) as per diagram. Using Bolt (B) secure part (3) to part (4) with Hex key(F) as per diagram.
Note: Please fully tighten all bolts.

(FR)

En utilisant le boulon (C), la rondelle de blocage (E) et la rondelle plate (D) fixez la pièce (3) à la pièce (5) avec la clé hexagonale (F) en conformément au schéma. Utilisez le boulon (B) pour fixer la pièce (3) à la pièce (4) avec la clé hexagonale (F) conformément au schéma.
Remarque: Veuillez serrez complètement tous les boulons.

(ESP)

Use el perno (C), la arandela del cierre (E) y la arandela plana (D) para fijar la parte (3) a la parte (5) con la llave hexagonal (F) según el diagrama. Use el perno (B) para fijar la parte (3) a la parte (4) con la llave hexagonal (F) según el diagrama. Nota: Apriete completamente todos los pernos.

(DE)

Befestigen Sie das Teil (3) an das Teil (5) durch den Inbusschlüssel (F) mit Bolzen (C), Sicherungsscheibe (E) und Unterlegscheibe (D) gemäß der Abbildung. Befestigen Sie das Teil (3) an das Teil (4) mit dem Bolzen (B) durch den Inbusschlüssel (F) gemäß der Abbildung. Hinweis: Bitte ziehen Sie alle Bolzen fest an.

Step 7

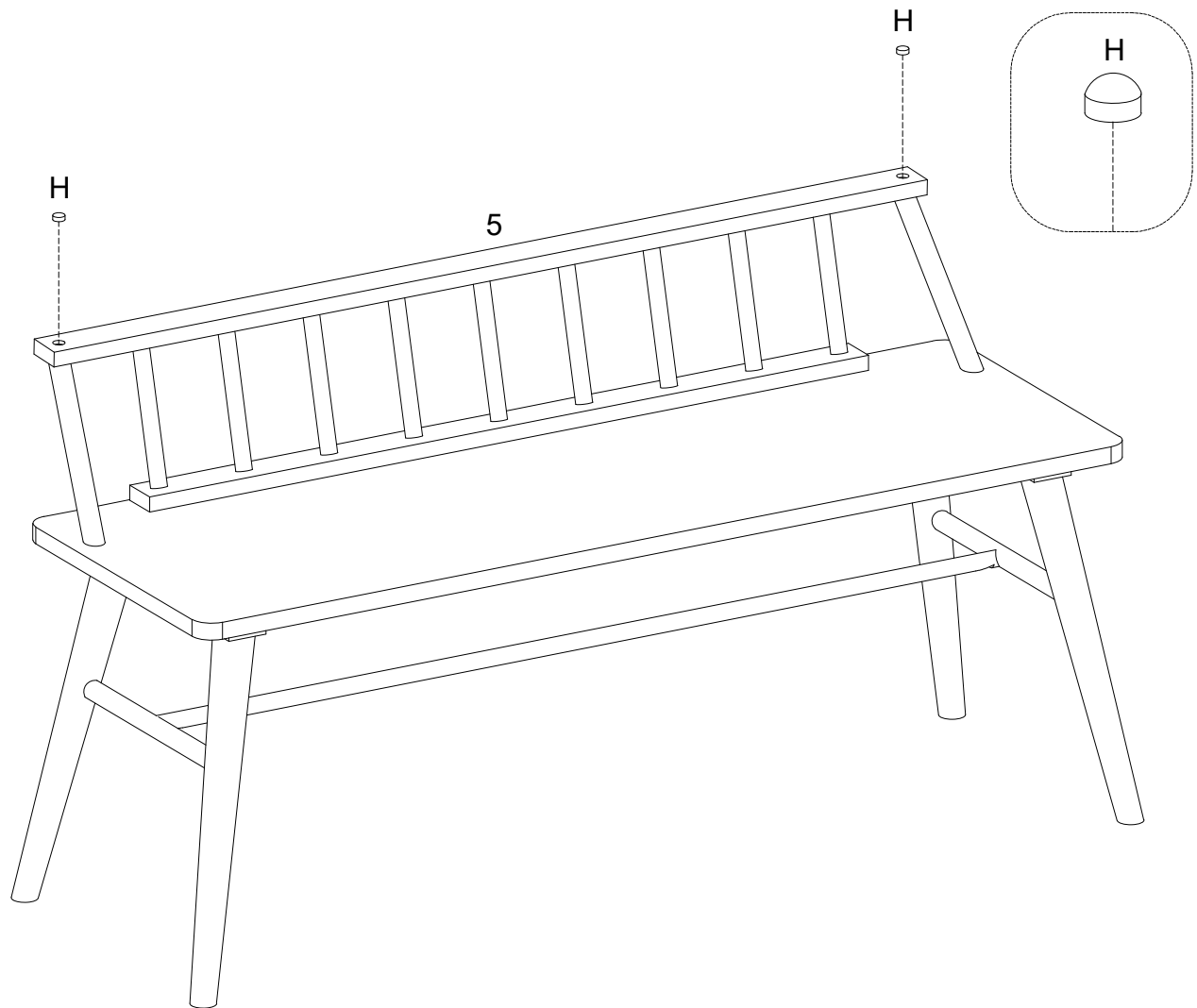

(EN)
Place Wooden plug (H) as per diagram.

(FR)
Placez la fiche en bois (H) comme indiqué sur le schéma.

(ESP)
Coloque el tapón de madera (H) según el diagrama.

(DE)
Platzieren Sie den Holzstecker (H) wie in der Abbildung gezeigt.

Step 8

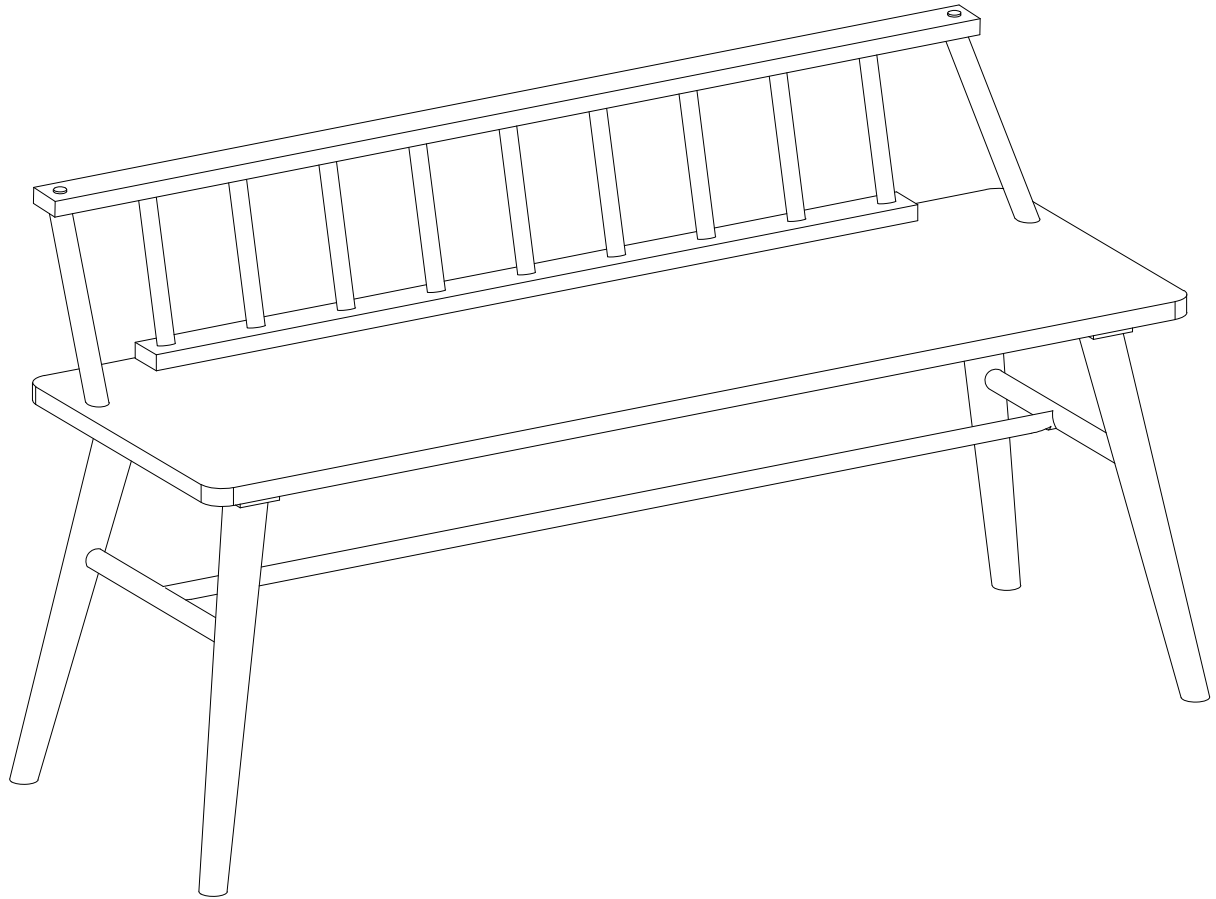

Final Assembly