

# Rowenta®

---



EN

FR

ES

DW52XX

DW53XX

DW82XX

DW83XX

[www.rowenta.com](http://www.rowenta.com)

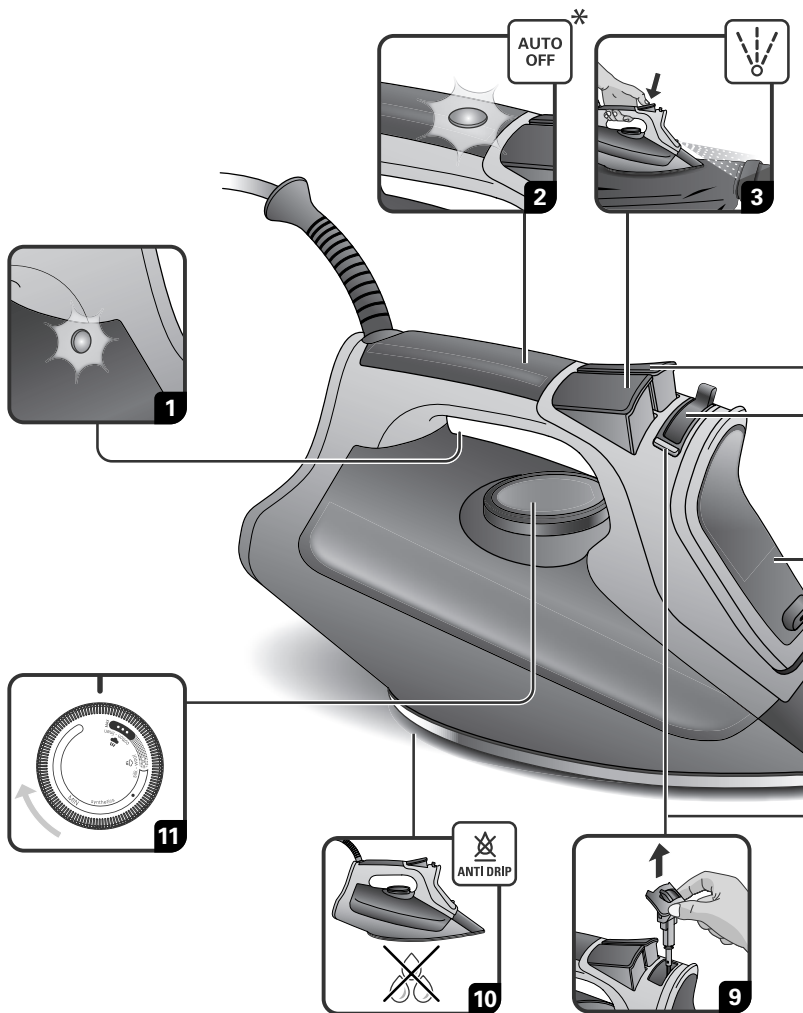

\* EN Depending on model / FR Selon modèle / ES Según modelo

## PRODUCT DESCRIPTION

1. Thermostat pilot light
2. Auto off indicator light\*
3. Burst of steam button
4. Spray button
5. Steam lever
6. Filling inlet
7. Precision tip
8. Self clean
9. Anti calc valve
10. Anti drip
11. Temperature control dial

## DESCRIPTIF PRODUIT

1. Témoin lumineux de contrôle de la température
2. Voyant d'arrêt automatique\*
3. Commande du jet de vapeur
4. Commande du spray
5. Commande de régulation de la vapeur
6. Orifice de remplissage
7. Pointe précision
8. Auto-nettoyage
9. Tige anti calcaire
10. Anti gouttes
11. Bouton de thermostat

## DESCRIPCION DE PRODUCTO

1. Luz piloto
2. Indicador luminoso de autoapagado\*
3. Boton golpe de vapor
4. Boton rociador
5. Regulador de salida de vapor
6. Entrada de llenado
7. Punta precision
8. Autolimpieza
9. Varilla anticalcarea
10. Antigoteo
11. Regulador de temperatura

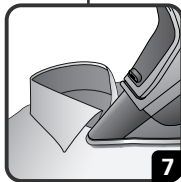
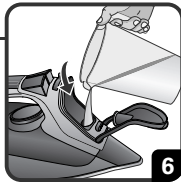
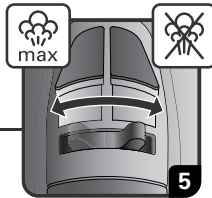
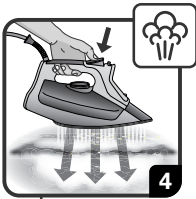

# IMPORTANT SAFETY INSTRUCTIONS

When using an iron, basic precautions should always be followed, including the following:

## READ ALL INSTRUCTIONS BEFORE USING

- Only use an iron for its intended use.
- To avoid the risk of electric shock, do not immerse the iron in water or other liquids.
- Always turn the iron OFF before plugging or unplugging the iron from the electrical outlet. Never pull on the cord to disconnect the iron from the electrical outlet; instead, grasp the plug and pull on the plug to disconnect the iron.
- Do not let the cord touch hot surfaces. Let the iron cool completely before putting the iron away. Coil the cord loosely around the iron when storing.
- Always disconnect the iron from the electrical outlet before filling the iron with water, emptying the water from the iron, and when the iron is not in use.
- Do not operate the iron with a damaged cord or in the event the iron has been dropped or damaged. To avoid the risk of electric shock, do not disassemble the iron. Take it to a qualified serviceman for examination and repair. Incorrect assembly might result in a risk of electric shock when the iron is used after reassembly.
- Close supervision is required for any appliance used by or near children. Do not leave the iron unattended while the iron is connected or on an ironing board.
- Burns can occur from touching hot metal parts, hot water, or steam. Use caution when you turn a STEAM IRON upside down – there might be hot water in the reservoir.
- To avoid a circuit overload, do not operate an iron on the same circuit with another high wattage appliance.
- If an extension cord is absolutely necessary, a cord with an ampere rating equal to or greater than the maximum rating of the iron shall be used. A cord rated for less amperage can result in a risk of fire or electric shock due to overheating. Care shall be taken to arrange the cord so that it cannot be pulled or be tripped over.
- This appliance is not intended for use by persons (including children) with reduced physical, sensory or mental capabilities, or lack of experience and knowledge, unless they have been given supervision or instruction concerning use of the appliance by a person responsible

for their safety.

- Children should be supervised to ensure that they do not play with the appliance.
- The iron must be used and rested on a stable surface;
- When placing the iron on its stand, ensure that the surface on which the stand is placed is stable;
- The iron must not be left unattended while it is connected to the supply mains.
- Cleaning and user maintenance shall not be made by children without supervision.
- The iron is not to be used if it has been dropped, if there are visible signs of damage or if it is leaking.
- Always disconnect the iron from the electrical outlet, before you leave the room.



- Surfaces marked with this symbol and the soleplate become very hot when the appliance is in use. Do not touch these surfaces until the iron has cooled down.

## SAVE THESE INSTRUCTIONS

### WHAT WATER MAY BE USED ?

Your iron has been designed to operate using untreated tap water. If in doubt, check with your local water authority. However, if your water is very hard, you can mix 50% untreated tap water with 50% distilled or demineralised water.

**IMPORTANT** Heat concentrates the elements contained in water during evaporation. The types of water listed below contain organic waste or mineral elements that can cause spitting, brown staining or premature wear of the appliance: water from tumble dryers, scented or softened water, water from refrigerators, batteries or air conditioners, pure distilled or demineralised water or rain water should not be used in your iron. Also do not use boiling, or bottled mineral water.

## ENVIRONMENT



Environment protection first !

- ① Your appliance contains valuable materials which can be recovered or recycled.
- ➡ Leave it at a local civic waste collection point.

## If there is a problem?

PROBLEM	POSSIBLE CAUSE	SOLUTION
Water drips from the holes in the soleplate.	You are using steam while the iron is not hot enough.	Wait until the thermostat light goes out.
	You are using the shot of steam button too often.	Wait a few seconds between each use of the button.
	You have stored the iron horizontally, without emptying it and without setting it to ☞.	See the section "Iron storage".
Brown streaks come through the holes in the soleplate and stain the linen.	You are using ironing water additives (i.e. scented water, starch).	Never use ironing water additives; these will permanently damage your steam iron.
	You are not using the right type of water.	Perform a Self cleaning operation and consult the chapter "What water to use?".
	Your linen has not been rinsed sufficiently or you have ironed a new garment before washing it.	Make sure that your laundry is rinsed sufficiently in order to remove any deposits of soap or chemical products on new clothes.
The soleplate is dirty or brown and can stain the linen.	You are ironing with an inappropriate temperature selection (temperature too high).	Clean the soleplate (refer to chapter 9). Select the appropriate program.
	You have ironed over a printed area of a garment.	Never iron over printed areas or applications – always iron the reverse side of such a garment.
There is little or no steam.	The water tank is empty.	Fill the water tank.
	Your iron has been used dry for too long.	Carry out a Self clean.
	Valve pin is not correctly in place.	Make sure valve pin is in correct position.
	Thermodial is not set to steaming area.	Set thermodial between 2dot and Max.
The soleplate is scratched or damaged.	You have placed your iron flat on a metallic rest-plate or ironed over a zip.	Refrain from ironing over metallic buttons or zippers.
Steam or water come from the iron as you finish filling the tank.	The steam control is not set to the DRY ☞ position.	Check that the steam control is set to the DRY ☞ position.
	The water tank is overfilled.	Never exceed the Max level.
The spray does not spray.	The water tank is not filled enough.	Fill up the water tank.

# CONSIGNES DE SECURITE

- Merci de lire attentivement ces consignes et de les conserver.
- Ne laissez jamais l'appareil sans surveillance lorsqu'il est raccordé à l'alimentation électrique ; tant qu'il n'a pas refroidi environ 1 heure.
- Le fer doit être utilisé et posé sur une surface plane, stable et résistante à la chaleur.
- Lorsque vous posez le fer sur le repose-fer, assurez-vous que la surface sur laquelle vous le posez est stable.
- Débranchez toujours votre appareil : avant de le remplir ou de rincer le réservoir, avant de le nettoyer, après chaque utilisation.
- Il convient de surveiller les enfants pour s'assurer qu'ils ne jouent pas avec l'appareil.
- Maintenir le fer et le cordon hors de portée des enfants de moins de 8 ans lorsqu'il est branché ou qu'il refroidit.
- Cet appareil peut être utilisé par des enfants âgés de 8 ans ou plus et des personnes dont les capacités physiques, sensorielles ou mentales sont réduites, ou des personnes dénuées d'expérience et de connaissance, s'ils ont pu bénéficier d'une surveillance ou d'instructions préalables concernant la manière d'utiliser l'appareil en toute sécurité et qu'ils comprennent les dangers potentiels.
- Les enfants ne doivent pas effectuer le nettoyage et l'entretien sans surveillance.
- Ne pas utiliser l'appareil s'il est tombé au sol, présente des dommages apparents, fuit ou ne fonctionne pas correctement. Ne jamais démonter l'appareil. Faites-le examiner dans un centre service agréé, afin d'éviter tout danger.



- Les surfaces marquées par ce signe et la semelle sont très chaudes lors de l'utilisation de l'appareil. Ne pas toucher ces surfaces tant que le fer n'a pas refroidi.

## RECOMMANDATIONS IMPORTANTES

- La tension de votre installation électrique doit correspondre à celle du fer. Ce fer doit être toujours branché sur une prise de courant avec terre. Toute erreur de branchement peut endommager le fer de manière irréversible et annuler la garantie.
- Si vous utilisez une rallonge, vérifiez qu'elle est de type bipolaire avec conducteur de terre, et qu'elle est entièrement dépliée.

- Si le cordon électrique est endommagé, faites-le remplacer par un centre service agréé afin d'éviter tout danger.
- Ne débranchez pas l'appareil en tirant sur le cordon.
- Ne plongez jamais le fer à vapeur dans l'eau ou tout autre liquide. Ne le mettez jamais sous le robinet.
- Ne touchez jamais le cordon électrique avec la semelle du fer.
- Votre appareil émet de la vapeur, qui peut occasionner des brûlures, en particulier lorsque vous repassez sur un angle de votre table à repasser.
- Cet appareil ne doit pas être utilisé par des personnes (incluant les enfants) souffrant de déficiences des fonctions physiques, sensorielles ou mentales ; ou par des personnes n'ayant aucune expérience ou connaissance de l'appareil à moins qu'elles n'aient été encadrées ou instruites dans l'utilisation de ce produit par une personne responsable de leur sécurité.
- Les enfants doivent être surveillés afin de s'assurer qu'ils ne jouent pas avec l'appareil.
- Ne dirigez jamais la vapeur sur des personnes ou des animaux.
- Pour votre sécurité, cet appareil est conforme aux normes et réglementations applicables (Directives Basse tension, Compatibilité électromagnétique, Environnement).
- Ce produit a été conçu pour un usage domestique uniquement. Pour tout usage commercial, inapproprié ou contraire aux instructions, le fabricant décline toute responsabilité et la garantie n'est plus valable.
- Le nettoyage et l'entretien de l'appareil ne doivent pas être effectués par des enfants sans surveillance.

## CONSERVEZ CES INSTRUCTIONS

### QUELLE EAU UTILISER ?

Utilisez de l'eau du robinet jusqu'à un degré de dureté de 17° dH (= dureté allemande). En cas d'une eau plus dure, nous recommandons un mélange de 50/50 d'eau du robinet et d'eau distillée.

**IMPORTANT** N'ajoutez rien au contenu du réservoir d'eau et n'utilisez pas l'eau des sèche-linges, l'eau parfumée ou adoucie, l'eau des réfrigérateurs, des batteries, des climatiseurs, de l'eau pure distillée ou de l'eau de pluie. Ces eaux contiennent des déchets organiques ou des éléments minéraux qui se concentrent avec la chaleur et peuvent provoquer des crachements, des coulures brunes ou un vieillissement prématuré de votre appareil.



## Protection de l'environnement !



- ① Votre appareil contient de nombreux matériaux valorisables ou recyclables.
- ➡ Confiez celui-ci dans un point de collecte ou à défaut dans un centre service agréé pour que son traitement soit effectué.

## Y a-t-il un problème ?

PROBLÈME	CAUSE POSSIBLE	SOLUTION
De l'eau s'écoule par les trous de la semelle.	Vous utilisez de la vapeur alors que le fer n'est pas encore assez chaud.	Attendez que l'indicateur du thermostat s'éteigne.
	Vous utilisez trop fréquemment le bouton de jet de vapeur.	Attendez quelques secondes avant d'appuyer sur le bouton à nouveau.
	Vous avez rangé votre fer horizontalement, sans vider le réservoir et sans l'avoir réglé sur ☼.	Voir le chapitre "Rangement du fer" .
Des rayures brunes sont produites par les trous de la semelle et tachent le linge.	Vous utilisez des additifs pour l'eau de repassage (comme de l'eau parfumée, de l'amidon).	N'utilisez jamais d'additifs pour l'eau de repassage; cela endommagerait votre fer de manière permanente.
	Vous n'utilisez pas le type d'eau correct.	Effectuez une procédure de nettoyage automatique et consultez le chapitre "Quelle eau utiliser ?".
	Votre linge n'a pas été suffisamment rincé ou vous avez repassé un nouveau vêtement avant de le laver.	Assurez-vous que votre linge est suffisamment rincé afin d'éliminer tout dépôt de savon ou de produits chimiques sur de nouveaux vêtements.
La semelle est sale ou marron et peut tacher le linge.	Vous repassez avec une température inappropriée (température trop élevée).	Nettoyez la semelle (reportez-vous au chapitre 9). Sélectionnez le programme approprié.
	Vous avez repassé sur une zone imprimée d'un vêtement.	Ne repassez jamais sur des surfaces imprimées ou sur des appliques; repassez toujours le verso d'un tel accessoire.

<b>PROBLÈME</b>	<b>CAUSE POSSIBLE</b>	<b>SOLUTION</b>
Il y a peu de vapeur ou pas de vapeur du tout.	Le réservoir d'eau est vide.	Remplissez le réservoir d'eau
	Votre fer a été utilisé à sec pendant trop longtemps.	Effectuez une procédure d'auto-nettoyage.
	La goupille de la valve n'est pas correctement en place.	Assurez-vous que la goupille de la valve est correctement positionnée.
	Le cadran n'est pas réglé sur le repassage à vapeur.	Réglez le cadran entre les 2 points et la position Max.
La semelle est rayée ou endommagée.	Vous avez placé votre fer à plat sur une plaque métallique ou repassé sur une fermeture éclair.	Évitez de repasser sur des boutons métalliques ou des fermetures éclair.
La vapeur ou l'eau sort du fer lorsque vous finissez de remplir le réservoir.	Le contrôle de la vapeur n'est pas réglé sur la position DRY (SEC).	Vérifiez que le contrôle de la vapeur est réglé sur la position DRY (SEC).
	Le réservoir d'eau est trop rempli.	Ne dépassez jamais la ligne MAX.
Le pulvérisateur ne pulvérise pas.	Le réservoir d'eau n'est pas assez rempli.	Remplissez le réservoir d'eau.

# INSTRUCCIONES DE SEGURIDAD

- Lea estas instrucciones con detenimiento y guárdelas para referencias futuras.
- Nunca deje el aparato solo cuando esté conectado a la electricidad o si no se enfrió después de 1 hora, aproximadamente.
- Se debe usar y apoyar la plancha sobre una superficie plana, estable y resistente al calor.
- Cuando coloque la plancha sobre el apoyo, asegúrese de que la superficie esté estable.
- Desenchufe siempre el aparato: antes de llenar o lavar el depósito de agua, antes de limpiarlo y después de cada uso.
- Debe vigilarse a los niños para garantizar que no juegan con el aparato.
- Mantenga la plancha y su cable fuera del alcance de niños menos de 8 años, cuando está enchufada y mientras se está enfriando.
- Este aparato puede ser usado por niños de 8 años en adelante y por personas con capacidades físicas, sensoriales o mentales reducidas o falta de conocimientos y experiencia en el manejo de este tipo de aparatos, siempre que cuenten con supervisión o hayan recibido instrucciones sobre su uso seguro y entiendan los riesgos que implica.
- La limpieza y el mantenimiento de usuario no deben realizarlos niños sin supervisión.
- No debe usarse el aparato si cayó al piso, muestra signos evidentes de daño, pérdidas o no funciona como corresponde. No desensamble el aparato. Para evitar peligros, hágalo inspeccionar por un centro de servicio aprobado.



- Las superficies marcadas con este signo y la base están muy calientes durante el uso de la plancha. No toque estas superficies hasta que la plancha se haya enfriado.

## RECOMENDACIONES IMPORTANTES

- La tensión de su instalación eléctrica debe corresponder a la de la plancha. Enchufe siempre la plancha en un tomacorriente con conexión a tierra. La conexión a la tensión equivocada puede causar daño irreversible a la plancha e invalidar la garantía.

- Si está utilizando un prolongador, asegúrese de que esté correctamente certificado (16A) con una conexión a tierra y que esté totalmente extendido.
- Si el cable eléctrico está dañado, un Centro de servicio autorizado lo debe reemplazar para evitar daños.
- No desconecte el aparato tirando del cable.
- No sumerja la plancha a vapor en agua ni en ningún otro líquido. Nunca debe ponerla bajo el grifo del agua,
- Nunca toque el cable eléctrico con la base de la plancha.
- Su aparato emite vapor, que puede causar quemaduras, en especial cuando se plancha cerca del borde de la tabla de planchar.
- Este aparato no ha sido diseñado para ser utilizado por personas (incluidos niños) con limitaciones físicas, sensoriales o mentales, o que no cuenten con la experiencia o los conocimientos necesarios, a menos que estén supervisados o hayan recibido instrucciones referentes al uso del aparato por parte de una persona responsable de su seguridad.
- Deberá vigilarse a los niños para asegurarse de que no juegan con el aparato.
- Nunca dirija el vapor hacia personas o animales.
- Para su seguridad, este aparato respeta las leyes y normativas aplicables (directivas de baja tensión, compatibilidad electromagnética, medio ambiente).
- Este producto está diseñado únicamente para uso doméstico. En caso de uso comercial, uso inadecuado o falta de cumplimiento con las instrucciones, el fabricante declina toda responsabilidad y la garantía quedará invalidada.
- Las tareas de limpieza y el mantenimiento por parte del usuario no deberán ser realizados por niños, a menos que estén supervisados por un adulto.

## **GUARDE ESTAS INSTRUCCIONES**

### **¿QUE AGUA SE PUEDE USAR?**

Su plancha ha sido diseñada para operar mediante agua corriente no tratada. En caso de dudas, verifique con su autoridad de agua local. Sin embargo, si su agua es muy pesada, puede mezclar 50 % de agua corriente no tratada con 50 % de agua desmineralizada o destilada

**¡IMPORTANTE!** El calor concentra los elementos contenidos en el agua durante la evaporación. Los tipos de agua que se enumeran abajo

contienen desechos orgánicos o elementos minerales que pueden causar salpicado, manchas marrones o el desgaste prematuro del aparato: no debe usarse agua de secarropas, agua ablandada o aromatizada, de refrigeradores, baterías ni aires acondicionados, agua pura destilada ni desmineralizada ni agua de lluvia en la plancha. Tampoco use agua hirviendo ni mineral embotellada.

## ¡Lo primero es la protección del medio ambiente!



① Su aparato contiene numerosos materiales recuperables o reciclables.

➡ Déjelo en un punto de recolección de residuos cívico local.

## En caso de algún problema

PROBLEMA	POSIBLE CAUSA	SOLUCIÓN
El agua gotea de los agujeros de la placa de asiento.	Está usted usando el vapor mientras la plancha aún no está lo suficientemente caliente.	Espere hasta que la luz del termostato se apague.
	Está usted usando el disparo de vapor con demasiada frecuencia.	Espere unos segundos entre cada uso del botón.
	Usted guardó la plancha horizontalmente, sin vaciarla y sin ajustarla a ☞.	Seleccione el botón «almacenamiento de la plancha».
Salen vetas marrones de los agujeros de la placa de asiento y manchan la tela.	Usted está usando aditivos en el agua de planchar (como agua perfumada, almidón).	Nunca use aditivos en el agua de planchar; estos dañan permanentemente su plancha a vapor.
	Usted no está usando el tipo de agua correcto.	Realice una operación de autolimpieza y consulte el capítulo «¿Qué agua usar?»
	Usted no enjuagó la tela suficientemente o planchó la ropa nueva antes de lavarla.	Asegúrese de que su colada se haya enjuagado adecuadamente a fin de que se hayan eliminado los depósitos de jabón o productos químicos de la ropa nueva.

<b>PROBLEMA</b>	<b>POSIBLE CAUSA</b>	<b>SOLUCIÓN</b>
La placa de asiento está sucia o marrón y puede manchar la tela.	Está planchando con una selección de temperatura inadecuada (la temperatura es demasiado alta).	Limpie la placa de asiento (consulte el capítulo 9). Seleccione el programa adecuado.
	Usted planchó un área con un estampado impreso de alguna prenda.	No planche nunca áreas impresas o aplicaciones; planche siempre la ropa por el lado reverso de la prenda.
Sale poco o nada de vapor.	El tanque de agua está vacío.	Llene el tanque de agua.
	Su plancha se ha usado en seco demasiado tiempo.	Realice una autolimpieza.
	El perno de la válvula no está colocado correctamente.	Asegúrese de que el perno de la válvula esté en la posición correcta.
	El cuadrante térmico no está ajustado en la área de vapor.	Ajuste el cuadrante térmico entre el segundo punto y Máximo.
La placa de asiento está rayada o dañada.	Usted colocó la plancha sobre una superficie metálica o planchó una cremallera.	No planche los botones metálicos ni las cremalleras.
Sale vapor o agua de la plancha cuando termina de llenar el tanque.	El control de vapor no está ajustado en la posición SECO.	Verifique que el control de vapor esté ajustado en la posición SECO.
	El tanque de agua está demasiado lleno.	Nunca exceda el nivel Máximo.
El aspersor no rocía.	El tanque de agua no está suficientemente lleno.	Llene el tanque de agua.

## 1. SET UP / MISE EN ROUTE / PONER EN MARCHA





**EN** Remove the soleplate cover.

**FR** Enlevez la protection de la semelle.

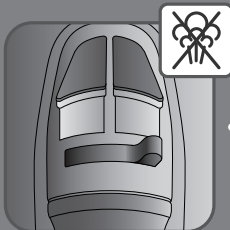
**ES** Retire la proteccion de la suela.



**EN** Set the steam lever on  position.

**FR** Placez la commande de régulation de la vapeur sur la position .

**ES** Girar el regulador de vapor a la posición planchado sin vapor .



**EN** Open the filling inlet door (the iron is unplugged).

**FR** Ouvrez la trappe de remplissage (le fer est débranché).

**ES** Abrir el orificio de llenado (la plancha no esta enchufada).



**EN** Fill in the water tank.

**FR** Remplissez le réservoir.

**ES** Introducir agua en el deposito.

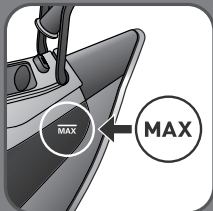

**EN**

Stop filling water when MAX level is reached.

**FR**

Arrêtez de remplir le réservoir lorsque le niveau MAX est atteint.

**ES**

Parar de llenar el tanque cuando se haya alcanzado el nivel MAX.

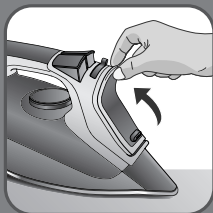

**EN**

Close the filling inlet door.

**FR**

Fermez la trappe de remplissage.

**ES**

Cerrar el orificio de llenado.

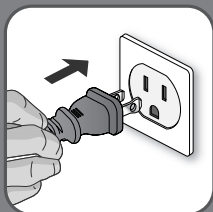

**EN**

Place the iron on the heel and plug the iron.

**FR**

Placez le fer sur son talon et branchez le fer.

**ES**

A apoyar la plancha sobre su talón. Enchufar la plancha.

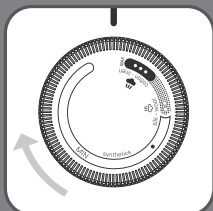

**EN**

Set the thermostat knob on the desired setting.

**FR**

Placez le bouton de thermostat sur la position souhaitée.

**ES**

Ajustar la temperatura según el tipo de tejido.

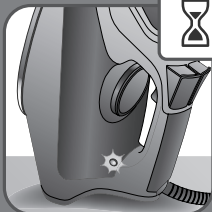

**EN**

The pilot light is switched on when the iron is heating up.

**FR**

Le voyant lumineux est allumé lorsque le fer est en chauffe.

**ES**

Al encenderse la luz piloto, se indica el calentamiento de la suela.

**EN**

Once the pilot light is switched off the iron is ready to be used and steam can be activated.

**FR**

Lorsque le voyant lumineux est éteint le fer est prêt à être utilisé et la vapeur peut être activée.

**ES**

El apagado de la luz piloto indica que se ha alcanzado la temperatura deseada, puede empezar a planchar, y el vapor puede ser activado.

## 2. AUTO OFF / ARRET AUTOMATIQUE / AUTOAPAGADO\*

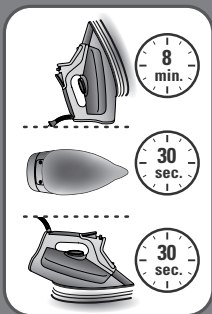
**EN**

When plugged, the iron will automatically switch off after: 30 seconds when left on the soleplate or side; 8 minutes when left on its heel.

**FR**

Lorsque le fer est branché, l'alimentation sera automatiquement coupée: si le fer reste plus de 30 secondes sur la semelle ou sur le côté; si le fer reste immobile plus de 8 minutes sur le talon.

**ES**

Una vez encendida, la plancha se apagará automáticamente después de: haber dejado la plancha 30 segundos sobre la suela o a un lado; o si la plancha queda inmóvil por más de 8 minutos sobre su talón.

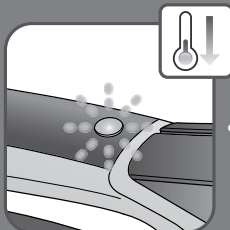
**EN**

When Auto Off function is on the Auto Off indicator light blinks and the iron starts to cool down.

**FR**

Lorsque la fonction Arrêt Automatique est activée l'indicateur lumineux d'arrêt automatique clignote et le fer commence à refroidir.

**ES**

Quando la funcion Autoapagado está encendida, la luz del indicador Autoapagado titilará y la plancha comenzará a enfriarse.

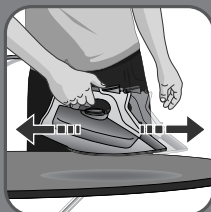
**EN**

Move the iron back and forth to reactivate it.

**FR**

Agitez légèrement le fer pour le réactiver.

**ES**

Agitar ligeramente la plancha para reactivarla.

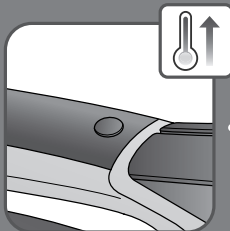
**EN**

When Auto Off function is off the Auto Off indicator light stops blinking and the iron heats up again.

**FR**

Lorsque la fonction Arrêt Automatique est désactivée l'indicateur lumineux d'arrêt automatique arrête de clignoter et le fer recommence à chauffer.

**ES**

Quando la funcion Autoapagado está apagada, la luz dejará de titilar y la plancha comenzará a calentarse de nuevo.

### 3. SETTING THE TEMPERATURE

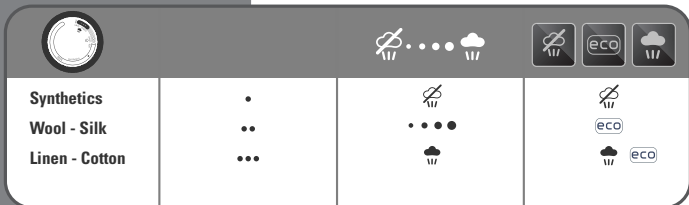

### 4. DRY IRONING / REPASSAGE A SEC / PLANCHAR SIN VAPOR

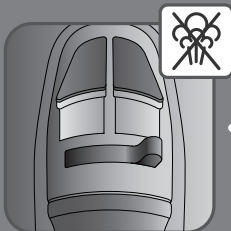

**EN** Set the steam lever on position.

**FR** Placez la commande de régulation de la vapeur sur la position .

**ES** Girar el regulador de vapor sobre la posición .



### 5. SPRAY / SPRAY / SPRAY

**EN** Press the spray button.

**FR** Appuyez sur la commande de spray.

**ES** Presione la tecla de Spray.



## 6. SHOT OF STEAM / JET DE VAPEUR / GOLPE DE VAPOR

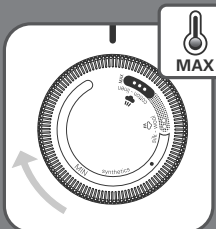

**EN**

Set the thermostat knob on MAX position.

**FR**

Placez le bouton de thermostat sur la position MAX.

**ES**

Girar el botón de termostato al MAX.



**EN**

Press the burst of steam button for 1 second.

**FR**

Appuyez sur la commande de jet de vapeur pendant 1 seconde.

**ES**

Presione la tecla de golpe de vapor durante 1 segundo.



**EN**

Wait for 2 seconds and repeat the operation if necessary.

**FR**

Attendez 2 secondes et répétez l'opération si nécessaire.

**ES**

Esperar 2 segundos y repetir si necesario.

## 7. VERTICAL STEAM / VAPEUR VERTICALE

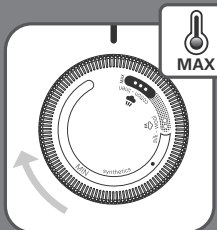

EN

Set the thermostat knob on MAX position.

FR

Placez le bouton de thermostat sur la position MAX.

ES

Girar el botón del termostato al MAX.

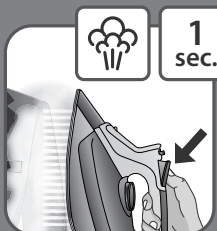

EN

Hold the iron vertically and press the shot of steam button for 1 second.

FR

Tenez le fer verticalement et pressez la commande de jet de vapeur pendant 1 seconde.

ES

Mantener el aparato en posición vertical y pulsar la tecla de golpe de vapor durante 1 segundo.



EN

Wait for 2 seconds before repeating the operation if necessary.

FR

Attendez 2 secondes et répétez l'opération si nécessaire.

ES

Esperar 2 segundos y repetir si necesario.



EN

The iron has to be held 8 inches/20cm away from the garment.

FR

Le fer doit être tenu à 20 centimètres de la pièce à défroisser.

ES

La plancha debe situarse a 20 centímetros de los tejidos.

**EN**

Do not do vertical steaming on yourself or on others.

**FR**

Ne défroissez pas verticalement sur vous même ou sur les autres.

**ES**

No realizar el planchado vertical sobre sí mismo u otra persona.

**EN**

When the iron is plugged put it on its heel.

**FR**

Lorsque le fer est branché placez le sur son talon.

**ES**

Quando la plancha esté encendida, colocarla sobre su talón.

**EN**

Do not leave the iron on the soleplate when plugged.

**FR**

Ne laissez pas le fer sur la semelle lorsqu'il est branché.

**ES**

No deje la plancha sobre la suela mientras ésta esté encendida.

## 8. WARNING / ATTENTION / ATENCIÓN

## 9. SOLEPLATE CLEANING / NETTOYAGE DE LA SEMELLE / LIMPIEZA DE LA SUELA



1H



EN

Let the iron cool down for 1 hour after unplugging it.

FR

Après avoir débranché le fer laissez le fer refroidir pendant 1 heure.

ES

Dejar la plancha enfriar por una hora despues de haberla desenchufado.

EN

Once the soleplate has cooled down you can wipe it with a damp cloth or sponge.

FR

Lorsque la semelle aura refroidi vous pourrez la nettoyer avec un chiffon humide ou une éponge.

ES

Una vez que la suela haya enfriado puede limpiarla con un trapo húmedo ó con un estropajo.

EN

Do not use detergent to clean the soleplate. We recommend the Rowenta soleplate cleaning kit. Do not use sharp or abrasive cleaning accessories to clean the soleplate.

FR

N'utilisez pas de produits de nettoyage pour nettoyer la semelle. Nous recommandons le kit Rowenta de nettoyage de semelle. N'utilisez pas d'objets tranchants ou abrasifs pour nettoyer la semelle.

ES

No use detergente para limpiar la suela. Recomendamos el kit de limpieza de ROWENTA. No utilice objetos abrasivos para limpiar la suela

EN

Do not pour water onto the iron.

FR

Ne versez pas d'eau sur le fer.

ES

No mojar la plancha.

## 10. IRON STORAGE / RANGEMENT DU FER / GUARDAR LA PLANCHA

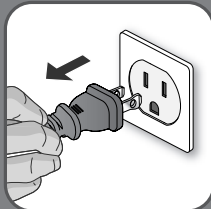



**EN** Unplug the iron.

**FR** Débranchez le fer.

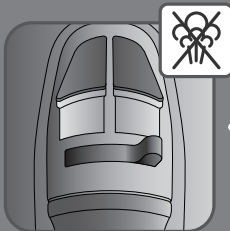
**ES** Desenchufar la plancha.



**EN** Switch the steam lever  / STOP or iron may leak if some water remains in the iron.

**FR** Placez la commande de régulation de la vapeur sur la position  / STOP pour éviter au fer de fuir si il reste de l'eau dedans.

**ES** Girar la regulación de vapor a planchado sin vapor  / STOP para evitar que gotee la plancha si todavía queda adentro agua.

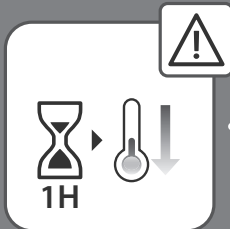

**EN** Let the iron cool down for 1 hour after unplugging it.

**FR** Après avoir débranché le fer laissez le fer refroidir pendant 1 heure.

**ES** Después de haber desenchufado la plancha, dejarla enfriar por una hora.



**EN** Empty the water tank over a sink (the iron is unplugged).

**FR** Videz le réservoir au dessus d'un évier (le fer est débranché).

**ES** Vaciar el tanque en un lavabo (plancha desenchufada).



**EN**

Wrap the cord around the iron's heel and store it in vertical position.

**FR**

Enroulez le cordon autour du talon du fer et rangez le en position verticale.

**ES**

Enrollar el cordón del talón y guardar la plancha en posición vertical.

**NO****EN**

Do not store the iron in horizontal position.

**FR**

Ne rangez pas votre fer en position horizontale.

**ES**

No guardar la plancha en posición horizontal.

## 11. CLEANING THE ANTI CALC VALVE (every two months) / NETTOYAGE DE LA TIGE ANTI CALCAIRE (tous les deux mois) / LIMPIEZA DE LA VARILLA ANTICALCAREA (cada dos meses)

6x YEARS/ ANNEE / ANO

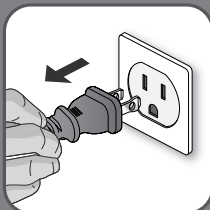
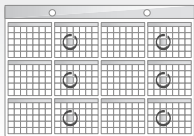

**EN**

We recommend to clean the calc collector every 2 months.

**FR**

Nous recommandons de nettoyer le collecteur de calcaire tous les 2 mois .

**ES**

Le recomendamos que limpie el colector de cal cada 2 meses.

**EN**

Unplug the iron.

**FR**

Débranchez le fer.

**ES**

Desenchufar la plancha.

**EN**

Let the iron cool down for 1 hour after unplugging it.

**FR**

Après avoir débranché le fer laissez le fer refroidir pendant 1 heure.

**ES**

Después de haber desenchufado la plancha, dejarla enfriar por una hora.



**EN**

Empty the water tank over a sink.

**FR**

Videz le réservoir au dessus d'un évier.

**ES**

Vaciar el tanque en un lavabo.



**EN**

Push the 2 buttons on the left & right side of the valve pin to unlock to a mid position.

**FR**

Appuyez sur les 2 boutons situés à gauche et à droite de la goupille de la valve pour régler la position centrale.

**ES**

Pulse los 2 botones ubicados a la izquierda y la derecha del perno de la válvula para desbloquear a la posición media.

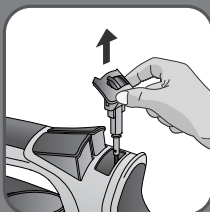

**EN**

Remove the anti calc valve.

**FR**

Enlevez la tige anti calcaire.

**ES**

Rémoover la válvula anticálcarea.



**EN**

Soak the anti calc valve in a cup of plain lemon juice or a cup of white vinegar for 4 hours. **WARNING:** never touch the end of the valve.

**FR**

Laissez tremper la tige anti calcaire pendant 4 heures dans un verre de vinaigre d'alcool blanc ou du jus de citron pur. **ATTENTION :** ne touchez jamais l'extrémité de la tige.

**ES**

Dejar en remojo la válvula anticálcarea durante 4 horas en un vaso con vinagre de alcohol blanco ó con jugo de limón puro. **ATENCIÓN :** Nunca tocar el final de la válvula



**EN**

Rinse the anti calc valve under running water.

**FR**

Rincez la tige anti calcaire sous l'eau du robinet.

**ES**

Enjuagar la válvula anticálcarea bajo el agua del grifo.

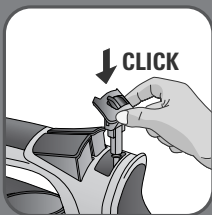

**EN**

Replace the anti calc valve. **WARNING:** the iron will not function without the anti calc valve.

**FR**

Remettez la tige anti calcaire en place. **ATTENTION :** le fer ne fonctionnera pas sans la tige anti calcaire.

**ES**

Reemplazar la válvula anticálcarea. **ATENCIÓN :** la plancha no funciona sin la válvula anticálcarea

## 12. SELF CLEANING (every two weeks) / AUTO NETTOYAGE (toutes les 2 semaines) / AUTOLIMPIEZA (cada 2 semanas)





**EN** We recommend to clean the calc collector every 2 weeks.

**FR** Nous recommandons de nettoyer le collecteur de calcaire toutes les 2 semaines.

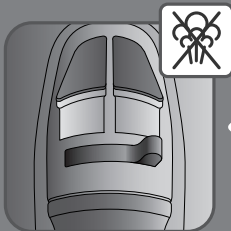
**ES** Le recomendamos que limpie el colector de cal cada 2 semanas.



**EN** Set the steam lever on  position.

**FR** Placez la commande de régulation de la vapeur sur la position .

**ES** Girar el regulador de vapor sobre la posición .

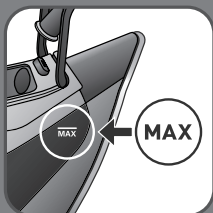

**EN** Fill in the water tank until MAX level is reached.

**FR** Remplissez le réservoir jusqu'à ce que le niveau MAX soit atteint.

**ES** Llenar el tanque de agua hasta que el nivel MAX se haya alcanzado.

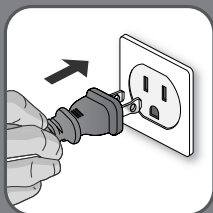

**EN** Plug the iron.

**FR** Branchez le fer.

**ES** Enchufar la plancha.

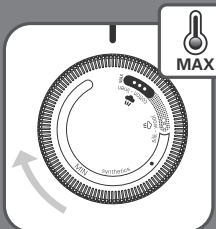

**EN**

Set the thermostat knob on MAX position.

**FR**

Placez le bouton de thermostat sur la position MAX.

**ES**

Girar el botón del termostato al posición MAX.

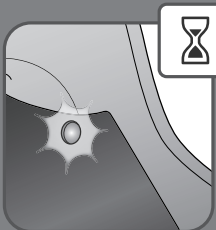

**EN**

The pilot light is switched on when the iron is heating up.

**FR**

Le voyant lumineux est allumé lorsque le fer est en chauffe.

**ES**

Al encenderse la luz piloto, se indica el calentamiento de la suela.



**EN**

Once the pilot light is switched off the iron is ready to be used.

**FR**

Lorsque le voyant lumineux est éteint le fer est prêt à être utilisé.

**ES**

El apagado de la luz piloto indica que se ha alcanzado la temperatura deseada, puede empezar a planchar.

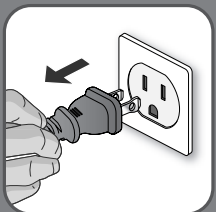

**EN**

Unplug the iron.

**FR**

Débranchez le fer.

**ES**

Desenchufar la plancha.

**EN**

Hold the iron over a sink.

**FR**

Tenez votre fer au dessus d'un évier.

**ES**

Colocar la plancha sobre un lavabo.

**EN**

Push the 2 buttons on the left & right side of the valve pin to release valve pin to the self clean position.

**FR**

Appuyez sur les 2 boutons situés à gauche et à droite de la goupille de la valve pour régler la position d'auto-nettoyage

**ES**

Pulse los 2 botones ubicados a la izquierda y la derecha del perno de la válvula para soltar el perno de la válvula a la posición de autolimpieza

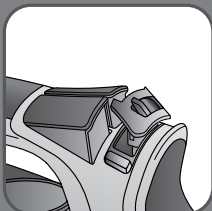
**EN**

Keep the valve pin in the raised position.

**FR**

Gardez la tige de la valve en position relevée.

**ES**

Mantenga el perno de la válvula en la posición levantada.

**EN**

Gently shake the iron over the sink for 1 minute.

**FR**

Secouez légèrement votre fer au dessus de l'évier pendant 1 minute.

**ES**

Sacudir la plancha suavemente sobre el lavabo por un minuto.



**EN** Replace the anti calc valve into position.

**FR** Remettez la tige anti calcaire en place.

**ES** Volver a colocar la válvula anticálcarea.

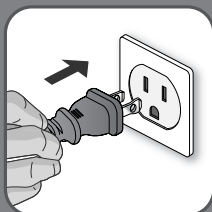

**EN** Plug the iron.

**FR** Branchez le fer.

**ES** Enchufar la plancha.



**EN** Let the iron heat up for 2 minutes to dry the soleplate.

**FR** Laissez le fer chauffer pendant 2 minutes pour sécher la semelle.

**ES** Dejar calentar la plancha por 2 minutos para secar la suela.

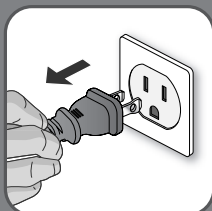

**EN** Unplug the iron.

**FR** Débranchez le fer.

**ES** Desenchufar la plancha.



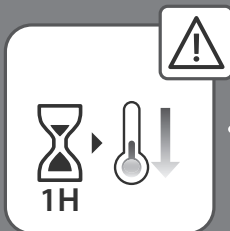

**EN**

Let the iron cool down for 1 hour after unplugging it.

**FR**

Après avoir débranché le fer laissez le fer refroidir pendant 1 heure.

**ES**

Dejar la plancha enfriar por una hora despues de haberla desenchufado.



**EN**

Once the soleplate has cooled down you can wipe it with a damp cloth or sponge.

**FR**

Lorsque la semelle aura refroidi vous pourrez la nettoyer avec un chiffon humide ou une éponge.

**ES**

Una vez que la suela haya enfriado puede limpiarla con un trapo húmedo ó con un estropajo.



**EN**

Do not use detergent to clean the soleplate. We recommend the Rowenta soleplate cleaning kit. Do not use sharp or abrasive cleaning accessories to clean the soleplate.

**FR**



N'utilisez pas de produits de nettoyage pour nettoyer la semelle. Nous recommandons le kit Rowenta de nettoyage de semelle. N'utilisez pas d'objets tranchants ou abrasifs pour nettoyer la semelle.

**ES**

No use detergente para limpiar la suela. Recomendamos el kit de limpieza de ROWENTA. No utilice objetos abrasivos para limpiar la suela.

**ROWENTA INTERNATIONAL GUARANTEE: COUNTRY LIST**  
**SMALL HOUSEHOLD APPLIANCES**

[www.rowenta.com](http://www.rowenta.com)

			
<b>CANADA</b>	1-800-418-3325	1 an 1 year	Groupe SEB Canada Inc. 36 Newmill Gate, Unit 2 Scarborough, ON M1V 0E2
<b>U.S.A.</b>	800-769-3682	1 year	GRUPE SEB USA 2121 Eden Road Millville, NJ 08332
<b>MEXICO</b>	(55) 52839354	1 año 1 year	Groupe Seb México S.A. de C.V. Calle Boulevard Miguel de Cervantes, Saavedra No 169 Piso 9, Col Ampliación Granada, C.P. 11520, Ciudad de México

[www.rowenta.com](http://www.rowenta.com)

24/10/18

**ROWENTA INTERNATIONAL GUARANTEE**

**Date of purchase / Date d'achat / Fecha de compra**

**Product reference / Référence produit / Referencia del producto**

**Retailer name and address / Nom et adresse du revendeur / Nombre y dirección del minorista**

**Distributor stamp / Cachet / Sello del distribuidor**



1103916933/01