

Item # : W60JLYN
Assembly Instructions

No d'article : W60JLYN
Instructions de montage

Ítem N.º: W60JLYN
Instrucciones de ensamblaje

Artikel# : W60JLYN
Montageanleitung

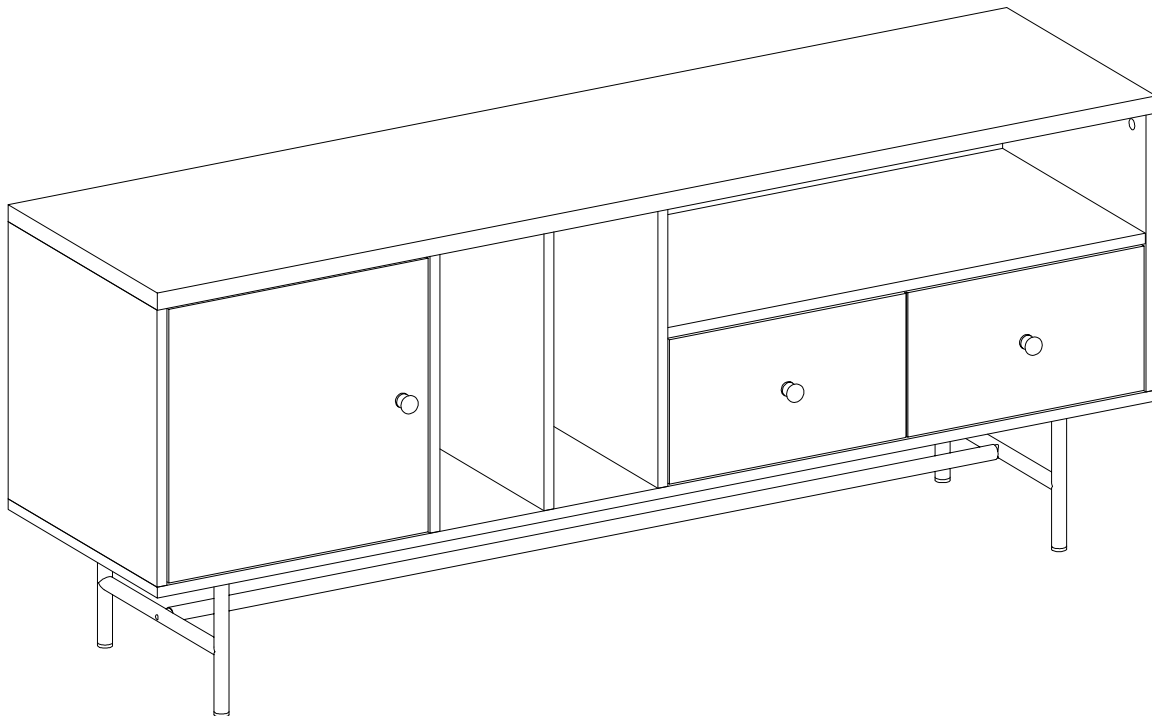

Please visit our website for the most current instructions, assembly tips, report damage, or request parts. www.walkeredison.com

Veuillez visiter notre site Web pour les instructions les plus récentes, des conseils de montage, pour signaler des dommages ou demander des pièces : www.walkeredison.com

Visite nuestro sitio web para obtener las instrucciones más actualizadas, sugerencias de montaje e informes de daños, o para solicitar piezas. www.walkeredison.com

Bitte besuchen Sie unsere Website für die aktuellsten Gebrauchsanleitungen, Montagetipps, Schadensmeldungen oder Ersatzteilbestellungen. www.walkeredison.com

Revised 04/08/2021 (I)

WALKER EDISON
TM

General Assembly Guidelines

- I. Ensure that all parts and hardware are available before beginning assembly.
- II. Follow each step carefully to ensure the proper assembly of this product.
- III. Two people are recommended for ease in the assembly of this product.
- IV. The three main types of hardware used to assemble this product are: wood dowels, screws and bolts.
- V. The provided glue is to secure wood dowels in place. When first inserting dowels, locate the appropriate hole for the dowel, place a small amount of glue in the hole and insert the dowel. Wipe away excess glue immediately.

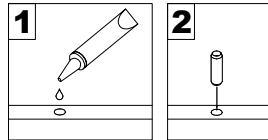

In future assembly steps when dowels are necessary to attach assembly parts together, place a small amount of glue on the end of the dowel before attaching parts together. Wipe away excess glue immediately.

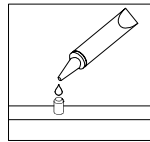

- VI. A Phillips head screwdriver is required for the assembly of this product.

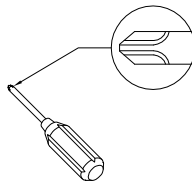

- VII. Power tools should not be used to assemble this product.

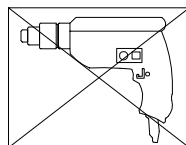

- VIII. Drill may be needed for securing product to wall.

- IX. Concealed hinges are three-way adjustable.

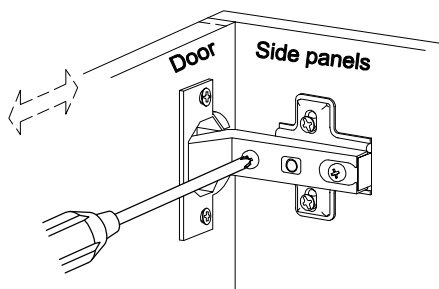

Horizontal
by screw adjustment

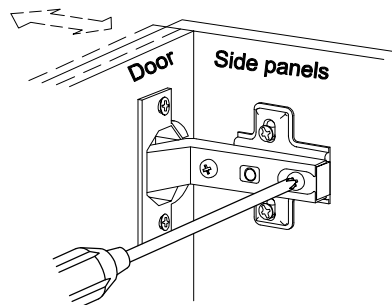

In-and-Out
by loosening the hinge-arm
mounting screw or via cam
adjustment

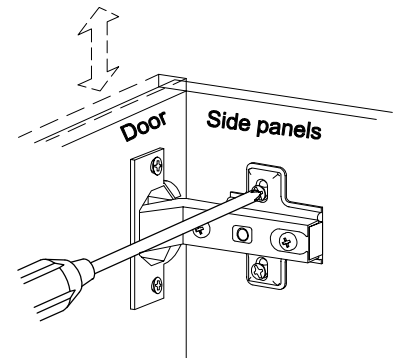

Vertical
Via slots in the mounting
plate or via cam adjustment

(EN)

Instructions de montage générales

- I. Assurez-vous que toutes les pièces et tout le matériel sont disponibles avant de commencer le montage.
- II. Suivez attentivement chaque étape afin de vous assurer du montage adéquat de ce produit.
- III. Il est recommandé d'être deux pour faciliter le montage de ce produit.
- IV. Les principaux types de matériel utilisés pour assembler ce produit sont : des goujons en bois, des vis et des boulons.
- V. La colle fournie a pour but de maintenir en place les goujons en bois. Quand vous insérez les goujons, localisez le trou approprié pour le goujon, déposez une petite quantité de colle dans le trou et insérez le goujon. Essayez l'excès de colle immédiatement.

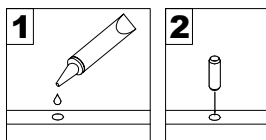

Dans les prochaines étapes de montage, lorsque des goujons sont nécessaires pour assembler les pièces, déposez une petite quantité de colle à l'extrémité du goujon avant d'assembler les pièces. Essayez l'excès de colle immédiatement.

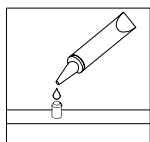

- VI. Un tournevis cruciforme est requis pour le montage de ce produit.

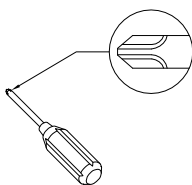

- VII. Des outils électriques ne doivent pas être utilisés pour monter ce produit.

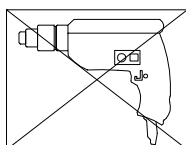

- VIII. Une perceuse peut être nécessaire pour fixer le produit au mur.

- IX. Les charnières dissimulées sont réglables en trois sens.

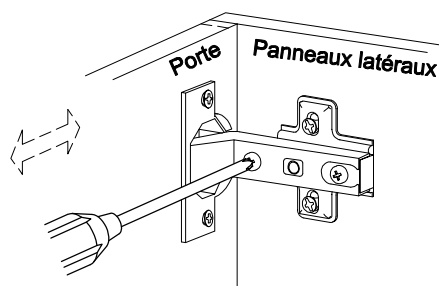

À l'horizontale
par réglage de vis

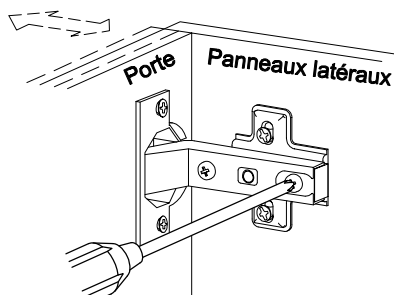

intérieur et extérieur
en desserrant le bras de la
charnière vis de montage
ou par réglage de verrou à
came

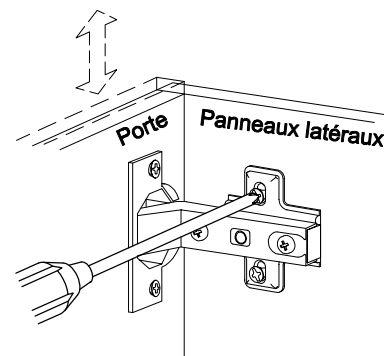

À la verticale
Par les fentes dans la plaque
de montage ou par réglage de
verrou à came

(FR)

Pautas generales para el ensamblaje

- I. Asegúrese de que todas las partes y herrajes estén disponibles antes del ensamblaje.
- II. Siga cada paso cuidadosamente para garantizar el ensamblaje correcto de este producto.
- III. Se recomienda que dos personas realicen el ensamblaje de este producto para una mayor facilidad.
- IV. Los tres tipos principales de herraje usados para ensamblar este producto son: clavijas de madera, tornillos y pernos.
- V. El pegamento que se proporciona es para asegurar las clavijas de madera en su lugar. Cuando inserte las clavijas, ubique el agujero adecuado para la clavija, coloque una pequeña cantidad de pegamento en el agujero e inserte la clavija. Limpie el exceso de pegamento de inmediato.

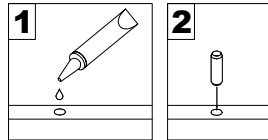

En los pasos posteriores del ensamblaje, cuando las clavijas sean necesarias para fijar las partes del ensamblaje, coloque una pequeña cantidad de pegamento en el extremo de la clavija antes de unir las partes. Limpie el exceso de pegamento de inmediato.

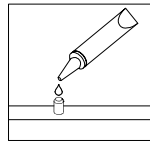

- VI. Es necesario un destornillador Phillips para el ensamblaje de este producto.

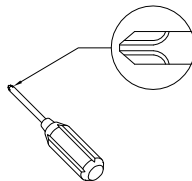

- VII. No se deberán usar herramientas eléctricas en el ensamblaje de este producto.

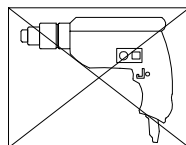

- VIII. Es probable que se necesite un taladro para asegurar el producto a la pared.

- IX. Las bisagras ocultas son ajustables en tres formas.

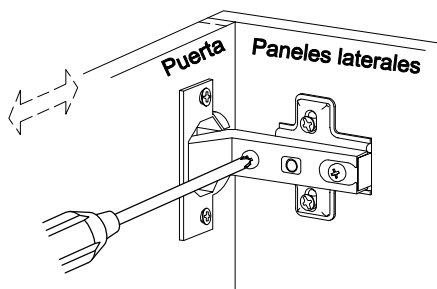

Horizontal
mediante el ajuste del tornillo

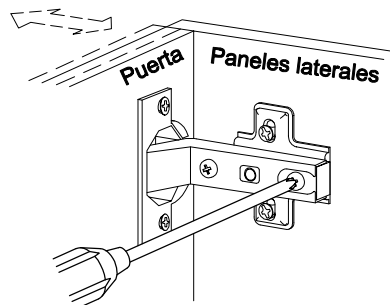

Hacia adentro o afuera
al aflojar el brazo de la bisagra
tornillo de montaje o mediante
ajuste de la leva

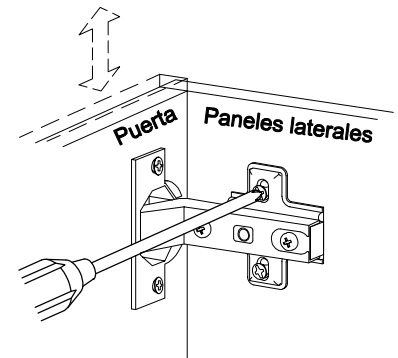

Vertical
por medio de ranuras en la
placa de montaje o mediante
el ajuste de la leva

(ESP)

Allgemeine Montagerichtlinien

- I. Achten Sie darauf, dass vor Beginn der Montage alle Bauteile und Hardware zur Verfügung stehen.
- II. Befolgen Sie jeden Schritt genau, um die ordnungsgemäße Montage dieses Produkts zu gewährleisten.
- III. Es werden zwei Personen empfohlen, um die Montage dieses Produkts zu vereinfachen.
- IV. Die drei Haupttypen von Beschlägen, die zur Montage dieses Produkts verwendet werden, sind: Holzdübel Schrauben und Bolzen.
- V. Der mitgelieferte Leim dient zur Befestigung von Holzdübeln. Beim ersten Einsetzen von Dübeln das passende Dübelloch finden, eine kleine Menge Kleber in das Loch geben und den Dübel einsetzen. Überschüssigen Kleber sofort abwischen.

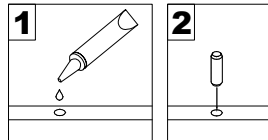

In zukünftigen Montageschritten, wenn Dübel zur Befestigung von Montageteilen benötigt werden, eine kleine Menge Klebstoff auf das Ende des Dübels geben, bevor die Teile miteinander befestigt werden. Überschüssigen Kleber sofort abwischen.

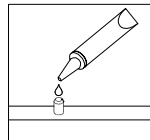

- VI. Zur Montage dieses Produkts wird ein Phillips Schlitzschraubenzieher benötigt.

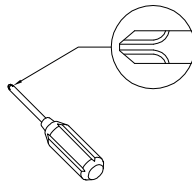

- VII. Es dürfen keine Elektrowerkzeuge zur Montage dieses Produkts verwendet werden.

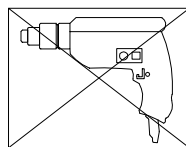

- VIII. Möglicherweise wird ein Bohrer benötigt, um das Produkt an der Wand zu befestigen.

- IX. Die verdeckten Scharniere sind in drei Richtungen verstellbar.

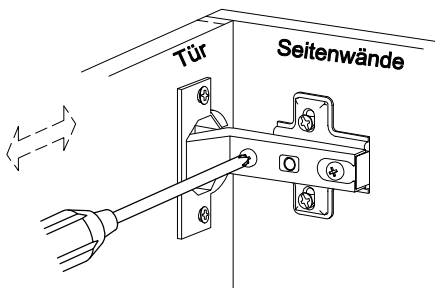

Horizontal
durch eine Schraubenverstellung

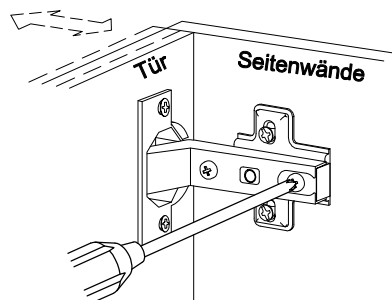

Ein- und Ausschalten
durch das Lösen des Scharnierarms
oder durch eine Befestigungsschraube
oder über einen Nocken Einstellung

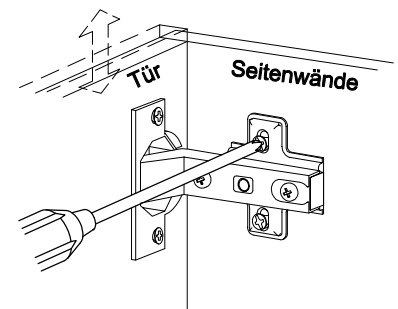

Vertical
Über die Schlitzlöcher in der Halterungsplatte
oder über Nockenverstellung

(DE)

Parts List

Liste des pièces

Lista de piezas

Stückliste

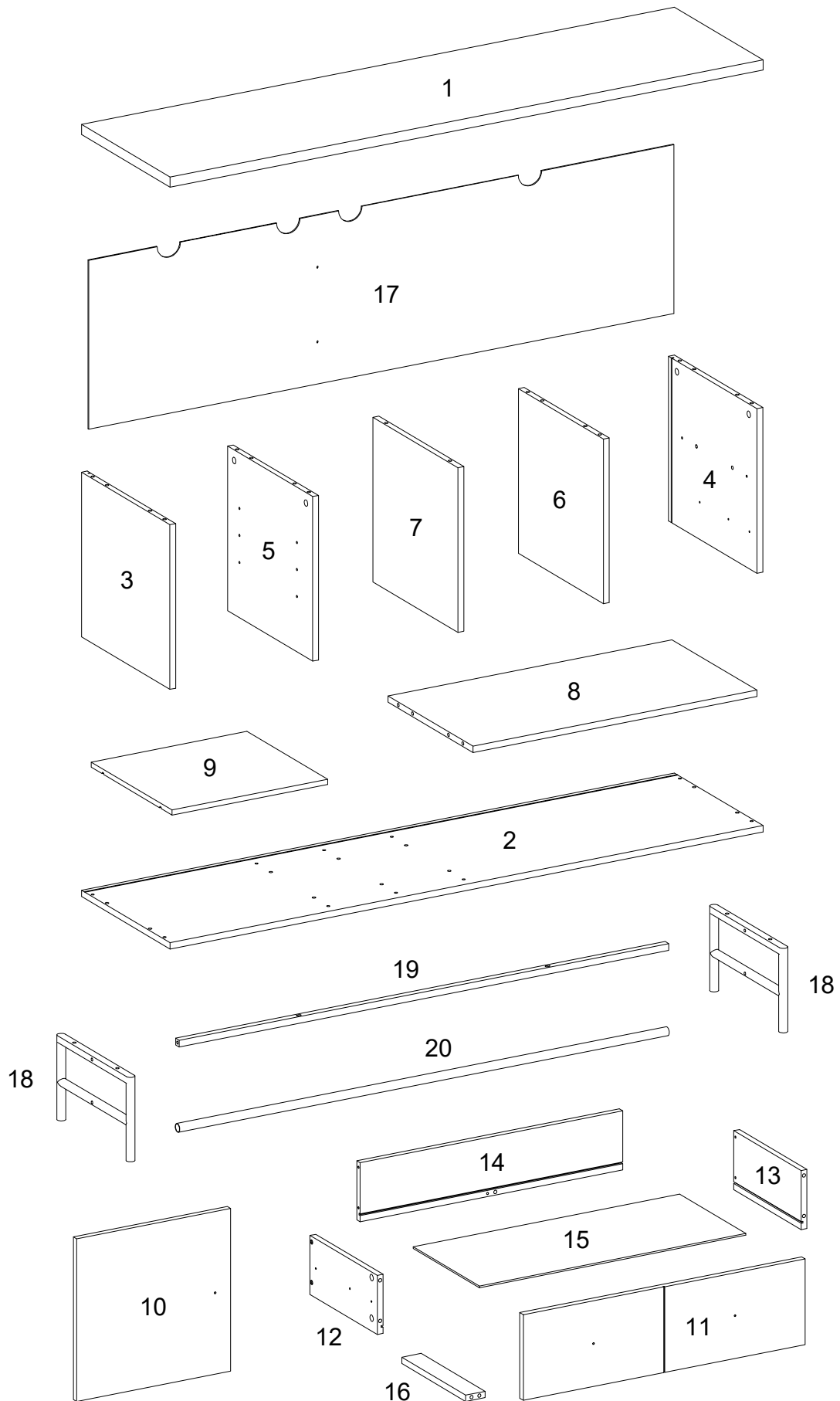





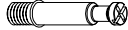

Hardware List

Liste des pièces

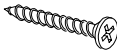
Liste du matériel

Teilleliste

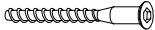







A		Ø8x30mm	Wooden dowel Cheville en bois Clavija de madera Holzdübel	26 pcs
B		Ø6x35mm	Cam bolt Boulon à came Perno de leva Nockenschraube	17 pcs
C		Ø15x11mm	Cam lock Serrure à came Cerradura de leva Zylindermutter	13 pcs
D		Ø15x 9 mm	Cam lock Serrure à came Cerradura de leva Zylindermutter	4 pcs
E		Ø4x32mm	Screw Vis Tornillo Schraube	5 pcs
F			Handle Poignée Manija Griff	3 pcs
G		Ø4x22mm	Handle Bolt Boulon de poignée Perno de la manija Griffbolzen	2 pcs
H		Ø35mm	West hinge Charnière Europe Bisagra de Europa Europa-Scharnier	2 pcs
J		Ø6x50mm	Screw Vis Tornillo Schraube	10 pcs

Hardware List

Liste des pièces

Liste du matériel

Teilleliste





K		Ø4x19mm	Handle Bolt Boulon de poignée Perno de la manija Griffbolzen	1 pc
L		Ø3x12mm	Screw Vis Tornillo Schraube	12 pcs
M		Ø3.5x14mm	Screw Vis Tornillo Schraube	12 pcs
N		M 4	Hex Key Clé hexagonale Llave hexagonal Inbusschlüssel	1 pc
P		Ø3x17mm	Screw Vis Tornillo Schraube	6 pcs
Q			Plastic wedge Cale en plastique Cuña de plástico Kunststoffkeil	6 pcs
R			Plastic gasket Joint en plastique Junta de plástico Kunststoffdichtung	2 pcs
S		Ø30mm	Sticker Autocollant Pegatina Aufkleber	17 pcs
T			Glue tube Tube de colle Tubo de pegamento Kleber in Tube	1 pc

Hardware List

Liste des pièces

Liste du matériel

Teilleliste

U		Ø8x5x16mm	Shelf support pin Goupille de support d'étagère Perno de soporte del estante Regalstützstift	4 pcs
V		Ø6x28mm	Bolt Boulon Perno Bolzen	10 pcs
W		Ø3x15mm	Screw Vis Tornillo Schraube	2 pcs
X		12"	Drawer slider Courseur du tiroir Deslizador del cajón Schubladenschieber	1 set

* Note: This piece comes preassembled for shipping purposes and must be disassembled to complete the desk assembly.

* Remarque: Cette pièce est livrée préassemblée à des fins d'expédition et doit être démontée pour terminer l'assemblage du bureau.

* Nota: Esta pieza viene premontada para su envío y debe ser desmontada para completar el montaje del escritorio.

* Hinweis: Dieses Teil wird zu den Versandzwecken vormontiert geliefert und muss zerlegt werden, um die Montage des Tisches abzuschließen.

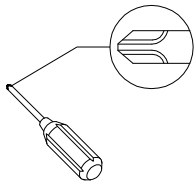

Philips head screwdriver required for assembly
(not included)

Un tournevis cruciforme est requis pour l'assemblage.
(non inclus)

Se requiere un destornillador de cabeza Philips para el montaje
(no incluido)

Für die Montage benötigen Sie einen Kreuzschlitzschraubenzieher
(nicht enthalten)

The hardware quantities listed above are required for proper assembly. Some extra hardware may also have been included.

Les quantités de matériel indiquées ci-dessus sont requises pour un montage adéquat. Du matériel supplémentaire peut aussi avoir été inclus.

Las cantidades de materiales antes mencionadas son necesarias para el ensamblaje apropiado. Se podrían incluir algunas piezas de materiales adicionales.

Für die ordnungsgemäße Montage sind die oben aufgeführten Mengen der jeweiligen Beschläge erforderlich. Möglicherweise sind zusätzliche Beschläge enthalten.

Step 1

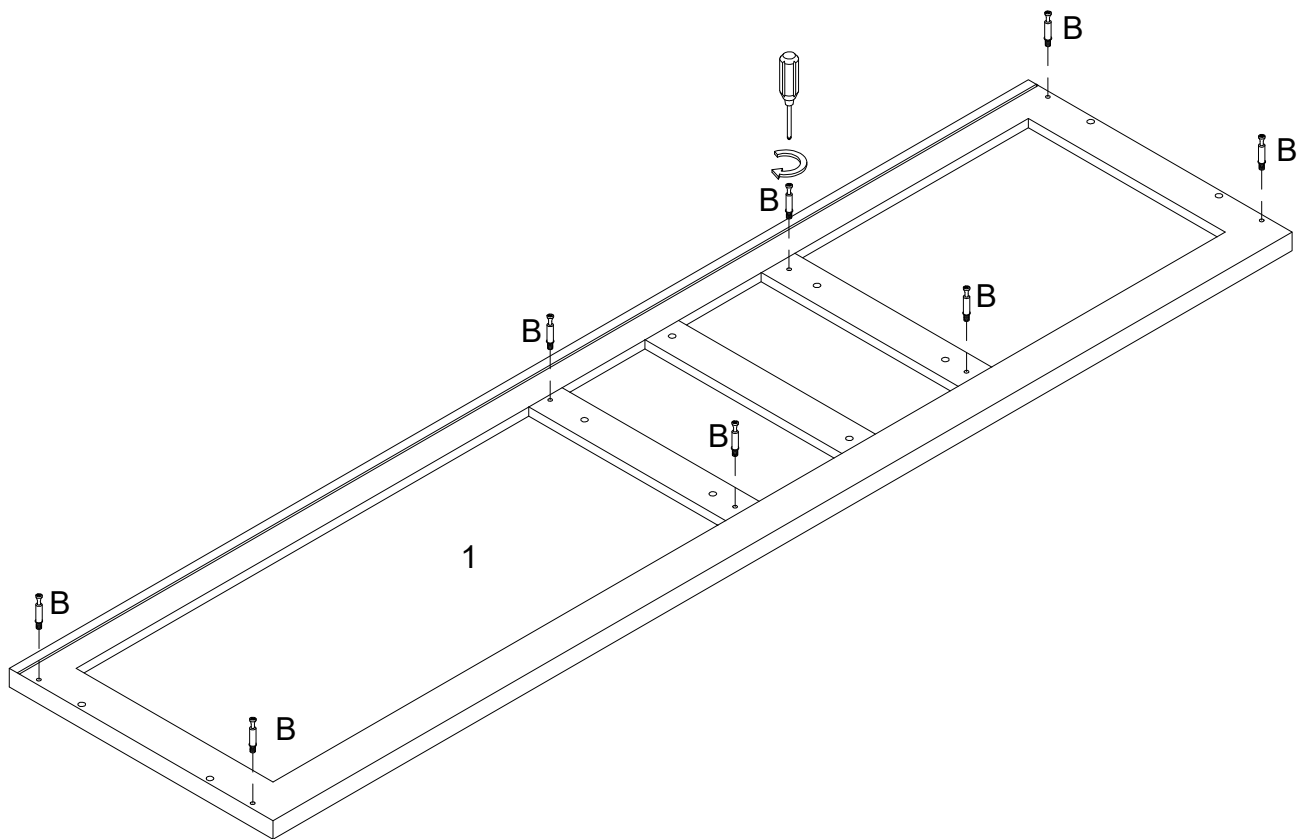

(EN)

Using cam bolt (B) secure to part (1) with Philips head screwdriver as per diagram.

(FR)

Utilisez le boulon à came (B), fixez-le à la pièce (1) avec un tournevis cruciforme conformément au schéma.

(ESP)

Use el perno de leva (B) para fijarlo a la parte (1) con un destornillador de cabeza Philips como se muestra en el diagrama.

(DE)

Befestigen Sie die Zylinderschraube (B) an das Teil (1) mit dem Kreuzschlitzschraubendreher von Philips gemäß der Abbildung.

Step 2

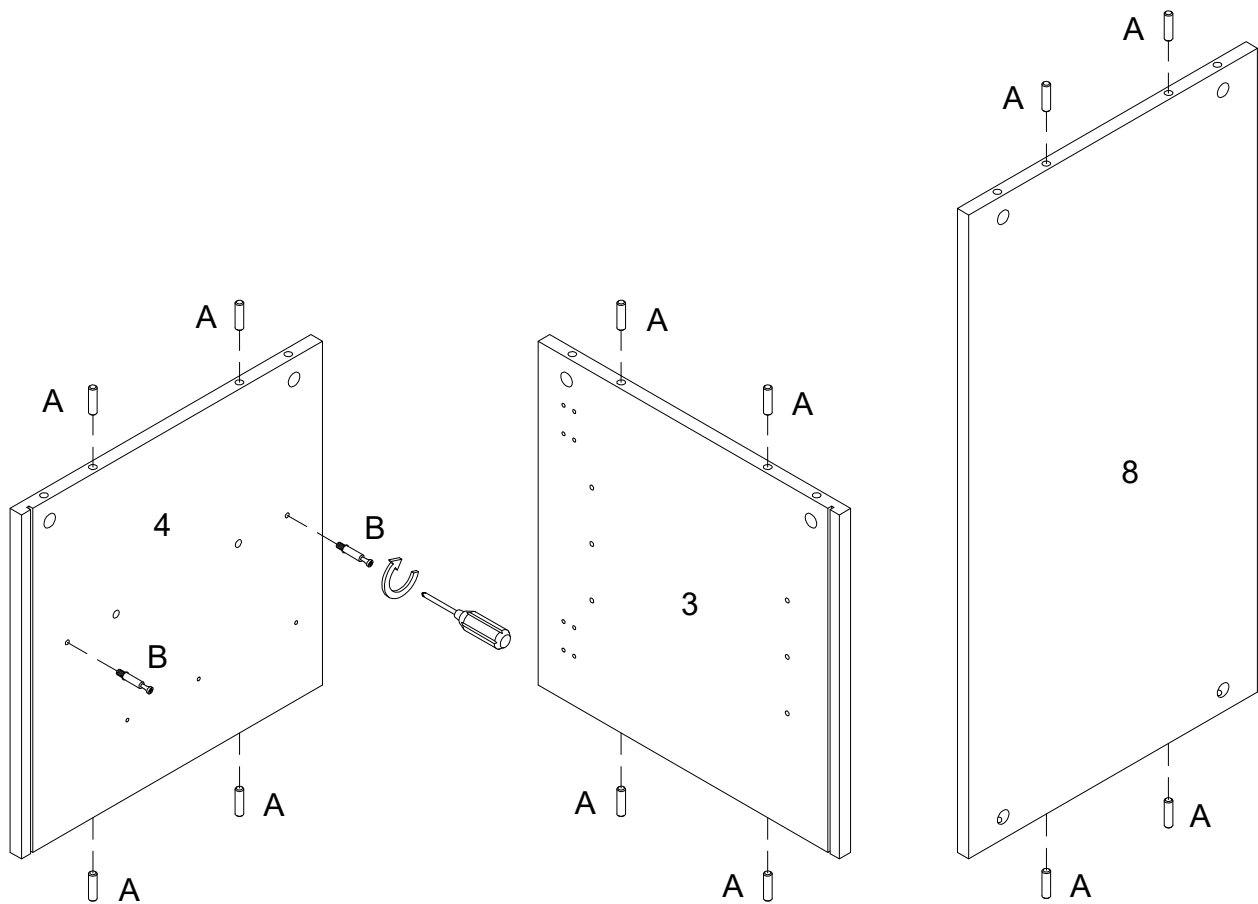

(EN)

Insert wooden dowel (A) into parts (3,4,8), using cam bolt (B) secure to part (4) with Philips head screwdriver as per diagram.

(FR)

Insérez le goujon en bois (A) dans les pièces (3,4,8), puis utilisez le boulon à came (B) pour fixer la pièce (4) avec le tournevis cruciforme conformément au schéma.

(ESP)

Inserte la clavija de madera (A) en las partes (3,4,8), luego use el perno de leva (B) para fijarlo a la parte (4) con un destornillador de cabeza Philips según el diagrama.

(DE)

Stecken Sie den Holzdübel (A) in die Teile (3,4,8) ein, befestigen Sie das Teil (4) mit der Nockenschraube (B) durch den Kreuzschlitzschraubendreher von Philips gemäß der Abbildung.

Step 3

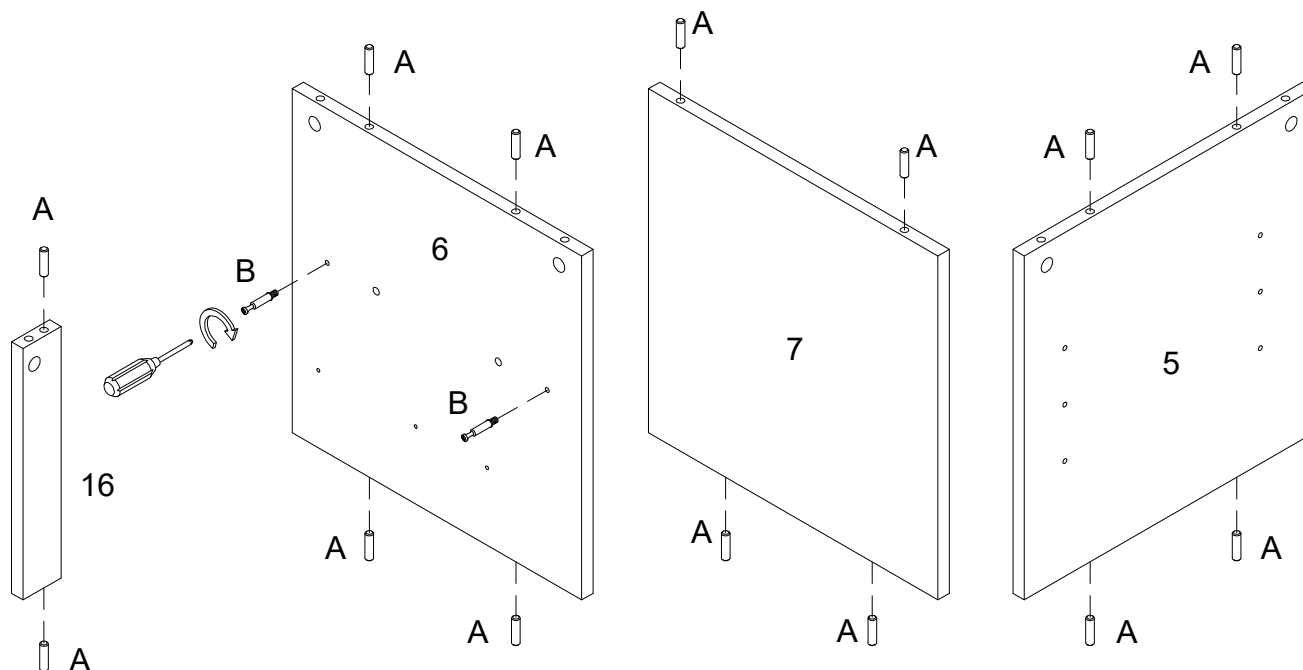

(EN)

Insert wooden dowel (A) into parts (5,6,7,16), using cam bolt (B) secure to part (6) with Philips head screwdriver as per diagram.

(FR)

Insérez le goujon en bois (A) dans les pièces (5,6,7,16), puis utilisez le boulon à came (B) pour fixer-le à la pièce (6) avec le tournevis cruciforme conformément au schéma.

(ESP)

Inserte la clavija de madera (A) en las partes (5,6,7,16), luego use el perno de leva (B) para fijarlo a la parte (6) con un destornillador de cabeza Philips según el diagrama.

(DE)

Stecken Sie den Holzdübel (A) in die Teile (5,6,7,16) ein, befestigen Sie das Teil (6) mit der Nockenschraube (B) durch den Kreuzschlitzschraubendreher von Philips gemäß der Abbildung.

Step 4

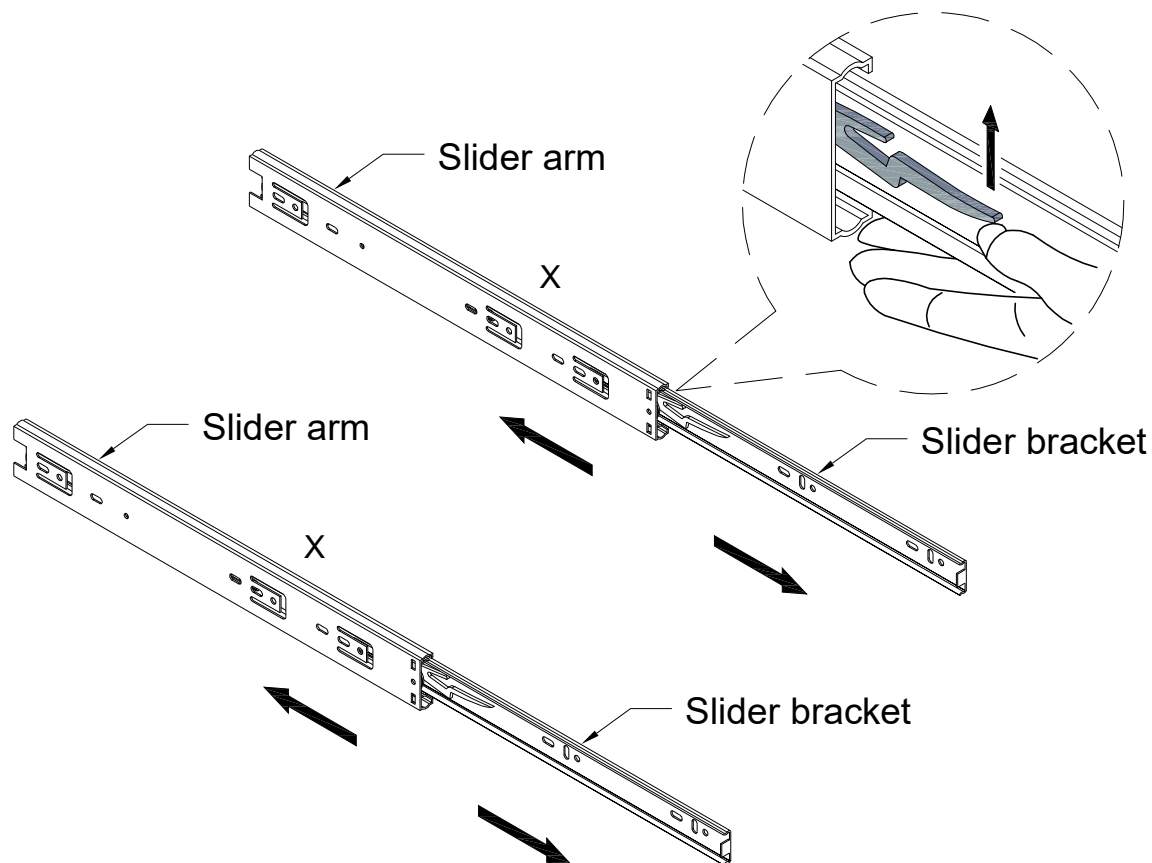

(EN)

Pick up the Ball Bearing Slides (X) and separate the slide Runner for the following Steps. Extend the SlideRunner all the way forward, press the plastic release lever of the ball bearing Slides up and pull the Slide Runner Complete out .

(FR)

Ramassez les glissières à roulement à billes (X) et séparez le coulisseau pour les étapes suivantes. Déployez le coulisseau complètement vers l'avant, appuyez sur le levier de déverrouillage en plastique du glissières à roulement à billes vers le haut et tirez le coulisseau vers l'extérieur.

(ESP)

Recoja los toboganes de cojinetes de bolas (X) y separe el corredor de toboganes para los siguientes pasos. Extienda la corredera hasta el final, presione la palanca de plástico de la corredera de cojinetes de bolas hacia arriba y tire de la corredera de deslizamiento completa.

(DE)

Nehmen Sie die Kugellagerschlitten (X) und trennen Sie den Schlittenläufer für die folgenden Schritte. Ziehen Sie den Schlittenläufer ganz nach vorne, dann drücken und schieben Sie den Plastik-Entriegelungshebel des Kugellagerschlittens nach oben und ziehen Sie den Schlittenläufer vollständig heraus.

Step 5

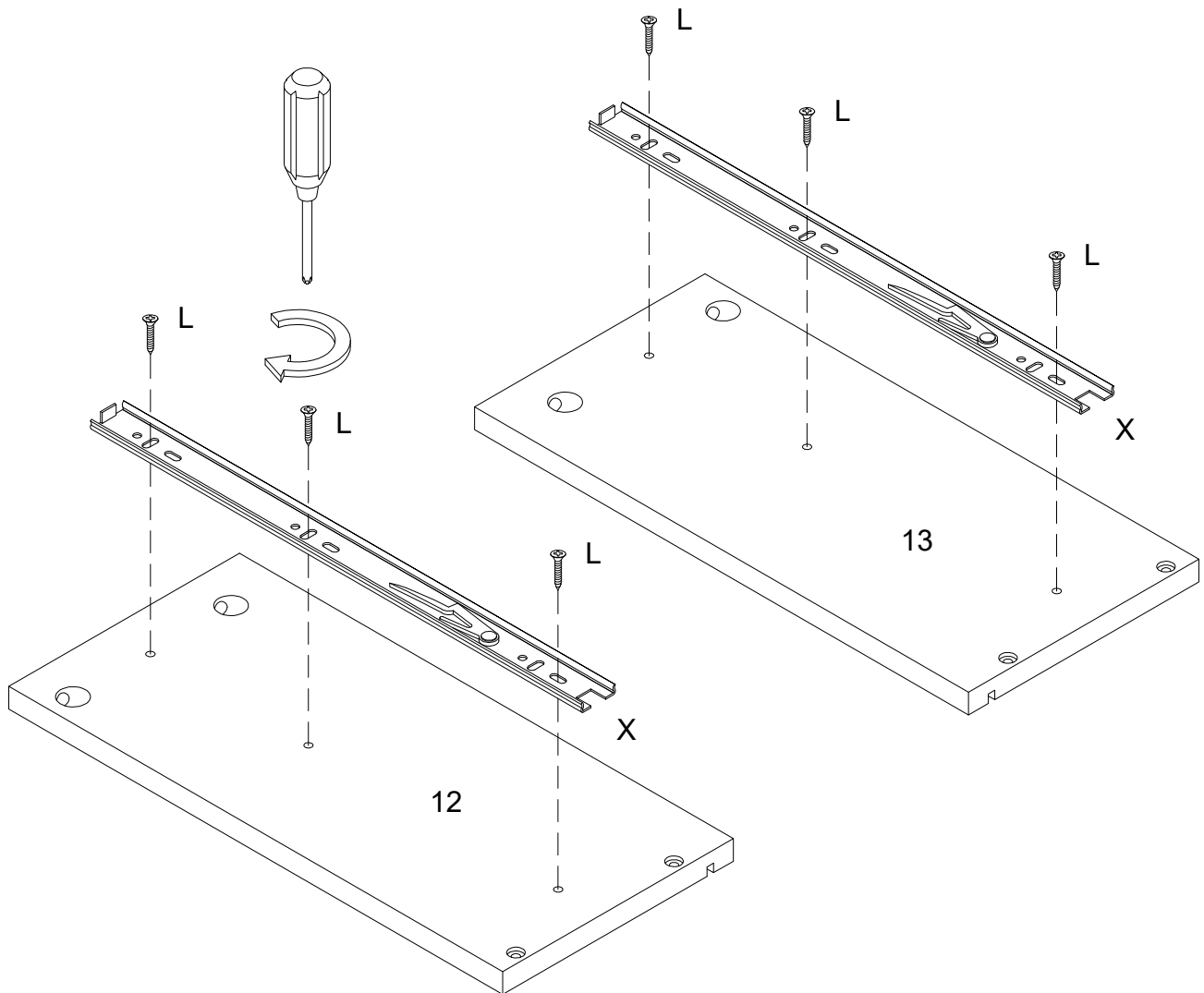

(EN)
Using screw (L) secure drawer slider (X) into parts (12,13) with Philips head screwdriver as per diagram.

(FR)
Utilisez la vis (L) pour fixer le curseur du tiroir (X) dans les pièces (12,13) avec un tournevis cruciforme conformément au schéma.

(ESP)
Utilice el tornillo (L) para fijar el deslizador del cajón (X) en las piezas (12,13) con un destornillador de cabeza Philips según el diagrama.

(DE)
Befestigen Sie den Schubladenschieber (X) in die Teile (12,13) mit der Schraube (L) durch den Kreuzschlitzschraubendreher von Philips gemäß der Abbildung.

Step 6

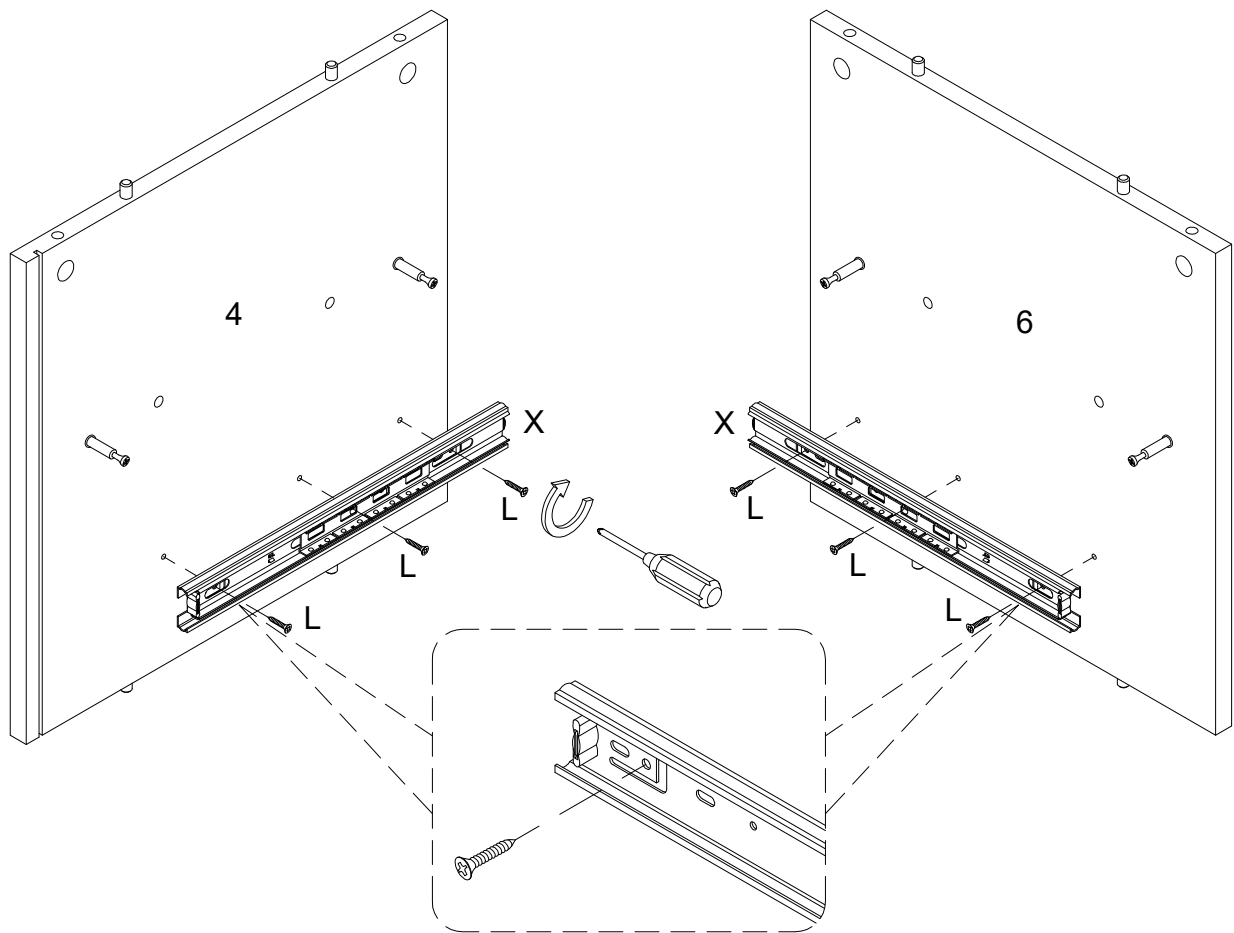

(EN)

Using screw (L) secure drawer slider (X) to parts (4,6) with Philips head screwdriver as per diagram.

(FR)

Utilisez la vis (L) pour fixer le curseur du tiroir (X) aux pièces (4,6) avec un tournevis cruciforme conformément au schéma.

(ESP)

Utilice el tornillo (L) para fijar el deslizador del cajón (X) a las partes (4,6) con un destornillador de cabeza Philips según el diagrama.

(DE)

Befestigen Sie den Schubladenschieber (X) an die Teile (4,6) durch den Kreuzschlitzschraubendreher von Philips mit der Schraube (L) gemäß der Abbildung.

Step 7

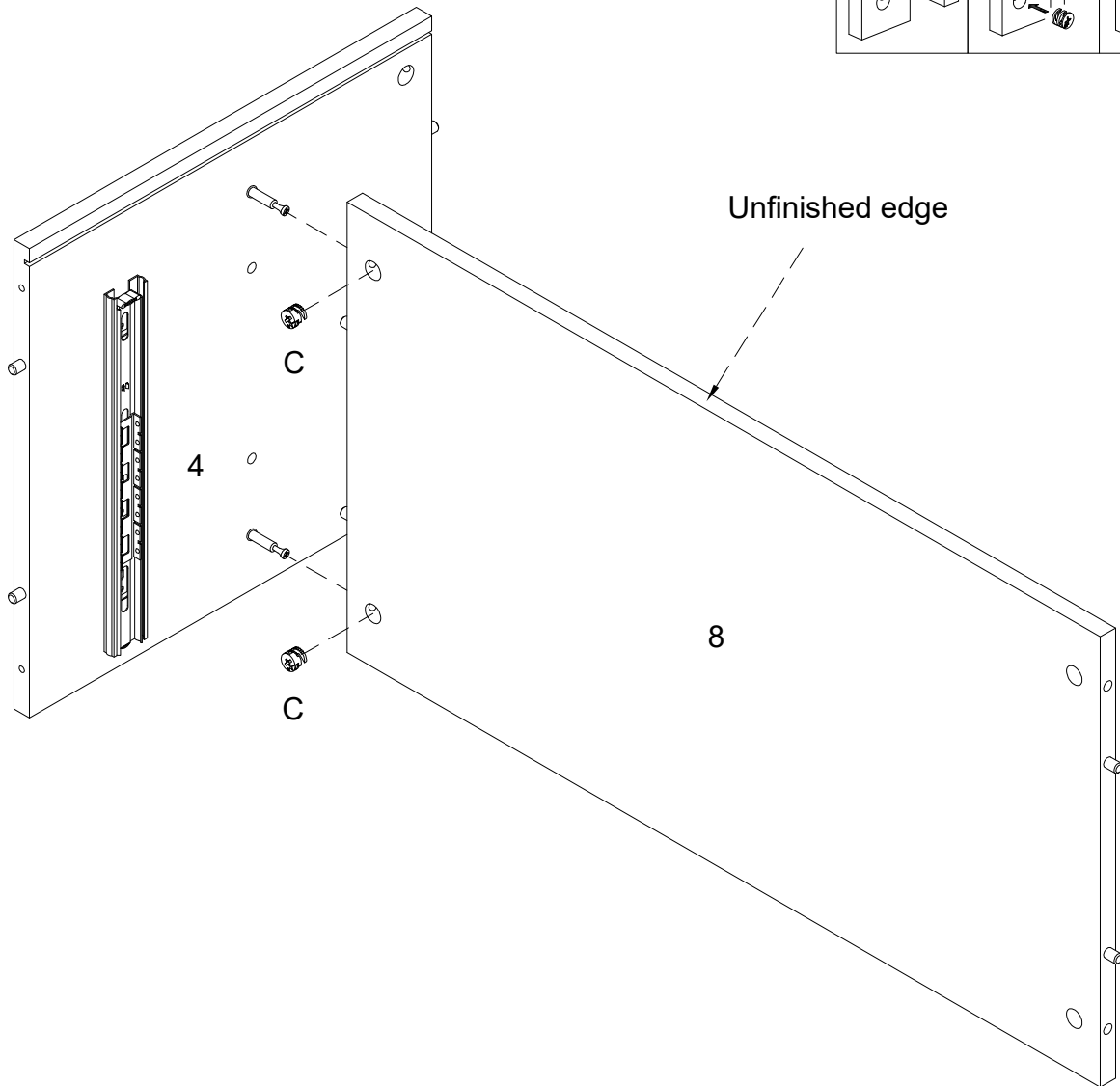
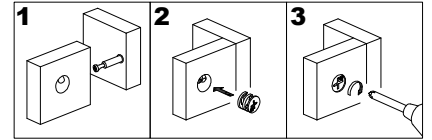

(EN)

Using cam lock (C) secure part (4) to part (8) with Philips head screwdriver as per diagram.

(FR)

Utilisez le verrou à came (C), fixez la pièce (4) à la pièce (8) avec un tournevis cruciforme conformément au schéma.

(ESP)

Use el cierre de leva (C) para fijar la parte (4) a la parte (8) con un destornillador de cabeza Philips como se muestra en el diagrama.

(DE)

Befestigen Sie das Teil (4) an das Teil (8) mit der Zylindermuttern (C) durch den Kreuzschlitzschraubendreher von Philips gemäß der Abbildung.

Step 8

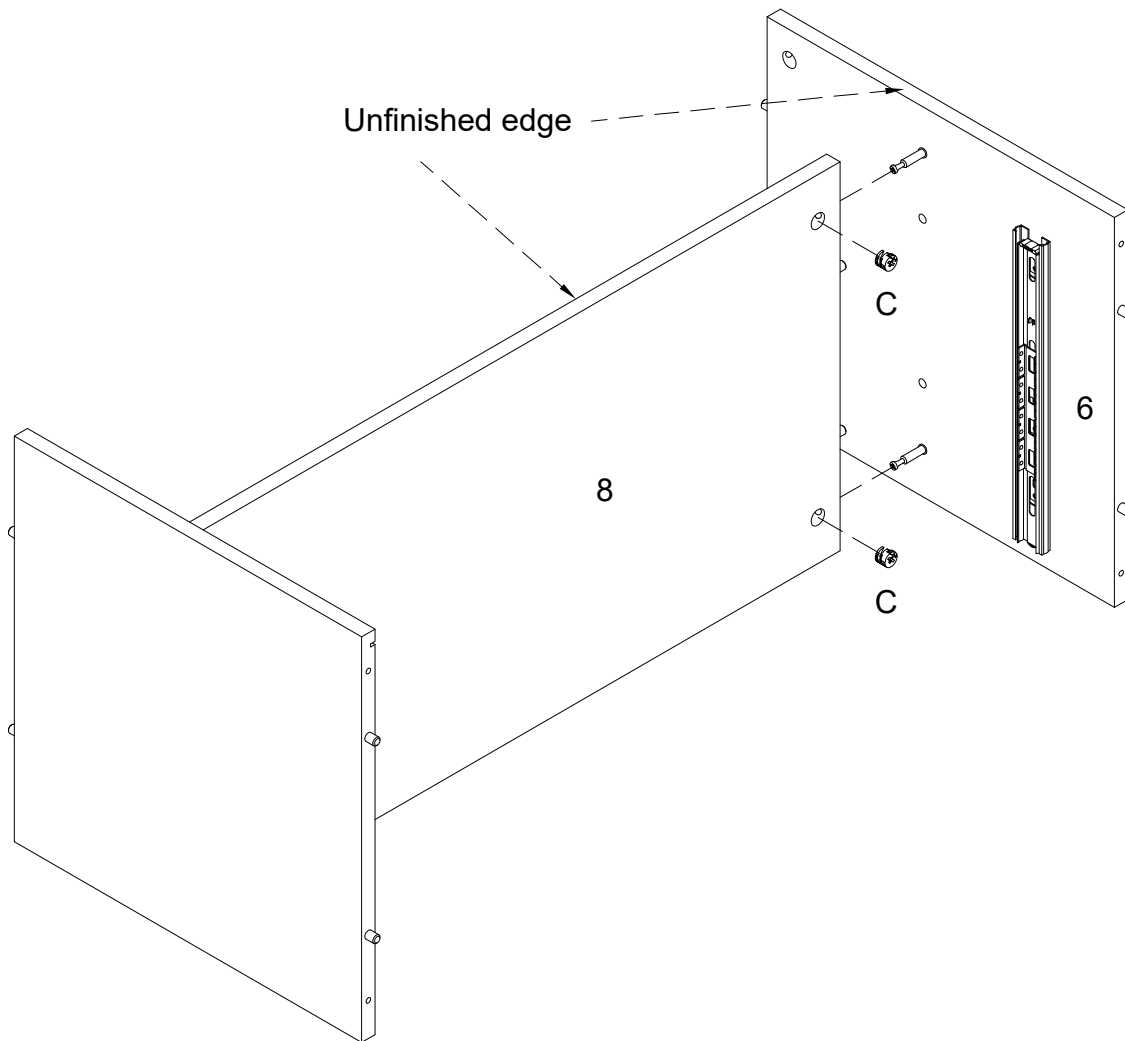
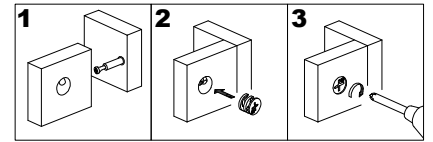

(EN)

Using cam lock (C) secure part (6) to part (8) with Philips head screwdriver as per diagram.

(FR)

Utilisez le verrou à came (C), fixez la pièce (6) à la pièce (8) avec un tournevis cruciforme conformément au schéma.

(ESP)

Use el cierre de leva (C) para fijar la parte (6) a la parte (8) con un destornillador de cabeza Philips como se muestra en el diagrama.

(DE)

Befestigen Sie das Teil (6) an das Teil (8) mit der Zylindermutter (C) durch den Kreuzschlitzschraubendreher von Philips gemäß der Abbildung.

Step 9

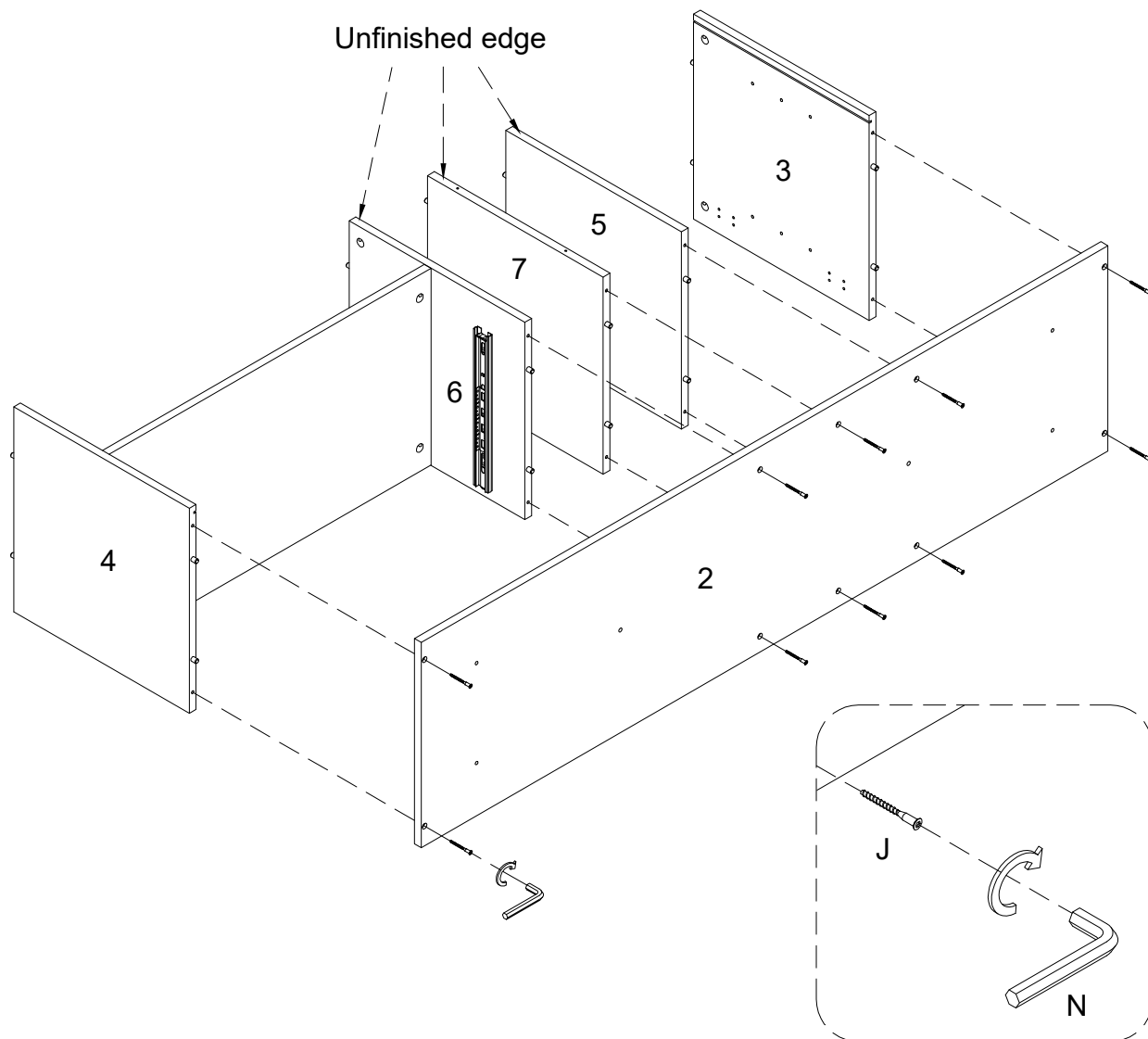

(EN)

Using bolt (J) secure part (2) to parts (3,4,5,6,7) with hex key (N) as per diagram.

(FR)

Utilisez la vis (J) pour fixer la pièce(2) aux pièces (3,4,5,6,7) avec la clé hexagonale (N) conformément au schéma.

(ESP)

Use el tornillo(J) para fijar la parte (2) a las partes (3,4,5,6,7) con la llave hexagonal (N) según el diagrama.

(DE)

Befestigen Sie das Teil (2) an die Teile (3,4,5,6,7) mit dem Bolzen(J) durch den Inbusschlüssel (N) gemäß der Abbildung.

Step 10

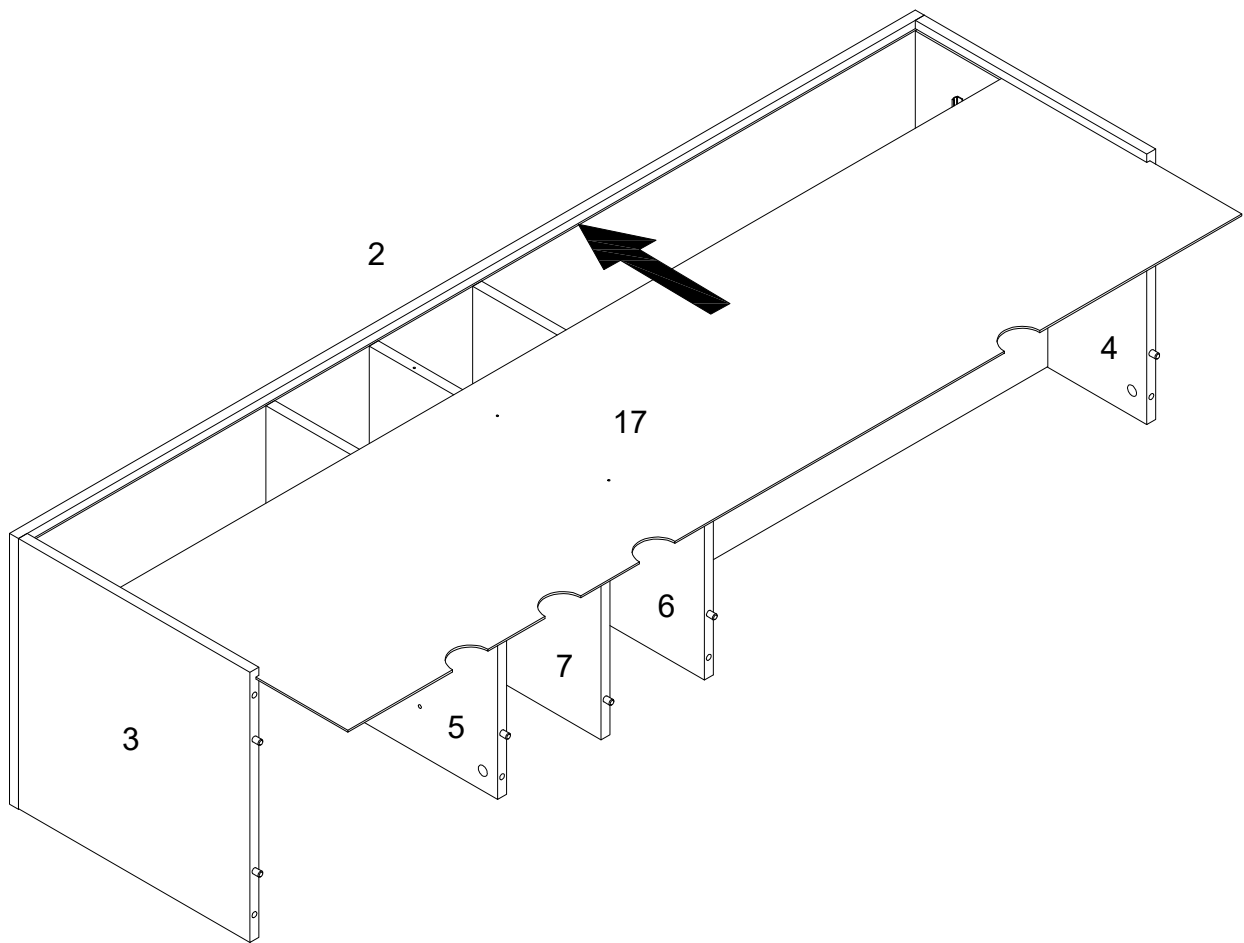

(EN)

Put part (17) into parts (2,3,4) as per diagram.

(FR)

Mettez la pièce (17) dans les pièces (2,3,4) selon le schéma.

(ESP)

Ponga la parte (17) en las partes (2,3,4) según el diagrama.

(DE)

Setzen Sie die Teile (17) in die Teile (2,3,4) gemäß der Abbildung ein.

Step 11

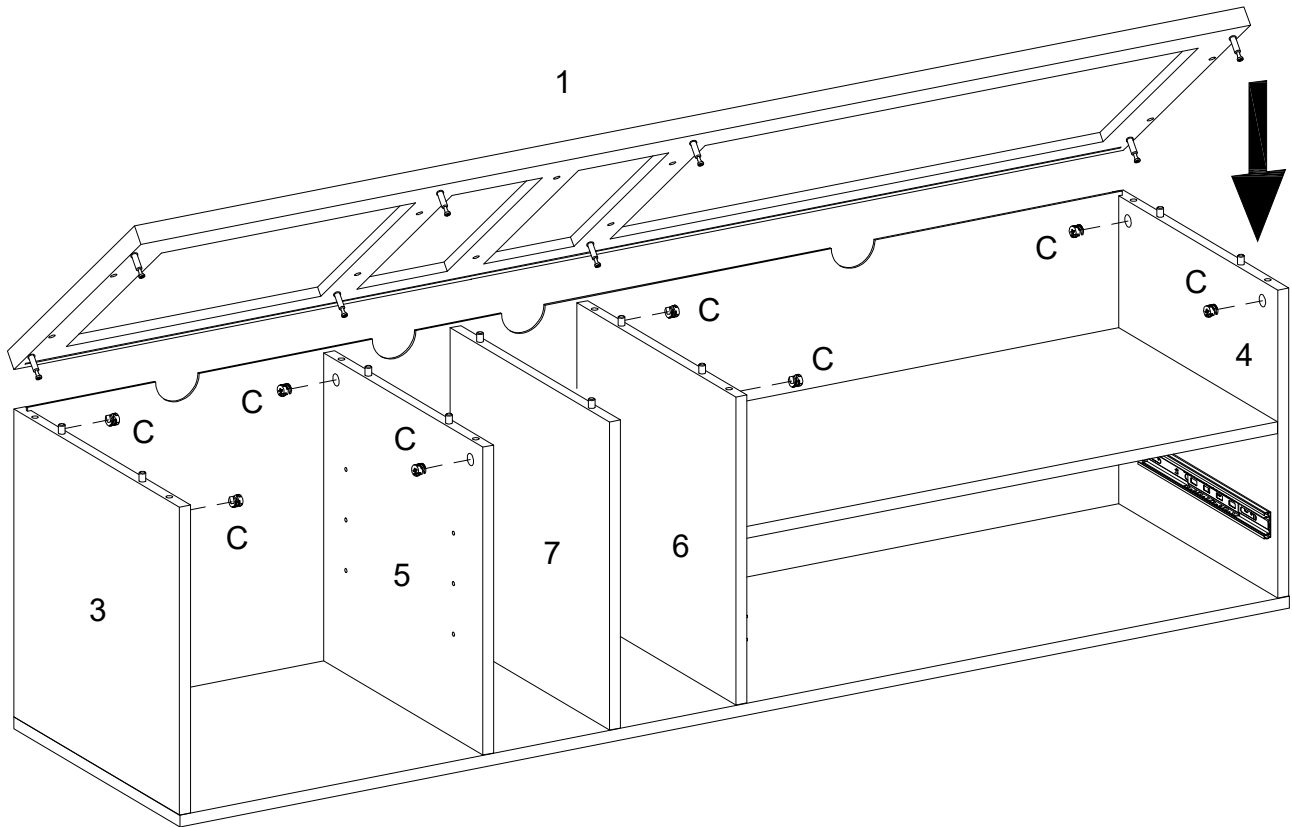
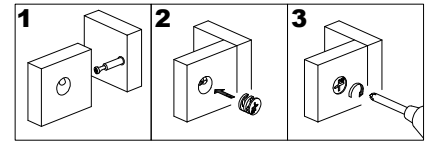

(EN)

Using cam lock (C) secure part (1) to parts (3,4,5,6) with Philips head screwdriver as per diagram.

(FR)

Utilisez le verrou à came (C), fixez la pièce (1) aux pièces (3,4,5,6) avec un tournevis cruciforme conformément au schéma.

(ESP)

Use el cierre de leva (C) para fijar la parte (1) a las partes (3,4,5,6) con un destornillador de cabeza Philips como se muestra en el diagrama.

(DE)

Befestigen Sie das Teil (1) an die Teile (3,4,5,6) mit der Zylindermutter (C) durch den Kreuzschlitzschraubendreher von Philips gemäß der Abbildung.

Step 12

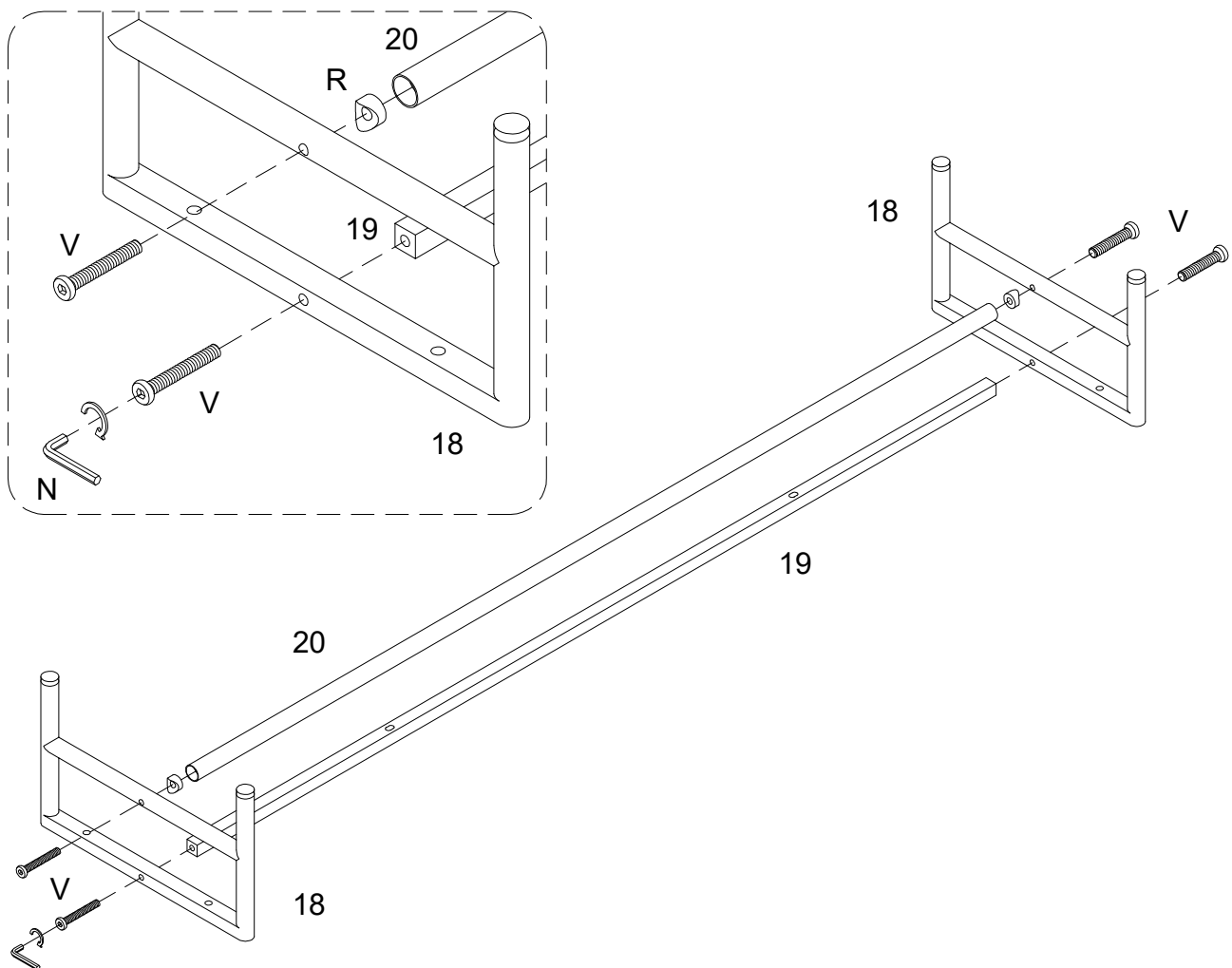

(EN)

Using bolt (V) secure part (18) into plastic gasket (R) to parts (20), then using bolt (V) secure part (18) into part (19) with hex key (N) as per diagram.

(FR)

Utilisez le boulon (V) pour fixer la pièce (18) dans le joint en plastique (R) la pièce (20), puis utilisez le boulon (V) pour fixer la pièce (18) dans la pièce (19), avec la clé hexagonale (N) conformément au schéma.

(ESP)

Use el perno (V) para fijar la parte (18) en la Junta de plástico (R) a la parte (20), luego use el perno (V) para fijar la parte (18) en la parte (19), con la llave hexagonal (N) según el diagrama.

(DE)

Befestigen Sie das Teil (18) in die Kunststoffdichtung (R) an die Teile (20) mit dem Bolzen (V), dann befestigen Sie das Teil (18) in das Teil (19) mit dem Bolzen (V) durch den Inbusschlüssel (N) gemäß der Abbildung.

Step 13

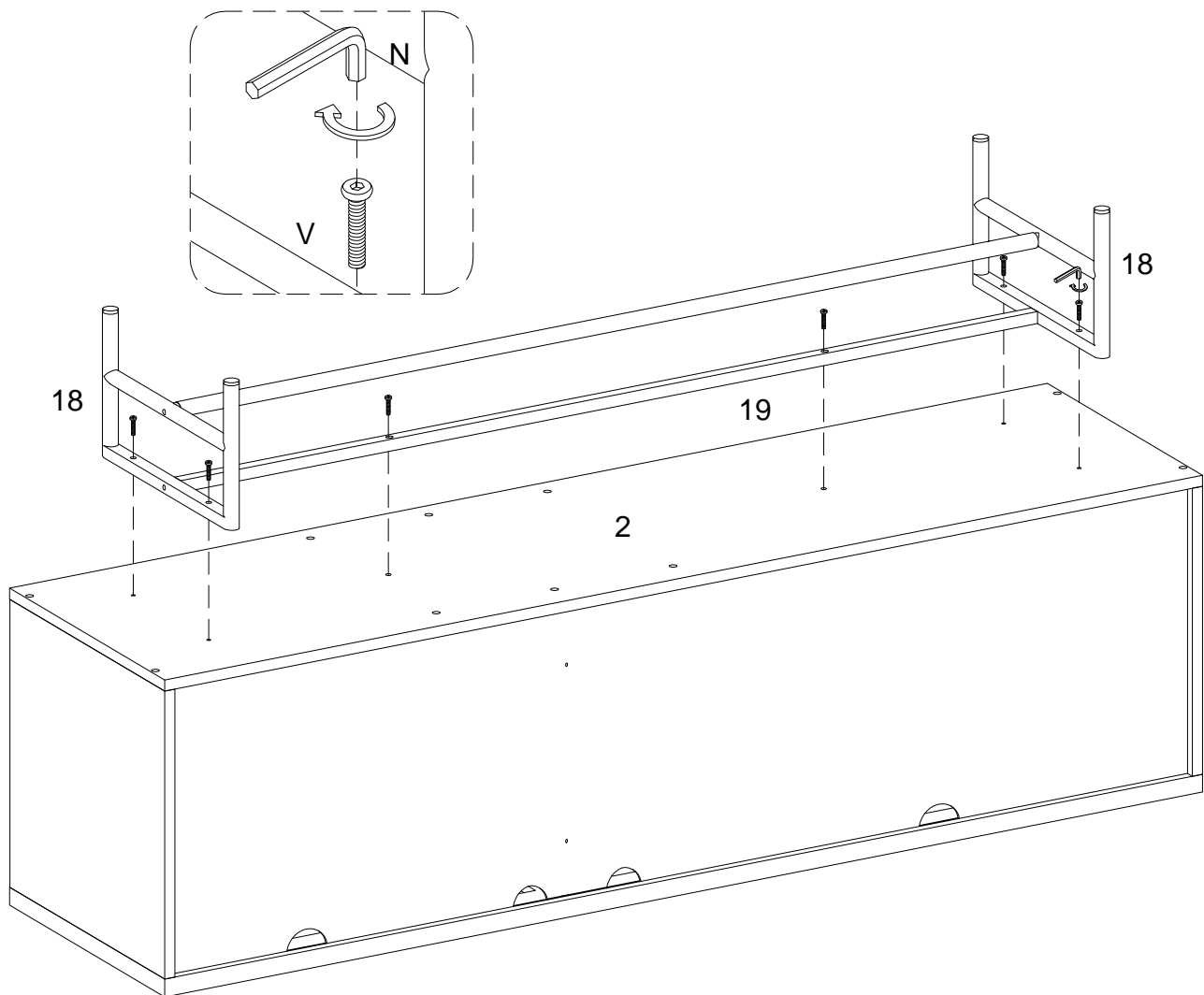

(EN)

Using bolt (V) secure parts (18,19) to part (2) with hex key (N) as per diagram.

(FR)

Utilisez le boulon (V), fixez les pièces (18,19) à la pièce (2) avec la clé hexagonale (N) conformément au schéma.

(ESP)

Use el perno (V) para fijar las partes (18,19) a la parte (2) con la llave hexagonal (N) según el diagrama.

(DE)

Befestigen Sie die Teile (18,19) an das Teil (2) mit dem Bolzen (V) durch den Sechskantschlüssel (N) gemäß der Abbildung .

Step 14

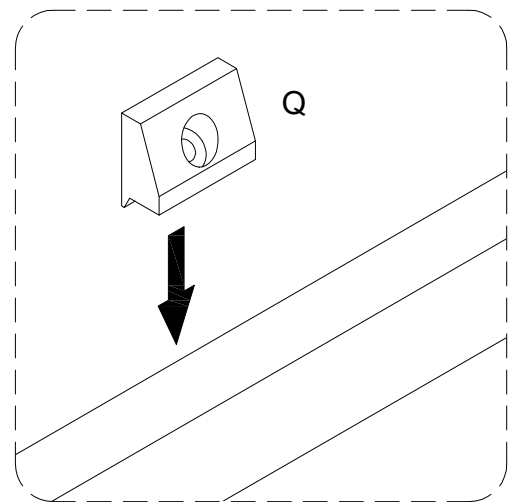
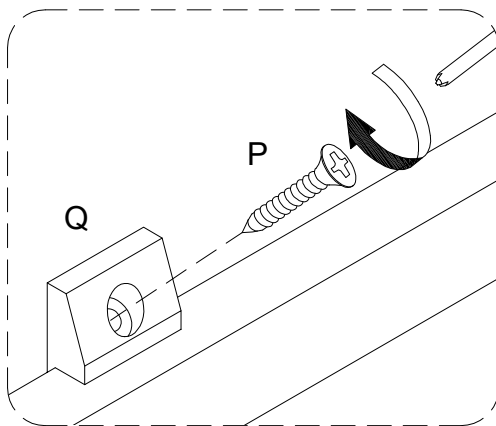
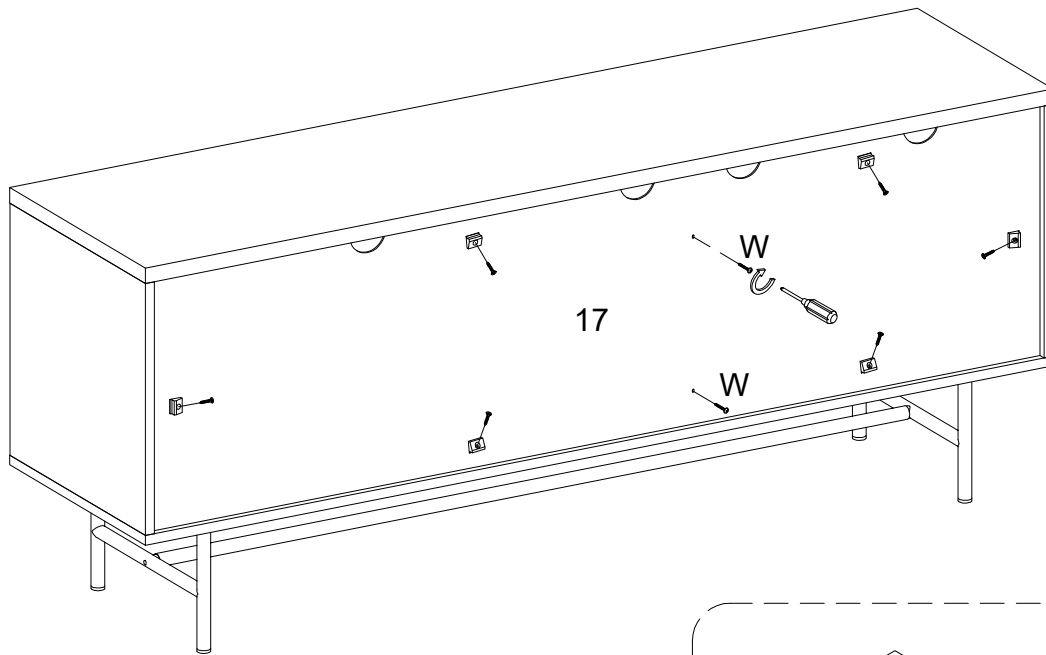

(EN)

Using screw (P) secure plastic wedge (Q) to part (17), then using screw (W) secure part (17) to part (7) with Philips head screwdriver as per diagram.

(FR)

Utilisez la vis (P), fixez le cale en plastique (Q) à la pièce (17), puis utilisez la vis (W) pour fixer la pièce (17) à la pièce (7) avec un tournevis cruciforme conformément au schéma.

(ESP)

Use el tornillo (P) para fijar la cuña de plástico (Q) a la parte (17), luego use el tornillo (W) para fijar la parte (17) a la parte (7) con un destornillador de cabeza Philips como se muestra en el diagrama.

(DE)

Befestigen Sie den Kunststoffkeil (Q) an das Teil (17) mit der Schraube (P), und befestigen Sie das Teil (17) an das Teil (7) mit der Schraube (W), durch den Kreuzschlitzschraubendreher von Philips gemäß der Abbildung.

Step 15

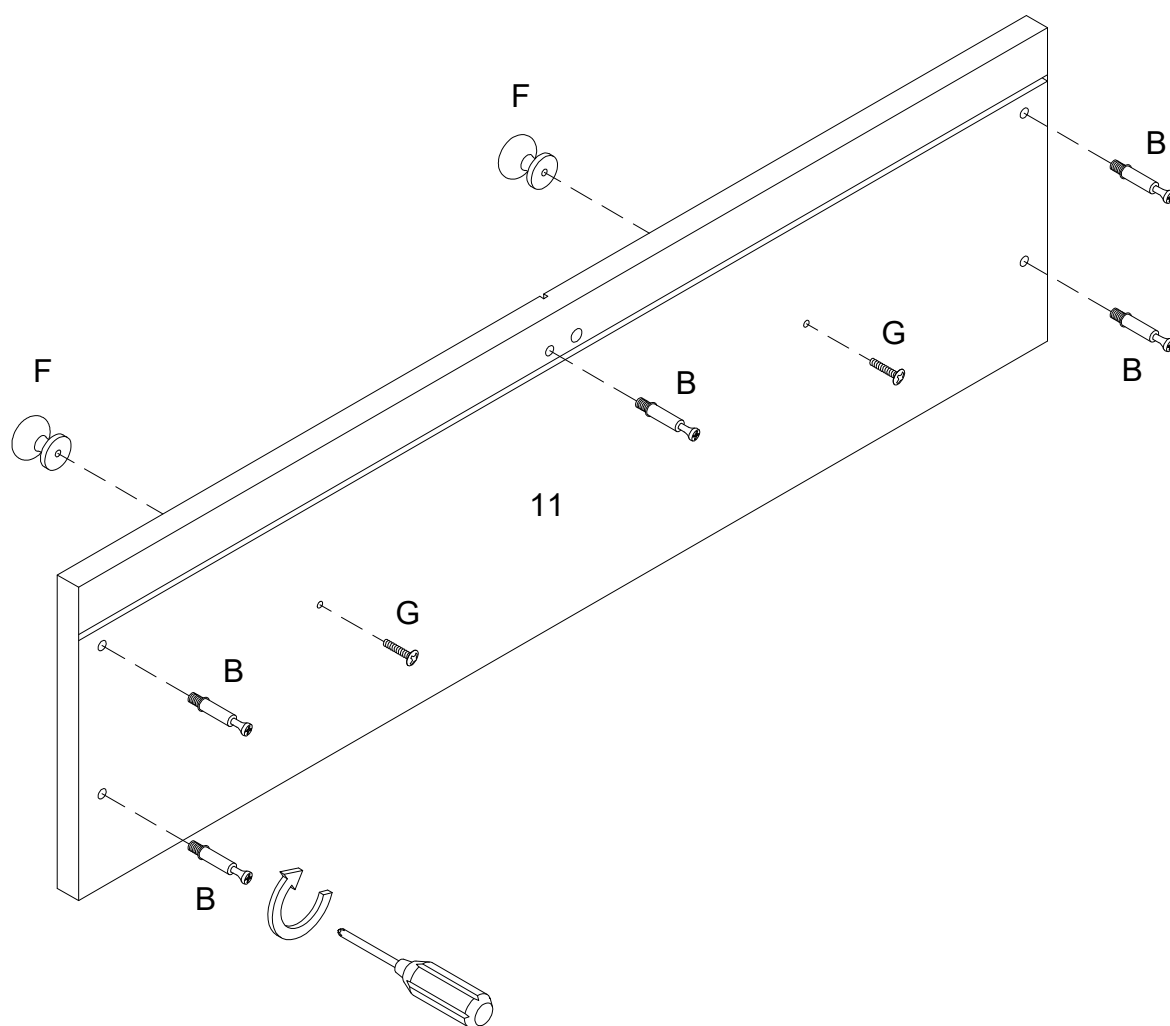

(EN)

Using cam bolt (B) secure part (11), then using handle bolt (G) secure handle (F) to part (11) with Philips head screwdriver as per diagram.

(FR)

Utilisez le boulon à came (B) pour fixer la pièce(11), puis utilisez le boulon de poignée (G) pour fixer la poignée (F) à la partie (11) avec un tournevis cruciforme conformément au schéma.

(ESP)

Use el perno de leva (B) para fijar la parte (11), luego use el perno de la manija (G) para fijar la manija (F) a la parte (11) con un destornillador de cabeza Philips como se muestra en el diagrama.

(DE)

Befestigen Sie das Teil (11) mit der Zylinderschraube (B), dann befestigen Sie den Griff (F) an das Teil (11) mit dem Griffbolzen (G) durch den Kreuzschlitzschraubendreher von Philips gemäß der Abbildung.

Step 16

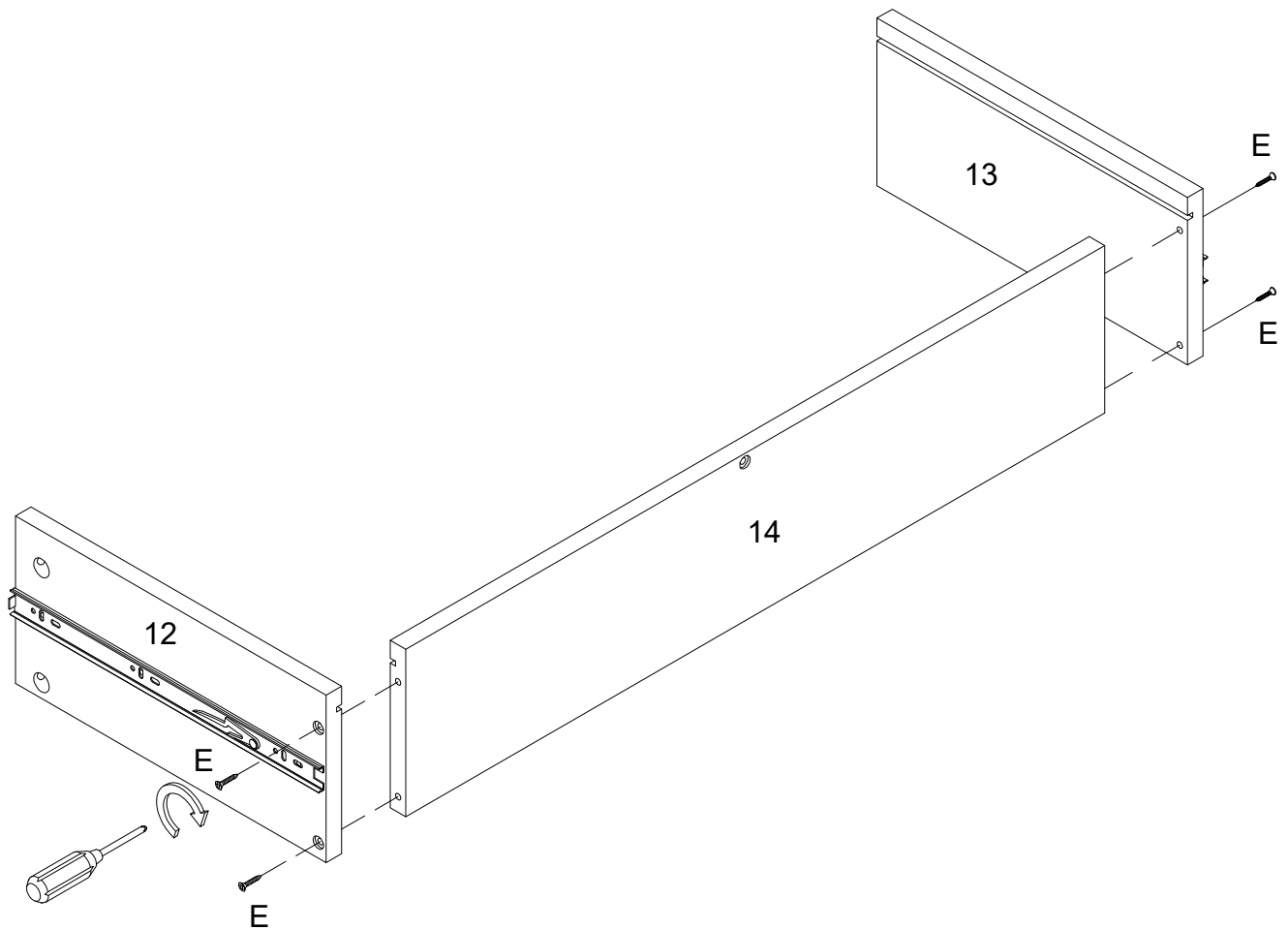

(EN)

Using screw (E) secure parts (12,13) to part (14) with Philips head screwdriver as per diagram.

(FR)

Utilisez la Vis (E), fixez les pièces (12,13) à la pièce (14) avec un tournevis cruciforme conformément au schéma.

(ESP)

Use el tornillo (E) para fijar la parte (12,13) a la parte (14) con un destornillador de cabeza Philips según el diagrama.

(DE)

Befestigen Sie die Teile (12,13) ans Teil (14) mit der Schraube (E) durch den Kreuzschlitzschraubendreher von Philips gemäß der Abbildung.

Step 17

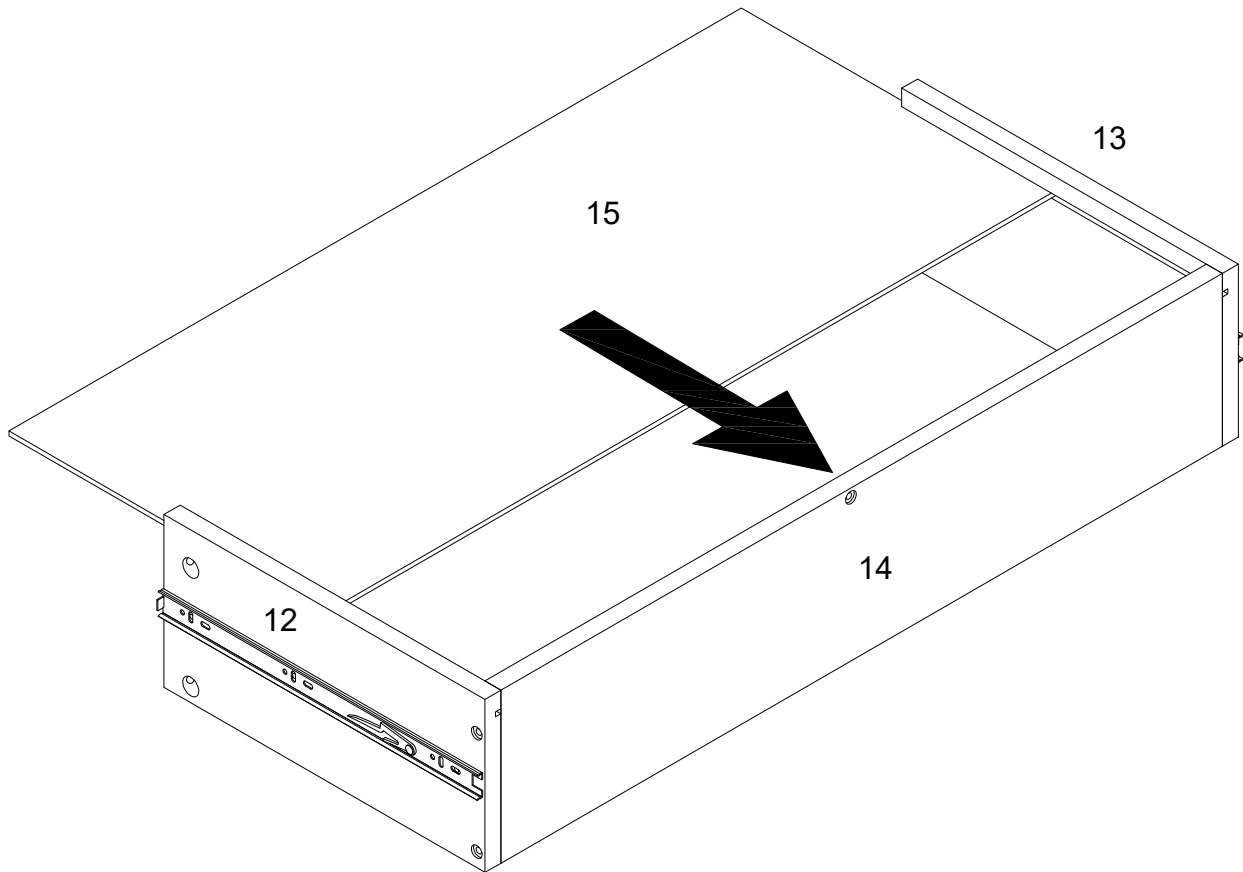

(EN)
Put part (15) into parts (12,13,14) as per diagram.

(FR)
Mettez la pièce (15) dans les pièces (12,13,14) selon le schéma.

(ESP)
Ponga la parte (15) en las partes (12,13,14) según el diagrama.

(DE)
Setzen Sie die Teile (15) in die Teile (12,13,14) gemäß der Abbildung ein.

Step 18

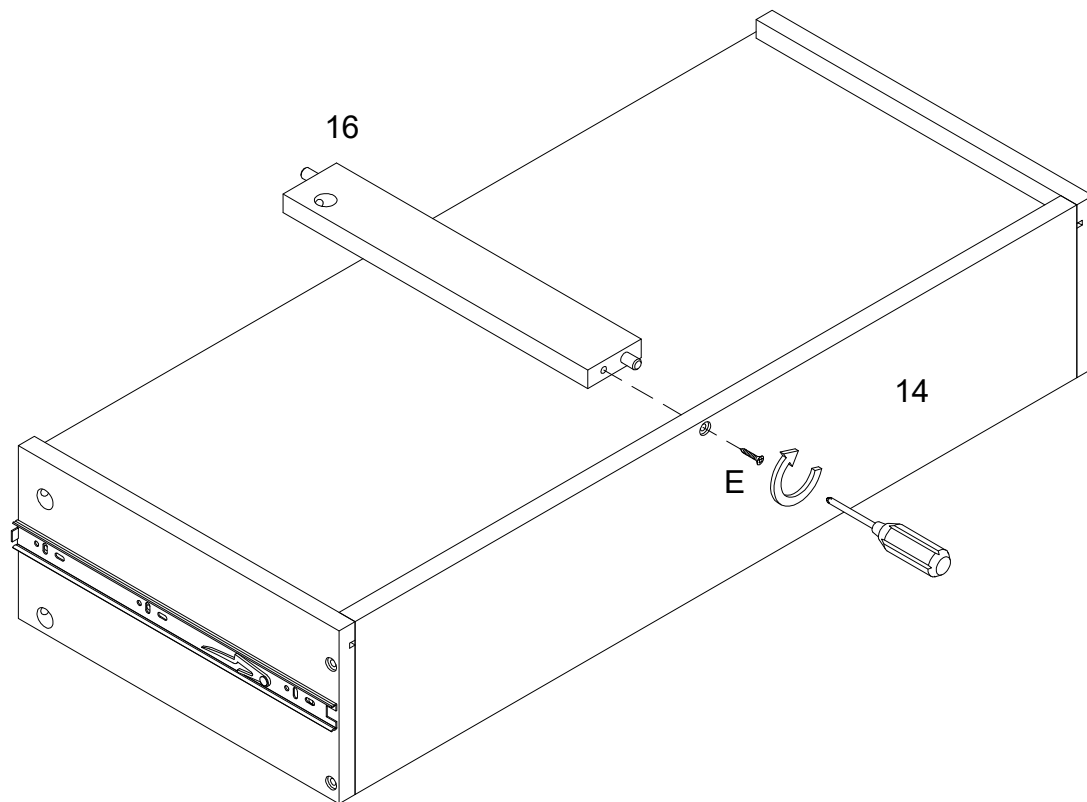

(EN)

Using screw (E) secure part (16) to part (14) with Philips head screwdriver as per diagram.

(FR)

Utilisez la Vis (E), fixez la pièce (16) à la pièce (14) avec un tournevis cruciforme conformément au schéma.

(ESP)

Use el tornillo (E) para fijar la parte (16) a la parte (14) con un destornillador de cabeza Philips según el diagrama.

(DE)

Befestigen Sie das Teil (16) ans Teil (14) mit der Schraube (E) durch den Kreuzschlitzschraubendreher von Philips gemäß der Abbildung.

Step 19

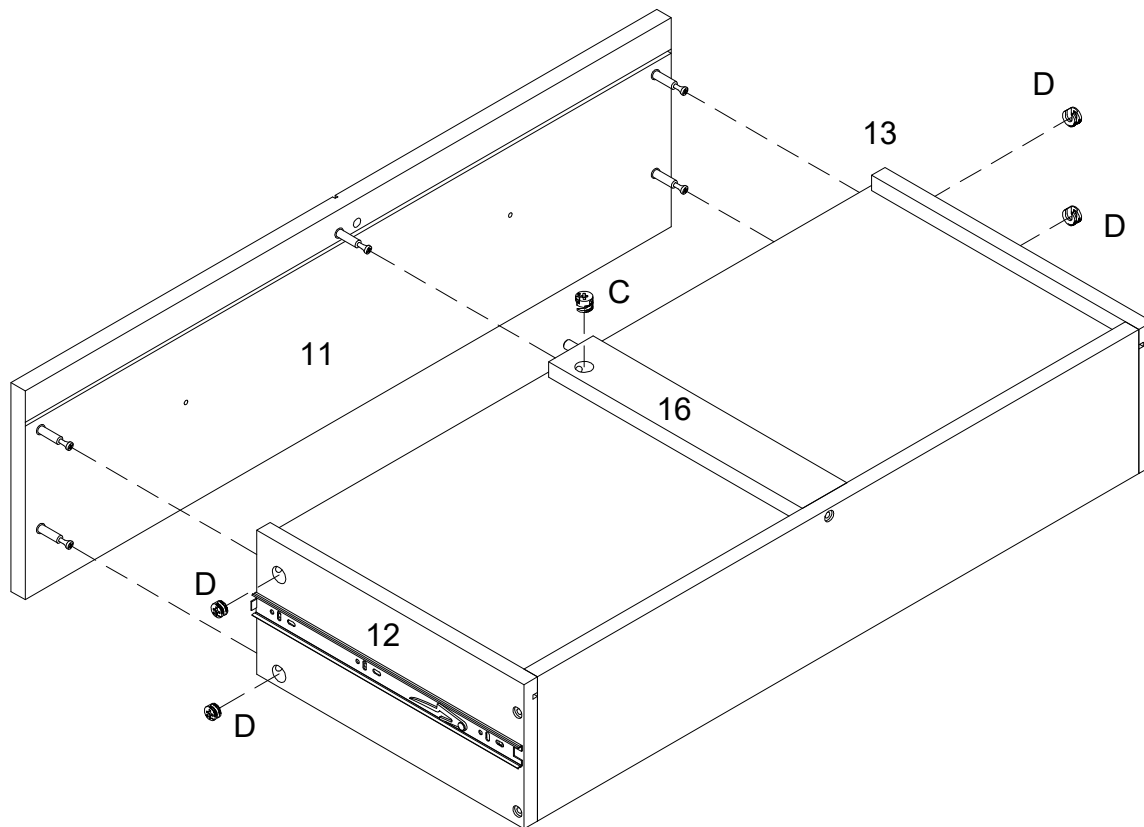
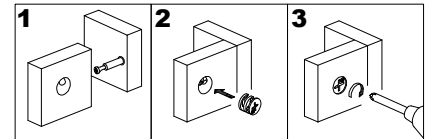

(EN)

Using cam lock (D) secure part (11) to parts (12,13), then using cam lock (C) secure part (11) into part (16) with Philips head screwdriver as per diagram.

(FR)

Utilisez le verrou de came (D) pour fixer la pièce (11) aux pièces (12,13), puis utilisez le verrou de came (C) pour fixer la pièce (11) à la pièce (16) avec un tournevis cruciforme conformément au schéma.

(ESP)

Use el cierre de leva (D) para fijar la parte (11) en las partes (12,13), luego use el cierre de leva (C) para fijar la parte (11) en la parte (16), con un destornillador de cabeza Philips como se muestra en el diagrama.

(DE)

Befestigen Sie das Teil (11) an die Teile (12,13) mit der Zylindermutter (D), dann befestigen Sie das Teil (11) an das Teil (16) mit der Zylindermutter (C), durch den Kreuzschlitzschraubendreher von Philips gemäß der Abbildung.

Step 20

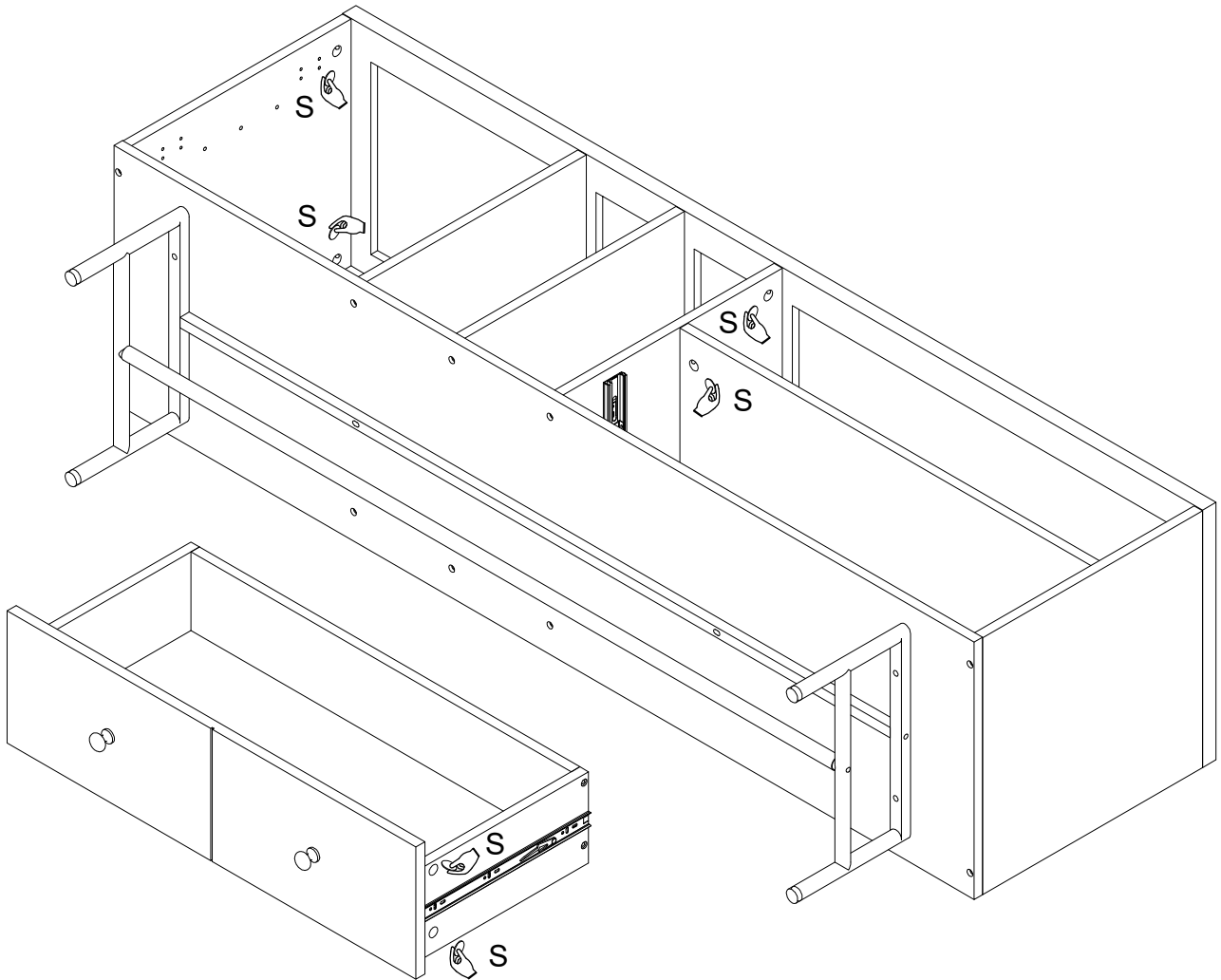

(EN)
Using sticker (S) cover the holes as per diagram.

(FR)
Placez l'autocollant (S) pour couvrir les trous conformément au schéma.

(ESP)
Use la pegatina (S) para cubrir los agujeros según el diagrama.

(DE)
Platzieren Sie den Aufkleber (S) auf die Bohrungen gemäß der Abbildung.

Step 21

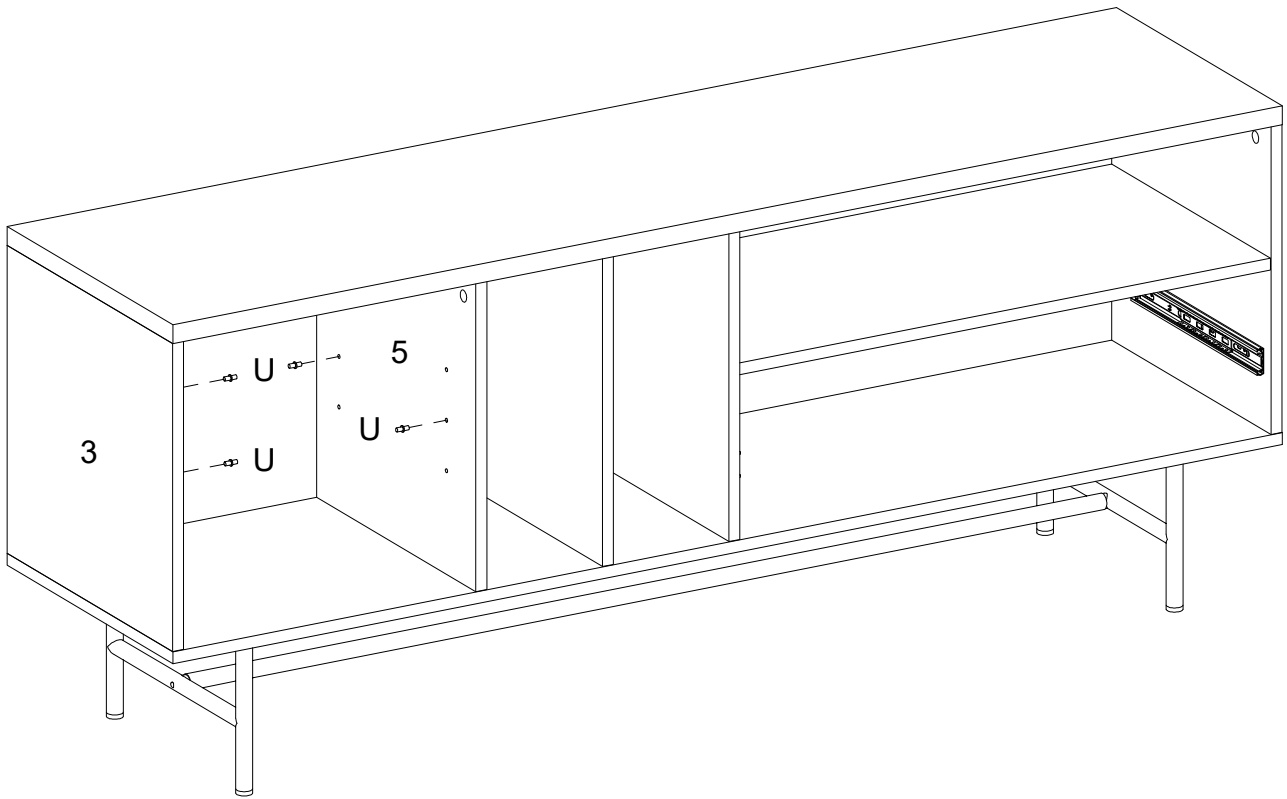

(EN)

Insert shelf support pin (U) into parts (3,5) as per diagram.

(FR)

Insérez la goupille de support d'étagère (U) dans les pièces (3,5) conformément au schéma.

(ESP)

Inserte el perno de soporte de la estantería (U) en las partes (3,5) según el diagrama.

(DE)

Stecken Sie den Regalstützstift (U) in die Teile (3,5) gemäß der Abbildung ein.

Step 22

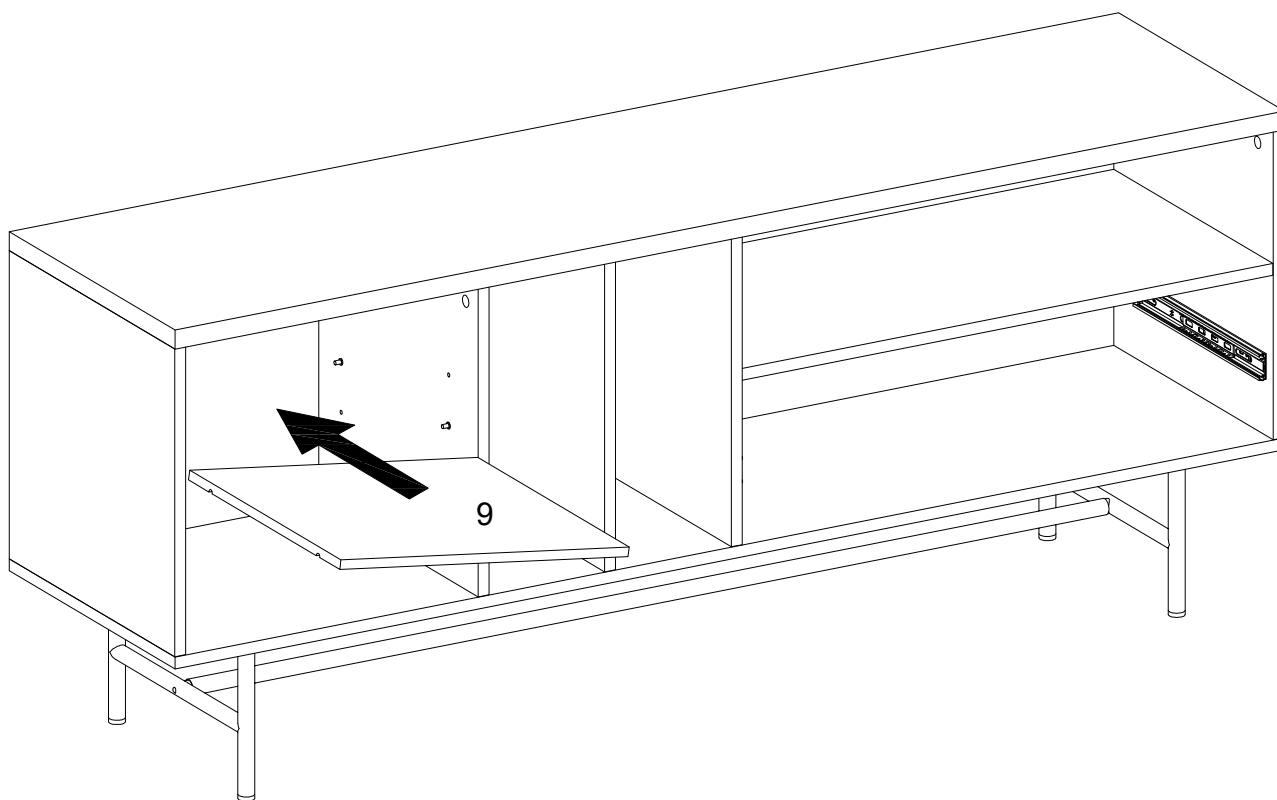

(EN)
Put part (9) as per diagram.

(FR)
Mettez la pièce (9) conformément au schéma.

(ESP)
Ponga la parte (9) según el diagrama.

(DE)
Setzen Sie das Teil (9) gemäß der Abbildung ein.

Step 23

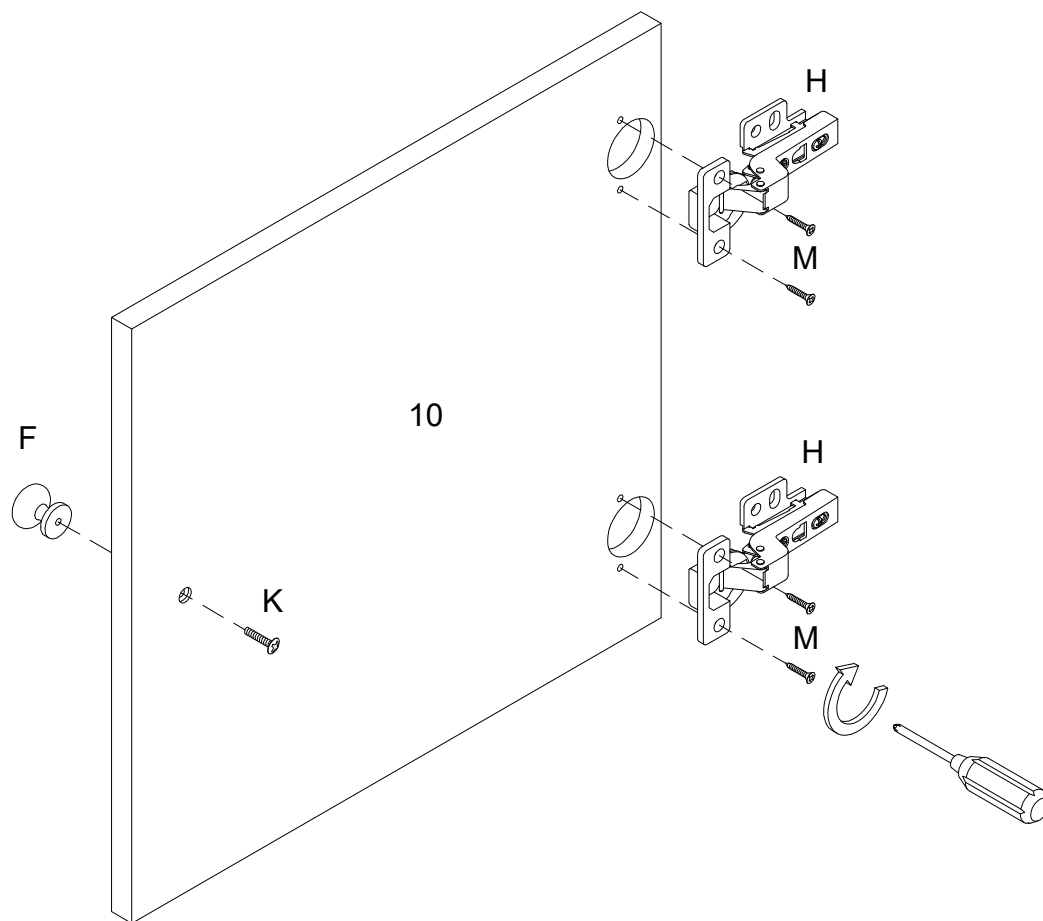

(EN)

Using screw (M) secure Europe hinge (H) to part (10) ,using handle bolt (K) secure handle (F) to part (10)with Philips head screwdriver .

(FR)

Utilisez la vis (M) pour fixer la charnière Europe(H) à la pièce(10), puis utilisez le boulon de poignée (K) pour fixer la poignée (F) à la pièce (10) avec un tournevis cruciforme.

(ESP)

Use el tornillo(M) para fijar la bisagra de Europa (H) a la parte (10), luego use el perno de la manija (K) para fijar la manija (F) a la parte (10), con un destornillador de cabeza Philips.

(DE)

Befestigen Sie das Europa-Scharnier (H) ans Teil (10) mit der Schraube (M), dann befestigen Sie den Griff (F) ans Teil (10) mit dem Griffbolzen (K), durch den Kreuzschlitzschraubendreher von Philips.

Step 24

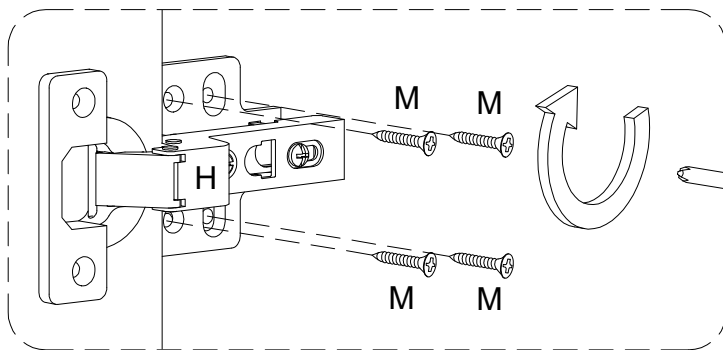
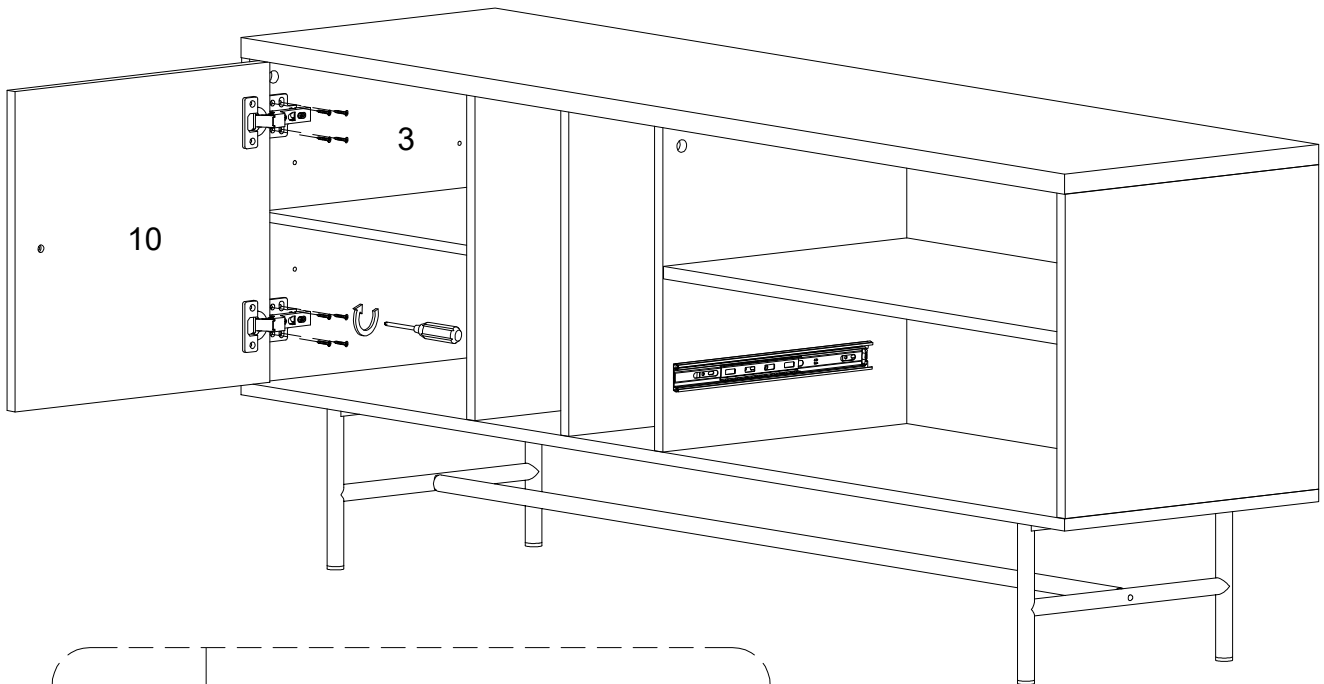

(EN)
Using screw (M) secure Europe hinge (H) to part (3) with Philips head screwdriver .

(FR)
Utilisez la vis (M) pour fixer la charnière Europe (H) à la pièce (3) avec un tournevis cruciforme.

(ESP)
Use el tornillo (M) para fijar la bisagra de Europa(H)a la parte(3), con un destornillador de cabeza Philips.

(DE)
Befestigen Sie das Europa-Scharnier (H) an das Teil(3) mit der Schraube (M) durch den Kreuzschlitzschraubendreher von Philips.

Step 25

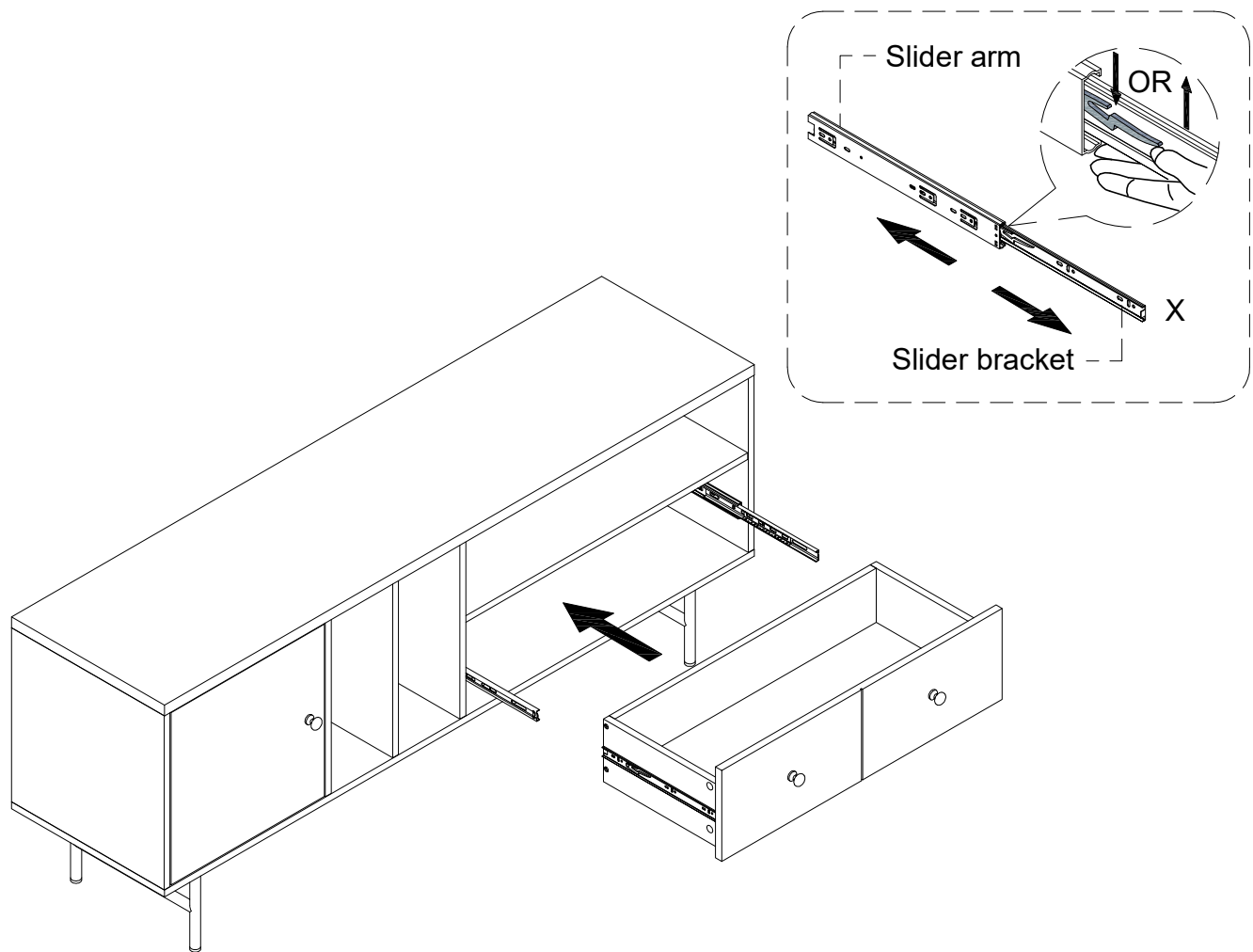

(EN)

Put tray bracket (X) into tray arm ,then put whole drawer into TV stand as per diagram.

(FR)

Placez le support du plateau (X) dans le bras du plateau, puis placez tout le tiroir dans le meuble TV en conformément au schéma.

(ESP)

Ponga el soporte de la bandeja (X) en el brazo de la bandeja, luego ponga todo el cajón en el soporte de la TV según el diagrama.

(DE)

Setzen Sie die Schubladenlasche (X) in die Schubladenschiene ein, dann setzen Sie die gesamte Schublade in den TV-Ständer gemäß der Abbildung ein.

Step 26

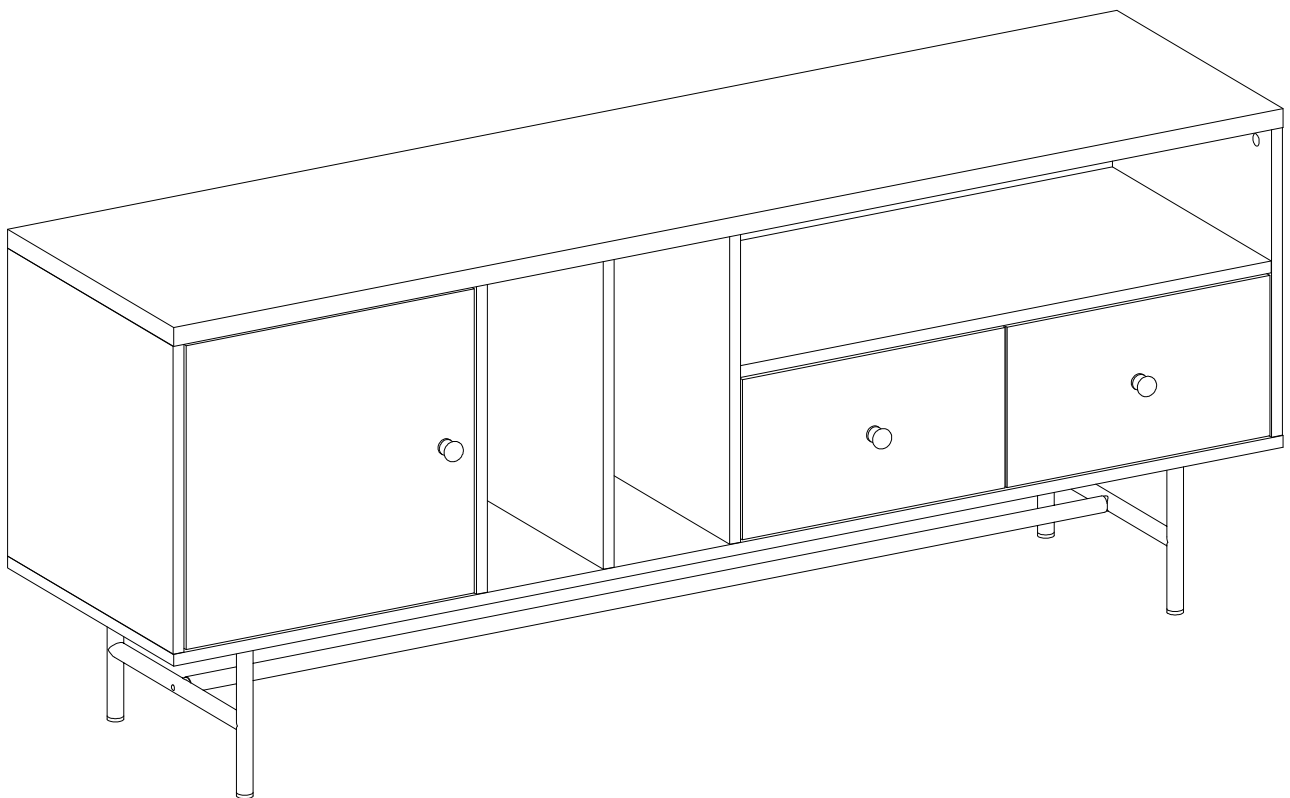

Final Assembly