

Tub Wall Mount 3 Hole Widespread Baignoire à large entraxe à 3 orifices à montage mural Grifo de bañera bimando de 3 orificios para montaje en pared

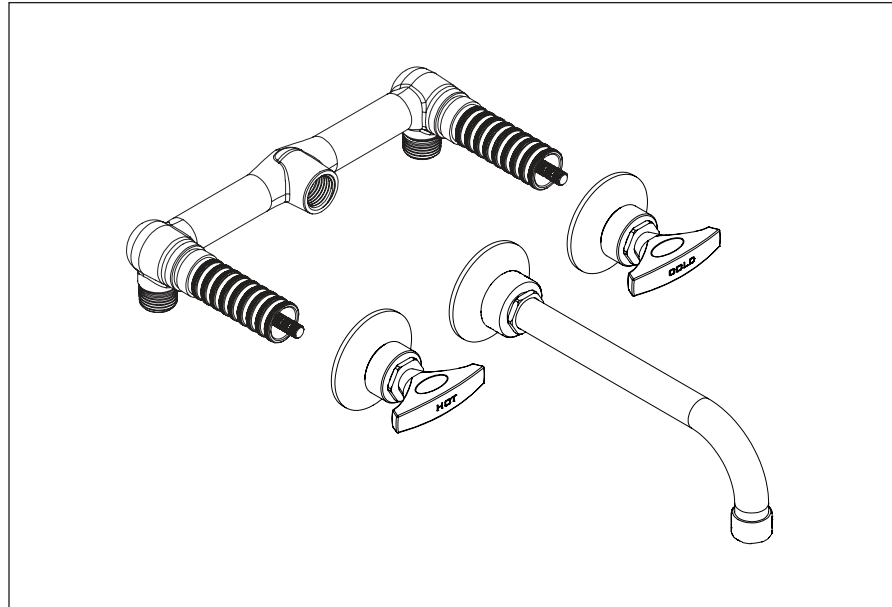

Before beginning the installation: Read all instructions.

Purge the water supply system before connecting it to the faucet.

Avant de commencer l'installation: Lire toutes les instructions.

Purger votre système d'alimentation d'eau avant d'effectuer le branchement au robinet.

Antes de iniciar la instalación: Lea todas las instrucciones.

Es necesario purgar previamente su sistema de alimentación de agua para efectuar la conexión del grifo.

**Tools and equipment required / Outils et matériel requis /
Herramientas y material requerido para instalación:**



For warranty or additional information, contact:

US Customers

U.S.A.

houseofrohl.com/support

1-800-777-9762

Canadian Customers

QUEBEC / MARITIMES / WESTERN CANADA

QUÉBEC / MARITIMES / OUEST CANADIEN

QUEBEC / MARITIMOS / CANADA OCCIDENTAL

houseofrohl.ca/support

1-866-473-8442

ONTARIO

houseofrohl.ca/support

1-800-287-5354

SPECIFICATIONS

Temperature range:

- Minimum 34°F
- Maximum 185°F

Recommended operating pressure:

- Minimum 15 PSI
- Maximum 75 PSI

INSTALLATION NOTES

- Must have both rough and trim to complete the installation.
- Flush the plumbing system before installing this product.
- Must follow dimensions supplied for installation and make sure allowance is made for finished all material such as tile, etc.
- Must insure the handles are horizontal when the valves are in the "off" position.

IMPORTANT: We recommend the use of a licensed plumber to install this product. Please read and understand the provided installation information before proceeding.

CAUTION: This product shall be protected by an air gap in accordance with ASME A112.1.2 and/or the local plumbing code when installing.

SPÉCIFICATIONS

Plage de températures :

- Minimum : 34 °F
- Maximum : 185 °F

Pression de fonctionnement recommandée :

- Minimum : 15 PSI
- Maximum : 75 PSI

Remarques relatives à l'installation

- L'installation doit être réalisée par l'installation à la fois d'une robinetterie brute et d'une garniture.
- Faites la vidange de la tuyauterie avant d'installer ce produit.
- Il convient de respecter les dimensions fournies pour l'installation et de s'assurer qu'une marge est prévue pour les matériaux de finition tels que le carrelage, etc.
- Il convient s'assurer que les poignées sont horizontales lorsque les vannes sont positionnées sur « Arrêt ».

IMPORTANT: Nous recommandons de faire appel à un plombier agréé pour installer ce produit. Veuillez lire et assimiler les consignes données avant de procéder à l'installation.

MISE EN GARDE: Ce produit doit être protégé par une coupure anti-retour conformément à la norme ASME A112.1.2 et/ou aux codes de plomberie locaux lors de l'installation.

ESPECIFICACIONES

Rango de temperaturas:

- 34 °F mínimo
- 185 °F máximo

Presión de funcionamiento recomendada:

- 15 PSI mínimo
- 75 PSI máximo

Notas de instalación

- Se debe contar tanto con los componentes de instalación interior como los componentes interiores para completar la instalación.
- Enjuague el sistema de tuberías antes de instalar este producto.
- Respete las dimensiones indicadas para la instalación y asegúrese de dejar espacio para todo el material terminado como baldosas, etc.
- Asegúrese de que las manijas estén horizontales cuando las válvulas estén la posición de "Apagado".

IMPORTANTE: Recomendamos que el producto sea instalado por un fontanero matriculado. Lea y comprenda la información de instalación provista antes de continuar.

PRECAUCIÓN: Al instalarse, este producto debe quedar protegido por una separación de aire de acuerdo con ASME A112.1.2 y/o la normativa local sobre tuberías.

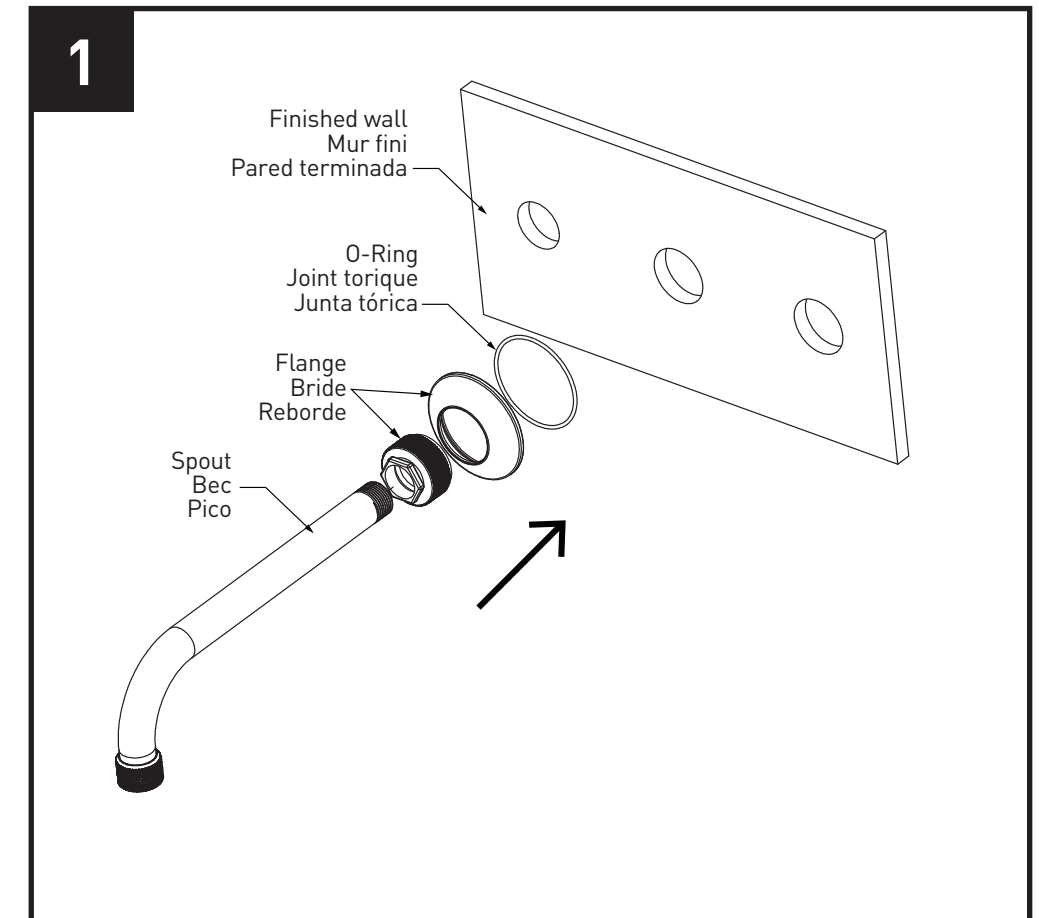
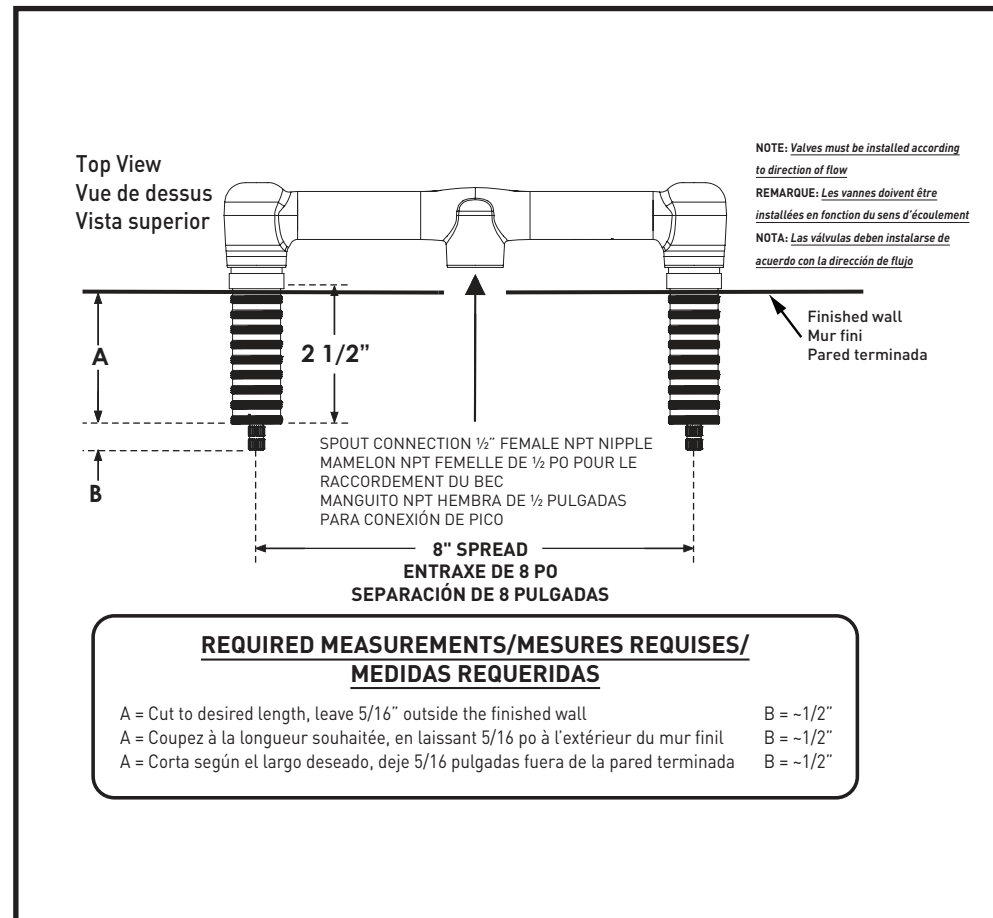

2

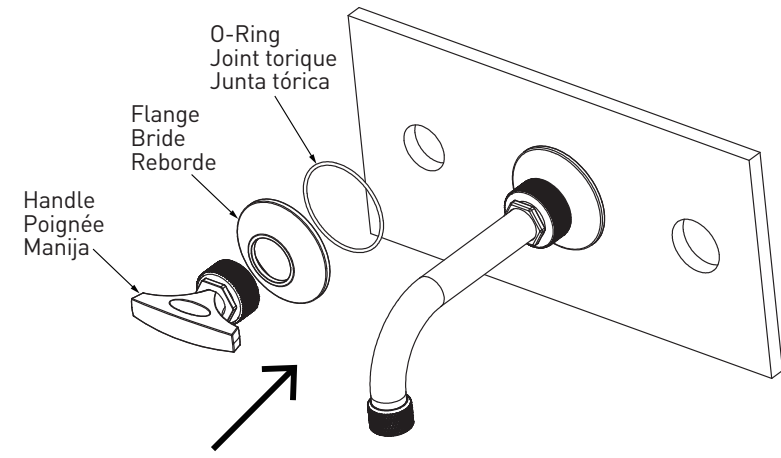

3

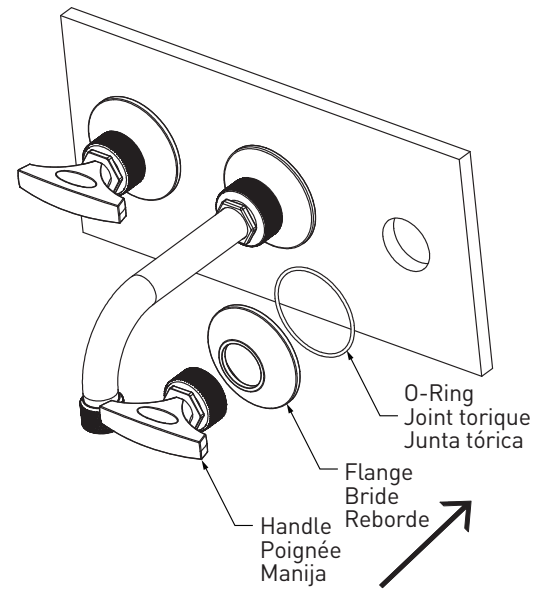

4

