

Optional Front Accessories Installation Instructions

Instructions d'Installation des Accessoires de Façade Optionelle

! WARNING

- Do not touch safety barrier until cooled.
- Allow safety barrier and appliance to cool completely before performing any maintenance as they will remain hot after appliance is no longer operating.
- To avoid danger of suffocation, keep the packaging bag away from babies and children. Do not use in cribs, beds, carriages, or play pens. This bag is not a toy. Knot before throwing away.

! AVERTISSEMENT

- Ne touchez pas la barrière de protection (pare-étincelles) jusqu'à ce qu'il ait refroidi.
- Laissez la barrière de protection (pare-étincelles) et l'appareil refroidir complètement avant d'effectuer un entretien, car ils demeureront chaud après l'arrêt de l'appareil.
- Afin d'éviter les risques de suffocation, gardez le sac d'emballage loin des bébés et des jeunes enfants. Ne le laissez pas traîner dans les berceaux, les lits, les poussettes ou les parcs de jeu. Ce sac n'est pas un jouet. Nouez-le avant de le jeter.

You will need:

Vous aurez besoin de:



Gloves
Gants

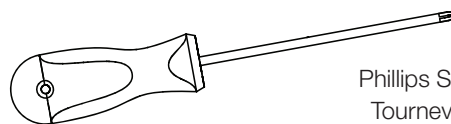

Phillips Screwdriver
Tournevis Phillips

Installer: Leave this manual with the appliance. **Consumer:** Retain this manual for future reference.

Installateur: Laissez ce manuel avec l'appareil. **Consumer:** Conservez ce manuel pour consultation ultérieure.

Caution: A barrier designed to reduce the risk of burns from the hot viewing glass is provided with this appliance and shall be installed for the protection of children and other at-risk individuals. This barrier is not designed for prolonged contact.

Attention: Un écran destiné à réduire le risque de brûlure attribuable à la vitre chaude est fourni avec cet appareil et devrait être installé pour la protection des enfants et des personnes à risques. L'écran n'est pas conçu pour un contact prolongé.

This kit includes -

1 x Finishing Trim / Front

11 x Screws

Cet ensemble includ -

1 x Garniture de Finition / Façade

11 x Vis



x 11

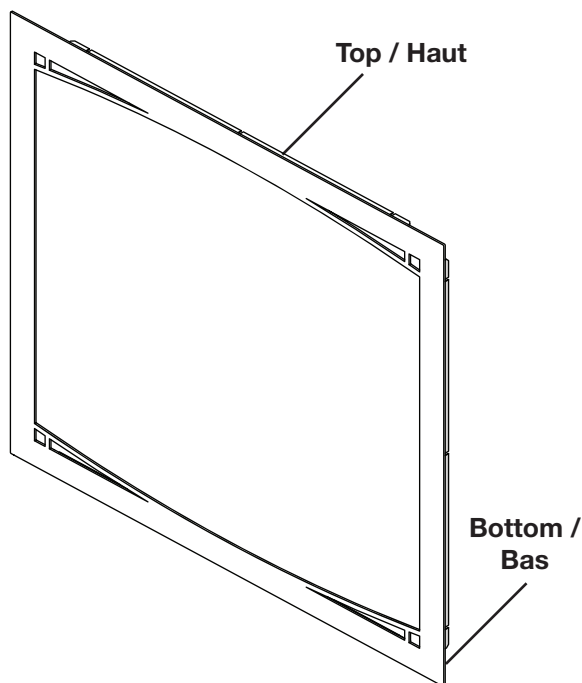

(ZEX_ illustrated/illustré)

Fronts are fragile. Handle with great care to avoid damage.

Les façades sont fragile. Manipulez avec le plus grand soin pour éviter les dommages.

Quality System Certified To
ISO
9001:2015

W415-2381 / 09.19.19

1

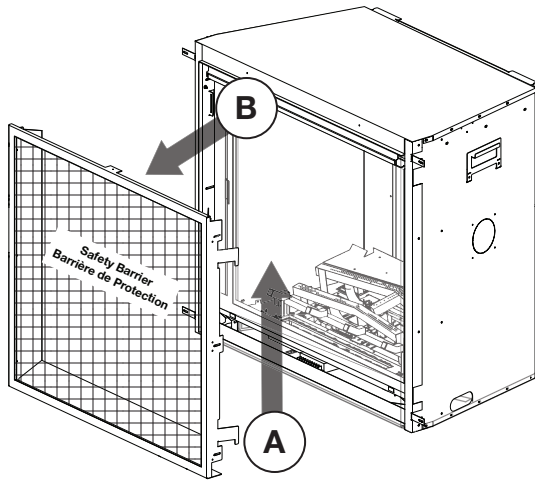

Remove the safety barrier and place on a soft surface.
 Enlevez la barrière de protection et placez-le sur une surface douce.

2

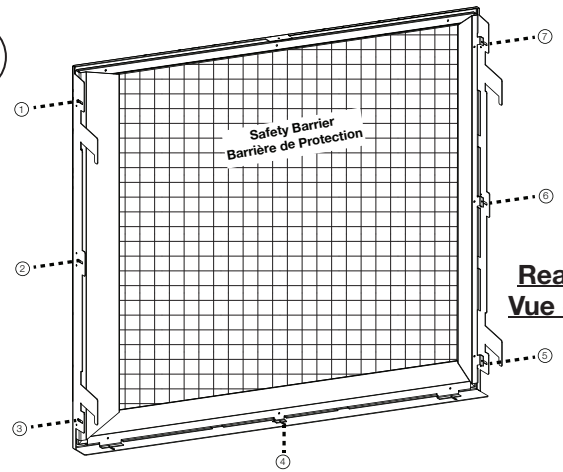

**Rear view /
 Vue d'arrière**

Loosen the seven existing screws in the safety barrier as illustrated.
 Desserrez les sept vis existante dans la barrière de protection comme illustré.

3

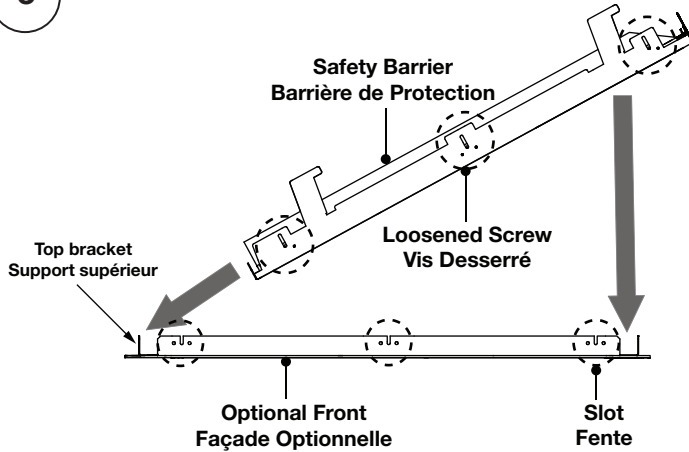

Engage the safety barrier into the optional front. Ensure the loosened screws from step 2 fit into slots in the optional front.
 Engagez la façade optionnelle sur la barrière de protection. Assurez-vous que les vis desserré d'étape 2 soit ajustées dans les fentes de la façade optionnelle.

4

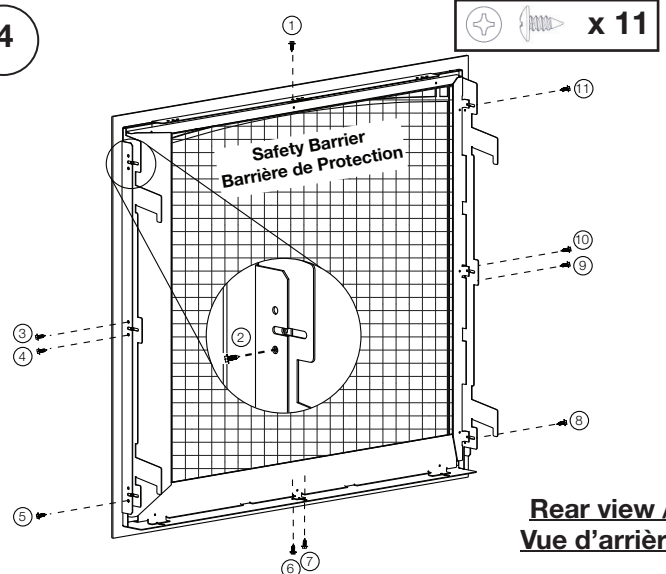

**Rear view /
 Vue d'arrière**

Tighten the screws in the safety barrier, then secure the front in place as illustrated using eleven screws.
 Serrez les vis dans la barrière de protection, puis fixez la façade en place comme illustré à l'aide de onze vis.

**END/
 FIN**

Reinstall the safety barrier.
 Réinstallez la barrière de protection.

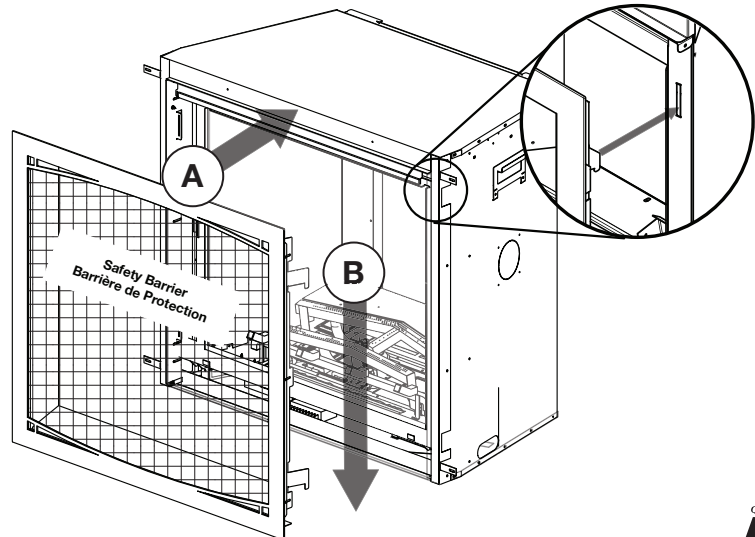

Quality System Certified To
ISO
 9001:2015
 W415-2381 / 09.19.19