



Please read the following instructions carefully.
Keep this instruction manual and save for future reference.

Tools required: Phillips-head screwdriver (not included).

For technical support, call 1-401-671-6551 or
www.summerinfant.com/contact

For use with children from
6 months through 24 months.



INSTRUCTION MANUAL

Anywhere Decorative Walk-Thru Gate

WARNING

Children have died or been seriously injured when gates are not securely installed.

- **ALWAYS** install and use gate as directed using all required parts. Install according to manufacturer's instructions.
- **STOP** using when a child can climb over or dislodge the gate.
- **NEVER** leave child unattended.
- Use only with locking/latching mechanism securely engaged.
- **ALWAYS** close and lock gate behind you.
- **NEVER** use a gate to keep child away from pool.
- Do not use if any components are missing or damaged.
- To prevent falls, never use at top of stairs without wall mounting cups.
- This product will not necessarily prevent all accidents. Proper adult supervision is required at all times.
- Adult assembly required. Exercise care when packing and assembling product.

 **CAUTION:** KEEP SMALL PARTS OUT OF CHILD'S REACH.

FEATURES & COMPONENTS:

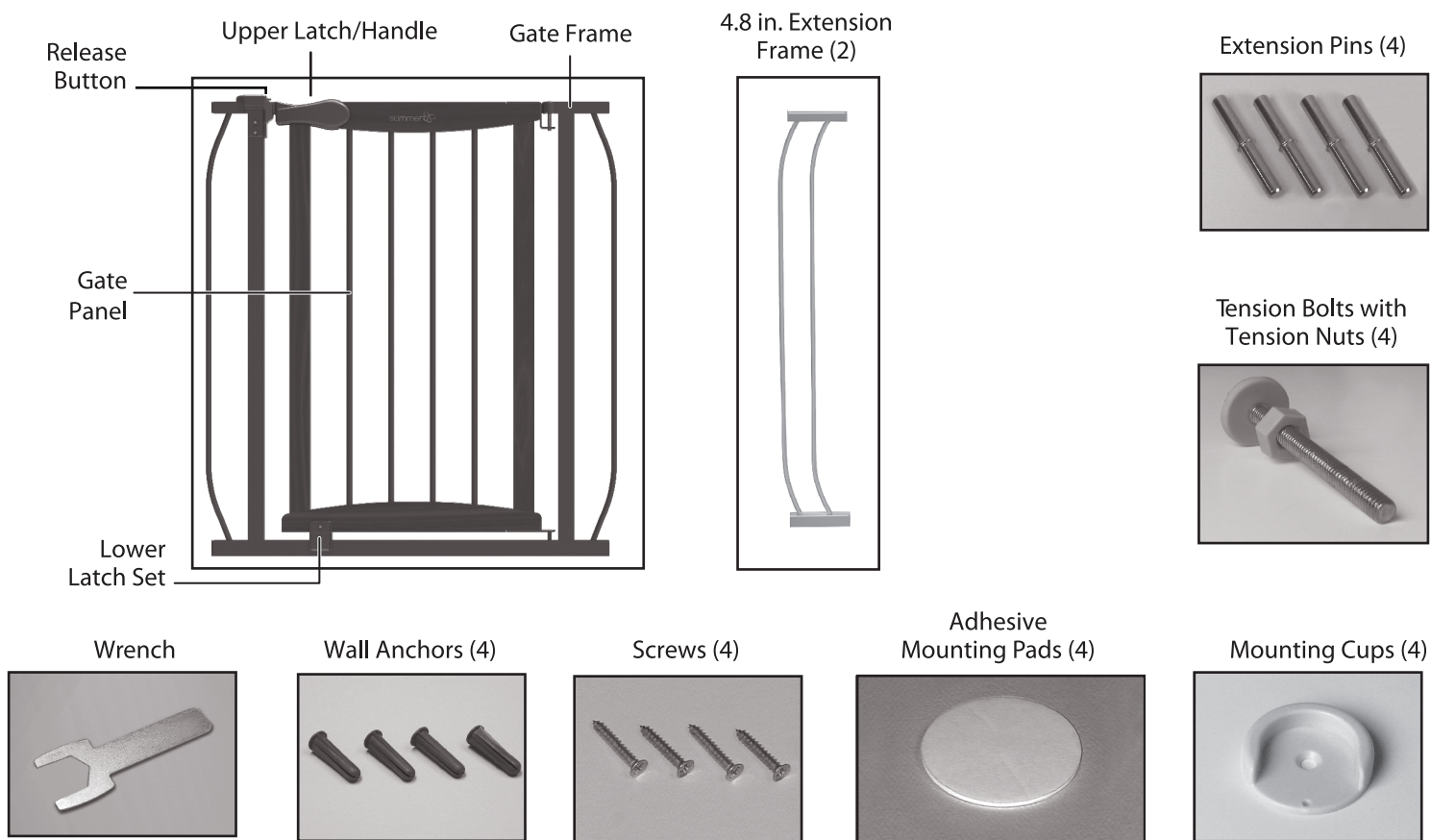

SETUP:

Step 1: Measure the width of the opening where you intend to install the gate. Please refer to the following pictures to determine the correct installation configuration. Please note that the presence of baseboard molding may change which configuration below is appropriate. If a gap greater than 2.75 in. exists (**Step 5**), move to the next highest letter configuration below.



(28 in. - 31.75 in.) without extension frames



(33.5 in. - 37 in.) with one - 4.8 in. extension frame



(39.25 in. - 42.75 in.) with two - 4.8 in. extension frames

! IMPORTANT
For use at top of stairs:
 At the top of the landing, position the gate a minimum of 3-6 inches (8-15cm) away from the top step.

Step 2: To use with one or two extension frames, assemble as shown in **Figure D**.

Warning: NEVER install two extension frames on the same side of the gate.

Step 3: Screw the tension nuts on the tension bolts until they contact the pads. Insert 4 tension bolts into holes on outside and slide inward toward frame as far as possible.

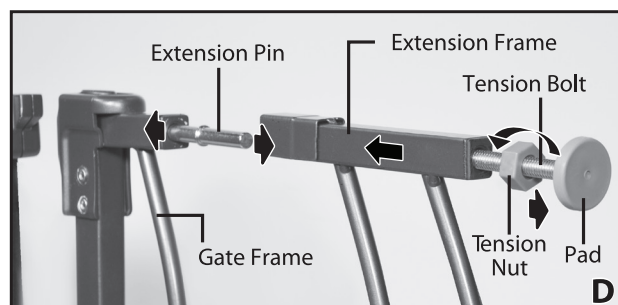

SETUP (cont'd):

⚠ WARNING

You **MUST** install wall cups to keep gate in place. Without wall cups, child can push out and escape.

Note: The adhesive mounting pads are included only for positioning the mounting cups and must be used in conjunction with screws.

Fasten mounting cups to the door frame or studs with screws. Orient mounting cups with opening facing up (**Figure F**). If mounting into wall use wall anchors. Slide pressure mount into mounting cup (**Figure F**).

WARNING: Ensure proper security of gate.

⚠ IMPORTANT

NEVER open gate door over stairs.
At the top of the landing, position the gate a minimum of 3-6 inches (8-15cm) away from the top step.

Step 4: Place the gate in the opening so that the bottom of the gate frame is completely flat on the floor (**Figure E**).

Step 5: Center the gate in the opening so that the distance from the bottom of gate frame to each side wall is equal (**Figure H**).

Note: Distance should be equal and never exceed 2.75 in. on either side. Please make sure to check this measurement ABOVE any baseboard molding. If 2.75 in. is exceeded, move to the next configuration in Step 1.

Slide the tension bolts out until the pads contact the door frame or wall. Next, screw the tension nuts away from the pad until it contacts the gate frame (**Figure I**).

Step 6: Tighten both of the bottom tension nuts inward toward the frame at the same time (**Figure J**). Next, tighten both of the top tension nuts inward toward the frame at the same time (**Figure K**) so that the upper latch/handle goes below the release button completely (**Figure M**).

To verify installation: Push the frame to ensure that it is secure in the opening and then push the gate panel to ensure that the upper and lower latches lock securely in the housings on the frame, (**Figures L and M**).

Note: If necessary, wrench is provided for final tightening of all four tension nuts (**Figure G**).

Note: If gate is too difficult to unlatch, top tension nuts may be too tight.

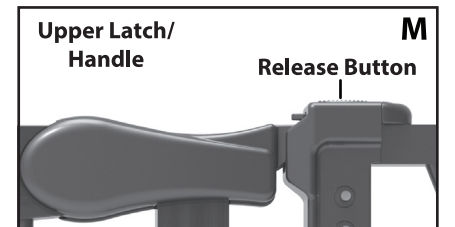
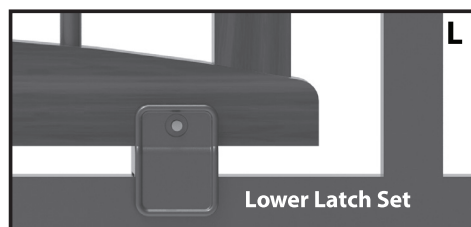
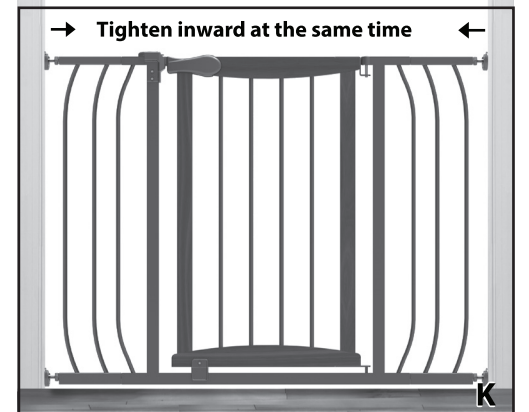
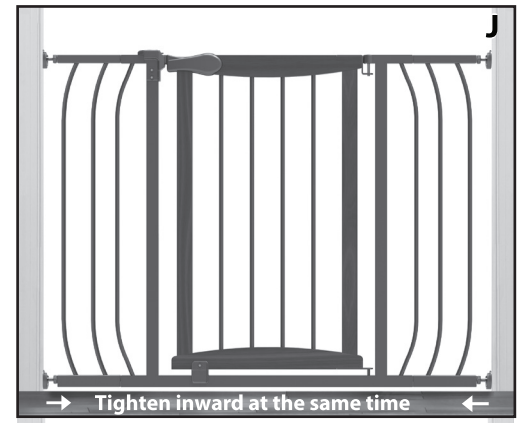
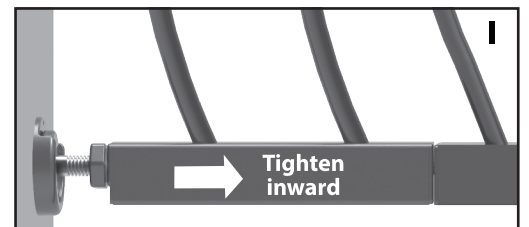
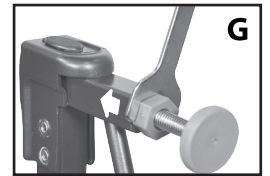
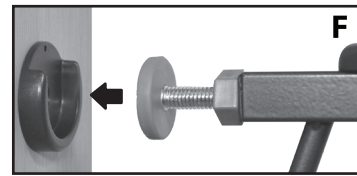

OPERATION:

To open the gate: (Figure N)

1. Push the release button away from the comfort grip handle.
2. Lift up the gate panel.
3. Swing open in either direction.

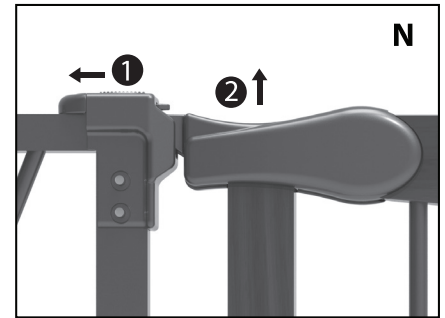

To close the gate:

1. Lift gate panel.
 2. Position over latch.
 3. Push down to lock release button.
 4. After closing the gate, ALWAYS check to be certain that it is latched securely.
-

TROUBLESHOOTING:

If the gate does not close properly:

1. Gate is not properly aligned in door frame.

Solution: Make sure gate is properly aligned in the door frame. To adjust the gate's alignment, loosen all four tension bolts and reposition gate so that it matches the "correct" images (Figure O). Re-tighten tension bolts.

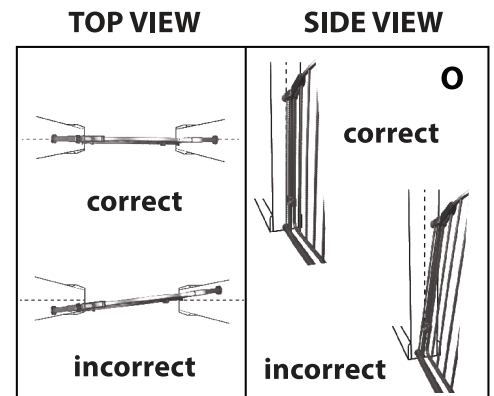

2. Pressure of tension bolts needs to be adjusted.

Solution: Adjust the upper tension nuts by turning them counter-clockwise to release tension or clockwise to increase tension. Ensure that the upper latch handle always remains below the release button (Figure M, page 3). Also ensure that the upper latch handle engages securely when the gate swings closed and that it can be released properly when the release button is pushed.

MAINTENANCE:

1. Regularly check tension nuts and bolts to make sure the gate is securely in place.
2. Do not use the gate if any components are damaged or missing.
3. Wipe surface with a damp cloth or sponge, using mild detergent and warm water.

We're here to help! If you have questions or need assistance, please contact our Consumer Relations Team at **1-401-671-6551** or www.summerinfant.com/contact

REPLACEMENT HARDWARE KIT # 27500-10

Summer Infant (USA), Inc.

1275 Park East Drive
Woonsocket, RI 02895 USA
1-401-671-6551



Veillez lire attentivement les instructions suivantes.
Veillez conserver ce mode d'emploi pour toute référence ultérieure.

Outils requis : tournevis cruciforme (non fourni).

Pour obtenir une assistance technique, communiquez avec nous au 1-905-456-8484 ou sur www.summerinfant.com/contact

À utiliser avec des enfants de 6 à 24 mois.



MODE D'EMPLOI

Barrière universelle décorative

MISE EN GARDE

Des enfants sont décédés ou ont été gravement blessés à cause de barrières mal installées.

- **TOUJOURS** installer et utiliser la barrière comme indiqué en utilisant toutes les pièces requises. Installer conformément aux instructions du fabricant.
- CESSER d'utiliser quand l'enfant est capable de passer par-dessus ou déplacer la barrière.
- **NE JAMAIS** laisser un enfant sans surveillance.
- À utiliser uniquement avec le mécanisme de verrouillage bien enclenché.
- **TOUJOURS** fermer et verrouiller la barrière derrière soi.
- **NE JAMAIS** utiliser la barrière pour empêcher les enfants d'accéder à une piscine.
- Ce produit ne va pas forcément empêcher tous les accidents.
La supervision d'un adulte est requise en permanence.
- Ne pas utiliser en cas de pièces manquantes ou endommagées.
- Pour prévenir les chutes, ne jamais utiliser en haut d'un escalier sans les supports de fixation murale.
- Montage par un adulte requis. Prendre les précautions nécessaires lors du déballage et de l'assemblage du produit.

! MISE EN GARDE : GARDEZ LES PETITES PIÈCES HORS DE LA PORTÉE DE L'ENFANT.

CARACTÉRISTIQUES ET COMPOSANTS :

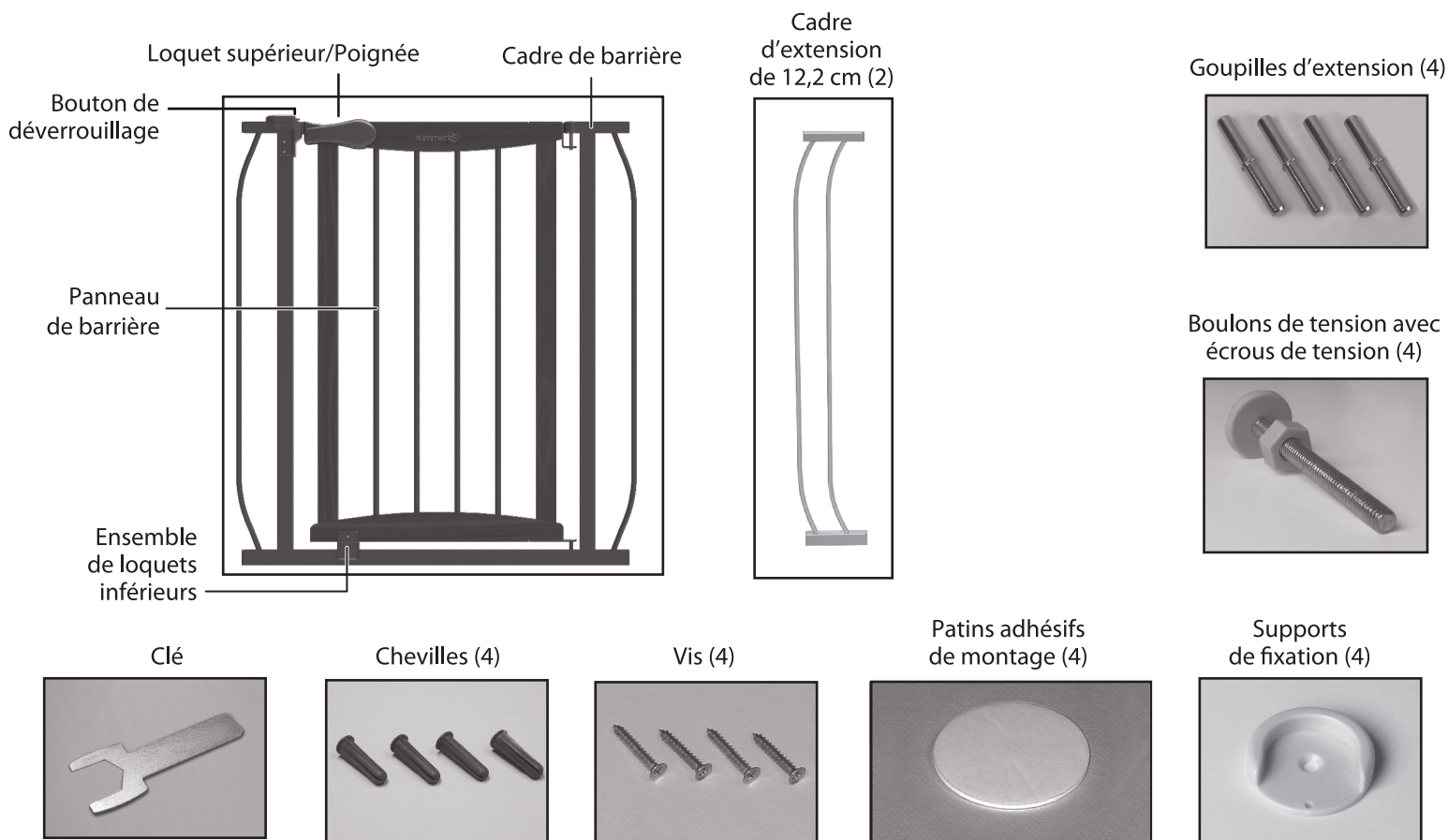

INSTALLATION :

Étape 1 : Mesurez la largeur de l'ouverture où vous souhaitez installer la barrière. Reportez-vous aux images suivantes pour déterminer la bonne configuration de l'installation. Veuillez noter que la configuration appropriée peut dépendre de la présence de plinthes. Si un écart de plus de 7 cm existe (**Étape 5**), passez à la prochaine lettre ci-dessous qui correspond à la configuration la plus élevée.



(71 à 80,6 cm) sans cadres d'extension



(85,1 à 93,9 cm) avec un cadre d'extension de 12 cm



(99,7 à 108,5 cm) avec deux cadres d'extension de 12 cm

! IMPORTANT
Pour utilisation en haut des escaliers :
 En haut du palier, placez la barrière à au moins 8-15 cm (3-6 pouces) de la marche supérieure.

Étape 2 : Assemblez comme indiqué à la **Figure D** pour une utilisation avec un ou deux cadres d'extension.

Avvertissement : NE JAMAIS installer deux cadres d'extension du même côté de la barrière.

Étape 3 : Vissez les écrous de tension sur les boulons de tension jusqu'à ce qu'ils touchent les patins. Insérez les quatre boulons de tension dans le trou à l'extérieur et faites glisser le plus loin possible vers l'intérieur en direction du cadre.

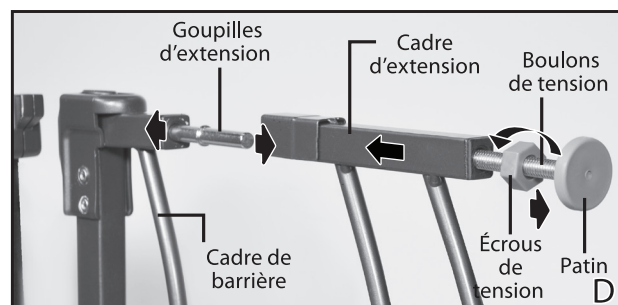

INSTALLATION (suite) :

⚠ AVERTISSEMENT

Les tampons de protection murale DOIVENT être installés pour maintenir la barrière en place. Sans les tampons de protection murale, l'enfant peut pousser la barrière et s'échapper.

Remarque : Les patins adhésifs de montage sont inclus uniquement pour le positionnement des supports de fixation et ils doivent être utilisés avec des vis.

Fixez les supports de fixation au cadre de la porte ou aux goujons avec des vis. Orientez les supports de fixation avec l'ouverture orientée vers le haut (**Figure F**). Pour un montage mural, utilisez des chevilles. Faites glisser le dispositif de montage par pression dans le support de fixation (**Figure F**).

AVERTISSEMENT : Veiller à bien sécuriser la barrière.

⚠ IMPORTANT

NE JAMAIS faire en sorte que la porte de la barrière s'ouvre vers les marches.
Pour utilisation en haut des escaliers: En haut du palier, placez la barrière à au moins 8-15 cm (3-6 pouces) de la marche supérieure.

Étape 4 : Placez la barrière dans l'ouverture pour que le bas du cadre de la barrière soit parfaitement à plat sur le sol (**Figure E**).

Étape 5 : Centrez la barrière dans l'ouverture pour que la distance entre le bas du cadre de la barrière et toutes les parois latérales soit égale (**Figure H**).

Remarque : La distance doit être la même et ne jamais dépasser 7 cm sur chaque côté. Veillez à bien vérifier cette mesure AU-DESSUS des plinthes. Si elle mesure plus de 7 cm, passez à la prochaine configuration dans l'Étape I.

Faites glisser les boulons de tension jusqu'à ce que les patins touchent le cadre de la porte ou le mur. Serrez ensuite les écrous de tension dans la direction opposée au patin jusqu'à ce qu'ils touchent le cadre de la barrière (**Figure I**).

Étape 6 : Serrez en même temps les deux écrous de tension inférieurs vers l'intérieur en direction du cadre (**Figure J**). Serrez ensuite, en même temps, les deux écrous de tension supérieurs vers l'intérieur en direction du cadre (**Figure K**) de façon à ce que le loquet supérieur/poignée passe entièrement en dessous du bouton de déverrouillage (**Figure M**).

Pour vérifier l'installation : Poussez le cadre pour vérifier qu'il est bien fixé dans l'ouverture. Poussez ensuite le panneau de barrière pour vérifier que les loquets supérieurs et inférieurs se verrouillent solidement dans les logements du cadre (**Figures L et M**).

Remarque : Si nécessaire, une clé est fournie pour le serrage final des quatre écrous de tension (**Figure G**).

Remarque : Si la barrière est trop difficile à déverrouiller, les écrous de tension sont probablement trop serrés.

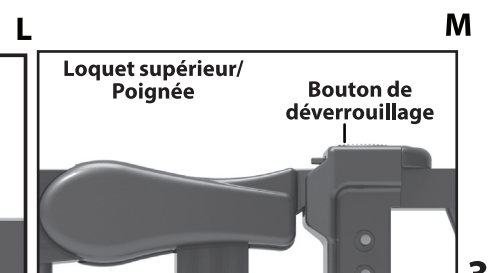
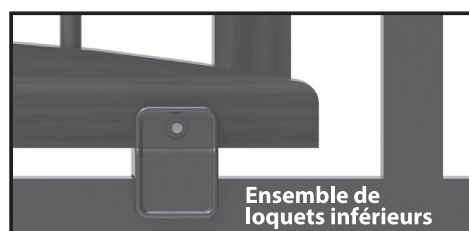
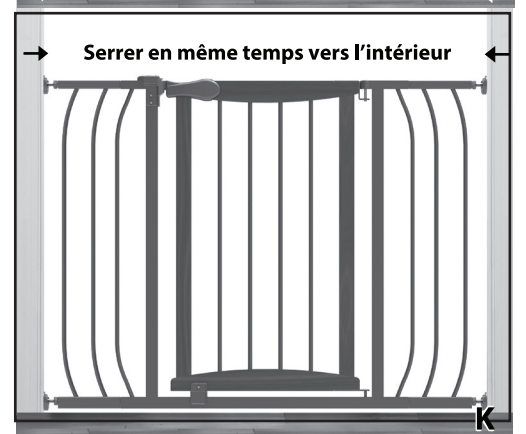
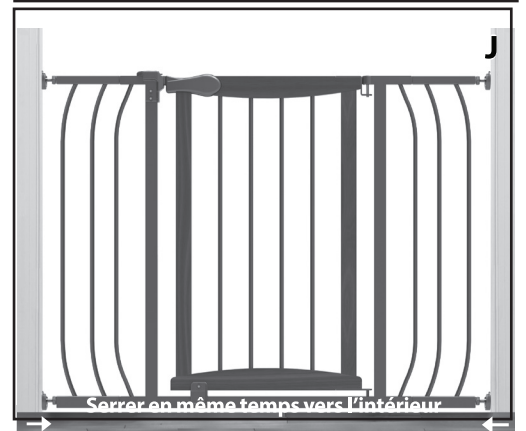
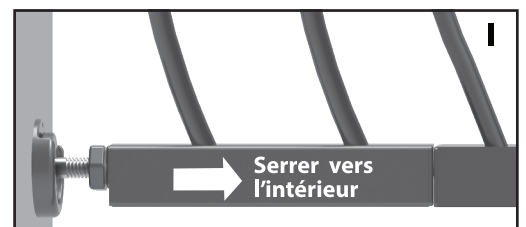
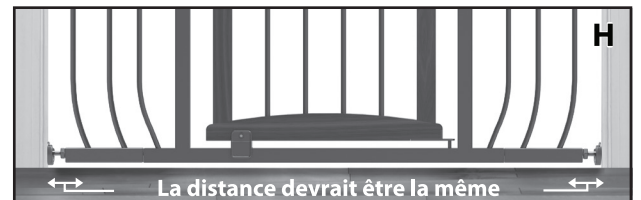
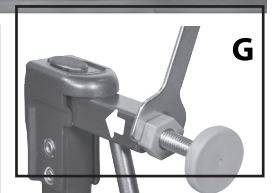
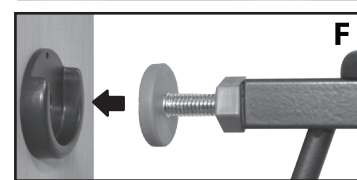
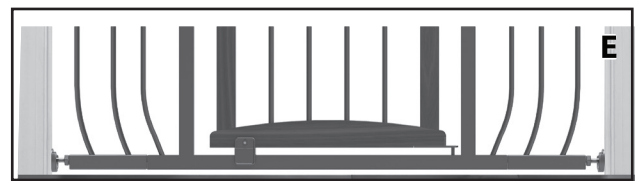

FONCTIONNEMENT :

Pour ouvrir la barrière (Figure N)

1. Poussez le bouton de déverrouillage dans le sens opposé de la poignée à prise confortable.
2. Soulevez le panneau de barrière.
3. Faites pivoter dans un sens ou dans l'autre.

Pour fermer la barrière :

1. Soulevez le panneau de barrière.
2. Positionnez au-dessus du loquet.
3. Poussez vers le bas pour verrouiller le bouton de déverrouillage.
4. Après la fermeture de la barrière, TOUJOURS vérifier qu'elle est solidement verrouillée.

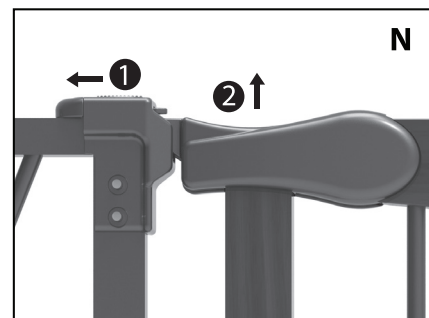

DÉPANNAGE :

Lorsque la barrière n'est pas fermée correctement :

1. La barrière ne rentre pas correctement dans le cadre de la porte.

Solution : Assurez-vous que la barrière rentre correctement dans le cadre de la porte. Pour régler l'alignement de la barrière, desserrez les quatre boulons de tension et repositionnez la barrière afin qu'elle corresponde aux images « correctes » (Figure O). Resserrez les boulons de tension.

2. La pression des boulons de tension doit être réglée.

Solution : Réglez les écrous de tension supérieurs en les tournant dans le sens contraire des aiguilles d'une montre pour relâcher la tension ou dans le sens des aiguilles d'une montre pour augmenter la tension. Vérifiez que la poignée du loquet supérieur est toujours positionnée sous le bouton de déverrouillage (Figure M, page 3). Vérifiez également que la poignée du loquet supérieur s'enclenche correctement au moment où la barrière se ferme, et qu'elle peut être relâchée correctement lorsque vous appuyez sur le bouton de déverrouillage.

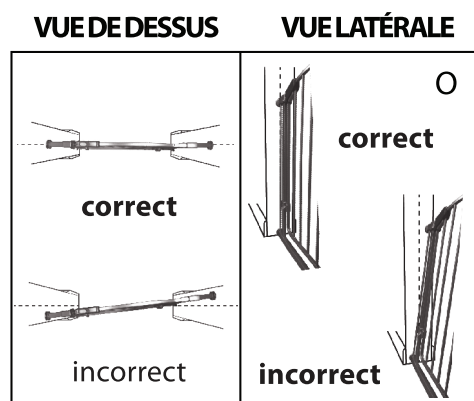

ENTRETIEN :

1. Contrôlez régulièrement les écrous et les boulons de tension pour vérifier que la barrière est fermement fixée.
2. Ne pas utiliser la barrière si des composants sont endommagés ou manquants.
3. Essuyez les surfaces avec une éponge ou un linge humide en utilisant un détergent doux et de l'eau chaude.

Summer Infant offre un service après-vente pour tous ses produits. Si vous n'êtes pas pleinement satisfait(e) ou si vous avez des questions, communiquez avec notre équipe Relations Clientèle au **1-905-456-8484** ou sur www.summerinfant.com/contact

MATÉRIEL DE RECHANGE # 27500-10

Summer Infant Canada

200 First Gulf Blvd., Unit C Brampton,
Ontario Canada, L6W 4T5, 1-905-456-8484
©2022 Summer Infant (USA), Inc.

Les couleurs et les modèles peuvent varier.

FABRIQUÉ EN CHINE.

D0000001006 2.22