

evenflo®

SafeMax^{MC} 3-in-1/ Evolve^{MC} / Transitions^{MC}

Dispositif de retenue pour enfant

Mode d'emploi

Garder pour utilisation ultérieure.

Conditions requises pour l'enfant

Harnais à 5 points*

10 à 29.4 kg
(22 à 65 lbs)

71 à 127 cm
(28 à 50 po)

2 ans révolus

Siège d'appoint avec dossier*

18 à 54.4 kg
(40 à 120 lbs)

112 à 145 cm
(44 à 57 po)

4 ans révolus

Siège d'appoint sans dossier*

18 à 54.4 kg
(40 à 120 lbs)

112 à 145 cm
(44 à 57 po)

4 ans révolus

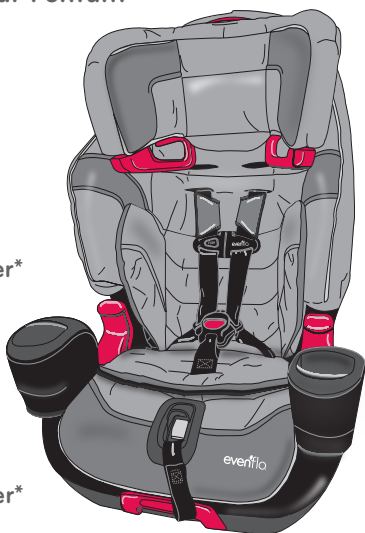

*Voir la couverture intérieure pour les exigences complètes.

⚠️ AVERTISSEMENT :

Afin réduire le risque de blessures graves, voire mortelles, lire ce mode d'emploi avant d'installer et d'utiliser ce dispositif de retenue pour enfant.

Plus d'enfants, passagers d'un véhicule, sont tués chaque année dans des collisions automobiles que par tout autre type de blessures.

Afin de réduire le risque de **BLESSURES GRAVES**, voire **MORTELLES**, lire ce mode d'emploi et le manuel du propriétaire du véhicule avant d'installer et d'utiliser ce dispositif de retenue. L'utilisation d'un dispositif de retenue pour enfant fait une grande différence. En utilisant correctement ce dispositif de retenue pour enfant et en suivant ces instructions (et les instructions jointes au véhicule), l'utilisateur réduira considérablement les risques de blessures graves, voire mortelles, d'un enfant suite à une collision. Ne pas se laisser induire en erreur par le terme courant « siège de sécurité » ; aucun dispositif de retenue ne peut empêcher toutes les blessures dans toutes les collisions. Nombre d'adultes et d'enfants correctement maintenus subissent des blessures dans des collisions automobiles, même dans des collisions relativement mineures. Un dispositif de retenue pour enfant correctement attaché est le meilleur moyen de réduire au maximum les blessures de l'enfant et d'augmenter ses chances de survie dans la plupart des collisions automobiles.

AVIS RÉGLEMENTAIRE DES É.-U.

Ce dispositif de retenue pour enfant est conforme à toutes les exigences de la norme fédérale 213 applicable à la sécurité des véhicules automobiles.

AVIS RÉGLEMENTAIRE DU CANADA

(Numéros de modèle se terminant par un « C »).

Ce dispositif de retenue pour enfant est conforme à toutes les exigences des normes canadiennes NSVAC 213 et 213.2 applicables à la sécurité des véhicules automobiles.

Légende des symboles



Symbole de sac gonflable – Attire l'attention sur les informations importantes concernant la sécurité des sacs gonflables.



Symbole du DUA – Attire l'attention sur les informations importantes concernant la sécurité du DUA.



Symbole du boulon d'ancrage – Attire l'attention sur les informations importantes concernant la sécurité du boulon d'ancrage.



Symbole de l'avion – Attire l'attention sur les informations importantes concernant la sécurité à bord d'un avion.

Table des matières

Informations importantes

Conditions requises pour l'enfant.....	2
Avertissements	3
Avertissements concernant le DUA	6
Mesures de sécurité	8
Informations de rappel pour les consommateurs des É.-U. ...	9
Avis public pour les consommateurs canadiens	9
Utilisation dans un véhicule automobile / à bord d'un avion ...	9
Rangement du mode d'emploi	10
Glossaire visuel	12
Caractéristiques du dispositif de retenue	14

Utilisation du harnais à 5 points intégré

Liste de contrôle de l'installation	17
Installation du dispositif de retenue avec les ancrages inférieurs	18
Quel est le type de l'ancrage inférieur qui se trouve sur le dispositif de retenue pour enfant ?	19
Installation avec les crochets d'ancrage inférieurs	19
Installation avec les connecteurs Quick Connectors	22
Installation avec la ceinture de sécurité du véhicule	25
Attacher l'enfant	28
Retirer l'enfant	30
Retirer la courroie d'ancrage	31
Retirer les ancrages inférieurs	32
Positionner les sangles du harnais	34
Positionner la sangle d'entrejambe	35

Utilisation d'un siège d'appoint

Quand asseoir l'enfant dans un siège d'appoint	36
--	----

Siège d'appoint à positionnement de ceinture avec dossier

Liste de contrôle pour l'installation d'un siège d'appoint	39
Convertir en siège d'appoint	40

Siège d'appoint à positionnement de ceinture sans dossier

Liste de contrôle de l'installation	45
Retirer le dossier	46
Utilisation de la pince de la ceinture baudrier	47
Attacher l'élément inséré du siège d'appoint sans dossier (Canada UNIQUEMENT)	47

Informations générales

Rattacher le dossier	49
Régler l'appui-tête	54
Régler l'inclinaison	54
Rangement de la languette de la boucle	55
Retirer le revêtement du siège	55
Installer les accessoires	56
Entretien et nettoyage	57
Attacher le dispositif de retenue pour enfant dans un avion ..	58
Installer le dispositif de retenue pour enfant dans un avion	59
Pièces de rechange	61
Garantie limitée	62

Important

Avec le harnais à 5 points

Siège d'appoint avec dossier

Siège d'appoint sans dossier

Généralités

Conditions requises pour l'enfant

Avertissement : Risque de blessures graves, voire mortelles, si les Conditions requises pour l'enfant ne sont pas suivies.

Ce dispositif de retenue pour enfant est destiné à être utilisé uniquement pour des enfants en position **face vers l'avant**. Pour utiliser correctement ce dispositif de retenue pour enfant, les enfants **DOIVENT** répondre aux critères de taille et d'âge indiqués ci-dessous. En outre, Evenflo recommande de consulter le médecin traitant de l'enfant avant de le faire passer de l'utilisation **face vers l'arrière** à l'utilisation **face vers l'avant** dans ce dispositif de retenue pour enfant.

L'American Academy of Pediatrics (AAP - Académie américaine de pédiatrie) recommande de garder les enfants en position **face vers l'arrière** jusqu'à l'âge de 2 ans ou jusqu'à ce qu'ils atteignent la taille et le poids maxima indiqués pour le dispositif de retenue pour enfant en orientation **face vers l'arrière**. De plus, la législation de certains états stipule qu'il faut garder les enfants en position **face vers l'arrière** jusqu'à l'âge de 2 ans. En conséquence, cette exigence se reflète dans les Conditions requises pour l'enfant, plus bas. Veuillez examiner toute réglementation locale, provinciale ou de l'état relative à la sécurité des enfants passagers d'un véhicule avant d'installer et d'utiliser ce dispositif de retenue pour enfant.

Harnais à 5 points

- 10 à 29,4 kg (22 à 65 lb)
- 71 à 127 cm (28 à 50 po) et le dessus des oreilles de l'enfant se trouve au niveau ou en dessous du haut de l'appui-tête du dispositif de retenue pour enfant
- 2 ans révolus

IMPORTANT : Lorsque l'enfant **dépasse** un des critères de taille indiqués ci-dessus pour l'utilisation **face vers l'avant**, il **FAUT** cesser d'utiliser ce dispositif de retenue avec le harnais intégré et commencer à l'utiliser comme siège d'appoint à positionnement de ceinture, si possible. Si l'enfant **dépasse** un des critères de taille indiqués ci-dessus pour l'utilisation **face vers l'avant** et est âgé de moins de 4 ans, il **FAUT** cesser d'utiliser ce dispositif de retenue pour enfant.

Siège d'appoint à positionnement de ceinture avec dossier

- 18 à 54,4 kg (40 à 120 lb)
- 112 à 145 cm (44 à 57 po) et le dessus des oreilles de l'enfant se trouve au niveau ou en dessous du haut de l'appui-tête du siège d'appoint
- 4 ans révolus

Siège d'appoint à positionnement de ceinture sans dossier

- 18 à 54,4 kg (40 à 120 lb)
- 112 à 145 cm (44 à 57 po) et le dessus des oreilles de l'enfant se trouve au niveau ou en dessous du haut de l'appui-tête du siège du véhicule
- 4 ans révolus

IMPORTANT : Lorsque l'enfant **dépasse** un des critères de taille indiqués ci-dessus pour l'utilisation en mode **positionnement de ceinture**, il **FAUT** cesser d'utiliser ce siège. À ce point uniquement, l'enfant peut être prêt à utiliser le système de ceinture de sécurité du véhicule.

AVERTISSEMENT

⚠️ Avertissements concernant les sacs gonflables

- **NE PAS** utiliser ce dispositif de retenue sur le siège avant d'un véhicule équipé d'un sac gonflable. Les sacs gonflables peuvent occasionner des blessures graves, voire mortelles, aux enfants âgés de 12 ans et moins. Si le véhicule est équipé d'un sac gonflable, se référer au manuel du propriétaire du véhicule pour l'installation d'un dispositif de retenue pour enfant.
- Si le siège arrière du véhicule est équipé de sacs gonflables latéraux, se référer aux informations suivantes pour l'utilisation correcte.
Concernant les modèles de véhicules construits avant 2002 :
NE PAS utiliser ce dispositif de retenue sur un emplacement de siège de véhicule équipé d'un sac gonflable latéral à moins que cela ne soit approuvé par le fabricant du véhicule.
Modèles 2002 et véhicules plus récents :
Se référer au manuel du propriétaire du véhicule avant de placer ce dispositif de retenue sur un emplacement de siège équipé d'un sac gonflable latéral.
- **NE PAS** placer d'objets entre le dispositif de retenue et le sac gonflable latéral, car un sac gonflable déployé risque de projeter ces objets sur l'enfant.

La position **face vers l'avant** sur la banquette arrière est celle qui offre le plus de sécurité pour les enfants âgés de 12 ans et moins.

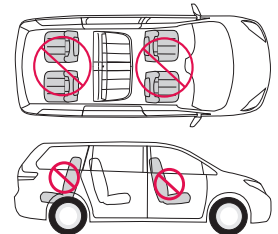

Avertissements d'ordre général

- Risque de blessures graves, voire mortelles, si les Conditions requises pour l'enfant ne sont pas observées lors de l'utilisation de ce dispositif de retenue pour enfant en positions **face vers l'avant** et à **positionnement de ceinture**. (Voir la page 2 pour les Conditions requises pour l'enfant.)
- Si les instructions d'installation ne sont pas suivies, l'enfant risque de se heurter contre l'intérieur du véhicule lors d'un arrêt brusque ou d'une collision. Des blessures graves, voire mortelles, peuvent en résulter. Ces instructions et les instructions du manuel du propriétaire du véhicule doivent être rigoureusement observées. S'il existe un conflit entre les deux, les instructions du manuel du propriétaire du véhicule concernant l'installation d'un dispositif de retenue pour enfant doivent être suivies.
- **NE JAMAIS** laisser l'enfant sans surveillance.
- **NE PAS** utiliser ce dispositif de retenue pour enfant s'il est endommagé, cassé ou si des pièces manquent.
- **NE PAS** utiliser ce dispositif de retenue s'il a été impliqué dans une collision. Il doit être remplacé.
- **NE JAMAIS** utiliser ce dispositif de retenue pour enfant en position face vers l'arrière.

⚠ AVERTISSEMENT

Avertissements concernant l'emplacement

- D'après les statistiques, les enfants sont plus en sécurité lorsqu'ils sont correctement maintenus sur un emplacement de siège arrière plutôt que sur un emplacement de siège avant. Généralement, la position au centre de la banquette arrière est celle qui offre le plus de sécurité et doit être utilisée, si disponible.
- Certains dispositifs de retenue pour enfant ne s'adaptent pas dans tous les véhicules ou sur tous les emplacements de siège. Il existe des milliers de combinaisons de marques de véhicules, de modèles, de configurations de dispositifs de retenue pour enfant, de conceptions de ceintures de sécurité de véhicules et de formes de coussins de sièges.
- La meilleure façon de déterminer si le dispositif de retenue pour enfant convient à un emplacement de siège particulier est de vérifier s'il peut être bien serré lors de son installation. Si le dispositif de retenue pour enfant ne peut pas être installé correctement, **NE PAS** l'utiliser. Consulter le manuel du propriétaire du véhicule, essayer un autre emplacement de siège ou appeler Evenflo au 1-800-233-5921.
- Utiliser **UNIQUEMENT** ce dispositif de retenue pour enfant sur des **sièges arrière de véhicule faisant face vers l'avant**. **NE PAS** utiliser ce dispositif de retenue sur des sièges orientés face vers l'arrière ou sur les côtés du véhicule.

La banquette arrière faisant face vers l'avant est celle qui offre le plus de sécurité pour les enfants âgés de 12 ans et moins.

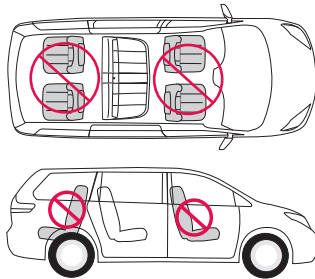

- Utiliser **UNIQUEMENT** ce dispositif de retenue pour enfant sur des sièges de véhicule dont les dossiers se bloquent.
- Ajuster ou retirer l'appui-tête du siège du **véhicule** sur lequel va être installé le dispositif de retenue pour enfant afin que le dossier du dispositif de retenue repose contre le dossier du siège du véhicule.
- L'appui-tête du siège du véhicule qui se trouve devant l'enfant doit être réglé dans sa position la plus basse. Le dossier du siège du véhicule auquel l'enfant fait face doit être complètement rembourré et sans objet dur.

⚠ AVERTISSEMENT

Avertissements concernant les ceintures de sécurité

Si les ceintures de sécurité du véhicule ne sont pas acheminées et attachées correctement, le dispositif de retenue pour enfant peut ne pas protéger l'enfant lors d'une collision.

Uniquement lors de l'utilisation du harnais à 5 points

- Si l'enfant pèse plus de 29,4 kg (65 lb) ou si ses épaules sont plus hautes que le niveau le plus élevé du harnais, il **FAUT** utiliser ce dispositif de retenue pour enfant en mode siège d'appoint (p. 36).
- **NE PAS** utiliser ce dispositif de retenue pour enfant s'il bouge de plus de 25 mm (1 po) d'un côté vers l'autre ou de l'avant vers l'arrière à l'endroit de passage de la ceinture du véhicule. Des blessures graves, voire mortelles, peuvent résulter d'une installation non conforme. Si le dispositif de retenue pour enfant ne peut pas être bien attaché, essayer de le réinstaller ou le mettre à un autre emplacement.

Concernant l'utilisation avec le harnais à 5 points et en mode siège d'appoint

- **NE PAS** utiliser ce dispositif de retenue pour enfant dans un véhicule équipé de ceintures de sécurité montées sur la portière.
- **NE PAS** utiliser ce dispositif de retenue pour enfant sur un siège de véhicule dont les ceintures de sécurité se déplacent automatiquement le long du châssis de la portière lorsque celle-ci est ouverte. Ces ceintures de sécurité ne maintiennent pas correctement un dispositif de retenue pour enfant.
- **NE PAS** permettre le contact entre le bouton de désenclenchement de la ceinture de sécurité et le dispositif de retenue pour enfant. Un contact accidentel risque d'entraîner le désenclenchement de la ceinture de sécurité. Si nécessaire, tourner le bouton de désenclenchement de la ceinture de sécurité vers l'extérieur du dispositif de retenue pour enfant ou mettre le dispositif de retenue pour enfant à un autre emplacement.
- Si le harnais ou la ceinture de sécurité ne sont pas bien ajustés autour de l'enfant, celui-ci risque de se heurter contre l'intérieur du véhicule lors d'un arrêt brusque ou d'une collision. Des blessures graves, voire mortelles, peuvent se produire.
- Retirer la pince de sécurité de la ceinture de sécurité du véhicule lorsqu'elle n'est pas utilisée avec un dispositif de retenue pour enfant, car dans ce cas, la ceinture de sécurité ne maintiendra pas correctement un adulte ou un enfant. Des blessures graves, voire mortelles, peuvent se produire.

⚠ AVERTISSEMENT

Concernant uniquement l'utilisation en mode siège d'appoint

- Avertissement ! Utiliser uniquement le système de ceinture sous-abdominale et baudrier du véhicule pour maintenir l'enfant dans ce siège d'appoint.
- La ceinture baudrier **DOIT** passer par le guide de ceinture baudrier (p. 38).
- **NE PAS** utiliser ce siège d'appoint si les oreilles de l'enfant se trouvent au-dessus du dos de l'appui-tête du siège d'appoint.
- La ceinture baudrier **NE DOIT PAS** croiser le cou de l'enfant ou tomber de ses épaules. Si la ceinture baudrier ne peut pas être ajustée correctement **pour reposer au milieu de la clavicule entre l'épaule et le cou de l'enfant ET au niveau ou au-dessus de l'épaule**, essayer un autre emplacement de siège ou ne pas utiliser le siège d'appoint.



Avertissements concernant le DUA

Concernant uniquement l'utilisation du harnais à 5 points

- **NE PAS** utiliser les ancrages inférieurs du système d'ancrage du dispositif de retenue pour enfant (système DUA) pour attacher ce dispositif de retenue pour enfant si un enfant pesant plus de 20,4 kg (45 lb) est maintenu avec les harnais intégrés du dispositif de retenue pour enfant.
- Le système DUA doit être utilisé **UNIQUEMENT** tel que décrit dans ces instructions. Des blessures graves, voire mortelles, peuvent résulter d'une utilisation non conforme. Le « **DUA** » (Dispositif Universel d'Ancrage) est un système d'attache du dispositif de retenue pour enfant au siège du véhicule. Il peut être utilisé à la place des ceintures de sécurité dans les véhicules. Se référer au manuel du propriétaire du véhicule pour l'emplacement des barres d'ancrage DUA. **Remarque :** Le manuel du propriétaire du véhicule peut mentionner ce système sous le nom « ISOFIX » ou « Dispositif Universel d'Ancrage (DUA) ».
- Outre ces instructions, lire et suivre les directives du manuel du propriétaire du véhicule concernant l'installation du dispositif de retenue pour enfant et le DUA. S'il y a une différence, suivre celles du manuel du propriétaire du véhicule.
- Utiliser **UNIQUEMENT** pour attacher le dispositif de retenue pour enfant aux barres d'ancrage inférieures du véhicule.
- **NE JAMAIS** attacher deux crochets d'ancrage inférieurs à une barre d'ancrage inférieure du véhicule.
- **NE JAMAIS** se servir des ceintures de sécurité du véhicule si les ancrages inférieurs sont utilisés. L'utilisation des deux systèmes ensemble risque de causer du jeu lors d'un arrêt brusque ou d'une collision.
- Lorsqu'ils ne sont pas utilisés, les ancrages inférieurs doivent être rangés soigneusement dans le dispositif de retenue pour enfant. Garder hors de la portée des enfants.

⚠ AVERTISSEMENT



Avertissements concernant le DUA - Suite

Concernant uniquement l'utilisation du harnais à 5 points - Suite

- **TOUJOURS** s'assurer que les crochets d'ancrage inférieurs sont attachés à fond aux barres d'ancrage inférieures du véhicule en tirant fermement sur la sangle de l'ancrage inférieur. S'ils ne sont pas engagés à fond, les ancrages inférieurs ne maintiendront pas correctement le dispositif de retenue pour enfant. Des blessures graves, voire mortelles, peuvent en résulter.
- **NE PAS** utiliser ce dispositif de retenue pour enfant s'il bouge de plus de 25 mm (1 po) d'un côté vers l'autre ou de l'avant vers l'arrière à l'endroit de passage de la ceinture du véhicule sur le dispositif de retenue pour enfant. Des blessures graves, voire mortelles, peuvent résulter d'une installation non conforme. Si le dispositif de retenue pour enfant ne peut pas être bien attaché, essayer de le réinstaller ou le mettre à un autre emplacement.



Avertissements concernant la courroie d'ancrage

- Pour éviter tout risque d'étranglement, il **FAUT** bien enrouler ou replier la courroie d'ancrage inutilisée ou tout excédent de courroie d'ancrage et l'attacher avec un élastique. Attacher le crochet d'ancrage à la pince de rangement lorsqu'il n'est pas utilisé (p. 14). Ceci empêchera toute courroie d'ancrage inutilisée de heurter un passager lors d'une collision.

Avertissements supplémentaires

- Pendant les périodes de chaleur ou ensoleillées, **TOUJOURS** vérifier la température des zones du dispositif de retenue pour enfant qui pourraient toucher l'enfant (par ex. : la boucle, les languettes de boucle, etc.) avant de mettre l'enfant dans le dispositif de retenue. L'enfant pourrait subir des brûlures. Couvrir le dispositif de retenue pour enfant avec une couverture de couleur claire en quittant le véhicule.
- Ce dispositif de retenue pour enfant doit être bien ancré dans le véhicule, même s'il n'est pas occupé, à l'aide des ceintures de sécurité du véhicule ou des connecteurs d'ancrage inférieurs. Un dispositif de retenue pour enfant non attaché risque de blesser un passager lors d'une collision.
- **NE PAS** utiliser le porte-gobelet pour y placer des boîtes ou des récipients durs. Ne l'utiliser qu'avec des tasses souples (telles que du polystyrène ou du papier).
- **NE PAS** placer de tasses contenant du liquide chaud dans les porte-gobelets.

AVERTISSEMENT

- **NE PAS** attacher de rembourrage supplémentaire, de jouets ou autres articles qui n'ont pas été fabriqués par Evenflo ou décrits dans ce mode d'emploi au dispositif de retenue pour enfant. Ces articles risquent de causer des blessures lors d'une collision. Du rembourrage ou des oreillers supplémentaires risquent d'entraver le fonctionnement du système de harnais ou causer des problèmes de respiration si la tête de l'enfant tombe vers l'avant, augmentant le risque de blessures graves, voire mortelles.
- Par temps froid, **NE PAS** habiller l'enfant avec des vêtements épais s'il est assis dans un dispositif de retenue pour enfant. Les vêtements épais et les vêtements de neige ne permettent pas de serrer correctement le harnais autour de l'enfant ; ceci pourrait causer l'enfant à être projeté hors du dispositif de retenue lors d'une collision. Si nécessaire, placer une couverture sur l'enfant attaché avec le harnais sans gêner le système de harnais du dispositif de retenue pour enfant.

Mesures de sécurité

- **Chacun doit avoir la ceinture attachée ou le véhicule ne démarre pas.** Ne faire aucune exception, ni pour les adultes ni pour les enfants. Si quelqu'un détache sa ceinture, arrêter le véhicule. En étant ferme et conséquent dès le début, il y aura moins de problèmes de discipline au fur et à mesure que les enfants grandissent. Un passager non maintenu peut être projeté sur les autres passagers et les blesser.
- **NE JAMAIS** essayer de répondre aux besoins d'un bébé qui pleure pendant la conduite du véhicule.
- **NE JAMAIS** sortir le bébé du dispositif de retenue pour enfant pour le consoler lorsque le véhicule roule.
- **NE PAS** permettre à un enfant de tenir des objets tels que des sucettes ou une glace sur bâton dans un véhicule. L'objet peut blesser l'enfant lors d'une collision ou si le véhicule vire ou heurte une bosse.
- **NE PAS** nourrir un enfant qui se trouve dans un dispositif de retenue pour enfant.
- Mettre les objets pointus ou lourds dans le coffre. Tout objet non attaché peut occasionner des blessures lors d'une collision.

Informations de rappel pour les consommateurs des É.-U.

- Les dispositifs de retenue pour enfant peuvent être rappelés pour des raisons de sécurité. Il est impératif d'enregistrer ce dispositif de retenue pour pouvoir être notifié en cas de rappel. Pour ce faire, envoyer vos nom, adresse et adresse courriel, si disponibles, ainsi que le numéro de modèle du dispositif de retenue et la date de fabrication à :
Evenflo Company, Inc.,
1801 Commerce Dr.,
Piqua, OH 45356, É.-U.
ou appeler le 1-800-233-5921
ou s'enregistrer en ligne à :
www.evenflo.com/registercarseat
- Pour les informations de rappel, appeler la ligne d'appel libre de la sécurité des véhicules automobiles du gouvernement des États-Unis au 1-888-327-4236 (TTY : 1-800-424-9153) ou visiter le site : **<http://www.NHTSA.gov>**

Avis public pour les consommateurs canadiens

- Pour enregistrer ce dispositif de retenue pour enfant, retourner la carte d'enregistrement, appeler le 1-937-773-3971 ou l'enregistrer en ligne à :
www.evenflo.com/registercarseatcanada
- Pour les informations de rappel, appeler Transports Canada au 1-800-333-0510 (1-613-993-9851 dans la région d'Ottawa) ou Evenflo au 1-937-773-3971.

Utilisation dans un véhicule automobile / à bord d'un avion

Lorsqu'il est utilisé avec le système de harnais à 5 points et installé conformément à ces instructions, ce dispositif

de retenue est homologué pour être utilisé uniquement dans des véhicules automobiles et véhicules de tourisme à usage multiple, dans des autobus ainsi que dans des camions équipés soit de ceintures de sécurité sous-abdominales uniquement ou de systèmes de ceinture baudrier et sous-abdominale, et à bord des avions. Se référer aux pages 58 à 60 pour les instructions concernant l'installation de ce dispositif de retenue pour enfant dans un avion.

Lorsqu'il est utilisé sans le système de harnais à 5 points (en mode siège d'appoint) et installé conformément à ces instructions, ce dispositif de retenue est homologué pour être utilisé uniquement dans des véhicules automobiles et véhicules de tourisme à usage multiple, dans des autobus ainsi que dans des camions équipés uniquement de systèmes de ceinture baudrier et sous-abdominale. En mode siège d'appoint, ce dispositif de retenue n'est **PAS** homologué pour utilisation à bord d'un avion. Un siège d'appoint à positionnement de ceinture requiert l'utilisation d'un système de ceinture de sécurité sous-abdominale et baudrier qui n'est pas disponible à bord d'un avion.



Rangement du mode d'emploi

Cette page est intentionnellement laissée en blanc.

Important

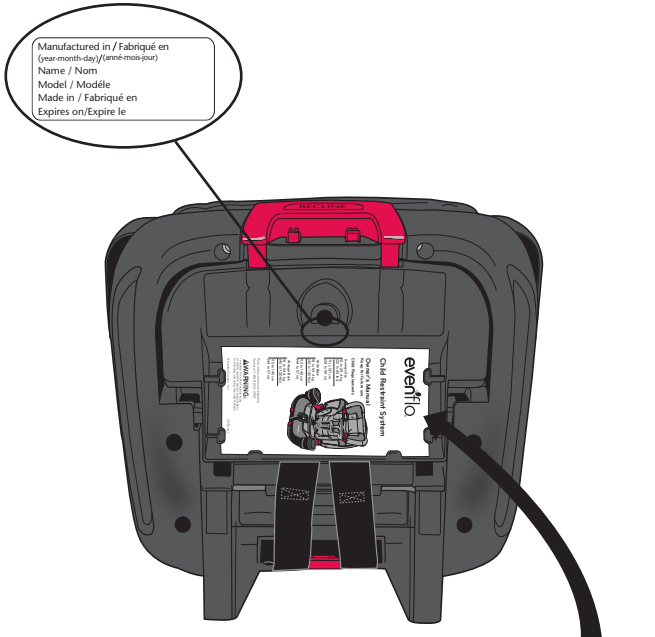

Après avoir lu et suivi ces instructions à la lettre, les ranger dans les fentes fournies à cet effet sous le dessous du dispositif de retenue pour enfant.

Pour éviter les blessures occasionnées par des dommages masqués, des instructions perdues, de la technologie dépassée, etc., cesser d'utiliser ce dispositif de retenue après la date d'expiration indiquée sur l'étiquette ou s'il a été impliqué dans une collision.

*Pour référence ultérieure, noter le **numéro de modèle** du dispositif de retenue pour enfant ET la **date de fabrication** ci-dessous.*

Numéro de modèle : _____

Date de fabrication : _____

Glossaire visuel

Les composants du véhicule peuvent être très différents des illustrations. Consulter le manuel du propriétaire du véhicule pour l'identification des composants du véhicule.

Siège arrière

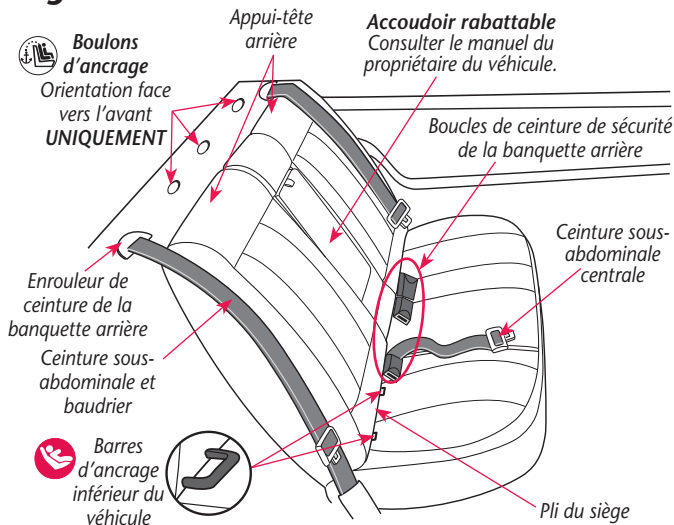

IMPORTANT : Si le véhicule est équipé de **sacs gonflables latéraux**, se référer aux avertissements de la page 3.

Glossaire visuel

Siège avant

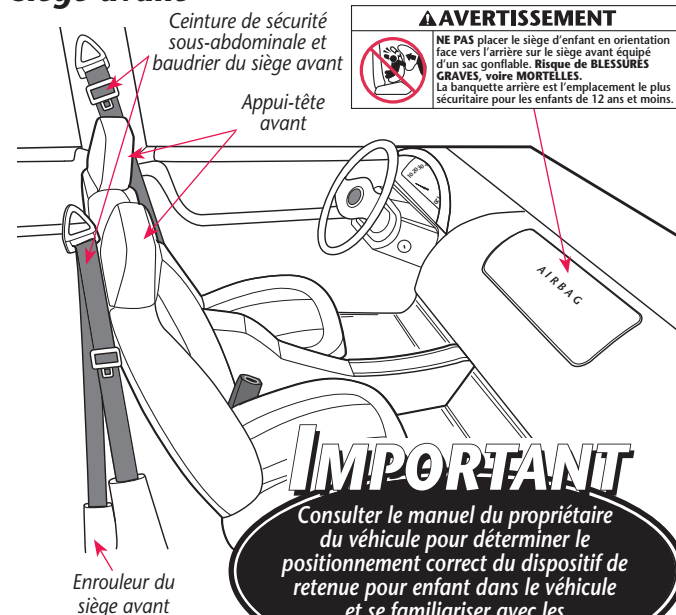

Important

Caractéristiques du dispositif de retenue

Avant

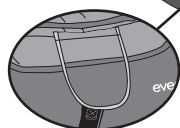
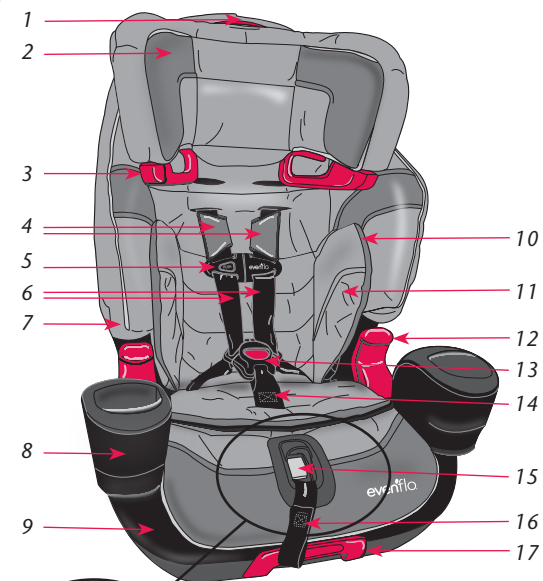

Le style du couvre-désenclenchement du harnais peut varier.

Arrière



Caractéristiques du siège d'enfant

Description

1. Bouton de désenclenchement du blocage de l'appui-tête
2. Appui-tête
3. Guide de ceinture baudrier
4. Couvre-harnais
5. Pince de poitrine
6. Sangles du harnais
7. Revêtement du siège
8. Porte-gobelet*
9. Base
10. Rangement de la languette de boucle* (derrière le coussin de corps)
11. Coussin de corps*
12. Guide inférieur de la ceinture
13. Boucle d'entrejambe
14. Sangle d'entrejambe
15. Bouton de désenclenchement du harnais
16. Sangle de réglage du harnais
17. Levier d'inclinaison
18. Connecteur d'ancrage inférieur Quick Connector*
19. Acheminement supérieur de la ceinture de sécurité
20. Plaque d'attache
21. Base
22. Instructions (sous le siège)
23. Courroie d'ancrage et crochet (illustré attaché à la pince de rangement)
24. Réglage de la courroie d'ancrage (bouton-poussoir de désenclenchement)
25. Pince de la ceinture baudrier
26. Levier de déblocage de la base

* Toutes les caractéristiques ne sont pas disponibles sur tous les modèles. Les styles peuvent varier.

Utilisation du harnais à 5 points intégré

Conditions requises pour l'enfant

- **Poids** : 10 à 29,4 kg (22 à 65 lb)
- **Taille** : 71 à 127 cm (28 à 50 po) et le dessus des oreilles de l'enfant se trouve au niveau ou en dessous de l'appui-tête du dispositif de retenue pour enfant
- **Âge** : 2 ans révolus

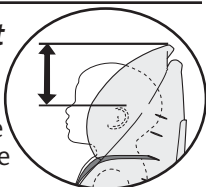

IMPORTANT

Lors de l'installation de ce dispositif de retenue pour enfant avec le système DUA ou la ceinture de sécurité du véhicule, toujours utiliser la courroie d'ancrage supérieur, si elle est disponible.

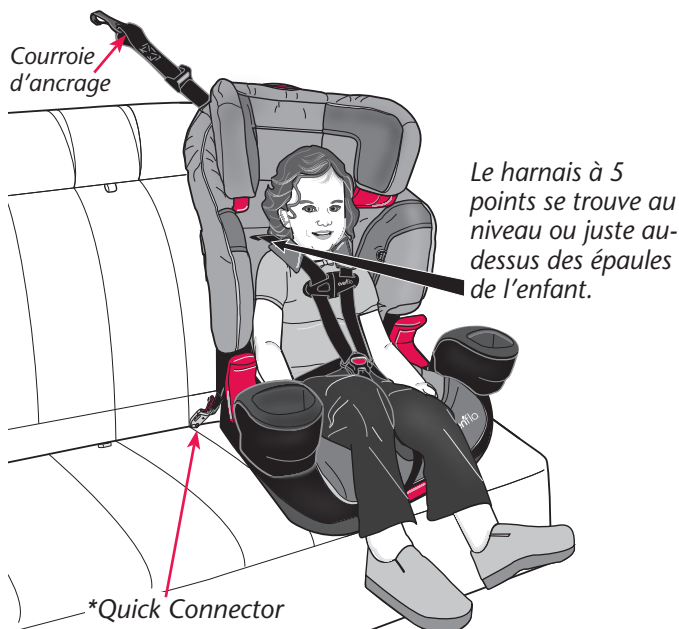

Le harnais à 5 points se trouve au niveau ou juste au-dessus des épaules de l'enfant.

IMPORTANT : Lorsque l'enfant **dépasse** un des critères de taille indiqués ci-dessus pour l'utilisation **face vers l'avant**, il **FAUT** cesser d'utiliser ce dispositif de retenue avec le harnais intégré et commencer à l'utiliser comme siège d'appoint à positionnement de ceinture, si possible. Si l'enfant **dépasse** un des critères de taille indiqués ci-dessus pour l'utilisation **face vers l'avant** et est âgé de moins de 4 ans, il **FAUT** cesser d'utiliser ce dispositif de retenue pour enfant.

*Pour déterminer le type des ancrages inférieurs du dispositif de retenue pour enfant, se référer à la page 19.

Liste de contrôle de l'installation

1. Attacher le dispositif de retenue pour enfant au siège du véhicule.

- ✓ Le support d'inclinaison **DOIT** être utilisé pour les enfants pesant moins de 18 kg (40 lb) (p. 54).
- ✓ La base du dispositif de retenue pour enfant est à plat sur le siège du véhicule.
- ✓ La pince de sécurité est installée, si nécessaire (p. 26).
- ✓ **Si l'enfant pèse 20,4 kg (45 lb) ou MOINS**, le dispositif de retenue pour enfant s'installe en toute sécurité par l'acheminement supérieur de la ceinture en suivant l'une des méthodes suivantes :
 - Crochets d'ancrage inférieurs * (p. 19)
 - Quick Connectors* (illustré à gauche) (p. 22)
 - Ceinture de sécurité du véhicule (p. 25)
- ✓ **Si l'enfant pèse PLUS de 20,4 kg (45 lb)**, le dispositif de retenue pour enfant s'installe en toute sécurité **UNIQUEMENT** avec la **CEINTURE DE SÉCURITÉ DU VÉHICULE** (non pas avec les ancrages inférieurs) par l'acheminement supérieur de la ceinture (p. 25).
- ✓ La courroie d'ancrage est attachée et serrée (p. 21, 24, or 27).
- ✓ Les couvre-harnais sont installés si l'enfant pèse 18 kg (40 lb) ou moins (p. 56).

2. Asseoir l'enfant dans le dispositif de retenue.

- ✓ Le dos et le postérieur de l'enfant reposent à plat contre le dossier et les surfaces planes du dispositif de retenue pour enfant.
- ✓ Le dessus des oreilles de l'enfant se trouve au niveau ou en dessous de l'appui-tête du dispositif de retenue pour enfant.

3. Effectuer les réglages nécessaires.

- ✓ La sangle d'entrejambe est positionnée correctement (p. 35).
- ✓ L'appui-tête est réglé pour que sa partie inférieure se trouve au-dessus du harnais (p. 54).

4. Attacher les deux languettes de boucle. Se référer à la page 28.

5. Serrer le harnais - Positionner et attacher la pince de poitrine.

- ✓ Les couvre-harnais sont installés si l'enfant pèse 18 kg (40 lb) ou moins (p. 56).
- ✓ Les sangles du harnais sont bien serrées contre les épaules de l'enfant, sans aucun mou (p. 29).
- ✓ La pince de poitrine **DOIT** se trouver au niveau des aisselles (p. 29).

6. Vérifier l'installation.

- ✓ Pour bien protéger l'enfant, le dispositif de retenue pour enfant **NE DOIT PAS** bouger de plus de 25 mm (1 po) d'un côté vers l'autre ou de l'avant vers l'arrière à l'acheminement supérieur de la ceinture de sécurité.

Installation du dispositif de retenue avec les ancrages inférieurs

Le système DUA sert à attacher le dispositif de retenue pour enfant au siège du véhicule. Il doit être utilisé à la place des ceintures de sécurité du véhicule et peut être utilisé dans les véhicules équipés de barres d'ancrage DUA. Le manuel du propriétaire du véhicule peut mentionner ce système sous le nom ISOFIX, Dispositif Universel d'Ancrage (DUA) ou système universel d'ancrage inférieur.

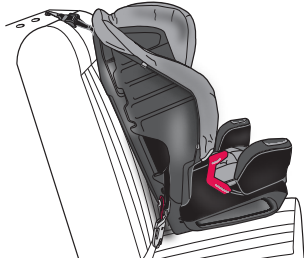

NE PAS utiliser cette méthode d'installation pour un enfant pesant plus de 20,4 kg (45 lb).

AVERTISSEMENT

- Utiliser **UNIQUEMENT** pour attacher le dispositif de retenue pour enfant aux barres d'ancrage inférieures du véhicule.
- TOUJOURS** lire et suivre à la lettre, les instructions qui accompagnent le véhicule et le dispositif de retenue pour enfant.
- NE JAMAIS** attacher deux crochets d'ancrage inférieurs à une barre d'ancrage inférieure du véhicule.
- NE PAS** utiliser les ceintures de sécurité du véhicule pour installer un dispositif de retenue pour enfant lorsque les ancrages inférieurs sont utilisés.
- Les ancrages inférieurs doivent être utilisés **UNIQUEMENT** tel que décrit dans ces instructions. Des blessures graves, voire mortelles, peuvent résulter d'une utilisation non conforme.
- TOUJOURS** s'assurer que les crochets d'ancrage inférieurs sont bien attachés aux barres d'ancrage inférieures du véhicule en tirant fermement sur les sangles de l'ancrage inférieur. S'ils ne sont pas engagés à fond, les ancrages inférieurs ne maintiendront pas bien le dispositif de retenue pour enfant. Des blessures graves, voire mortelles, peuvent en résulter.
- Pour éviter le danger d'étranglement, il **FAUT** ranger les ancrages inférieurs non utilisés, en retirant tout mou, dans la zone de rangement située derrière le dossier du siège (p. 33). Enrouler ou replier tout excédent de la sangle de l'ancrage inférieur et l'attacher avec un élastique afin d'éviter les blessures graves aux passagers.
- Outre ces instructions, lire et suivre celles du manuel du propriétaire du véhicule concernant l'installation d'un dispositif de retenue pour enfant et du DUA. S'il y a une différence, suivre celles du manuel du propriétaire du véhicule.

Quel est le type de l'ancrage inférieur qui se trouve sur le dispositif de retenue pour enfant ?

Afin d'installer correctement le dispositif de retenue pour enfant avec le système DUA, il faut d'abord déterminer le type des ancrages inférieurs qui se trouvent sur le dispositif de retenue pour enfant.

- Si le dispositif de retenue pour enfant est équipé de **crochets d'ancrage inférieurs**, commencer l'installation en se référant à la rubrique « Installation avec les crochets d'ancrage inférieurs » ci-dessous.
- Si le dispositif de retenue pour enfant est équipé de **connecteurs Quick Connectors^{MC}**, commencer l'installation en se référant à la rubrique « Installation avec les connecteurs Quick Connectors » à la page 22.

Crochets d'ancrage inférieurs



Quick Connector

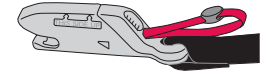

Installation avec les crochets d'ancrage inférieurs

IMPORTANT:

- Certains fabricants de véhicules ont des limites de poids acceptables inférieures pour les barres d'ancrage DUA. Consulter le manuel du propriétaire du véhicule ou appeler le fabricant du véhicule pour confirmer les limites de poids pour les barres d'ancrage DUA du véhicule.
- Si la ceinture de sécurité du véhicule est utilisée pour attacher le dispositif de retenue pour enfant, **NE PAS** utiliser les crochets d'ancrage inférieurs.
- Installer ce dispositif de retenue pour enfant avec la ceinture de sécurité du véhicule (**NON PAS** avec les crochets d'ancrage inférieurs) si l'enfant pèse plus de 20,4 kg (45 lb).

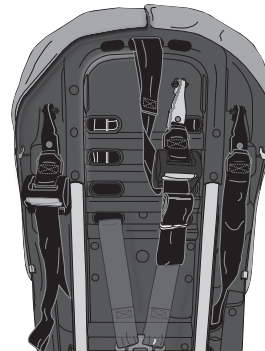

- Détacher le crochet d'ancrage et les crochets d'ancrage inférieurs du dos du dispositif de retenue pour enfant.**

Installation avec les crochets d'ancrage inférieurs

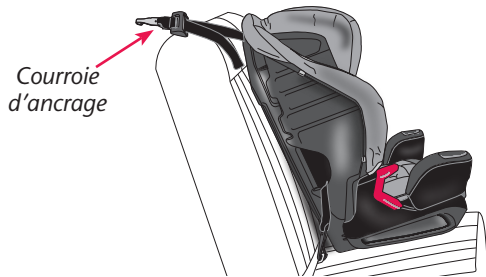

2. Mettre le dispositif de retenue pour enfant en position désirée.

Placer le dispositif de retenue pour enfant sur le siège du véhicule en position face vers l'avant. **TOUJOURS** s'assurer que le fond du dispositif de retenue pour enfant repose à plat sur le siège du véhicule et est positionné comme illustré. Placer la courroie d'ancrage à plat par-dessus le dossier du siège du véhicule.

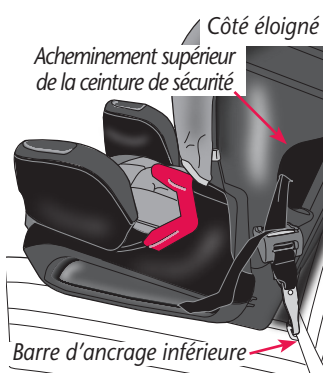
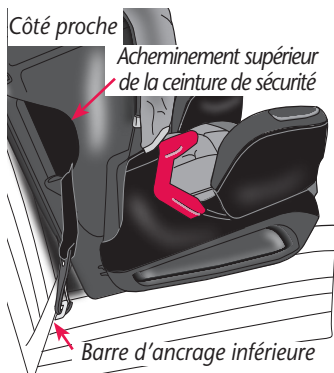

3. Attacher les crochets d'ancrage inférieurs.

La sangle d'ancrage inférieure passant par l'acheminement supérieur de la ceinture de sécurité, comme illustré ci-dessus, attacher un crochet d'ancrage inférieur à la barre d'ancrage inférieure du véhicule, située de chaque côté du dispositif de retenue pour enfant.

IMPORTANT : S'assurer que les deux crochets d'ancrage inférieurs font face à l'extérieur, comme illustré, et que les sangles de l'ancrage inférieur ne sont pas tordues.

Correct

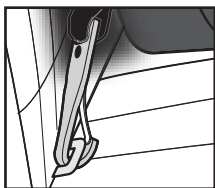

Incorrect



Installation avec les crochets d'ancrage inférieurs

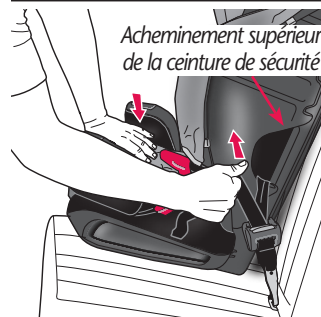

4. Attacher le dispositif de retenue pour enfant.

En se servant de tout son poids, pousser fermement le dispositif de retenue pour enfant sur le siège du véhicule tout en tirant sur la sangle de l'ancrage inférieur pour serrer.

IMPORTANT : Pour bien protéger l'enfant, le dispositif de retenue pour enfant **NE DOIT PAS** bouger de plus de 25 mm (1 po) d'un côté vers l'autre ou de l'avant vers l'arrière à l'acheminement supérieur de la ceinture de sécurité. Si le dispositif de retenue pour enfant ne peut pas être bien attaché, essayer de le réinstaller, le mettre à un autre emplacement ou l'installer avec la ceinture de sécurité du véhicule.



5. Attacher et serrer la courroie d'ancrage.

Accrocher le crochet d'ancrage au boulon d'ancrage situé derrière le siège du véhicule, comme illustré. (Consulter le manuel du propriétaire du véhicule, car l'emplacement du boulon d'ancrage peut varier.) Tirer sur la sangle pour bien serrer la courroie d'ancrage.

Remarque : Le siège installé doit être positionné comme illustré ci-dessus.

IMPORTANT :

- La courroie d'ancrage **DOIT** être utilisée lorsque les crochets d'ancrage inférieurs sont utilisés pour installer ce dispositif de retenue pour enfant.
- Si la courroie d'ancrage est trop courte pour l'attacher au boulon d'ancrage du véhicule, il faudra utiliser une extension de courroie d'ancrage. Appeler le ParentLink au 1-800-233-5921 (É.-U.), au 1-937-773-3971 (Canada) ou au 01-800-706-12-00 (Mexique) pour passer commande.

Installation avec les connecteurs Quick Connectors

IMPORTANT:

- Certains fabricants de véhicules ont des limites de poids acceptables inférieures pour les barres d'ancrage DUA. Consulter le manuel du propriétaire du véhicule ou appeler le fabricant du véhicule pour confirmer les limites de poids pour les barres d'ancrage DUA du véhicule.
- Si la ceinture de sécurité du véhicule est utilisée pour attacher le dispositif de retenue pour enfant, **NE PAS** utiliser les connecteurs Quick Connectors.
- Installer ce dispositif de retenue pour enfant avec la ceinture de sécurité du véhicule (**NON PAS** avec les connecteurs Quick Connectors) si l'enfant pèse plus de 20,4 kg (45 lb).

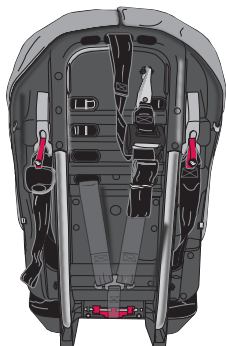

1. Détacher le crochet d'ancrage et les connecteurs Quick Connectors du dos du dispositif de retenue pour enfant.

2. Mettre le dispositif de retenue pour enfant en position désirée.

Placer le dispositif de retenue pour enfant sur le siège du véhicule en position face vers l'avant. **TOUJOURS** s'assurer que le fond du dispositif de retenue pour enfant repose à plat sur le siège du véhicule et est positionné comme illustré. Placer la courroie d'ancrage à plat par-dessus le dossier de siège du véhicule.

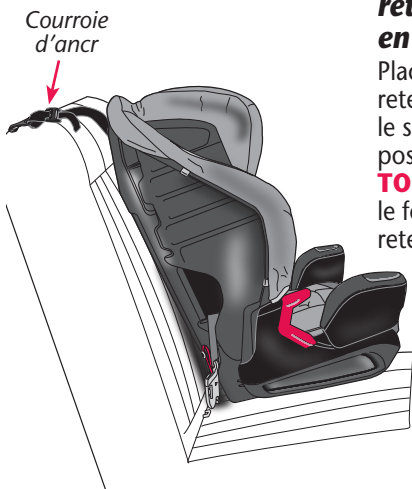

Installation avec les Quick Connectors

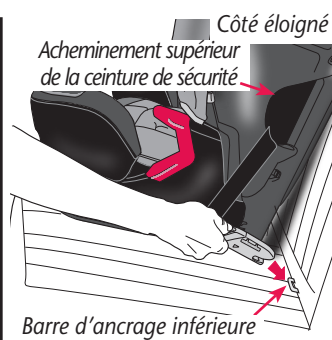
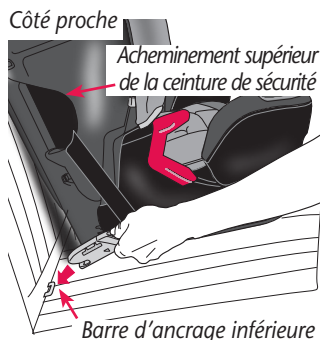

3. Attacher les Quick Connectors

Le harnais Quick Connector positionné dans l'acheminement supérieur de la ceinture de sécurité, comme illustré plus haut, pousser un connecteur Quick Connector sur chaque barre d'ancrage inférieure, située de chaque côté du dispositif de retenue pour enfant.

Remarque : Il est possible de devoir modifier l'angle des connecteurs Quick Connectors, comme illustré ci-dessus, pour les attacher aux barres d'ancrage.

IMPORTANT : S'assurer que les deux connecteurs Quick Connectors font face à l'extérieur, comme illustré, et que les sangles ne sont pas tordues.

Correct

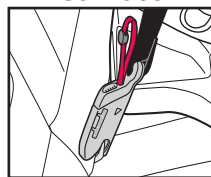

Incorrect

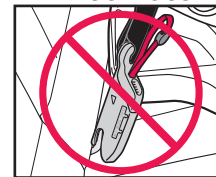

4. Attacher le dispositif de retenue pour enfant.

En se servant de tout son poids, pousser fermement le dispositif de retenue pour enfant sur le siège du véhicule tout en tirant sur la sangle du connecteur Quick Connector pour serrer.

IMPORTANT : Pour attacher correctement le dispositif de retenue pour enfant, il **NE DOIT PAS** bouger de plus de 25 mm (1 po) d'un côté vers l'autre ou de l'avant vers l'arrière à l'acheminement supérieur de la ceinture de sécurité. Si le dispositif de retenue pour enfant ne peut pas être bien attaché, essayer de le réinstaller, le mettre à un autre emplacement ou l'installer avec la ceinture de sécurité de véhicule.



5. Attacher et serrer la courroie d'ancrage.

Accrocher le crochet d'ancrage au boulon d'ancrage situé derrière le siège du véhicule, comme illustré. (Consulter le manuel du propriétaire du véhicule, car l'emplacement du boulon d'ancrage peut varier.) Tirer sur la sangle pour bien serrer la courroie d'ancrage.

Remarque : Le siège installé doit être positionné comme illustré ci-dessus.

IMPORTANT:

- La courroie d'ancrage **DOIT** être utilisée lorsque ce dispositif de retenue pour enfant est installé avec les connecteurs Quick Connectors.
- Si la courroie d'ancrage est trop courte pour l'attacher au boulon d'ancrage du véhicule, il faudra utiliser une extension de courroie d'ancrage. Appeler le ParentLink au 1-800-233-5921 (É.-U.), au 1-937-773-3971 (Canada) ou au 01-800-706-12-00 (Mexique) pour passer commande.

IMPORTANT:

- Si l'enfant pèse plus de 20,4 kg (45 lb), installer ce dispositif de retenue pour enfant avec la ceinture de sécurité du véhicule (**NON PAS** avec les ancrages inférieurs).
- Avant d'installer ce dispositif de retenue pour enfant avec la ceinture de sécurité du véhicule, il **FAUT** s'assurer que les crochets d'ancrage inférieurs ou les connecteurs Quick Connectors sont attachés aux crochets de rangement, situés derrière le dossier du dispositif de retenue pour enfant.
- Vérifier le manuel du propriétaire du véhicule afin de déterminer comment bloquer la ceinture de sécurité pour installer le dispositif de retenue pour enfant. La ceinture de sécurité doit être bloquée afin d'attacher correctement le dispositif de retenue pour enfant.
- Si la ceinture de sécurité du véhicule est utilisée pour attacher le dispositif de retenue pour enfant, **NE PAS** utiliser les ancrages inférieurs. L'utilisation des deux systèmes ensemble risque de causer du mou lors d'un arrêt brusque ou d'une collision.

Avec le harnais à 5 points

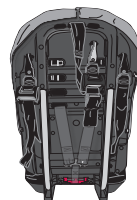

1. Détacher le crochet d'ancrage du dos du dispositif de retenue pour enfant.

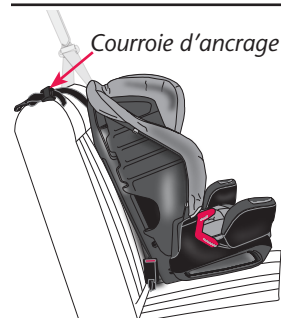

2. Mettre le dispositif de retenue pour enfant en position désirée.

Placer le dispositif de retenue pour enfant sur le siège du véhicule en position face vers l'avant. **TOUJOURS** s'assurer que le fond du dispositif de retenue pour enfant repose à plat sur le siège du véhicule et est positionné comme illustré. Placer la courroie d'ancrage à plat par-dessus le dossier du siège du véhicule.

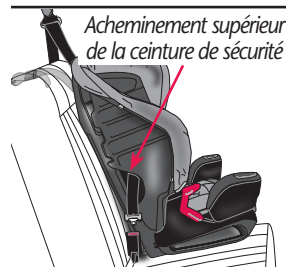

3. Faire passer la ceinture de sécurité par l'acheminement supérieur de la ceinture de sécurité.

Faire passer la languette de la boucle de la ceinture de sécurité par l'acheminement supérieur de la ceinture, comme illustré.

Installation avec la ceinture de sécurité du véhicule

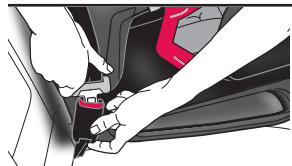

4. Attacher la ceinture de sécurité.

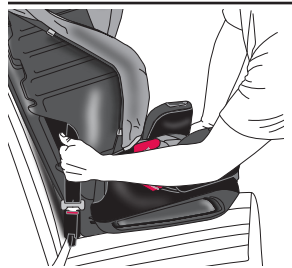

5. Retirer tout mou de la ceinture de sécurité.

En se servant de tout son poids, appuyer fermement le dispositif de retenue pour enfant sur le siège du véhicule tout en serrant la ceinture de sécurité pour en retirer tout mou.

6. Installer la pince de sécurité (non comprise), si nécessaire.

Si le véhicule est un modèle construit **avant celui de l'année 1996** et est équipé d'une combinaison ceinture sous-abdominale et baudrier équipée d'un enrouleur à verrouillage d'urgence (ELR) ET d'une plaque d'attache coulissante, il **FAUT** utiliser une pince de sécurité. Vérifier le manuel du propriétaire du véhicule pour identifier le système de ceinture de sécurité du véhicule.

Pince de sécurité installée correctement

13 mm
(0,5 po)

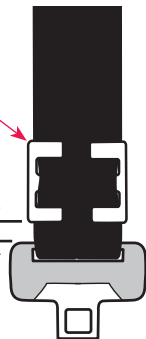

Si le véhicule est un **modèle de l'année 1996 ou plus récent**, il est certainement doté d'un système de ceinture de sécurité qui se bloque lorsqu'il est attaché et il ne sera pas nécessaire d'utiliser une pince de sécurité.

Consulter le manuel du propriétaire du véhicule avant d'installer la pince de sécurité.

Si le véhicule requiert une pince de sécurité, appeler le ParentLink au 1-800-233-5921 (É.-U.), au 1-937-773-3971 (Canada) ou au 01-800-706-12-00 (Mexique) pour obtenir une pince de sécurité et ses instructions d'installation et d'utilisation.

⚠ AVERTISSEMENT

- Retirer la pince de sécurité de la ceinture de sécurité du véhicule lorsqu'elle n'est pas utilisée avec un dispositif de retenue pour enfant, car dans ce cas, la ceinture de sécurité ne maintiendra pas correctement un adulte ou un enfant. Des blessures graves peuvent se produire.
- NE PAS** utiliser la pince de sécurité en mode siège d'appoint.

Installation avec la ceinture de sécurité du véhicule

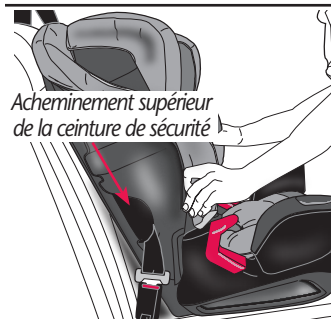

Acheminement supérieur de la ceinture de sécurité

7. S'assurer que le dispositif de retenue pour enfant est bien attaché.

Prendre en main le dispositif de retenue pour enfant à proximité de l'acheminement supérieur de la ceinture de sécurité, comme illustré, et essayer de le faire bouger dans toutes les directions.

IMPORTANT: Pour attacher correctement le dispositif de retenue pour enfant, il **NE DOIT PAS** bouger de plus de 25 mm (1 po) d'un côté vers l'autre ou de l'avant vers l'arrière à l'acheminement supérieur de la ceinture de sécurité. Si le dispositif de retenue pour enfant ne peut pas être bien attaché, essayer de le réinstaller ou le mettre à un autre emplacement.



8. Attacher et serrer la courroie d'ancrage.

Accrocher le crochet d'ancrage au boulon d'ancrage situé derrière le siège du véhicule, comme illustré. (Consulter le manuel du propriétaire du véhicule, car l'emplacement du boulon d'ancrage peut varier.) Tirer sur la sangle pour bien serrer la courroie d'ancrage.

Remarque : Le siège installé doit être positionné comme illustré ci-dessus.

IMPORTANT:

- La courroie d'ancrage **DOIT** être utilisée lors de l'installation de ce dispositif de retenue pour enfant avec la ceinture de sécurité du véhicule, si une courroie d'ancrage est disponible.
- Si la courroie d'ancrage est trop courte pour l'attacher au boulon d'ancrage du véhicule, il faudra utiliser une extension de courroie d'ancrage. Appeler le ParentLink au 1-800-233-5921 (É.-U.), au 1-937-773-3971 (Canada) ou au 01-800-706-12-00 (Mexique) pour passer commande.

Attacher l'enfant

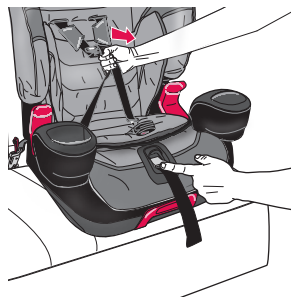

1. Desserrer les sangles du harnais.

Activer le levier de désenclenchement du harnais situé sur le devant du siège tout en tirant les sangles du harnais.

2. Mettre les sangles du harnais en position désirée.

Détacher la pince de poitrine et asseoir l'enfant dans le dispositif de retenue pour enfant. Faire passer chaque sangle du harnais par-dessus les épaules de l'enfant.



Remarque : Les sangles doivent être positionnées au niveau ou un peu plus haut que les épaules de l'enfant. Les couvre-harnais **DOIVENT** être installés lorsque le harnais à 5 points est utilisé avec des enfants pesant 18 kg (40 lb) ou moins (voir la page 56).

L'appui-tête est réglé pour que sa partie inférieure se trouve au-dessus du harnais (voir la page 54).

IMPORTANT : Le postérieur et le dos de l'enfant doivent reposer à plat contre le dispositif de retenue. S'il y a un espace, l'enfant ne sera pas confortable.

3. Attacher la boucle du harnais.

Insérer les deux languettes de boucle dans la boucle.

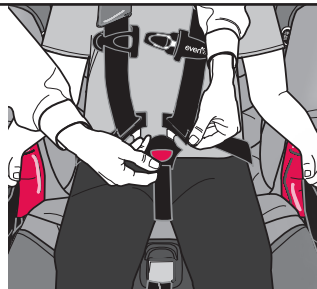

Remarque : S'assurer que la boucle de l'entrejambe est en position correcte (p. 35).

IMPORTANT : Tirer sur les sangles du harnais pour s'assurer que les languettes de boucle sont bien enclenchées.

Attacher l'enfant

4. Attacher et ajuster la pince de poitrine.

Enclencher les deux moitiés de la pince de poitrine, comme illustré, et la faire glisser à hauteur des aisselles.

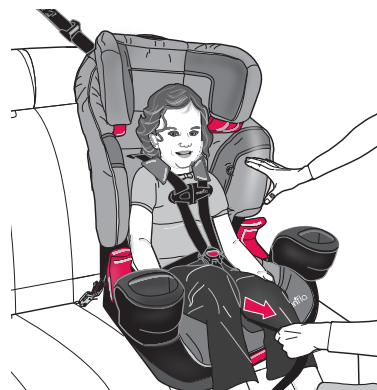
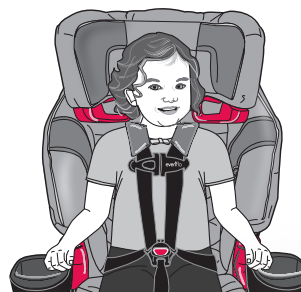

5. Serrer le harnais.

Tirer sur la sangle de réglage du harnais, située sur le devant du siège, pour serrer le harnais.

Remarque : Examiner les sangles du harnais près des épaules pour voir s'il y a du mou. Il **NE DOIT PAS** être possible de pincer le harnais (voir l'illustration). L'ajuster si nécessaire.

IMPORTANT : Une sangle bien serrée ne doit avoir aucun mou. Elle repose en position relativement droite sans s'affaisser. Elle n'appuie pas sur la chair de l'enfant ou ne repousse pas son corps dans une position qui n'est pas naturelle.

Retirer l'enfant



1. Desserrer les sangles du harnais.

Activer le levier de désenclenchement du harnais situé sur le devant du siège tout en tirant la sangle du harnais, derrière la pince de poitrine attachée, vers l'extérieur.

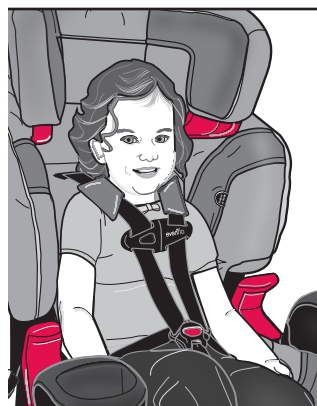

2. Désenclencher la pince de poitrine.

Appuyer sur le bouton de désenclenchement et séparer la pince de poitrine.

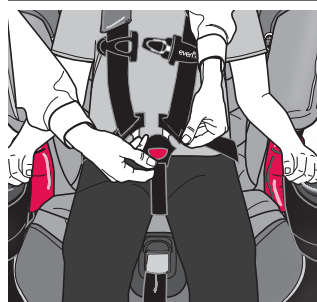

3. Détacher la boucle du harnais.

Appuyer sur le bouton rouge de la boucle et enlever les deux languettes de boucle.

L'enfant peut maintenant être retiré du siège.

Retirer la courroie d'ancrage

1. Desserrer le réglage.

La courroie d'ancrage fournie avec le dispositif de retenue pour enfant est l'un des deux types suivants (A ou B).



Incliner le réglage **A** et faire glisser la sangle pour desserrer.

Appuyer sur le bouton de désenclenchement du réglage **B** pour desserrer la courroie d'ancrage.

2. Retirer le crochet de l'attache de l'ancrage.

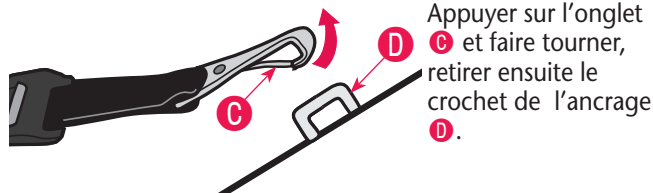

Appuyer sur l'onglet **C** et faire tourner, retirer ensuite le crochet de l'ancrage **D**.

3. Attacher le crochet de l'attache à la pince de rangement.

AVERTISSEMENT

- Pour éviter le risque d'étranglement, il **FAUT** enrouler ou replier tout excédent de courroie d'ancrage et l'attacher avec la languette ou l'élastique.
- Attacher le crochet d'ancrage **E** à la pince de rangement lorsqu'il n'est pas utilisé. Ceci empêchera toute courroie d'ancrage inutilisée de heurter un passager lors d'une collision.



Retirer les ancrages inférieurs

1. Desserrer le réglage.

CONSEIL !

En se servant de tout son poids, pousser le dispositif de retenue pour enfant sur le siège du véhicule tout en desserrant le réglage.

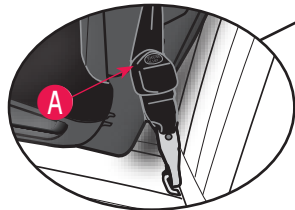
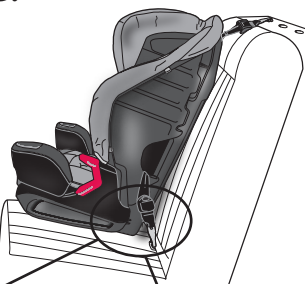

Ou

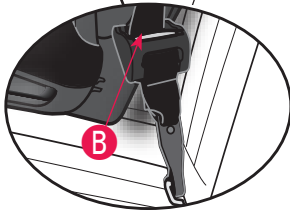

Incliner le réglage **A** et faire glisser la sangle pour desserrer.

Appuyer sur le bouton de désenclenchement du réglage **B** pour desserrer la courroie d'ancrage.

2. Retirer les crochets de l'ancrage inférieur de l'ancrage.

Les crochets d'ancrage inférieurs fournis avec le dispositif de retenue pour enfant sont l'un des deux types suivants.

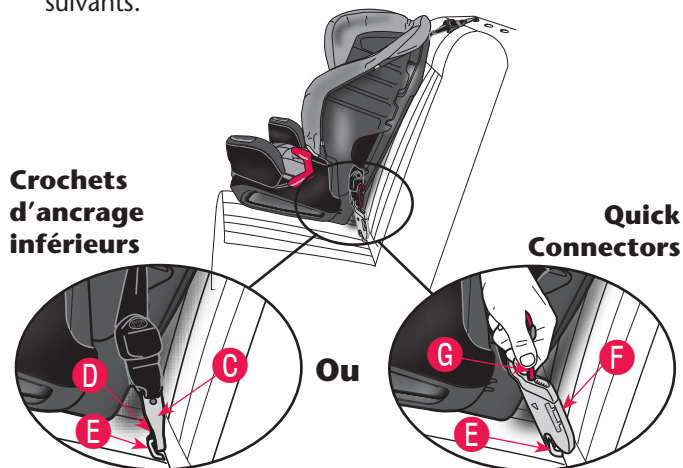

Pour retirer le crochet **C**, appuyer sur l'onglet **D**, le faire tourner et le retirer de l'ancrage **E**.

Pour retirer la pince **F**, tirer sur la sangle de désenclenchement rouge **G** et retirer la pince de l'ancrage **E**.

Retirer les ancrages inférieurs

3. Attacher les crochets de l'ancrage inférieur aux pinces de rangement.

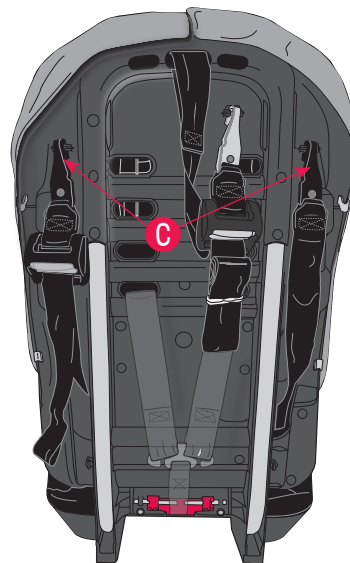

Lorsque les ancrages inférieurs ne sont pas utilisés, il **FAUT** attacher les crochets **C** derrière le dispositif de retenue pour enfant. Un harnais et un crochet d'ancrage inférieur non attachés risquent d'occasionner des blessures à l'enfant.

Avec le harnais à 5 points

Positionner les sangles du harnais

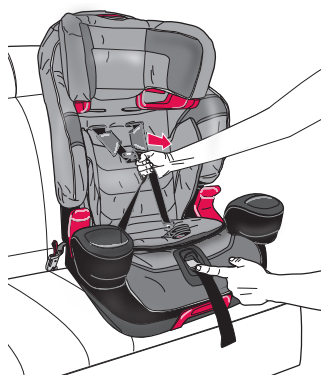

1. Desserrer les sangles du harnais.

Activer le levier de désenclenchement du harnais situé sur le devant du siège tout en tirant les sangles du harnais.

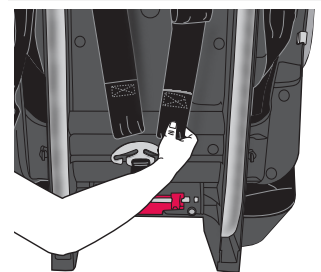

2. Retirer les deux sangles du harnais de la plaque d'attache située derrière le dossier du dispositif de retenue pour enfant.

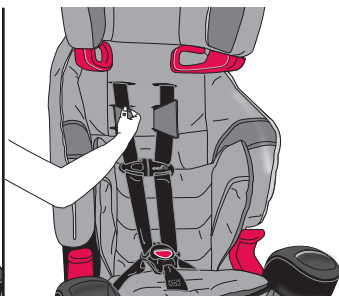
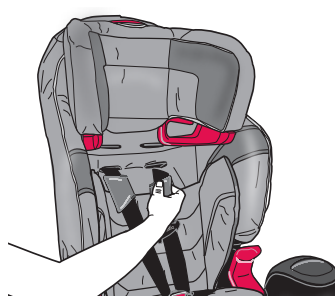

3. Déplacer les sangles du harnais.

Retirer les deux sangles du harnais des fentes et les faire passer par la nouvelle fente, comme illustré. Tirer les sangles du harnais vers le dos du dispositif de retenue pour enfant.

Remarque : Les sangles doivent être positionnées au niveau ou un peu plus haut que les épaules de l'enfant. Les couvre-harnais **DOIVENT** être installés lorsque le harnais à 5 points est utilisé avec des enfants pesant 18 kg (40 lb) ou moins (voir la page 56).

IMPORTANT : Lorsque les sangles du harnais sont insérées dans les fentes du revêtement de siège, s'assurer qu'elles passent bien par les fentes correspondantes de la coque du siège.

Positionner les sangles du harnais

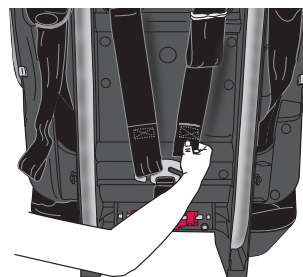

4. Attacher les sangles du harnais à la plaque d'attache.

Attacher la boucle située à l'extrémité de chaque sangle du harnais à la plaque d'attache.

IMPORTANT : S'assurer que les deux sangles du harnais sont installées **complètement** sur la plaque d'attache, comme illustré.



Positionner la sangle d'entrejambe

Pour modifier la position de la sangle d'entrejambe, il faut d'abord mettre le dispositif de retenue pour enfant à l'envers. Faire tourner l'attache de la sangle d'entrejambe du harnais **A** sur le côté et en la poussant, la faire passer par la fente située sur le fond de la coque du siège **B**.

Mettre l'attache du harnais dans l'autre fente. S'assurer de bien caler l'attache du harnais contre la coque du siège **B**.

Remarque : La sangle d'entrejambe doit être bien serrée contre l'enfant. Choisir la fente la plus proche de l'enfant **ET** la plus confortable pour celui-ci, mais **JAMAIS** en dessous de son postérieur.

IMPORTANT : Lorsque l'attache de la sangle d'entrejambe est insérée dans la fente du revêtement de siège, s'assurer de la faire passer correctement par la fente correspondante de la coque du siège.

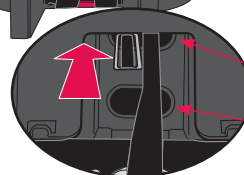
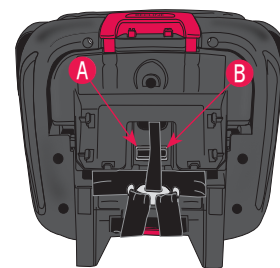
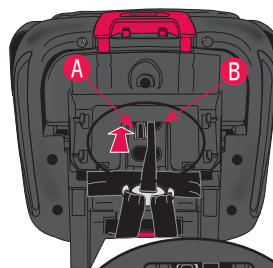

Fente avant

Fente arrière

Avec le harnais à 5 points

Quand asseoir l'enfant dans un siège d'appoint

Les sièges d'appoint surélèvent l'enfant et permettent le positionnement correct de la ceinture sous-abdominale et baudrier du véhicule. Lorsqu'un enfant est correctement attaché dans un siège d'appoint, ses risques de blessures dans tous genres de collisions sont réduits, car la ceinture sous-abdominale et baudrier fournit un excellent moyen de retenue du torse supérieur et inférieur.

Il est important que l'enfant soit assis correctement à l'intérieur des ceintures de sécurité du véhicule. Lorsque la ceinture de sécurité du véhicule est attachée, la ceinture sous-abdominale doit se trouver au bas des hanches et toucher à peine les cuisses de l'enfant, alors que la ceinture baudrier doit reposer à plat au milieu de sa clavicule. Si l'enfant se penche hors de la ceinture ou la déplace derrière son dos ou la met sous son bras, **elle ne fournira pas la retenue prévue.**

De nombreux facteurs doivent être considérés avant de décider si un enfant est prêt à s'asseoir sur un siège d'appoint, notamment : les limites de poids et de taille du dispositif de retenue actuel, le poids et la taille de l'enfant, sa maturité et les emplacements de siège disponibles dans le véhicule.

Comment s'utilise un siège d'appoint ?

L'utilisation d'un siège d'appoint est très semblable à l'opération de se boucler soi-même dans un véhicule :

- Lire les modes d'emploi du siège d'appoint et du véhicule avant de commencer.
- Mettre le siège d'appoint sur la banquette arrière à un emplacement doté d'une ceinture de sécurité sous-abdominale et baudrier. **Ne jamais utiliser un siège d'appoint uniquement avec une ceinture sous-abdominale** au risque de blessures graves.
- Une fois l'enfant assis dans le siège d'appoint, tirer la ceinture sous-abdominale et baudrier par-dessus l'enfant et attacher la boucle.
- S'assurer que la ceinture baudrier repose au milieu de sa clavicule et que la ceinture sous-abdominale se trouve au bas de ses hanches, touchant à peine ses cuisses.

Comment peut-on savoir si un enfant est prêt à passer à un siège d'appoint ?

Il faut considérer l'usage d'un siège d'appoint si les conditions suivantes existent :

- La maturité de l'enfant lui permet d'être assis sur le siège d'appoint sans vouloir mettre les ceintures sous son bras ou derrière son dos.
- L'enfant approche les limites de poids ou de taille prescrites pour le dispositif de retenue pour enfant qu'il utilise actuellement. (Même les enfants qui ne sont pas trop grands pour leur siège d'enfant peuvent bénéficier de l'usage d'un siège d'appoint, s'il est utilisé correctement.)
- Si le véhicule n'est pas équipé de boulon d'ancrage pour la courroie d'ancrage mais est doté de ceintures de sécurité sous-abdominale et baudrier sur la banquette arrière, un siège d'appoint peut offrir une meilleure protection qu'un dispositif de retenue à harnais intégré sans courroie d'ancrage.

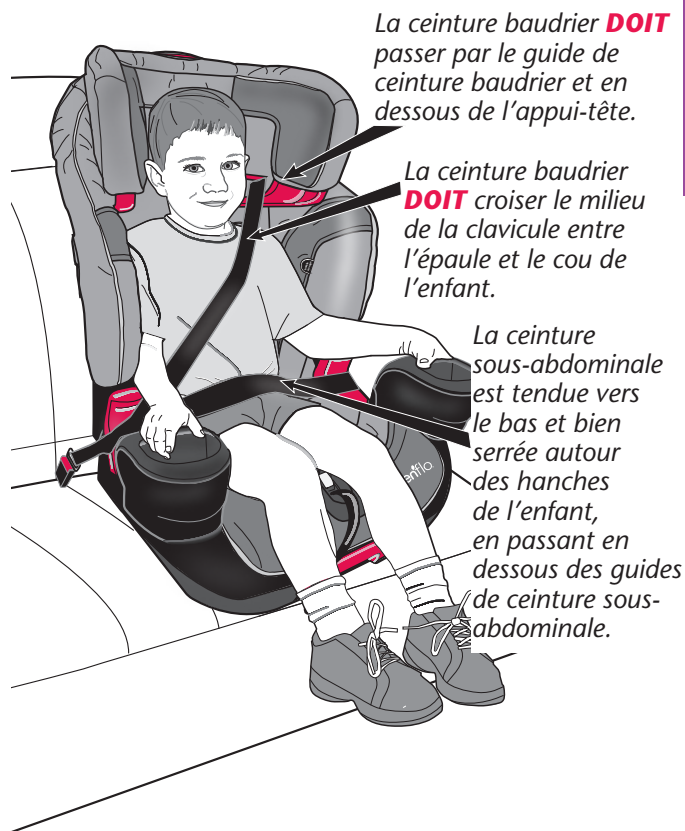

Siège d'appoint avec dossier

Utilisation du siège d'appoint avec le dossier

Conditions requises pour l'enfant

- **Poids** : 18 à 54.4 kg (40 à 120 lb)
- **Taille** : 112 à 145 cm (44 à 57 po) et le dessus des oreilles de l'enfant se trouve au niveau ou en dessous du haut de l'appui-tête du dispositif de retenue pour enfant
- **Âge** : 4 ans révolus

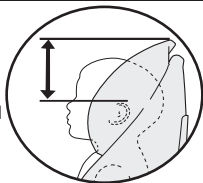

La ceinture baudrier **DOIT** passer par le guide de ceinture baudrier et en dessous de l'appui-tête.

La ceinture baudrier **DOIT** croiser le milieu de la clavicule entre l'épaule et le cou de l'enfant.

La ceinture sous-abdominale est tendue vers le bas et bien serrée autour des hanches de l'enfant, en passant en dessous des guides de ceinture sous-abdominale.

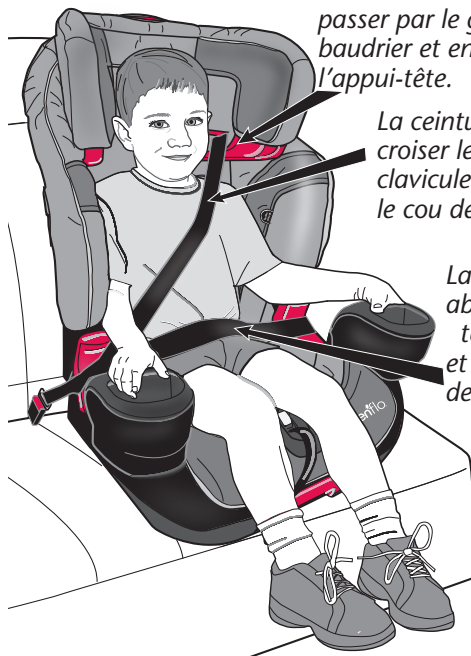

IMPORTANT : Lorsque l'enfant **dépasse** un des critères de taille indiqués ci-dessus pour l'utilisation en mode **positionnement de ceinture**, il **FAUT** cesser d'utiliser ce siège. À ce point uniquement, l'enfant peut être prêt à utiliser le système de ceinture de sécurité du véhicule.



IMPORTANT

Toujours attacher le siège d'appoint avec les connecteurs d'ancrage inférieurs ou la ceinture de sécurité du véhicule lorsqu'il n'est pas occupé. Un siège d'appoint non attaché peut être projeté sur les passagers et les blesser en cas de collision.

Liste de contrôle pour l'installation d'un siège d'appoint

1. Convertir le dispositif de retenue pour enfant en siège d'appoint.

Se référer à la rubrique « Convertir en siège d'appoint » à la page 40.

2. Attacher le siège d'appoint au siège du véhicule.

- ✓ S'assurer que le siège d'appoint est en position droite (p. 54).
- ✓ S'assurer que le fond et le dossier du siège d'appoint sont en contact avec le siège et le dossier du siège du véhicule.

3. Asseoir l'enfant dans le siège d'appoint.

S'assurer que le dos et le postérieur de l'enfant reposent à plat contre le dossier et les surfaces planes du siège d'appoint.

4. Régler l'appui-tête pour obtenir le réglage correct de la ceinture baudrier.

Le haut des oreilles de l'enfant doit se trouver au niveau, ou en dessous, de l'appui-tête du dispositif de retenue pour enfant et la ceinture baudrier **DOIT** reposer au milieu de la clavicule, entre l'épaule et le cou de l'enfant, comme illustré à gauche.

5. Attacher l'enfant et le siège d'appoint au siège du véhicule.

Tendre la ceinture sous-abdominale et baudrier par-dessus l'enfant et attacher la boucle. S'assurer que la ceinture baudrier passe par le guide de ceinture baudrier situé sur l'appui-tête.

6. Vérifier l'installation.

Vérifier que la ceinture sous-abdominale est tendue vers le bas et bien serrée autour des hanches de l'enfant, dans les guides de ceinture et attachée à la boucle. La ceinture baudrier doit croiser le milieu de la clavicule de l'enfant entre son épaule et son cou.

⚠ AVERTISSEMENT

- La ceinture baudrier **NE DOIT PAS** croiser le cou de l'enfant ou tomber de ses épaules. Si la ceinture baudrier ne peut pas être ajustée correctement pour reposer au milieu de la clavicule entre l'épaule et le cou de l'enfant **ET** au niveau ou au-dessus de l'épaule, essayer un autre emplacement de siège ou ne pas utiliser le siège d'appoint.



Convertir en siège d'appoint

1. Desserrer le harnais.

Activer le levier de désenclenchement du harnais et tirer les sangles du harnais vers l'extérieur, comme illustré.

Remarque :

Désenclencher la pince de poitrine et détacher le harnais (voir la page 30).

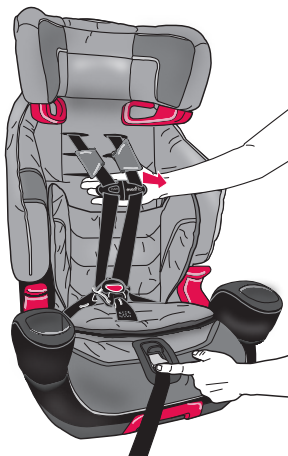

2. Retirer les deux sangles du harnais de la plaque d'attache et les tirer vers l'avant du siège.



3. Détacher les pinces en J et les languettes de fixation, retirer ensuite le revêtement du siège (voir la page 55).

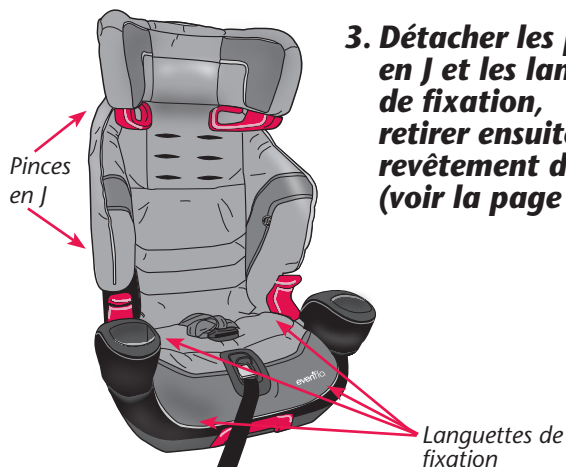

Convertir en siège d'appoint

4. Faire passer les sangles du harnais par les fentes de réglage et les attacher ensuite à la plaque d'attache située derrière le dossier du dispositif de retenue pour enfant.

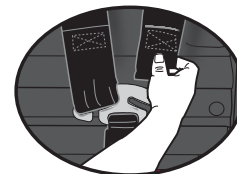
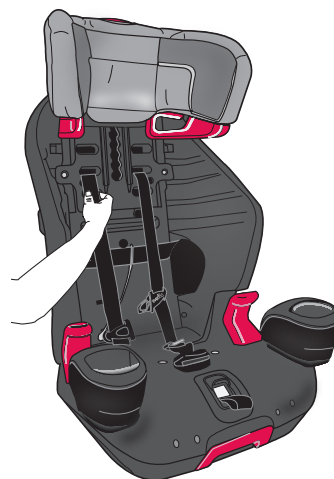

IMPORTANT : S'assurer que les deux sangles du harnais sont installées **complètement** sur la plaque d'attache.

5. Faire passer la pince de poitrine et les languettes de boucle par l'acheminement supérieur de la ceinture de sécurité pour les mettre derrière le dossier du dispositif de retenue pour enfant.

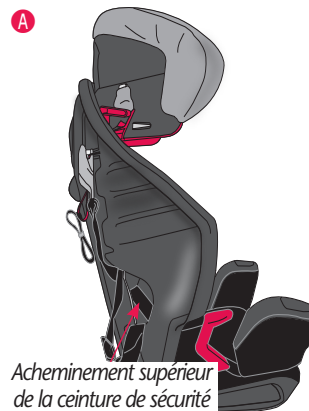

Attacher la pince de poitrine derrière le dispositif de retenue pour enfant, comme illustré dans les figures

A, **B** et **C**.

Attachée derrière le siège.

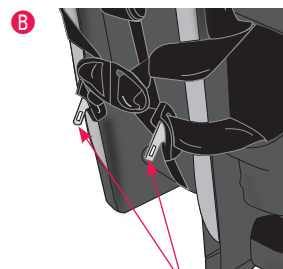

Languettes de boucle

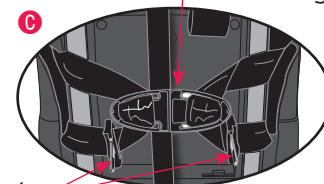

6. Retirer la sangle d'entrejambe.

Repérer l'ancrage de la sangle d'entrejambe situé sur le fond. Faire tourner l'ancrage sur le côté et le faire passer par la coque du siège pour le retirer, comme illustré.

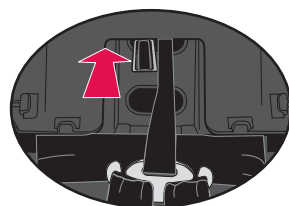
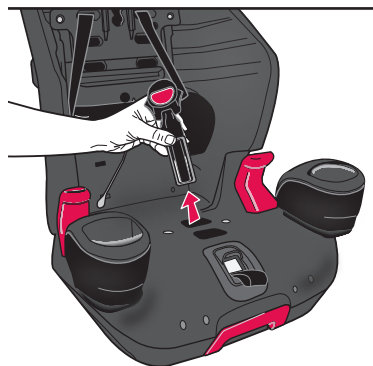
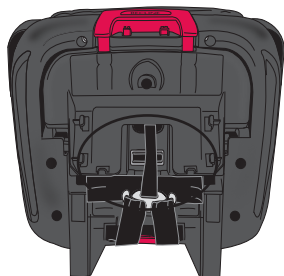

Remettre en place l'ancrage de la sangle d'entrejambe en le faisant passer par l'ouverture à partir du bas du dispositif de retenue pour enfant.

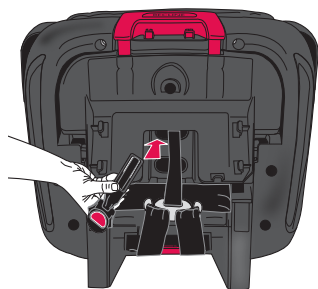

Tirer complètement l'ancrage au travers du siège et veiller à ce qu'il soit à plat, comme illustré.

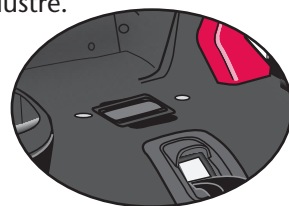

7. Rattacher le revêtement du siège.

Le dispositif de retenue pour enfant est maintenant en mode siège d'appoint et convient pour un enfant répondant aux critères suivants :

- **Poids** : 18 à 54.4 kg (40 à 120 lb)
- **Taille** : 112 à 145 cm (44 à 57 po) et le dessus des oreilles de l'enfant se trouve au niveau ou en dessous du haut de l'appui-tête du dispositif de retenue pour enfant
- **Âge** : 4 ans révolus

Remarque : Pour remettre le siège en mode de harnais à 5 points, inverser ces étapes.

Utilisation du siège d'appoint sans le dossier

Conditions requises pour l'enfant

- **Poids** : 18 à 54.4 kg (40 à 120 lbs)
- **Taille** : 112 à 145 cm (44 à 57 po) et le dessus des oreilles de l'enfant se trouve au niveau ou en dessous du haut de l'appui-tête du siège du véhicule
- **Âge** : 4 ans révolus

La ceinture baudrier **DOIT** croiser le milieu de la clavicule entre l'épaule et le cou de l'enfant. Utiliser la pince de la ceinture baudrier, si nécessaire.

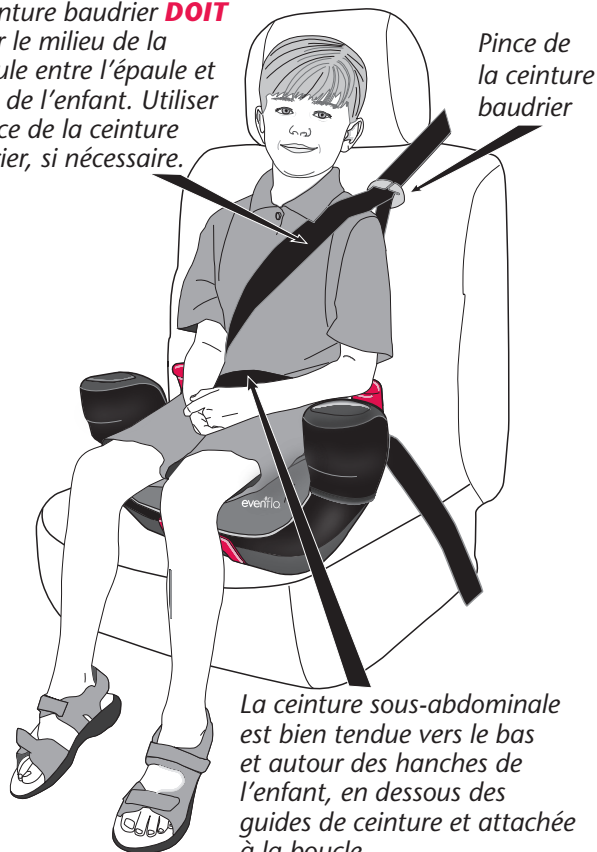

IMPORTANT : Lorsque l'enfant **dépasse** un des critères de taille indiqués ci-dessus pour l'utilisation en mode **positionnement de ceinture**, il **FAUT** cesser d'utiliser ce siège. À ce point uniquement, l'enfant peut être prêt à utiliser le système de ceinture de sécurité du véhicule.

Liste de contrôle de l'installation

- 1. Retirer le dossier du siège d'appoint.**
Se référer à la rubrique « Retirer le dossier » (p.46).
- 2. Mettre le siège d'appoint sur le siège du véhicule.**
S'assurer que le siège d'appoint est en position droite (p. 54).
- 3. Asseoir l'enfant dans le siège d'appoint.**
S'assurer que le dos de l'enfant repose à plat contre le dossier du siège du véhicule et que son postérieur repose à plat sur le siège d'appoint.
- 4. Attacher l'enfant et le siège d'appoint au siège du véhicule.**
Tendre la ceinture sous-abdominale et baudrier par-dessus l'enfant et attacher la boucle.
- 5. Utiliser la pince de la ceinture baudrier, si nécessaire.**
Si la ceinture baudrier ne repose pas correctement au milieu de la clavicule entre l'épaule et le cou de l'enfant, attacher et régler la pince de la ceinture. Se référer à la rubrique « Utilisation de la pince de la ceinture baudrier » (p. 47).

⚠ AVERTISSEMENT

La ceinture baudrier **NE DOIT PAS** croiser le cou de l'enfant ou tomber de ses épaules. Si la ceinture baudrier ne peut pas être ajustée correctement pour reposer au milieu de la clavicule entre l'épaule et le cou de l'enfant, essayer un autre emplacement de siège ou ne pas utiliser le siège d'appoint.



6. Vérifier l'installation

S'assurer que la ceinture sous-abdominale est tendue vers le bas et bien serrée autour des hanches de l'enfant, en dessous des guides de ceinture et attachée à la boucle. La ceinture baudrier doit croiser le milieu de la clavicule de l'enfant entre son épaule et son cou.

Remarque : Si la ceinture baudrier du véhicule croise naturellement le milieu de la clavicule de l'enfant, il n'est pas nécessaire d'utiliser la pince de la ceinture baudrier.

IMPORTANT

Toujours attacher le siège d'appoint avec la ceinture de sécurité du véhicule lorsqu'il n'est pas occupé. Un siège d'appoint non attaché peut être projeté sur les passagers et les blesser en cas de collision.

Retirer le dossier

1. Mettre le siège d'appoint sur son dossier.

Retirer la sangle d'entrejambe afin de faciliter le retrait du dossier (p. 51).

2. Appuyer sur le levier de désenclenchement pour retirer le dossier.

Se servir du pouce pour pousser sur le levier de désenclenchement **A** situé sur le dessous de la base **B**, comme illustré, et faire glisser ensuite la base hors du dossier **C**.

Remarque : Une fois le dossier retiré, ranger la sangle d'entrejambe sur le dessous de la base (p. 42).

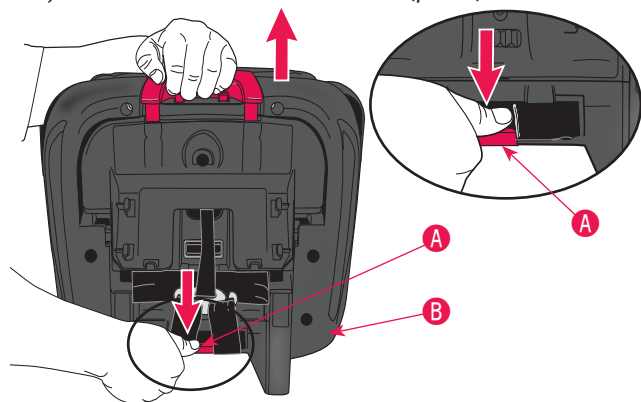

AVERTISSEMENT

- **NE PAS** utiliser le support d'inclinaison en mode siège d'appoint. Le support d'inclinaison doit uniquement être utilisé avec le harnais à 5 points.

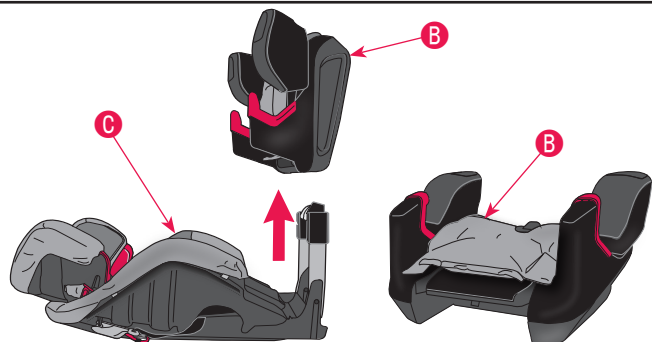

IMPORTANT

Ranger correctement le dossier lorsqu'il n'est pas utilisé et ne pas le laisser dans le véhicule (à moins qu'il ne soit dans le coffre). Les objets non attachés peuvent agir comme des projectiles et blesser quelqu'un lors d'une collision.

Utilisation de la pince de la ceinture baudrier

1. Attacher la pince de la ceinture baudrier comme illustré.



Concernant les modèles canadiens UNIQUEMENT

2. Attacher l'élément inséré du siège d'appoint sans dossier.

Faire glisser l'élément inséré **D** du siège d'appoint sans dossier dans l'arrière de la base **B** jusqu'à enclenchement, comme illustré.

Remarque : Si la pince de la ceinture baudrier est utilisée, s'assurer d'avoir bien serré la sangle avant d'attacher l'élément inséré du siège d'appoint sans dossier.

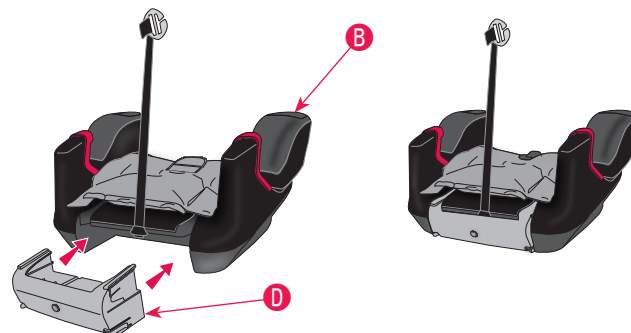

Utilisation de la pince de la ceinture baudrier

3. Mettre le siège d'appoint sur le siège du véhicule.

Mettre le siège d'appoint **B** sur le siège du véhicule et attacher la pince de la ceinture baudrier **D** à la ceinture baudrier du véhicule **E**.

4. Ajuster la pince de la ceinture baudrier.

Tirer la sangle de réglage **F** jusqu'à ce que la pince de la ceinture **D** soit au même niveau que les épaules de l'enfant et que la ceinture baudrier **E** du véhicule repose à plat sur la poitrine de l'enfant au milieu de l'espace compris entre son épaule et son cou.

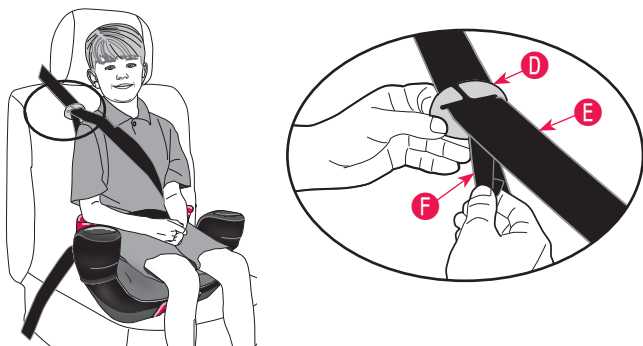

Informations générales

Rattacher le dossier

1. Retirer le revêtement du siège du dossier (voir la page 55).

2. Détacher la pince de poitrine.

Détacher la pince de poitrine de l'arrière du dossier et tirer les sangles du harnais vers l'avant du dispositif de retenue pour enfant.

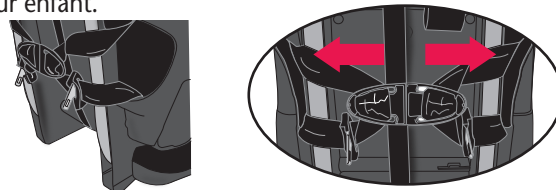

3. Retirer les deux sangles du harnais de la plaque d'attache située derrière le dossier du dispositif de retenue pour enfant.

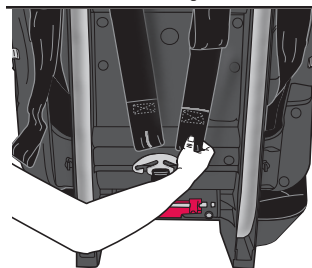

4. Rattacher le revêtement du siège au dossier.

5. Faire passer les sangles du harnais.

Faire passer les sangles du harnais par les fentes situées sur le devant du dispositif de retenue pour enfant.

Tirer les sangles du harnais vers le dos du dispositif de retenue pour enfant.

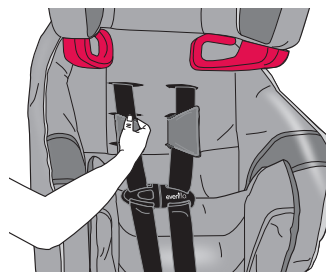

Remarque : Les sangles doivent être positionnées au niveau ou un peu plus haut que les épaules de l'enfant. Les couvre-harnais **DOIVENT** être installés lorsque le harnais à 5 points est utilisé avec des enfants pesant 18 kg (40 lb) ou moins (voir la page 56).

IMPORTANT: Lorsque les sangles du harnais sont insérées dans les fentes du revêtement de siège, s'assurer qu'elles passent bien par les fentes correspondantes de la coque du siège.

Rattacher le dossier

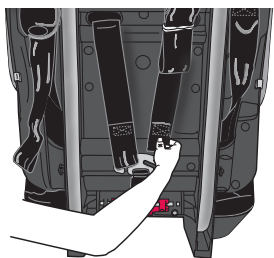

6. Attacher les sangles du harnais à la plaque d'attache.

Attacher la boucle située à l'extrémité de chaque sangle du harnais à la plaque d'attache.



IMPORTANT: S'assurer que les deux sangles du harnais sont installées **complètement** sur la plaque d'attache, comme illustré.

7. Mettre le dossier sur le dos, comme illustré.

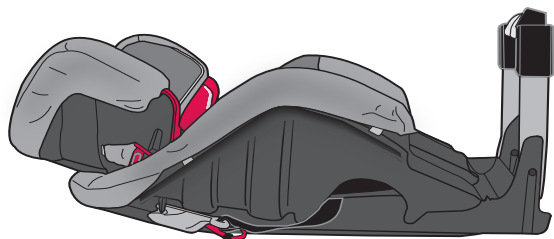

Concernant les modèles canadiens **UNIQUEMENT**

8. Retirer l'élément inséré du siège d'appoint sans dossier de la base.

Appuyer sur les deux onglets **A** situés des deux côtés de l'élément inséré du siège d'appoint sans dossier et le faire glisser hors de la base, comme illustré.

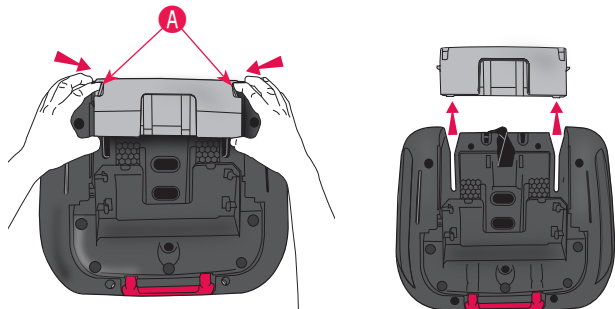

Rattacher le dossier

9. Retirer la pince de la ceinture baudrier.

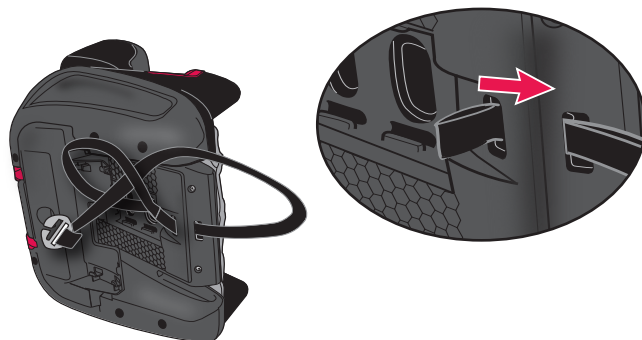

10. Retirer la sangle d'entrejambe du dessous de la base.

Faire tourner l'ancrage de la sangle d'entrejambe sur le côté et le faire passer par la coque du siège pour le retirer, comme illustré.

Remarque : Retirer le revêtement du siège pour faciliter l'accès (voir la page 55).

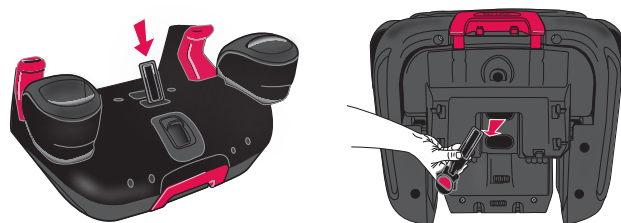

Rattacher le dossier

11. Insérer les languettes de boucle dans la boucle de la sangle d'entrejambe.

Insérer les languettes de boucle dans la boucle de la sangle d'entrejambe et mettre celle-ci sur le siège, comme illustré.

12. Tirer sur la sangle de réglage du harnais pour retirer tout mou.

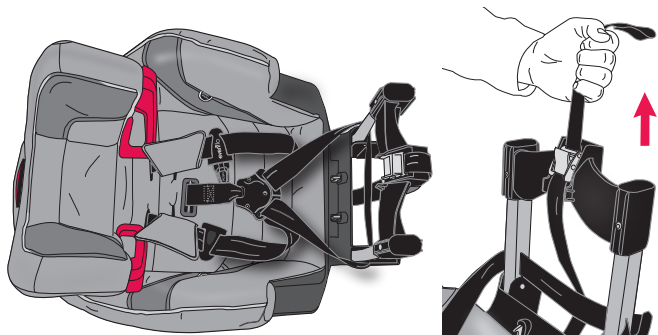

13. Positionner la base par-dessus le dossier.

Mettre la base **B** par-dessus le dossier **C**. S'assurer que la sangle de réglage du harnais **D** passe par l'ouverture sur le devant de la base, comme illustré.

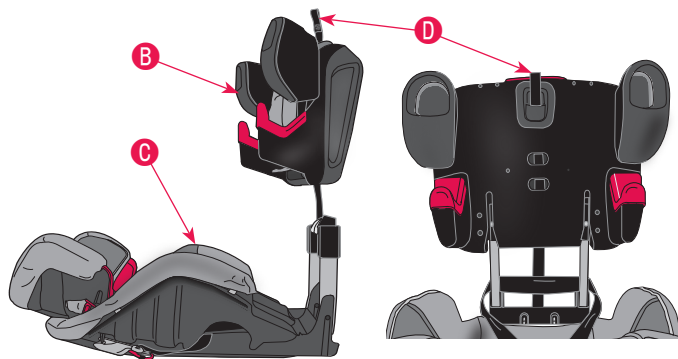

Rattacher le dossier

14. Pousser la base sur le dossier.

Pousser la base **B** sur le dossier **C** jusqu'à enclenchement.

Remarque : Les sangles du harnais **E** doivent glisser dans les fentes **F** vers l'arrière de la base. S'assurer que les sangles du harnais ne sont pas tordues.

IMPORTANT : Tirer la base vers l'avant et le haut pour s'assurer qu'elle est bien enclenchée dans le dossier.

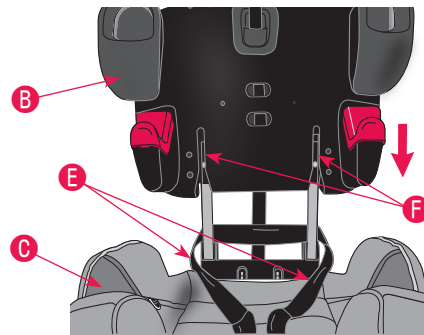

15. Rattacher le revêtement du siège à la base.

Rattacher le revêtement du siège à la base et insérer ensuite l'ancrage de la sangle d'entrejambe dans la fente correcte de la base (voir la page 35).



Le dispositif de retenue pour enfant est maintenant en mode harnais à 5 points et convient pour un enfant répondant aux critères suivants :

- **Poids :** 10 à 29,4 kg (22 à 65 lb)
- **Taille :** 71 à 127 cm (28 à 50 po) et le dessus des oreilles de l'enfant se trouve au niveau ou en dessous de l'appui-tête du dispositif de retenue pour enfant
- **Âge :** 2 ans révolus

Remarque : Se référer à la Liste de contrôle de l'installation à la page 17 pour l'installation correcte.

Régler l'appui-tête

Bouton de désenclenchement du verrouillage

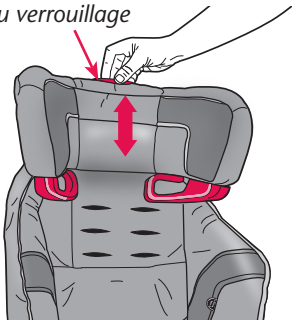

Appuyer sur le bouton de désenclenchement du verrouillage, comme illustré, tout en faisant glisser l'appui-tête vers le haut ou le bas en position désirée.

IMPORTANT : Lorsque l'appui-tête est dans l'une des positions de blocage, le bouton de désenclenchement du verrouillage se remettra en position d'origine.

Régler l'inclinaison

⚠ AVERTISSEMENT

- Le support d'inclinaison **DOIT** être utilisé pour les enfants pesant moins de 18 kg (40 lb).
- **NE PAS** utiliser le support d'inclinaison en mode siège d'appoint. Le support d'inclinaison doit uniquement être utilisé avec le harnais à 5 points.

Pour incliner la base, faire basculer le dossier du dispositif de retenue pour enfant et tirer ensuite sur la poignée d'inclinaison **A** pour désenclencher le support d'inclinaison **B**.

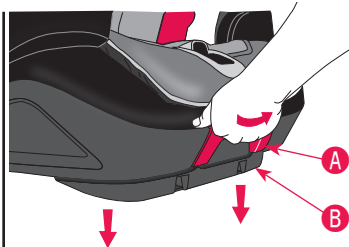
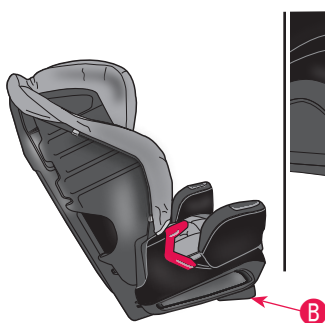
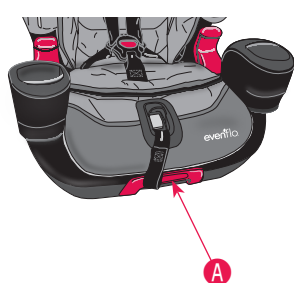

Rangement de la languette de la boucle

Pour sortir facilement l'enfant, détacher la boucle d'entrejambe et insérer les languettes de boucle dans les logements de languettes de boucle **A** situés de chaque côté du dispositif de retenue.

Non disponibles sur tous les modèles.

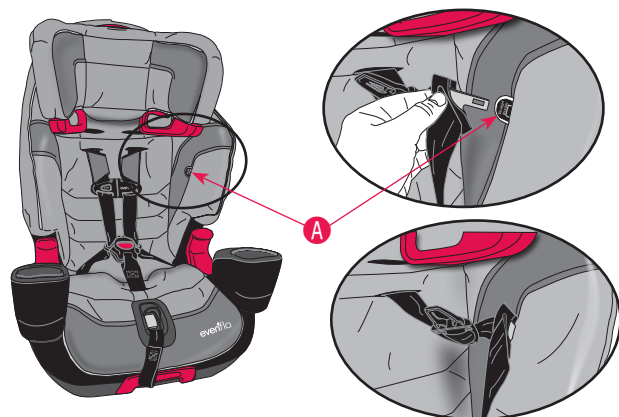

Retirer le revêtement du siège

1. Retirer les sangles du harnais de la plaque d'attache située derrière le dossier du dispositif de retenue pour enfant.
2. Détacher toutes les pinces en J et toutes les languettes de fixation. Retirer le revêtement du siège.

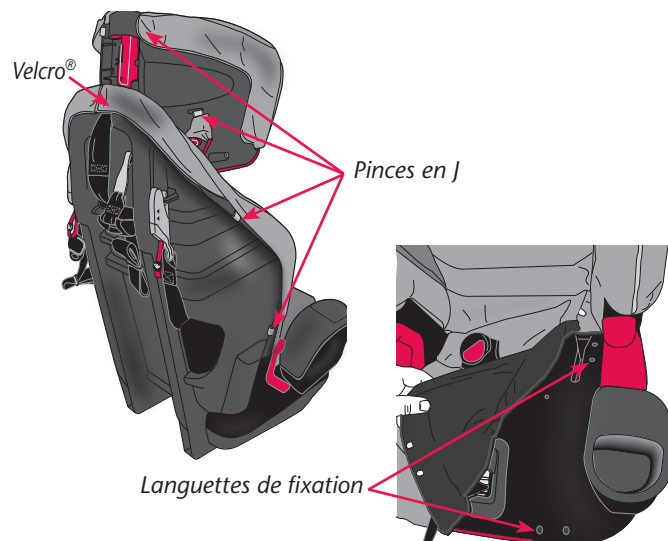

Non disponibles sur tous les modèles. Les styles peuvent varier.

⚠ AVERTISSEMENT

- **NE PAS** utiliser le coussin de corps optionnel avec des enfants pesant plus de 18 kg (40 lb).



Lorsqu'il est placé dans le dispositif de retenue, le coussin de corps optionnel **A** aide à soutenir l'enfant, comme illustré.

⚠ AVERTISSEMENT

- Les couvre-harnais **DOIVENT** être installés lorsque le harnais à 5 points est utilisé avec des enfants pesant 18 kg (40 lb) ou moins.

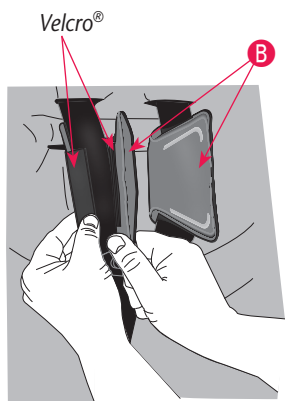

Installer les couvre-harnais **B** au-dessus de la pince de poitrine **C** pour plus de confort. Enrouler les couvre-harnais autour des sangles du harnais et attacher les languettes Velcro, comme illustré.

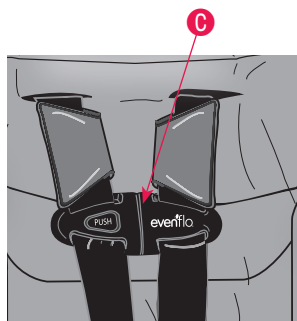

- **NE PAS** lubrifier ou immerger dans l'eau les connecteurs DUA, la boucle ou toute partie de ce dispositif de retenue pour enfant, à moins que le rinçage ne soit permis selon les indications qui se trouvent sur le dos de la boucle du dispositif de retenue.
- Les pièces en plastique et en métal peuvent être nettoyées avec une solution légère d'eau savonneuse et séchées avec un chiffon doux. Ne pas utiliser de nettoyeurs ou de solvants abrasifs.
- Prendre soin de ne pas endommager les étiquettes.
- Le harnais peut être nettoyé avec une solution légère d'eau savonneuse. Laisser le harnais sécher à l'air.
- Laver le revêtement du siège séparément en machine, à l'eau froide et au cycle délicat. Sécher au sèche-linge, à basse température pendant 10 à 15 minutes.
- **NE JAMAIS** utiliser le dispositif de retenue pour enfant sans le revêtement du siège.
- Afin de protéger le dispositif de retenue pour enfant des dégâts pouvant être causés par les intempéries, les rongeurs ou autres éléments communs aux garages, à l'extérieur ou autres endroits de rangement, retirer le revêtement du siège et nettoyer à fond le dispositif de retenue avant de le ranger. Prendre soin de nettoyer les endroits où les miettes et autres débris ont tendance à s'accumuler.

CONSEIL!

Afin de protéger la garniture intérieure du véhicule, placer une serviette sous et derrière le dispositif de retenue pour enfant.

Mise au rebut correcte de ce dispositif de retenue pour enfant

À la fin de la vie utile de ce dispositif de retenue pour enfant, Evenflo recommande sa mise au rebut de manière appropriée. La plupart des éléments de ce dispositif de retenue pour enfant sont recyclables.

1. Retirer tout le tissu et le rembourrage.
2. Retirer toutes les vis et démonter le dispositif de retenue.
3. Recycler toutes les pièces en plastique et en mousse et mettre le reste au rebut.

Si le centre de recyclage local n'accepte pas le rembourrage, celui-ci peut être mis au rebut dans le lieu de décharge des déchets ménagers.

Remarque : Autant que possible, Evenflo utilise des matériaux recyclés dans ses opérations de fabrication, mais jamais pour les éléments critiques à la sécurité.

Attacher le dispositif de retenue pour enfant dans un avion

L'administration fédérale de l'aviation (FAA) recommande de maintenir un enfant dans un dispositif de retenue pour enfant approprié à son poids et à sa taille, lors de vols aériens. Des turbulences peuvent survenir sans ou presque aucun avertissement. Lorsque des turbulences se produisent, **l'endroit le plus sécuritaire pour l'enfant est dans un dispositif de retenue pour enfant correctement installé et non pas sur les genoux d'un adulte ou sur un siège d'avion avec sa ceinture de sécurité.** Maintenir l'enfant dans un dispositif de retenue pour enfant pendant le vol assurera l'arrivée de la famille à destination en toute sécurité.

La FAA recommande qu'un enfant pesant :

- plus de 18 kg (40 lb) utilise la ceinture de sécurité de l'avion ;
- moins de 9 kg (20 lb) utilise un dispositif de retenue pour enfant en position face vers l'arrière ; et
- de 9 à 18 kg (20 à 40 lb) utilise un dispositif de retenue pour enfant en position face vers l'avant.

Il convient de se rappeler que ces recommandations de la FAA peuvent être différentes de celles qui s'appliquent à l'utilisation du dispositif de retenue pour enfant dans un véhicule automobile.

IMPORTANT

Ce dispositif de retenue pour enfant peut uniquement être utilisé dans un avion avec le harnais à 5 points. Ce dispositif de retenue ne peut pas être utilisé en mode siège d'appoint dans un avion.

Installer le dispositif de retenue pour enfant dans un avion

IMPORTANT: Avant d'installer le dispositif de retenue pour enfant, s'assurer que le **siège de l'avion est complètement en position verticale.**

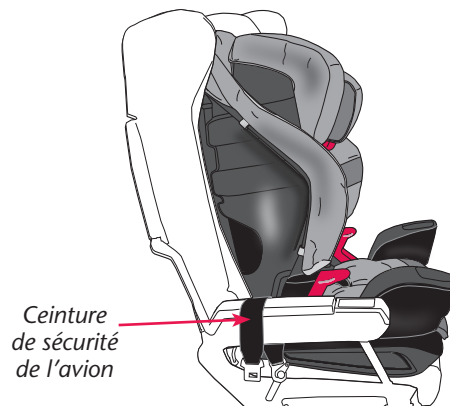

1. Mettre le dispositif de retenue pour enfant en position désirée.

Placer le dispositif de retenue pour enfant en position face vers l'avant sur le siège de l'avion, comme illustré plus haut.

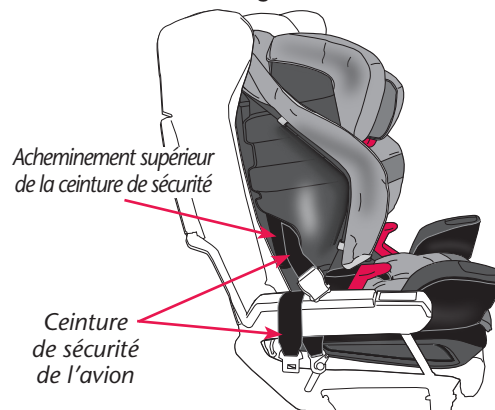

2. Faire passer la ceinture de sécurité de l'avion par l'acheminement supérieur de la ceinture de sécurité.

Faire passer la ceinture de sécurité de l'avion par l'ouverture de l'acheminement supérieur de la ceinture située sur l'arrière du dispositif de retenue pour enfant et continuer jusqu'à ce qu'elle passe par l'ouverture située de l'autre côté du dispositif de retenue pour enfant.

Remarque : Soulever le revêtement du siège du dispositif de retenue pour faciliter l'accès.

Installer le dispositif de retenue pour enfant dans un avion - Suite

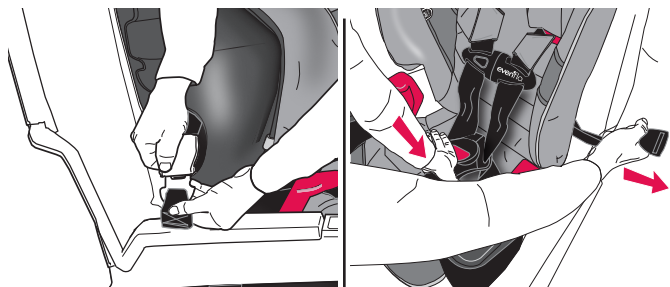

3. Attacher la ceinture de sécurité de l'avion et retirer ensuite tout mou de la ceinture.

La ceinture de sécurité de l'avion doit être aussi serrée que possible. Faire passer l'excédent de sangle de la ceinture de sécurité de l'avion par l'ouverture de l'acheminement de la ceinture. En se servant de tout son poids, pousser fermement le dispositif de retenue pour enfant sur le siège de l'avion tout en tirant sur l'excédent de la ceinture de sécurité de l'avion pour serrer.

Remarque : Les ceintures de sécurité de l'avion étant de longueur déterminée, il est possible que la boucle de la ceinture se trouve derrière le dos de l'enfant après l'avoir serrée. Pour assurer le confort de l'enfant, Evenflo recommande de protéger le dos de l'enfant en plaçant un petit oreiller ou une petite couverture ou une veste repliée par-dessus la boucle de la ceinture.

Vérifier l'installation : Rattacher le revêtement du siège au dispositif de retenue pour enfant. Essayer de faire bouger le dispositif de retenue pour enfant dans toutes les directions. Si le dispositif de retenue pour enfant peut être bougé de plus de 25 mm (1 po) d'un côté vers l'autre ou de l'avant vers l'arrière **à l'acheminement supérieur de la ceinture de sécurité**, la ceinture de sécurité de l'avion n'est pas assez serrée et il **FAUT** le réinstaller jusqu'à ce que la ceinture de sécurité soit assez serrée.

4. Attacher l'enfant dans le dispositif de retenue

Se référer à la page 28.

Pièces de rechange

Non disponibles sur tous les modèles. Les styles peuvent varier.

Des pièces de rechange peuvent être commandées en ligne sur le site www.evenflo.com ou en contactant le ParentLink au 1-800-233-5921. Avant de nous contacter, se munir du numéro de modèle et de la date de fabrication (situés sur le bas du dispositif de retenue pour enfant).



Pince de sécurité (non comprise avec le dispositif de retenue pour enfant), voir la page 26



Pince de poitrine



Mousse de la tête



Couvre-harnais

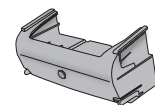

Élément inséré du siège d'appoint sans dossier (Canada uniquement)

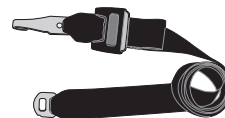

Extension de la courroie d'ancrage (non comprise avec le dispositif de retenue pour enfant)



Pince de la ceinture baudrier

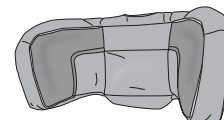

Revêtement de l'appui-tête



Système de harnais

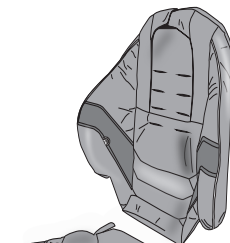

Revêtement du siège



Ancrage inférieur

Ou



Ancrage inférieur Quick Connector

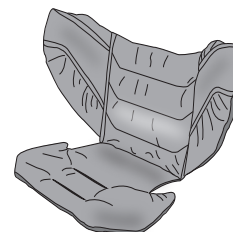

Coussin de corps

Garantie limitée

Evenflo garantit ce produit (y compris les accessoires) à l'utilisateur d'origine (« Acheteur ») contre tout défaut de matériau ou de fabrication pour une période de 90 jours à partir de la date de l'achat initial de ce produit. La seule responsabilité d'Evenflo sous les termes de cette garantie explicite limitée est de réparer ou de remplacer, à sa discrétion, tout Produit qui sera jugé être défectueux et qui sera déterminé par Evenflo être couvert sous les termes de cette garantie.

La réparation ou le remplacement sous les termes de cette garantie sont les seuls recours de l'Acheteur. La preuve d'achat sous la forme d'une facture ou d'un contrat de vente, prouvant que le Produit est toujours sous la période de garantie, doit être fournie pour obtenir le service de garantie. Cette garantie explicite limitée est accordée EXCLUSIVEMENT par Evenflo à l'Acheteur initial de ce Produit et ne peut être ni attribuée ni transférée aux acheteurs ou utilisateurs ultérieurs de ce Produit. Pour le service de garantie, contacter le centre de ressources à la clientèle ParentLink d'Evenflo à **www.evenflo.com**.

À L'EXCEPTION DE CE QUI EST INTERDIT PAR LA LOI APPLICABLE, TOUTE GARANTIE IMPLICITE DE VALEUR COMMERCIALE OU D'ADAPTATION À UN USAGE PARTICULIER DE CE PRODUIT EST EXCLUE. EVENFLO NE SERA PAS TENU POUR RESPONSABLE DE QUELCONQUES DOMMAGES ACCESSOIRES, INDIRECTS, SPÉCIAUX OU DOMMAGES-INTÉRÊTS DE QUELQUE SORTE QUE CE SOIT POUR MANQUEMENT À TOUTE GARANTIE EXPLICITE LIMITÉE DE CE PRODUIT OU TOUTE GARANTIE IMPLICITE SOUS-ENTENDUE PAR LA LOI. AUTRE QUE LA GARANTIE EXPLICITE LIMITÉE MENTIONNÉE CI-DESSUS, AUCUNE AUTRE GARANTIE NE COUVRE CE PRODUIT ET TOUTE REPRÉSENTATION ORALE, ÉCRITE OU EXPLICITE DE QUELQUE SORTE QUE CE SOIT EST EXCLUE PAR LA PRÉSENTE.

ParentLink®

answers. advice. affirmation.™

- **www.evenflo.com**
- **É.-U. : 1-800-233-5921 8h à 17h, HNE**
- **Canada : 1-937-773-3971**