

**Item # :** W60NOR2D  
**Assembly Instructions**

**No d'article :** W60NOR2D  
**Instructions de montage**

**Ítem N.º:** W60NOR2D  
**Instrucciones de ensamblaje**

**Artikel# :** W60NOR2D  
**Montageanleitung**

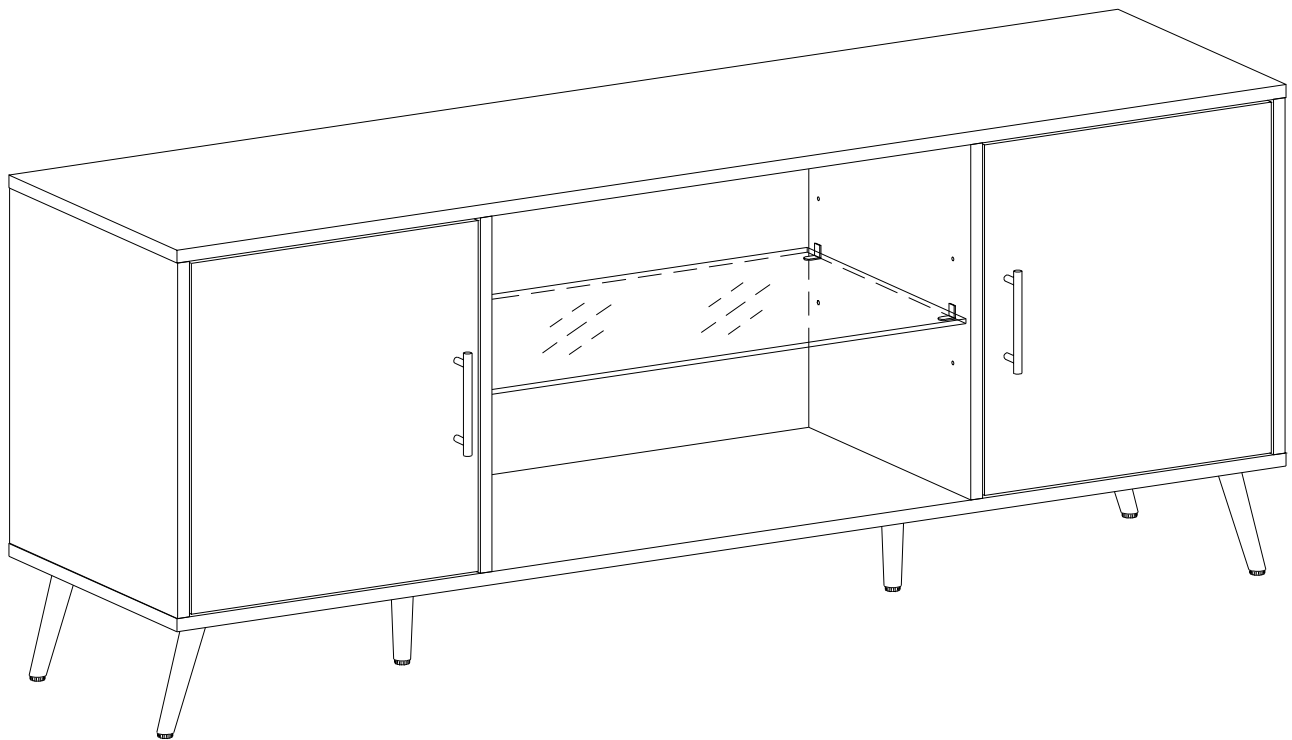

Please visit our website for the most current instructions, assembly tips, report damage, or request parts. [www.walkeredison.com](http://www.walkeredison.com)

Veuillez visiter notre site Web pour les instructions les plus récentes, des conseils de montage, pour signaler des dommages ou demander des pièces : [www.walkeredison.com](http://www.walkeredison.com)

Visite nuestro sitio web para obtener las instrucciones más actualizadas, sugerencias de montaje e informes de daños, o para solicitar piezas. [www.walkeredison.com](http://www.walkeredison.com)

Bitte besuchen Sie unsere Website für die aktuellsten Gebrauchsanleitungen, Montagetipps, Schadensmeldungen oder Ersatzteilbestellungen. [www.walkeredison.com](http://www.walkeredison.com)

Revised 04/08/2021 (C)

# General Assembly Guidelines

- I. Ensure that all parts and hardware are available before beginning assembly.
- II. Follow each step carefully to ensure the proper assembly of this product.
- III. Two people are recommended for ease in the assembly of this product.
- IV. The three main types of hardware used to assemble this product are: wood dowels, screws and bolts.
- V. The provided glue is to secure wood dowels in place. When first inserting dowels, locate the appropriate hole for the dowel, place a small amount of glue in the hole and insert the dowel. Wipe away excess glue immediately.

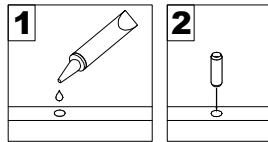

In future assembly steps when dowels are necessary to attach assembly parts together, place a small amount of glue on the end of the dowel before attaching parts together. Wipe away excess glue immediately.

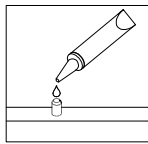

- VI. A Phillips head screwdriver is required for the assembly of this product .

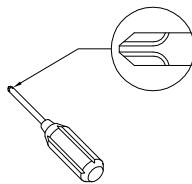

- VII. Power tools should not be used to assemble this product.

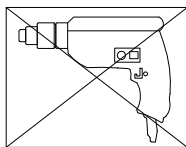

(EN)

# Instructions de montage générales

- I. Assurez-vous que toutes les pièces et tout le matériel sont disponibles avant de commencer le montage.
- II. Suivez attentivement chaque étape afin de vous assurer du montage adéquat de ce produit.
- III. Il est recommandé d'être deux pour faciliter le montage de ce produit.
- IV. Les principaux types de matériel utilisés pour assembler ce produit sont : des goujons en bois, des vis et des boulons.
- V. La colle fournie a pour but de maintenir en place les goujons en bois. Quand vous insérez les goujons, localisez le trou approprié pour le goujon, déposez une petite quantité de colle dans le trou et insérez le goujon. Essayez l'excès de colle immédiatement.

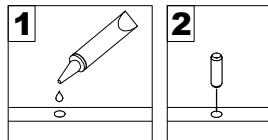

Dans les prochaines étapes de montage, lorsque des goujons sont nécessaires pour assembler les pièces, déposez une petite quantité de colle à l'extrémité du goujon avant d'assembler les pièces. Essayez l'excès de colle immédiatement.

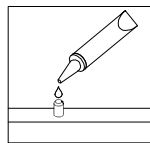

- VI. Un tournevis cruciforme est requis pour le montage de ce produit.

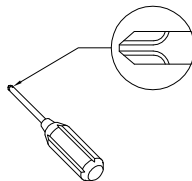

- VII. Des outils électriques ne doivent pas être utilisés pour monter ce produit.

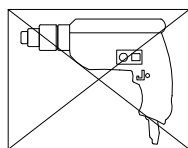

(FR)

# Pautas generales para el ensamblaje

- I. Asegúrese de que todas las partes y herrajes estén disponibles antes del ensamblaje.
- II. Siga cada paso cuidadosamente para garantizar el ensamblaje correcto de este producto.
- III. Se recomienda que dos personas realicen el ensamblaje de este producto para una mayor facilidad.
- IV. Los tres tipos principales de herraje usados para ensamblar este producto son: clavijas de madera, tornillos y pernos.
- V. El pegamento que se proporciona es para asegurar las clavijas de madera en su lugar. Cuando inserte las clavijas, ubique el agujero adecuado para la clavija, coloque una pequeña cantidad de pegamento en el agujero e inserte la clavija. Limpie el exceso de pegamento de inmediato.

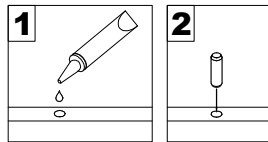

En los pasos posteriores del ensamblaje, cuando las clavijas sean necesarias para fijar las partes del ensamblaje, coloque una pequeña cantidad de pegamento en el extremo de la clavija antes de unir las partes. Limpie el exceso de pegamento de inmediato.

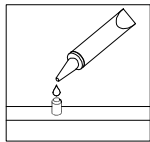

- VI. Es necesario un destornillador Phillips para el ensamblaje de este producto.

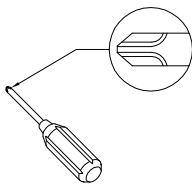

- VII. No se deberán usar herramientas eléctricas en el ensamblaje de este producto.

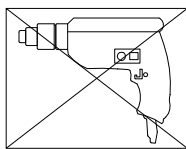

(ESP)

# Allgemeine Montagerichtlinien

- I. Achten Sie darauf, dass vor Beginn der Montage alle Bauteile und Hardware zur Verfügung stehen.
- II. Befolgen Sie jeden Schritt genau, um die ordnungsgemäße Montage dieses Produkts zu gewährleisten.
- III. Es werden zwei Personen empfohlen, um die Montage dieses Produkts zu vereinfachen.
- IV. Die drei Haupttypen von Beschlägen, die zur Montage dieses Produkts verwendet werden, sind: Holzdübel Schrauben und Bolzen.
- V. Der mitgelieferte Leim dient zur Befestigung von Holzdübeln. Beim ersten Einsetzen von Dübeln das passende Dübelloch finden, eine kleine Menge Kleber in das Loch geben und den Dübel einsetzen. Überschüssigen Kleber sofort abwischen.

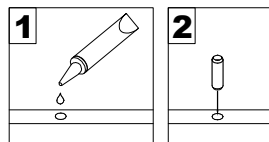

In zukünftigen Montageschritten, wenn Dübel zur Befestigung von Montageteilen benötigt werden, eine kleine Menge Klebstoff auf das Ende des Dübels geben, bevor die Teile miteinander befestigt werden. Überschüssigen Kleber sofort abwischen.

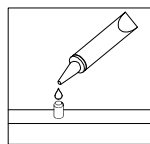

- VI. Zur Montage dieses Produkts wird ein Phillips Schlitzschraubenzieher benötigt.

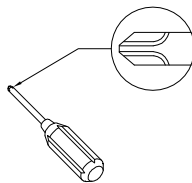

- VII. Es dürfen keine Elektrowerkzeuge zur Montage dieses Produkts verwendet werden.

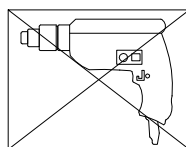

(DE)

# Parts List

# Liste des pièces

## Lista de piezas

## Stückliste

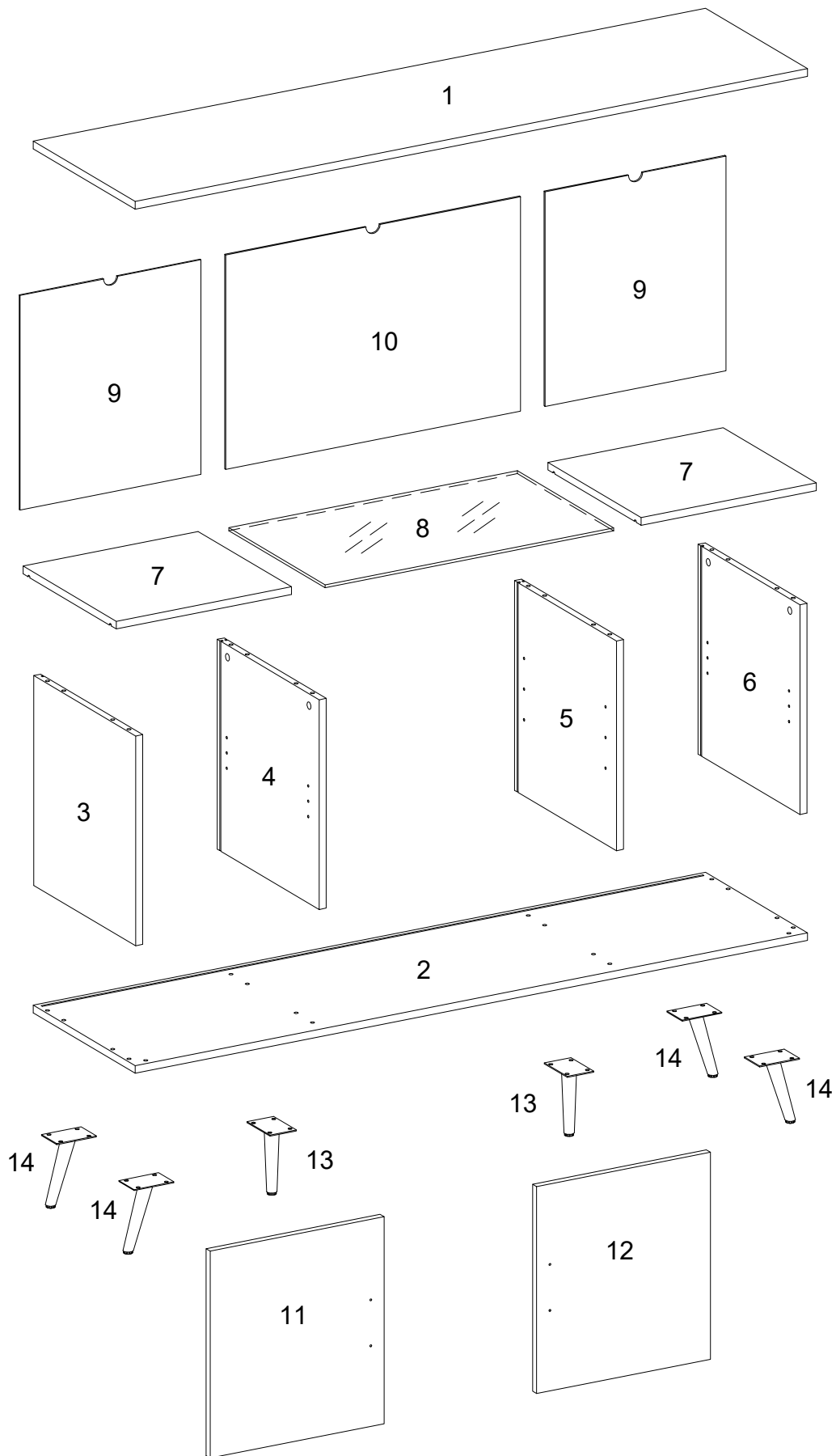







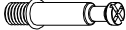

## Hardware List

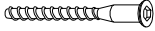
### Liste des pièces

## Liste du matériel

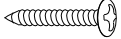
### Teilleliste









A		Ø8x30mm	Wooden dowel Cheville en bois Clavija de madera Holzdübel	16 pcs
B		Ø6x35mm	Cam bolt Boulon à came Perno de leva Nockenschraube	8 pcs
C		Ø15x11mm	Cam lock Serrure à came Cerradura de leva Zylindermutter	8 pcs
D		Ø6x50mm	Bolt Boulon Perno Bolzen	8 pcs
E		Ø8x5x16mm	Shelf support pin Goupille de support d'étagère Perno de soporte del estante Regalstützstift	8 pcs
F			Glass holder Porte-verre Soporte de vidrio Glashalter	4 pcs
G			Door stopper Butée de porte Tapón de la puerta Türstopper	2 pcs
H		Ø3x15mm	Screw Vis Tornillo Schraube	4 pcs
J			Door Hinge Charnière de porte Bisagra de puerta Türscharnier	2 pcs

## Hardware List

### Liste des pièces

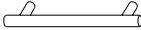
## Liste du matériel

### Teilleliste

K			Door Hinge Charnière de porte Bisagra de puerta Türscharnier	2 pcs
L		Ø9.5x12mm	Plastic pivot Pivot en plastique Pivote de plástico Kunststoffbolzen	4 pcs
M		Ø3x12mm	Screw Vis Tornillo Schraube	8 pcs
N			Bolt Boulon Perno Bolzen	2 pcs
P			Handle Poignée Manija Griff	2 pcs
Q		Ø4x22mm	Handle Bolt Boulon de poignée Perno de la manija Griffbolzen	4 pcs
R		Ø3x17mm	Screw Vis Tornillo Schraube	12 pcs
S			Plastic wedge Cale en plastique Cuña de plástico Kunststoffkeil	12 pcs
T			Glue tube Tube de colle Tubo de pegamento Kleber in Tube	1 pc





## Hardware List

## Liste des pièces

## Liste du matériel

## Teileliste

U		Ø30mm	Sticker Autocollant Pegatina Aufkleber	8 pcs
V		Ø6x12mm	Bolt Boulon Perno Bolzen	24 pcs
W		M 4	Hex Key Clé hexagonale Llave hexagonal Inbusschlüssel	1 pc

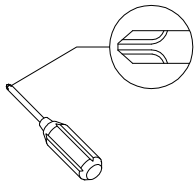

Philips head screwdriver required for assembly  
(not included)

Un tournevis cruciforme est requis pour l'assemblage.  
(non inclus)

Se requiere un destornillador de cabeza Philips para el montaje  
(no incluido)

Für die Montage benötigen Sie einen Kreuzschlitzschraubenzieher  
(nicht enthalten)

*The hardware quantities listed above are required for proper assembly. Some extra hardware may also have been included.*

**Les quantités de matériel indiquées ci-dessus sont requises pour un montage adéquat. Du matériel supplémentaire peut aussi avoir été inclus.**

**Las cantidades de materiales antes mencionadas son necesarias para el ensamblaje apropiado. Se podrían incluir algunas piezas de materiales adicionales.**

**Für die ordnungsgemäße Montage sind die oben aufgeführten Mengen der jeweiligen Beschlägen erforderlich. Möglicherweise sind zusätzliche Beschläge enthalten.**

# Step 1

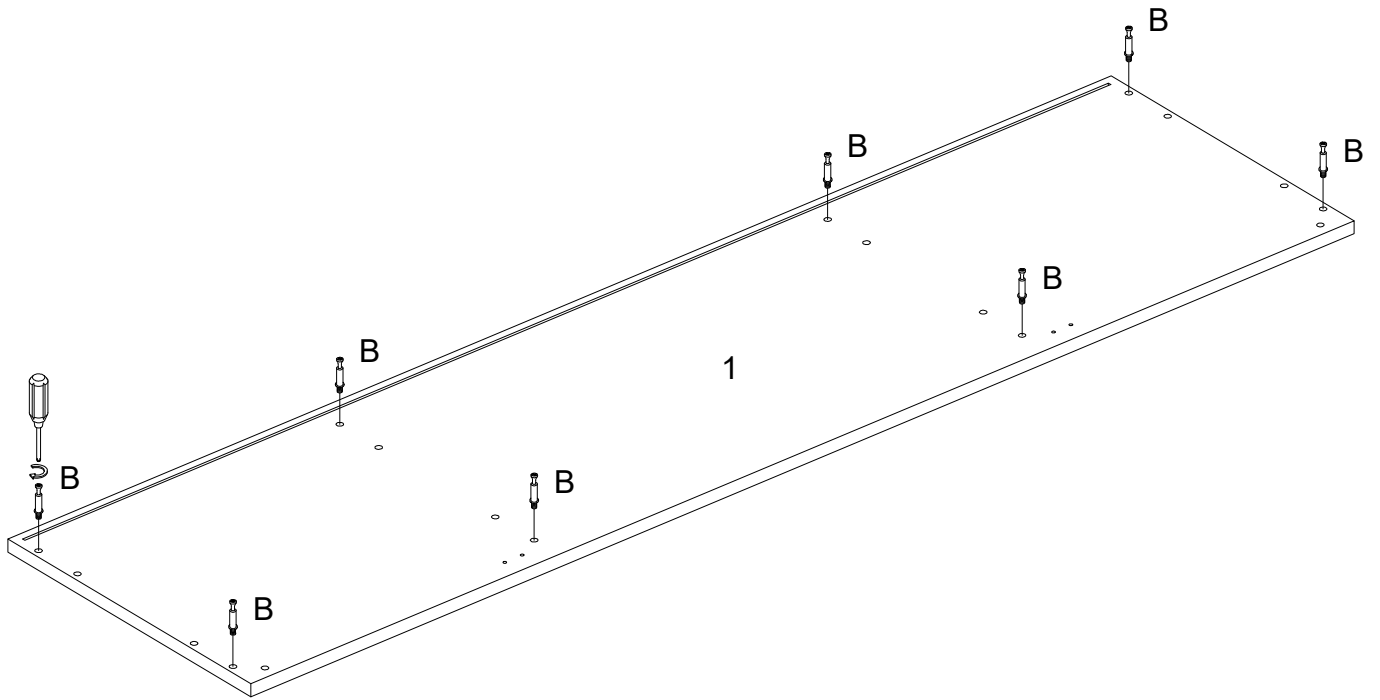

(EN)

Attach cam bolt (B) to part (1) with screwdriver.

(FR)

Fixez le boulon à came (B) au la pièce (1) avec un tournevis.

(ESP)

Fije los pernos de leva (B) a la parte(1) con un destornillador.

(DE)

Befestigen Sie die Nockenschraube (B) an das Teil (1) durch den Schraubendreher.

## Step 2

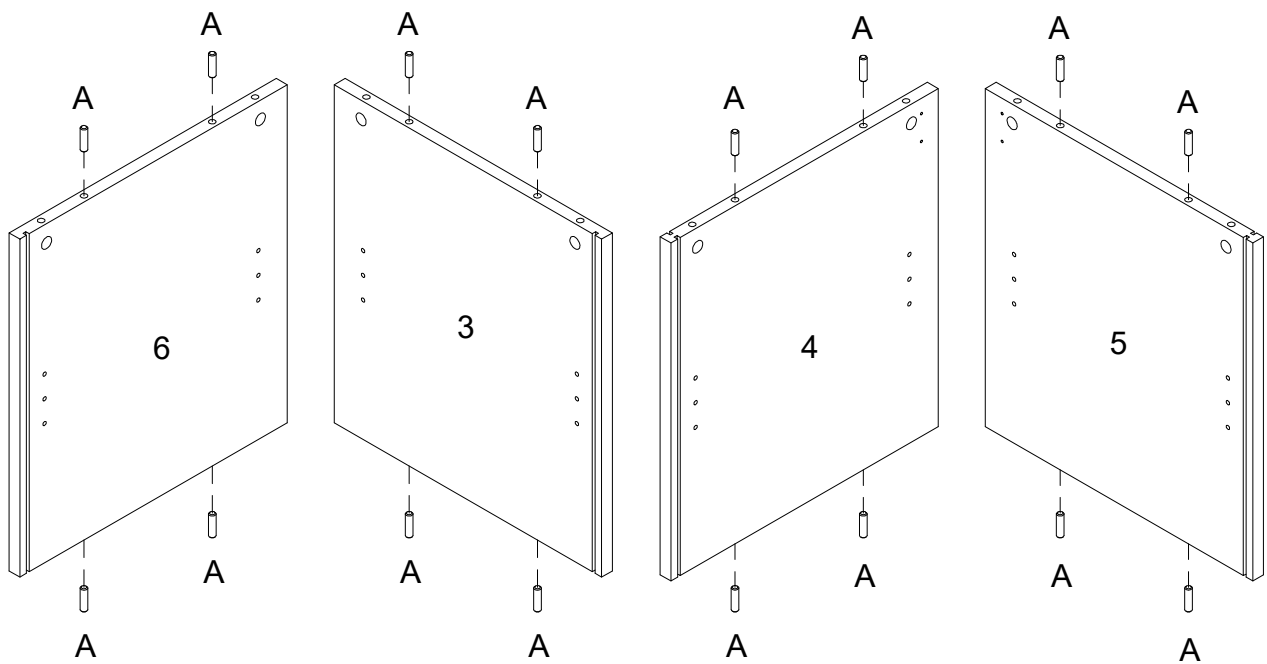

(EN)  
Insert wooden dowel (A) into part (3,4,5,6).

(FR)  
Insérez le goujon en bois (A) dans les pièces (3,4,5,6).

(ESP)  
Inserte la clavija de madera (A) en las partes(3,4,5,6) .

(DE)  
Stecken Sie den Holzdübel (A) in die Teile (3,4,5,6).

## Step 3

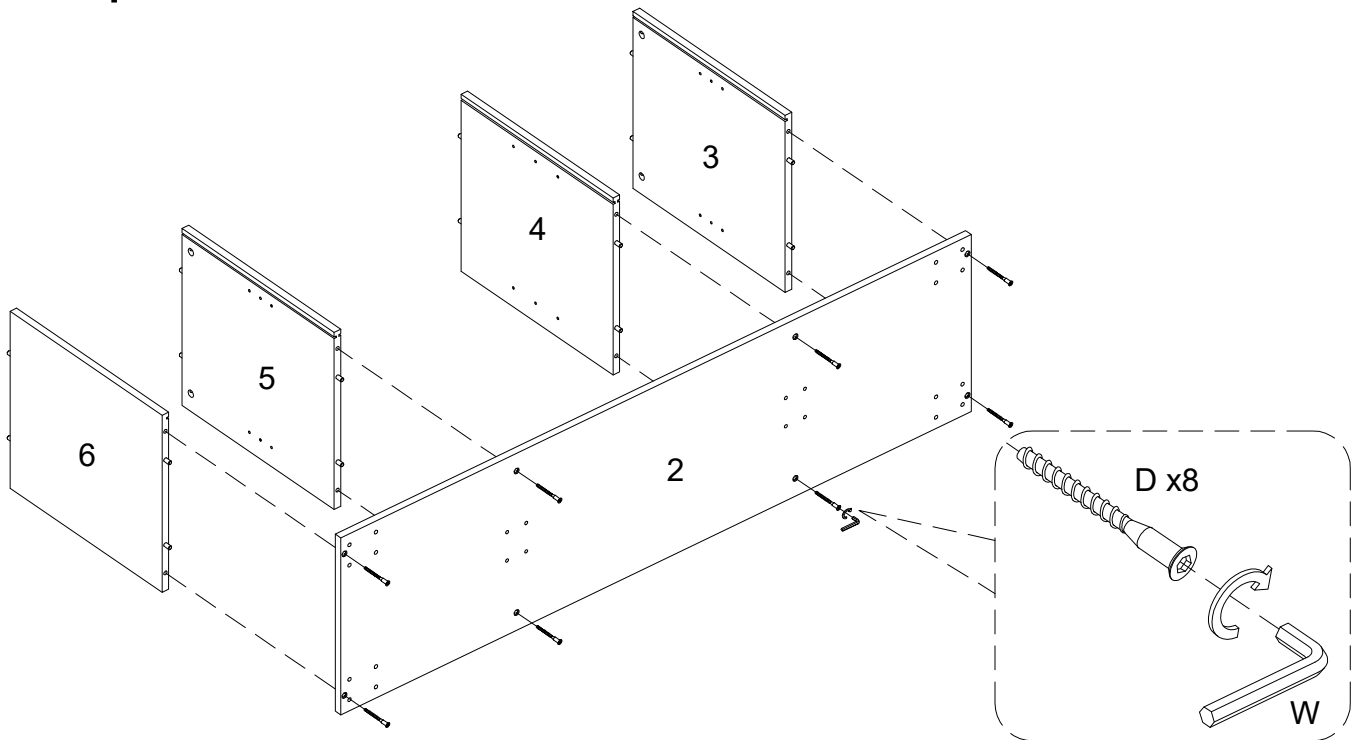

(EN)

Attach part (2) to part (3,4,5,6) using bolt (D) with hex key (W).

(FR)

Fixez la pièce (2) à les pièces (3,4,5,6) en utilisant le boulon (D) avec la clé hexagonale (W).

(ESP)

Fije la parte (2) a la parte (3,4,5,6) con el perno (D) y con la llave hexagonal (W).

(DE)

Befestigen Sie das Teil (2) an die Teile (3,4,5,6) mit dem Bolzen (D) durch den Inbusschlüssel (W).

# Step 4

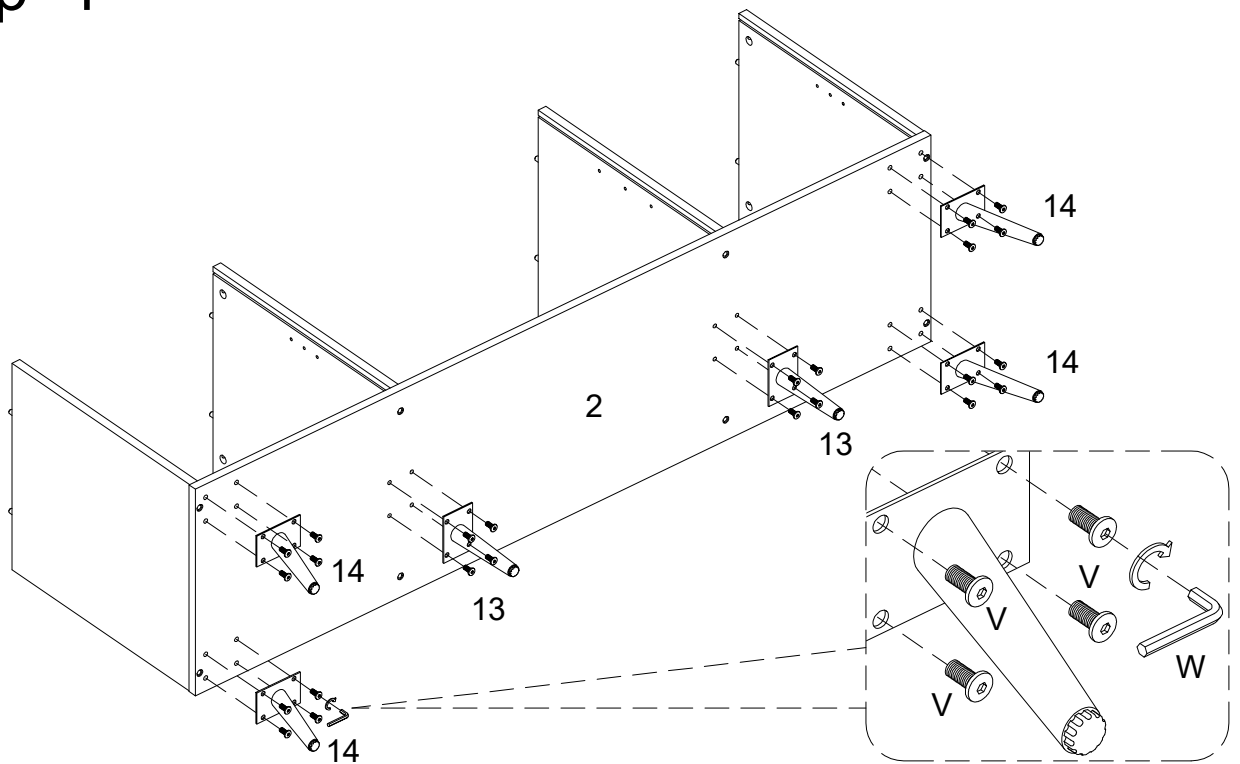

(EN)

Attach part (13,14) to part (2) using bolt (V) with hex key (W).

(FR)

Fixez la pièce (13,14) à la pièce (2) en utilisant le boulon (V) avec la clé hexagonale (W).

(ESP)

Fije la parte (13,14) a la parte (2) con el perno (V) con llave hexagonal (W).

(DE)

Befestigen Sie das Teil (13,14) an das Teil (2) mit dem Bolzen (V) durch den Inbusschlüssel (W).

## Step 5

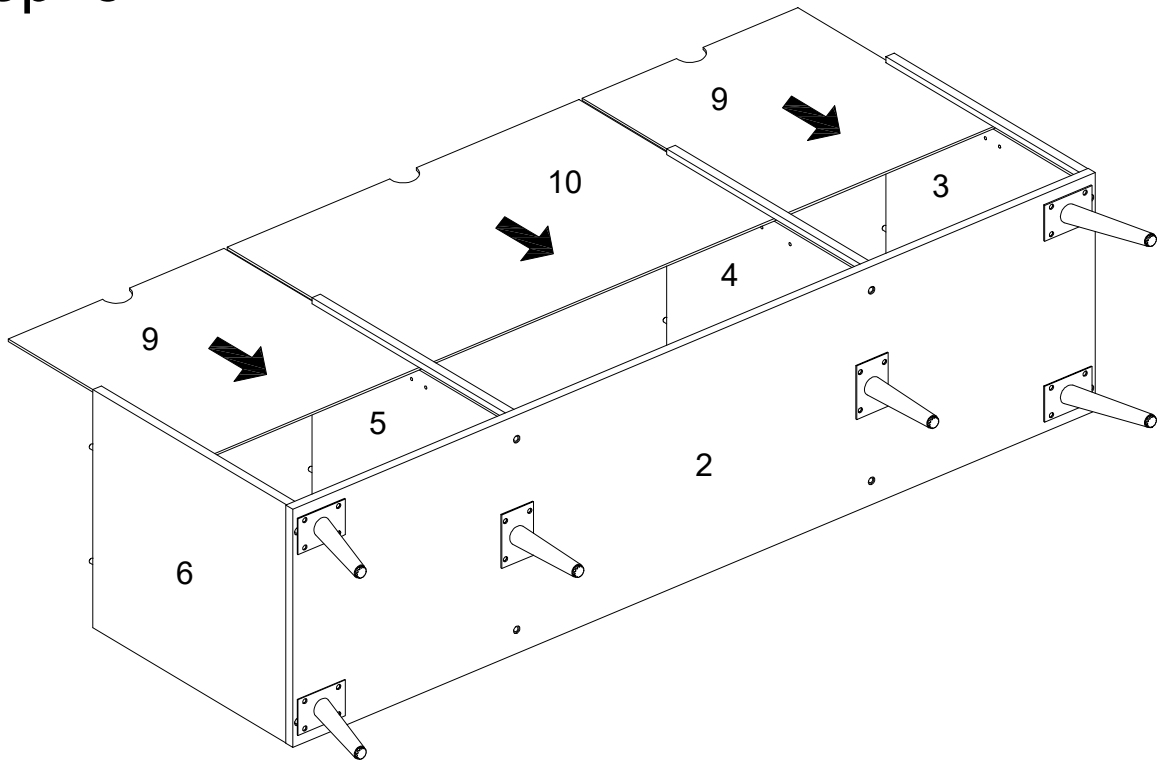

(EN)

Slide back panel (9,10) into grooves as per diagram.

(FR)

Faites glisser le panneau (9,10) dans les rainures conformément au schéma.

(ESP)

Deslice el panel trasero(9,10) en las ranuras según el diagrama.

(DE)

Schieben Sie die Rückenplatte (9,10) in die Nuten gemäß der Abbildung.

# Step 6

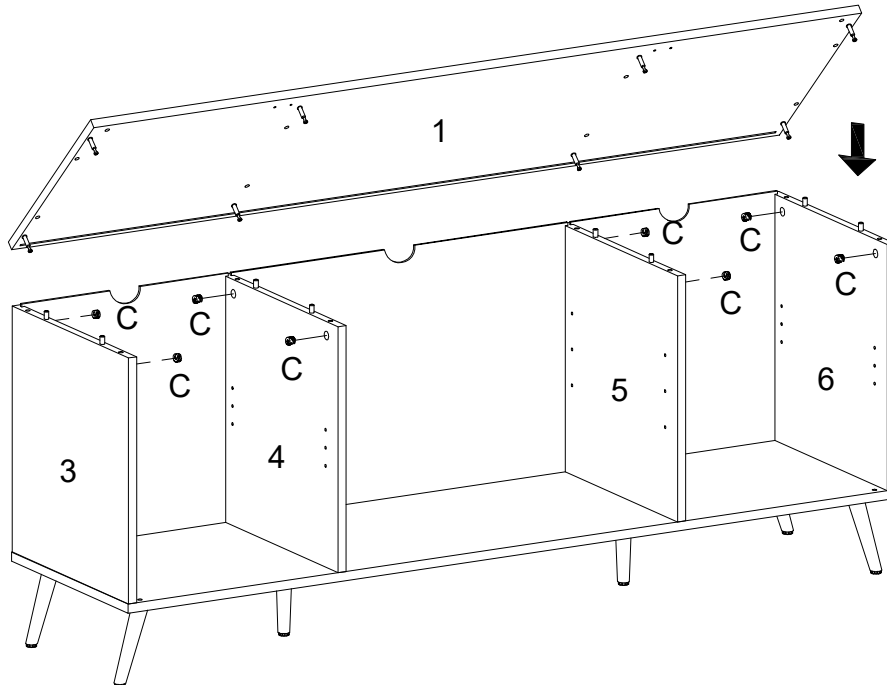
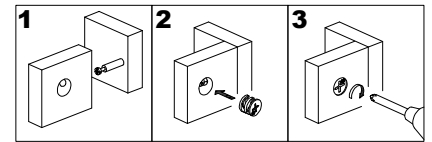

(EN)

Attach part (1) to part (3,4,5,6), then insert and secure cam lock (C) to part (3,4,5,6) to lock it.

(FR)

Fixez la pièce (1) aux pièces (3,4,5,6) , puis insérez et fixez le verrou de came (C) dans les pièces (3,4,5,6) pour le verrouiller.

(ESP)

Fije la parte (1) a las partes(3,4,5,6),luego inserte y fije el cierre de leva (C) a las parte (3,4,5,6) para bloquearlo

(DE)

Befestigen Sie das Teil (1) in die Teile (3,4,5,6) ein, dann stecken und befestigen Sie die Zylindermutter (C) an die Teile(3,4,5,6)ein, um sie zu verriegeln.

## Step 7

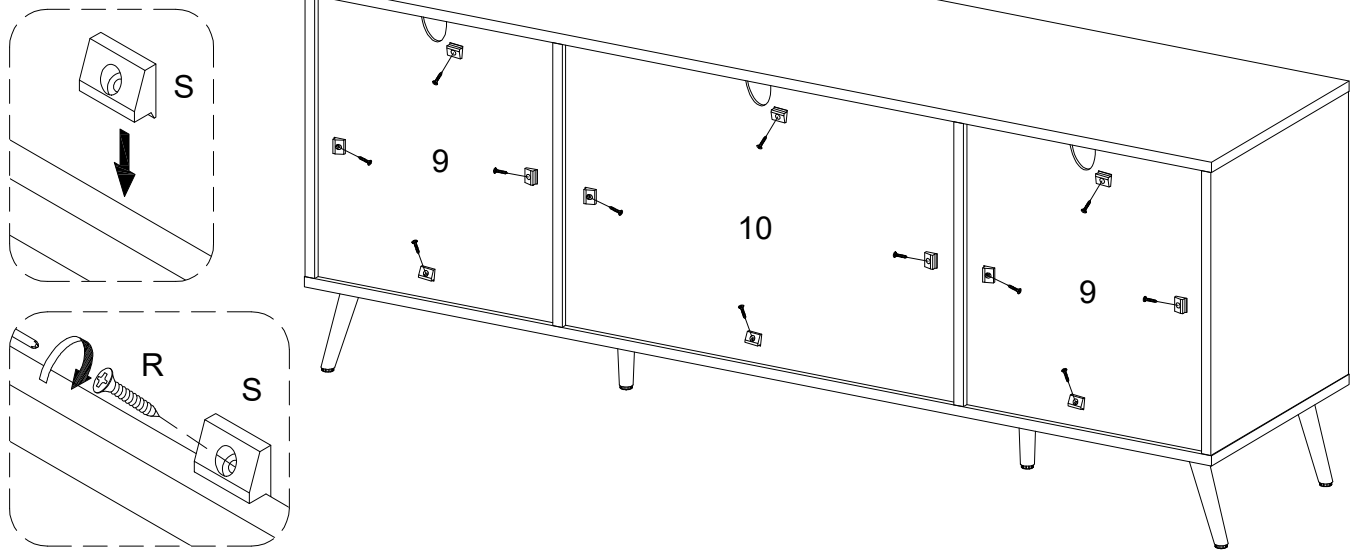

(EN)

Attach plastic wedge (S) to part (9,10) using screw (R) with screwdriver.

(FR)

Fixez le clé hexagonal en plastique (S) à la pièce (9,10) en utilisant la vis (R) avec un tournevis.

(ESP)

Fije la cuña de plástico (S) a las partes (9,10) Con el tornillo (R) y un destornillador.

(DE)

Befestigen Sie den Kunststoffkeil (S) an das Teil (9,10) mit der Schraube (R) durch den Schraubendreher.



## Step 8

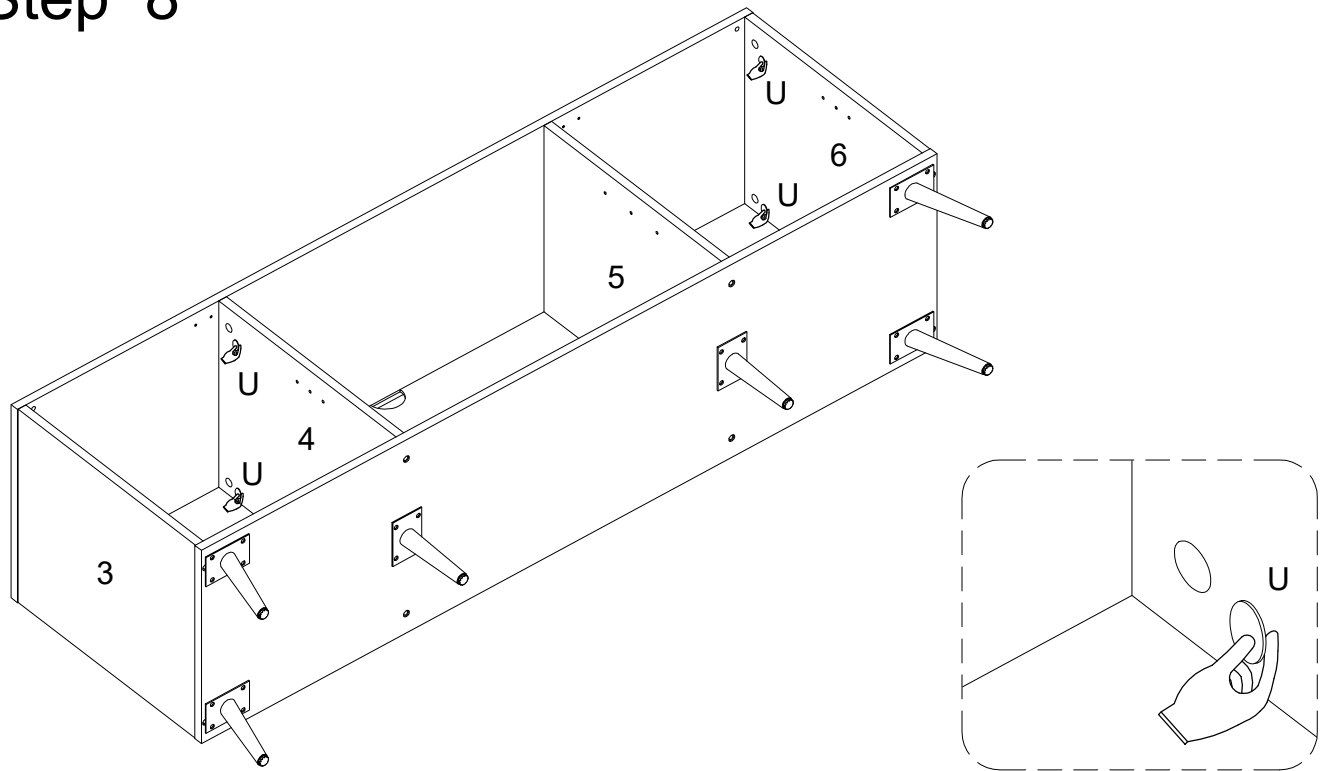

(EN)  
Place sticker (U) over holes as per diagram.

(FR)  
Placez l'autocollant (U) sur les trous conformément au schéma.

(ESP)  
Coloque la pegatina (U) para cubrir los agujeros según el diagrama.

(DE)  
Platzieren Sie den Aufkleber (U) auf die Bohrungen gemäß der Abbildung.

## Step 9

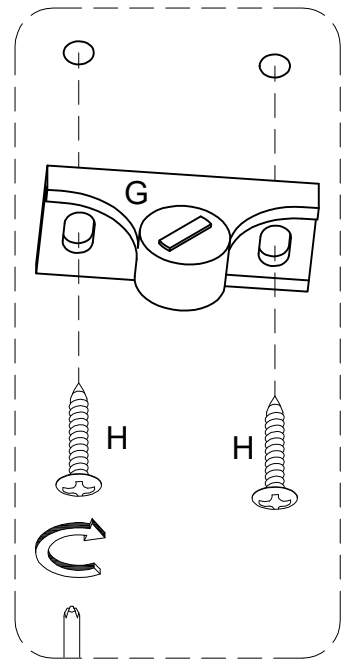
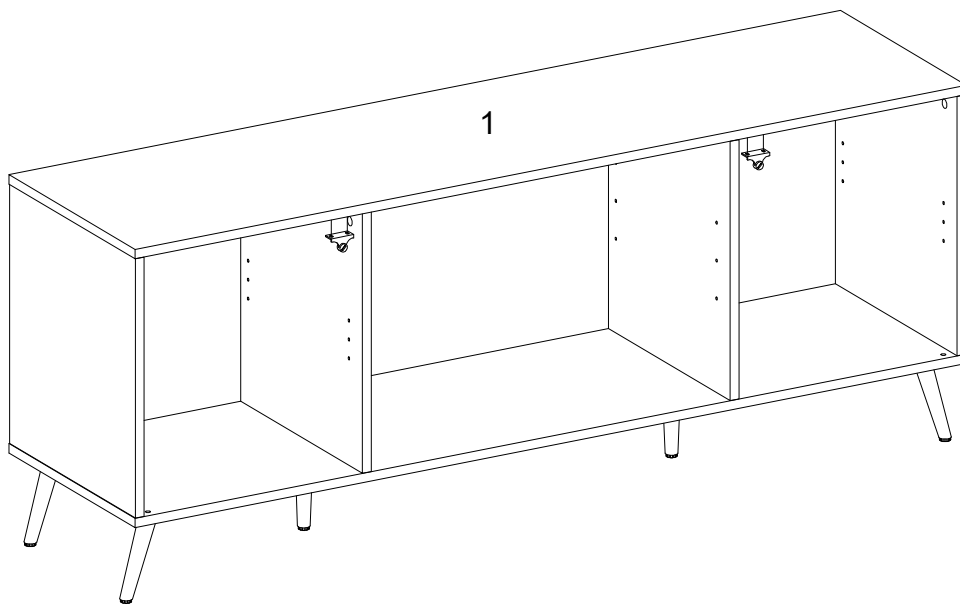

(EN)

Attach door stopper (G) to part (1) using screw (H) with screwdriver.

(FR)

Fixez butée de porte(G) à la pièce (1) en utilisant la vis (H) avec un tournevis.

(ESP)

Fije el tapón de la puerta(G) a la parte (1) Con el tornillo (H) y un destornillador.

(DE)

Befestigen Sie den Türstopper (G) an das Teil (1) mit der Schraube (H) durch den Schraubendreher.

# Step 10

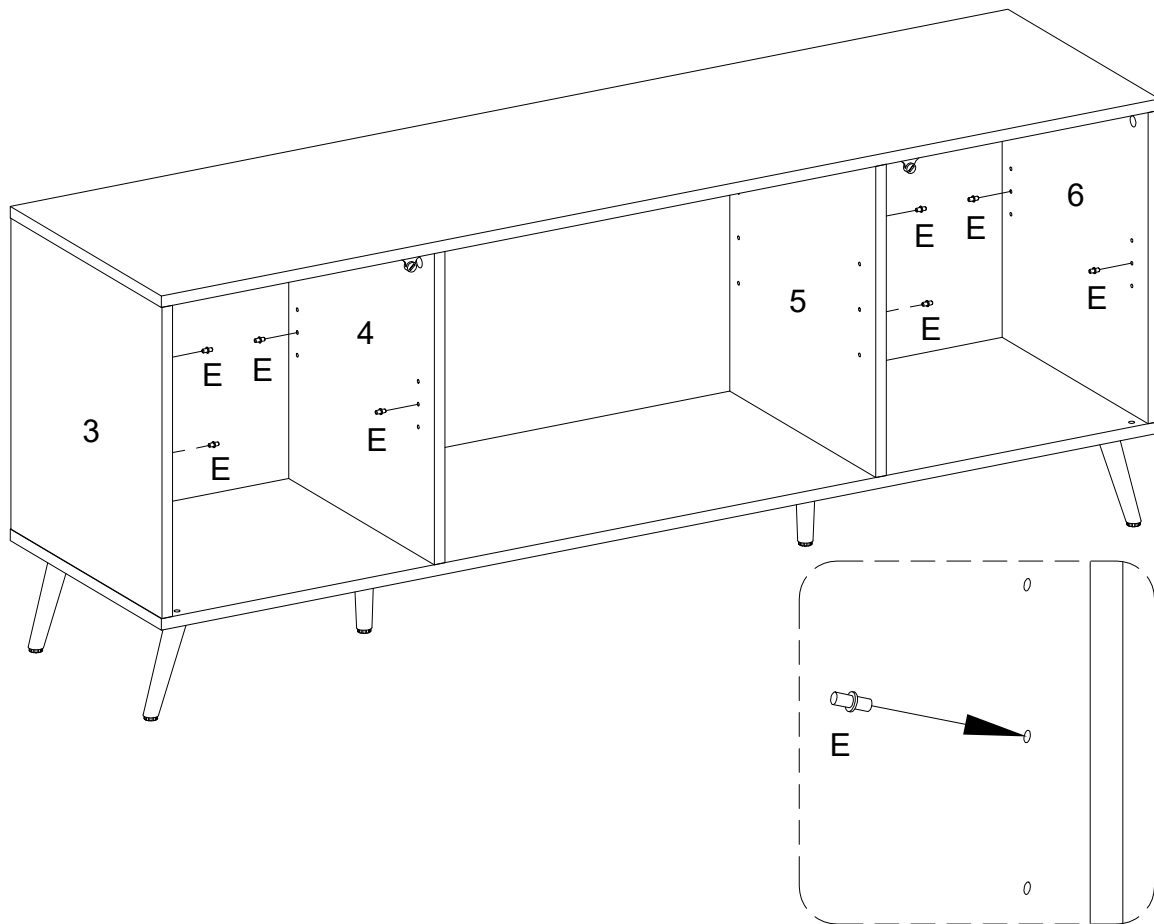

(EN)  
Insert shelf support pin (E) into part (3,4,5,6).

(FR)  
Insérez la goupille de support d'étagère (E) dans les pièces (3,4,5,6).

(ESP)  
Inserte el perno de soporte de la estantería(E) en las partes (3,4,5,6).

(DE)  
Stecken Sie den Regalstützstift (E) in die Teile (3,4,5,6).

# Step 11

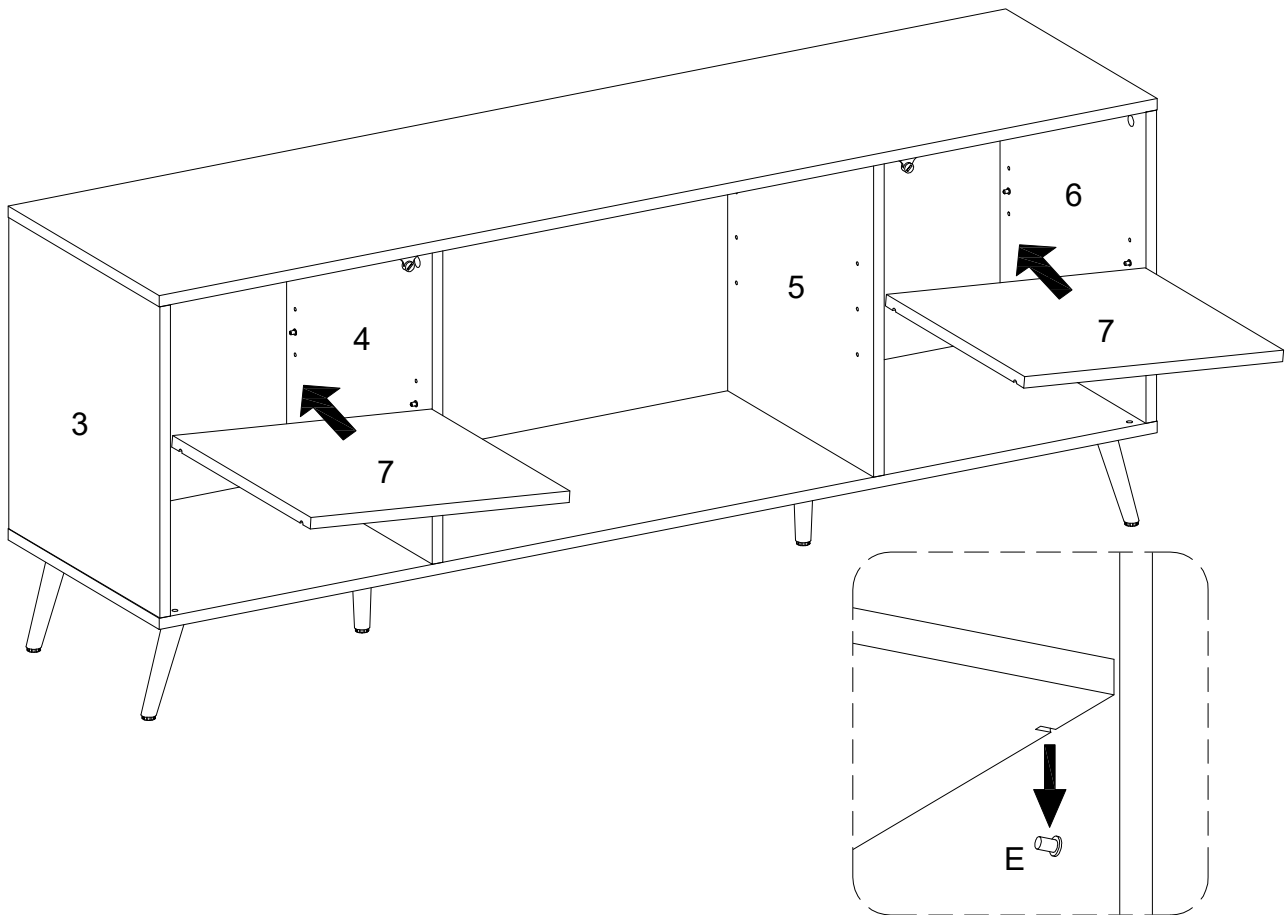

(EN)

Place shelf (7) on top of support pin.

(FR)

Placez l'étagère (7) sur le dessus de la goupille de support.

(ESP)

Coloque el estante(7) en la parte superior de el perno de soporte.

(DE)

Platzieren Sie das Regal (7) auf den Stützstift.

# Step 12

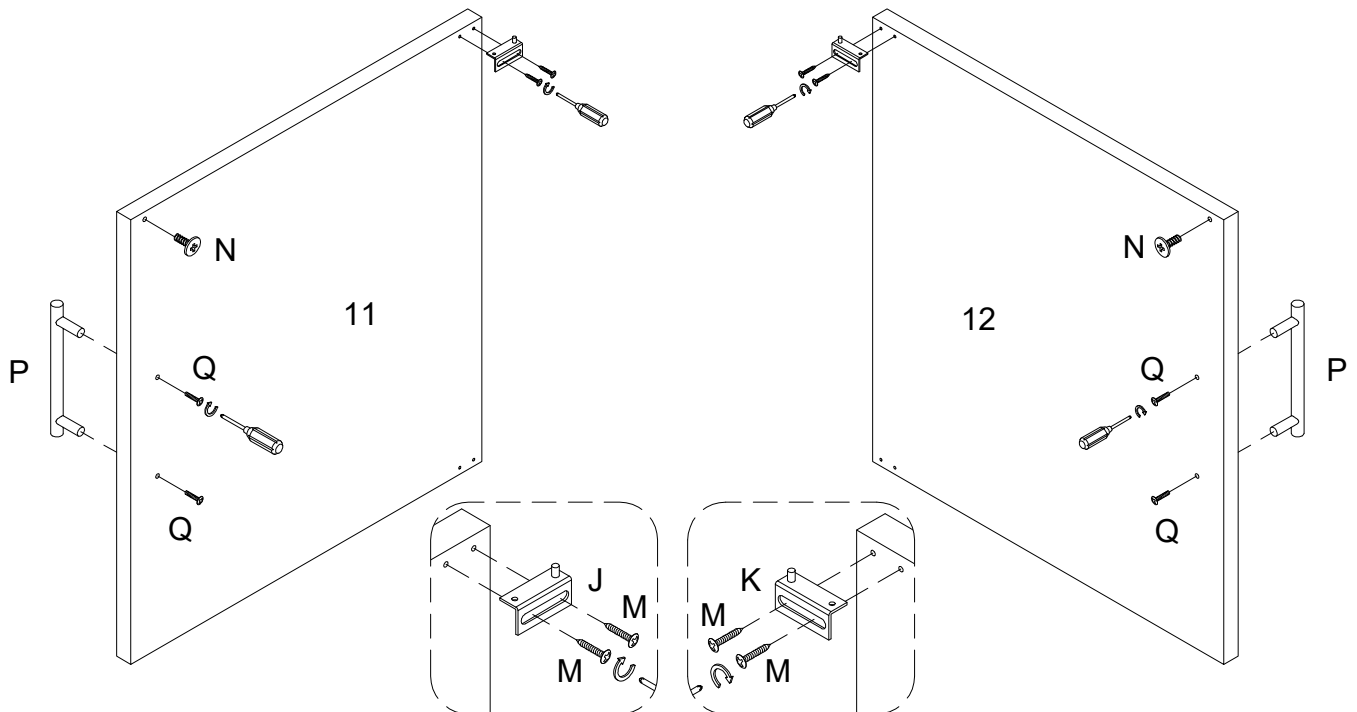

(EN)

Attach handle (P) to part (11,12) using handle bolt (Q) with screwdriver. Attach door hinge (J,K) to part (11,12) using screw (M) with screwdriver. Attach bolt (N) to part (11,12) with screwdriver.

(FR)

Fixez la poignée(P) aux pièces (11,12) en utilisant le boulon de poignée(Q) avec un tournevis. Fixez la charnière de porte(J,K) à la pièce (11,12) en utilisant la vis (M) avec un tournevis. Fixez le boulon (N) aux pièces (11,12) avec un tournevis.

(ESP)

Fije la manija (P) a la parte (11,12) Con el Perno de la manija (Q) y un destornillador. Fije la bisagra de la puerta(J,K) a la parte (11,12) Con el tornillo (M) y un destornillador. Fije el perno (N) a la parte(11,12) con un destornillador.

(DE)

Befestigen Sie den Griff (P) an das Teil (11,12) mit dem Griffbolzen (Q) durch den Schraubendreher. Befestigen Sie das Türscharnier (J,K) an das Teil (11,12) mit der Schraube (M) durch den Schraubendreher. Befestigen Sie den Bolzen (N) an das Teil (11,12) durch den Schraubendreher.

# Step 13

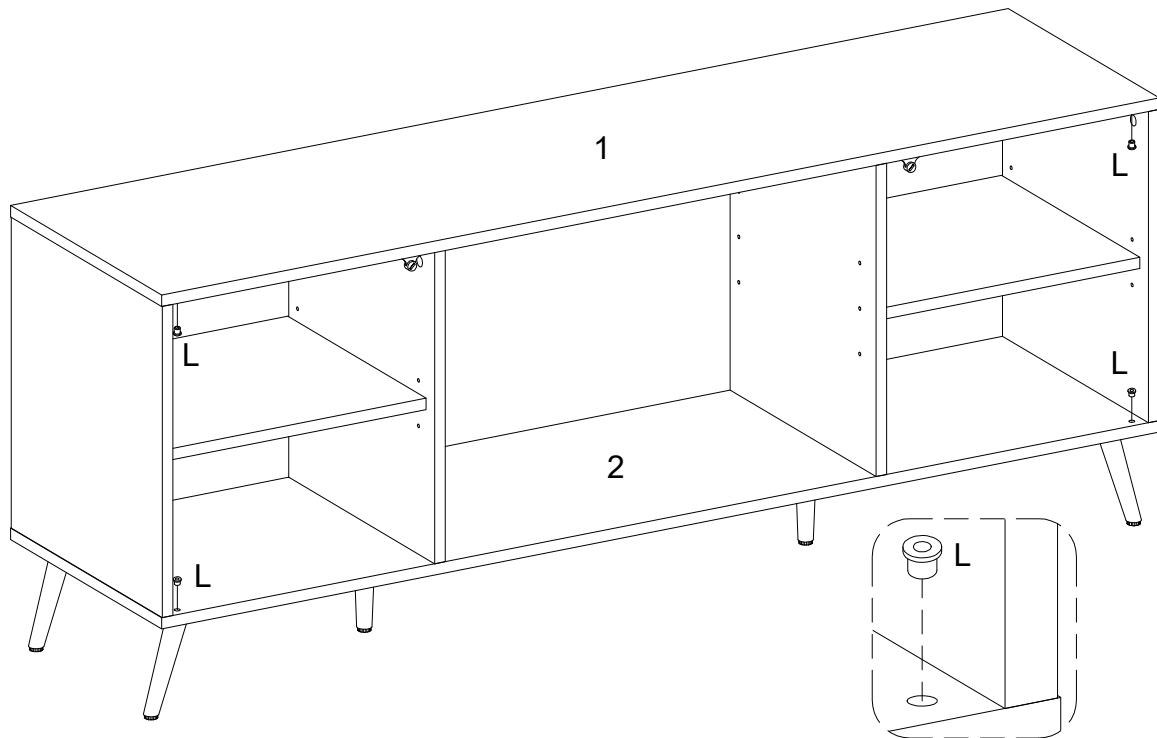

(EN)  
Place plastic pivot (L) over holes as per diagram.

(FR)  
Placez le pivot en plastique (L) sur les trous conformément au schéma.

(ESP)  
Coloque el pivote de plástico(L) para cubrir los agujeros según el diagrama.

(DE)  
Platzieren Sie den Kunststoffbolzen (L) auf die Bohrungen gemäß der Abbildung.

## Step 14

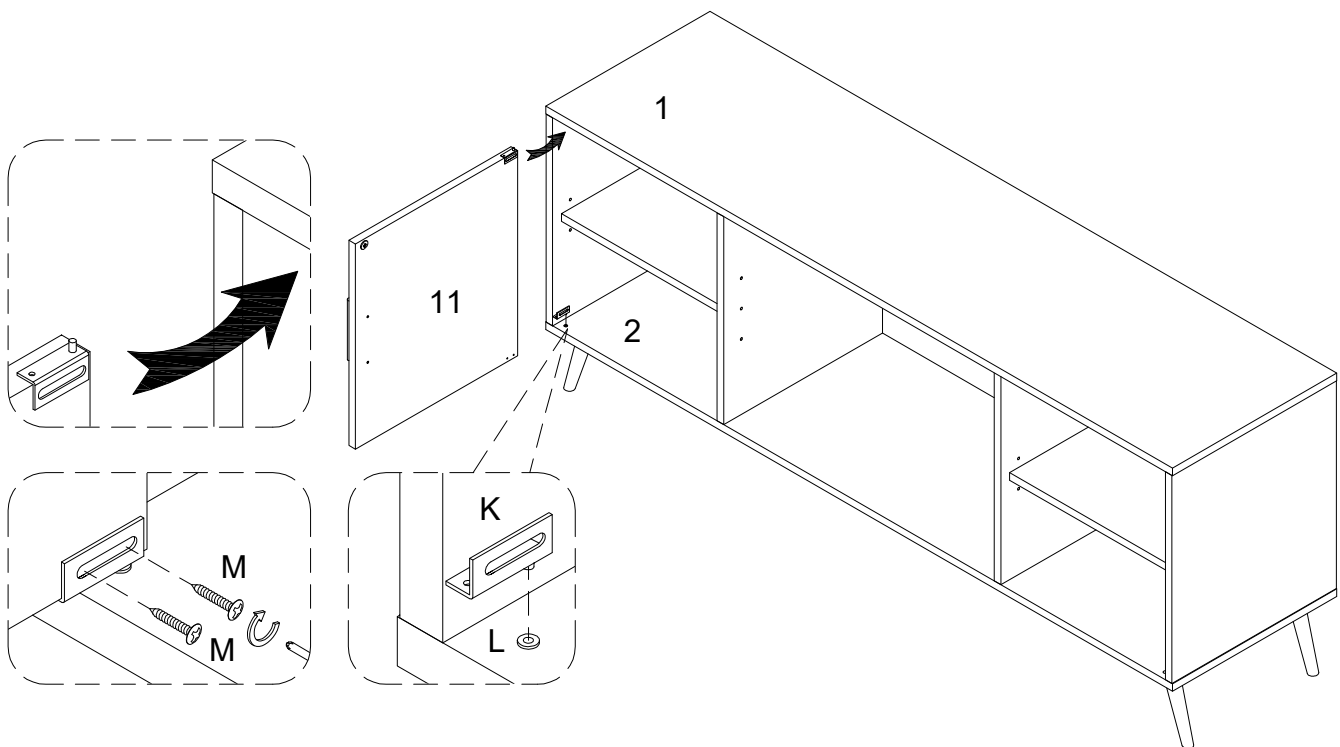

(EN)

Place door hinge (K) into plastic pivot (L) on part (2). Insert top door hinge into plastic pivot (L) on part (1), then slide the door (11) into the bottom hinge (K). Secure door by tightening door hinge (K) using screws (M) with equal pressure.

(FR)

Placez la charnière de la porte(K) dans le pivot en plastique(L) sur la partie (2). Insérez la charnière supérieure de la porte dans le pivot en plastique (L) sur la partie (1), puis faites glisser la porte (11) dans la charnière inférieure (K). Fixez la porte en serrant la charnière de la porte (K) en utilisant des vis (M) avec une pression égale.

(ESP)

Coloque la bisagra de la puerta(K) en el pivote de plástico(L) de la parte(2). Inserte la bisagra superior de la puerta en el pivote de plástico (L) de la parte (1), y luego deslice la puerta (11) en la bisagra inferior (K). Fije la puerta apretando la bisagra de la puerta (K) con tornillos (M) con igual presión.

(DE)

Platzieren Sie das Türscharnier (K) in den Kunststoffbolzen (L) am Teil (2). Stecken Sie das obere Türscharnier in den Kunststoffbolzen (L) am Teil (1) ein und schieben Sie die Tür (11) in das untere Scharnier (K). Befestigen Sie die Tür, indem Sie das Türscharnier (K) mit Schrauben (M) durch gleichen Druck festziehen.

## Step 15

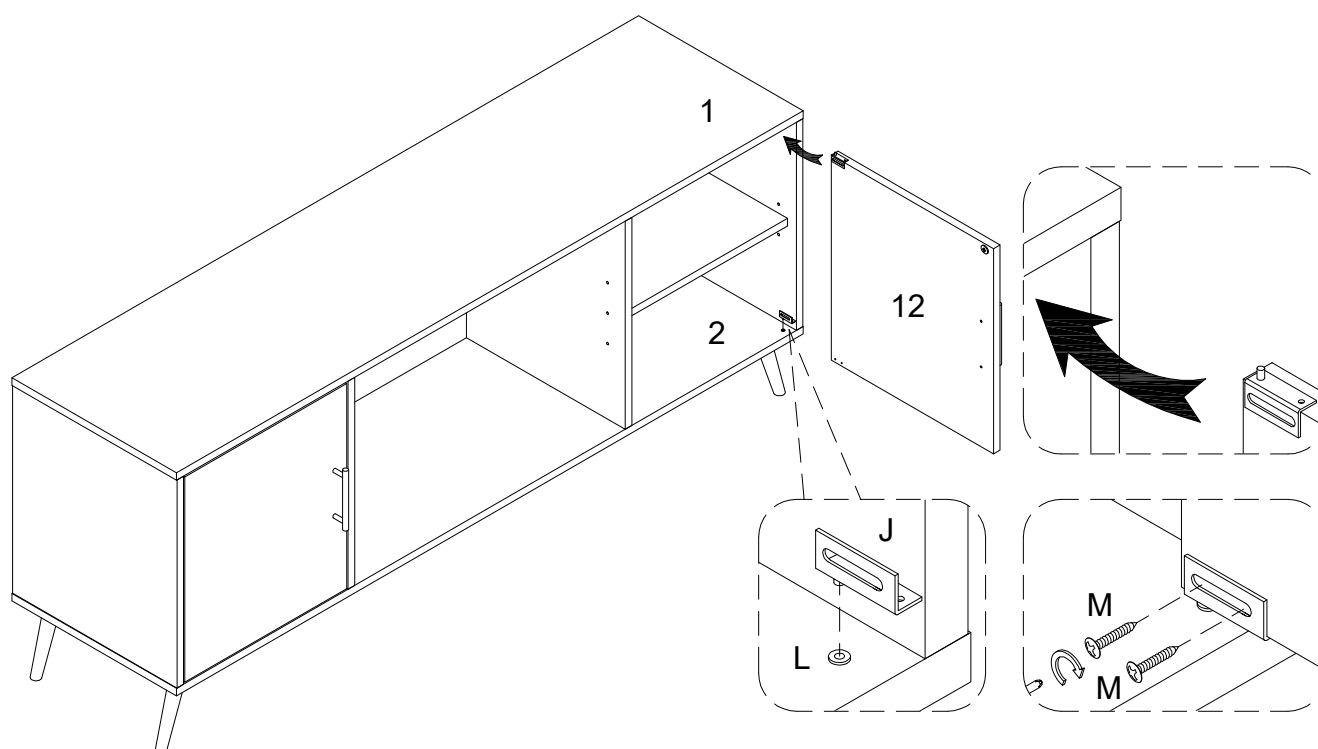

(EN)

Place door hinge (J) into plastic pivot (L) on part (2). Insert top door hinge into plastic pivot (L) on part (1), then slide the door (12) into the bottom hinge (J). Secure door by tightening door hinge (J) using screws (M) with equal pressure.

(FR)

Placez la charnière de la porte(J) dans le pivot en plastique(L) sur la partie (2). Insérez la charnière supérieure de la porte dans le pivot en plastique (L) sur la partie (1), puis faites glisser la porte (12) dans la charnière inférieure (J). Fixez la porte en serrant la charnière de la porte (J) en utilisant des vis (M) avec une pression égale.

(ESP)

Coloque la bisagra de la puerta(J) en el pivote de plástico(L) de la parte(2). Inserte la bisagra superior de la puerta en el pivote de plástico (L) de la parte (1), y luego deslice la puerta (12) en la bisagra inferior (J). Fije la puerta apretando la bisagra de la puerta (J) con tornillos (M) con igual presión.

(DE)

Platzieren Sie das Türscharnier (J) in den Kunststoffbolzen (L) am Teil (2). Stecken Sie das obere Türscharnier in den Kunststoffbolzen (L) am Teil (1) ein und schieben Sie die Tür (12) in das untere Scharnier (J). Befestigen Sie die Tür, indem Sie das Türscharnier (J) mit Schrauben (M) durch gleichen Druck festziehen.



# Step 16

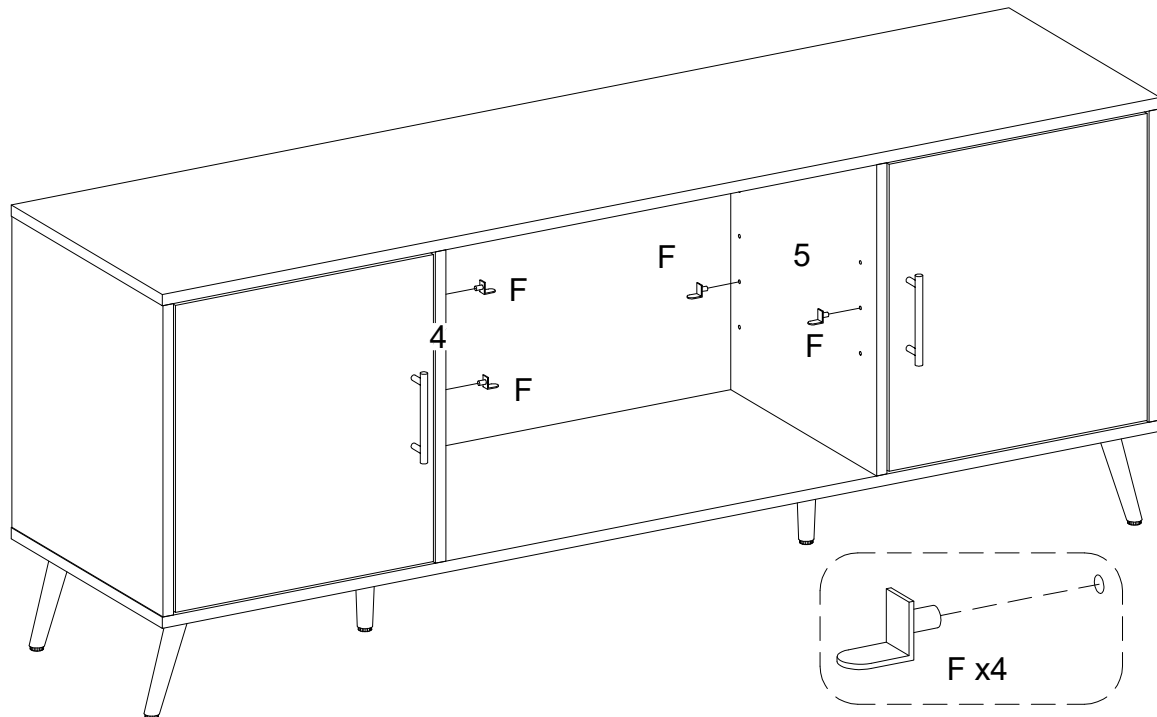

(EN)  
Insert glass holder (F) into part (4,5).

(FR)  
Insérez le porte-verre(F) dans les pièces (4,5).

(ESP)  
Inserte el soporte de vidrio (F) en la parte (4,5).

(DE)  
Stecken Sie den Glashalter (F) in die Teile (4,5).

## Step 17

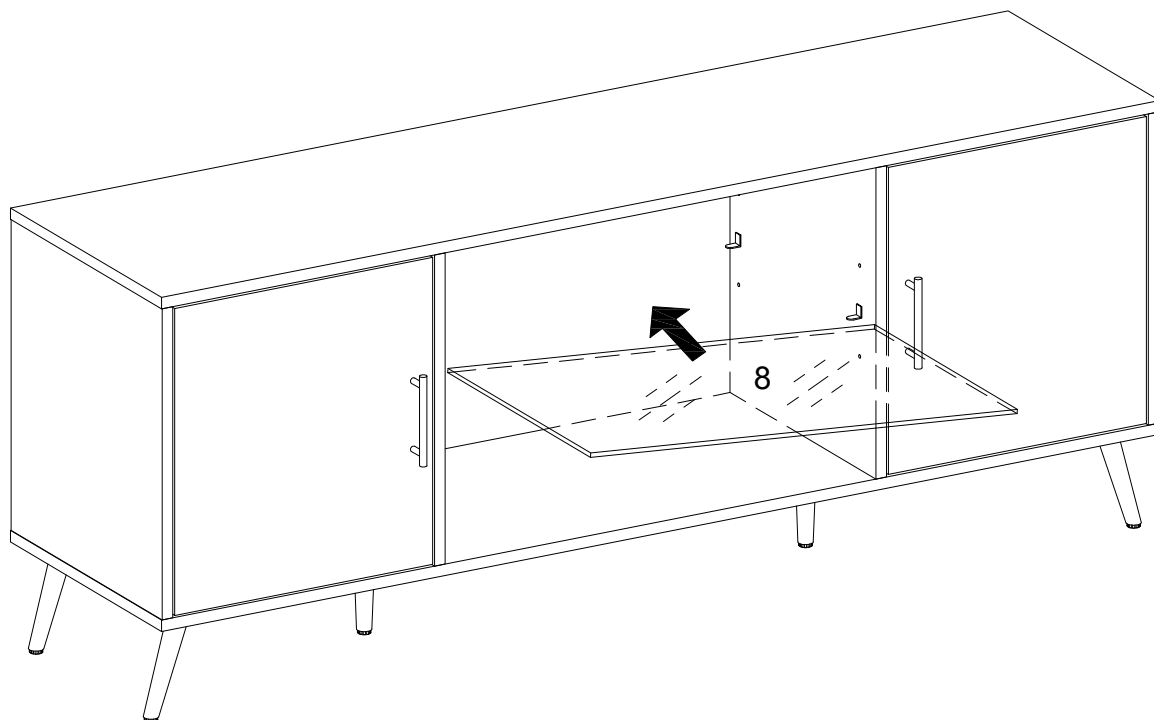

(EN)  
Place glass shelf (8) on top of glass holder carefully.

(FR)  
Placez délicatement soigneusement l'étagère en verre (8) sur le dessus de le porte-verre.

(ESP)  
Coloque el estante de vidrio(8) sobre el soporte de vidrio con cuidado.

(DE)  
Platzieren Sie das Glasfach (8) vorsichtig auf den Glashalter.

# Step 18

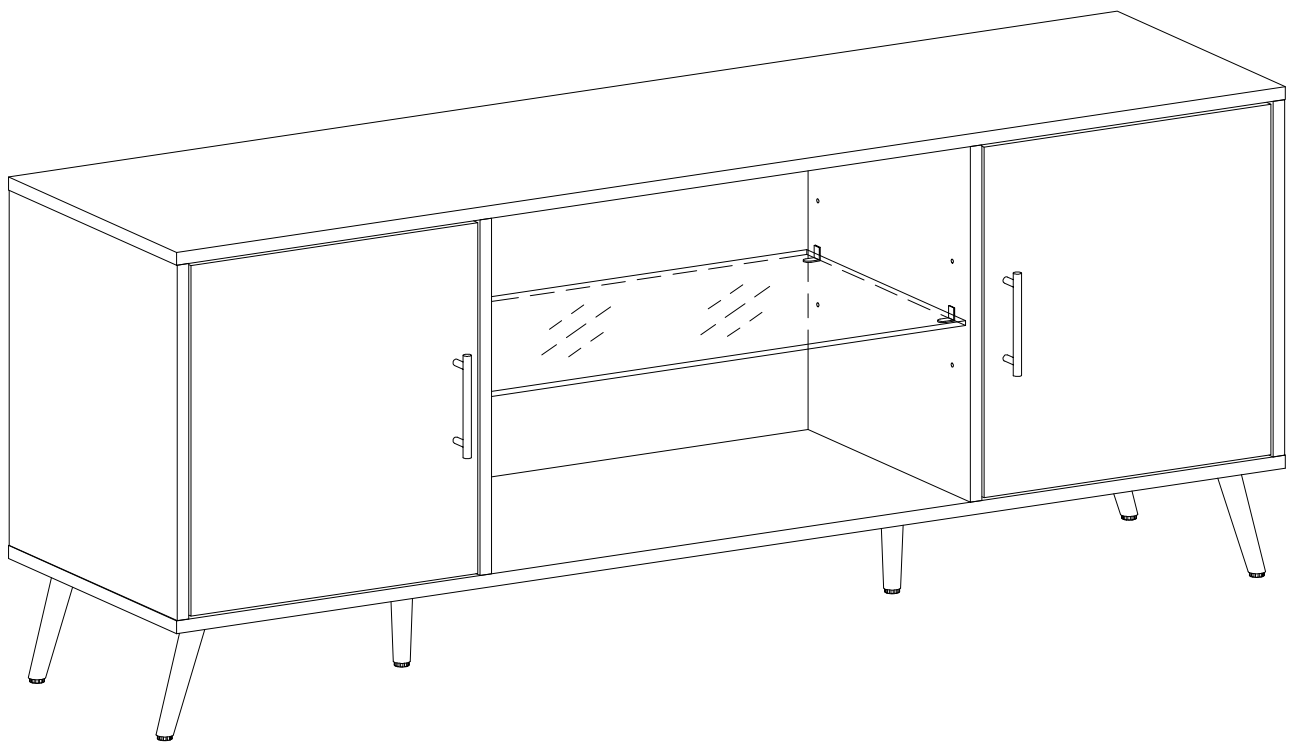

## Final Assembly