

INSTRUCCIONES

INSTRUCCIONES

Manual del usuario

BV9967BI

CON BLUETOOTH®-HABILITADO

Control por iPod® total

Reproductor de tablero de DVD/MP3/CD y receptor de AM/FM

Pantalla táctil de 7" frontal desplazable

Monitor digital de pantalla amplia de tipo TFT

con doble puerto de USB (frontal y trasero) y puerto para tarjeta SD
y entrada auxiliar en panel frontal

BV9967BI

CON BLUETOOTH®-HABILITADO

Control por iPod® total

Reproductor de tablero de DVD/MP3/CD y receptor de AM/FM

Pantalla táctil de 7" frontal desplazable

Monitor digital de pantalla amplia de tipo TFT

con doble puerto de USB (frontal y trasero) y puerto para tarjeta SD
y entrada auxiliar en panel frontal



Created with

nitroPDF professional

download the free trial online at nitropdf.com/professional

INSTRUCCIONES

CONTENIDO

Introducción del panel de control	03
Funciones básicas	04
Funciones del control remoto	05
Activar / desactivar el Host (pantalla de presentación)	07
Acceso a la interfaz principal	07
Operación de la función con el U Disc / tarjeta SD	07
Operación de la función de radio	08
Operación de la función del disco	10
Reproducción / salida del disco	10
Reproducción del disco DVD / VCD	10
Reproducción del CD	10
Reproducción del disco en formato MP3 / WMA	10
Funciones del menú táctil	10
Configuración del ST. Wheel	11
Operación de la función BT	12
Operación de la función de la multimedia	13
Operación de entrada externa	13
Otras operaciones de funciones	13
Función de visualización trasera	13
Interfaz de configuración de acceso	14
Ajustes generales	14
Ajustes de la hora	14
Configuración del idioma	14
Ajustes del audio	15
Ajustes del video	15
Ajustes del radio	15
Calibración táctil	15
Diagrama del cableado eléctrico	17
Solución de los problemas	17
Especificaciones	18
Accesorios	19
Función de control parental del DVD	19
Advertencia: Para garantizar la seguridad durante la conducción del vehículo y	

ACCESORIOS

para cumplir con la legislación, los conductores no deben ver el video ni operar el dispositivo de video mientras se conduce.

ACCESORIOS	CANTIDAD
Cable	1 unidad
Cable de USB	1 unidad
Control remoto	1 unidad
Tarjeta de garantía	2 unidades

Función de control parental del DVD

La función de control parental del DVD:

es el conjunto predeterminado para el DVD es el # 8 para adultos, lo que significa que para todos los grados de DVD se puede leer sin introducir una clave. Para

cambiar el grado establecido por defecto, es necesario seguir el siguiente procedimiento: Pulse el botón SETUP en el control remoto, la pantalla mostrará el menú de configuración del sistema y el submenú, seleccione la contraseña e introduzca

0000, usted será capaz de elegir el DVD grado por defecto.

INSTRUCCIONES

INSTRUCCIONES

ESPECIFICACIONES

Fuente de alimentación	DC 12V
Rango de potencia	10.8-16.0V DC
Corriente máxima de funcionamiento	15A
Sistema de conexión a tierra	negativo a tierra
Amp Régimen	85 WattsX4 Canales
FM tuner	
Rango de frecuencia Europea	87.5-108MHz
Rango de frecuencia de EE.UU.	87.5-107.9MHz
Relación señal / ruido	55dB
Separación estéreo	30dB
Búsqueda de estación volt	20-30dBuv
tasa de distorsión	1.5%
AM tuner	
Rango de frecuencia Europea	522-1620KHz
Rango de frecuencia de EE.UU.	530-1710KHz
Límite la sensibilidad al ruido	32dB
DVD player	
Relación señal / ruido	70dB
Respuesta de frecuencia	20Hz-20KHz

Esta unidad posee frecuencia conmutable.

Usted puede cambiar de la frecuencia de EE.UU. a la frecuencia de Europa, siguiendo los siguientes pasos:

Paso 1. En el menú principal, pulse el icono de configuración para acceder a la interfaz de configuración.

Paso 2. Pulse el icono de radio, e introduzca la contraseña 123456, a continuación, pulse "OK", se mostrará el menú en el que puede seleccionar la frecuencia de radio.

Paso 3. Pulse la "región de Radio" y seleccione la frecuencia deseada pulsando la tecla de la flecha "hacia arriba" y "hacia abajo", a continuación, presionela y la configuración ha finalizado.

INSTRUCCIONES

Introducción del panel de control

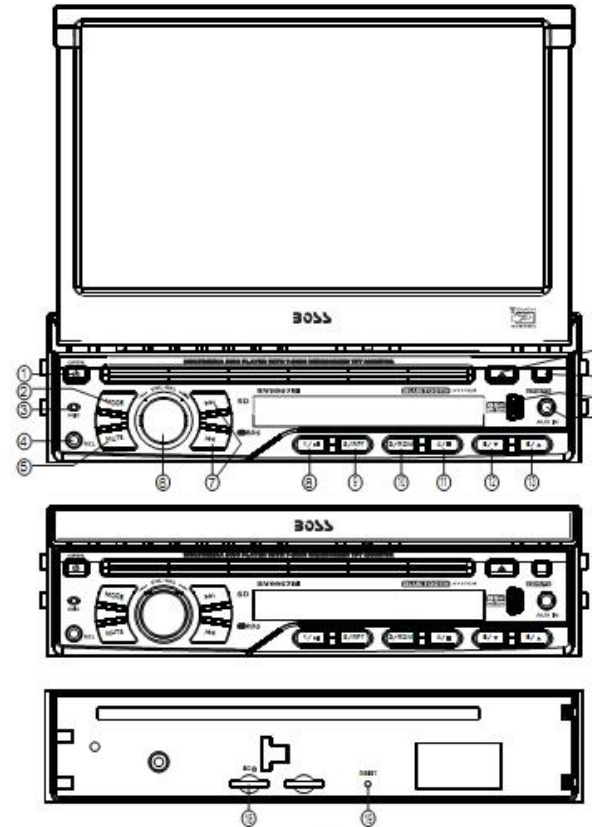

INSTRUCCIONES

Funciones básicas

1. () / botón OPEN (abrir)

Presione el botón para abrir / cerrar la pantalla.

Presione este botón brevemente para encender el equipo, y presiónelo durante un largo tiempo para apagarlo.

2. Botón MODE (modo)

Cuando la unidad está encendida, presione repetidamente este botón para cambiar a un modo de función diferente, como se muestra en el siguiente dibujo.

Nota: Cuando el dispositivo no tiene

conectado un dispositivo en el puerto USB, o una tarjeta SD o el DVD

no contiene ningún disco en el interior, el sistema

saltará automáticamente estos modo de función.

3. Entrada del micrófono (MIC Input)

Entrada del micrófono BT (BT MIC input).

4. Botón REL (Desplazar)

Presione este botón para desplazar el panel.

5. Botón MUTE (silenciar)

Presione este botón para apagar la salida del sonido, presione de nuevo este botón para reanudar la salida del sonido; presione este botón durante un largo tiempo para encender / apagar la pantalla LCD TFT.

6. Modo de ajuste del volumen (VOL / SEL)

Presionando repetidamente este botón se puede seleccionar el modo de ajustes del VOL, BAS, TRE, BAL, FAD,

A continuación, puede girar el botón para ajustar el VOL, BAS, TRE, BAL, FAD como usted lo desee.

7. Botón de mando de búsqueda (SEEK Knob) / () / (SEEK + / SEEK-) / (SEEK / SEEK) (velocidad adelante / atrás / Seleccionar una estación / canción)

En el modo de radio, presione / gire el botón de mando para seleccionar la emisora hacia arriba / hacia abajo.

Mantenga pulsado durante un largo tiempo / gire el botón de mando para escanear automáticamente la estación.

En el modo de reproducción, presione brevemente / gire el botón de mando para seleccionar la canción hacia arriba / hacia abajo,

mantenga pulsado durante un largo tiempo / gírelo para alcanzar la velocidad de avance / retroceso de la función.

8. Botón con el número 1 /

En el modo de radio, presione este botón para escuchar la radio pre-seleccionada;

En el modo de reproducción, presione este botón para la reproducción / pausa.

9. Botón con el número 2 / RPT (repetición de reproducción)

En el modo de radio, presione este botón para escuchar la radio pre-seleccionada;

En el modo de reproducción, presione este botón para repetir la pista actual de forma indefinida.

10. Botón con el número 3 / RDM (reproducción aleatoria)

En el modo de radio, presione este botón para escuchar la radio pre-seleccionada;

En el modo de reproducción, presione este botón para reproducir las pistas del disco en orden aleatorio.

INSTRUCCIONES

Diagrama del cableado eléctrico

Este reproductor está equipado con un conector estándar conforme a las normas ISO, por favor, siga las siguientes instrucciones:

- Rojo - ACC ON (12 V)
- Gris / gris negro - altavoz delantero derecho (+ / -)
- Amarillo - 12 V constante
- Blanco / blanco negro - Altavoz delantero izquierdo (+ / -)
- Negro - Cable a tierra
- Negro Violeta / Morado - altavoz trasero derecho (+ / -)
- Azul - Antena eléctrica / Amp Remoto Turn On
- Verde / Verde negro - altavoz trasero izquierdo (+ / -)
- Anaranjado - Back-Up obturador de la cámara (+)
- Pink - Freno de estacionamiento (-)

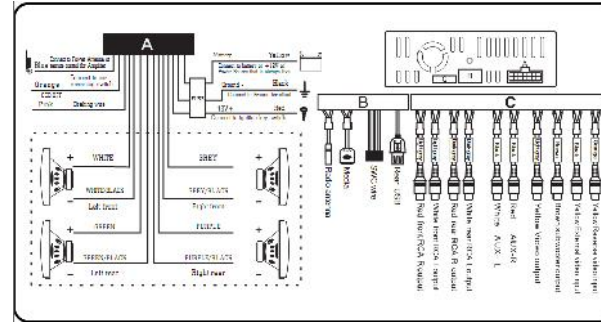

Solución de los problemas

Problema	Causa	Solución
No se puede encender	Chequee el fusible Algunos factores causan a la MPU operación incorrecta	Cambie el fusible igual que el anterior Pulse el botón RES en el panel de penpoint, a continuación, encienda
Después de que el interruptor de encendido se apague, la configuración de la información se pierde toda	Cambie la batería o el fusible	Reiniciar (resetee) la información y guárdela
Pobre desempeño de la estación de radio	Señal débil	Mueva el vehículo a otro lugar, entonces averigüe
No se puede insertar el disco	Hay un disco adentro El disco está rayado	Retire el disco antes de introducir el otro Cambie por un disco nuevo
No puede reproducir el disco	Se ha colocado la cara equivocada del disco dentro de la unidad El lente está sucio	Inserte el disco con la cara impresa hacia arriba Limpie el lente con el disco de limpieza
No se pueden cambiar el idioma / los subtítulos	Hay una solo idioma / subtítulos en el disco	Si el disco no está grabado con multi-lenguaje/los subtítulos, no se puede cambiar el idioma / los subtítulos
No hay imagen	Otros factores causan a la MPU operación incorrecta	Pulse el botón RES en el panel de penpoint, a continuación, encienda
No se puede ver imagen mientras se conduce	No se le permite ver la imagen mientras se conduce	Estacione el vehículo en un lugar seguro, coloque el coche en postion "P", levante el freno de mano, el cable del freno de estacionamiento debe estar conectado a tierra

INSTRUCCIONES

Calibración para recuperar el contacto

Por favor, siga las instrucciones ofrecidas más abajo para realización la calibración cuando no hay contacto táctil o el contacto táctil no es de precisión.

Paso 1: Presione el botón de modo en la unidad para cambiar al modo de DVD.

Paso 2: Inserte un disco DVD, después de introducido el disco, presione el botón stop [] (tal como se muestra en la imagen 1), la unidad, en el corto a distancia, visualizará como se muestra en la imagen 2.



imagen (1)



imagen (2)

Paso 3: Presione [] en el mando a distancia como se muestra en la imagen (3), la unidad visualizará como se muestra en la imagen (4).



imagen (3)



imagen (4)

Paso 4: Pulse el botón "▲" del mando a distancia y luego presione rápidamente el botón "▼" como se muestra en la imagen (5) y usted entrará en la interfaz de calibración táctil como se muestra en la imagen (6).



imagen (5)



imagen (6)

Paso 5: Utilice el lápiz táctil para tocar el centro del cursor cruzado, el cursor cruzado se moverá desde el centro hasta la esquina izquierda superior, la esquina derecha superior, directo hacia abajo, abajo a la izquierda, cuando el cursor cruzado se detenga en cada esquina, toque el centro del cursor. Luego el panel visualizará un OK y abandone la interfaz de calibración y la unidad recuperará el contacto táctil imagen (7).



imagen (7).

INSTRUCCIONES

11. Botón con el número 4 / ■

En el modo de radio, presione este botón para escuchar la radio pre-seleccionada;

En el modo de reproducción, presione este botón para detener la reproducción.

12. Botón con el número 5 / ▼

En el modo de reproducción, presione el botón para ajustar el ángulo de la pantalla.

13. Botón con el número 6 / ▲

En el modo de reproducción, presione el botón para ajustar el ángulo de la pantalla.

14. Doble entrada auxiliar AUX (delantera y trasera)

Entrada de audio externa.

Advertencia: Sólo puede utilizar la entrada auxiliar (AUX) frontal o la entrada auxiliar trasera de manera alterna. Nunca conecte la entrada auxiliar (AUX) delantera y la entrada trasera al mismo tiempo.

15. Doble puerto USB (delantera y trasero)

Inserte el dispositivo de USB extraíble para leer los archivos de audio / video.

Advertencia: Sólo puede utilizar el puerto USB frontal o trasero de manera alterna. Nunca conecte un dispositivo de USB en el puerto delantero y el trasero al mismo tiempo! Esto podría causar fallos en el funcionamiento.

16. Señal infrarroja (IR)

Para recibir la señal de infrarroja desde el mando de control remoto.



17. ▲

Cuando hay un disco en la unidad, presione este botón para expulsar el disco.

18. Puerto de la tarjeta SD

Inserte la tarjeta SD, la unidad reproducirá los archivos automáticamente.

19. Botón RESET (Reinicio)

Presione este botón y la unidad restaurará su estado inicial.

INSTRUCCIONES

Funciones del control remoto

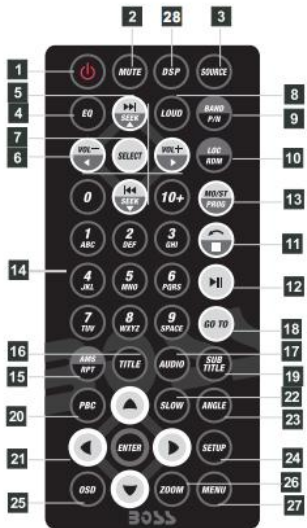

1. Botón Power (encendido)

Presione una vez para encender, presione de nuevo para apagar.

2. Botón MUTE (silenciar)

Presione una vez para apagar la salida de audio, presione de nuevo para reanudar el nivel del volumen.

3. Botón SOURCE (fuente)

Presione este botón para seleccionar las fuentes de audio.

4. Botón del ecualizador (EQ)

Presione este botón para elegir POP, ROCK, CLASSIC, EQ off (apagado).

5. Botón de búsqueda SEEK + () / SEEK- ()

En la reproducción normal de canciones desde MP3, USB, SD, presione este botón para reproducir la canción anterior o siguiente.

6. Botón de volumen VOL + () / VOL- ()

Presione este botón para aumentar o disminuir el nivel del volumen.

7. Botón SEL

Presione este botón para seleccionar la función de sonido.

8. Botón LOUD (muy alto)

Presione este botón para iniciar la función de sonido MUY ALTO.

9. Botón BAND-P/N (banda -P/N)

En el modo de radio, presione este botón para elegir la banda. En el modo de VCD, DVD, presione este botón para elegir el sistema PAL, AUTO o NTSC.

10. Botón LOC / RDM

En el modo de radio, presione este botón para cambiar de local a dirección.

En el modo de VCD, CD, presione esta tecla para la reproducción aleatoria.

11. Botón STOP (de parada)

Presione este botón para detener la reproducción.

12. Botón Play / Pause (reproducción / pausa)

Presione este botón para cambiar entre la reproducción y la pausa. En el modo de parada, presione este botón para reproducir.

13. Botón ST / PROG

En el modo de radio, presione este botón para seleccionar la estación estéreo o mono. En el modo de audio, puede ayudar al botón STOP para la reproducción programada.

Ajustes del audio

Haga clic en el icono en la interfaz de configuración para acceder a la interfaz de los ajustes del audio, como se muestra en el diagrama de la derecha (IMAG 1):

Puede activar o desactivar las funciones existentes en la interfaz de configuración del audio y ajustar el volumen trasero.



IMAG 1

Ajustes del vídeo

Haga clic en el icono para acceder a la interfaz de configuración de los ajustes del vídeo, como se muestra en el diagrama de la derecha (IMAG 2):

En la interfaz de configuración del vídeo, usted puede ajustar el brillo, el contraste, la saturación y el tono del vídeo.



IMAG 2

Ajustes del radio

Haga clic en en la interfaz de configuración, escriba la contraseña [123456] para entrar como se muestra en el diagrama de la derecha (IMAG 3):

Toque el icono [Europa] en la interfaz de radio, aparecerá un icono emergente, haga clic en él para elegir la región de radio.



IMAG 3

Calibración táctil

Si se produce un error de calibración táctil, puedes ajustar la coordenada táctil "Touch calibration".

Haz clic en el icono de la interfaz de configuración, escriba la contraseña [888888] para confirmar tener acceso a la interfaz de calibración táctil, como se muestra más abajo en el diagrama siguiente:

Los métodos táctiles

Usar un lápiz táctil para hacer clic en el centro del icono "+", y mover junto con el centro del icono "+" como para calibrar la pantalla. Se guardarán automáticamente los datos y salir después de la calibración de la pantalla.

Por favor, haga clic con precisión en todas las posiciones en la pantalla, o la exactitud de la calibración táctil podría ser afectada.

INSTRUCCIONES

Interfaz de configuración de acceso

Haga clic en el icono de [Setting] (configuración) en la pantalla principal para acceder a la interfaz de configuración.

Ajustes generales

Haga clic en el icono de  la interfaz de configuración para acceder al interfaz de ajustes generales, como se muestra abajo en la IMAG 1 del diagrama:

En la interfaz de configuración general, usted puede optar por activar o desactivar las funciones existentes.

Puede definir la imagen de fondo y la imagen de apertura que más le guste y comprobar el número de versión del DVD / MCU / TFT, haga clic en el icono [] para navegar hacia arriba / abajo.

Selección de fondos pantalla o tapiz

Haga clic en el icono [Scene1] en la barra de fondo de pantalla o tapiz [Wallpaper Scene1], el icono de dirección [] deberá aparecer, haga clic en él para seleccionar el fondo de pantalla o tapiz.

Ajustes de la hora

Haga clic en el icono  en la interfaz de configuración para acceder al interfaz de ajustes de la hora, se puede ajustar de manera intercambiable al modo de 12h/24h, como se muestra abajo en la IMAG 2 del siguiente diagrama:

Haga clic en [02 07] icono en la barra de la hora [Time 02 07] la interfaz de ajustes de la hora se debe visualizar, como se muestra abajo en la IMAG 3 del siguiente diagrama:

Haga clic en el icono  al lado de las horas y los minutos para ajustar por separado a las horas y a los minutos.



IMAG 1



IMAG 2



IMAG 3

Configuración del idioma

Durante el uso, usted puede seleccionar el idioma que le resulte más familiar para mostrar en el menú gracias a la configuración del idioma.

Haga clic en el icono  en la interfaz de configuración para acceder a la interfaz de configuración del idioma, como se muestra en el diagrama de la derecha (IMAG 4):

Haga clic en el icono correspondiente [Inglés] en la barra del lenguaje que desee ajustar con el fin de cambiar el tipo de lenguaje, cuando hay más de 3 idiomas, el icono de dirección [] aparecerá, haga clic en él para seleccionar el idioma que le resulte más familiar.



IMAG 4

14. Botón del 0-10 +

Presione este botón para seleccionar la canción, la sección, las emisoras memorizadas deseadas. En el caso de los números decimales, por ejemplo, para localizar la canción número 19, presione el botón 10 + y el botón 9.

15. Botón AMS / RPT

En el modo de radio, presione este botón para navegar por las estaciones memorizadas. En el modo de audio, presione este botón para reproducir repetidamente.

16. Botón TITLE (título)

En el modo DVD, presione este botón para reproducir desde el menú superior del disco.

17. Botón AUDIO

En el modo de DVD, presione este botón para cambiar lenguaje del diálogo.

En el modo de VCD, presione este botón para seleccionar la pista izquierda, la pista derecha y el estéreo.

18. Botón GO TO (ir a)

En el modo DVD, presione este botón, y usted puede definir el tiempo de reproducción.



19. Botón SUB TITLE (subtítulos)



En el modo DVD, presione este botón para cambiar el lenguaje de los subtítulos.

20. Botón PBC

En modo VCD, pulse este botón para visualizar todos los menús de las canciones, trabaje con los botones de números para seleccionar las canciones.

21. Botón UP, DOWN, LEFT, RIGHT, ENTER (arriba, abajo, izquierda, derecha, entrar)

Durante la reproducción de MP3, USB, SD vuelve al menú de canción, arriba / abajo, las selecciones pueden ser con el botón - arriba / "  " / o abajo / "  " "tecla" para seleccionar arriba y abajo, seleccione y presione "  " tecla para confirmar.

Las pistas seleccionadas pueden ser reproducidas. Presione las teclas de flecha izquierda o derecha para "  " o la tecla "  ", puede estar en la siguiente página de operación de funciones.

INSTRUCCIONES

22. Botón SLOW (despacio)

En el modo de audio, presione este botón para el retroceso y el avance despacio.

23. Botón ANGLE (ángulo)

En el modo de DVD, presione este botón para cambiar el ángulo de reproducción.

24. Botón SETUP (de configuración)

En el modo de audio, presione este botón para elegir los diferentes elementos de ajuste.

25. Botón OSD Display (visualizador)

Presione este botón para visualizar los títulos y el tiempo restante.

26. Botón de ZOOM (ampliación de la imagen)

En el modo de DVD / VCD, pulse este botón para aplicar el ZOOM in (ampliar la imagen).

27. Botón MENÚ

Presione este botón para volver al menú principal.

28. Botón de DSP

Presione este botón para mostrar la hora.

CAMBIO DE LAS BATERÍA

Cuando el control a distancia del control remoto se torna poco operativo o no funciona, por favor, cambie la batería. Antes de cambiarlas, por favor, confirme la polaridad de la misma.

Con una mano presione la tapa, luego extraiga la batería.



Coloque la batería en el controlador.





Inserte sostenedor de batería dentro del controlador.



INSTRUCCIONES

Activar / desactivar el Host (pantalla de presentación)

Cuando el interruptor de encendido se coloca en la posición ACC u ON, presione el botón [] en el panel frontal para encender la unidad. Una vez iniciado el host, mantenga presionado el botón [] durante 3 segundos, el host se apagará.

Acceso a la interfaz principal

Encienda, el interfaz para retomar el icono para cambiar a la interfaz principal. Como se muestra a continuación:



Toque los iconos de las funciones con el fin de acceder a las operaciones de función correspondientes.

Toque el icono [] o utilice el lápiz táctil / el dedo, deslizando suavemente por la pantalla para cambiar a la página del menú principal.

Operación de la función con el U Disc / tarjeta SD

Cuando hay un dispositivo de USB / tarjeta SD conectada, la unidad puede llevar a cabo la reproducción de archivos de audio / video / imágenes en el dispositivo de USB / tarjeta SD.

Insertar/expulsar el dispositivo de almacenamiento USB

1. Conecte el disco U grabado con información de multimedia (imágenes, audio o videos) en la unidad mediante el cable de conexión de USB.
2. Cuando sea necesario expulsar el dispositivo de USB, primero salga de la pantalla de reproducción del dispositivo USB y a continuación extraiga el dispositivo.

Insertar / extraer la tarjeta SD

1. Inserte una tarjeta SD grabada con información de multimedia (imágenes, audio o videos) en la ranura destinada para la tarjeta SD de la unidad hasta que quede correctamente fijada y bloqueada.
2. Cuando se quiera extraer la tarjeta SD, primero salga del modo de reproducción de la tarjeta SD y luego oprima la tarjeta SD y ella debe salir con facilidad después de desbloquearse.

Entrar / salir

Inserte un dispositivo de almacenamiento USB o tarjeta SD para reproducir automáticamente los datos contenidos en el mismo. Si en la unidad ha sido conectado un dispositivo de USB o la tarjeta SD, presione el icono de [USB] en la interfaz de la multimedia para entrar en la interfaz de reproducción del almacenamiento externo; presione el icono de [SD] para entrar en la interfaz de reproducción de la tarjeta SD. Durante la reproducción, toque el área central superior de la pantalla para que aparezca el menú táctil, manipule el menú táctil para realizar varias funciones de control de la reproducción.

Reproducción

Luego de que el dispositivo extraíble de la tarjeta SD / USB haya sido reconocida y leída, los métodos de operación son similares a los métodos de operación con el disco.

INSTRUCCIONES

Operación de la función de la multimedia

Conectar a la Multimedia en primer lugar, pulsando el icono de [Media] en la interfaz principal para acceder a la interfaz de la Media (Multimedia),

como se muestra en el siguiente diagrama:



Play/Pause (reproducción/pausa)

Fast forward play/ Fast backward play (reproducción rápida de avance/ reproducción rápida de retroceso)

Stop (parada)

Volume adjustment knob (botón de ajuste del volumen)

Back to the main interface (Volver a la interfaz principal)

Previous Song/Next Song (Canción anterior/ próxima canción)

Operación de entrada externa

Conecte el enchufe de entrada del video con entrada de video externa, y conecte el enchufe de la entrada de audio a la toma de entrada de audio externa.

Toque el icono de [AUX] en la pantalla principal para acceder a la interfaz de AUX externo.



Audio → Se puede ajustar el volumen, los agudos, el tono de audio de entrada. Se puede ajustar el volumen del altavoz mediante el ajuste de la columna de altavoces delantera y la trasera, izquierda y la derecha.

Vídeo → Se puede ajustar el brillo, el contraste, la saturación y el tono de entrada de vídeo.

También puede elegir el modo estándar de vídeo.

Otras operaciones de funciones

Función de retrovisor

En cualquier estado de funcionamiento, la señal de vídeo puede cambiar para revertir el estado de vídeo durante la marcha atrás del coche, y el sistema volverá a su estado de funcionamiento inicial después de efectuada la marcha atrás del coche.

Warning

No confíe totalmente en el sistema CCD, por favor asegúrese de usar la visión directa, mientras conduce. El sistema de retrovisor trasero sólo ayuda en la conducción. Como el rango de distancia del sistema retrovisor es limitado, confiarse completamente en el retrovisor durante la conducción puede ocasionar accidentes.

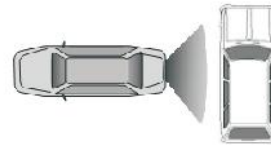

Simulación inversa del terreno



Rearview back

批注 [微软用户1]:

INSTRUCCIONES

Operación de la función BT

1. Entrar / salir

Toque el icono [BT] en el menú principal para entrar en la interfaz de BT.

Toque el icono  para salir de la interfaz de BT.

2. Par / link

Para utilizar la función de manos libres de BT, hacer la conexión primero, es decir, Haga coincidir el host con el teléfono móvil BT.

Métodos de operación:

Ajuste el host para coincidir con el estado correspondiente y abra el BT de su teléfono móvil y utilice el teléfono móvil para buscar el dispositivo, el teléfono móvil debe solicitar que coincida con la contraseña con el BT cuando éste haya encontrado el dispositivo de BT.

Introduzca la contraseña de BT (0000) para el teléfono móvil y confírmela. El teléfono móvil debe preguntar si se autoriza a este dispositivo, seleccione [Si]. El teléfono y el BT deben conectarse automáticamente en 20 segundos. En cualquier modo de trabajo, el host se debe convertir al estado de BT si hay una llamada entrante. Y el host restablecerá al modo corriente previo después de colgar el teléfono.

 Cuando el dispositivo BT coincide con este dispositivo, el estado de la conexión que se mostrará es "Link OK", de lo contrario, mostrará "NO LINK".



3. El marcado

Usted puede marcar en el teléfono móvil directamente o introducir los números del teléfono a través de los botones numéricos de de la pantalla, haga clic en  para borrar si hay un error en la introducción del número del teléfono.

Después de introducir el número de teléfono, haga clic en  para hacer una llamada y haga clic en el botón  para colgar el teléfono.

Haga clic en  durante la llamada con el fin de alternar la voz de los altavoces del automóvil con el teléfono móvil.

4. Registro de llamadas

Haga clic en  para acceder a la interfaz de registro de llamadas.

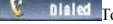
 Toque este botón para comprobar todos los números de teléfono marcados.

 Toque este botón para comprobar todos los números de teléfono de las llamadas recibidas.

 Toque este botón para comprobar todos los números de teléfono de las llamadas perdidas.

5. Música BT

Haga clic en  para acceder a la interfaz de música de BT



Previous song (Canción anterior) Next song (próxima canción)
Play/Pause (reproducción/pausa)

INSTRUCCIONES

Operación de la función de radio

1. Entrar / salir

Toque el icono de [Radio] en el menú principal para entrar en la interfaz del radio. Toque el icono  para volver a la interfaz principal, y luego toque los iconos de otras funciones hasta salir del modo de radio.

2. Band selection (selección de la banda)

Haga clic en el icono  para cambiar entre las bandas de FM1, FM2, FM3, AM1 y AM2.

3. Buscar / Guardar las estaciones de radio

Presione brevemente el icono  para revisar las estaciones de radio guardadas. La banda de FM puede guardar 18 estaciones de radio (seis estaciones de FM1 / FM2 / FM3), la banda de AM puede guardar 12 emisoras de radio (Seis emisoras de AM1 / AM2).

4. Ajustes del sonido

Haga clic en el icono  para acceder a la interfaz de la configuración de sonido.

5. Activar / desactivar el Long / Short-range

Haga clic en el icono  para que el patrón de búsqueda en la búsqueda local (LOC) y el interruptor remoto de búsqueda (DX) cambie entre ellos.

La función de LOC se activa, luego de que las señales sean lo suficientemente fuerte para ser escuchadas en buenas condiciones y reciban las estaciones de radio; si la función DX está activada, puede recibir las señales de radio remotas débiles. Nota: Esta función sólo está disponible cuando se selecciona la banda FM.

6. Alta sonoridad on / off (encendida / apagada)

Haga clic en el icono  para encender / apagar la función de alta sonoridad.

7. Estéreo on / off (encendido / apagado)

Cuando se recibe una señal estéreo, haga clic en el icono  para activar / desactivar el sonido estéreo.

Haga clic en el icono  para deslizar el ángulo de la pantalla.

8. TA (recepción de la información de tráfico)

ON (activada): Cuando la estación de tráfico está activada, la radio buscará automáticamente el tráfico de las estaciones radiales. Después de que una emisora de radio ha sido encontrada, la pantalla muestra el mensaje "TP". Sólo se puede recibir la información de tráfico que se transmite, luego de completar la información de tráfico, el radio se cambiará automáticamente al modo previo anterior.

OFF (deshabilitada): Presione dos veces el botón [TA] para cerrar la función de TA. En otros modos, el anuncio del tráfico cambiará automáticamente al modo de radio, después de que se complete la información de tráfico, lo hará cambiar automáticamente al modo anterior.

9. AF

Presione el botón para activar la función AF on/off (de encendido / apagado). La función AF se activa, cuando se reciben débilmente las señales de las estaciones, el radio automáticamente ajustará a otras frecuencias.

Cuando se recibe un anuncio de emergencia, la pantalla mostrará un mensaje de advertencia.

10. PTY

Toque el botón de la pantalla para la visualización de los tipos de programa, los usuarios pueden buscar la estación de acuerdo con el tipo de programa.

Nota: Si la unidad no cuenta con la función de RDS, no tiene la función de AF / TA / PTY.



INSTRUCCIONES

Operación de la función del disco

1. Reproducir / expulsar el disco.

Reproducir el disco

Inserte el disco en la ranura del disco con la superficie de impresión hacia arriba, el sistema detectará el disco y de forma automática lo introduce para leerlo y reproducirlo.

Expulsar disco

(1) Haga clic en el botón [] del panel para expulsar el disco.

(2) Si el disco no se retira a los 15 segundos después de ser expulsado, el sistema lo introducirá de nuevo dentro de la unidad pero no lo reproducirá.

No inserte dos discos o más

2. La reproducción de discos DVD / VCD

Durante la reproducción del disco, toque la parte inferior central de la pantalla para que aparezca el menú táctil, manipule el menú táctil para realizar diversos controles de la reproducción. (IMAGEN 1)



(IMAGEN 1)

3. Reproducción de discos CD

Después de insertar un CD, el sistema deberá acceder al reconocimiento y a la lectura del disco inmediatamente.

Cuando hay un disco en el dispositivo, haga clic en [ Utilizar disco] en la interfaz principal hasta acceder a la lectura del disco.

Después de que el disco ha sido reconocido y leído, el sistema automáticamente lo reproducirá en la secuencia del mismo.

4. Reproducción del disco en formato MP3/JPEG/MPEG4

Cuando el disco contiene archivos legibles, tales como archivos MP3/JPEG/MPEG4, éste debe ser leído automáticamente y reproducido después de ser introducido en el reproductor de DVD.

Durante la reproducción, toque el área de la pantalla y el menú táctil se abrirá. Utilice el menú táctil para manipular las diversas reproducciones.

5. Descripción de las funciones del menú táctil

▶▶ Reproducir / pausa

Presione el botón de la pausa, vuelva a presionar para continuar la reproducción.

■ Stop (parada)

Presione el botón para entrar en el estado de pre-parada.

◀◀▶▶ Avance rápido / retroceso

Presione consecutivamente este botón para seleccionar la velocidad de avance rápido/ retroceso rápido.

◀▶ La canción anterior / siguiente

Pulse el botón para seleccionar la canción anterior / siguiente.

[] Botón de ajuste del volumen

Toque este botón y la modulación de ajuste del volumen deberá aparecer, tocando el botón ◀▶ se debe ajustar el volumen.

[] Acceso al siguiente menú

Presionelo para acceder al siguiente menú de la interfaz.

INSTRUCCIONES

[] Ajustes de la hora

Toque este botón para acceder a la interfaz de configuración de la hora.

[] Estéreo on / off (activado/desactivado)

Toque este botón para activar / desactivar el efecto estéreo.

[] Volver al menú principal

Toque este ícono, deberá retornar a la raíz del menú del disco en el estado de DVD y dar acceso al menú PBC reproduciendo el VCD. Todos los capítulos en el disco se deben mostrar en la interfaz, toque el ícono del capítulo directamente para su reproducción.

[] Acceso al menú de títulos

Pulse este botón para volver al menú de títulos del disco. Haga clic directamente en la barra de menú en el menú de títulos de la interfaz para la reproducción.

[] Repetir la reproducción

En el estado de reproducción, pulse este botón para iniciar la función de repetición de la reproducción: repetir el capítulo → repetir el título → repetir todo → Off (apagado)

[] Durante la reproducción del VCD, esta función sólo funciona cuando el PBC está desactivado.

[] Selección del idioma

Toque este botón para seleccionar el idioma.

[] Teclado digital

Toque este botón y deberá aparecer un teclado digital, haga clic en los botones numéricos para seleccionar directamente las pistas para su reproducción.

[] Cambie el orden de la reproducción

Toque este botón para cambiar el orden de la reproducción.

[] Zoom para acercar / Zoom para alejar

Toque este botón para acercar / alejar la imagen.

Ajustes del ST. Wheel

1. Haga clic en el ícono de [ST. Wheel] en la interfaz principal dentro de la interfaz de configuración de ST. Wheel.

2. El vehículo original para controlar la línea positiva, negativa con la línea de control de la máquina en la conexión positiva y negativa.

3. Haga clic en los botones de ajuste de ST. Wheel y aparecerán los consejos operativos correspondientes y las indicaciones operacionales fundamentales del conjunto de funciones de ST. Wheel.

4. Conjunto de funciones para guardar los ajustes y haga clic en el ícono Confirmar para confirmar.

Nota: Para modificar los ajustes de la función, repita los pasos de 3 ~ 4.

Para resetear las funciones, haga clic en el ícono de reset (reinicio), todas las configuraciones antes establecidas se deben borrar, repita los

procedimientos 3 ~ 4 para reiniciar.

