

If you have questions or comments, contact us.
 Pour toute question ou tout commentaire, nous contacter.
 Si tiene dudas o comentarios, contáctenos.

1-844-377-8451 • www.dewalt.com

INSTRUCTION MANUAL
 GUIDE D'UTILISATION
 MANUAL DE INSTRUCCIONES

INSTRUCTIVO DE OPERACIÓN, CENTROS DE SERVICIO Y PÓLIZA
 DE GARANTÍA. **ADVERTENCIA:** LEÁSE ESTE INSTRUCTIVO ANTES
 DE USAR EL PRODUCTO.

DEWALT®

DXST6000WB

4-Shelf Industrial Storage Rack Work Station

Composants tiroir support de fil électrique panneau perforé outil organisateurs
 Estación de trabajo de estantería para almacenamiento industrial de 4 estantes

JS PRODUCTS | 6445 MONTESSOURI STREET, LAS VEGAS, NV 89113
 (AUG18) Part No. 41609 DXST6000WB Copyright © 2018, DEWALT

Copyright © 2018 DEWALT.

DEWALT® and the DEWALT Logo are trademarks of the DEWALT Industrial Tool Co., or an affiliate thereof and are used under license. The yellow/black color scheme is a trademark for DEWALT power tools & accessories.

Definitions: Safety Guidelines

The definitions below describe the level of severity for each signal word. Please read the manual and pay attention to these symbols.

▲WARNING: Indicates a potentially hazardous situation which, if not avoided, **could** result in **death or serious injury**.

▲CAUTION: Indicates a potentially hazardous situation which, if not avoided, **may** result in **minor or moderate injury**.

▲ (Used without word) Indicates a safety related message.

NOTICE: Indicates a practice **not related to personal injury** which, if not avoided, **may** result in **property damage**.

IF YOU HAVE ANY QUESTIONS OR COMMENTS ABOUT THIS OR ANY DEWALT TOOL, CALL US TOLL FREE AT: **1-844-377-8451**



WARNING! Read and understand all instructions. This manual contains important safety and operating instructions. Please read this manual carefully before assembling this storage rack and save it for reference.

SAVE THESE INSTRUCTIONS

TECHNICAL SPECIFICATIONS

Technical Specifications	
INDUSTRIAL RACK	
Total Rack Capacity	6,000 lb (2,721.6 kg) *when weight is evenly distributed
Capacity per Shelf	1,500 lb (680 kg) *when weight is evenly distributed
HORIZONTAL WORK STATION	
Height	47" (119.4 cm)
Width	149.5" (379.7 cm)
Depth	18" (45.72 cm)
VERTICAL WORK STATION	
Height	94" (238.8 cm)
Width	49.5" (125.73 cm)
Depth	18" (45.72 cm)
DRAWER KIT	
Height	6.21" (15.77 cm)
Width	42.95" (109.09 cm)
Depth	16.86" (42.82 cm)
Drawer Capacity	120 lb (54.43 kg)
PEGBOARD	
Height	18" (45.72 cm)
Width	47" (119.4 cm)

Technical Specifications

CORD MINDERS

Total Capacity per 2 Piece
Cord Minder Set 50 lb (22.68 kg)
*when weight is evenly distributed

Holding Capacity Up to 100 ft of 10/3 Heavy Duty
extension cord

▲GENERAL SAFETY

- Keep work area clean and dry.
- Use correct/recommended tools for the job.
- Never leave unattended tools plugged in or running.
- Never force a part into place.
- Wear appropriate safety apparel for the job you are doing.
- Wear safety glasses/goggles.
- Never crawl, sit, stand, or climb on the rack, pegboards, drawer, or cord minder brackets.
- Never overload the Drawer Kit.
- Do not leave drawer open.
- Keep small parts away from children. Never leave a small child unattended while assembling.
- Always use common sense – your personal safety is your responsibility.

SPECIFIC SAFETY FOR WALL MOUNT BRACKET

▲WARNING: Serious injury or death can occur from the rack tipping over. To prevent this, the rack must be secured to a wall, especially in earthquake-prone areas, or where surfaces are uneven, and where children and/or pets are present.

▲ Different wall materials require different types of fasteners. Use fasteners suitable for your specific type of wall. If you are uncertain about what type of fastener to use, then please contact your local hardware store.

▲WARNING: NEVER EXCEED THE FOLLOWING WEIGHT LIMITS

- Maximum load for the Drawer: Up to 120 lbs. (54.43kg) when evenly distributed.
- Maximum load for each shelf: Up to 1,500 lbs. (680 kg) when weight is evenly distributed.
- It is recommended that the heaviest load be placed on the bottom shelf.
- Maximum load per Cord Minder set is 50 lb (22.6 kg).
- Immediately remove the load should there be separation between the Cord Minder and the mounting bracket.
- Immediately remove the load should there be damage, bending or warping of the rack uprights or the Cord Minders.

Parts List

No.	Description	Qty.	No.	Description	Qty.
1	Vertical Beam	4	18	Locking Grid Clip	8
2	Pre-Bolted Vertical Assembly	4	19	U-Bracket Cover	8
3	Vertical Assembly Bolt	8	20	Fold Up Drawer	1
4	Crossbeam	8	21	Drawer Pull	1
5	Shelf Support Strap	12	22	Mounting Bracket with Drawer Slides	2
6	Safety Strap With Weld Nut	8	23	Drawer Carriage Bolts	4
7	Safety Strap Bolt	16	24	Drawer Carriage Nut	4
8	Laminate Deck	2	25	Metal Pegboard	1
9	Wire Grid	2	26	Pegboard Mounting Beam	2
10	Locking Pin	41	27	Side Mounting Bracket (Right)	4
11	Carriage Bolt	4	28	Side Mounting Bracket (Left)	4
12	10 mm Nut	4	29	Rear Mounting Bracket (Right)	2
13	10 mm Wrench	1	30	Rear Mounting Bracket (Left)	2
14	4 mm Hex Key	1	31	Small Locking Pin	8
15	4 mm Hex Bit	1	32	Cord Minder Bracket	2
16	Wall Mount Bracket Assembly	2	33	Pegboard Tool Holders	6
17	Stacking Plate	4			

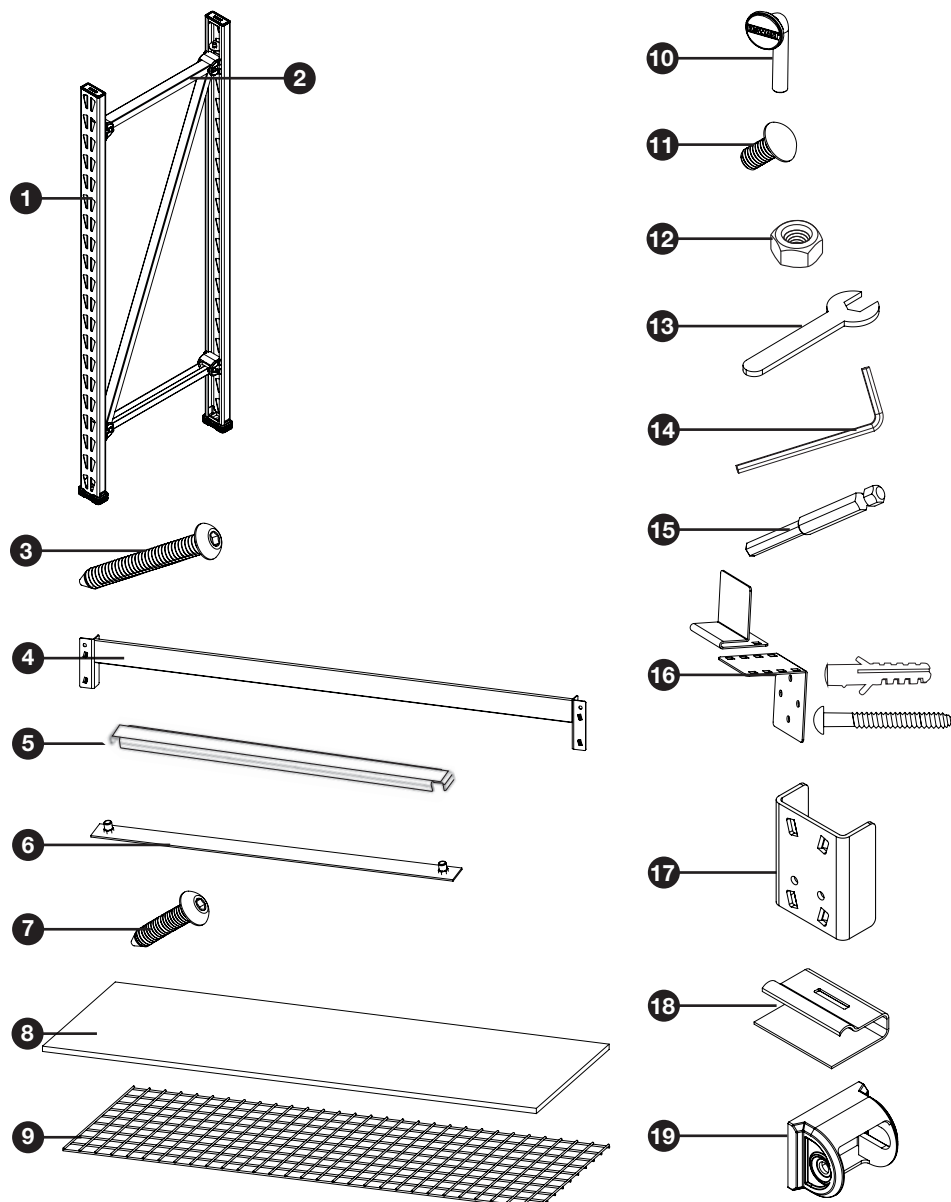

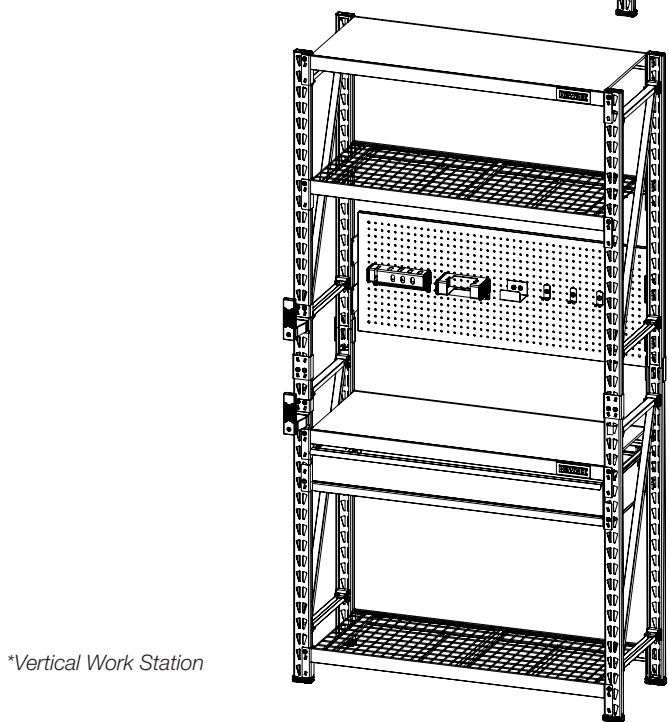
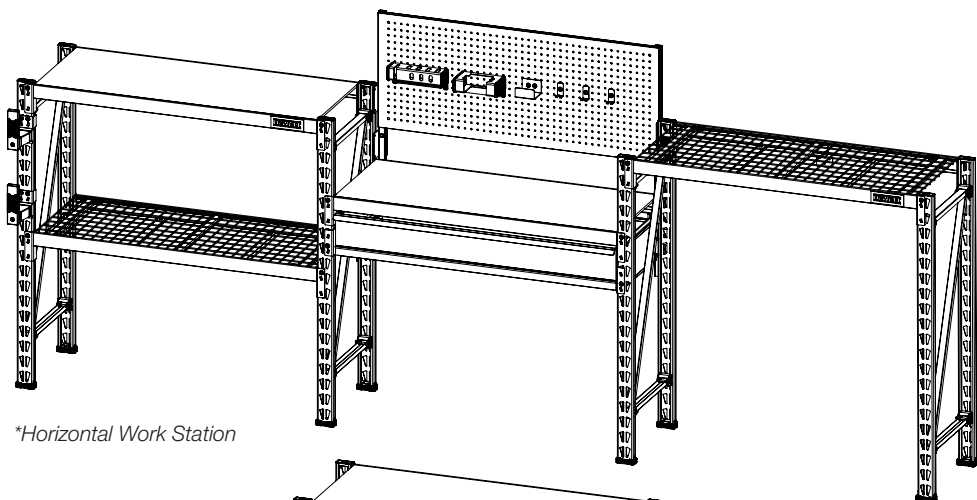
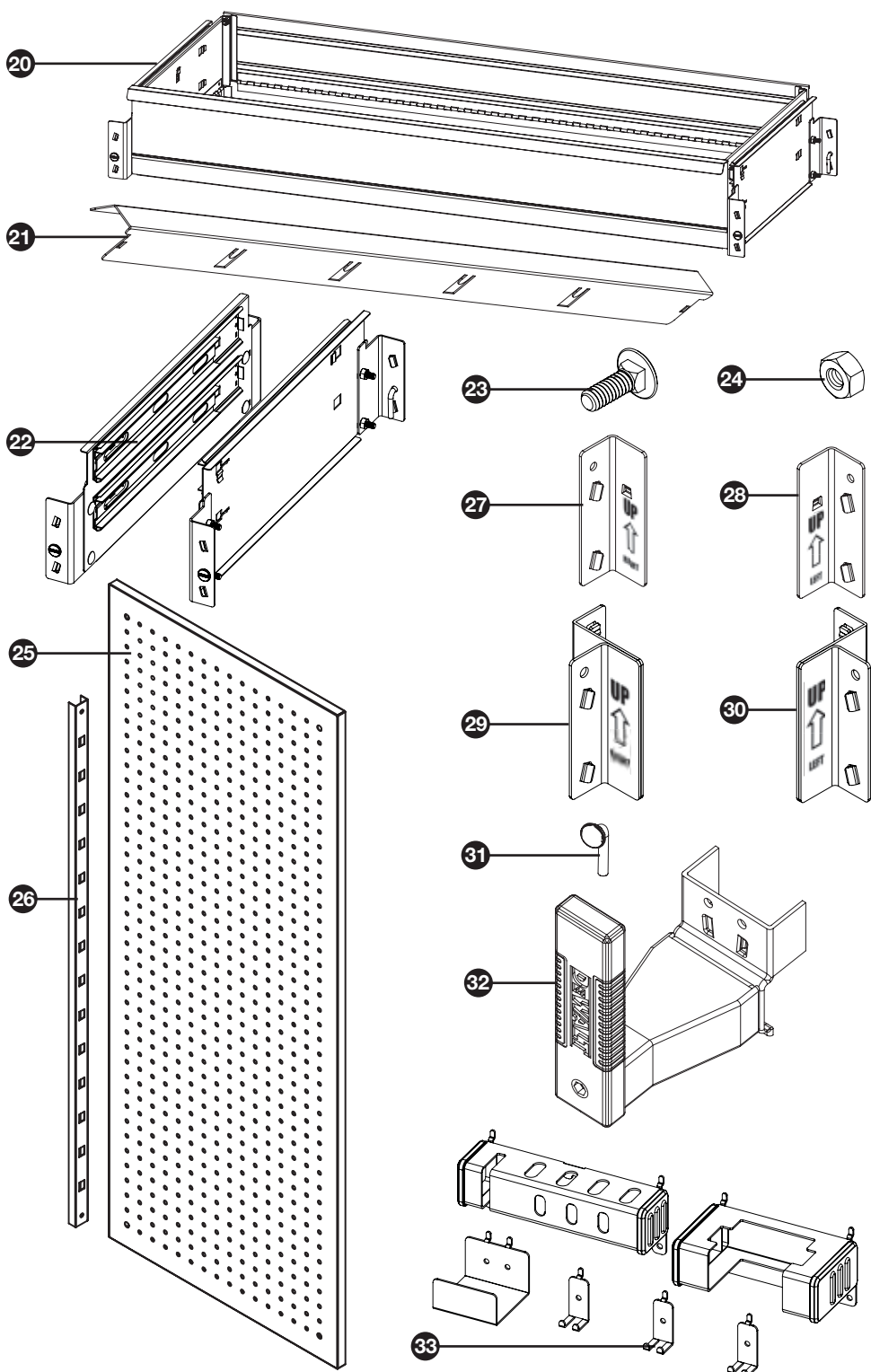

Tools Required for Rack Assembly: 4 mm Hex Key (included) OR 4 mm Hex Bit (included); Rubber Mallet (not included), Flat-Head Screwdriver (not included)

READ ALL INSTRUCTIONS

BEFORE YOU BEGIN:

- Read all instructions thoroughly.
- Remove all components from the box, and lay them on the floor in an orderly fashion.
- Wear eye protection.
- Be cautious of sharp edges.
- Keep this information for further reference.
- If you are not stacking a second rack at this time, then please store the Stacking Plates for potential future use as they will be needed.

WARNING: Serious or fatal crushing injuries can occur from rack tipping over. To prevent this, the assembled rack must always be secured to a wall, especially in earthquake-prone environments, where surfaces are uneven, and where children and/or pets are present.

Expandable Upright Frame Instructions (Fig. 1-2)

NOTE: For ease of assembly, two (2) vertical beams feature pre-bolted horizontal and diagonal beams, as well as pre-attached U-bracket covers.

1. Place one (1) vertical beam and one (1) pre-bolted vertical beam on the floor, parallel to one another (about 18"/45.7 cm apart). The widest part of the teardrop-shaped hole pattern on each beam should be facing upward (or away from you). (Fig. 1)
2. There are two versions of the U-bracket covers - an "A" side and a "B" side. Before moving forward, cover the U-shaped brackets on the vertical beam with the covers by mirroring the covers on the pre-bolted vertical assembly.
3. Insert the free end of the diagonal beam into the free end of the horizontal beam. Align the holes, and insert both beams into the U-shaped bracket at the top of the opposing vertical beam. Use the included hex key or drill bit to thread the vertical assembly bolt through the holes and into the weld nut attached to the U-shaped bracket. Do not fully tighten the bolt yet. (Fig. 2)
4. Swing out the bottom horizontal beam, and insert it into the U-shaped bracket at the bottom of the opposing vertical beam. Thread a vertical Assembly bolt through the holes and into the weld nut. Do not fully tighten the bolt. (Fig. 2)
5. Repeat Steps 1-4 to assemble the three remaining upright frames. Once all are assembled, fully tighten the bolts on all four corners. Be careful not to over-tighten the bolts; there should be no deformation of the U-shaped brackets and/or horizontal beams.

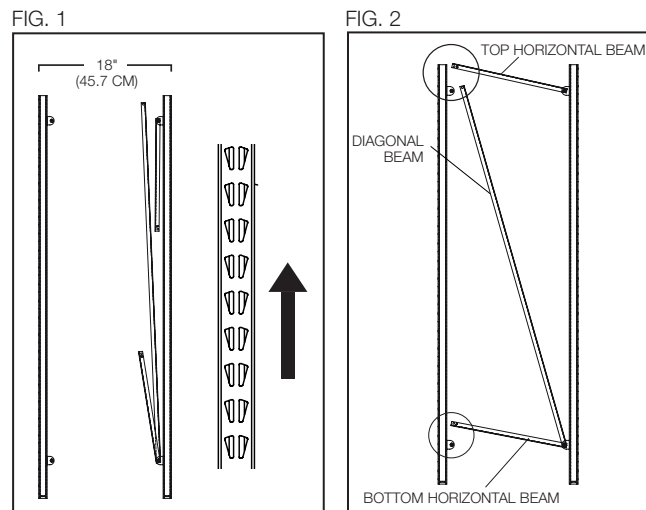

LOWER HALF OF WORK STATION (2 PARTS)

Part 1: Crossbeam Installation (Fig. 3-5)

NOTE: It is recommended for one person to hold the upright frames in place while a second person installs the crossbeams.

1. There is a set of locking tabs at both ends of every crossbeam. To begin assembly, take one crossbeam and insert the tabs into two of the holes on the lower portion of one upright frame. Engage the locking tabs into the holes using a downward motion. The locking pin hole should be at the top. Make sure the end of the crossbeam is flush against the upright frame. (Fig. 3)
2. Repeat for the opposite side of the upright frame. Tap the ends of the crossbeam closest to the upright frames with a rubber mallet until fully seated. The crossbeam and locking tabs should easily slip into place. If they do not, then recheck the alignment of the teardrop-shaped holes and tabs. Too much force may damage the interlock between the crossbeam and upright frame. (Fig. 4)
3. Using the methods listed above, install another crossbeam to the opposite side of the upright frames, parallel to the first crossbeam you installed. Make sure both crossbeams are at the same level. (Fig. 5)
4. Repeat the previous steps for installing crossbeams spaced four slots from the top of the rack upright frames. (Fig. 5)

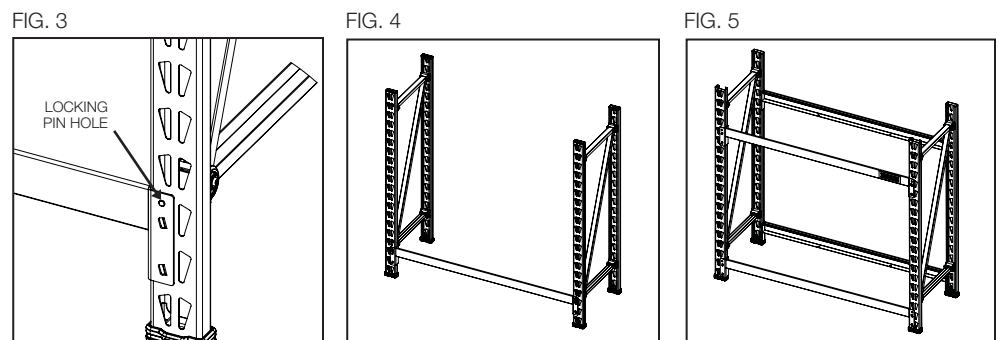

Part 2: Drawer Assembly (Fig. 6-9)

NOTE: This fold up drawer is designed to be placed under a shelf so that the shelf may act as the drawer top.

1. Open the fold up drawer and install the drawer pull by slipping it into the tabs on the inside of the fold up drawer front. Secure it using the provided drawer carriage bolt and nut in the top corners of the fold up drawer. Make sure the nuts are inside of the fold up drawer. (Fig. 6)
2. Using the remaining drawer carriage bolts and nuts, secure the top corners of the fold up drawer on the opposite side of the drawer pull. (Fig. 7)
3. **NOTE:** Ensure that the drawer slides open to the front of the rack.

Install the mounting brackets with the drawer slides onto the rack with six slots spaced from the top of the vertical beams. This will be directly underneath the top set of crossbeams that were installed previously. This is done by positioning the mounting bracket with drawer slides on the inside edge of the rack uprights. Slide down the mounting bracket with drawer slides to seat them properly. Make sure both brackets are level with one another before proceeding. Then, the hardware on the mounting brackets can be tightened. (Fig. 8)

4. **NOTE:** Ensure mounting brackets with drawer slides are level before installing the fold up drawer. Have a helper assist with the install of the fold up drawer onto the drawer slides. Slide the guides on the fold up drawer into the rails on the mounting bracket: there should be a distinct click when the guides have seated properly. (Fig. 8)
5. To secure the brackets to the rack's uprights, install the locking pins into the mounting bracket with drawer slides. (Fig. 9)

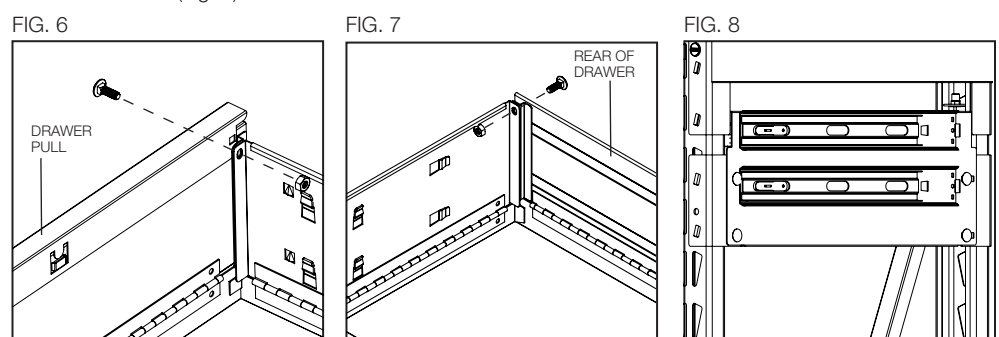
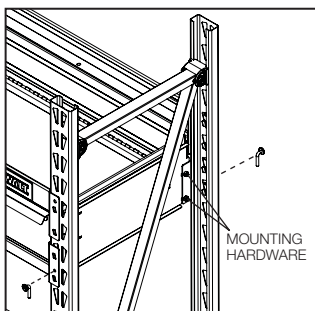

FIG. 9



UPPER HALF OF WORK STATION (2 PARTS)

Part 1: Top Upright Frame Installation (Fig. 10-13)

NOTE: It is recommended that one person holds the upright frames in place while a second person installs the stacking plates.

1. Remove the top frame caps by using a small mallet or screwdriver (neither are included) to lightly tap from the underside of the caps. (Fig. 10)
2. Place a stacking plate on each upright frame by sliding the tabs into the top slots. (Fig. 11)
3. With the help of an assistant, stack an upright frame on the lower assembly of the Work Station. The stacking plates will have to be slid up on the lower upright frame to disengage the tabs to get all four tabs to properly seat into the slots on the stacked uprights. Pull the stacking plate down to engage all four tabs on the upright frames. (Fig. 11 and 12)
4. Repeat step 3 on the stacked uprights on the opposite side.
5. Insert (2) locking shelf pins into each of the (4) stacking plates to ensure that the upright frames stay in place for the remainder of the Work Station assembly. If the locking pins do not easily slip into place, lightly tap the stacking plates with a mallet (not included) to seat the tabs correctly. (Fig. 13)

FIG. 10

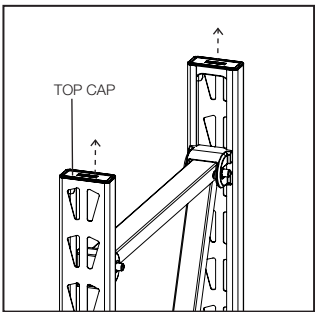

FIG. 11

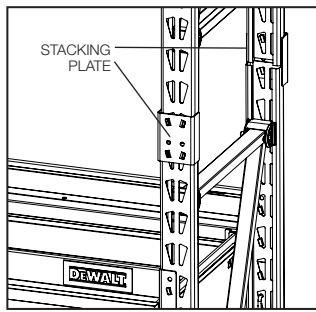

FIG. 12

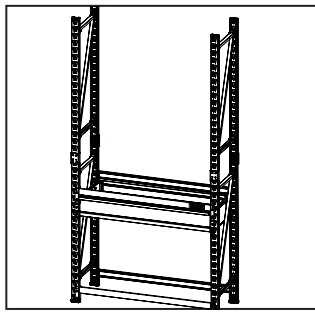
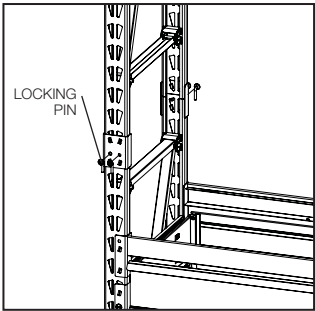

FIG. 13



Part 2: Crossbeam Installation (Fig. 14-15)

NOTE: The use of a step ladder is recommended for installing the following sets of crossbeams.

1. Using the same method stated in "Part 1" of the "LOWER HALF OF WORK STATION INSTRUCTIONS," install a set of crossbeams on the top two slots of the top pair of upright frames. (Fig. 14)
2. The remaining (2) crossbeams can be installed anywhere underneath the previously installed crossbeams. A recommended location would be to install the set of crossbeams six slots below the top crossbeams in order to fit average sized totes and blow-mold cases. (Fig. 15)

FIG. 14

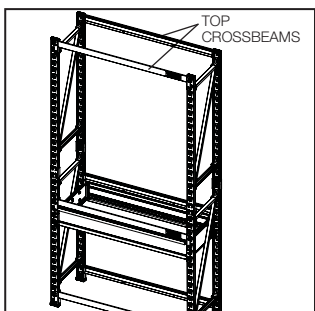
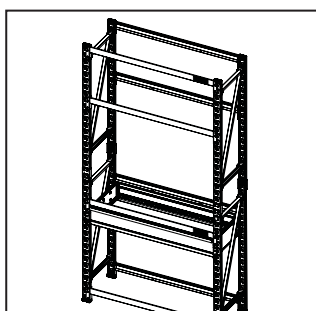

FIG. 15



FULL WORK STATION (3 PARTS)

Part 1: Shelf Support and Safety Strap Instructions (Fig. 16-18)

NOTE: The use of a step ladder is recommended for installing components at the top of the Work Station.

1. Each set of crossbeams will need to have (3) shelf support straps and (2) safety straps installed.
2. Starting with the lowest set of crossbeams, place a safety strap between the lower ridges of the crossbeams where two sets of holes have been pre-drilled. Thread a safety strap bolt up through the bottom of the pre-drilled holes and through the weld nuts, and fully tighten with the included hex key or drill bit. Repeat this process for the second strap for this set of crossbeams. Repeat this process for the remaining (3) sets of crossbeams. A step ladder will be needed for the top two sets of crossbeams to safely perform this step. (Fig. 16)
3. For each set of crossbeams, place a shelf support strap perpendicular to the crossbeams, and insert each end into the slots on each ridge of the crossbeams. (Fig. 17)

FIG. 16

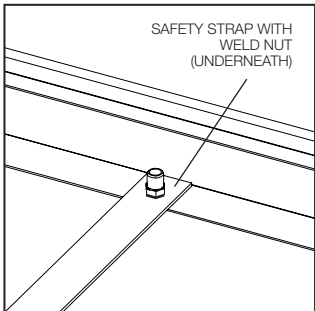

FIG. 17

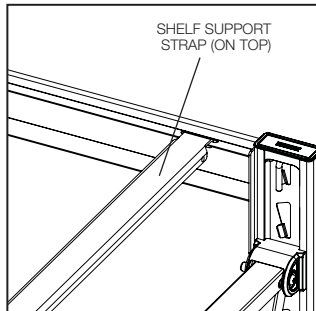
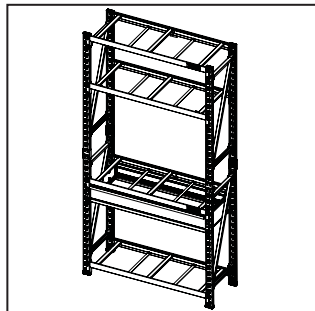

FIG. 18



Part 2: Wall Mounting Instructions (Fig. 19-21)

▲ Drywall anchors and anchor screws are included with this rack; however, different wall materials require different types of fasteners. Use fasteners suitable for your specific type of wall. If you are uncertain about what type of fasteners to use, then please contact your local hardware store.

1. There are (2) wall mount bracket assemblies to be used to secure the Work Station. One will be installed on the backside of the crossbeam right above the pull out drawer. The other one will need to be installed on the backside of the top crossbeam.

2. Take the U-shaped bracket and rock it up at an angle to attach it to the bottom inner channel of the crossbeam. Once attached, the back portion will sit flush against the inside of the crossbeam. (Fig. 19)
3. Once attached, the U-shaped bracket can be moved from side to side (in between the two safety straps). This allows for it to be attached to a 2 x 4 in the wall. (Fig. 20)
4. The L-shaped bracket has two sets of four square holes that allow you to adjust the distance of the rack to the wall. Use two carriage bolts and two 10 mm nuts to attach the L-shaped bracket to the bottom of the U-shaped bracket. (Fig. 21)

FIG. 19

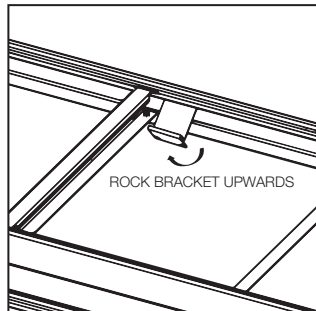

FIG. 20

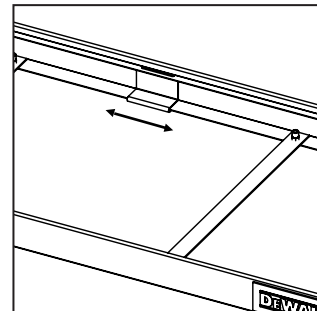
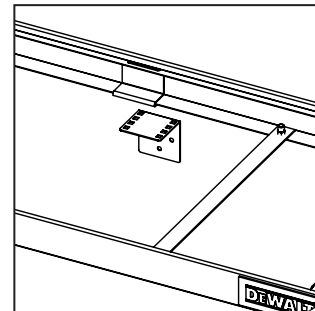

FIG. 21



▲WARNING: Serious injury or death can occur from the rack tipping over. To prevent this, the rack must be secured to a wall, especially in earthquake-prone areas, or where surfaces are uneven, and where children and/or pets are present.

▲ Different wall materials require different types of fasteners. Use fasteners suitable for your specific type of wall. If you are uncertain about what type of fastener to use, then please contact your local hardware store.

Part 3: Laminate Deck, Wire Grid, and Locking Shelf Pin Instructions (Fig. 22-24)

NOTE: Each wire grid consists of two sides – a "short" side and "long" side. If you plan on sliding objects on and off of the shelf from the front of the rack, then we recommend having the "short" side of the grid facing upward. If you plan on sliding objects from the side of the rack, then we recommend having the "long" side facing upward.

NOTE: The use of a step ladder is recommended for installing components at the top of the Work Station.

1. It is recommended that a laminated deck is placed on the crossbeams right above the drawer. To install the laminate deck, place it on the top ledge of the crossbeams. If seated properly, it will "pop" into place and lay evenly. (Fig. 22)
2. The last laminate deck can be placed on any preferred set of crossbeams. The recommended location is on the top set of crossbeams.
3. To install the wire grid, place the wire grid onto the top ridge of a set of crossbeams. If seated properly, the grids will "pop" into place and lay evenly. Install the (2) wire grids on the two remaining sets of crossbeams.
4. Place a locking grid clip at the outermost corner of the shelf. With your free hand, insert the rolled edge with the groove facing upwards. (Fig. 23)
5. With one hand, apply pressure to the back of the clip. With your free hand, insert a flat-head screwdriver (not included) into the small slot in the clip to spread the tine up and over the wire that is underneath.
6. Pull back on the screwdriver. The grooved channel in the clip should now match up with the wire decking, which will help secure it to the shelf beam.
7. Repeat Steps 4-6 on the remaining three corners of the wire grid and then again for the remaining shelf.
8. There are locking pin holes at both ends of every crossbeam. This is where the locking shelf pins are to be installed. If the pin does not easily slip into place, then moderately tap the end of the crossbeam to fully seat the locking tabs. (Fig. 24)

FIG. 22

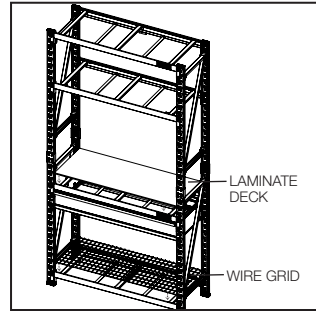

FIG. 23

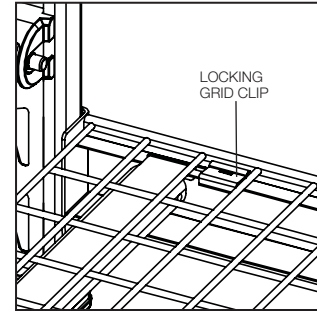
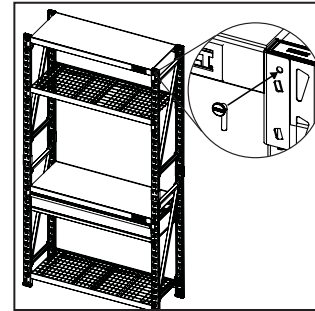

FIG. 24



PEGBOARD AND TOOL HANGERS (2 PARTS)

Part 1: Back Pegboard Panel Installation (Fig. 25-28)

NOTE: Having a helper will ease the assembly of the pegboard while lining up the mounting tabs.

NOTE: Refer to Fig. 28 if you are assembling the horizontal Work Station. The (2) pegboard mounting beams will be used to elevate the pegboard above the shelf to effectively make use of the metal pegboard. Fig. 28 shows the order for installing the parts to create this configuration of the Work Station.

1. The pegboard can be mounted at any desired location on the back of the Work Station with the use of the (2) sets of left and right rear mounting brackets. Ensure that the hanging tab arrows are pointing upwards on the rear mounting brackets. (Fig. 25)
2. It is recommended that the rear pegboard mounting brackets be installed with the first set of left and right rear mounting brackets placed right above the stacking brackets on the rear of the Work Station. Slide down the brackets to fully seat them into the slots of the upright frame. (Fig. 25)
3. Place the second set of rear mounting brackets above the already mounted set of rear mounting brackets with a single slot in-between. Slide them down to seat them. (Fig. 25)
4. Install a single locking pin into each of the rear mounting brackets. This will ensure that the brackets do not shift around and fall while the pegboard is being mounted. (Fig. 25)
5. The pegboard is mounted in between the rear mounting brackets by sliding the pegboard down from the top of the rear mounting from the backside of the Work Station. Ensure that all of the tabs on the rear mounting brackets are inside the pegboard and are fully seated. A rubber mallet or small dead blow (neither are included) can be used to lightly tap the top left and right corners of the pegboard to seat it properly. (Fig. 26)
6. Each rear mounting bracket will have (2) small pin holes where the pegboard is mounted. Use (2) small locking pins for each rear mounting bracket. If the pins do not easily slip in, use the mallet or dead blow technique stated in step 5 to seat the pegboard fully. (Fig. 26)

FIG. 25

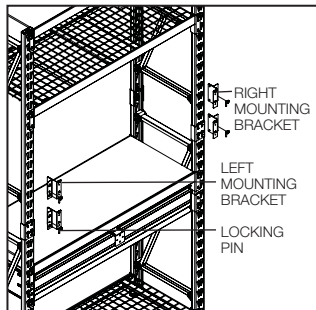

FIG. 26

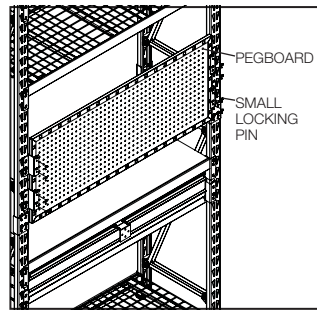

FIG. 27

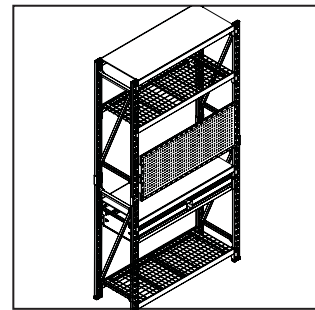
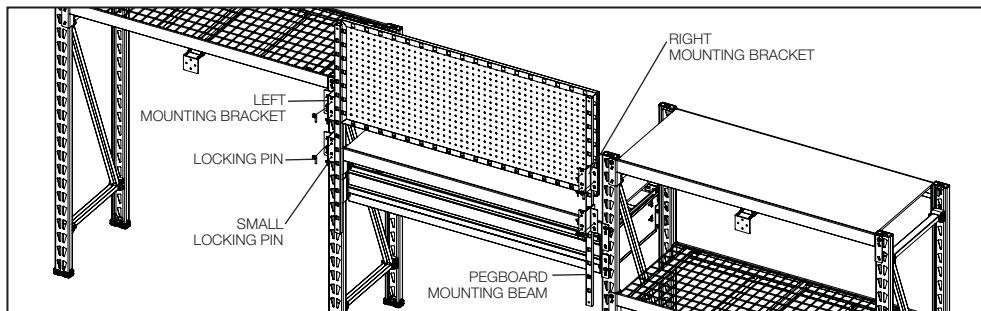

FIG. 28



Part 2: Pegboard Tool Hangers Installation (Fig. 29)

NOTE: These pegboard tool hangers should not carry excessive weight. If the hangers deform in any fashion, they should not be used any further.

1. Each tool hanger will have at least one 1/4" peg hook that will be used to locate it on the peg board. Plan out desired tool hanger locations based on the tools or items that will be stored on them.
2. Slip the peg hook or peg hooks onto the pegboard and let it hang down. If the tool hanger is seated properly then it should sit flat against the pegboard and not fall.
3. Locate the hole or two holes on the tool hanger. These holes should line up with the pegboard holes. A locking pin is used for each hole to fully secure the tool hanger to the pegboard. (Fig. 29)

FIG. 29

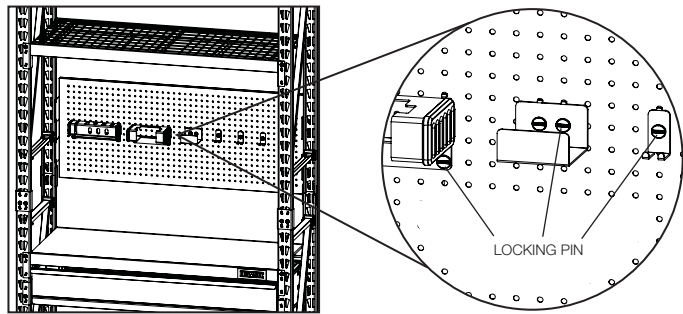

CORD MINDERS (2 PARTS)

Part 1: Cord Minders Assembly Instructions (Fig. 30-32)

1. Determine the mounting location for the Cord Minders. Place a cord minder bracket onto the upright of the rack and slide it down to secure it in place. Sometimes the cord minder brackets will need to be tapped down with the palm of the hand or gently with a rubber mallet to seat properly. (Fig. 30)
2. Install the locking pins. (Fig. 31 and Fig. 32)
3. Place the second Cord Minder into position so that the distance between the two Cord Minders is at the desired length.

FIG. 30

FIG. 31

FIG. 32

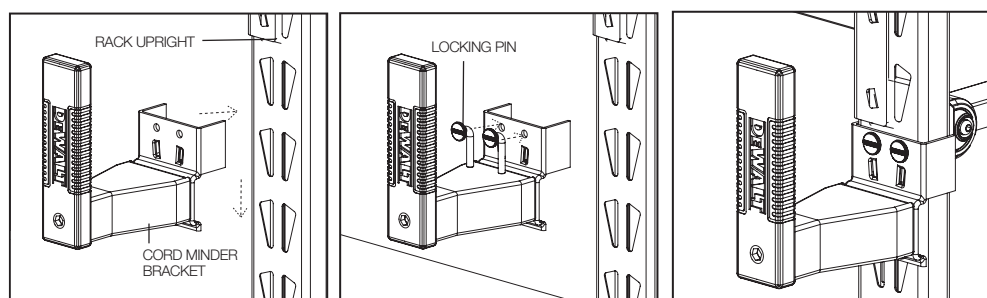

Part 2: How to Use Cord Minders (Fig. 33-34)

NOTE: The brackets have 4 possible positions with 90 degree intervals of rotation.

1. To rotate the bracket pull as close to the base of the bracket as possible. Then rotate to the desired position and release. Do not pull from the top of the bracket. (Fig. 33)
2. When wrapping extension cords or other cables around the Cord Minder it is recommended to have the brackets in opposite orientation with the top Cord Minder in the up position and the bottom Cord Minder in the down position (Fig. 34). This prevents the cord from unintentionally slipping off of the Cord Minder. Do not overload.
3. When removing cords or cables do not yank off the cord or attempt to pull off before rotating the brackets. This may cause damage to the cord, the bracket, or cause the rack to tip.

FIG. 33

FIG. 34

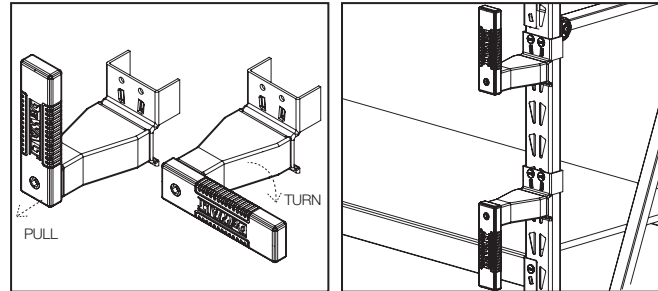

One Year Limited Warranty

DEWALT will replace this Work Station due to faulty materials or workmanship for one year from the date of purchase (please be sure to keep your receipt). This warranty does not cover part failure due to normal wear or rack abuse. This warranty does not apply to accessories or damage caused where repairs have been made or attempted. For further detail of warranty coverage, call 1-844-377-8451.

In addition to the warranty, DEWALT racks and accessories are covered by our:

90 Day Money Back Guarantee

If you are not completely satisfied with the performance of your DEWALT 4-Shelf Industrial Storage Rack Work Station for any reason, you can return it within 90 days from the date of purchase with a receipt for a full refund – no questions asked.

Latin America

This warranty does not apply to products sold in Latin America. For products sold in Latin America, see country specific warranty information contained in the packaging, call the local company or see website for warranty information.

JS PRODUCTS | 6445 MONTESSOURI STREET, LAS VEGAS, NV 89113
(AUG18) Part No. 41609 DXST6000WB Copyright © 2018, DEWALT

DEWALT® et le logo DEWALT sont des marques de commerce de DEWALT Industrial Tool Co. ou d'une société affiliée à cette dernière et sont utilisés sous licence. L'agencement de couleurs jaune et noir est une marque de commerce des outils électriques et accessoires DEWALT.

Définitions : Règles de sécurité

Les définitions ci-dessous décrivent le niveau de danger pour chaque mot indicateur employé. Lire le mode d'emploi et porter une attention particulière à ces symboles.

⚠ AVERTISSEMENT : indique une situation potentiellement dangereuse qui, si elle n'est pas évitée, **pourrait entraîner la mort ou des blessures graves.**

⚠ ATTENTION : indique une situation potentiellement dangereuse qui, si elle n'est pas évitée, **pourrait entraîner des blessures légères ou modérées.**

⚠ (Si utilisé sans aucun terme) Indique un message propre à la sécurité.

AVIS : indique une pratique ne posant **aucun risque de dommages corporels** mais qui par contre, si rien n'est fait pour l'éviter, **pourrait poser des risques de dommages matériels.**

POUR TOUTE QUESTION OU REMARQUE AU SUJET DE CET OUTIL OU DE TOUT AUTRE OUTIL DEWALT, COMPOSEZ LE NUMÉRO SANS FRAIS: **1-844-377-8451.**



Avertissement ! Lire et comprendre toutes les directives.
Ce manuel contient des consignes de sécurité et d'utilisation importantes. Veuillez lire attentivement ce manuel avant d'assembler cette étagère de rangement et le conserver à titre de référence.

CONSERVER CES CONSIGNES

SPÉCIFICATIONS TECHNIQUES

Spécifications Techniques	
ÉTAGÈRE INDUSTRIELLE	
Charge maximale	6 000 lb (2 721,6 kg) *sous réserve de répartition égale du poids
Charge maximale par tablette	1 500 lb (680 kg) *sous réserve de répartition égale du poids
STATION DE TRAVAIL HORIZONTALE	
Hauteur	47 po (119,4 cm)
Largeur	149,5 po (379,7 cm)
Profondeur	18 po (45,72 cm)
STATION DE TRAVAIL VERTICALE	
Hauteur	94 po (238,8 cm)
Largeur	49,5 po (125,73 cm)
Profondeur	18 po (45,72 cm)
ENSEMBLE POUR TIROIR	
Hauteur	6.21 po (15,77 cm)
Largeur	42.95 po (109,09 cm)
Profondeur	16.86 po (42,82 cm)
Charge maximale du tiroir	120 lb (54,43 kg)
PANNEAU PERFORÉ	
Hauteur	18 po (45,72 cm)
Largeur	47 po (119,4 cm)
SUPPORTS DE CÂBLE	
Charge maximale par ensemble de support de câble (2 pièces)	50 lb (22,68 kg) *sous réserve de répartition égale du poids
Capacité de charge	Rallonge très résistante de calibre 10-3 d'une longueur pouvant atteindre 100 pieds (30 mètres)

MESURES DE SÉCURITÉ GÉNÉRALES

- Gardez la zone de travail propre et sèche.
- Utilisez des outils appropriés/recommandés pour le travail.
- Ne laissez jamais les outils sans surveillance.
- Ne forcez jamais une pièce.
- Portez des vêtements de sécurité.
- Portez des lunettes de sécurité.
- Assurez-vous de ne jamais ramper, vous assoir, vous tenir debout ou grimper sur un support, panneaux perforés, tiroir ou supports de câble.
- Ne surchargez jamais le tiroir.
- Ne laissez pas le tiroir ouvert.
- Gardez les petites pièces hors de la portée des enfants. Ne laissez jamais un jeune enfant sans surveillance lors de l'assemblage.
- Utilisez toujours le bon sens; votre sécurité personnelle est votre responsabilité.

MESURES DE SÉCURITÉ SPÉCIFIQUES POUR LE SUPPORT DE MONTAGE MURAL

⚠ AVERTISSEMENT : Des blessures graves ou la mort peuvent survenir en cas de basculement de l'étagère. Pour cette raison, l'étagère doit être fixée à un mur et ce, en particulier dans les zones sujettes aux séismes, là où les surfaces sont inégales et là où des enfants ou des animaux domestiques sont présents.

⚠ Différents types de fixations doivent être employés selon les types de matériaux muraux. Utilisez des fixations adaptées à la surface murale concernée. Si vous ne savez pas quel type de fixations utiliser, veuillez communiquer avec votre quincaillerie locale.

⚠ AVERTISSEMENT : NE JAMAIS DÉPASSER LES CHARGES MAXIMALES

- Charge maximale du tiroir : jusqu'à 120 lb (54,43 kg), sous réserve de répartition égale du poids.
- Charge maximale pour chaque tablette : jusqu'à 1 500 lb (680 kg), sous réserve de répartition égale du poids.
- Il est conseillé de placer la charge la plus lourde sur la tablette du bas.
- La charge maximale par ensemble de support de câble est de 22,6 kg (50 lb).
- Retirez immédiatement la charge si le support de câble vient à s'écarter du support de fixation.
- Retirez immédiatement la charge si vous remarquez que les montants de l'étagère ou les supports de câble sont endommagés, tordus ou gauchis.

Liste des pièces

N°	Description	Qté	N°	Description	Qté
1	Poutre verticale	4	18	Pince pour grille verrouillable	8
2	Assemblage vertical pré-boulonné	4	19	Couvercle de support en U	8
3	Boulon de l'assemblage vertical	8	20	Tiroir pliant	1
4	Traverse	8	21	Poignée du tiroir	1
5	Sangle du support de l'étagère	12	22	Support de montage avec glissières du tiroir	2
6	Sangle de sécurité avec écrou à souder	8	23	Boulons de carrosserie du tiroir	4
7	Boulon de la sangle de sécurité	16	24	Écrou de carrosserie du tiroir	4
8	Étagère laminée	2	25	Panneau perforé métallique	1
9	Grillage métallique	2	26	Poutre de montage pour panneau perforé	2
10	Goupille de verrouillage	41	27	Support de montage latéraux (droit)	4
11	Boulons mécaniques	4	28	Support de montage latéraux (gauche)	4
12	Écrou de 10 mm	4	29	Support de montage arrière (droit)	2
13	Clé 10 mm	1	30	Support de montage arrière (gauche)	2
14	Clé Allen de 4 mm	1	31	Petite goupille de verrouillage	8
15	Écrou hexagonal	1	32	Support de câble	2
16	Fixation de montage mural	2	33	Porte-outils pour panneau perforé	6
17	Plaque d'empilement	4			

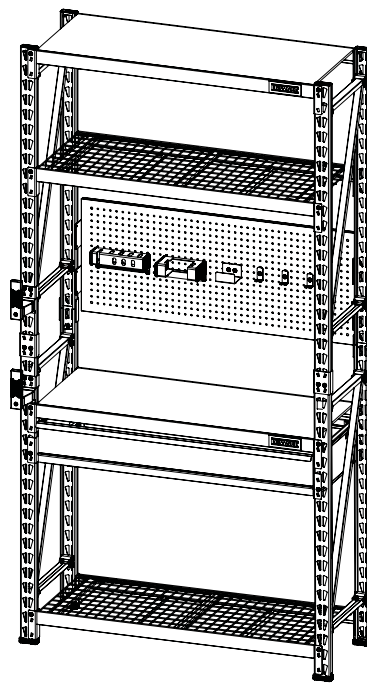
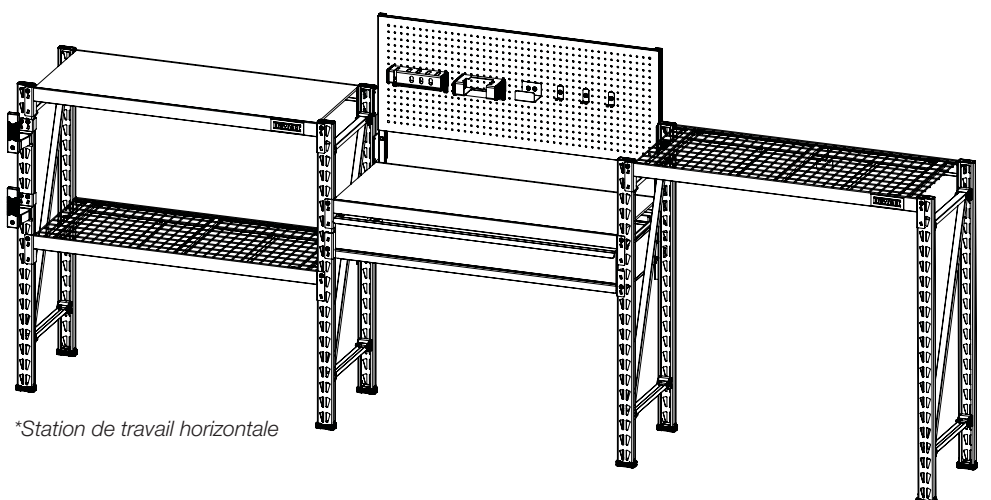
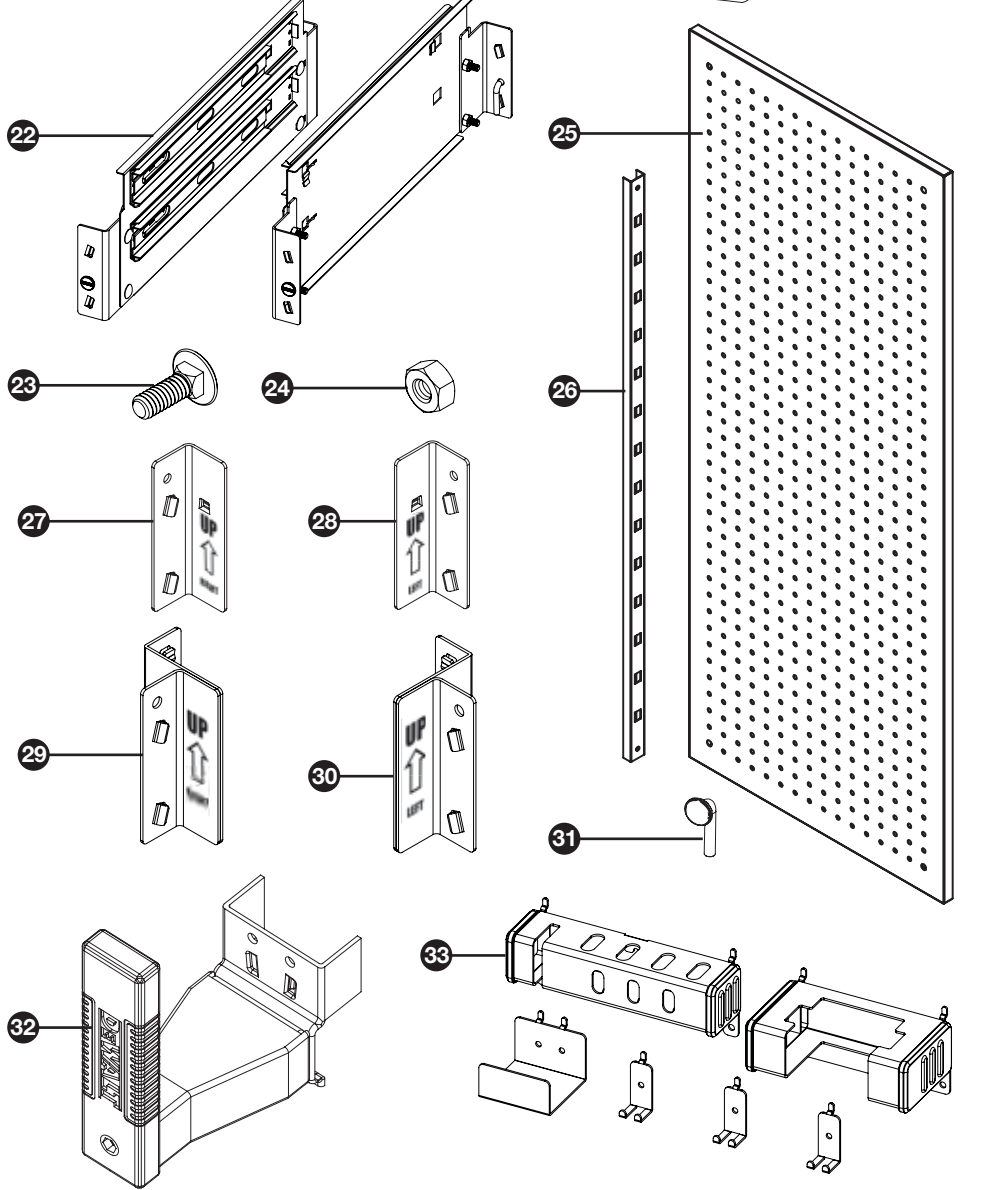
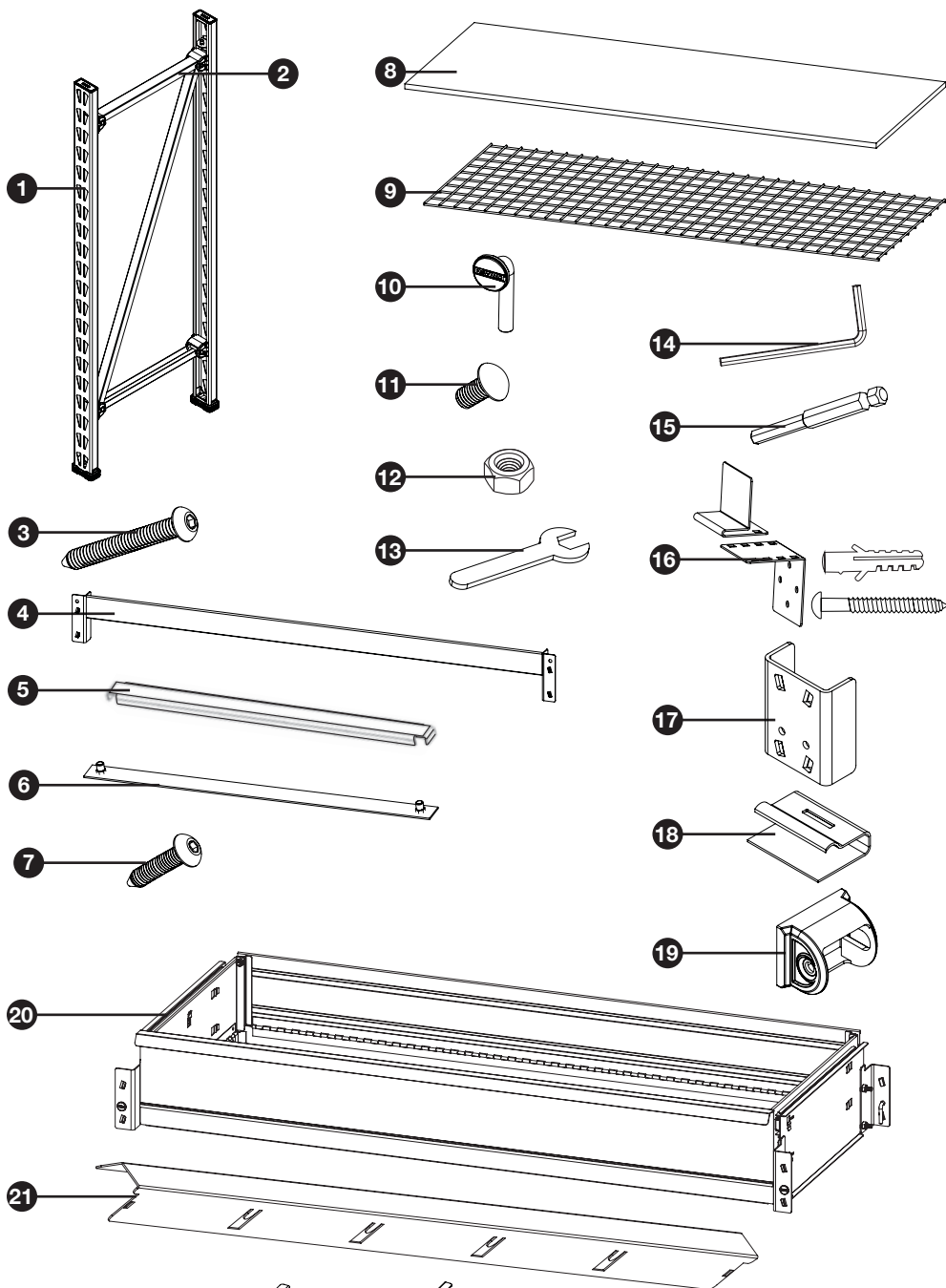

*Station de travail verticale

Outils requis pour l'assemblage du support : clé Allen de 4 mm (inclus) OU écrou hexagonal de 4 mm (inclus); maillet en caoutchouc (non inclus, tournevis à tête plate (non inclus).

LIRE TOUTES LES CONSIGNES

AVANT DE COMMENCER :

- Veuillez lire attentivement toutes les instructions.
- Retirez tous les éléments de la boîte et placez-les sur le sol de façon ordonnée.
- Portez des lunettes de protection.
- Faites attention aux bords tranchants.
- Conservez ces renseignements pour consultation ultérieure.
- Si vous n'empilez pas une seconde étagère, rangez les plaques d'empilement pour une utilisation future potentielle, car elles seront nécessaires.

AVERTISSEMENT : Des blessures graves ou la mort peuvent survenir en cas de basculement de l'étagère. Pour cette raison, l'étagère assemblée doit être fixée à un mur et ce, en particulier dans les zones sujettes aux séismes, là où les surfaces sont inégales et là où des enfants ou des animaux domestiques sont présents.

Instructions pour le châssis vertical extensible (Fig. 1-2)

REMARQUE : pour faciliter l'assemblage, deux (2) poutres verticales sont dotées de poutres horizontales et diagonales préboulonnées, ainsi que des couvercles de fixation en U préfixés.

1. Placez une (1) poutre verticale et un (1) assemblage vertical préboulonné sur le sol, en parallèle les uns aux autres (environ 18 po/45,7 cm d'intervalle). La partie la plus large du trou en forme de larme sur chaque poutre doit être orientée vers le haut (ou loin de vous). (Fig. 1)
2. Il existe deux versions des couvercles de support en U - un côté « A » et côté « B ». Avant de progresser, couvrez les supports en U sur la poutre verticale avec les couvercles en plaçant en miroir les couvercles sur l'assemblage vertical préboulonné.
3. Insérez l'extrémité libre du faisceau diagonal dans l'extrémité libre de la poutre horizontale supérieure. Alignez les trous et insérez les deux poutres dans le support en U en haut de la poutre verticale opposée. Utilisez la clé hexagonale incluse ou une mèche pour visser les boulons de montage vertical dans les trous et dans l'écrou à souder fixé au support en U. Ne serrez pas le boulon complètement pour l'instant. (Fig. 2)
4. Faites pivoter la poutre horizontale inférieure et insérez-la dans le support en U au bas de la poutre verticale opposée. Vissez un boulon de montage vertical à travers les trous et dans l'écrou à souder. Ne serrez pas le boulon complètement pour l'instant. (Fig. 2)
5. Répétez les étapes 1 à 4 pour assembler les trois cadres verticaux restants. Une fois ceux-ci assemblés, vous pouvez serrer complètement les boulons sur les quatre coins. Veillez à ne pas trop serrer les boulons; il ne devrait pas y avoir de déformation des supports en U et/ou des poutres horizontales.

FIG. 1

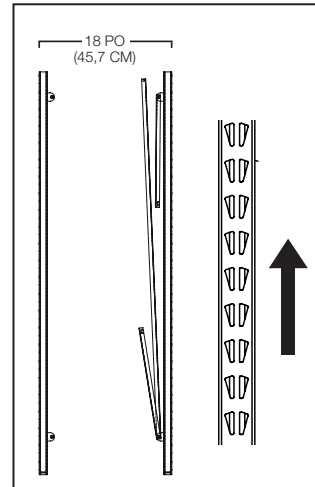
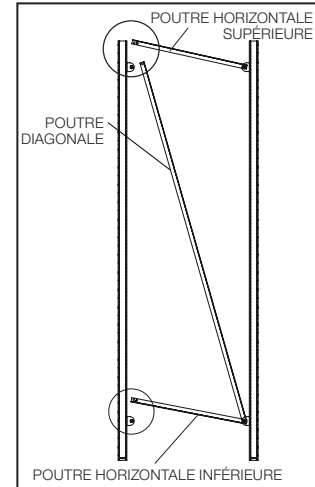

FIG. 2



PARTIE INFÉRIEURE DE LA STATION DE TRAVAIL (2 PARTIES)

Partie 1 : Instructions pour la traverse (Fig. 3-5)

REMARQUE : Il est recommandé pour une personne supporte les cadres verticaux tandis qu'une deuxième personne installe les traverses.

1. Il y a un ensemble de languettes de verrouillage aux deux extrémités de chaque entretoise. Pour commencer l'assemblage, prenez la traverse et insérez les languettes dans deux des trous sur la partie inférieure d'un cadre vertical. Insérez les languettes de verrouillage dans les trous à l'aide d'un mouvement vers le bas. Le trou de la goupille de verrouillage doit être sur le dessus. Assurez-vous que l'extrémité de la traverse est assise contre le châssis en position verticale. (Fig. 3)
2. Répétez l'opération pour le côté opposé du cadre vertical. Frappez doucement sur les extrémités de la traverse la plus proche des cadres verticaux avec un maillet en caoutchouc jusqu'à ce qu'elle soit bien en place. La traverse et les languettes de verrouillage devraient facilement glisser en place. Sinon, vérifiez l'alignement des trous et des languettes en forme de larme. Trop de force peut endommager le verrouillage entre la traverse et le cadre vertical. (Fig. 4)
3. À l'aide des méthodes indiquées ci-dessus, installez une autre traverse du côté opposé aux cadres verticaux et parallèle à la première traverse que vous avez installé. Assurez-vous que les deux traverses sont au même niveau.
4. Répétez les étapes précédentes pour installer les traverses, en les espaçant de quatre fentes à partir du sommet des cadres verticaux de l'étagère. (Fig. 5)

FIG. 3

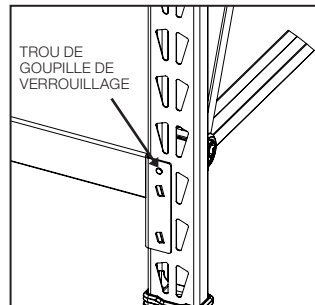

FIG. 4

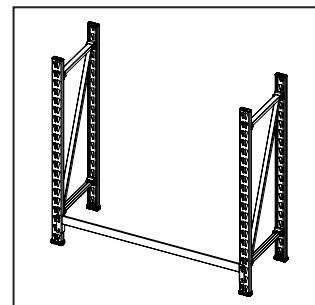
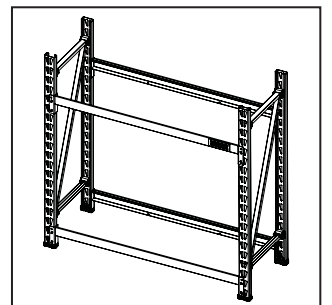

FIG. 5



*Station de travail horizontale

Partie 2 : Assemblage du tiroir (Fig. 6-9)

REMARQUE : Ce tiroir pliant est conçu pour être placé sous une tablette afin que cette dernière serve de dessus de tiroir.

- Ouvrez le tiroir pliant et installez-le en le glissant dans les languettes internes situées sur la paroi avant du tiroir. Fixez-le en plaçant les boulons et écrous de carrosserie fournis dans les coins supérieurs du tiroir pliant. Assurez-vous de placer les écrous à l'intérieur du tiroir pliant. (Fig. 6)
- À l'aide des boulons et des écrous de carrosserie restants, fixez les coins supérieurs du tiroir pliant sur le côté opposé à la poignée du tiroir. (Fig. 7)
- REMARQUE :** Assurez-vous que le tiroir coulisse vers l'avant de l'étagère.

Fixer les supports de montage et les glissières du tiroir à l'étagère, en les espaçant de six fentes depuis le dessus des traverses verticales. Ceux-ci seront placés de manière précise sous les traverses supérieures montées précédemment. Pour ce faire, positionner le support de montage et les glissières du tiroir sur la paroi interne des montants de l'étagère. Faire glisser le support de montage et les glissières du tiroir pour les installer correctement. Veiller à ce que les deux supports soient au même niveau avant de continuer. Resserrer ensuite les différentes pièces des supports de montage. (Fig. 8)

- REMARQUE :** Assurez-vous que les supports de montage et les glissières du tiroir sont de niveau avant d'installer le tiroir pliant. Demandez l'aide de quelqu'un pour installer le tiroir pliant sur les glissières.

Faites glisser les guides du tiroir pliant dans les rails du support de montage; vous devriez entendre un claquement indiquant que les guides sont correctement en place. (Fig. 8)

- Pour fixer les supports aux montants de l'étagère, installez les verrous à goupille dans le support de montage avec les glissières du tiroir. (Fig. 9)

FIG. 6

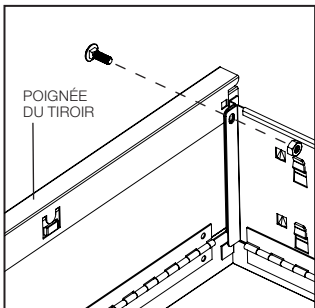

FIG. 7

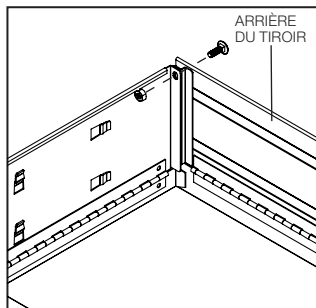

FIG. 8

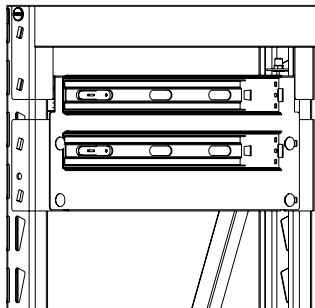
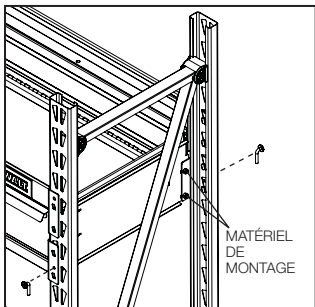

FIG. 9



PARTIE SUPÉRIEURE DE LA STATION DE TRAVAIL (2 PARTIES)

Partie 1 : Installation du cadre vertical supérieur (Fig. 10-13)

REMARQUE : Il est recommandé qu'une personne maintienne les montants verticaux en place pendant qu'une deuxième personne assemble les plateaux d'empilement.

- Retirer les capuchons du cadre supérieur en tapant légèrement le dessous des capuchons à l'aide d'un petit maillet ou d'un tournevis (non fournis). (Fig. 10)
- Placer un plateau d'empilement sur chaque cadre vertical en faisant glisser les languettes dans les fentes supérieures. (Fig. 11)
- À l'aide d'un assistant, empiler le cadre vertical sur la partie inférieure de la station de travail. Les plateaux d'empilement doivent être glissés vers le haut sur le cadre vertical inférieur pour libérer les languettes et ainsi insérer correctement les quatre languettes dans les fentes des montants superposés. Tirer le plateau d'empilement vers le bas pour insérer les quatre languettes dans les cadres verticaux. (Fig. 11 et 12)
- Répéter l'étape 3 avec les montants superposés du côté opposé.
- Insérer deux (2) verrous à goupille de la tablette dans chacun des quatre (4) plateaux d'empilement pour que les cadres verticaux restent en place tout au long de l'assemblage de la station de travail. Si les verrous à goupille ont du mal à être positionnés, taper légèrement les plateaux d'empilement avec un maillet (non fourni) pour insérer correctement les languettes. (Fig. 13)

FIG. 10

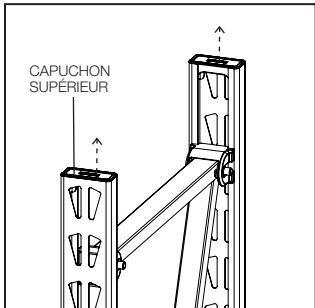

FIG. 11

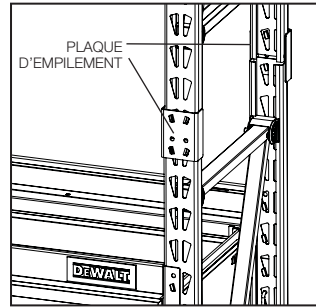

FIG. 12

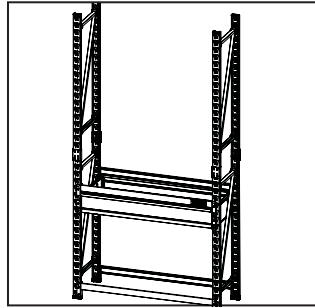
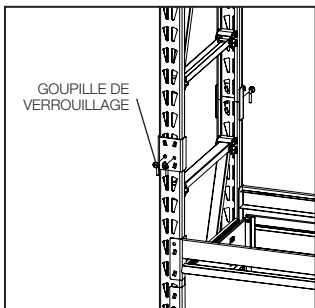

FIG. 13



Partie 2 : Instructions pour la traverse (Fig. 14-15)

REMARQUE : Il est recommandé d'utiliser un escabeau pour installer les traverses suivantes.

- En suivant la méthode indiquée dans la « Partie 1 » des « INSTRUCTIONS D'ASSEMBLAGE DE LA PARTIE INFÉRIEURE DE LA STATION DE TRAVAIL », monter un ensemble de traverses sur les deux premières fentes supérieures de la paire de cadres verticaux situés au sommet. (Fig. 14)
- Les deux (2) autres traverses peuvent être installées n'importe où sous les traverses précédemment montées. Il est recommandé d'installer l'ensemble de traverses à six fentes au-dessus des traverses supérieures de façon à s'adapter aux bacs et aux contenants moulés par soufflage de taille moyenne. (Fig. 15)

FIG. 14

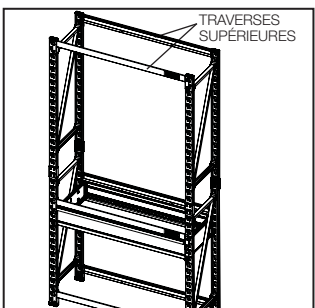
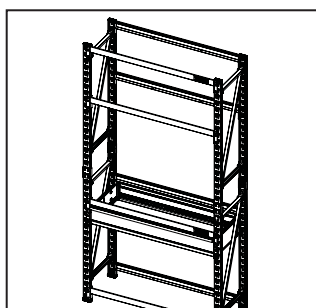

FIG. 15



STATION DE TRAVAIL COMPLÈTE (3 PARTIES)

Partie 1 : Instructions pour le support de tablette et la barre de sécurité (Fig. 16-18)

REMARQUE : Il est recommandé d'utiliser un escabeau pour installer les éléments situés au sommet de la station de travail.

- Chaque ensemble de traverses doit comporter trois (3) barres de support de tablette et deux (2) barres de sécurité.
- En commençant par les traverses inférieures, placer une barre de sécurité entre les arêtes inférieures des traverses, où deux paires de trous ont été préalablement percées. Visser un boulon de la barre de sécurité par le dessous des trous préalablement percés et à travers les écrous à souder. Serrer à fond à l'aide de la clé hexagonale ou du foret fourni. Répéter la procédure pour la deuxième barre de cet ensemble de traverses. Répéter la procédure pour les trois (3) autres ensembles de traverses. L'utilisation d'un escabeau est nécessaire pour effectuer cette étape en toute sécurité avec les deux ensembles de traverses supérieurs. (Fig. 16)
- Pour chaque ensemble de traverses, placer une barre de support de tablette perpendiculairement aux traverses, et insérer chaque extrémité dans les fentes situées à chaque arête des traverses. (Fig. 17)

FIG. 16

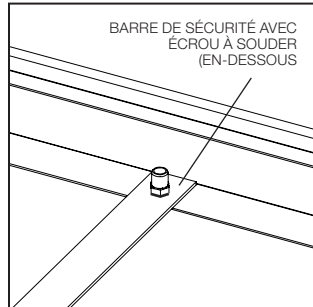

FIG. 17

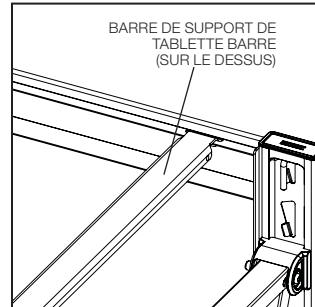
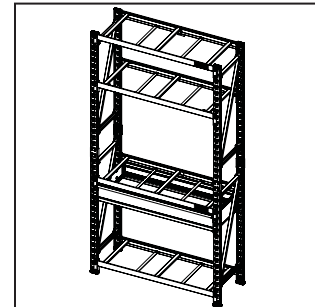

FIG. 18



Partie 2 : Instructions pour le support de montage mural (Fig. 19-21)

▲ Les ancrages pour cloison sèche et les vis d'ancrage sont inclus avec cette étagère; cependant, différents types de fixations doivent être employés pour différents types de matériaux muraux. Utilisez des fixations adaptées à la surface murale concernée. Si vous ne savez pas quel type de fixations utiliser, veuillez communiquer avec votre quincaillerie locale.

- Deux (2) assemblages de support de montage mural sont inclus pour fixer la station de travail. Un des assemblages doit être installé à l'arrière de la traverse située juste au-dessus du tiroir. L'autre doit être installé à l'arrière de la traverse supérieure.
- Prenez la fixation en U et tournez-la à un angle permettant de la fixer à la rainure inférieure de la traverse. Une fois fixée, la partie arrière doit reposer à plat contre l'intérieur de la traverse. (Fig. 19)
- Une fois installée, la fixation en U peut être déplacée d'un côté à l'autre (entre les deux barres de sécurité). Ceci permet de la fixer à une pièce de bois de deux pouces sur quatre pouces dans le mur. (Fig. 20)
- La fixation en L comporte deux ensembles de quatre trous carrés permettant d'ajuster la distance entre l'étagère et le mur. Utilisez deux boulons de carrosserie et deux écrous de 10 mm pour fixer la fixation en L à la partie inférieure de la fixation en U. (Fig. 21)

FIG. 19

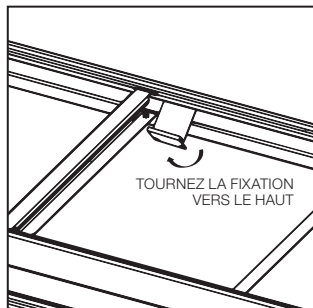

FIG. 20

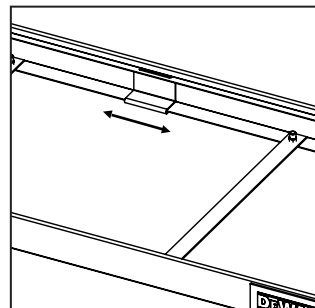
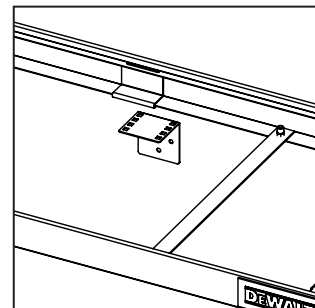

FIG. 21



▲ **AVERTISSEMENT :** Le basculement de l'étagère peut entraîner des blessures graves ou mortelles. Afin d'éviter que cela se produise, il est recommandé de fixer l'étagère à un mur, en particulier dans les zones sujettes aux séismes, là où les surfaces sont inégales et là où des enfants ou des animaux domestiques sont présents.

▲ Différents types de fixations doivent être employés selon les types de matériaux muraux. Utilisez des fixations adaptées au type de matériau mural concerné. Si vous ne savez pas quel type de fixations utiliser, veuillez communiquer avec votre quincaillerie locale.

Partie 3 : Instructions pour le plateau stratifié, le treillis métallique et le verrou à goupille de la tablette (Fig. 22-24)

REMARQUE : Chaque treillis métallique a deux côtés, soit un côté « court » et un côté « long ». Si vous envisagez de faire glisser des objets sur la tablette à partir de l'avant de l'étagère, nous vous recommandons d'orienter le côté « court » du treillis vers le haut. Si vous envisagez de faire glisser des objets sur la tablette à partir de la face latérale de l'étagère, nous vous recommandons d'orienter le côté « long » du treillis vers le haut.

REMARQUE : Il est recommandé d'utiliser un escabeau pour installer les éléments situés au sommet de la station de travail.

- Il est recommandé de placer un plateau stratifié sur les traverses situées directement au-dessus du tiroir. Pour installer le plateau stratifié, il convient de le placer d'abord sur le rebord supérieur des traverses. Lorsque correctement installé, le plateau « clique » en place et repose uniformément. (Fig. 22)
- Le dernier plateau stratifié peut être placé sur l'ensemble de traverses de votre choix. Il est recommandé de le placer sur l'ensemble de traverses supérieur.
- Pour installer le treillis, le placer sur l'arête supérieure d'un des ensembles de traverses. Lorsque correctement installés, les treillis « cliquent » en place et reposent uniformément. Installer les deux (2) treillis sur les deux ensembles de traverses restants.
- Placer un crochet autobloquant au coin de la tablette le plus à l'extérieur. Avec votre main libre, insérer le bord laminé, en s'assurant que la rainure est bien orientée vers le haut. (Fig. 23)
- D'une main, appuyer sur l'arrière du crochet. Avec votre main libre, insérer un tournevis à tête plate (non fourni) dans la petite fente du crochet afin de déployer la dent vers le haut et par-dessus le fil métallique qui se trouve en dessous.
- Tirer le tournevis vers l'arrière. En principe, la rainure du crochet doit à présent être alignée avec le treillis métallique, ce qui permettra de le fixer à la barre de la tablette.
- Répéter les étapes 4 à 6 pour les trois autres coins du treillis métallique, puis de nouveau pour la dernière tablette.
- Chacune des extrémités de la traverse est munie d'un trou destiné à accueillir un verrou à goupille. Les verrous à goupille de la tablette doivent être fixés à cet endroit. Si le verrou a du mal à être positionné, taper doucement sur l'extrémité de la traverse pour bien enfoncer les languettes de verrouillage. (Fig. 24)

FIG. 22

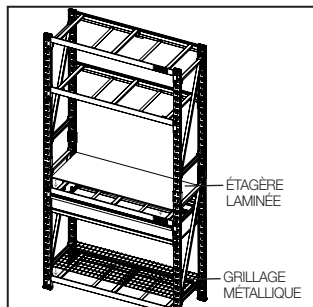

FIG. 23

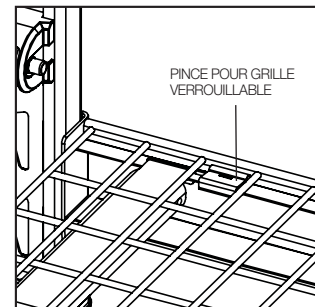
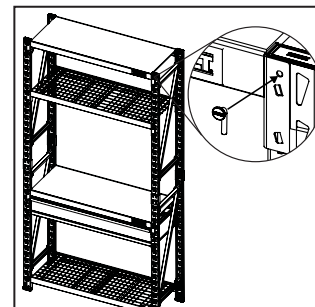

FIG. 24



PANNEAU PERFORÉ ET PORTE-OUTILS (2 PARTIES)

Partie 1 : Montage du panneau perforé arrière (Fig. 25-28)

REMARQUE : Demander l'aide d'un assistant afin de faciliter l'assemblage du panneau perforé au moment d'aligner les languettes de montage.

REMARQUE : Se reporter à la fig. 28 pour l'assemblage de la station de travail à l'horizontal. Les deux (2) barres de montage du panneau perforé servent à élever le panneau perforé au-dessus de la tablette pour faire bon usage du panneau perforé en métal. La fig. 28 indique l'ordre de montage des pièces pour réaliser cette configuration de la station de travail.

1. Le panneau perforé peut être assemblé à tout endroit à l'arrière de la station de travail à l'aide des deux (2) ensembles de supports de montage arrière gauche et droit. S'assurer que les flèches qui se trouvent sur la languette de suspension des supports de montage arrière sont dirigées vers le haut. (Fig. 25)
2. Il est recommandé d'installer les supports de montage arrière du panneau perforé en plaçant le premier ensemble de supports de montage arrière gauche et droit directement au-dessus des supports d'empilement, à l'arrière de la station de travail. Faire glisser les supports pour les insérer complètement dans les fentes du cadre vertical. (Fig. 25)
3. Placer le deuxième ensemble de supports de montage arrière au-dessus de l'ensemble de supports de montage arrière déjà fixé, en laissant un espace d'une seule fente entre les deux. Faire glisser l'ensemble vers le bas pour bien le loger. (Fig. 25)
4. Installer un verrou à goupille dans chacun des supports de montage arrière. Cela empêche les supports de bouger et de tomber pendant l'assemblage du panneau perforé. (Fig. 25)
5. Installer le panneau perforé entre les supports de montage arrière en le faisant glisser vers le bas à partir du sommet de la fixation située à l'arrière de la station de travail. S'assurer que toutes les languettes des supports de montage arrière se trouvent à l'intérieur du panneau perforé et qu'elles sont bien en place. Au besoin, taper légèrement à l'aide d'un maillet en caoutchouc ou d'un maillet sans rebond (non fournis) sur les coins supérieurs gauche et droit du panneau perforé pour le positionner correctement. (Fig. 26)
6. Chaque support de montage arrière est muni de deux (2) petits trous sur lesquels le panneau perforé doit être monté. Utiliser deux (2) petits verrous à goupille pour chaque support de fixation arrière. Si les broches ont du mal à être positionnées, utiliser la technique du maillet indiquée à l'étape 5 pour insérer correctement le panneau perforé. (Fig. 26)

FIG. 25

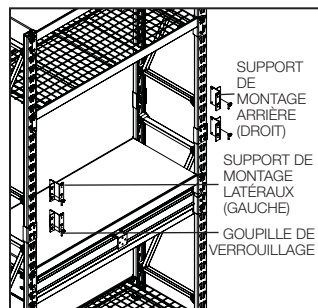

FIG. 26

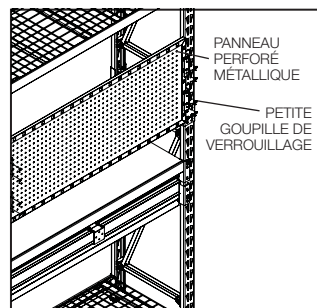

FIG. 27

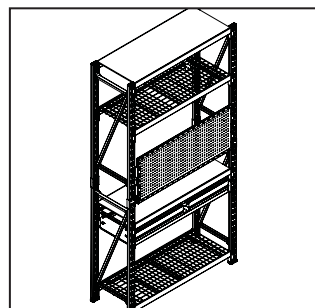
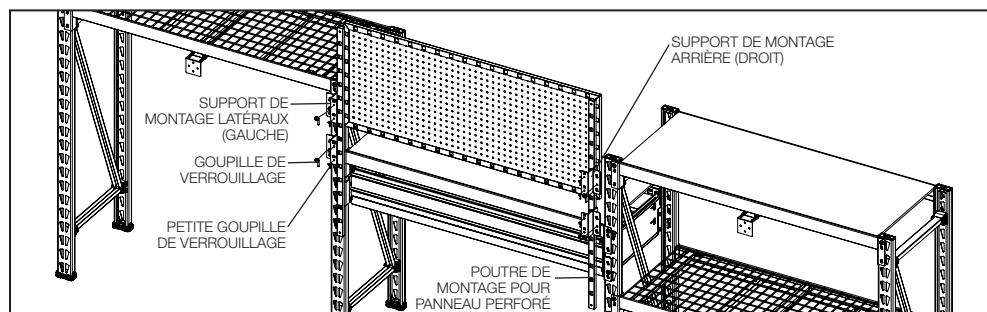

FIG. 28



Partie 2 : Installation des porte-outils pour panneau perforé (Fig. 29)

REMARQUE : Les porte-outils pour panneau perforé n'ont pas été conçus pour supporter un poids excessif. Si les porte-outils se déforment de quelque manière que ce soit, il convient d'en cesser l'utilisation.

1. Chaque porte-outil est muni d'au moins un crochet de 1/4 po servant à le placer sur le panneau perforé. Déterminer les emplacements des porte-outils en fonction des outils ou des accessoires qui y seront rangés.
2. Glisser le ou les crochet(s) dans le panneau perforé et laisser pendre vers le bas. Lorsque correctement positionné, le porte-outil reste à plat contre le panneau, sans tomber.
3. Repérer le trou ou les deux trous sur le porte-outil. Ces trous doivent être alignés avec les trous du panneau perforé. Utiliser un verrou à goupille dans chaque trou du panneau perforé afin d'y fixer convenablement le porte-outil. (Fig. 29)

FIG. 29

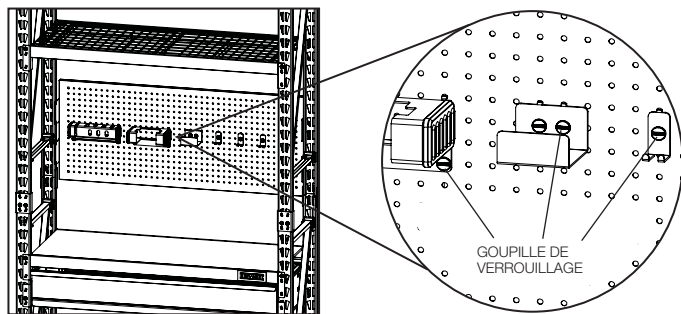

SUPPORTS DE CÂBLE (2 PARTIES)

Partie 1 : Instructions de montage de supports de câble (Fig. 30-32)

1. Déterminez l'endroit où seront fixés les supports de câble. Placez un support de fixation sur le montant de l'étagère et faites-le glisser vers le bas pour le maintenir en place. Tapotez du plat de la main ou, légèrement, à l'aide d'un maillet en caoutchouc afin qu'il rentre convenablement. (Fig. 30)
2. Installez les goupilles de verrouillage. (Fig. 31 et Fig. 32)
3. Installez le second support de câble afin que les deux supports de câble soient séparés par la distance souhaitée.

FIG. 30

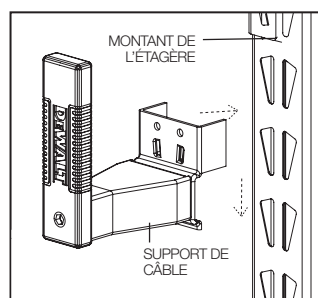

FIG. 31

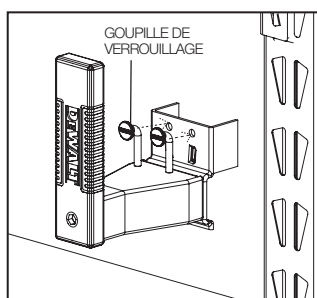
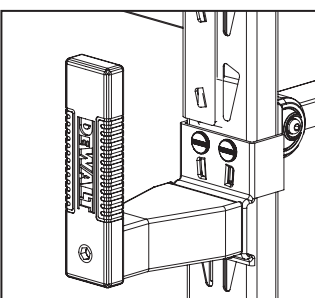

FIG. 32



Partie 2 : Mode d'emploi pour supports de câble (Fig. 33-34)

REMARQUE : Les supports peuvent pivoter sur quatre positions différentes, par incréments de 90°.

1. Pour faire pivoter le support, tirez à partir d'un point le proche possible de la base du support. Faites ensuite pivoter jusqu'à la position désirée, puis relâchez. Ne tirez pas à partir du haut du support. (Fig. 33)
2. Lorsque vous enrroulez des rallonges ou d'autres câbles autour du support de câble, il est recommandé que les supports se trouvent orientés en opposition l'un vis-à-vis de l'autre, de telle sorte que le support de câble supérieur soit tourné vers le haut, et le support de câble inférieur vers le bas. (Fig. 34). Ceci permet d'éviter que le câble ne glisse du support de câble. Évitez de surcharger.

3. Lorsque vous souhaitez les dégager du support, n'arrachez pas les rallonges ou les câbles d'un coup sec, ou ne tentez pas de tirer dessus avant d'avoir fait pivoter les supports. Cela pourrait endommager le câble ou le support, voire faire basculer l'étagère.

FIG. 33

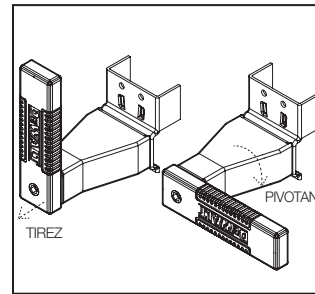
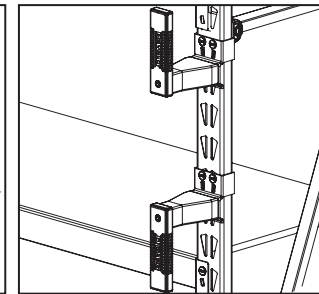

FIG. 34



Garantie limitée d'un an

DEWALT remplacera ce station de travail en cas de défauts ou de défauts de fabrication pour une durée d'un an à compter de la date d'achat (assurez-vous de conserver votre reçu). Cette garantie ne couvre pas la défaillance d'une pièce en raison de l'usure normale ou d'un usage abusif. Cette garantie ne s'applique pas aux accessoires ni aux dommages causés par des réparations qui ont été effectuées ou tentées. Pour de plus amples informations relatives à la couverture de la garantie, veuillez appeler le 1-844-377-8451.

Outre la garantie, les étagères et accessoires DEWALT sont couverts par notre :

Garantie de remboursement de 90 jours

Si pour toute raison vous n'êtes pas entièrement satisfait de votre composant tiroir support de fil électrique panneau perforé outil organisateurs DEWALT, vous pouvez le retourner dans les 90 jours à compter de la date d'achat, accompagné du reçu, pour un remboursement complet, sans avoir à vous justifier.

Amérique latine

Cette garantie ne couvre pas les produits vendus en Amérique latine. Pour les produits vendus en Amérique latine, consultez l'information de garantie particulière au pays concerné figurant sur l'emballage, appelez l'entreprise locale ou visitez le site Web afin d'obtenir les renseignements relatifs à la garantie.

JS PRODUCTS | 6445 MONTESSOURI STREET, LAS VEGAS, NV 89113
(AUG18) Part No. 41609 DXST6000WB Copyright © 2018, DEWALT

DEWALT® et el logotipo de DEWALT son marcas comerciales de DEWALT Industrial Tool Co., o una filial del mismo y se usan bajo licencia. El gráfico de color negro y amarillo es una marca registrada para las herramientas eléctricas y los accesorios de DEWALT.

Definiciones: Normas de seguridad

Las siguientes definiciones describen el nivel de gravedad de cada palabra de señal. Lea el manual y preste atención a estos símbolos.

⚠ ADVERTENCIA: Indica una situación de peligro potencial que, si no se evita, podría provocar la muerte o lesiones graves.

⚠ ATENCIÓN: Indica una situación de peligro potencial que, si no se evita, posiblemente provocaría lesiones leves o moderadas.

⚠ (Utilizado sin palabras) indica un mensaje de seguridad relacionado.

AVISO: Se refiere a una práctica no relacionada a lesiones corporales que de no evitarse puede resultar en daños a la propiedad.

SI TIENE ALGUNA DUDA O ALGÚN COMENTARIO SOBRE ÉSTA U OTRA HERRAMIENTA DEWALT, LLÁMENOS AL NÚMERO GRATUITO: 1-844-377-8451



ADVERTENCIA! Lea y comprenda todas las instrucciones. Este manual contiene instrucciones importantes de seguridad y de funcionamiento. Lea atentamente este manual antes de armar esta estantería y guárdelo para futuras consultas.

GUARDE ESTAS INSTRUCCIONES

ESPECIFICACIONES TÉCNICAS

Especificaciones técnicas	
ESTANTERÍA INDUSTRIAL	
Capacidad total	6,000 lb (2,721.6 kg) *cuando el peso se distribuye de manera uniforme
Capacidad de cada estante	1,500 lb (680 kg) *cuando el peso se distribuye de manera uniforme
ESTACIÓN DE TRABAJO HORIZONTAL	
Altura	47" (119.4 cm)
Anchura	149.5" (379.7 cm)
Profundidad	18" (45.72 cm)
ESTACIÓN DE TRABAJO VERTICAL	
Altura	94" (238.8 cm)
Anchura	49.5" (125.73 cm)
Profundidad	18" (45.72 cm)
KIT DE CAJONES	
Altura	6.21" (15.77 cm)
Anchura	42.95" (109.09 cm)
Profundidad	16.86" (42.82 cm)
Capacidad del cajón	120 lb (54.43 kg)
PANEL PERFORADOS	
Altura	18" (45.72 cm)
Anchura	47" (119.4 cm)
ORGANIZADOR DE CABLE	
Capacidad total por juego de organizador de 2 piezas	50 lb (22.68 kg) *cuando el peso se distribuye de manera uniforme
Capacidad de retención	Hasta 100 pies (30.5 m) de cable de extensión 10/3 de uso pesado

⚠ SEGURIDAD EN GENERAL

- Mantenga el área de trabajo limpia y seca.
- Utilice las herramientas correctas/recomendadas para el trabajo.
- Nunca deje herramientas desatendidas.
- Nunca fuerce una pieza para que entre en su lugar.
- Use ropa de seguridad.
- Utilice gafas/lentes de seguridad.

- Nunca se arrastre, se siente, se ponga de pie ni se suba a una estantería, paneles perforados, cajón u organizadores de cables.
- Nunca sobrecargue el kit de cajones.
- No deje el cajón abierto.
- Mantenga las piezas pequeñas fuera del alcance de los niños. Nunca deje a un niño pequeño sin supervisión durante el ensamblaje.
- Use siempre el sentido común: usted es el responsable de su seguridad personal.

DATOS DE SEGURIDAD ESPECÍFICOS PARA EL SOPORTE DE PARED

▲ ADVERTENCIA: Pueden ocurrir lesiones graves o mortales si el estante se cae. Para evitar que esto suceda, la estantería debe asegurarse a una pared, en especial en zonas propensas a terremotos, donde las superficies son desiguales y donde haya niños y/o mascotas.

▲ Materiales de pared distintos requieren tipos distintos de elementos de fijación. Utilice los herrajes más adecuados para su tipo específico de elementos de fijación. Si no está seguro de qué tipo de elementos de fijación debe usar, póngase en contacto con su ferretería local.

▲ ADVERTENCIA: NUNCA EXCEDA LOS SIGUIENTES LÍMITES DE PESO

- Carga máxima para el cajón: hasta 120 lbs. (54.43kg) cuando la carga está distribuida uniformemente.
- Carga máxima para cada estante: Hasta 1,500 lbs. (680 kg) cuando el peso está distribuido uniformemente.
- Se recomienda que la carga más pesada se coloque en el estante inferior.
- La carga máxima por conjunto de organizadores de cables es de 50 lb (22.6 kg).
- Retire inmediatamente la carga si se observa separación entre el organizador de cables y el soporte de montaje.
- Retire inmediatamente la carga si se observa daños, dobleces o deformaciones en los montantes de la estantería o los organizadores de cables.

Lista de piezas:

N.º	Descripción	Cant.	N.º	Descripción	Cant.
1	Viga vertical	4	18	Clip de bloqueo para la rejilla	8
2	Ensamblaje vertical previamente atornillado	4	19	Cubierta de soporte en U	8
3	Perno de ensamblaje vertical	8	20	Cajón plegable	1
4	Travesaño	8	21	Jaladera del cajón	1
5	Agarradera de soporte de repisa	12	22	Soporte de montaje con correderas de cajón	2
6	Agarradera de seguridad con tuerca unión	8	23	Bulones del cajó	4
7	Perno de agarradera de seguridad	16	24	Tuerca de carga del cajón	4
8	Cubierta laminada	2	25	Panel perforados metálico	1
9	Rejilla metálica	2	26	Viga de montaje de panel perforado	2
10	Pasador de bloqueo	41	27	Soporte de montaje lateral (derecha)	4
11	Perno de coche	4	28	Soporte de montaje lateral (izquierda)	4
12	Tuerca de 10 mm	4	29	Soporte de montaje trasero (derecha)	2
13	Llave de 10 mm	1	30	Soporte de montaje trasero (izquierda)	2
14	Llave hexagonal 4 mm	1	31	Pasador de bloqueo pequeño	8
15	Broca hexagonal 4 mm	1	32	Soporte para el organizador de cables	2
16	Ensamblaje de soporte de pared	2	33	Portaherramientas en panel perforado	6
17	Placa de apilamiento	4			

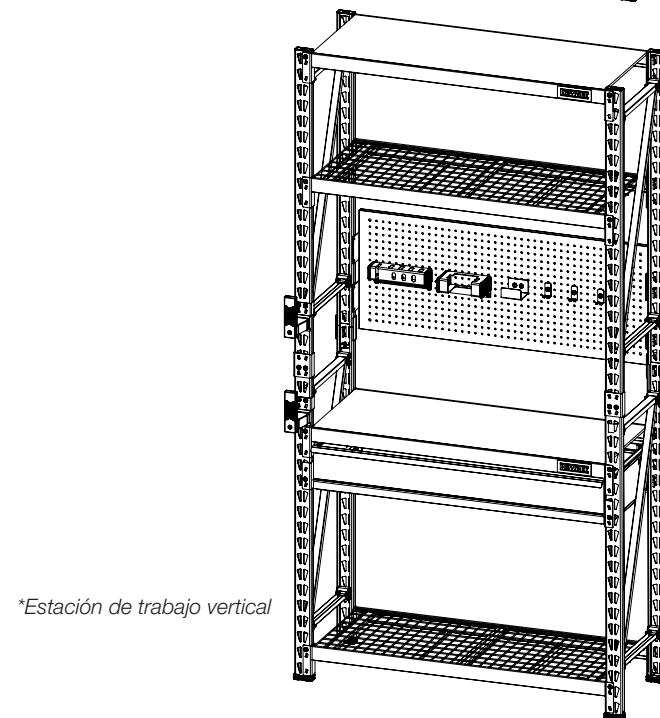
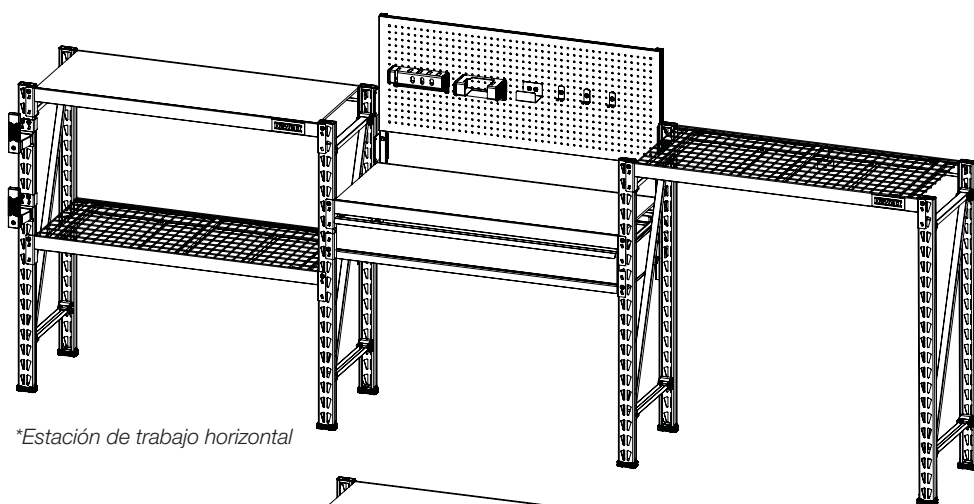
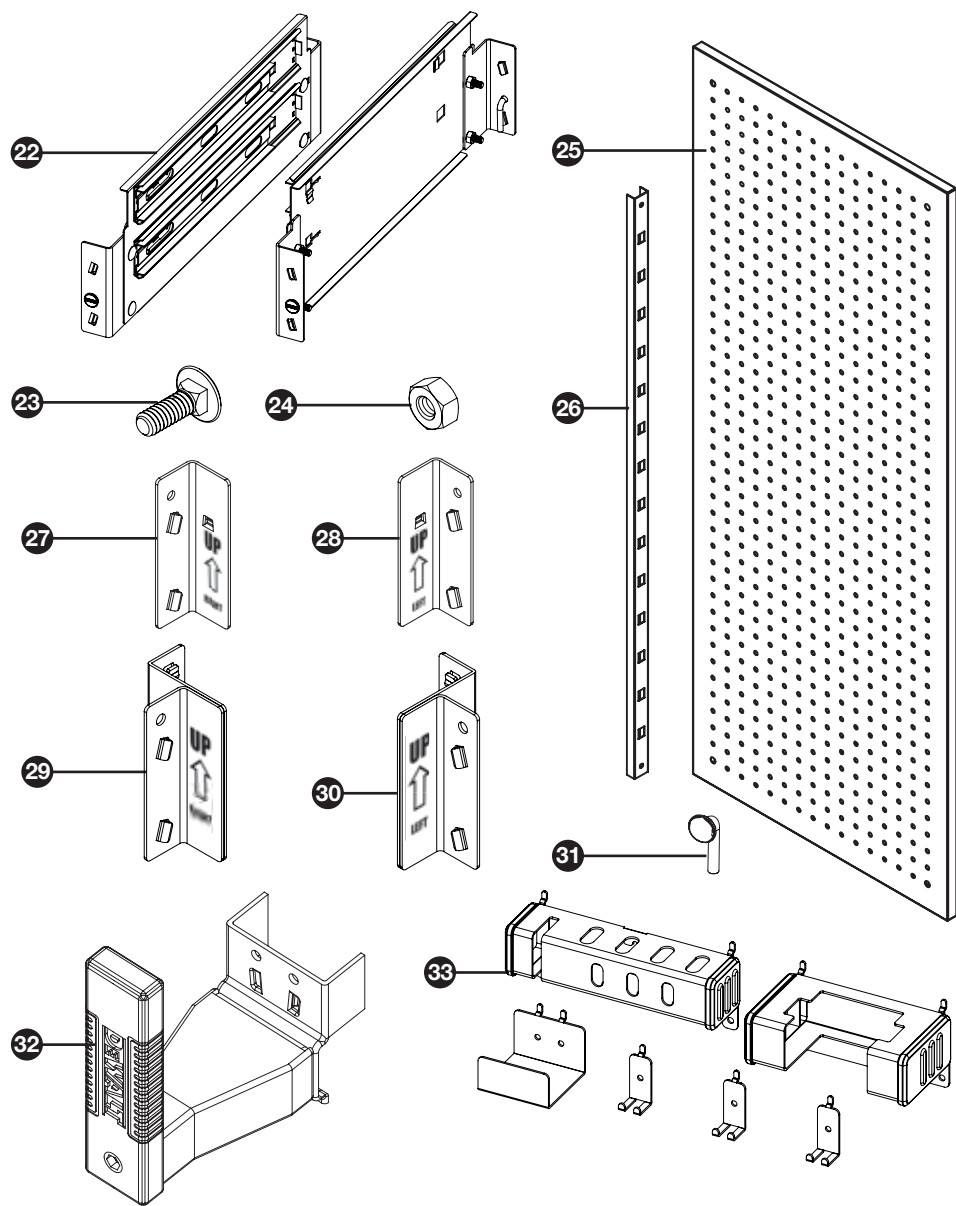

Herramientas necesarias para armar el estante: llave hexagonal de 4 mm (incluida) O broca de 4 mm (incluida); mazo de caucho (no incluido), destornillador de cabeza plana (no incluido).

LEA TODAS INSTRUCCIONES

▲ ANTES DE EMPEZAR:

- Lea todas las instrucciones con detenimiento.
- Saque de la caja todos los componentes y colóquelos en el suelo de manera ordenada.
- Utilice protección para los ojos.
- Tenga cuidado con los bordes filosos.
- Guarde esta información para futura referencia.
- Si no está colocando un segundo estante en este momento, guarde las placas de apilamiento para un posible uso en el futuro, ya que las necesitará.

▲ ADVERTENCIA: Pueden ocurrir lesiones graves o mortales si la estantería se voltea. Para evitar que esto suceda, la estantería ensamblada debe estar asegurada en todo momento a una pared, en especial en ambientes propensos a terremotos, donde las superficies son desiguales y donde hay niños o mascotas.

Instrucciones para el marco vertical expandible (Fig. 1-2)

NOTA: Para facilitar el ensamblaje, dos (2) vigas verticales cuentan con vigas horizontales y diagonales atornilladas previamente, además de cubiertas de soporte en U preajustadas.

1. Coloque una (1) viga vertical y un (1) conjunto vertical previamente atornillado en el suelo, paralelos entre sí (a unos 18"/45.7 cm de distancia). La parte más ancha del patrón de orificios con forma de lágrima en cada viga debe estar mirando hacia arriba (o lejos de usted). (Fig. 1)

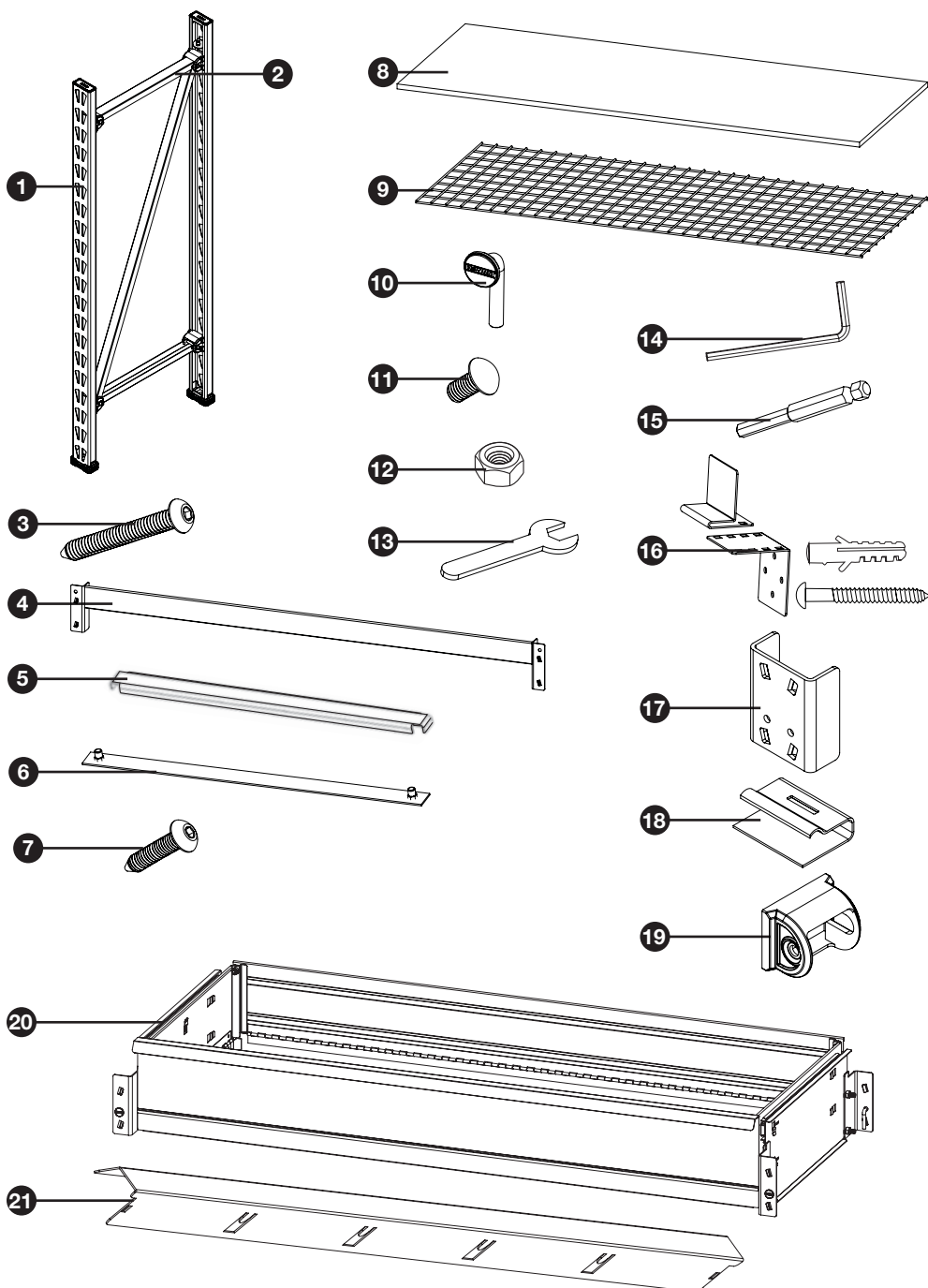

- Hay dos versiones de las cubiertas de soporte en U: un lado "A" y un lado "B". Antes de seguir avanzando, cubra los soportes en U en la viga vertical con las cubiertas al reflejar las cubiertas en el conjunto vertical previamente atornillado.
- Tome el extremo libre de la viga diagonal e insértelo en el extremo libre de la viga horizontal superior. Alinee los orificios e inserte ambas vigas en el soporte en U en la parte superior de la viga vertical opuesta. Utilice la llave hexagonal o broca incluida y coloque un perno de montaje vertical en los orificios y en la tuerca de unión que se encuentra en el soporte en forma de U. No ajuste completamente el perno aún. (Fig. 2)
- Gire hacia afuera la viga horizontal inferior e insértela en el soporte en forma de U en la parte inferior de la viga vertical opuesta. Enrosque un perno de montaje vertical a través de los orificios y dentro de la tuerca de unión. No ajuste completamente el perno aún. (Fig. 2)
- Repita los pasos 1 a 4 para ensamblar los tres marcos verticales restantes. Una vez que todos estén ensamblados, ajuste los pernos por completo en las cuatro esquinas. Tenga cuidado de no ajustar demasiado los pernos. No debe haber ninguna deformación en los soportes en forma de U ni en las vigas horizontales.

FIG. 1

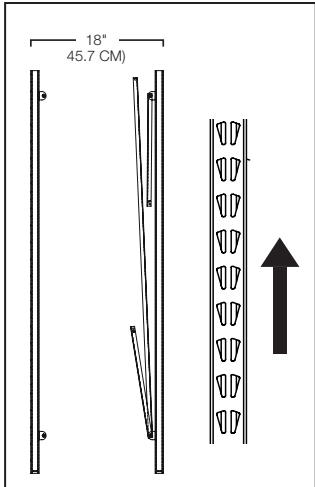
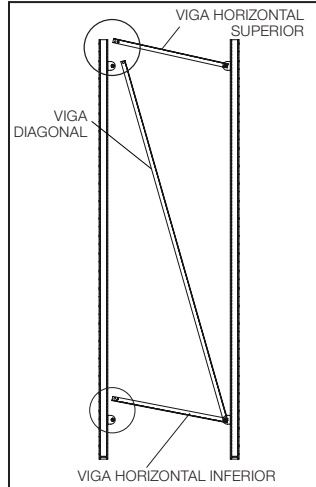

FIG. 2



MITAD INFERIOR DE LA ESTACIÓN DE TRABAJO (2 PARTES)

Parte 1: Instrucciones para la viga transversal (Fig. 3-5)

NOTA: se recomienda que una persona sostenga los marcos verticales en su lugar mientras que otra persona instala los travesaños.

- Hay un conjunto de lengüetas de bloqueo en ambos extremos de cada travesaño. Para comenzar a armar, tome un travesaño e inserte las lengüetas en dos de los agujeros en la parte inferior de un marco vertical. Enganche las lengüetas de bloqueo en los orificios utilizando un movimiento hacia abajo. El orificio del pin de bloqueo debe estar en la parte superior. Asegúrese de que el extremo de la viga quede al ras contra el marco en posición vertical. (Fig. 3)
- Repita en el lado opuesto del marco vertical. Golpee los extremos del travesaño más cercano a los marcos verticales usando un martillo de goma hasta que esté totalmente en su lugar. Las lengüetas de bloqueo y el travesaño deben deslizarse fácilmente en su lugar. Si no lo hacen, entonces vuelva a revisar la alineación de las pestañas y agujeros en forma de lágrima. El exceso de fuerza puede dañar el dispositivo de seguridad que se encuentra entre el travesaño y el marco vertical. (Fig. 4)
- Utilizando los métodos mencionados anteriormente, instale el otro travesaño del lado opuesto de los marcos verticales, paralelo al primer travesaño que instaló. Asegúrese de que ambos travesaños se encuentren al mismo nivel.
- Repita los pasos anteriores para instalar los travesaños espaciados a cuatro ranuras desde la parte superior de los marcos verticales de la estantería. (Fig. 5)

FIG. 3

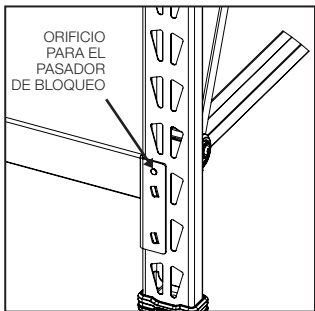

FIG. 4

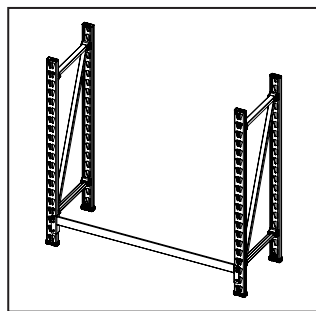
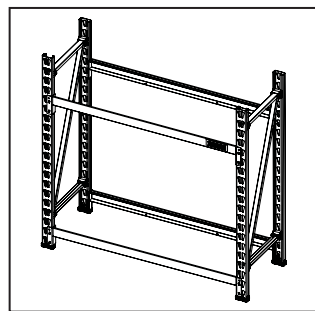

FIG. 5



Parte 2: Ensamblaje de cajones (Fig. 6-9)

NOTA: Este cajón plegable está diseñado para colocarse debajo de un estante, de modo que el estante pueda actuar como la parte superior del cajón.

- Abra el cajón plegable e instale la jaladera del cajón deslizándola en las Lengüetas que están en el interior de la parte frontal del cajón plegable. Asegúrela utilizando el perno y la tuerca de carga del cajón suministrados en las esquinas superiores del cajón plegable. Asegúrese de que las tuercas estén dentro del cajón plegable. (Fig. 6)
- Usando los pernos y las tuercas de carga del cajón restantes, asegure las esquinas superiores del cajón plegable del lado opuesto de la jaladera del cajón. (Fig. 7)
- NOTA:** asegúrese de que el cajón se deslice hacia el frente de la estantería.

Instale los soportes de montaje con las correderas del cajón en la estantería con seis ranuras de separación con la parte superior de las vigas verticales. Esto estará directamente debajo del conjunto superior de travesaños que se instalaron previamente. Esto se hace colocando el soporte de montaje con correderas de cajón en el borde interior de los montantes de la estantería. Deslice hacia abajo el soporte de montaje con correderas de cajón para asentarlas adecuadamente. Antes de continuar, asegúrese de que ambos soportes estén nivelados entre sí. Entonces, se pueden apretar todas las tuercas y tornillos que están en los soportes de montaje. (Fig. 8)

- NOTA:** asegúrese de que los soportes de montaje con las correderas del cajón estén nivelados antes de instalar el cajón plegable. Haga que un ayudante le ayude con la instalación del cajón plegable en las correderas del cajón.

Deslice las correderas del cajón plegable hacia los rieles en el soporte de montaje: debe haber un chasquido cuando las guías se hayan asentado correctamente. (Fig. 8)

- Para asegurar los soportes a los montantes de la estantería, instale los pasadores de bloqueo en el soporte de montaje con correderas de cajón. (Fig. 9)

FIG. 6

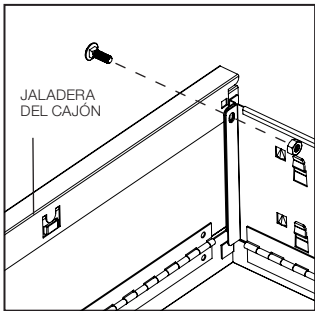

FIG. 7

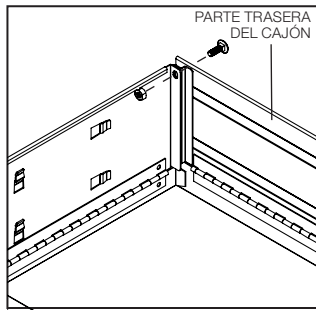

FIG. 8

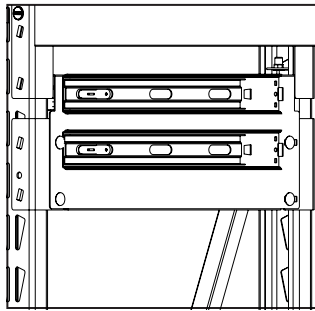
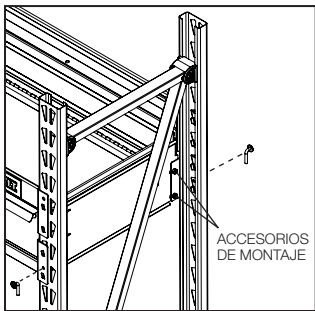

FIG. 9



MITAD SUPERIOR DE LA ESTACIÓN DE TRABAJO (2 PARTES)

Parte 1: Instalación del marco vertical superior (Fig. 10-13)

NOTA: Se recomienda que una persona sujete los marcos verticales en su lugar, mientras que otra persona instala las placas de apilamiento.

- Retire las tapas del marco superior usando un martillo o destornillador pequeño (no incluidos) para golpear suavemente desde la parte inferior de las tapas. (Fig. 10)
- Coloque una placa de apilamiento en cada marco vertical deslizando las pestañas hacia el interior de las ranuras superiores. (Fig. 11)
- Con la ayuda de un asistente, apile un marco vertical en el ensamblaje inferior de la estación de trabajo. Las placas de apilamiento deberán deslizarse hacia arriba en el marco vertical inferior para desacoplar las pestañas para que las cuatro pestañas se asienten correctamente en las ranuras de los montantes apilados. Tire hacia abajo de la placa de apilamiento para encajar las cuatro pestañas en los marcos verticales. (Fig. 11 y 12)
- Repita el paso 3 en los montantes apilados del lado opuesto.
- Inserte (2) pasadores de bloqueo del estante en cada una de las (4) placas de apilamiento para asegurar que los marcos verticales permanezcan en su lugar durante el resto del ensamblaje de la estación de trabajo. Si los pasadores de bloqueo no se deslizan fácilmente en su lugar, golpee ligeramente las placas de apilamiento con un mazo (no incluido) para asentar las pestañas correctamente. (Fig. 13)

FIG. 10

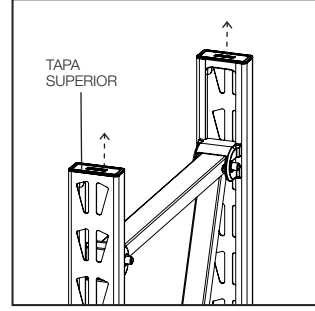

FIG. 11



FIG. 12

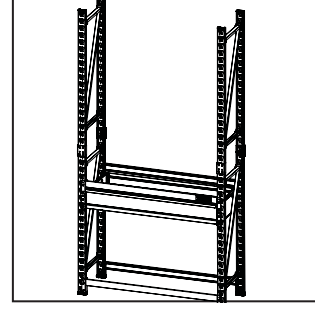
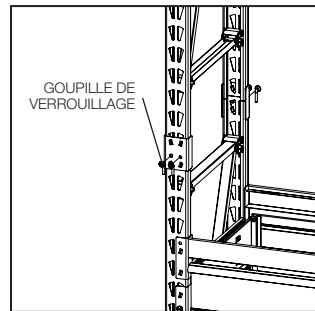

FIG. 13



Parte 2: Instrucciones para la viga transversal (Fig. 14-15)

NOTA: Se recomienda el uso de una escalera de mano para instalar los siguientes conjuntos de travesaños.

- Usando el mismo método indicado en la "Parte 1" de "INSTRUCCIONES PARA LA MITAD INFERIOR DE LA ESTACIÓN DE TRABAJO", instale un conjunto de travesaños en las dos ranuras superiores del par superior de marcos verticales. (Fig. 14)
- Los (2) travesaños restantes se pueden instalar en cualquier lugar debajo de los travesaños previamente instalados. Una ubicación recomendada sería instalar el conjunto de travesaños a seis ranuras por debajo de los travesaños superiores con el fin de dar espacio para los contenedores medianos y las cajas de moldes de soplado. (Fig. 15)

FIG. 14

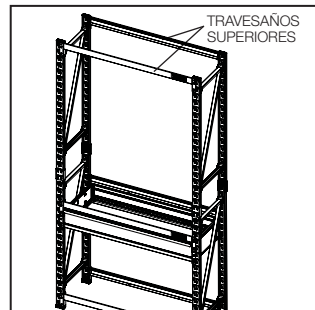
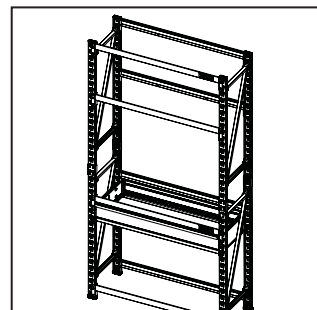

FIG. 15



ESTACIÓN DE TRABAJO COMPLETA (3 PARTES)

Parte 1: Instrucciones de barra de soporte y seguridad del estante (Fig. 16-18)

NOTA: Se recomienda el uso de una escalera de mano para instalar los componentes en la parte superior de la estación de trabajo.

- Cada conjunto de travesaños deberá tener instaladas (3) correas de soporte del estante y (2) correas de seguridad.
- Comenzando con el conjunto de travesaños que está más abajo, coloque una correa de seguridad entre los bordes inferiores de los travesaños donde se han taladrado previamente dos conjuntos de orificios. Atornille un pasador de la barra de seguridad a través de la parte inferior de los orificios previamente taladrados y de las tuercas soldadas; apriete por completo con la llave hexagonal o la broca suministrada. Repita este proceso para la segunda correa para este conjunto de travesaños. Repita este proceso para los (3) juegos de travesaños restantes. Se necesitará una escalera de mano para los dos conjuntos superiores de travesaños para realizar este paso de forma segura. (Fig. 16)
- Para cada conjunto de travesaños, coloque una agarradera de soporte de estante perpendicular a los travesaños e inserte cada extremo en las ranuras a cada lado del travesaño. (Fig. 17)

FIG. 16

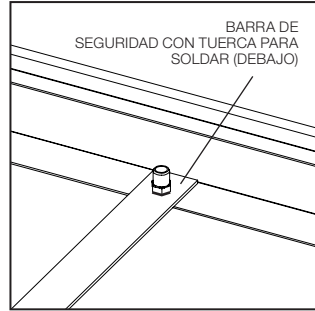

FIG. 17

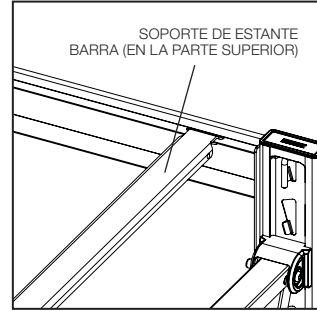
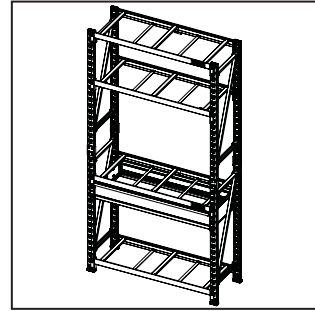

FIG. 18



Parte 2: Instrucciones para el montaje en la pared (Fig. 19-21)

▲ Los anclajes para pared de yeso y los tornillos de anclaje se encuentran incluidos con esta estantería; sin embargo, diferentes materiales de pared requieren diferentes tipos de elementos de fijación. Utilice los herrajes más adecuados para su tipo específico de elementos de fijación. Si no está seguro de qué tipo de elementos de fijación debe usar, póngase en contacto con su ferretería local.

- Hay (2) montajes de soporte para pared que se usarán para asegurar la estación de trabajo. Uno se instalará en la parte posterior del travesaño justo por encima del cajón extraíble. El otro tendrá que instalarse en la parte posterior del travesaño superior.
- Tome el soporte en forma de U y balancee hacia arriba en un ángulo para colocarlo en el canal interno inferior de la viga transversal. Una vez conectado, la parte posterior estará al ras contra la parte interna del travesaño. (Fig. 19)

- Una vez colocado, el soporte en forma de U puede moverse de un lado a otro (entre las dos barras de seguridad). Esto permite que pueda colocarse a un 2 x 4 en la pared. (Fig. 20)
- El soporte en forma de L tiene dos juegos de cuatro agujeros cuadrados que le permiten ajustar la distancia entre la estantería y la pared. Use dos bulones y dos tuercas de 10 mm para fijar el soporte en forma de L a la parte inferior del soporte en forma de U. (Fig. 21)

FIG. 19



FIG. 20

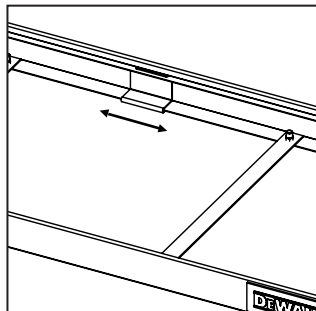
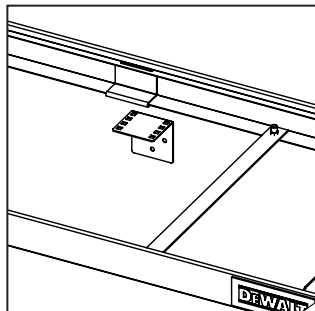

FIG. 21



▲ ADVERTENCIA: Se pueden producir lesiones graves o la muerte por el vuelco de la estantería sobre una persona. Para evitar que esto suceda, la estantería debe asegurarse a una pared, en especial en zonas propensas a terremotos, donde las superficies son desiguales y donde haya niños y/o mascotas.

▲ Materiales de pared distintos requieren tipos distintos de elementos de fijación. Utilice los elementos de fijación más adecuados para su tipo específico de pared. Si no está seguro de qué tipo de elementos de fijación debe usar, póngase en contacto con su ferretería local.

Parte 3: Instrucciones para la plataforma laminada, la rejilla de alambre y el pasador de bloqueo del estante (Fig. 22-24)

NOTA: Cada rejilla de alambre consta de dos lados: un lado "corto" y uno "largo". Si planea deslizar objetos dentro y fuera del estante desde la parte frontal de la estantería, le recomendamos colocar el lado "corto" de la rejilla hacia arriba. Si planea deslizar objetos desde un lado de la estantería, le recomendamos tener el lado "largo" hacia arriba.

NOTA: Se recomienda el uso de una escalera de mano para instalar los componentes en la parte superior de la estación de trabajo.

- Se recomienda colocar una plataforma laminada en los travesaños justo por encima del cajón. Para instalar la plataforma laminada, colóquela en la repisa superior de los travesaños. Si está colocada correctamente, hará "clic" en su lugar y se asentará uniformemente. (Fig. 22)
- La última plataforma laminada se puede colocar en cualquier conjunto de travesaños deseado. Se recomienda colocarla en el conjunto de travesaños superior.
- Para instalar la rejilla de alambre, colóquela en la cresta superior de un conjunto de travesaños. Si se colocan correctamente, las rejillas harán "clic" en su lugar y se asentarán uniformemente. Instale las (2) rejillas de alambre en los dos conjuntos restantes de travesaños.
- Ponga un clip de fijación para la rejilla en la esquina más externa del estante. Con su mano libre, inserte el borde enrollado con la ranura apuntando hacia arriba. (Fig. 23)
- Con una mano, aplique presión a la parte posterior del clip. Con su mano libre, inserte un destornillador de cabeza plana (no incluido) en la ranura pequeña del broche para extender la punta hacia arriba y sobre el alambre que se encuentra debajo.
- Tire hacia atrás el destornillador. El canal ranurado del broche ahora debe coincidir con el estante de la plataforma de cable, lo que ayudará a asegurarlo a la viga del estante.
- Repita los pasos 4 a 6 para las tres esquinas restantes de la rejilla de alambre, y luego otra vez para los estantes restantes.
- Hay un orificio para el pasador de bloqueo en ambos extremos de cada travesaño. Aquí es donde deben instalarse los pasadores de bloqueo del estante. Si el pasador no entra con facilidad en su lugar, golpee ligeramente el extremo del travesaño para asentar por completo las pestañas de bloqueo. (Fig. 24)

FIG. 22

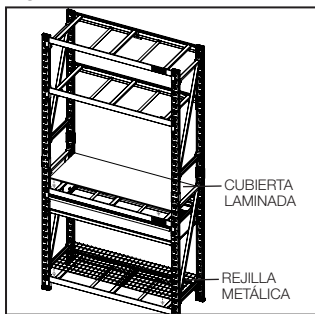

FIG. 23

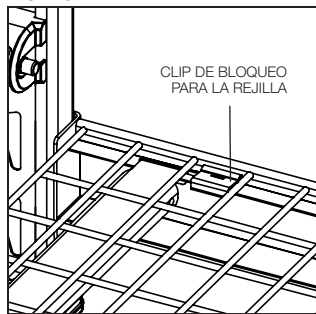
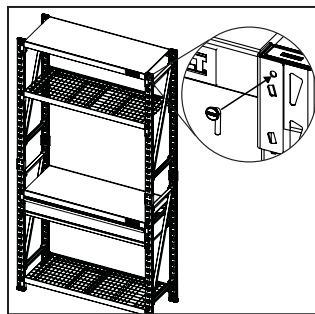

FIG. 24



PANEL PERFORADO Y PERCHAS PARA HERRAMIENTAS (2 PARTES)

Parte 1: Instalación del panel perforado posterior (Fig. 25-28)

NOTA: Tener un ayudante facilitará el ensamblaje del panel perforado al momento de alinear las pestañas de montaje.

NOTA: Consulte la Fig. 28 si está ensamblando la estación de trabajo horizontal. Las (2) vigas de montaje del panel perforado se usarán para elevar el panel perforado sobre el estante para hacer un uso efectivo del panel perforado de metal. La figura 28 muestra el orden de instalación de las piezas para crear esta configuración de la estación de trabajo.

- El panel perforado se puede montar en cualquier ubicación deseada en la parte posterior de la estación de trabajo con el uso de los (2) juegos de soportes de montaje posteriores izquierdo y derecho. Asegúrese de que las flechas de la pestaña colgante apunten hacia arriba en los soportes de montaje posteriores. (Fig. 25)
- Se recomienda que los soportes de montaje del panel perforado trasero se instalen con el primer conjunto de soportes de montaje posteriores izquierdo y derecho colocados justo encima de los soportes de aplomamiento en la parte posterior de la estación de trabajo. Deslice hacia abajo los soportes para asentarlos completamente en las ranuras del marco vertical. (Fig. 25)
- Coloque el segundo conjunto de soportes de montaje posteriores sobre el conjunto ya montado de soportes de montaje posteriores con una sola ranura entre ellos. Deslicelos hacia abajo para asentarlos. (Fig. 25)
- Instale un solo pasador de bloqueo en cada uno de los soportes de montaje posteriores. Esto asegurará que los soportes no se desplacen y caigan mientras se monta el panel perforado. (Fig. 25)
- El panel perforado se monta entre los soportes de montaje posteriores deslizando el panel perforado hacia abajo desde la parte superior del montaje posterior de la parte posterior de la estación de trabajo. Asegúrese de que todas las pestañas de los soportes de montaje posteriores estén dentro del panel perforado y que estén completamente asentadas. Se puede utilizar un mazo de goma o un martillo pequeño (no incluidos) para golpear ligeramente las esquinas superiores izquierda y derecha del panel perforado para colocarlo correctamente. (Fig. 26)
- Cada soporte de montaje posterior tendrá (2) orificios pequeños donde se monta el panel perforado. Use (2) pequeños pasadores de bloqueo para cada soporte de montaje posterior. Si los pasadores no se deslizan fácilmente, utilice la técnica de mazo o martillo que se indica en el paso 5 para asentar completamente el panel perforado. (Fig. 26)

FIG. 25

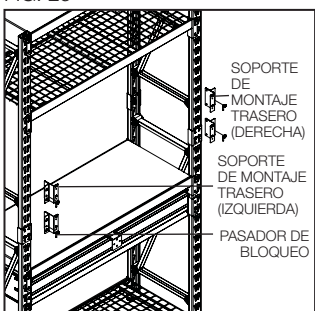

FIG. 26

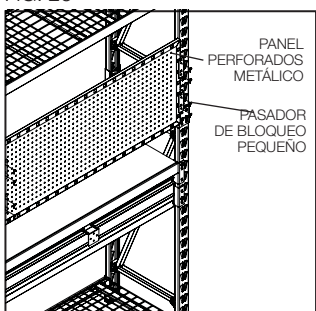

FIG. 27

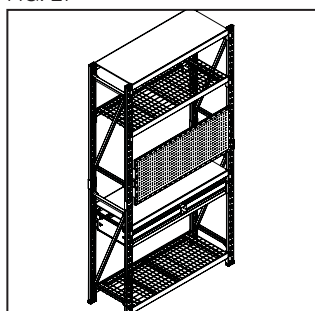
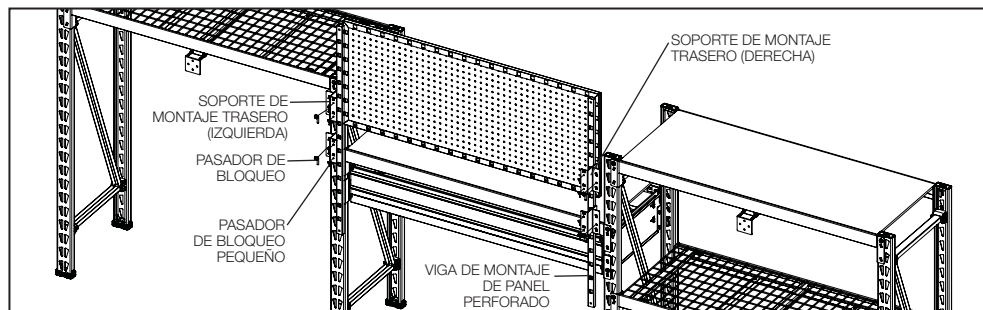

FIG. 28



Parte 2: Instalación de perchas para herramientas en el panel perforado (Fig. 29)

NOTA: Estas perchas para herramientas del panel perforado no deben soportar un peso excesivo. Si las perchas se deforman de alguna manera, no deben usarse más.

- Cada percha para herramienta tendrá al menos un gancho de clavija de 1/4 "que se utilizará para ubicarla en el panel perforado. Planifique las ubicaciones deseadas de las perchas para herramientas según las herramientas o elementos que se almacenarán en ellas.
- Deslice el gancho de clavija o los ganchos de clavija en el panel perforado y deje que cuelguen. Si la percha para herramientas está asentada correctamente, debe estar plana contra el panel perforado y no caerse.
- Ubique el orificio o los dos orificios en la percha para herramientas. Estos agujeros deben alinearse con los agujeros del panel perforado. Se usa un pasador de bloqueo para cada orificio con el fin de asegurar completamente la percha para herramientas al panel perforado. (Fig. 29)

FIG. 29

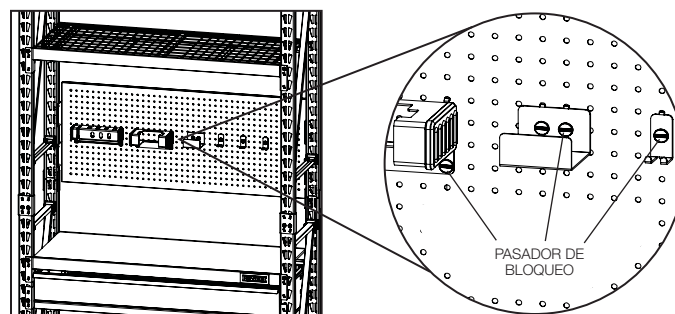

ORGANIZADORES DE CABLES (2 PARTES)

Parte 1: Instrucciones de ensamblaje de los organizadores de cables (Fig. 30-32)

- Determine la ubicación de montaje para los organizadores de cables. Coloque el soporte del organizador de cables en la parte vertical de la estantería y deslicelo hacia abajo para asegurarlo en su lugar. Golpee ligeramente hacia abajo con la palma de la mano o suavemente con un mazo de goma para asentarlos correctamente. (Fig. 30)
- Instale los pasadores de bloqueo. (Fig. 31 y Fig. 32)
- Coloque el segundo organizador de cables en posición para que la distancia entre los dos organizadores de cables tenga la longitud deseada.

FIG. 30

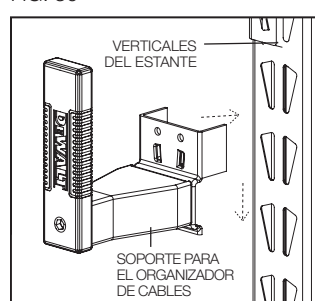

FIG. 31

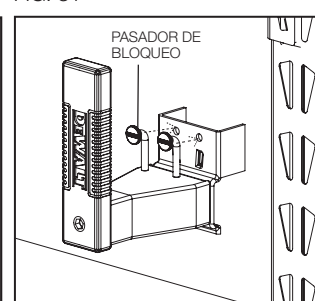
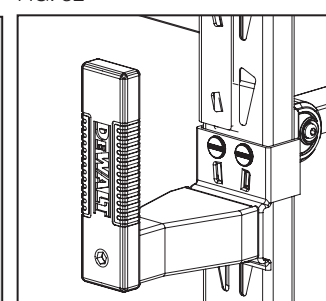

FIG. 32



Parte 1: Cómo se usan los organizadores de cables (Fig. 33-34)

NOTA: Los soportes tienen 4 posiciones posibles con intervalos de rotación de 90 grados.

- Para girar el soporte, tire lo más cerca posible de la base del soporte. Luego gire a la posición deseada y suelte. No tire de la parte superior del soporte. (Fig. 33)
- Al enrollar cables de extensión u otros cables alrededor del organizador de cables, se recomienda colocar los soportes siguiendo una orientación opuesta a la del organizador de cables superior en la posición que apunta hacia arriba y el organizador de cables inferior en la posición que apunta hacia abajo. (Fig. 34). Esto evita que el cable se deslice involuntariamente del organizador de cables. No lo sobrecargue.
- Al retirar los cables, no desconecte el cable ni intente tirar de él antes de girar los soportes. Esto puede causar daños al cable, al soporte o hacer que la estantería se vuelque.

FIG. 33

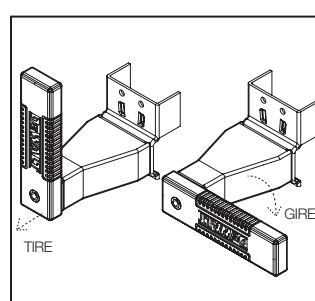
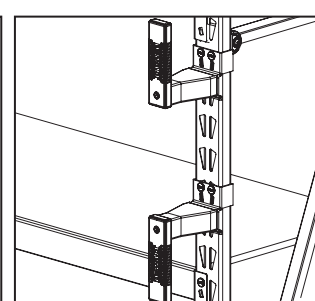

FIG. 34



Garantía limitada de un año

DeWALT reemplazará esta estación de trabajo debido a materiales o mano de obra defectuosos durante un año a partir de la fecha de compra (asegúrese de guardar la factura). Esta garantía no cubre el deterioro debido al desgaste normal o abuso de la estantería. Esta garantía no se aplica en accesorios o daños causados cuando se han realizado o intentado hacer reparaciones. Si desea más información sobre la cobertura de la garantía, llame al 1-844-377-8451.

Además de la garantía, las estanterías y accesorios de DeWALT están cubiertos por nuestra:

Garantía de devolución de dinero de 90 días

Si no está completamente satisfecho con el rendimiento de su estación de trabajo de estantería para almacenamiento industrial de 4 estantes DeWALT por cualquier razón, puede devolverlo dentro de los 90 días a partir de la fecha de compra con un recibo para obtener un reembolso completo, sin preguntas.

América latina

Esta garantía no se aplica a los productos que se venden en América Latina. Para los productos que se venden en América Latina, consulte la información de garantía específica para cada país ubicada en el empaque; llame a la compañía local o visite el sitio Web para buscar información sobre la garantía.