

If you have questions or comments, contact us.
 Pour toute question ou tout commentaire, nous contacter.
 Si tiene dudas o comentarios, contáctenos.

1-844-377-8451 • www.dewalt.com

INSTRUCTIVO DE OPERACIÓN: CENTROS DE SERVICIO Y PÓLIZA DE GARANTÍA. ADVERTENCIA: LEÁSE ESTE INSTRUCTIVO ANTES DE USAR EL PRODUCTO.

INSTRUCTION MANUAL
 GUIDE D'UTILISATION
 MANUAL DE INSTRUCCIONES



DXSTACL R

3 Piece Wall Mount Cantilever Rack

Râtelier mural en porte-à-faux en 3 pièces

Estante cantiléver para montaje en pared de 3 piezas

JS PRODUCTS | 6445 MONTESSOURI STREET, LAS VEGAS, NV 89113
 (APR18) Part No. 41589 DXSTACL R Copyright © 2018, DEWALT

Copyright © 2018 DEWALT.

DEWALT® and the DEWALT Logo are trademarks of the DEWALT Industrial Tool Co., or an affiliate thereof and are used under license. The yellow/black color scheme is a trademark for DEWALT power tools & accessories.

Definitions: Safety Guidelines

The definitions below describe the level of severity for each signal word. Please read the manual and pay attention to these symbols.

▲ WARNING: Indicates a potentially hazardous situation which, if not avoided, **could** result in **death or serious injury**.

▲ CAUTION: Indicates a potentially hazardous situation which, if not avoided, **may** result in **minor or moderate injury**.

▲ (Used without word) Indicates a safety related message.

NOTICE: Indicates a practice **not related to personal injury** which, if not avoided, **may** result in **property damage**.

IF YOU HAVE ANY QUESTIONS OR COMMENTS ABOUT THIS OR ANY DEWALT TOOL, CALL US TOLL FREE AT: 1-844-377-8451



WARNING! Read and understand all instructions. This manual contains important safety and operating instructions. Please read this manual carefully before assembling this storage rack and save it for reference.

SAVE THESE INSTRUCTIONS

TECHNICAL SPECIFICATIONS

Technical Specifications	
Total Capacity for Completely Assembled Cantilever Rack	273 lb (123.8 kg) *when weight is evenly distributed
Capacity per Cantilever Arm	Small Cantilever Arm: 50 lb (22.6 kg) each Medium Cantilever Arm: 25 lb (10.3 kg) each Large Cantilever Arm: 16 lb (7.3 kg) each *when weight is evenly distributed
Height	36" (91.44 cm)
Arm Depth	Small Cantilever Arm: 6" (15.24 cm) Medium Cantilever Arm: 10" (25.4 cm) Large Cantilever Arm: 12" (30.48 cm)

▲ GENERAL SAFETY

- Keep work area clean and dry.
- Use correct/recommended tools for the job.
- Never leave tools unattended.
- Never force a part into place.
- Wear safety apparel.
- Wear safety glasses/goggles.
- Never hang from the Wall Mount Cantilever Rack.
- Keep small parts away from children. Never leave a small child unattended while assembling.
- Always use common sense – your personal safety is your responsibility.

▲ WARNING: NEVER EXCEED THE FOLLOWING WEIGHT LIMITS FOR THIS WALL MOUNT CANTILEVER RACK AND ITS CANTILEVER ARMS

- Maximum load per small cantilever arm is 50 lb (22.6 kg), medium cantilever arm 25 lb (10.3 kg), large cantilever arm 16 lb (7.3 kg).
- Maximum combined load per cantilever arm shelf when evenly distributed: small cantilever arm 150 lb (68.03 kg), medium cantilever arm 75 lb (34.01 kg), large cantilever arm 48 lb (21.77 kg).
- Maximum combined load when evenly and appropriately distributed between the cantilever arm shelves for the Wall Mount Cantilever Rack is 273 lb (123.8 kg).
- Immediately remove the load should there be separation between the cantilever arm and mounting bracket.
- Immediately remove the load should there be damage, bending or warping of the wall mount uprights or the cantilever arms.

Parts List

No.	Description	Qty.	No.	Description	Qty.
1	Wall Mount Upright	3	6	Locking Pin	18
2	Small Cantilever Arm	3	7	Drywall Anchor	12
3	Medium Cantilever Arm	3	8	Drywall Anchor Screw	12
4	Large Cantilever Arm	3	9	Screw Bit	1
5	2 x 4 Guide Cap	6			

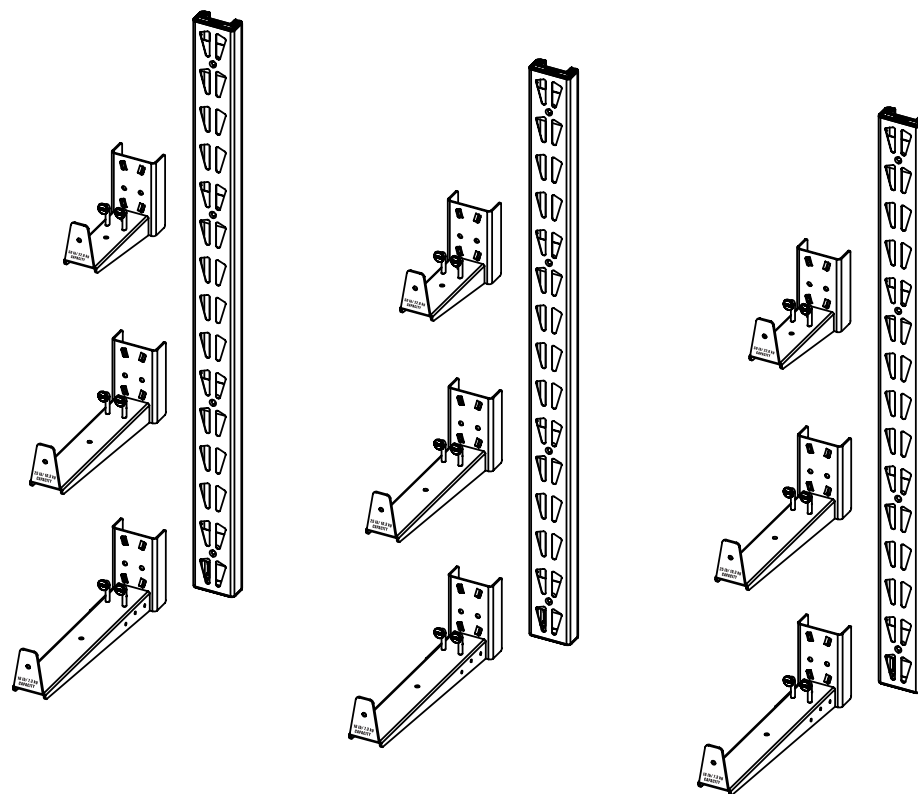
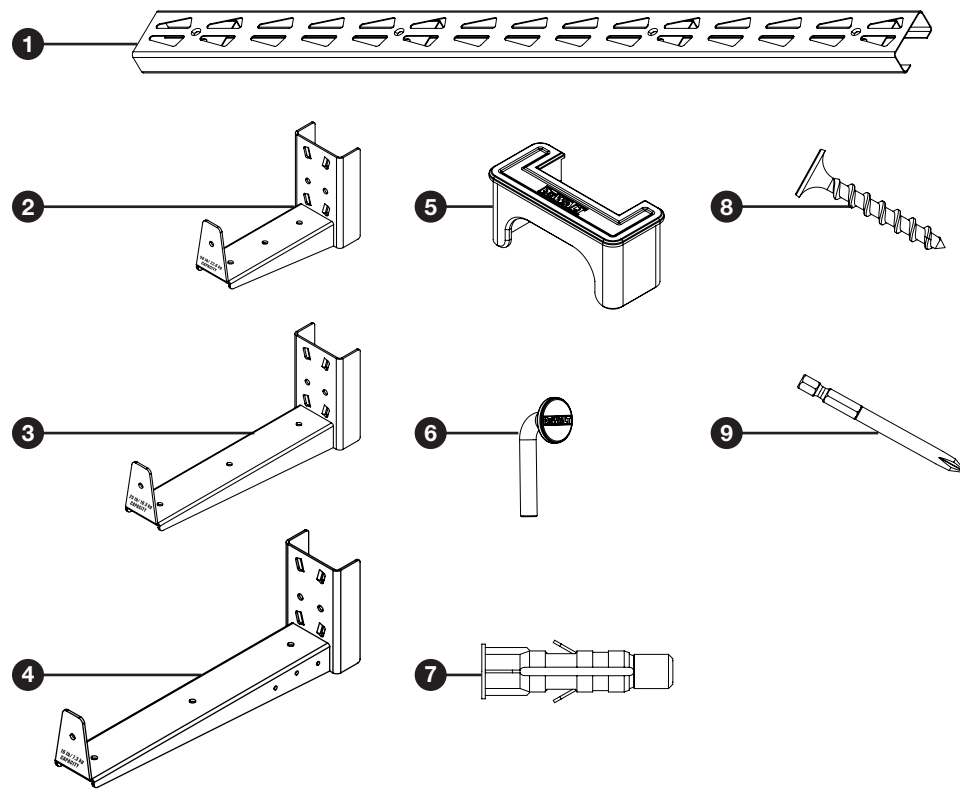

READ ALL INSTRUCTIONS

▲ BEFORE YOU BEGIN:

- Read all instructions thoroughly.
- Remove all components from the box, and lay them on the floor in an orderly fashion.
- Wear eye protection.
- Be cautious of sharp edges.
- Keep this information for further reference.

▲ WARNING: This manual contains important safety and assembly instructions. Read all instructions and follow them with the use of this product.

Assembly / Installation (Fig. 1-4)

▲ Drywall anchors and anchor screws are included with this rack; however, different wall materials require different types of fasteners. Use fasteners suitable for your specific type of wall. If you are uncertain about what type of fasteners to use, please contact your local hardware store.

NOTE: If installing this 3 Piece Wall Mount Cantilever Rack in a garage or room with exposed wall studs, the Wall Mount Cantilever rack has 2 x 4 guide caps at the ends of the wall mount uprights to center them properly on a stud for installation. Make sure to use proper hardware for this process and pre-drill the 2 x 4 to prevent splitting. (Fig. 4)

1. Determine mounting locations and wall space required to hang desired items. Using a level, plumb the wall mount upright and use a pencil to mark the mounting hole locations on the wall. Repeat this process for the remaining two wall mount uprights.
2. Using the supplied drywall anchors and screws, install the wall mount uprights. Be sure to follow standard instructions for installing anchors and screws.
3. Starting from the bottom, install a large cantilever arm to each wall mount upright and make sure they are at the same level across the three arms. Then slide the cantilever arms down once their tabs have been inserted into the slots of the wall mount upright to secure them. Repeat this process upward from the largest to smallest cantilever arms. (Fig. 2)
4. Once all same sized cantilever arms are installed at the same level, the locking pins can be inserted into the holes on the cantilever arms to fully secure them in place. (Fig. 3)

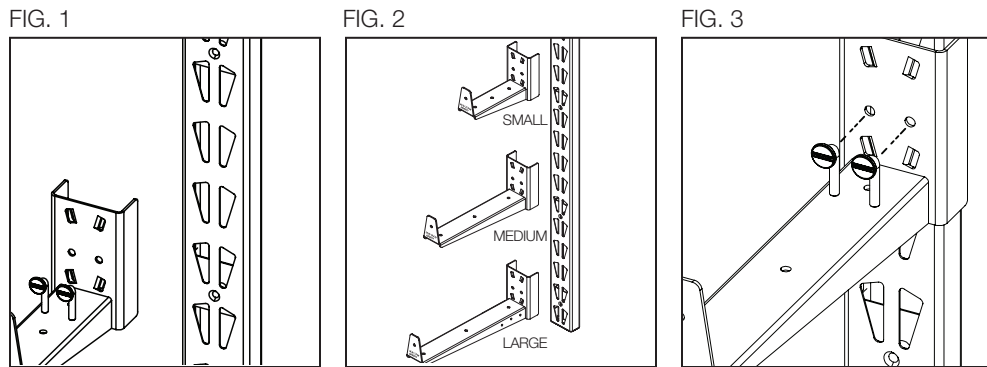
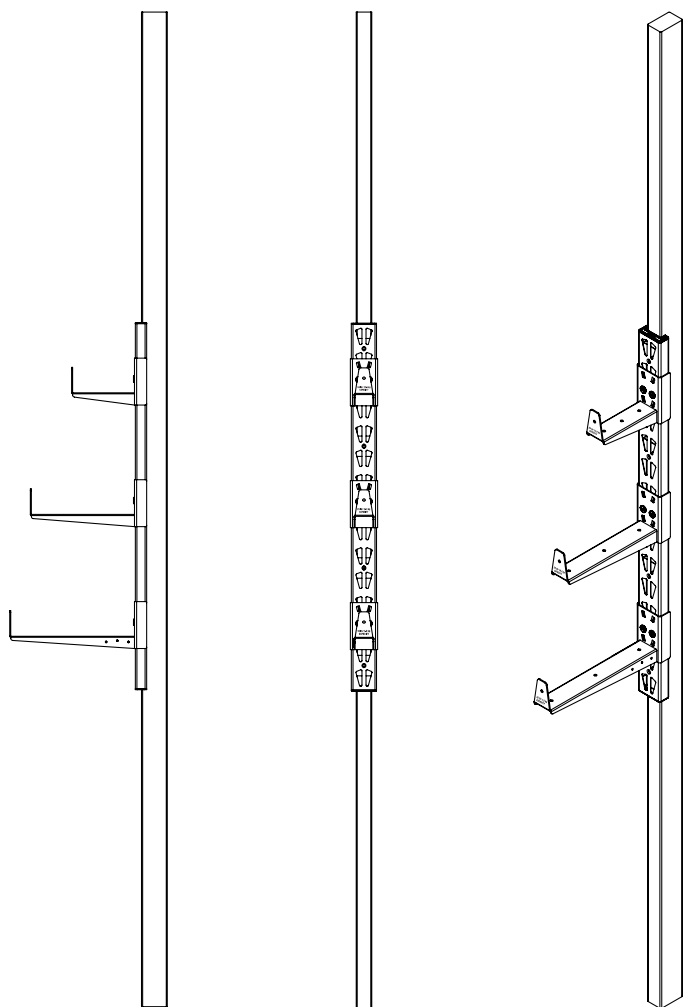

FIG. 4: WALL MOUNT UPRIGHTS ON 2 X 4



One Year Limited Warranty

DEWALT will replace these cantilever racks due to faulty materials or workmanship for one year from the date of purchase (please be sure to keep your receipt). This warranty does not cover part failure due to normal wear or rack abuse. This warranty does not apply to accessories or damage caused where repairs have been made or attempted. For further detail of warranty coverage, call 1-844-377-8451.

In addition to the warranty, DEWALT 3 Piece Wall Mount Cantilever Rack are covered by our:

90 Day Money Back Guarantee

If you are not completely satisfied with the performance of your DEWALT 3 Piece Wall Mount Cantilever Rack for any reason, you can return it within 90 days from the date of purchase with a receipt for a full refund – no questions asked.

Latin America

This warranty does not apply to products sold in Latin America. For products sold in Latin America, see country specific warranty information contained in the packaging, call the local company or see website for warranty information.

JS PRODUCTS | 6445 MONTESSOURI STREET, LAS VEGAS, NV 89113
(APR18) Part No. 41589 DXSTACLR Copyright © 2018, DEWALT

DEWALT® et le logo DEWALT sont des marques de commerce de DEWALT Industrial Tool Co. ou d'une société affiliée à cette dernière et sont utilisés sous licence. L'agencement de couleurs jaune et noir est une marque de commerce des outils électriques et accessoires DEWALT.

Définitions : Règles de sécurité

Les définitions ci-dessous décrivent le niveau de danger pour chaque mot indicateur employé. Lire le mode d'emploi et porter une attention particulière à ces symboles.

▲ AVERTISSEMENT : indique une situation potentiellement dangereuse qui, si elle n'est pas évitée, **pourrait entraîner la mort ou des blessures graves.**

▲ ATTENTION : indique une situation potentiellement dangereuse qui, si elle n'est pas évitée, **pourrait entraîner des blessures légères ou modérées.**

▲ (Si utilisé sans aucun terme) Indique un message propre à la sécurité.

AVIS : indique une pratique ne posant **aucun risque de dommages corporels** mais qui par contre, si rien n'est fait pour l'éviter, **pourrait poser des risques de dommages matériels.**

POUR TOUTE QUESTION OU REMARQUE AU SUJET DE CET OUTIL OU DE TOUT AUTRE OUTIL DEWALT, COMPOSEZ LE NUMÉRO SANS FRAIS: **1-844-377-8451.**



Avertissement ! Lire et comprendre toutes les directives.

Ce manuel contient des consignes de sécurité et d'utilisation importantes. Veuillez lire attentivement ce manuel avant d'assembler cette étagère de rangement et le conserver à titre de référence.

CONSERVER CES CONSIGNES

SPÉCIFICATIONS TECHNIQUES

Spécifications Techniques	
Charge maximale totale pour les râteliers en porte-à-faux entièrement assemblés	273 lb (123,8 kg) *sous réserve de répartition égale du poids
Charge maximale par bras-support en porte-à-faux	Petit bras-support en porte-à-faux : 50 lb (22,6 kg) chacun Moyen bras-support en porte-à-faux : 25 lb (10,3 kg) chacun Grand bras-support en porte-à-faux : 16 lb (7,3 kg) chacun *sous réserve de répartition égale du poids
Hauteur	36 po (91,44 cm)
Profondeur du bras-support	Petit bras-support en porte-à-faux : 6 po (15,24 cm) Moyen bras-support en porte-à-faux : 10 po (25,4 cm) Grand bras-support en porte-à-faux : 12 po (30,48 cm)

▲ MESURES DE SÉCURITÉ GÉNÉRALES

- Gardez l'espace de travail propre et sec.
- Utilisez des outils appropriés et recommandés pour le travail à effectuer.
- Ne laissez jamais les outils sans surveillance.
- Ne forcez jamais sur une pièce.
- Portez des vêtements de sécurité.
- Portez des lunettes de protection.
- Ne jamais vous suspendre aux râteliers en porte-à-faux à montage mural.
- Gardez les petites pièces hors de la portée des enfants. Ne laissez jamais un jeune enfant sans surveillance lors de l'assemblage.
- Faites toujours preuve de bon sens. Vous êtes responsable de votre propre sécurité.

▲ AVERTISSEMENT : NE DÉPASSEZ JAMAIS LA CHARGE MAXIMALE DU SUPPORT DE MONTAGE MURAL ET DES BRAS-SUPPORTS EN PORTE-À-FAUX

- La charge maximale est de 50 lb (22,6 kg) par petit bras-support en porte-à-faux, de 25 lb (10,3 kg) par moyen bras-support en porte-à-faux et de 16 lb (7,3 kg) par grand bras-support en porte-à-faux.
- Charge maximale combinée par tablette de bras-support en porte-à-faux, sous réserve de répartition égale du poids : petit bras-support en porte-à-faux 150 lb (68,03 kg), moyen bras-support en porte-à-faux 75 lb (34,01 kg), grand bras-support en porte-à-faux 48 lb (21,77 kg).
- La charge maximale combinée du râtelier d'entreposage en porte-à-faux à montage mural, sous réserve de répartition égale et appropriée du poids entre les tablettes de bras-support en porte-à-faux, est de 273 lb (123,8 kg).
- En cas de séparation entre le bras-support en porte-à-faux et le support de montage, retirez immédiatement la charge.
- De même, retirez immédiatement la charge en cas de dommage, de torsion ou de déformation des montants de montage mural ou des bras-supports en porte-à-faux.

Liste des pièces

N°	Description	Qté	N°	Description	Qté
1	Montant vertical de montage mural	3	6	Goupille de verrouillage	18
2	Petit bras-support en porte-à-faux	3	7	Ancrage de cloison sèche	12
3	Moyen bras-support en porte-à-faux	3	8	Vis d'ancrage de cloison sèche	12
4	Grand bras-support en porte-à-faux	3	9	Embout de tournevis	1
5	Capuchon de guidage pour 2 x 4	6			

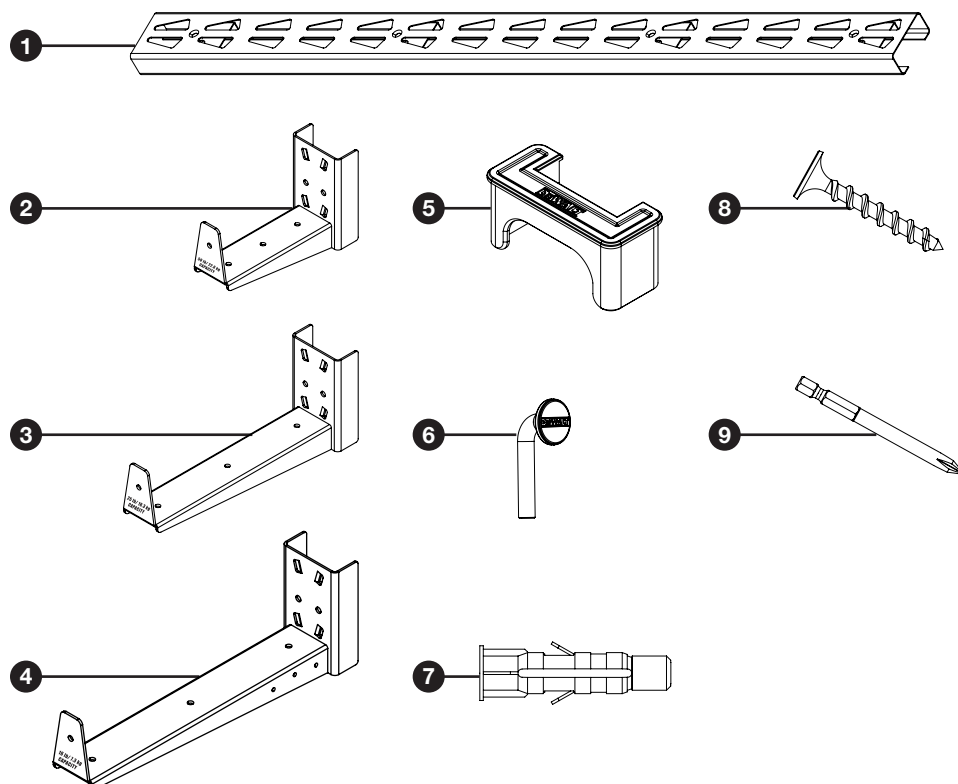
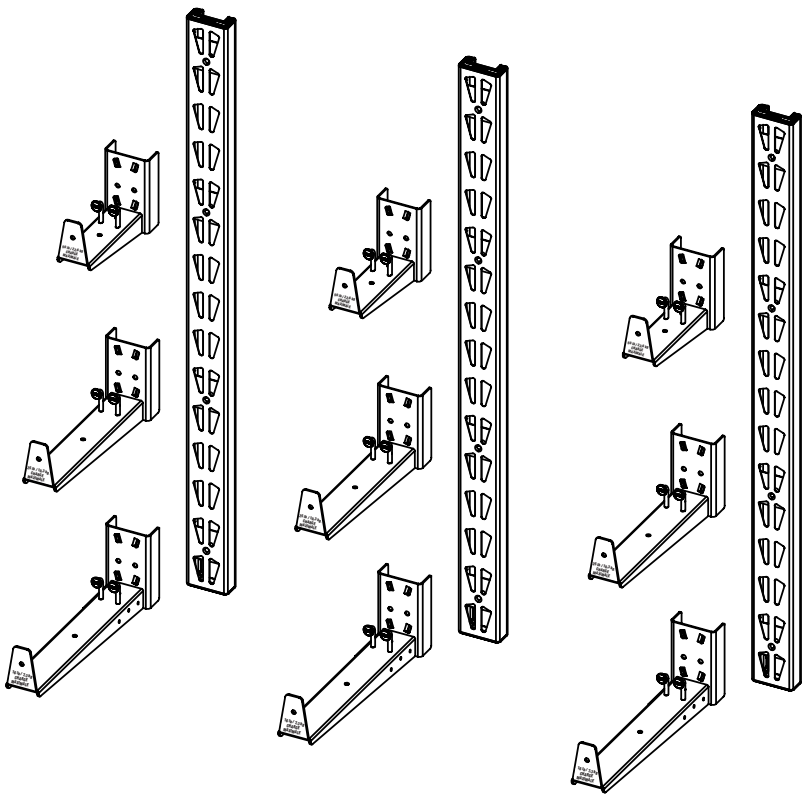

FIG. 4: MONTANTS VERTICAUX DE MONTAGE MURAL SUR 2 X 4



LIRE TOUTES LES CONSIGNES

⚠ AVANT DE COMMENCER :

- Veuillez lire attentivement toutes les instructions.
- Retirez tous les éléments de la boîte et placez-les sur le sol de façon ordonnée.
- Portez des lunettes de protection.
- Faites attention aux bords tranchants.
- Conservez ces renseignements pour consultation ultérieure.

⚠ AVERTISSEMENT : Ce manuel contient des consignes de sécurité et d'assemblage importantes. Veuillez lire toutes les consignes et vous y conformer lors de l'utilisation de ce produit.

Assemblage / Installation (Fig. 1-4)

⚠ Les ancrages pour cloison sèche et les vis d'ancrage sont inclus avec cette étagère; cependant, différents types de fixations doivent être employés pour différents types de matériaux muraux. Utilisez des fixations adaptées à la surface murale concernée. Si vous ne savez pas quel type de fixations utiliser, veuillez communiquer avec votre quincaillerie locale.

REMARQUE : Si vous installez ce râtelier mural en porte-à-faux en 3 pièces dans un garage ou une pièce avec des montants de cloison exposés, le râtelier en porte-à-faux est muni de capuchons de guidage pour 2 x 4 aux extrémités des montants de montage mural afin de les centrer adéquatement sur les montants lors de l'installation. Pour ce faire, assurez-vous d'employer les bons accessoires et de pré-percer le 2 x 4 pour éviter qu'il se fende. (Fig. 4)

1. Déterminez l'emplacement et l'espace mural requis pour accrocher les éléments désirés. À l'aide d'un niveau, placez un montant de montage mural à la verticale et utilisez un crayon pour marquer les emplacements des trous de montage sur le mur. Répétez ce processus pour les deux autres montants de montage mural.
2. À l'aide des ancrages et des vis à cloison sèche fournis, installez les montants de montage mural. Assurez-vous de suivre les consignes standard pour l'installation d'ancrages.
3. En commençant par le bas, installez un grand bras-support en porte-à-faux sur chaque montant de montage mural et assurez-vous que les trois bras-supports sont au même niveau. Une fois que les languettes des bras-supports ont été insérées dans les fentes du montant de montage mural, faites glisser les bras-supports en porte-à-faux vers le bas pour les fixer. Répétez ce processus du plus grand au plus petit bras-support en porte-à-faux, en allant de bas en haut. (Fig. 2)
4. Une fois que tous les bras-supports en porte-à-faux de même taille sont installés au même niveau, insérez les goupilles de verrouillage dans les trous des bras en porte-à-faux pour les maintenir en place. (Fig. 3)

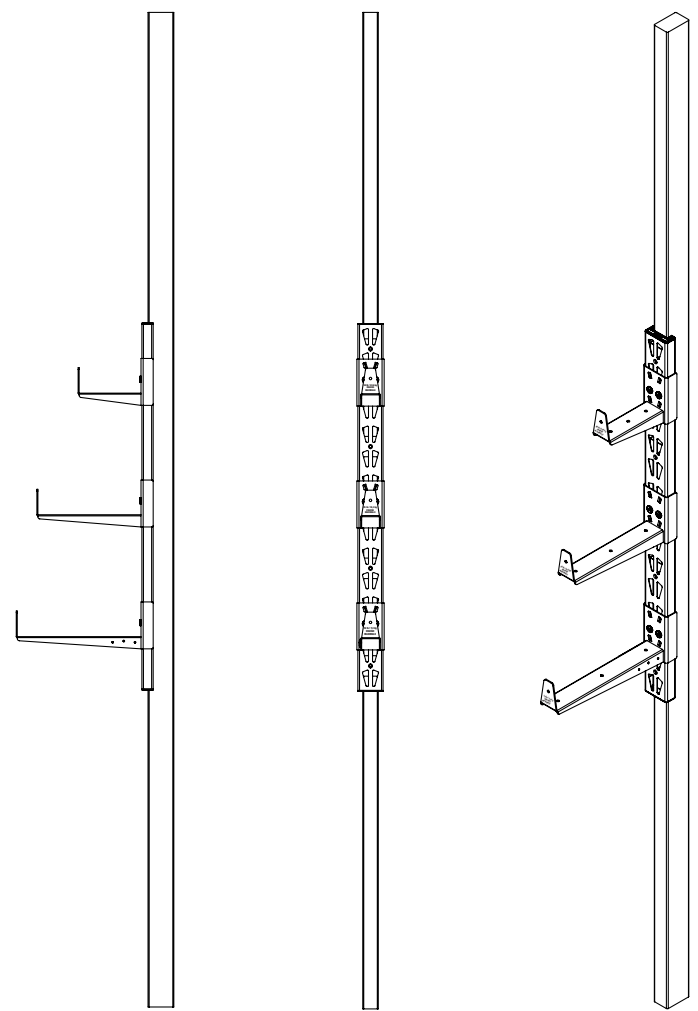
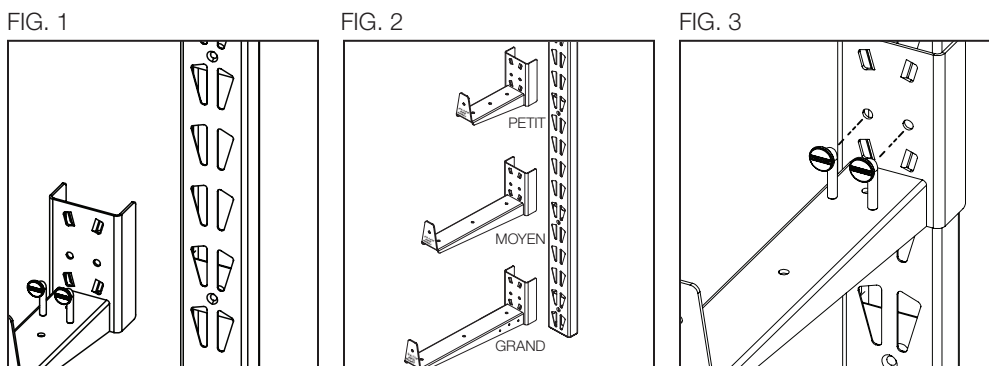

Garantie limitée d'un an

DEWALT remplacera ces râteliers d'entreposage en porte-à-faux en cas de défauts ou de défauts de fabrication pour une durée d'un an à compter de la date d'achat (assurez-vous de conserver votre reçu). Cette garantie ne couvre pas la défaillance d'une pièce en raison de l'usure normale ou d'un usage abusif. Cette garantie ne s'applique pas aux accessoires ni aux dommages causés par des réparations qui ont été effectuées ou tentées. Pour de plus amples informations relatives à la couverture de la garantie, veuillez appeler le 1-844-377-8451.

En plus de la garantie, ce râtelier mural en porte-à-faux en 3 pièces DEWALT sont couverts par notre :

Garantie de remboursement de 90 jours

Si pour toute raison vous n'êtes pas entièrement satisfait de ce râtelier mural en porte-à-faux en 3 pièces DEWALT, vous pouvez le retourner dans les 90 jours à compter de la date d'achat, accompagné du reçu, pour un remboursement complet, sans avoir à vous justifier.

Amérique latine

Cette garantie ne couvre pas les produits vendus en Amérique latine. Pour les produits vendus en Amérique latine, consultez l'information de garantie particulière au pays concerné figurant sur l'emballage, appelez l'entreprise locale ou visitez le site Web afin d'obtenir les renseignements relatifs à la garantie.

JS PRODUCTS | 6445 MONTESSOURI STREET, LAS VEGAS, NV 89113
(APR18) Part No. 41589 DXSTACL R Copyright © 2018, DEWALT

DEWALT® y el logotipo de DEWALT son marcas comerciales de DEWALT Industrial Tool Co., o una filial del mismo y se usan bajo licencia. El gráfico de color negro y amarillo es una marca registrada para las herramientas eléctricas y los accesorios de DEWALT.

Definiciones: Normas de seguridad

Las siguientes definiciones describen el nivel de gravedad de cada palabra de señal. Lea el manual y preste atención a estos símbolos.

⚠ ADVERTENCIA: Indica una situación de peligro potencial que, si no se evita, podría provocar la muerte o lesiones graves.

⚠ ATENCIÓN: Indica una situación de peligro potencial que, si no se evita, posiblemente provocaría lesiones leves o moderadas.

⚠ (Utilizado sin palabras) indica un mensaje de seguridad relacionado.

AVISO: Se refiere a una práctica no relacionada a lesiones corporales que de no evitarse puede resultar en daños a la propiedad.

SI TIENE ALGUNA DUDA O ALGÚN COMENTARIO SOBRE ÉSTA U OTRA HERRAMIENTA DEWALT, LLÁMENOS AL NÚMERO GRATUITO: 1-844-377-8451



ADVERTENCIA! Lea y comprenda todas las instrucciones. Este manual contiene instrucciones importantes de seguridad y de funcionamiento. Lea atentamente este manual antes de armar esta estantería y guárdelo para futuras consultas.

GUARDE ESTAS INSTRUCCIONES

ESPECIFICACIONES TÉCNICAS

Especificaciones técnicas	
Capacidad total del estante cantiléver completamente instalada	273 lb (123.8 kg) *cuando el peso se distribuye de manera uniforme
Capacidad de cada soporte cantiléver	Soporte cantiléver pequeño: 50 lb (22.6 kg) cada uno Soporte cantiléver mediano: 25 lb (10.3 kg) cada uno Soporte cantiléver grande: 16 lb (7.3 kg) cada uno *cuando el peso se distribuye de manera uniforme
Altura	36" (91.44 cm)
Profundidad del soporte	Soporte voladizo pequeño: 6" (15.24 cm) Soporte voladizo mediano: 10" (25.4 cm) Soporte voladizo grande: 12" (30.48 cm)

▲ SEGURIDAD EN GENERAL

- Mantenga el área de trabajo limpia y seca.
- Utilice las herramientas correctas/recomendadas para el trabajo.
- Nunca deje herramientas sin supervisión.
- Nunca fuerce una pieza para que entre en su lugar.
- Utilice ropa de seguridad.
- Utilice gafas/lentes de seguridad.
- Nunca se cuelgue del estante cantiléver para montaje en pared.
- Mantenga las piezas pequeñas fuera del alcance de los niños. Nunca deje a un niño pequeño sin supervisión durante el ensamblaje.
- Siempre utilice el sentido común, usted es el responsable de su seguridad personal.

▲ ADVERTENCIA: NUNCA EXCEDA LOS SIGUIENTES LÍMITES DE PESO PARA ESTA ESTANTE CANTILÉVER PARA MONTAJE EN PARED Y SUS SOPORTES CANTILÉVERS

- La carga máxima del soporte cantiléver pequeño es de 50 lb (22.6 kg), del soporte cantiléver mediano es de 25 lb (10.3 kg) y del soporte cantiléver grande es de 16 lb (7.3 kg).
- Carga máxima combinada del estante sobre el soporte cantiléver cuando se distribuye el peso uniformemente: soporte cantiléver pequeño = 150 lb (68.03 kg), soporte cantiléver mediano = 75 lb (34.01 kg), soporte cantiléver grande = 48 lb (21.7 kg).
- Carga máxima combinada cuando se distribuye de manera uniforme y adecuada entre los estantes sobre los soportes cantilévers del estante cantiléver para montaje en pared es de 273 lb (123.8 kg).
- Retire inmediatamente la carga en caso de separación entre el soporte cantiléver y el soporte de montaje.
- Retire inmediatamente la carga en caso de daños, torceduras o distorsiones en los soportes de pared o en los soportes cantilévers.

Lista de piezas:

N.º	Descripción	Cant.	N.º	Descripción	Cant.
1	Soporte de pared vertical	3	6	Pasador de bloqueo	18
2	Soporte cantiléver pequeño	3	7	Anclaje para mampostería	12
3	Soporte cantiléver mediano	3	8	Tornillo de anclaje para mampostería	12
4	Soporte cantiléver grande	3	9	Broca	1
5	Tope guía 2 x 4	6			

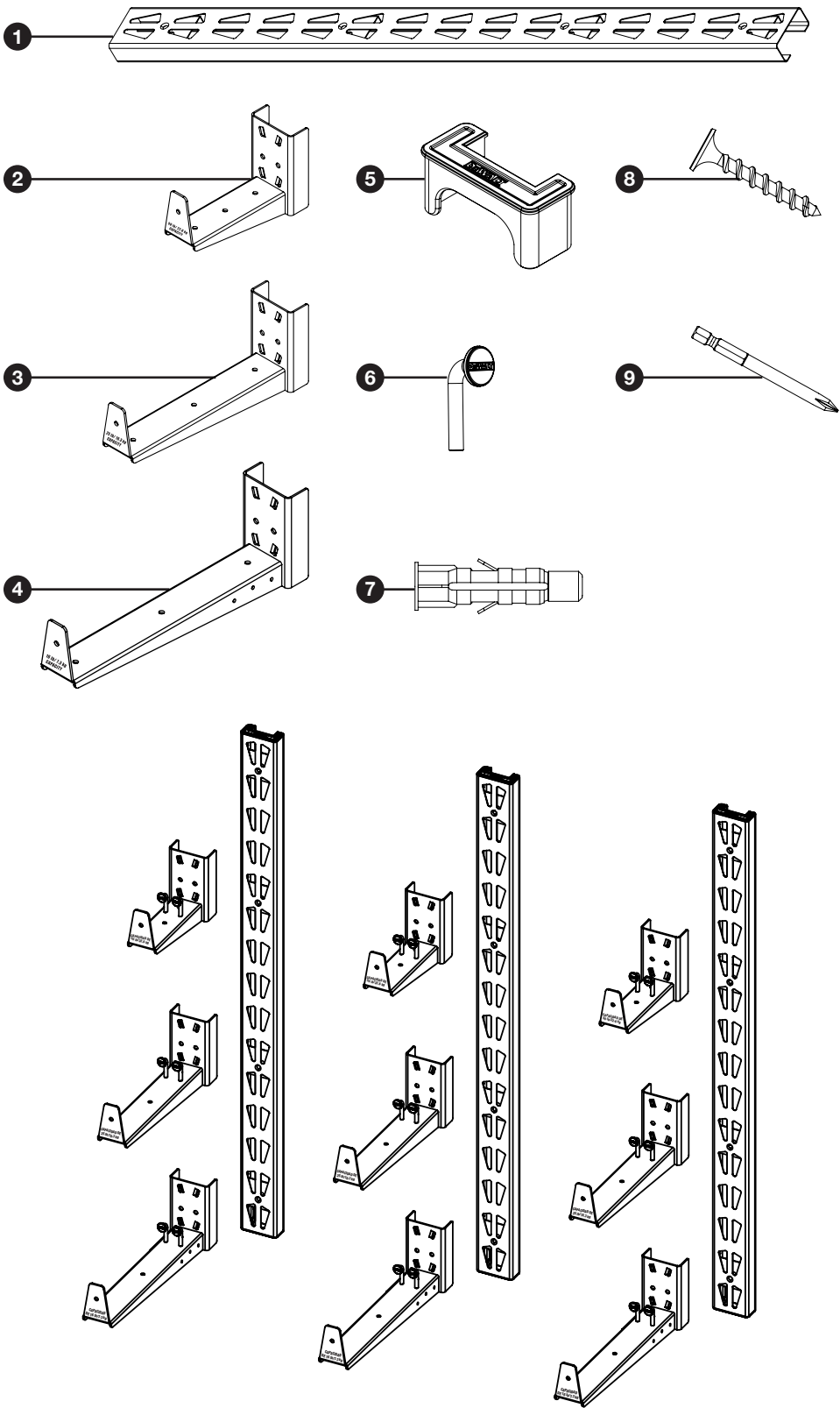

LEA TODAS INSTRUCCIONES

▲ ANTES DE EMPEZAR:

- Lea todas las instrucciones con detenimiento.
- Saque de la caja todos los componentes y colóquelos en el suelo de manera ordenada.
- Utilice protección para los ojos.

- Tenga cuidado con los bordes filosos.
- Guarde esta información para futura referencia.

▲ ADVERTENCIA: Pueden ocurrir lesiones graves o mortales si la estantería se voltea. Para evitar que esto suceda, la estantería ensamblada debe estar asegurada en todo momento a una pared, en especial en ambientes propensos a terremotos, donde las superficies son desiguales y donde hay niños o mascotas.

Ensamblaje / Instalación (Fig. 1-4)

▲ Los anclajes y los tornillos para el anclaje están incluidos con este estante; sin embargo, algunos materiales de pared diferentes requieren otro tipo de elementos de fijación. Utilice los elementos de fijación más adecuados para su tipo específico de pared. Si no está seguro de qué tipo de elementos de fijación debe usar, póngase en contacto con su ferretería local.

NOTA: Si instala este estante cantiléver para montaje en pared de 3 piezas en un garaje o sala con postes de entramado expuestos, el estante incluye topes guía de 2 x 4 en los extremos de los soportes verticales de pared para centrarlas correctamente en un poste de entramado para su instalación. Asegúrese de utilizar las herramientas adecuadas para este proceso y perforo previamente el orificio 2 x 4 para evitar que se fracture. (Fig. 4)

1. Determine las ubicaciones de montaje y el espacio de pared requerido para colgar los elementos deseados. Con un nivel, coloque el soporte de pared en posición vertical y utilice un lápiz para marcar las ubicaciones de los orificios de montaje en la pared. Repita este proceso para los dos soportes de pared restantes.
2. Con los anclajes para mampostería y los tornillos suministrados, instale los soportes de pared verticales. Asegúrese de seguir las instrucciones estándar para instalar los anclajes y los tornillos.
3. Comience desde la parte inferior, instalando un soporte cantiléver grande en cada soporte de pared vertical y asegúrese de que los tres soportes estén al mismo nivel. A continuación, deslice los soportes cantilévers hacia abajo una vez que las lengüetas se hayan insertado en las ranuras del soporte vertical de pared para asegurarlos. Repita este proceso hacia arriba desde el soporte cantiléver más grande hasta el más pequeño.
4. Una vez que todos los soportes cantilévers del mismo tamaño estén instalados al mismo nivel, se pueden insertar los pasadores de bloqueo en los orificios de los soportes cantilévers para asegurarlos completamente en su lugar.

FIG. 1

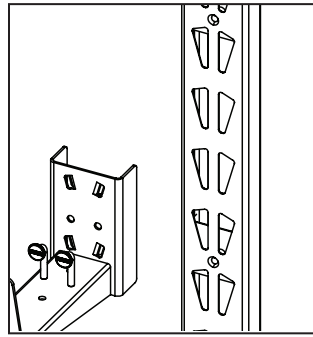

FIG. 2

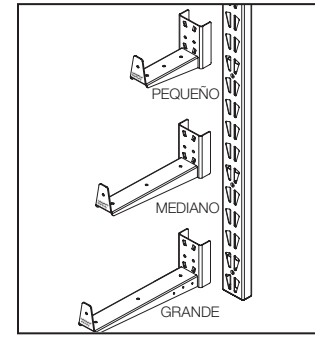

FIG. 3

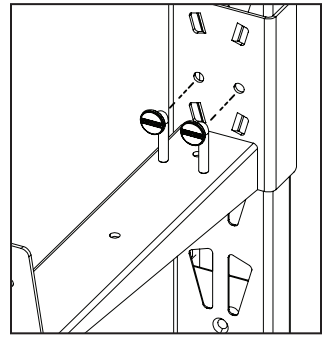
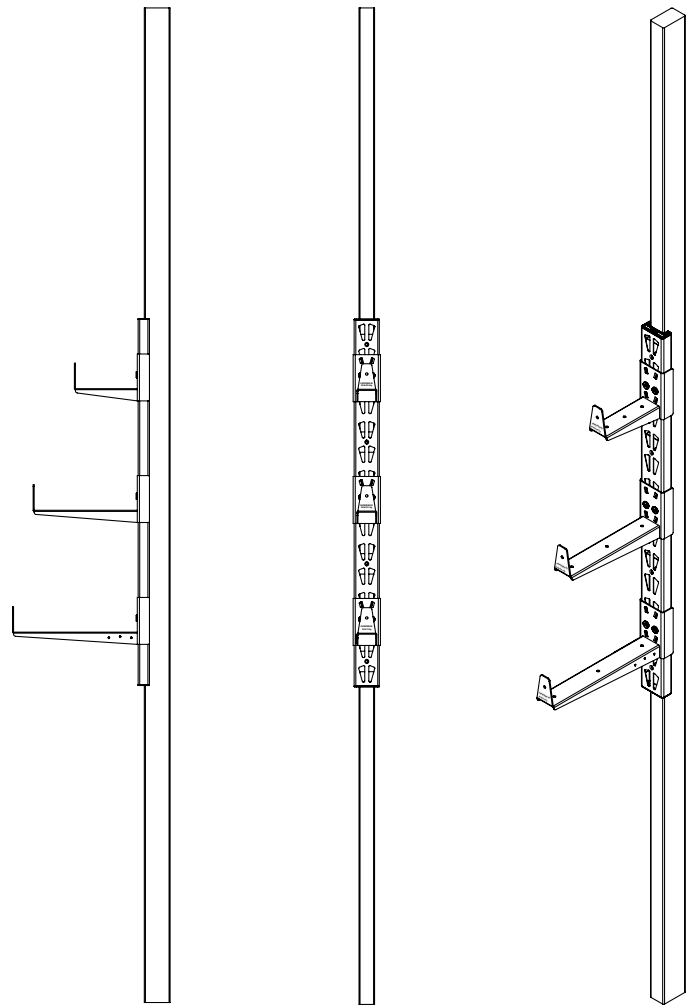

FIG. 4: SOPORTES VERTICALES DE PARED EN 2 X 4



Garantía limitada de un año

DEWALT reemplazará estos estantes cantiléver debido a materiales o mano de obra defectuosos durante un año a partir de la fecha de compra (asegúrese de guardar la factura). Esta garantía no cubre el deterioro debido al desgaste normal o abuso de la estantería. Esta garantía no se aplica en accesorios o daños causados cuando se han realizado o intentado hacer reparaciones. Si desea más información sobre la cobertura de la garantía, llame al 1-844-377-8451.

Además de la garantía, este estante cantiléver para montaje en pared de 3 piezas DEWALT está cubierta por nuestra:

Garantía de devolución de dinero de 90 días

Si no está completamente satisfecho con el rendimiento de su estante cantiléver para montaje en pared de 3 piezas DEWALT por cualquier razón, puede devolverlo dentro de los 90 días a partir de la fecha de compra con un recibo para obtener un reembolso completo, sin hacer preguntas.

América latina

Esta garantía no se aplica a los productos que se venden en América Latina. Para los productos que se venden en América Latina, consulte la información de garantía específica para cada país ubicada en el empaque; llame a la compañía local o visite el sitio Web para buscar información sobre la garantía.