



VP-20

Air Mover

VP-20

Déménageur d'air

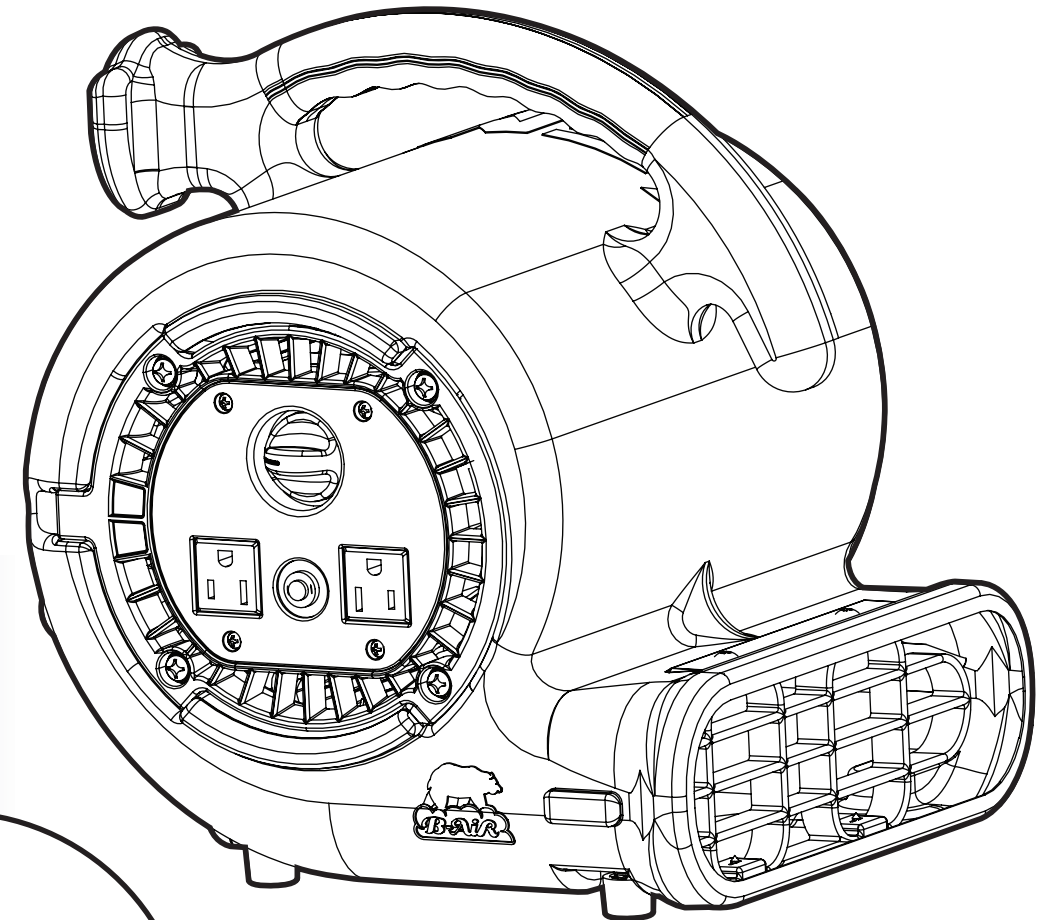

VP-20



SERVICIO AL CLIENTE:

Sans frais 877) 800-BAIR (2247). Courriel: orderdesk@lasko.com

Notre équipe de service à la clientèle est disponible pour vous assister avec toute question concernant nos produits et services. Veuillez avoir en main votre numéro de modèle, ainsi que le type et le style du produit.

Customer Service Dept., 820 Lincoln Ave., West Chester, PA 19380

(Ne pas envoyer de produit à cet adresse)

www.b-air.com

Manuel imprimé en China

READ AND SAVE THESE INSTRUCTIONS

WARNING

IMPORTANT SAFETY INSTRUCTIONS

When using electrical appliances, these instructions and warnings should always be followed to reduce the risk of fire, electrical shock and injury to persons:

READ AND SAVE ALL WARNINGS AND INSTRUCTIONS BEFORE USING THIS UNIT.

WARNING

WARNING: To reduce the risk of fire, electric shock, or injury to persons, do not use replacement parts that have not been recommended by the manufacturer (e.g. parts made at home using a 3D printer).

DO NOT use this unit to ventilate areas where flammable liquids or vapors are used, stored or are present, including paints, gasoline, varnishes, floor refinishing products or solvents.

ALWAYS read and follow all warnings and instructions on the containers for these products!

DO NOT use the unit near combustible gas, or hot air as unit could melt and cause a fire or electrical hazard.

ALWAYS be sure the plug fits tightly into the outlet. When plugs fit loosely into outlets, they may slip partially out of the outlet and create a poor connection. This may cause outlets to overheat and create a potential fire hazard. Outlets in this condition should be replaced by a qualified electrician.

DO NOT take the unit apart or repair it unless you are qualified to do so. **NEVER** repair or service unit while unit is plugged in.

ALWAYS unplug the power cord when cleaning or moving the unit. **DO NOT** use the **ON/OFF** switch as the sole means of disconnecting power. **NEVER** leave children unattended when the unit is on or plugged in. **ALWAYS** turn off and unplug the air mover when not in use.

Store the unit in a clean, dry environment. **DO NOT** store outdoors or allow water inside the unit's motor. If the motor becomes wet, allow it to thoroughly dry before use. The unit should never be operated near standing water as it will create a risk of serious injury from electrical shock. Never plug in or unplug the unit with wet hands or while standing in water. Handle unit with care to avoid causing damage or injury.

BE CERTAIN that the power source for the air mover is 120V AC. **DO NOT** plug the Fan into 240V or other power source.

The power cord is equipped with a three-prong, grounded plug that must be inserted into a grounded receptacle. Under no circumstances must the grounding prong be cut off the plug. **WARNING:** Do not use a three-prong to two-prong adapter. Where a two-prong wall receptacle is encountered, it must be replaced with a properly grounded three-prong receptacle installed in accordance with the National Electrical Code (NEC) and all applicable local codes and ordinances. This work must be done only by a qualified electrician, using copper wire only.

POWER REQUIREMENTS

Cords Use 3 pronged adaptors that are UL and CE approved and no less than 16-3 with ground Fault Circuit Interrupter (G.F.C.I.). Do not use cords that show any kind of wear or damage. Cords are not covered by warranty.

Warning! The total amperage of the VP-20 plus all others devices plugged into the receptacle must not exceed 12 amps.

CAUTION

To Reduce The Risk Of Fire Or Electric Shock, Do Not Use This Fan With Any Solid-State Speed Control Device

- Do not put fingers or other objects in the unit while in operation and / or plugged in.
- To avoid electric shock, do not operate the unit in pooled water.
- The motor must be kept dry at all times. If the unit becomes wet, thoroughly dry it before the next operation.
- Use only a grounded plug or extension cord to avoid risk of electric shock or fire.
- Never use a cord showing any kind of damage or wear.
- Make sure the power source is sufficient to meet the requirements of the air mover.
- To prevent the unit from overheating, keep all air intake vents clear at all times.
- Clogging or blocking the air intake vents could result in a fire or electrical hazard.
- Do not remove any screens or safety guards from the unit.
- Do not operate the unit close to any dangerous areas, such as explosive gas, flammables, heaters and unventilated environments.
- Before cleaning or servicing, unplug the unit.
- Unplug unit when not in use.
- Do not allow children to play with or near the unit.
- Do not sit or stand on the unit.
- Do not operate units in stacked position.
- Do not expose unit to rain, water or snow.
- Make sure that hands are dry before handling the unit or power cord.
- Units must be connected to a G.F.C.I. (Ground Fault Circuit Interrupter) protected receptacle.
- All units must be monitored while in use.
- Only a qualified electrician should attempt to repair/ replace any electrical components.
- AVOID the use of extension cords, powerstrips, powertaps, outlet style air fresheners or other cord connected device, as these devices may overheat and cause a fire hazard.
- DO NOT route power cord under rugs, carpets, runners or furniture. This may damage the cord or cause it to overheat creating a fire hazard.
- ALWAYS place the air mover on a stable, flat, level surface while in operation to prevent the air mover from overturning.
- NEVER insert or allow fingers or objects to enter grill openings while air mover is in operation or injury and/or damage to the air mover may occur.
- DO NOT block, cover or obstruct air flow to or from the air mover while in operation.
- DO NOT run cord under carpeting. Do not cover cord with throw rugs, runners, or similar coverings. Do not route cord under furniture or appliances. Arrange cord away from traffic area and where it could be tripped over.
- NEVER use a single extension cord to operate more than one air mover or other electrical device.
- DO NOT use this air mover if it has been damaged or is not functioning properly.
- THIS AIR MOVER DOES NOT MEET THE REQUIREMENTS OF NEC ARTICLE 547-7 (2008). This air mover is not suitable for use in agricultural facilities including areas where live-stock, poultry or other animals are confined. Please refer to National Electric Code (NEC) Article 547-7 (2008), or applicable state or local codes or standards relating to electrical requirements for agricultural buildings.
- THIS AIR MOVER DOES NOT MEET THE REQUIREMENTS OF NEC ARTICLE 500 (2008). This air mover is not suitable for use in hazardous locations. Please refer to National Elec- tric Code (NEC) Article 500 or applicable state or local codes or standards relating to electrical requirements for hazardous locations

WARNING

To reduce the risk of electrical shock and fire. Please observe the following instructions. Cleaning the Unit regularly will help to maintain its efficiency.



- Always unplug the cord before moving, servicing or cleaning.
- NEVER place the unit in or near standing water. DO NOT IMMERSE UNIT IN WATER.
- Clean the unit only with a vacuum equipped with a brush attachment; the vacuum will remove the lint and dirt from the surface of the unit.
- Vacuum intake grills every two weeks; this will help to maintain optimum performance.
- Use a soft bristle brush to gently loosen any dirt not removed by the vacuum.
- NEVER attempt to take apart the unit.
- Clean the body of the unit with a soft cloth only.
- NEVER use ALCOHOL or SOLVENTS such as gasoline, benzene, paint thinner, or other harsh cleaners.



VP-20

Déménageur d'air

GARANTIE LIMITÉE DU FABRICANT

Intertex, LLC garantit que ce produit vendu à l'utilisateur d'origine (l'« Utilisateur ») sera exempt de défauts de matériaux et de fabrication comme suit :

Cette garantie limitée s'étend sur 2 ans pour le Produit entier et sur cinq (5) ans sur le boîtier du Produit. À la seule discrétion du fabricant, la garantie limitée peut inclure des pièces de rechange, la main-d'œuvre pour la réparation ou le remplacement du Produit.

L'Utilisateur doit fournir une preuve de l'achat pour établir la couverture en vertu de cette garantie limitée.

Cette garantie limitée ne couvre pas :

1. La durée de vie utile des filtres et les filtres de rechang
2. Les dégâts dus au manquement d'effectuer l'entretien normal comme indiqué dans le manuel d'instruction
3. Les pannes du Produit dues à des conditions de tension, des fusibles grillés, des disjoncteurs ouverts ou à autre dégât dû à l'insuffisance ou à l'interruption des services électriques.
4. Les dommages dus à une mauvaise utilisation ou au non-respect des instructions ou des avertissements, y compris mais sans s'y limiter, une modification non autorisée, un entretien inadéquat ou un fonctionnement hors des limites de tension et de fréquence indiquées sur la plaque signalétique de l'unité.
5. Les dommages dus à des inondations, incendies, foudre, gel des eaux résiduelles, environnement corrosif d'autres conditions.
6. Les dommages dus à l'utilisation de pièces de rechange non fournies par le fabricant
7. Les dommages dus au transport

Further, the manufacturer does not warrant that the Product is merchantable or fit for any particular purpose.

All other warranties, guaranties, or representations, express or implied, by operation of law or otherwise, are expressly disclaimed.

Returned Product for limited warranty service which is found by the manufacturer to be free from defect and to conform to specifications shall be held for a reasonable period of time (as determined in the sole discretion of the manufacturer) for the User's shipping instructions and payment.

The manufacturer shall not be liable under any circumstances for special, contingent, incidental or consequential damages, losses, damages, or expenses directly or indirectly arising from the use of the Product, including without limitation, warehousing, labor, handling and service charges, die, equipment, or machine breakage, lost profits or loss of good will.

Any replacement parts supplied under this limited warranty will be warranted for the balance of the Product's limited warranty.

For warranty information and assistance contact customer service at 877.800.2247 or email support@b-air.com



VP-20

Déménageur d'air



VP-20

Air Mover

Assemblage de l'unité

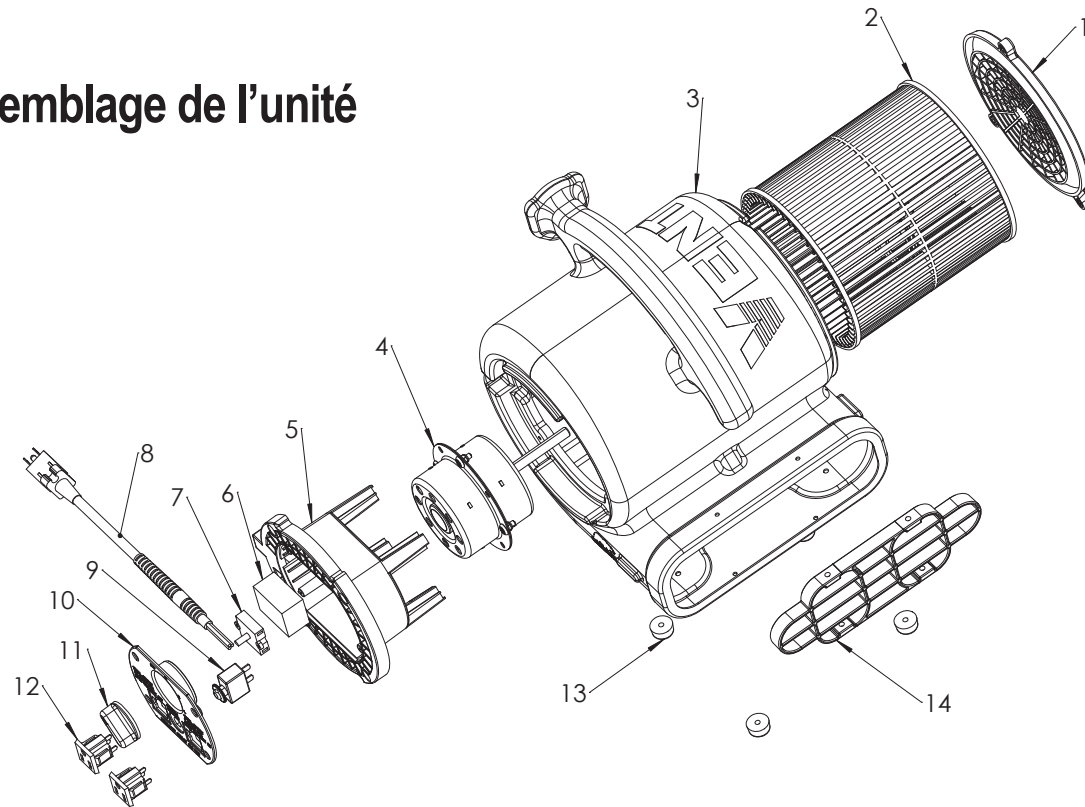

Article	Description	Détail	Quantité
1	Grille du conduit d'entrée d'air (côté ventilateur)	VP1-18	1
2	Ventilateur	VP1-03	1
3	Habitacle	VP1-15	1
4	Moteur	VP1-01	1
5	Grille du conduit d'entrée d'air (côté moteur)	VP1-17	1
6	Condensateur	VP1-09	1
7	Interrupteur	VP1-07	1
8	Cordon d'alimentation	VP1-22	1
9	Disjoncteur	VP1-13	1
10	Plaque d'interrupteur	VP1-06	1
11	Bouton d'interrupteur	VP1-05	1
12	Prise de courant	VP1-14	1
13	Pieds en caoutchouc	VP1-24	1
14	Grillage métallique de l'échappement	VP1-19	1

Operation

- 1) Place the unit on a level and stable dry surface.
- 2) Plug the unit into a 120 volt grounded outlet with the correct voltage and amperage. For maximum protection against electrical shock, ALWAYS use a circuit that is protected by a ground fault circuit interrupter. If you are unsure about the outlet, check with a qualified electrician or service person. Do not use an adapter or extension cord.
- 3) Select the desired speed and position (0°, 45° or 90°).

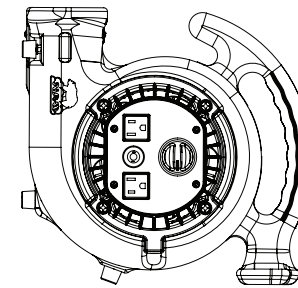

90° Angle

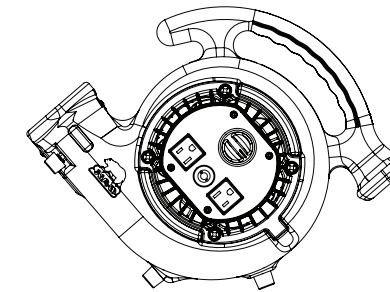

45° Angle

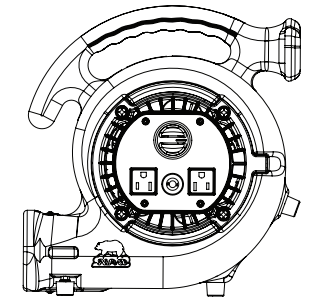

Horizontal

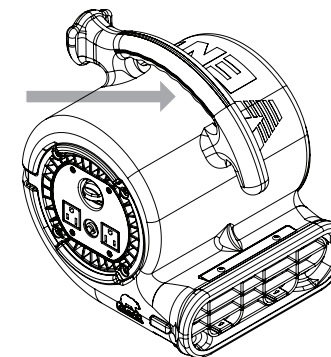

Transportation

Transport the air mover using the handle on top of the unit.

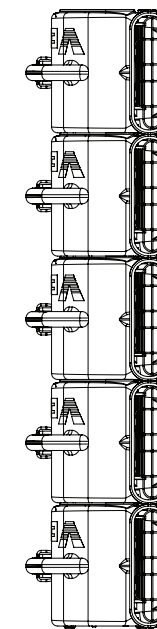

Stack Multiple Units

Stack the air movers on top of each other as shown.

Specifications

Motor:	1/5 HP
Max Amps:	1.7A
Built In Power Outlet:	9.5 AMPS
Speeds 3 / Positions 3:	0°, 45°, 90°
Certification:	C-ETL-US
Daisy Chain:	Yes/Stackable 5 units
Voltage:	115V
Cycle:	60Hz
Max Static Pressure:	1.3"
Weight Net:	9.6 Lbs (11.0 Lbs with box)
Boxed Size (LxWxH):	13.0" X 12.4" x 11.5"
Wheel Speed (RPM):	L1090/M1320/H1570
Attached Cord:	10' (FT) 14 AWG
Available Colors:	Blue



VP-20

Air Mover

BALANCED CARRYING HANDLE WITH CORD WRAP

3 SPEED POWER SWITCH

2 ADDITIONAL DAISY CHAINABLE OUTLETS

EXHAUST OUTLET

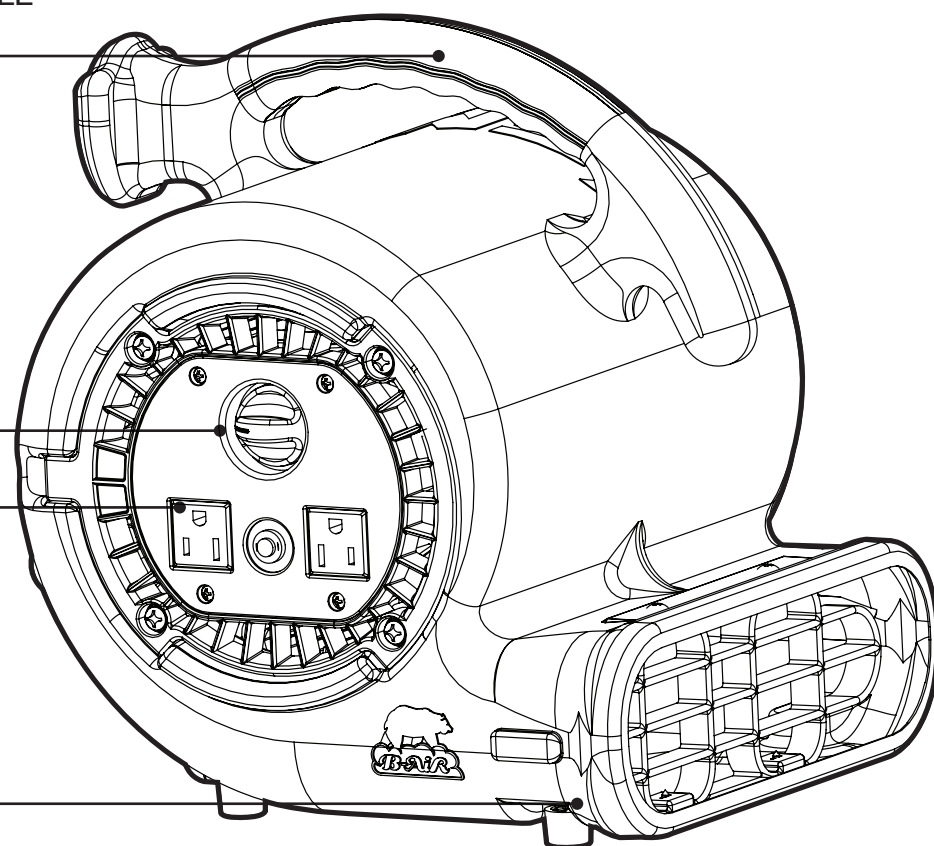

VP-20

Déménageur d'air Dépannage

Problème	Cause Possible	Solution
Moteur ne fonctionne pas	<ul style="list-style-type: none"> a) Interrupteur sur arrêt (OFF) b) Mauvaise prise électrique c) Interrupteur/Cordon d'alimentation défectueux d) Interrupteur défectueux e) Fil moteur ou cordon défectueux 	<ul style="list-style-type: none"> a) Mettre l'interrupteur en marche (ON) b) Brancher l'unité ; vérifier le disjoncteur c) Vérifier la prise électrique/ Changer pour une autre prise électrique d) Remplacer l'interrupteur* e) utiliser un voltmètre ou un ampèremètre pour vérifier la continuité électrique du circuit ; remplacer le fil moteur ou le cordon défectueux*
Fonctionne mais bruit de raclement du ventilateur	<ul style="list-style-type: none"> a) Choc violent causant le frottement de la roue contre l'habitacle b) Choc violent causant la déformation de l'habitacle 	<ul style="list-style-type: none"> a) Retirer et remplacer le moteur endommagé ou les fixations du moteur si besoin* b) Remplacer la roue du moteur ou l'habitacle endommagé*
Vibration excessive	<ul style="list-style-type: none"> a) Choc violent causant la torsion de l'arbre du moteur ; l'unité n'est pas équilibrée b) Hélices de la roue endommagées c) Accumulation de saleté sur le côté de la roue du souffleur 	<ul style="list-style-type: none"> a) Retirer et remplacer le moteur* b) Remplacer la roue du souffleur* c) Nettoyer les hélices de la roue du souffleur*
La roue du souffleur ne tourne pas	<ul style="list-style-type: none"> a) La roue du souffleur est bloqué contre l'habitacle b) Câble du condensateur cassé/lâche c) Habitacle endommagé appuyant sur la roue du souffleur 	<ul style="list-style-type: none"> a) Retirer et remplacer les fixations du moteur endommagées* ; Remplacer la roue du souffleur si besoin* b) Remplacer le câble/ moteur du condensateur si besoin* c) Remplacer l'habitacle de l'unité si besoin*
L'unité fonctionne mais s'éteint en surcharge	<ul style="list-style-type: none"> a) Roulements du moteur défectueux ; Défaut électrique interne dans le moteur b) Encombrement dans la grille d'entrée/grille d'échappement 	<ul style="list-style-type: none"> a) Remplacer le moteur* b) Retirer l'encombrement <p>*POUR TOUS CES PROBLÈMES, CONTACTER L'USINE POUR PLUS D'INSTRUCTIONS/ASSISTANCE.*</p>

DISPOSITIF DE SÉCURITÉ

1. Un protecteur de surcharge thermique est intégré pour éviter la surchauffe.
2. Si une température de surchauffe est atteinte, le ventilateur s'éteindra automatiquement. Il ne peut que reprendre lorsque l'utilisateur réinitialise l'appareil.

Pour réinitialiser le moteur d'air :

1. Débranchez le ventilateur et attendez 10 minutes qu'il refroidisse.
2. Une fois le ventilateur refroidi, branchez l'appareil sur une prise électrique de 120 V~ et suivez les instructions d'utilisation décrites dans ce manuel.



VP-20

Déménageur d'air



VP-20

Air Mover Troubleshooting

POIGNÉE ÉQUILIBRÉE AVEC
ENROULEUR DE CORDON

INTERRUPTEUR 3
VITESSES

2 BRANCHEMENTS EN
CHAÎNE ADDITIONNELS

SORTIE D'ÉCHAPPEMENT

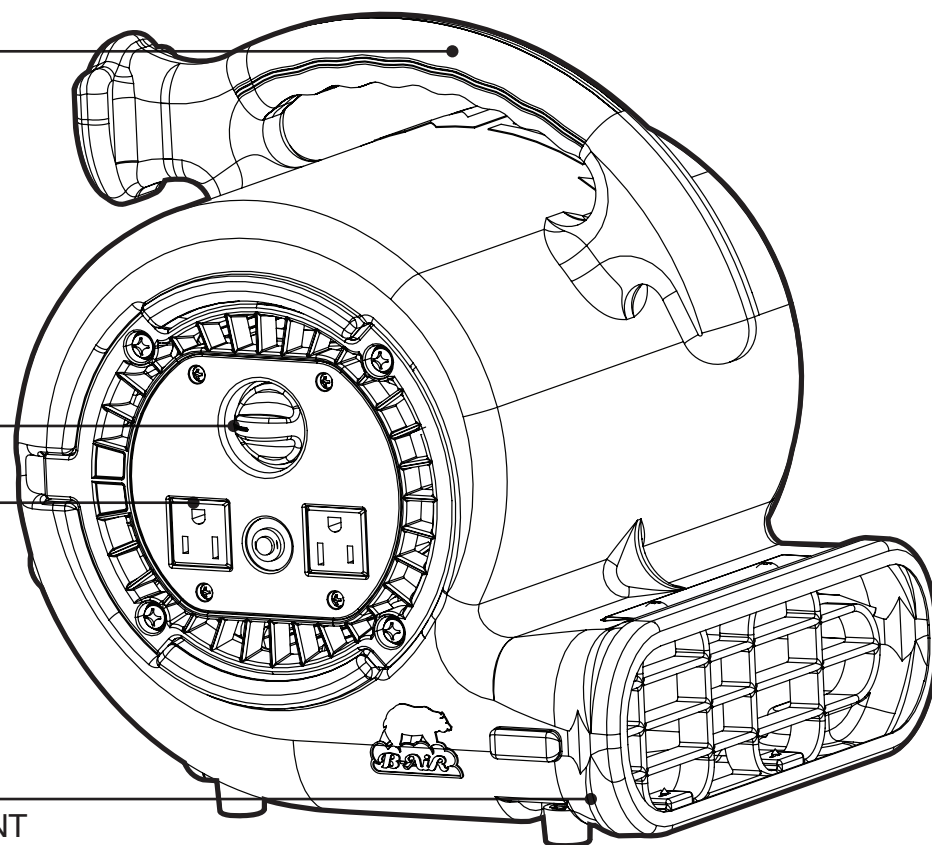

Problem	Possible Cause	Solution
Unit Not Running	<ul style="list-style-type: none"> a) Switch is OFF b) No Power c) Bad Outlet d) Faulty Switch e) Faulty or Broken Motor Wire or Cord 	<ul style="list-style-type: none"> a) Turn Switch On b) Plug Unit In; Check Circuit Breaker c) Check Outlet/Change To Another Outlet d) Replace Switch* e) Use Volt/Amp Meter to Check On Continuity; Replace Faulty Motor Wire or Cord*
Running But Making Loud, Grating Noise	<ul style="list-style-type: none"> a) Severe Jolting Causing Blower Wheel To Rub Against Housing b) Severe Jolting Deformed Housing 	<ul style="list-style-type: none"> a) Remove And Replace Damaged Motor Or Motor Mounts, If Needed* b) Replace Blower Wheel Or Damaged Housing*
Excessive Vibration	<ul style="list-style-type: none"> a) Severe Jolting Caused Motor Shaft To Bend; Unit Is Out Of Balance b) Damaged Blower Wheel Blade c) Build Up Of Dirt On One Side Of Blower Wheel 	<ul style="list-style-type: none"> a) Remove And Replace Motor* b) Replace Blower Wheel* c) Clean Blower Wheel Blades
Blower Wheel Not Turning	<ul style="list-style-type: none"> a) Blower Wheel Jammed Against Housing b) Broken/Loose Capacitor Wire; Failed Capacitor c) Damaged Housing Is Pressing On Blower Wheel 	<ul style="list-style-type: none"> a) Remove And Replace Damaged Motor Mounts*; Replace Blower Wheel, If Needed* b) Replace Capacitor Wire/Motor, If Needed* c) Replace Housing/Unit, If Needed*
Unit Runs But Shuts Off On Overload	<ul style="list-style-type: none"> a) Failing Motor Bearings; Internal Electrical Fault In Motor b) Obstruction In Intake Grill/Exhaust Grill 	<ul style="list-style-type: none"> a) Replace Motor* b) Remove Obstruction

SAFETY FEATURE

1. A thermal overload protector is built in to prevent overheating.
2. If an overheat temperature is reached, the Fan will automatically shut off. It can only resume operation when the user resets the unit.

To Reset Air Mover:

1. Unplug the Fan and wait 10 minutes for the fan to cool down.
2. After the Fan has cooled down, plug the unit into a 120v~ electrical outlet and follow the operation instructions described in this manual.



VP-20

Air Mover

Unit Assembly

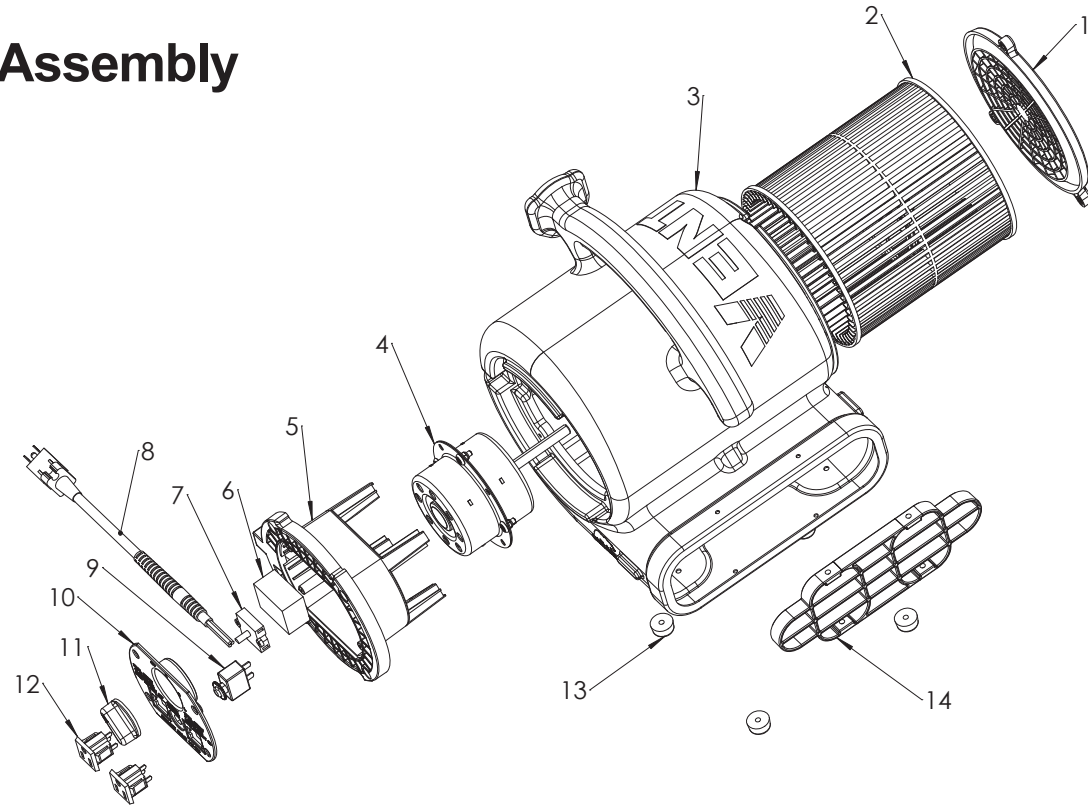

Item	Description	Detail	Quantity
1	Air Intake Grill (Fan Side)	VP1-18	1
2	Fan	VP1-03	1
3	Housing	VP1-15	1
4	Motor	VP1-01	1
5	Air Intake Grill (Motor Side)	VP1-17	1
6	Capacitor	VP1-09	1
7	Switch	VP1-07	1
8	Power Cord	VP1-22	1
9	Circuit Breaker	VP1-13	1
10	Switch Plate	VP1-06	1
11	Switch Knob	VP1-05	1
12	Plug Socket	VP1-14	1
13	Rubber Feet	VP1-24	1
14	Air Exhaust Grill	VP1-19	1



VP-20

Déménageur d'air

Opération

- 1) Placer l'unité sur la surface qui doit être séchée
- 2) Branchez l'appareil dans une prise de 120 volts mise à la terre avec la tension et l'ampérage corrects. Pour un maximum de protection contre les chocs électriques, utilisez TOUJOURS un circuit protégé par un circuit de fuite à la terre
- 3) Sélectionner la vitesse désirée ainsi que la position (0°, 45° ou 90°).

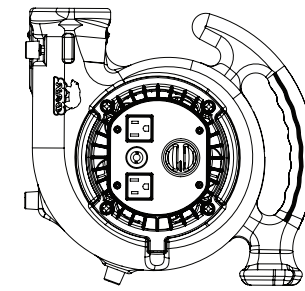

Angle à 90°

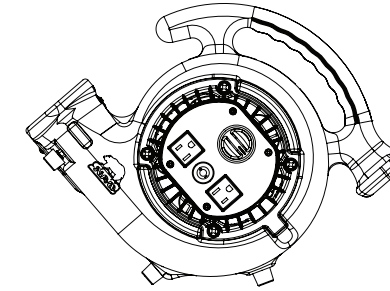

Angle à 45°

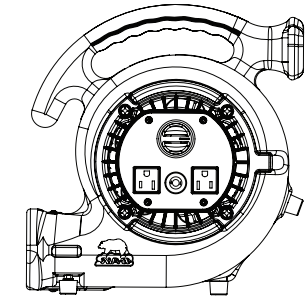

Horizontal

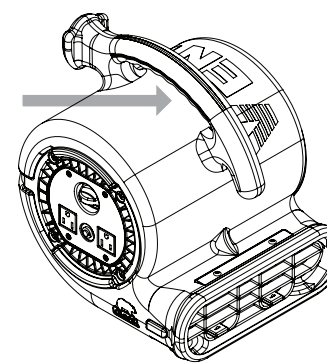

Transport

Transporter l'air mover à l'aide de la poignée sur le dessus de l'unité.

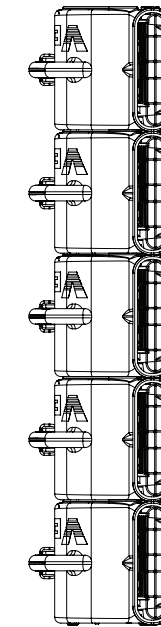

Empiler plusieurs unités

Empilez les brasseurs d'air sur le dessus l'un de l'autre, comme indiqué.

CARACTÉRISTIQUES

Moteur:	1/5 CH
Ampères max.:	1,7A
Prise Intégrée:	9.5 AMPS
Vitesses 3/ Positions 3 :	0°, 45°, 90°
Certification:	C-ETL-US
Branchement En Chaîne:	Oui/Empilable 5
Voltage:	115V
Cycle:	60Hz
Pression Statique Max:	1.3"
Poids Net/Emballé:	4,35Kg / 4,99Kg
Taille de la boîte :	330.3 mm x 315.0 mm x 292.1 mm
Vitesse De La Roue (RPM):	L1090/M1320/H1570
Cordon D'alimentation Attaché:	3 (m) 14 AWG
Couleur Disponible:	Bleu

AVERTISSEMENT

INFORMATION GENERALE DE SECURITE

Lorsque vous utilisez des appareils électriques, des précautions de base doivent toujours être prises pour réduire le risque d'incendie, de choc électrique et de blessures personnelles, incluant ce qui suit :

Bien lire toutes les instructions avant d'utiliser cette chauffe-érette.

LIRE TOUS LES AVERTISSEMENTS ET LES INSTRUCTIONS AVANT D'UTILISER L'UNITÉ

AVERTISSEMENT

AVERTISSEMENT : Pour réduire le risque d'incendie, d'électrocution ou de blessures, n'utilisez pas de pièces de rechange qui n'ont pas été recommandées par le fabricant (par exemple, des pièces fabriquées à la maison à l'aide d'une imprimante 3D).

N'utilisez PAS cet appareil pour ventiler les zones où des liquides ou des vapeurs inflammables sont utilisés, stockés ou présents, y compris les peintures, l'essence, les vernis, les produits de finition des sols ou les solvants. Lisez et suivez TOUJOURS tous les avertissements et instructions sur les contenants de ces produits! N'utilisez PAS l'appareil à proximité de gaz combustibles ou d'air chaud car l'appareil pourrait fondre et provoquer un incendie ou un risque électrique. Assurez-vous TOUJOURS que la fiche s'insère bien dans la prise. Lorsque les fiches s'insèrent mal dans les prises, elles peuvent glisser partiellement hors de la prise et créer une mauvaise connexion. Cela peut provoquer une surchauffe des prises et créer un risque d'incendie potentiel. Les prises dans cet état doivent être remplacées par un électricien qualifié. NE PAS démonter l'appareil ou le réparer à moins que vous ne soyez qualifié pour le faire. NE JAMAIS réparer ou entretenir l'appareil lorsque l'appareil est branché. Débranchez TOUJOURS le cordon d'alimentation lorsque vous nettoyez ou déplacez l'appareil. N'utilisez PAS l'interrupteur ON/OFF comme seul moyen de débrancher l'alimentation. NE JAMAIS laisser les enfants sans surveillance lorsque l'appareil est allumé ou branché. Éteignez et débranchez TOUJOURS le déménageur d'air lorsqu'il n'est pas utilisé. Rangez l'appareil dans un environnement propre et sec. NE PAS stocker à l'extérieur ou laisser de l'eau à l'intérieur du moteur de l'appareil. Si le moteur est mouillé, laissez-le sécher soigneusement avant utilisation. L'appareil ne doit jamais être utilisé à proximité d'eau stagnante car cela créerait un risque de blessure grave par choc électrique. Ne branchez ou ne débranchez jamais l'appareil avec les mains mouillées ou en vous tenant debout dans l'eau. Manipulez l'appareil avec précaution pour éviter de causer des dommages ou des blessures. ASSUREZ-VOUS que la source d'alimentation du déménageur d'air est de 120 V CA. NE PAS brancher le ventilateur sur 240 V ou une autre source d'alimentation. Le cordon d'alimentation est équipé d'une fiche à trois broches mise à la terre qui doit être insérée dans une prise mise à la terre. En aucun cas, le broche de mise à la terre être coupée de la fiche. AVERTISSEMENT: N'utilisez pas d'adaptateur à trois broches à deux broches. Lorsqu'une prise murale à deux broches est rencontrée, elle doit être remplacée par une prise à trois broches correctement mise à la terre et installée conformément au Code national de l'électricité (NEC) et à tous les codes et ordonnances locaux applicables. Ce travail doit être effectué uniquement par un électricien qualifié, en utilisant uniquement du fil de cuivre. EXIGENCES EN MATIÈRE D'ALIMENTATION Cordons Utilisez des adaptateurs à 3 broches homologués UL et CE et pas moins de 16-3 avec disjoncteur de fuite à la terre (G.F.C.I.). N'utilisez pas de cordons qui présentent un quelconque type d'usure ou de dommage. Les cordons ne sont pas couverts par la garantie. Avertissement! L'ampérage total du souffleur B-Air Big Bear et de tous les autres appareils branchés dans la prise ne doit pas dépasser 12 ampères.

AVERTISSEMENT

Pour réduire le risque d'incendie ou de choc électrique, N'utilisez pas ce ventilateur avec un dispositif de contrôle de vitesse à semi-conducteurs

- Ne mettez pas les doigts ou d'autres objets dans l'appareil lorsqu'il est en fonctionnement et/ou branché.
- Pour éviter les chocs électriques, n'utilisez pas l'appareil dans une flaque d'eau.
- Le moteur doit être maintenu au sec à tout moment. Si l'appareil est mouillé, séchez-le soigneusement avant la prochaine opération.
- Utilisez uniquement une fiche ou une rallonge mise à la terre pour éviter tout risque d'électrocution ou d'incendie.
- N'utilisez jamais un cordon présentant des dommages ou une usure.
- Assurez-vous que la source d'alimentation est suffisante pour répondre aux exigences du brasseur d'air.
- Pour éviter la surchauffe de l'appareil, gardez toutes les bouches d'entrée d'air dégagées en tout temps.
- L'obstruction ou l'obstruction des bouches d'admission d'air peut entraîner un risque d'incendie ou d'électricité.
- Ne retirez pas les écrans ou les dispositifs de protection de l'appareil.
- N'utilisez pas l'appareil à proximité de zones dangereuses, telles que des gaz explosifs, des produits inflammables, des appareils de chauffage et des environnements non ventilés.
- Avant de procéder au nettoyage ou à l'entretien, débranchez l'appareil.
- Débranchez l'appareil lorsqu'il n'est pas utilisé.
- Ne laissez pas les enfants jouer avec ou à proximité de l'appareil.
- Ne vous asseyez pas ou ne vous tenez pas debout sur l'appareil.
- N'utilisez pas les appareils en position empilée.
- N'exposez pas l'appareil à la pluie, à l'eau ou à la neige.
- Assurez-vous que les mains sont sèches avant de manipuler l'appareil ou le cordon d'alimentation.
- Les appareils doivent être connectés à une prise protégée par un disjoncteur de fuite à la terre (G.F.C.I.).
- Tous les appareils doivent être surveillés pendant leur utilisation.
- Seul un électricien qualifié doit tenter de réparer/remplacer les composants électriques.
- ÉVITEZ d'utiliser des rallonges, des multiprises, des prises d'alimentation, des assainisseurs d'air de type prise ou tout autre appareil connecté à un cordon, car ces appareils peuvent surchauffer et provoquer un risque d'incendie.
- NE PAS faire passer le cordon d'alimentation sous des tapis, des moquettes, des tapis de passage ou des meubles. Cela pourrait endommager le cordon ou le faire surchauffer, créant ainsi un risque d'incendie.
- Placez TOUJOURS le ventilateur sur une surface stable, plane et plane pendant le fonctionnement pour éviter qu'il ne se renverse.
- N'insérez JAMAIS ou ne laissez JAMAIS les doigts ou des objets pénétrer dans les ouvertures du gril pendant que le déménageur d'air est en marche, sinon des blessures et/ou des dommages au ventilateur pourraient survenir.
- NE PAS bloquer, couvrir ou obstruer le flux d'air vers ou depuis le ventilateur pendant le fonctionnement.
- NE PAS faire passer le cordon sous la moquette. Ne couvrez pas le cordon avec des tapis, des tapis de passage ou des revêtements similaires. Ne faites pas passer le cordon sous les meubles ou les appareils électroménagers. Rangez le cordon de la zone de circulation et de l'endroit où il pourrait trébucher.
- N'utilisez JAMAIS une seule rallonge pour faire fonctionner plus d'un déménageur d'air ou autre appareil électrique.
- N'utilisez PAS ce ventilateur s'il a été endommagé ou s'il ne fonctionne pas correctement.
- CE DÉMÉNAGEUR D'AIR NE RÉPOND PAS AUX EXIGENCES DE L'ARTICLE 547-7 (2008) DU NEC. Ce ventilateur n'est pas adapté à une utilisation dans les installations agricoles, y compris les zones où les animaux d'élevage, de volaille ou d'autres animaux sont confinés. Veuillez vous référer à l'article 547-7 (2008) du National Electric Code (NEC) ou aux codes ou normes nationaux ou locaux applicables relatifs aux exigences électriques des bâtiments agricoles.
- CE DÉMÉNAGEUR D'AIR NE RÉPOND PAS AUX EXIGENCES DE L'ARTICLE 500 (2008) DU NEC. Ce ventilateur n'est pas adapté à une utilisation dans des zones dangereuses. Veuillez vous référer à l'article 500 du Code national de l'électricité (NEC) ou aux codes ou normes nationaux ou locaux applicables relatifs aux exigences électriques pour les zones dangereuses

AVERTISSEMENT

Pour réduire les risques de choc électrique et d'incendie, veuillez observer les instructions suivantes. Le nettoyage régulier de l'unité aidera à maintenir son efficacité.



- Débranchez toujours le cordon avant de le déplacer, de l'entretenir ou de le nettoyer.
- NE JAMAIS placer l'appareil dans ou à proximité d'eau stagnante. NE PLONGEZ PAS L'APPAREIL DANS L'EAU.
- Nettoyez l'appareil uniquement à l'aide d'un aspirateur équipé d'une brosse ; L'aspirateur enlèvera les peluches et la saleté de la surface de l'appareil.
- Passez l'aspirateur sur les grilles d'admission toutes les deux semaines ; Cela aidera à maintenir des performances optimales.



- Utilisez une brosse à poils doux pour détacher délicatement toute saleté non enlevée par l'aspirateur.
- N'essayez JAMAIS de démonter l'appareil.
- Nettoyez le corps de l'appareil avec un chiffon doux uniquement.
- N'utilisez JAMAIS d'ALCOOL ou de SOLVANTS tels que de l'essence, du benzène, du diluant à peinture ou d'autres nettoyants agressifs.



VP-20

Air Mover

LIMITED MANUFACTURER'S WARRANTY

Intertex, LLC warrants that this product sold to the original user (the "User") shall be free from defects in material and workmanship as follows:

This limited warranty shall extend for 2 years for the entire Product and five (5) years on the Product housing. At the sole discretion of the manufacturer, the limited warranty may include replacement parts, labor for repair or replacement of the Product.

The User shall provide proof of purchase to establish coverage under this limited warranty.

This limited warranty shall not cover:

1. Useful filter life and replacement filters.
2. Damage due to failure to perform normal maintenance as outlined in the Instruction Manual.
3. Failures of the Product due to voltage conditions, blown fuses, open circuit breakers, or any other damages due to the inadequacy or interruption of electrical services.
4. Damage due to consumer misuse or failure to follow instructions or warnings, including but not limited to unauthorized alteration, improper servicing or operation outside the voltage and frequency limitations as stated on the unit rating plate.
5. Damage due to flooding, fires, lightning, freezing of residual water, corrosive environment, or other conditions.
6. Damage due to use of replacement parts not supplied by the manufacturer.
7. Shipping damage.

Further, the manufacturer does not warrant that the Product is merchantable or fit for any particular purpose.

All other warranties, guaranties, or representations, express or implied, by operation of law or otherwise, are expressly disclaimed.

Returned Product for limited warranty service which is found by the manufacturer to be free from defect and to conform to specifications shall be held for a reasonable period of time (as determined in the sole discretion of the manufacturer) for the User's shipping instructions and payment.

The manufacturer shall not be liable under any circumstances for special, contingent, incidental or consequential damages, losses, damages, or expenses directly or indirectly arising from the use of the Product, including without limitation, warehousing, labor, handling and service charges, die, equipment, or machine breakage, lost profits or loss of good will.

Any replacement parts supplied under this limited warranty will be warranted for the balance of the Product's limited warranty.

For warranty information and assistance contact customer service at 877.800.2247

or email support@b-air.com



VP-20

Déménageur d'air

VP-20

Air Mover

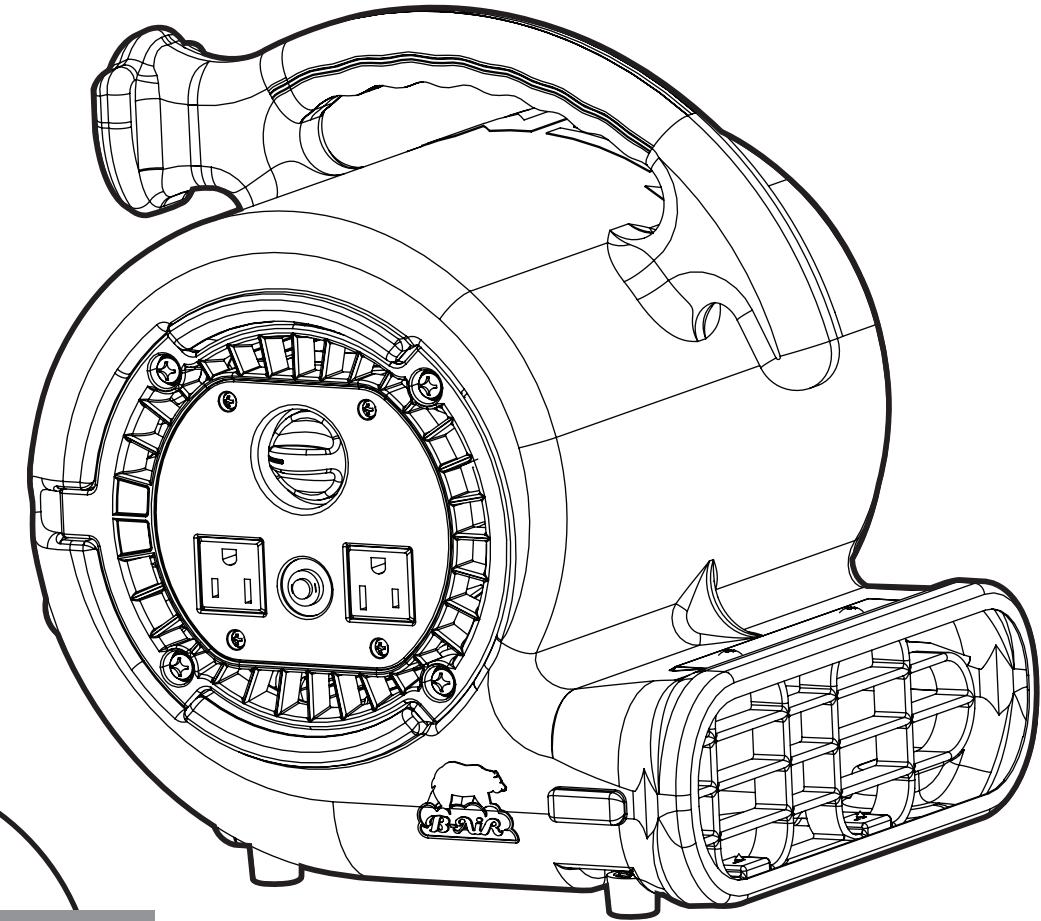

VP-20



CUSTOMER SERVICE:

Toll-Free (877) 800-BAIR (2247). Email: orderdesk@lasko.com
Our Customer Service team is available to assist you with product
and service questions.

Please have your model number available.

Customer Service Dept., 820 Lincoln Ave., West Chester, PA 19380

(Please do not send product to this location) www.b-air.com

Manual printed in China

LISEZ ET CONSERVEZ CES INSTRUCTIONS