

Specifications

Model	BTU	Width	Height	Depth	Viewing Area
NEFE27-0519RW	N/A	66 15/16	31 11/16	18 1/2	N/A
NEFB27H	5,000	27	18 5/8	9 1/2	24 x 12 3/4

Overview

This NEFP27-0519RW media console comes fully assembled with the exception of door handles and shelves. It consists of the following two components:

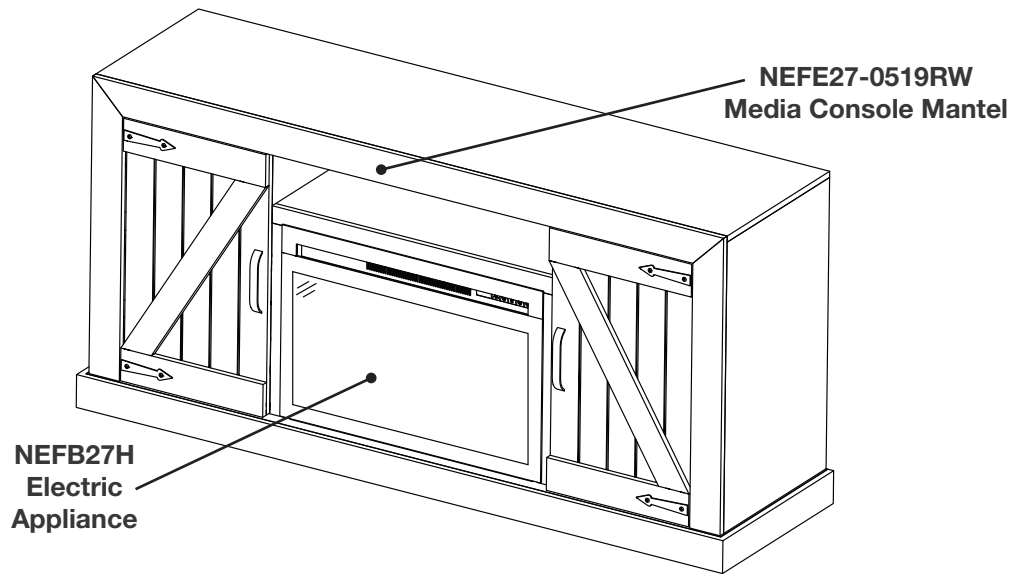

Dimensions

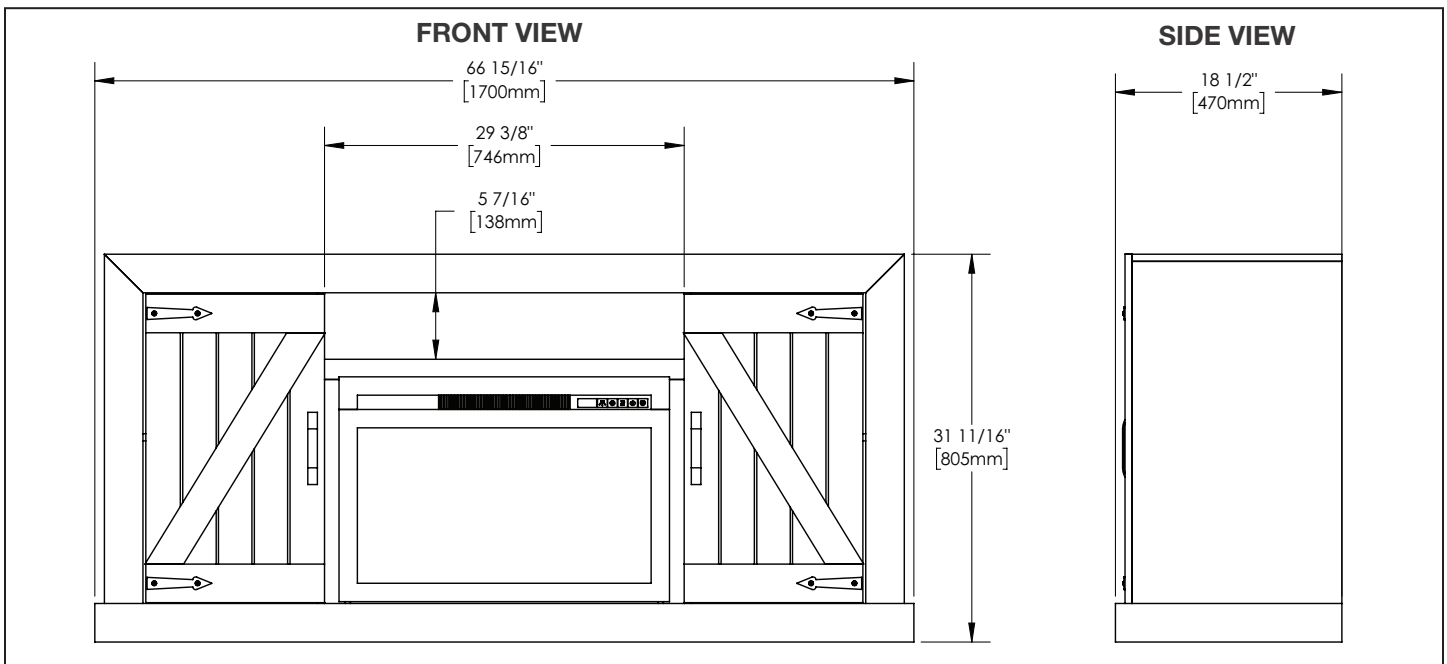

Product information provided is not complete and is subject to change without notice. Please consult the installation manual for the most up to date installation information.

Weight Limits

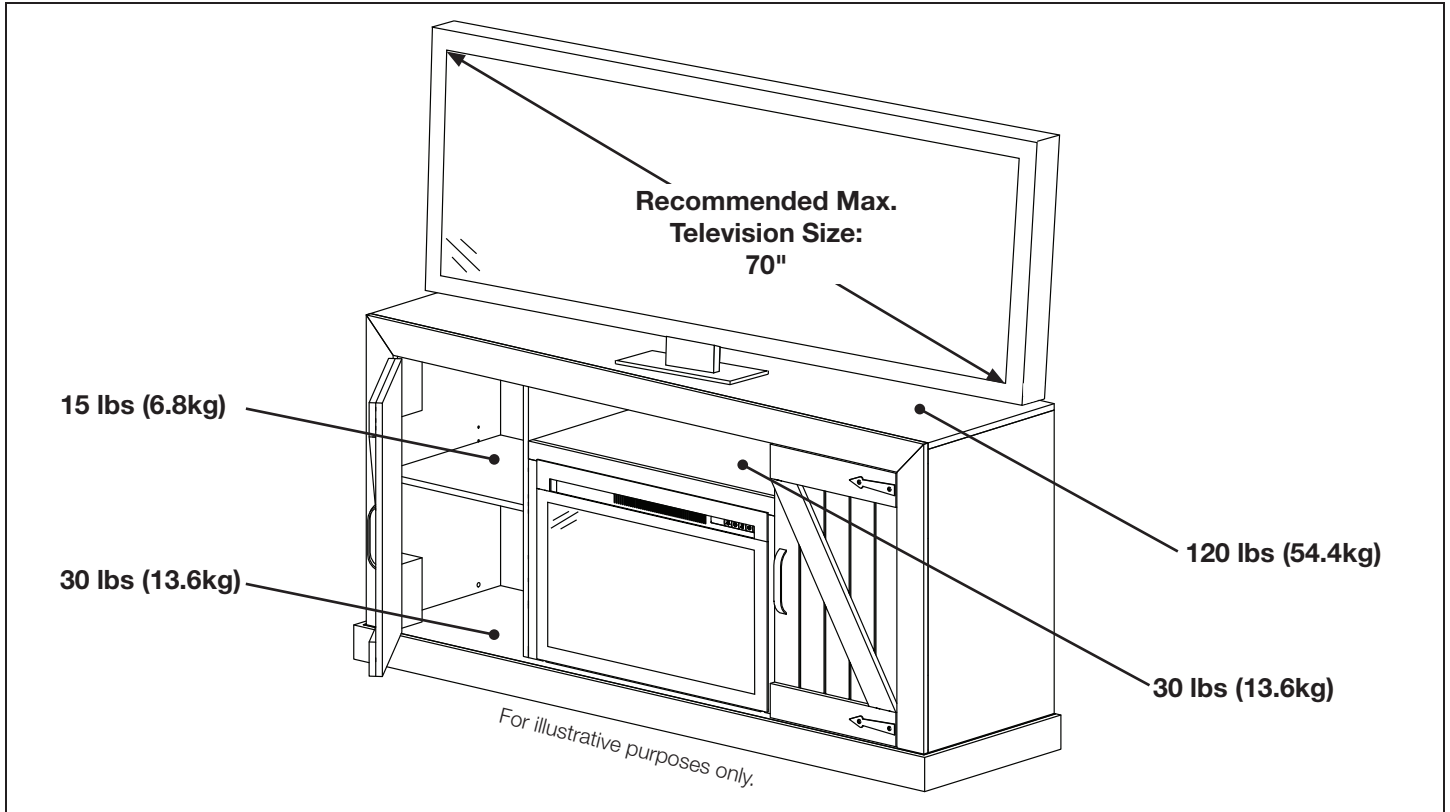

Label Locations

NEFB27H

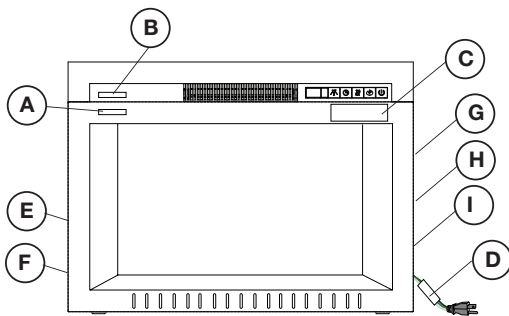

note:
Labels may not always appear exactly where they are illustrated.

NEFE27-0519RW

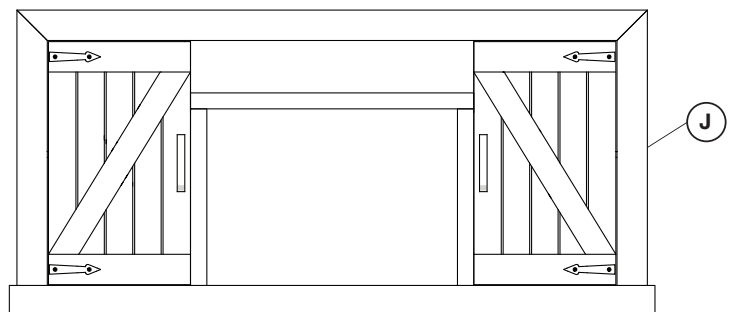

Ref.	Part Number	Label Description
A	W385-2017	"Hot Surface"
B	W385-1946	"Do Not Cover"
C	W385-2133	"Attention"
D	W385-1943	"Warning"
E	W385-2003 *	Hard-Wiring
F	W385-2061**	Rating Plate
G	W385-1944 **	"Warning"
H	W385-1945 **	"Caution"
I	W385-2009 **	Wiring Diagram

Ref.	Part Number	Label Description
J	W385-2016 **	TSCA Title VI C.A.R.B. P2

** Located on back of media console.

* Located on side of appliance.

** Located on back of appliance.

Spécifications

Modèle	BTU	Largeur	Hauteur	Profondeur	Dimensions de Vision
NEFE27-0519RW	N/A	66 15/16	31 11/16	18 1/2	N/A
NEFB27H	5 000	27	18 5/8	9 1/2	24 x 12 3/4

Vue d'Ensemble

Cette console de média NEFE27-0519RW est entièrement assemblée à votre arrivée à l'exception des poignées de porte et des étagères. Elle se compose des deux composants suivants:

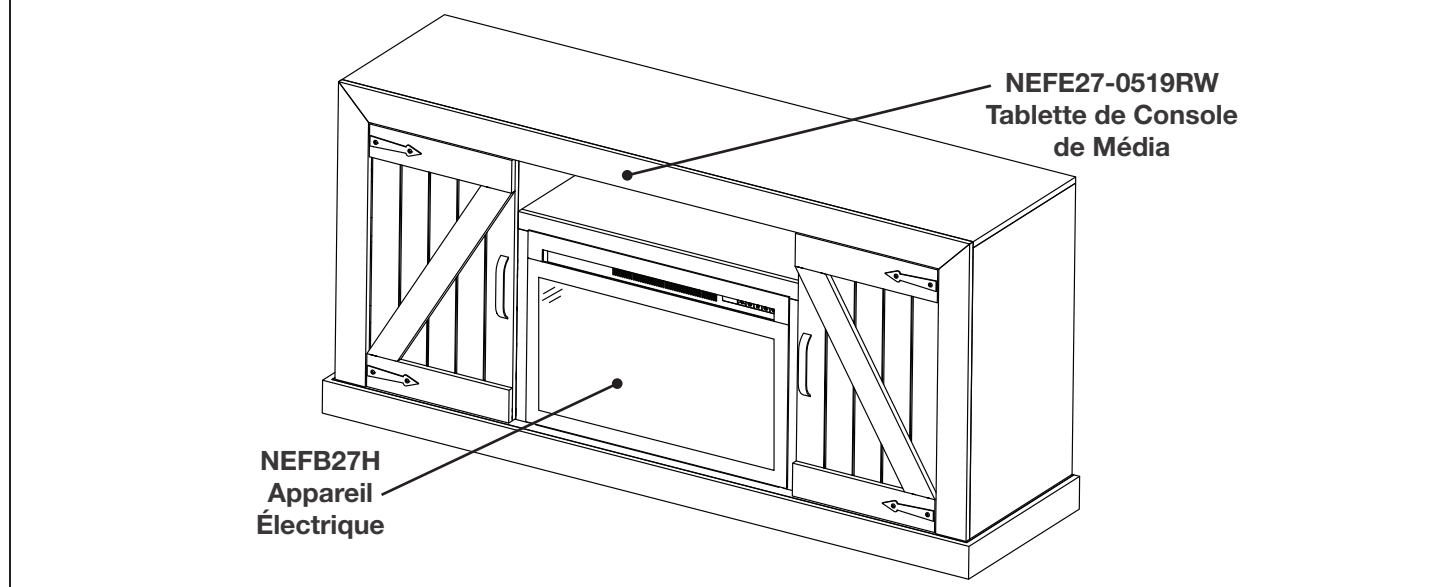

Dimensions

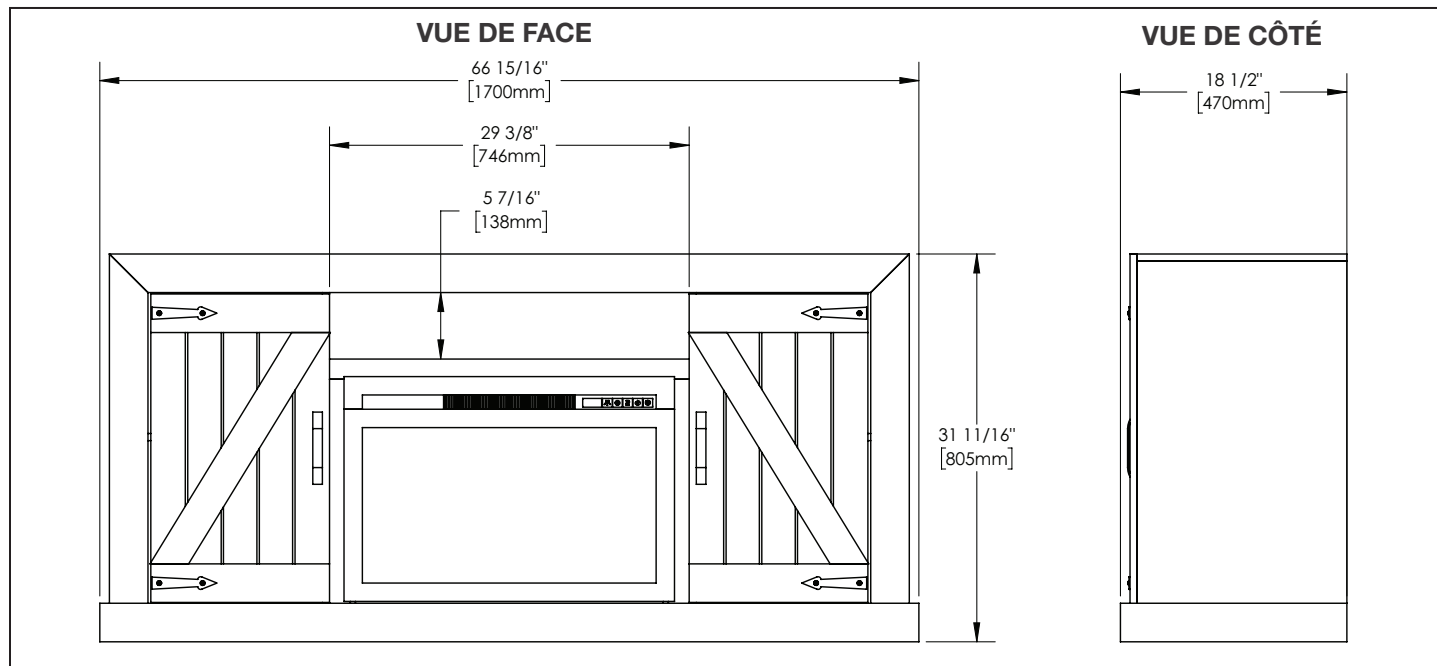

Information du produit fourni n'est pas complet et est sujet de changer sans préavis. Consultez le manuel d'installation pour information d'installation actuel.

Limites de Poids

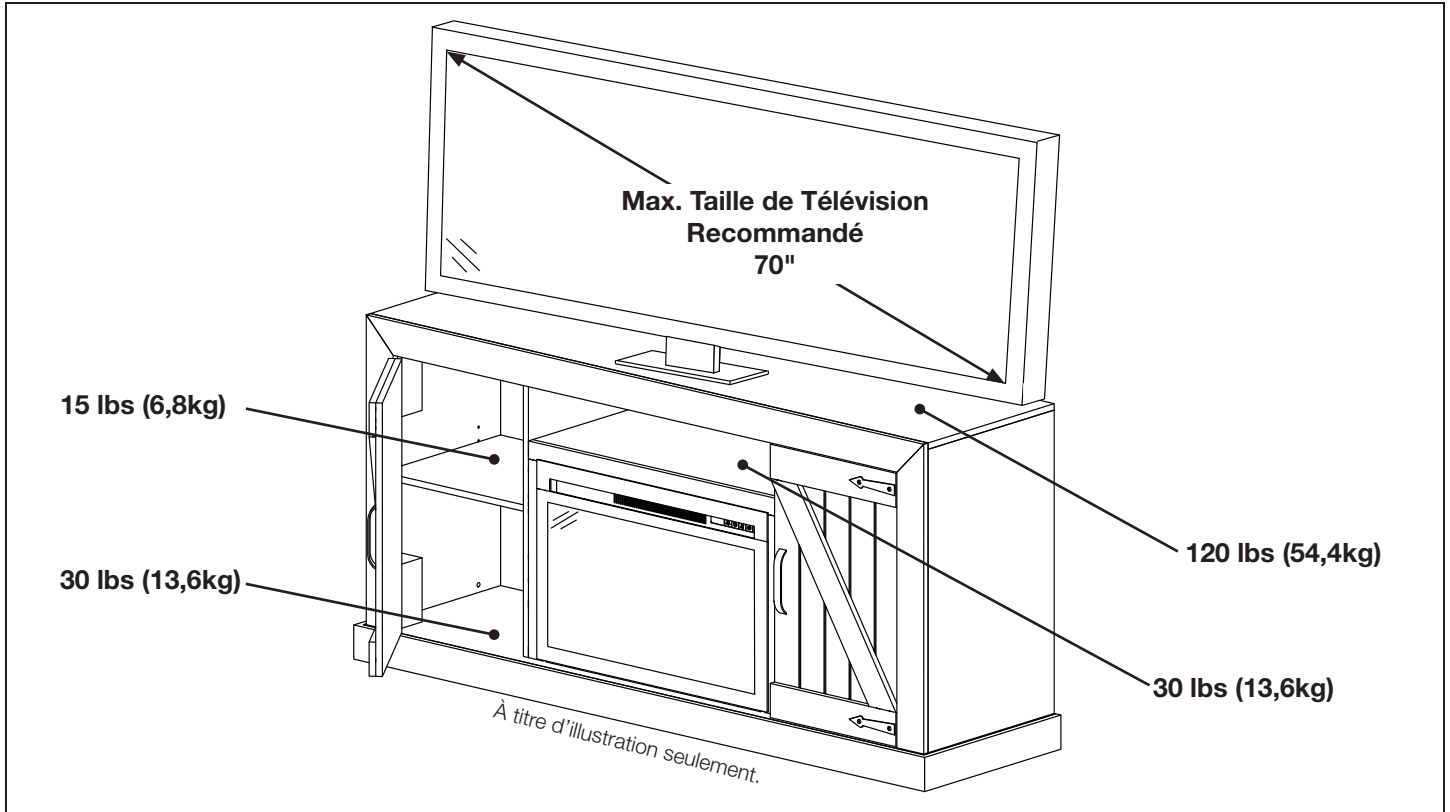

Emplacement des Étiquettes

NEFB27H

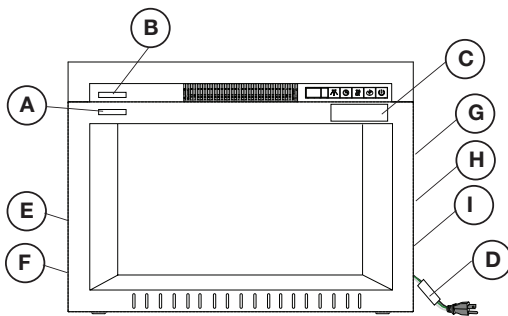

Réf.	No. de Pièce	Description
A	W385-2017	« Surface Chaud »
B	W385-1946	« Ne Couvrir Pas »
C	W385-2133	« Avertissement »
D	W385-1943	« Avertissement »
E	W385-2003 *	Branchement par Câble
F	W385-2061**	Plaque de Homologation
G	W385-1944 **	« Avertissement »
H	W385-1945 **	« Avertissement »
I	W385-2009 **	Schéma de Câblage

* Située au côté de l'appareil.

** Située à l'arrière de l'appareil.

note:

L'emplacement des étiquettes peut différer quelque peu de l'illustration

NEFE27-0519RW

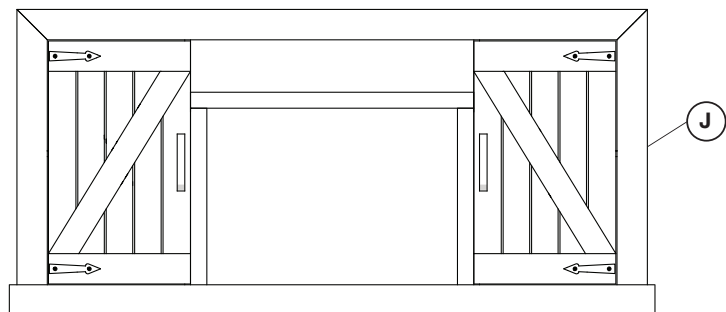

Réf.	No. de Pièce	Description
J	W385-2016 **	TSCA Titre VI C.A.R.B. P2

** Située à l'arrière de la console de média.