

If you have questions or comments, contact us.
 Pour toute question ou tout commentaire, nous contacter.
 Si tiene dudas o comentarios, contáctenos.

1-844-377-8451 • www.dewalt.com

INSTRUCTION MANUAL
 GUIDE D'UTILISATION
 MANUAL DE INSTRUCCIONES

INSTRUCTIVO DE OPERACIÓN, CENTROS DE SERVICIO Y PÓLIZA DE GARANTÍA. **ADVERTENCIA:** LÉASE ESTE INSTRUCTIVO ANTES DE USAR EL PRODUCTO.

DEWALT®

DXST4500PBK

2 Piece Pegboard Kit for DXST4500 Industrial Rack

Ensemble de 2 panneaux perforés pour étagère industrielle DXST4500

Kit de panel perforado de 2 piezas para estantería industrial DXST4500

JS PRODUCTS | 6445 MONTESSOURI STREET, LAS VEGAS, NV 89113
 (APR18) Part No. 41557 DXST4500PBK Copyright © 2018, DeWALT

Copyright © 2018 DeWALT.

DeWALT® and the DeWALT Logo are trademarks of the DeWALT Industrial Tool Co., or an affiliate thereof and are used under license. The yellow/black color scheme is a trademark for DeWALT power tools & accessories.

Definitions: Safety Guidelines

The definitions below describe the level of severity for each signal word. Please read the manual and pay attention to these symbols.

▲ WARNING: Indicates a potentially hazardous situation which, if not avoided, **could** result in **death or serious injury**.

▲ CAUTION: Indicates a potentially hazardous situation which, if not avoided, **may** result in **minor or moderate injury**.

▲ (Used without word) Indicates a safety related message.

NOTICE: Indicates a practice **not related to personal injury** which, if not avoided, **may** result in **property damage**.

IF YOU HAVE ANY QUESTIONS OR COMMENTS ABOUT THIS OR ANY DeWALT TOOL, CALL US TOLL FREE AT: **1-844-377-8451**



WARNING! Read and understand all instructions. This manual contains important safety and operating instructions. Please read this manual carefully before assembling this storage rack and save it for reference.

SAVE THESE INSTRUCTIONS

TECHNICAL SPECIFICATIONS

Technical Specifications	
Height	18" (45.72 cm)
Width	47" (119.38 cm)

▲ GENERAL SAFETY

- Keep work area clean and dry.
- Use correct/recommended tools for the job.
- Never leave tools unattended.
- Never force a part into place.
- Wear safety apparel.
- Wear safety glasses/goggles.
- Never crawl, sit, stand, or climb on a rack.
- Keep small parts away from children. Never leave a small child unattended while assembling.
- Always use common sense – your personal safety is your responsibility.

Parts List

No.	Description	Qty.	No.	Description	Qty.
1	Metal Pegboard	2	5	Rear Mounting Bracket (Right)	2
2	Pegboard Mounting Beam	2	6	Rear Mounting Bracket (Left)	2
3	Side Mounting Bracket (Right)	4	7	Large Locking Pin	12
4	Side Mounting Bracket (Left)	4	8	Small Locking Pin	8

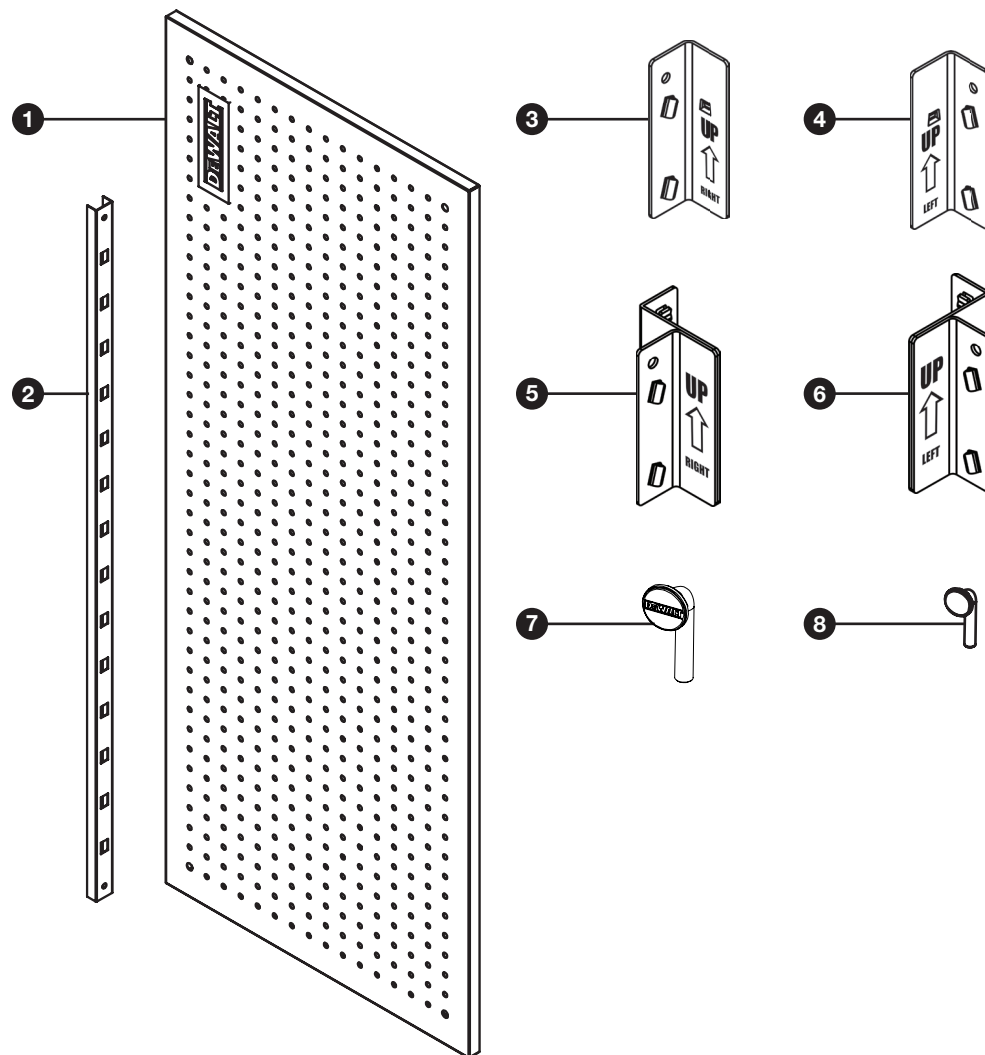

Pegboard Assembly Orientations

NOTE: Pegboards can be mounted to the back or sides of racks for multi-functional organization.
NOTE: See images below for different pegboard mounting options.

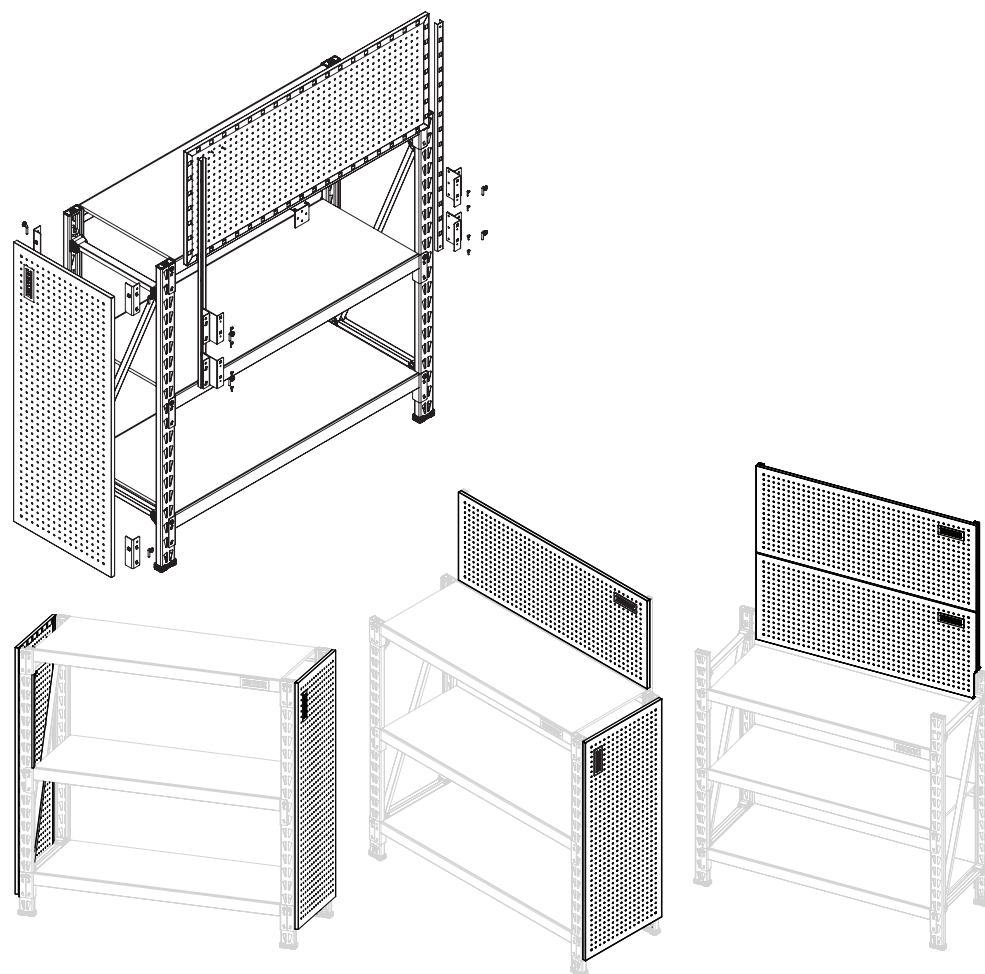

*Double side panels

*Single side and back panels

*Double back panels

NOTE: DXST4500 Industrial Racks are sold separately.

READ ALL INSTRUCTIONS

▲ BEFORE YOU BEGIN:

- Read all instructions thoroughly.
- Remove all components from the box, and lay them on the floor in an orderly fashion.
- Wear eye protection.
- Be cautious of sharp edges.
- Keep this information for further reference.

▲ WARNING: Serious or fatal crushing injuries can occur from rack tipping over. To prevent this, the assembled rack must always be secured to a wall, especially in earthquake-prone environments, where surfaces are uneven, and where children and/or pets are present.

Side Pegboard Panel Assembly (Fig. 1-3)

NOTE: This same process can be used for mounting double panels.

1. Position one right and one left bracket onto the top two mounting slots of each upright on one side of the rack with the hanging tab arrows pointing upwards. Slide the side mounting brackets down completely into the slots to secure them. For the bottom set of mounting brackets, offset them one slot upwards from the bottom of the rack uprights then follow the same procedure as the top mounting brackets. (Fig. 1)
2. Take the pegboard and position it to line up the holes on the pegboard with the hanging tabs on the mounting brackets. Slide the pegboard onto the mounting brackets, and firmly push down on the top of the pegboard to secure it onto the mounting brackets. (Fig. 2)
3. Insert a large locking pin into the hole on the top of each of the four (4) mounting brackets. (Fig. 3)

FIG. 1

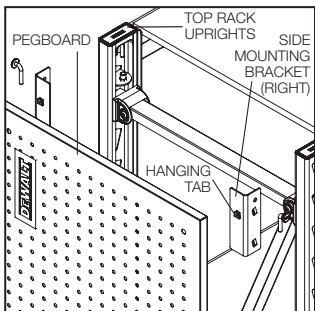

FIG. 2

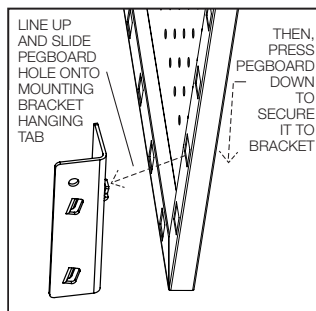
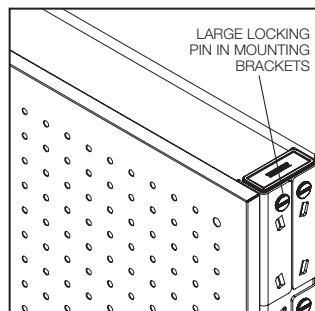

FIG. 3



Single Back Pegboard Panel Assembly (Fig. 4-6)

1. On each side of the rack place a corresponding back mounting bracket three slots down from the top, making sure that the hanging tab arrows are pointing upwards. Slide the brackets completely down into the slots to secure them. Place a second set of brackets spaced one slot below the previously installed ones, again making sure the arrows point upwards and sliding them down. (Fig. 4)
2. Slide a pegboard mounting beam vertically onto the mounting tabs of each bracket set. Ensure that the mounting tabs on the pegboard mounting beam point upwards. (Fig. 4)
3. Line up the slots on the pegboard with the mounting beam's tabs. Slide the pegboard down completely onto the tabs to secure it. (Fig. 5)
4. Insert a large locking pin through the largest of the holes in each back mounting bracket to secure them to the rack uprights. Follow this by inserting two (2) small locking pins into remaining two (2) holes on each back mounting bracket to secure them to the pegboard mounting beams. (Fig. 6)

FIG. 4

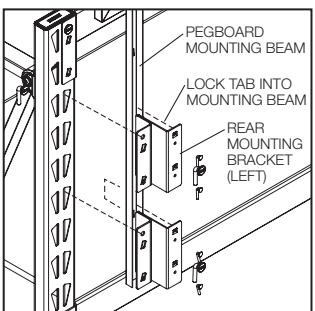

FIG. 5

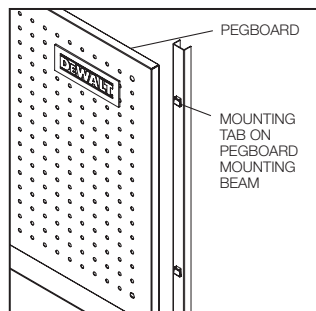
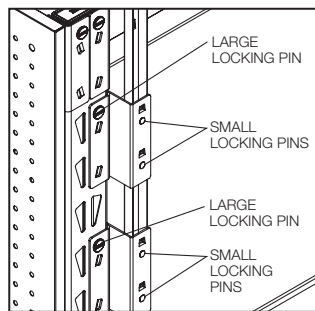

FIG. 6



Double Back Pegboard Panel Assembly (Fig. 7-10)

NOTE: For the double back configuration, the DXST4500 Industrial Rack (not included) must be adjusted to work bench configuration.

1. Before assembly can proceed, the DXST 4500 Industrial Rack (not included) must be adjusted to accommodate for bench top configuration. In general, the top crossbeams should be placed 8 slots from the top on the rack uprights. The middle crossbeams should be placed 14 slots from the top of the rack uprights. The lowest crossbeams should be placed 1 slot from the bottom of the rack uprights or 18 slots from the top of the rack uprights. Make sure the crossbeams are at the same level on opposing sides and that they are all secured properly before proceeding. The rack shelving can also be reinstalled at this time. (Fig. 7)
2. Use two (2) sets of back mounting brackets per side on the back of the rack. Insert the first rear mounting bracket into the first 2 slots from the top of the rack upright followed by the second rear mounting bracket into the 5th and 6th slots from the top of the rack upright. Then, slide the brackets down to secure them. Repeat this for both sides. (Fig. 8)
3. Slide a pegboard mounting beam vertically onto the mounting tabs of each bracket set. Ensure that the mounting tabs on the pegboard mounting beam point upwards. (Fig. 9)
4. Mount the pegboards to the mounting beams starting with the lowest pegboard. Align the pegboard with the mounting beam tabs and slide it downward until it is fully secured to the tabs. Repeat with the top pegboard. **NOTE:** The edges of the pegboards should be relatively flush to the edges of the top and bottom of the mounting beams. (Fig. 10)
5. Insert a large locking pin through the largest of the holes in each back mounting bracket to secure them to the rack uprights. Follow this by inserting two (2) small locking pins into remaining two (2) holes on each back mounting bracket to secure them to the pegboard mounting beams. (Fig. 10)

FIG. 7

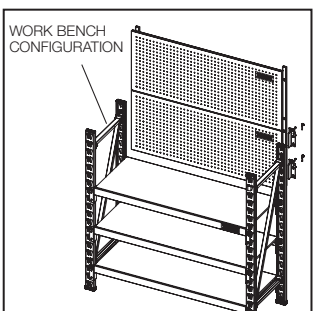

FIG. 8

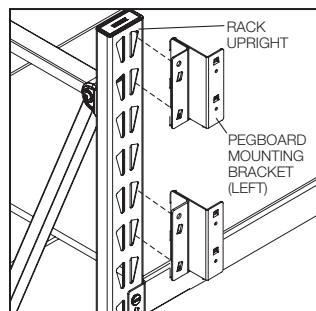

FIG. 9

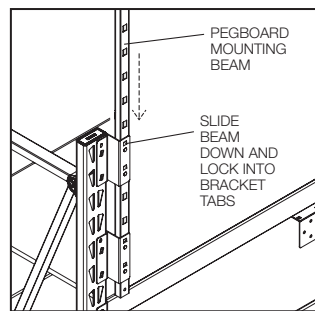
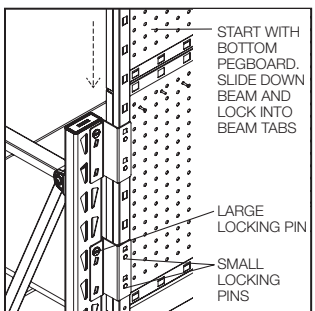

FIG. 10



One Year Limited Warranty

DEWALT will replace this pegboard due to faulty materials or workmanship for one year from the date of purchase (please be sure to keep your receipt). This warranty does not cover part failure due to normal wear or rack abuse. This warranty does not apply to accessories or damage caused where repairs have been made or attempted. For further detail of warranty coverage, call 1-844-377-8451.

In addition to the warranty, DEWALT pegboards are covered by our:

90 Day Money Back Guarantee

If you are not completely satisfied with the performance of your DEWALT 2 Piece Pegboard Kit for any reason, you can return it within 90 days from the date of purchase with a receipt for a full refund – no questions asked.

Latin America

This warranty does not apply to products sold in Latin America. For products sold in Latin America, see country specific warranty information contained in the packaging, call the local company or see website for warranty information.

Définitions : Règles de sécurité

Les définitions ci-dessous décrivent le niveau de danger pour chaque mot indicateur employé. Lire le mode d'emploi et porter une attention particulière à ces symboles.

▲ AVERTISSEMENT : indique une situation potentiellement dangereuse qui, si elle n'est pas évitée, **pourrait entraîner la mort ou des blessures graves.**

▲ ATTENTION : indique une situation potentiellement dangereuse qui, si elle n'est pas évitée, **pourrait entraîner des blessures légères ou modérées.**

▲ (Si utilisé sans aucun terme) Indique un message propre à la sécurité.

AVIS : indique une pratique ne posant **aucun risque de dommages corporels** mais qui par contre, si rien n'est fait pour l'éviter, **pourrait poser des risques de dommages matériels.**

POUR TOUTE QUESTION OU REMARQUE AU SUJET DE CET OUTIL OU DE TOUT AUTRE OUTIL DEWALT, COMPOSEZ LE NUMÉRO SANS FRAIS: **1-844-377-8451.**



Avertissement ! Lire et comprendre toutes les directives. Ce manuel contient des consignes de sécurité et d'utilisation importantes. Veuillez lire attentivement ce manuel avant d'assembler cette étagère de rangement et le conserver à titre de référence.

CONSERVER CES CONSIGNES

SPÉCIFICATIONS TECHNIQUES

Spécifications Techniques

Hauteur	18 po (45,72 cm)
Largeur	47 po (119,38 cm)

▲ MESURES DE SÉCURITÉ GÉNÉRALES

- Gardez l'espace de travail propre et sec.
- Utilisez des outils appropriés et recommandés pour le travail à effectuer.
- Ne laissez jamais les outils sans surveillance.
- Ne forcez jamais sur une pièce.
- Portez des vêtements de sécurité.
- Portez des lunettes de protection.
- Assurez-vous de ne jamais ramper sous l'étagère ni de vous y asseoir, de vous y tenir debout ou d'y grimper.
- Gardez les petites pièces hors de la portée des enfants. Ne laissez jamais un jeune enfant sans surveillance lors de l'assemblage.
- Faites toujours appel à votre bon sens. Vous êtes responsable de votre propre sécurité.

Liste des pièces

N°	Description	Qté
1	Panneau perforé métallique	2
2	Poutre de montage pour panneau perforé	2
3	Support de montage latéraux (droit)	4
4	Support de montage latéraux (gauche)	4
5	Support de montage arrière (droit)	2
6	Support de montage arrière (gauche)	2
7	Grande goupille de verrouillage	12
8	Petite goupille de verrouillage	8

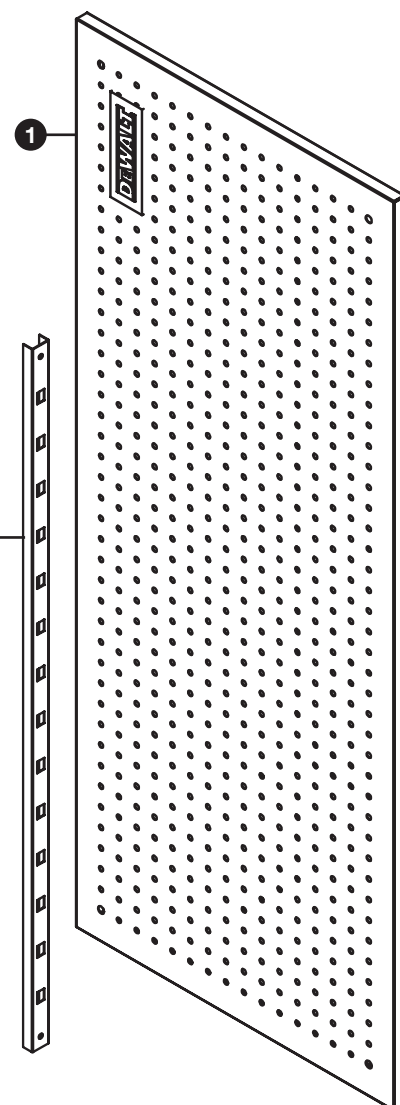
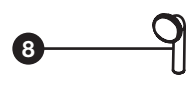
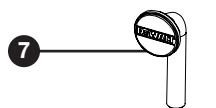
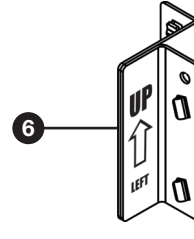
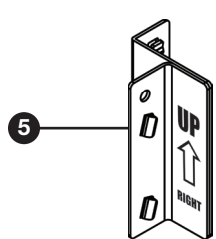
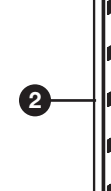
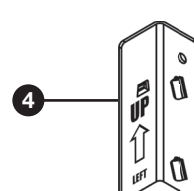
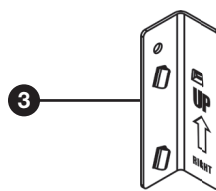

Orientations d'assemblage des panneaux perforés

REMARQUE : Les panneaux perforés peuvent être montés à l'arrière ou sur les côtés des étagères pour une organisation multifonctionnelle.

REMARQUE : Regardez les images ci-dessous pour connaître les différentes options de montage des panneaux perforés.

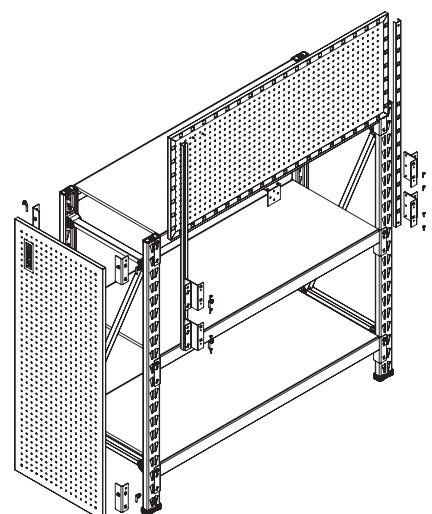

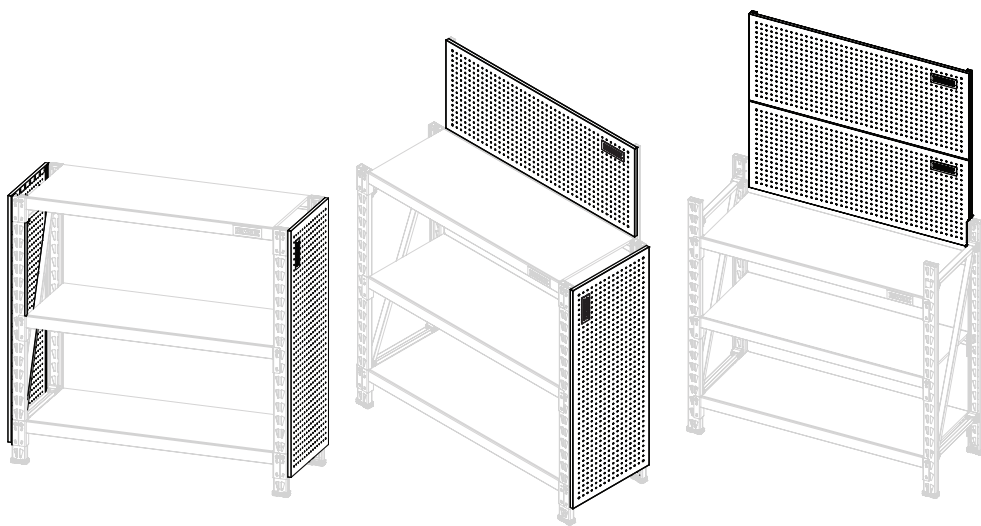

*Panneaux latéraux doubles

*Panneaux latéraux et arrière simples

*Panneaux arrière doubles

REMARQUE : Les étagères industrielles DXST4500 sont vendues séparément.

LIRE TOUTES LES CONSIGNES

AVANT DE COMMENCER :

- Veuillez lire attentivement toutes les instructions.
- Retirez tous les éléments de la boîte et placez-les sur le sol de façon ordonnée.
- Portez des lunettes de protection.
- Faites attention aux bords tranchants.
- Conservez ces renseignements pour consultation ultérieure.

AVERTISSEMENT : Des blessures graves ou la mort peuvent survenir en cas de basculement de l'étagère. Pour cette raison, l'étagère assemblée doit être fixée à un mur et ce, en particulier dans les zones sujettes aux séismes, là où les surfaces sont inégales et là où des enfants ou des animaux domestiques sont présents.

Assemblage du panneau latéral du panneau perforé (Fig. 1-3)

REMARQUE : Ce même processus peut être utilisé pour le montage des panneaux latéraux doubles.

1. Placez un support droit et un support gauche sur les deux fentes de montage supérieures de chaque montant d'un côté de l'étagère. Assurez-vous que les flèches de la plaquette de suspension pointent vers le haut. Faites complètement glisser les supports de montage latéraux dans les fentes pour les fixer. Pour l'ensemble de supports de montage inférieurs, décalez-les d'une fente vers le haut à partir du bas des montants de l'étagère, puis suivez la même procédure que pour les supports de montage supérieurs. (Fig. 1)
2. Prenez le panneau perforé et positionnez-le afin d'aligner les trous sur le panneau perforé avec les plaquettes de suspension sur les supports de montage. Faites glisser le panneau perforé sur les supports de montage et appuyez fermement sur le dessus du panneau perforé pour le fixer sur les supports de montage. (Fig. 2)
3. Insérez une grande goupille de verrouillage dans chacun des trous situés sur le dessus des quatre (4) supports de montage. (Fig. 3)

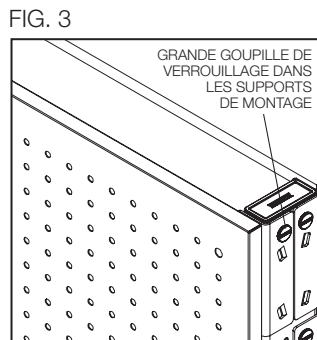
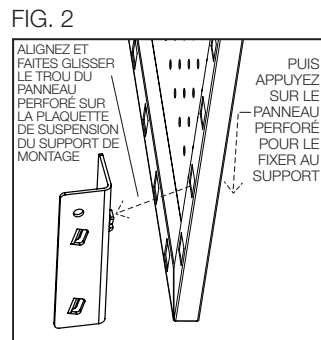
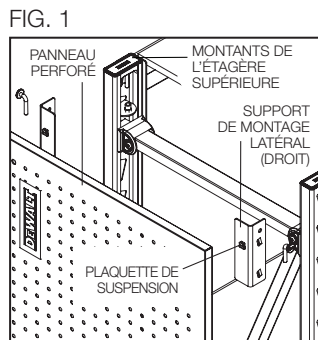

Assemblage du panneau perforé arrière simple (Fig. 4-6)

1. De chaque côté de l'étagère, placez un support de montage arrière correspondant dans la troisième fente à partir du haut, en vous assurant que les flèches de la plaquette de suspension sont dirigées vers le haut. Faites complètement glisser les supports dans les fentes pour les fixer. Placez un deuxième ensemble de supports dans la fente en dessous du support précédemment installé, en vérifiant à nouveau que les flèches pointent vers le haut, puis faites-les glisser vers le bas. (Fig. 4)
2. Glissez verticalement une poutre de montage du panneau perforé sur les plaquettes de montage de chaque ensemble de supports. Assurez-vous que les plaquettes de montage sur la poutre de montage du panneau perforé sont orientées vers le haut. (Fig. 4)
3. Alignez les fentes du panneau perforé avec les plaquettes de la poutre de montage. Faites glisser complètement le panneau perforé vers le bas, sur les plaquettes, pour le fixer. (Fig. 5)
4. Insérez une grande goupille de verrouillage dans le plus grand trou de chaque support de montage arrière pour les fixer aux montants de l'étagère. Puis, insérez deux (2) petites goupilles de verrouillage dans les deux (2) trous restants de chaque support de montage arrière pour les fixer aux poutres de montage du panneau perforé. (Fig. 6)

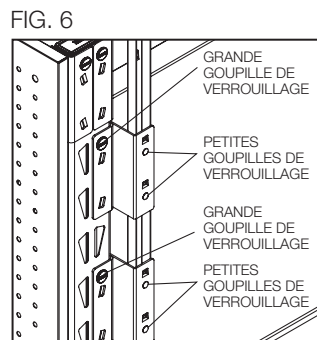
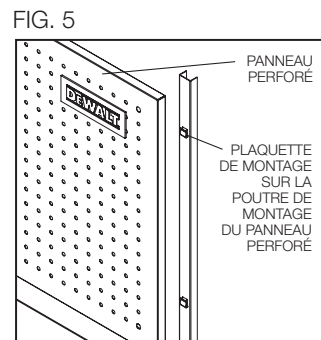
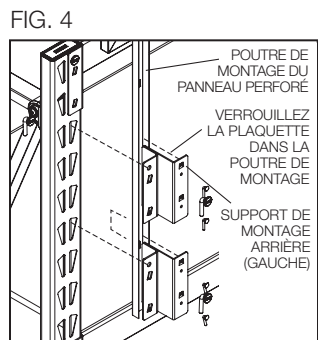

Assemblage du panneau perforé arrière double (Fig. 7-10)

REMARQUE : Pour la configuration à double dossier, l'étagère industrielle DXST4500 (non incluse) doit être ajustée à la configuration pour banc de travail.

1. Avant de poursuivre l'assemblage, l'étagère industrielle DXST4500 (non incluse) doit être ajustée pour s'adapter à la configuration supérieure pour banc de travail. Règle générale, les traverses supérieures doivent être placées à 8 fentes du haut sur les montants de l'étagère. Les traverses du milieu doivent être placées à 14 fentes du haut des montants de l'étagère. Les traverses les plus basses doivent être placées à 1 fente du bas des montants de l'étagère ou à 18 fentes du haut des montants de l'étagère. Assurez-vous que les traverses sont au même niveau sur les côtés opposés et qu'elles sont toutes correctement fixées avant de poursuivre. Les étagères à rayonnages peuvent également être réinstallées à ce moment. (Fig. 7)
2. Utilisez deux (2) ensembles de supports de montage arrière par côté, à l'arrière de l'étagère. Insérez le premier support de montage arrière dans les deux premières fentes à partir du haut de l'étagère, suivi du second support de montage arrière dans les 5ème et 6ème fentes à partir du haut de l'étagère. Ensuite, faites glisser les supports vers le bas pour les fixer. Répétez cette procédure pour les deux côtés. (Fig. 8)
3. Glissez verticalement une poutre de montage du panneau perforé sur les plaquettes de montage de chaque ensemble de supports. Assurez-vous que les plaquettes de montage sur la poutre de montage du panneau perforé sont orientées vers le haut. (Fig. 9)

4. Montez les panneaux perforés sur les poutres de montage en commençant par le panneau inférieur. Alignez le panneau perforé avec les plaquettes de la poutre de montage et faites-le glisser vers le bas jusqu'à ce qu'il soit complètement fixé aux plaquettes. Répétez l'opération avec le panneau perforé supérieur. **REMARQUE :** Les bords des panneaux perforés doivent être bien alignés aux bords inférieur et supérieur des poutres de montage. (Fig. 10)
5. Insérez une grande goupille de verrouillage dans le plus grand trou de chaque support de montage arrière pour les fixer aux montants de l'étagère. Puis, insérez deux (2) petites goupilles de verrouillage dans les deux (2) trous restants de chaque support de montage arrière pour les fixer aux poutres de montage du panneau perforé. (Fig. 10)

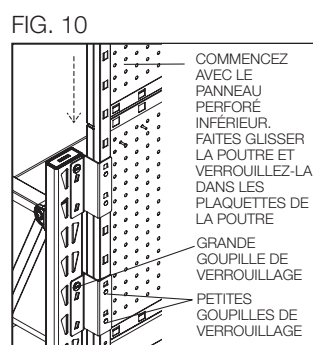
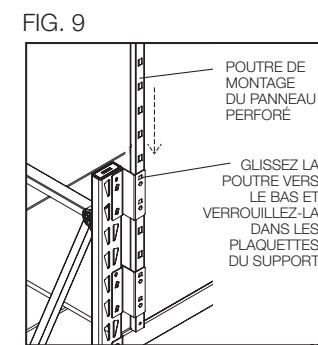
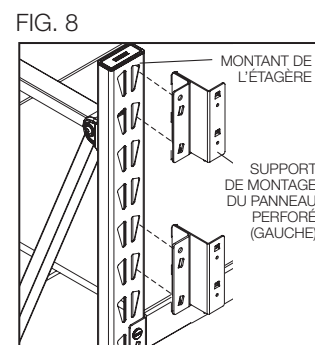
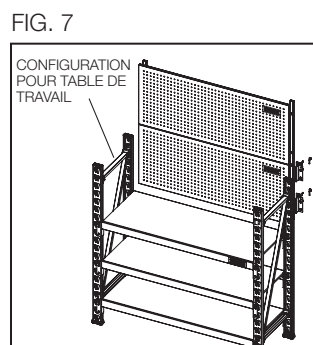

Garantie limitée d'un an

DEWALT remplacera ce panneau perforé en cas de défauts ou de défauts de fabrication pour une durée d'un an à compter de la date d'achat (assurez-vous de conserver votre reçu). Cette garantie ne couvre pas la défaillance d'une pièce en raison de l'usure normale ou d'un usage abusif. Cette garantie ne s'applique pas aux accessoires ni aux dommages causés par des réparations qui ont été effectuées ou tentées. Pour de plus amples informations relatives à la couverture de la garantie, veuillez appeler le 1-844-377-8451.

En plus de la garantie, les panneaux perforés DEWALT sont couverts par notre :

Garantie de remboursement de 90 jours

Si pour toute raison vous n'êtes pas entièrement satisfait de votre ensemble de panneaux perforés DEWALT, vous pouvez le retourner dans les 90 jours à compter de la date d'achat, accompagné du reçu, pour un remboursement complet, sans avoir à vous justifier.

Amérique latine

Cette garantie ne couvre pas les produits vendus en Amérique latine. Pour les produits vendus en Amérique latine, consultez l'information de garantie particulière au pays concerné figurant sur l'emballage, appelez l'entreprise locale ou visitez le site Web afin d'obtenir les renseignements relatifs à la garantie.

JS PRODUCTS | 6445 MONTESSOURI STREET, LAS VEGAS, NV 89113
(APR18) Part No. 41557 DXST4500PBK Copyright © 2018, DEWALT

DEWALT® y el logotipo de DEWALT son marcas comerciales de DEWALT Industrial Tool Co., o una filial del mismo y se usan bajo licencia. El gráfico de color negro y amarillo es una marca registrada para las herramientas eléctricas y los accesorios de DEWALT.

Definiciones: Normas de seguridad

Las siguientes definiciones describen el nivel de gravedad de cada palabra de señal. Lea el manual y preste atención a estos símbolos.

ADVERTENCIA: Indica una situación de peligro potencial que, si no se evita, podría provocar la muerte o lesiones graves.

ATENCIÓN: Indica una situación de peligro potencial que, si no se evita, posiblemente provocaría lesiones leves o moderadas.

(Utilizado sin palabras) indica un mensaje de seguridad relacionado.

AVISO: Se refiere a una práctica no relacionada a lesiones corporales que de no evitarse puede resultar en daños a la propiedad.

SI TIENE ALGUNA DUDA O ALGÚN COMENTARIO SOBRE ÉSTA U OTRA HERRAMIENTA DEWALT, LLÁMENOS AL NÚMERO GRATUITO: 1-844-377-8451



ADVERTENCIA! Lea y comprenda todas las instrucciones.

Este manual contiene instrucciones importantes de seguridad y de funcionamiento. Lea atentamente este manual antes de armar esta estantería y guárdelo para futuras consultas.

GUARDE ESTAS INSTRUCCIONES

ESPECIFICACIONES TÉCNICAS

Especificaciones técnicas

Altura	18" (45.72 cm)
Anchura	47" (119.38 cm)

SEGURIDAD EN GENERAL

- Mantenga el área de trabajo limpia y seca.
- Utilice las herramientas correctas/recomendadas para el trabajo.
- Nunca deje herramientas desatendidas.
- Nunca fuerce una pieza para que entre en su lugar.
- Use ropa de seguridad.
- Utilice gafas/lentes de seguridad.
- Nunca se arrastre, se siente, se ponga de pie ni se suba a una estantería.
- Mantenga las piezas pequeñas lejos de los niños. Nunca deje a un niño pequeño sin supervisión durante el ensamblaje.
- Use siempre el sentido común: usted es el responsable de su seguridad personal.

Lista de piezas:

N.º	Descripción	Cant.
1	Panel perforados metálico	2
2	Viga de montaje de panel perforado	2
3	Soporte de montaje lateral (derecha)	4
4	Soporte de montaje lateral (izquierda)	4
5	Soporte de montaje trasero (derecha)	2
6	Soporte de montaje trasero (izquierda)	2
7	Pasador de bloqueo grande	12
8	Pasador de bloqueo pequeño	8

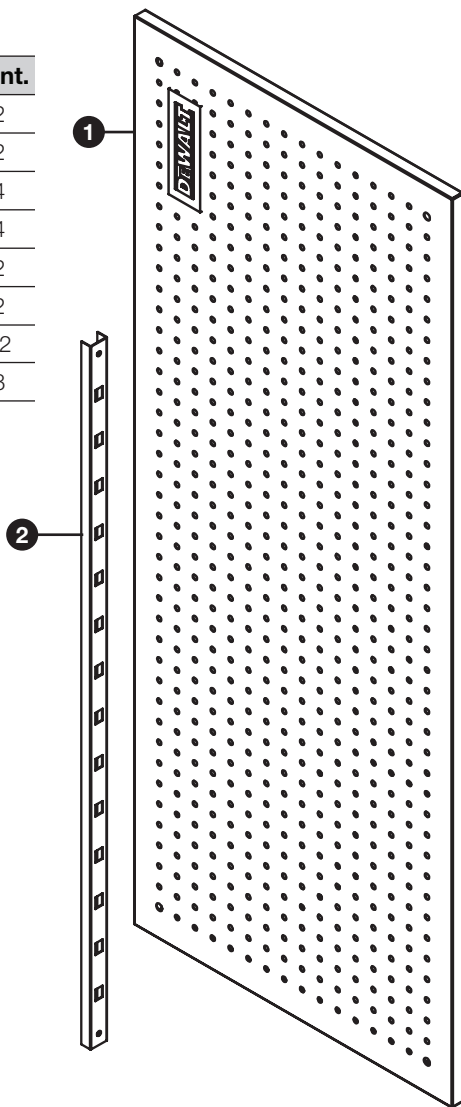
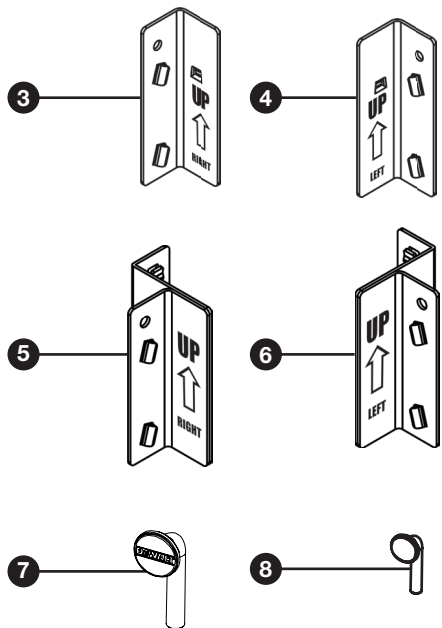

Orientaciones del montaje de panel perforado

NOTA: Los paneles perforados se pueden montar en la parte posterior o en los laterales de las estanterías para una organización multifuncional.

NOTA: Vea las imágenes a continuación para las diferentes opciones de montaje del panel perforado.

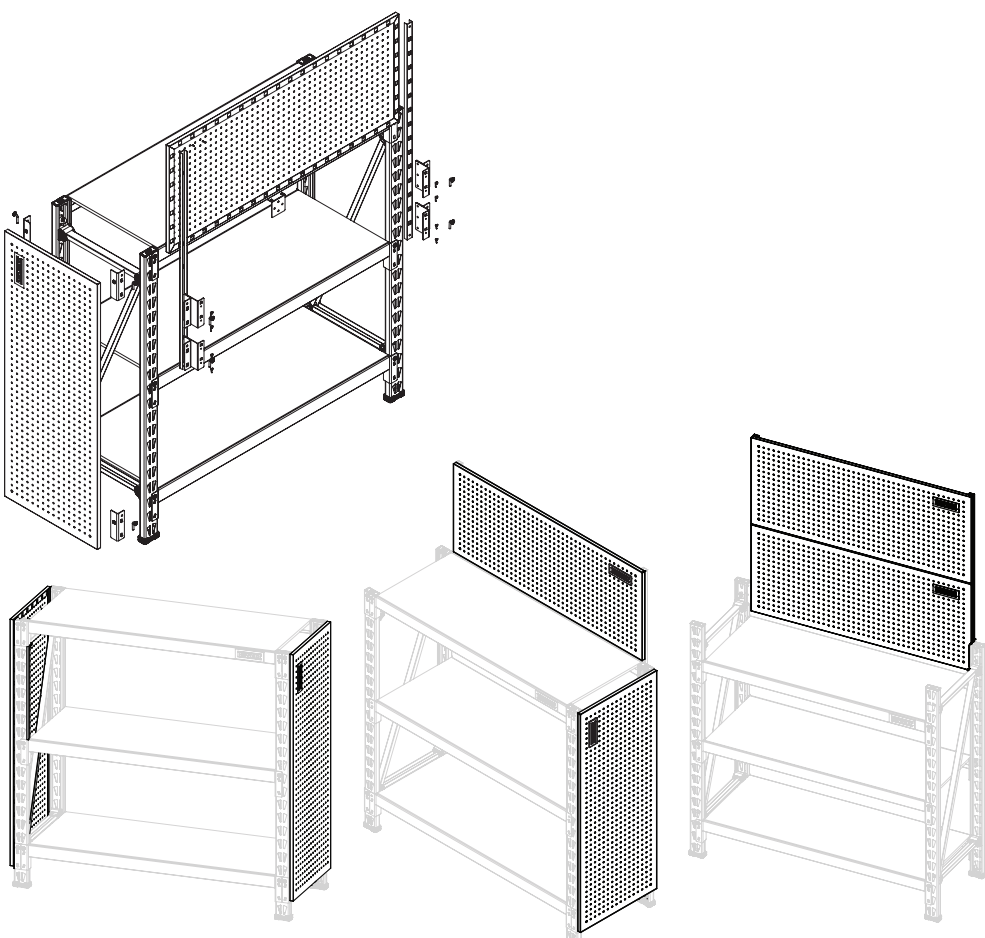

*Paneles laterales dobles

*Paneles laterales y traseros individuales

*Paneles traseros dobles

NOTA: Las estanterías industriales DXST4500 se venden por separado.

LEA TODAS INSTRUCCIONES

⚠ ANTES DE EMPEZAR:

- Lea todas las instrucciones con detenimiento.
- Saque de la caja todos los componentes y colóquelos en el suelo de manera ordenada.
- Utilice protección para los ojos.
- Tenga cuidado con los bordes filosos.
- Guarde esta información para futura referencia.

⚠ ADVERTENCIA: Pueden ocurrir lesiones graves o mortales si la estantería se voltea. Para evitar que esto suceda, la estantería ensamblada debe estar asegurada en todo momento a una pared, en especial en ambientes propensos a terremotos, donde las superficies son desiguales y donde hay niños o mascotas.

Ensamblaje lateral del panel perforado (Fig. 1-3)

NOTA: Este mismo proceso se puede usar para montar paneles laterales dobles.

1. Coloque un soporte derecho y uno izquierdo en las dos ranuras de montaje superiores de cada soporte en un lado de la estantería con las flechas de la lengüeta colgante hacia arriba. Deslice los soportes de montaje laterales hacia abajo por completo dentro de las ranuras para asegurarlos. Para el conjunto inferior de los soportes de montaje, desplace una ranura hacia arriba desde la parte inferior de los montantes de la estantería y luego siga el mismo procedimiento que los soportes superiores de montaje. (Fig. 1)
2. Tome el panel perforado y colóquelo para alinear los agujeros en el panel perforado con las pestañas colgantes en los soportes de montaje. Deslice el panel perforado hacia los soportes de montaje y presione firmemente la parte superior del panel perforado hacia abajo para fijarlo en los soportes de montaje. (Fig. 2)
3. Inserte un pasador de bloqueo grande en el orificio de la parte superior de cada uno de los cuatro (4) soportes de montaje. (Fig. 3)

FIG. 1

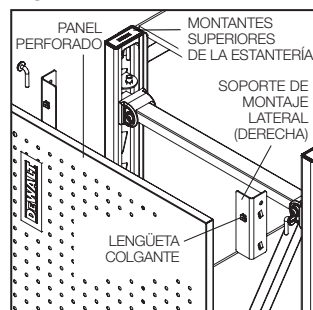

FIG. 2

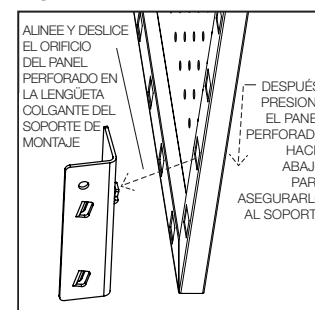
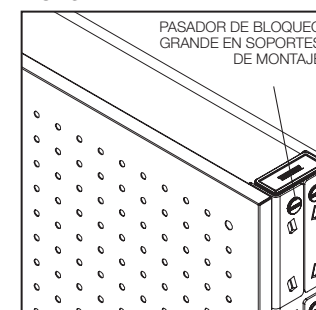

FIG. 3



Ensamble de panel perforado trasero individual (Fig. 4-6)

1. A cada lado de la estantería, coloque el soporte de montaje posterior correspondiente tres ranuras hacia abajo desde la parte superior, asegurándose de que las flechas de la lengüeta colgante apunten hacia arriba. Deslice los soportes completamente hacia abajo en las ranuras para asegurarlos. Coloque un segundo conjunto de soportes espaciados una ranura debajo de los previamente instalados, nuevamente asegurándose de que las flechas apunten hacia arriba y deslizándolos hacia abajo. (Fig. 4)
2. Deslice una viga de montaje de panel perforado verticalmente sobre las lengüetas de montaje de cada conjunto de soporte. Asegúrese de que las lengüetas de montaje en la viga de montaje del panel perforado apunten hacia arriba. (Fig. 4)
3. Alinee las ranuras en el panel perforado con las lengüetas de la viga de montaje. Deslice el panel perforado hacia abajo completamente sobre las lengüetas para asegurarlo. (Fig. 5)
4. Inserte un pasador de bloqueo grande a través del orificio más grande en cada soporte de montaje posterior para asegurarlos a los montantes de la estantería. Después, inserte dos (2) pasadores de bloqueo pequeños en los dos (2) orificios restantes en cada soporte de montaje posterior para asegurarlos a las vigas de montaje del panel perforado. (Fig. 6)

FIG. 4

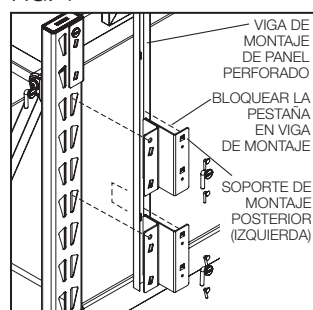

FIG. 5

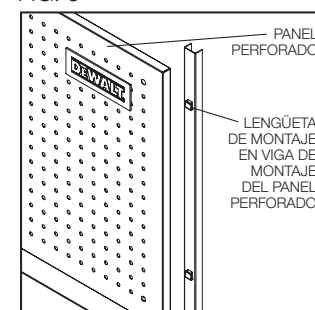
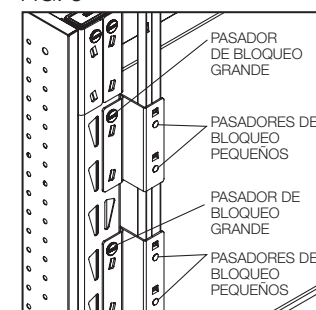

FIG. 6



Ensamble de panel perforado posterior doble (Fig. 7-10)

NOTA: Para la configuración de doble respaldo, la estantería industrial DXST4500 (no incluida) se debe ajustar a la configuración del banco de trabajo.

1. Antes de que el ensamblaje pueda continuar, la estantería industrial DXST 4500 (no incluida) se debe ajustar a la configuración de la mesa de trabajo. En general, los travesaños superiores deben colocarse a 8 ranuras desde la parte superior de los montantes de la estantería. Los travesaños centrales deben colocarse a 14 ranuras desde la parte superior de los montantes de la estantería. Las vigas transversales más bajas deben colocarse a 1 ranura desde la parte inferior de los montantes de la estantería o 18 ranuras desde la parte superior de los montantes de la estantería. Asegúrese de que las vigas transversales estén en el mismo nivel en los lados opuestos y de que estén bien aseguradas antes de continuar. La estantería también se puede volver a instalar en este momento. (Fig. 7)
2. Use dos (2) juegos de soportes de montaje posteriores por cada lado en la parte posterior de la estantería. Inserte el primer soporte de montaje posterior en las 2 primeras ranuras desde la parte superior del montante de la estantería, seguido por el segundo soporte de montaje posterior en las ranuras quinta y sexta desde la parte superior del montante. Luego, deslice los soportes hacia abajo para asegurarlos. Repita esto para ambos lados. (Fig. 8)
3. Deslice una viga de montaje de panel perforado verticalmente sobre las lengüetas de montaje de cada conjunto de soporte. Asegúrese de que las pestañas de montaje en la viga de montaje del panel perforado apunten hacia arriba. (Fig. 9)
4. Monte los paneles perforados en las vigas de montaje, comenzando con el panel perforado más bajo. Alinee el panel perforado con las lengüetas de la viga de montaje y deslícelo hacia abajo hasta que esté completamente asegurado a las lengüetas. Repita con el panel perforado superior. **NOTA:** Los bordes de los paneles perforados deben estar relativamente al ras con los bordes de la parte superior e inferior de las vigas de montaje. (Fig. 10)
5. Inserte un pasador de bloqueo grande a través del orificio más grande en cada soporte de montaje posterior para asegurarlos a los montantes de la estantería. Después, inserte dos (2) pasadores de bloqueo pequeños en los dos (2) agujeros restantes en cada soporte de montaje posterior para asegurarlos a las vigas de montaje del panel perforado. (Fig. 10)

FIG. 7

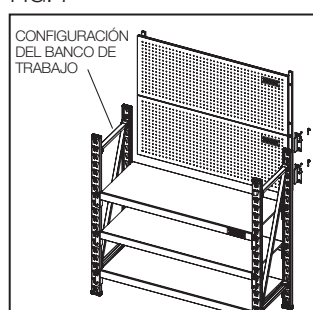

FIG. 8

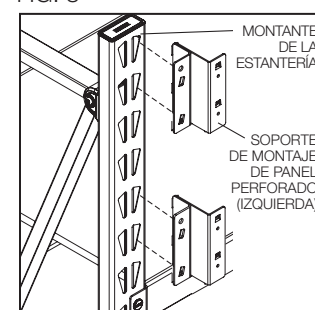

FIG. 9

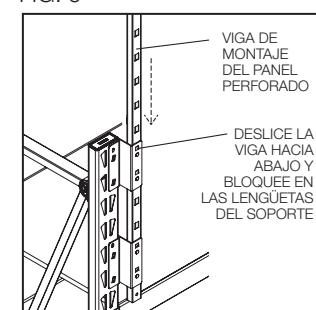
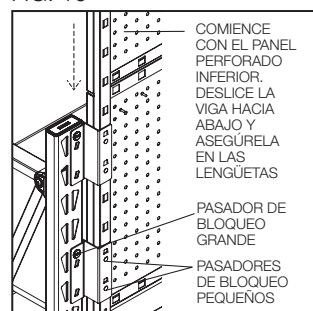

FIG. 10



Garantía limitada de un año

DEWALT reemplazará este panel perforado debido a materiales o mano de obra defectuosos durante un año a partir de la fecha de compra (asegúrese de guardar la factura). Esta garantía no cubre el deterioro debido al desgaste normal o abuso de la estantería. Esta garantía no se aplica en accesorios o daños causados cuando se han realizado o intentado hacer reparaciones. Si desea más información sobre la cobertura de la garantía, llame al 1-844-377-8451.

Además de la garantía, los paneles perforados DEWALT están cubiertas por nuestra:

Garantía de devolución de dinero de 90 días

Si no está completamente satisfecho con rendimiento de su kit de paneles perforados DEWALT por cualquier razón, puede devolverlo dentro de los 90 días a partir de la fecha de compra con un recibo para obtener un reembolso completo, sin preguntas.

América latina

Esta garantía no se aplica a los productos que se venden en América Latina. Para los productos que se venden en América Latina, consulte la información de garantía específica para cada país ubicada en el empaque; llame a la compañía local o visite el sitio Web para buscar información sobre la garantía.