

INSTRUCTION MANUAL

MANUEL D'INSTRUCTIONS

MANUAL DE INSTRUCCIONES

8" Wallmount Lavatory Faucet

Robinet de lavabo mural 8"

Grifo para lavabo de montaje en pared de 8"

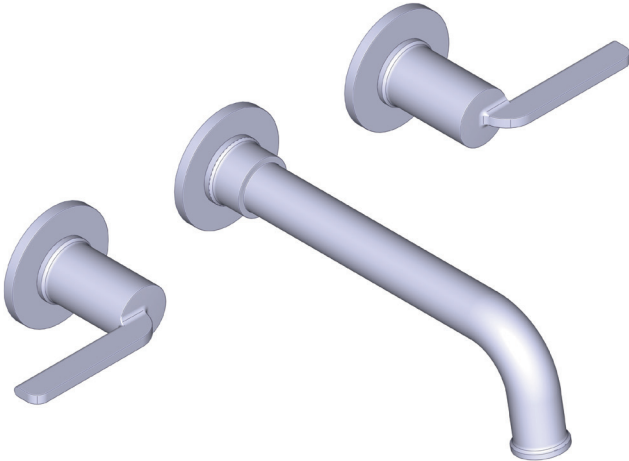

HELPFUL TOOLS

For safety and ease of installation, the use of these helpful tools is recommended.

OUTILS UTILES

Pour des raisons de sécurité et de facilité d'installation, l'utilisation de ces outils utiles est recommandée.

HERRAMIENTAS ÚTILES

Por seguridad y facilidad de instalación, se recomienda el uso de estas útiles herramientas.



For warranty or additional information, contact:

U.S.A.
houseofrohl.com/support
1-800-777-9762

QUEBEC / MARITIMES / WESTERN CANADA
QUÉBEC / MARITIMES / OUEST CANADIEN
QUEBEC / MARITIMOS / CANADA OCCIDENTAL
houseofrohl.ca/support
1-866-473-8442

ONTARIO
houseofrohl.ca/support
1-800-287-5354

Riobel®

Parts List

- | | |
|-----------------------|-------------------|
| A. Spout Stem Adapter | I. Handle |
| B. O-Ring | J. Screw |
| C. Base Ring | K. Cap |
| D. Spout Set Screw | L. Adapter |
| E. Spout | M. Handle Adapter |
| F. Cartridge Pin | N. Hex Wrench |
| G. O-Ring | |
| H. Base Ring | |

Liste des pièces

- | | |
|---------------------------------|--------------------------|
| A. Adaptateur de la tige du bec | I. Poignée |
| B. Joint torique | J. Vis |
| C. Anneau de base | K. Capuchon |
| D. Vis d'arrêt du bec | L. Adaptateur |
| E. Bec | M. Adaptateur de poignée |
| F. Goupille de cartouche | N. Clé hexagonale |
| G. Joint torique | |
| H. Anneau de base | |

Lista de piezas

- | | |
|---------------------------------|---------------------------|
| A. Adaptador del eje del pico | I. Manija |
| B. Junta tórica | J. Tornillo |
| C. Junta tórica de la base | K. Tapa |
| D. Tornillo prisionero del pico | L. Adaptador |
| E. Pico | M. Adaptadores de maneral |
| F. Perno de cartucho | N. Llave hexagonal |
| G. Junta tórica | |
| H. Junta tórica de la base | |

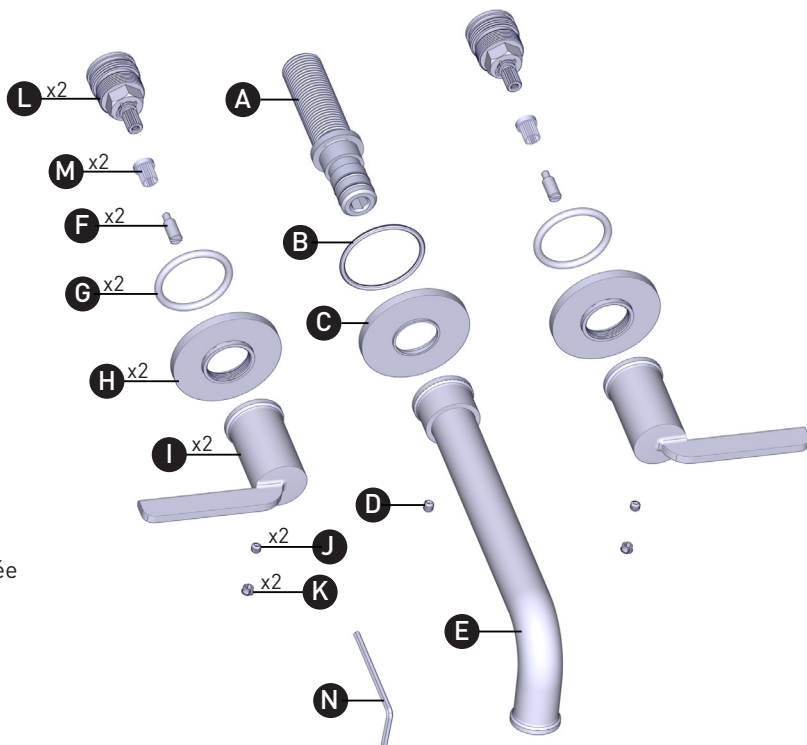

Icon Legend/ Légende des icônes/ Leyenda de iconos/



Warning
Avertissement
Advertencia

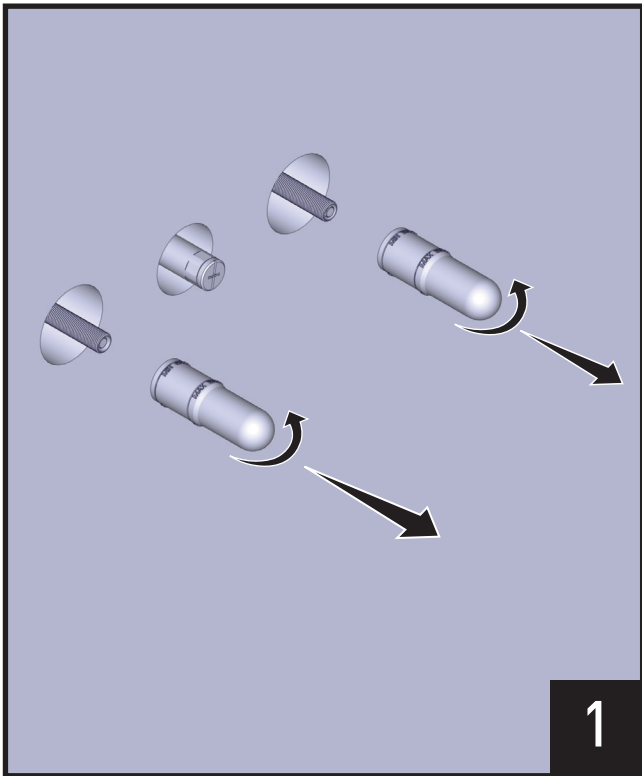

Remove protective covers from valve to begin faucet installation.

Retirer les capuchons de protection des soupapes avant de commencer l'installation du robinet.

Retire las cubiertas protectoras de la válvula para comenzar la instalación de la llave.

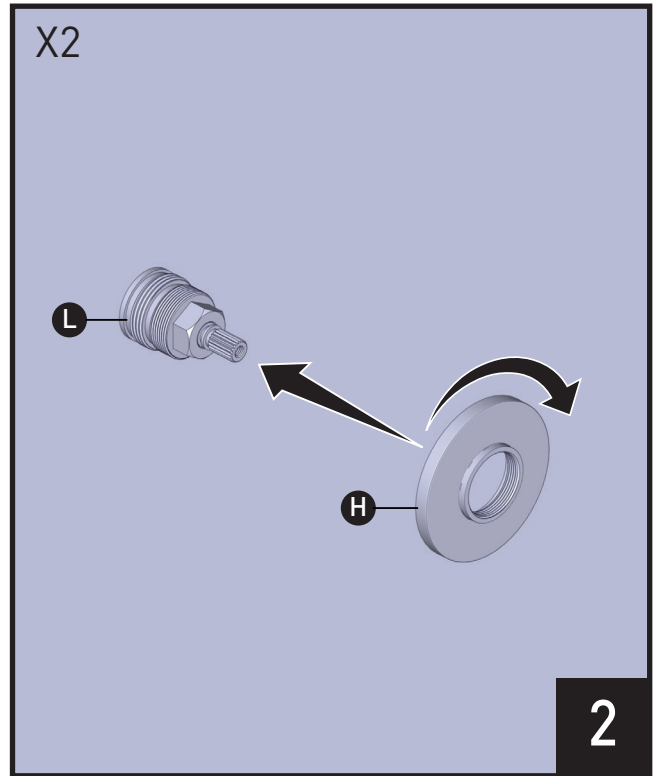

Install Base Ring (H) onto Adapter (L), until fully seated.

Installez l'anneau de base (H) sur l'adaptateur (L), jusqu'à son emboîtement total.

Instale la junta tórica de la base (H) sobre el adaptador (L) de forma que quede colocada firmemente en su posición.

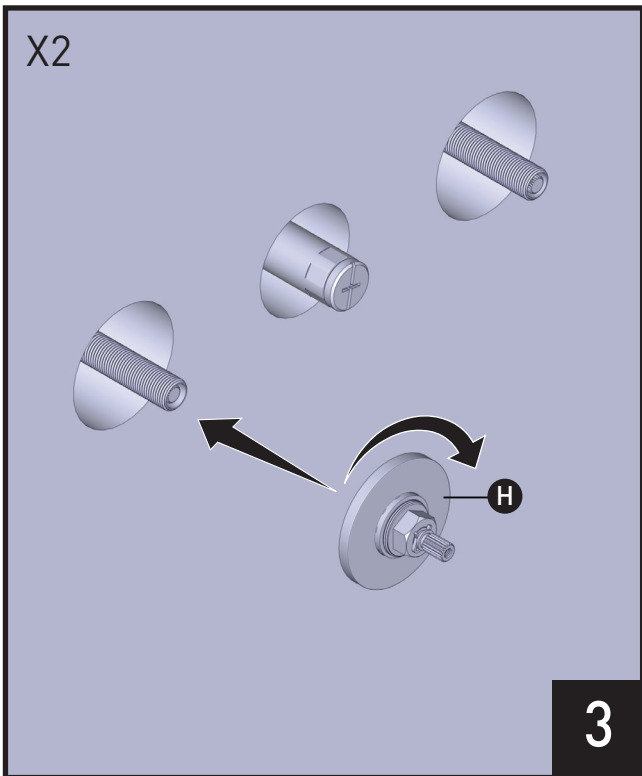

Install Base Ring (H) onto valve thread.

Installez l'anneau de base (H) sur le filetage de la vanne.

Instale la junta tórica de la base (H) sobre el roscado de la válvula.

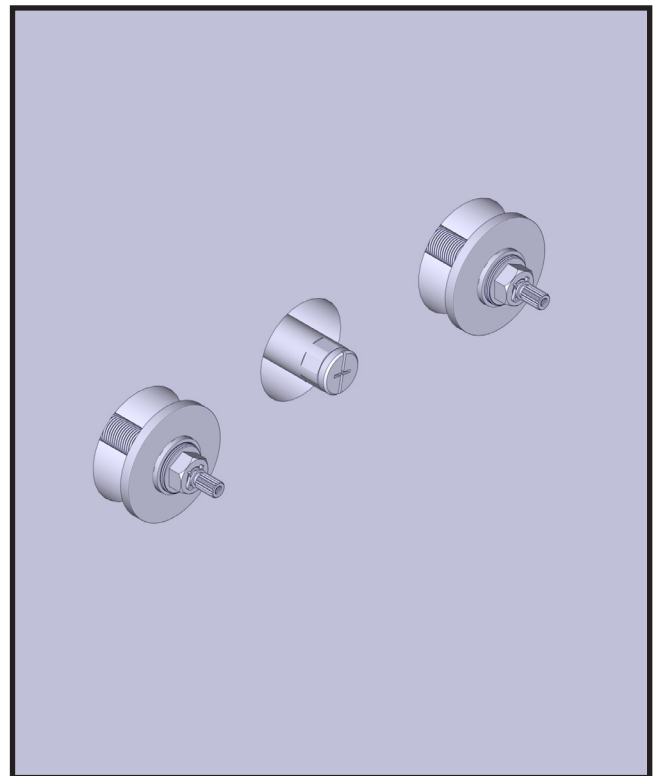

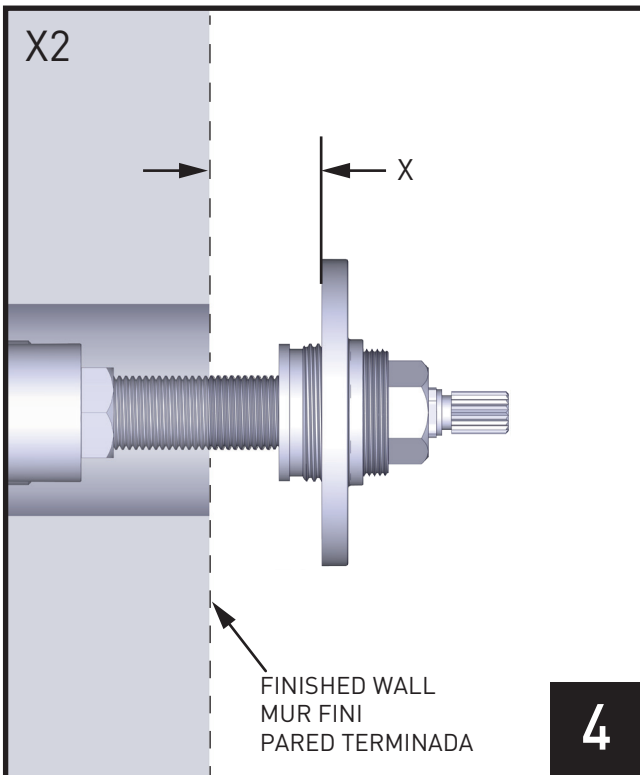

If a gap remains once handle is installed, measure distance from finished wall to handle base.

S'il reste un écart entre la poignée une fois installée et le mur fini, mesurer la distance séparant le mur fini de la base de poignée.

Si queda un espacio una vez instalada la manija, mida la distancia desde la pared acabada a la base de la manija.

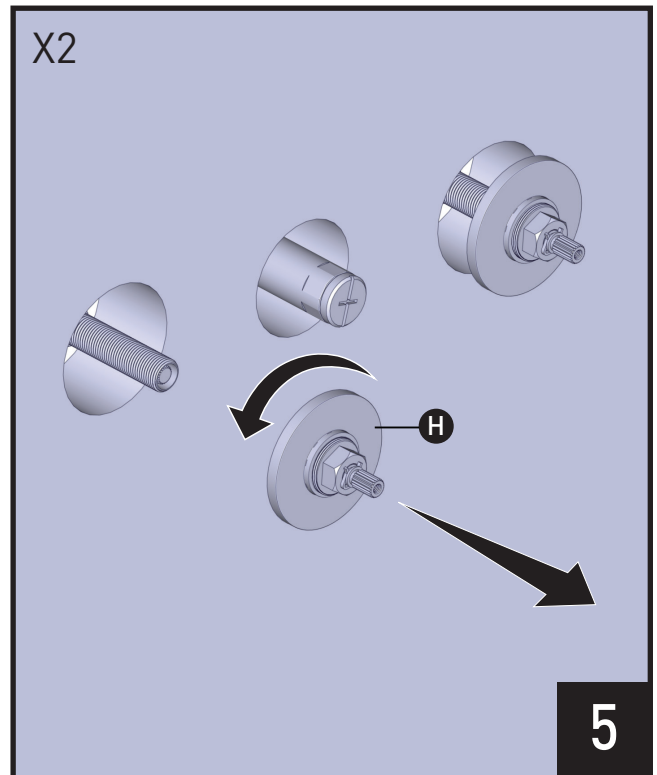

Remove Base Ring (H) from valve thread.

Retirez l'anneau de base (H) du filetage de la vanne.

Retire la junta tórica de la base (H) de la rosca de la válvula.

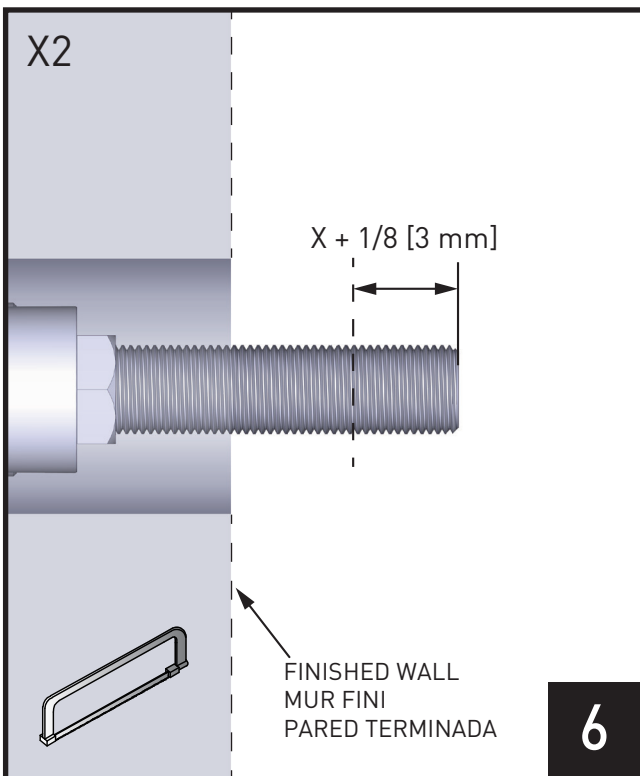

Once measurement is defined, carefully use a hacksaw to trim off the extra threads.

Une fois la mesure prise, au moyen d'une scie à métaux et en faisant preuve de prudence, couper les filets inutiles.

Una vez definida la medida, utilice con cuidado una segueta para metales para recortar la rosca sobrante.

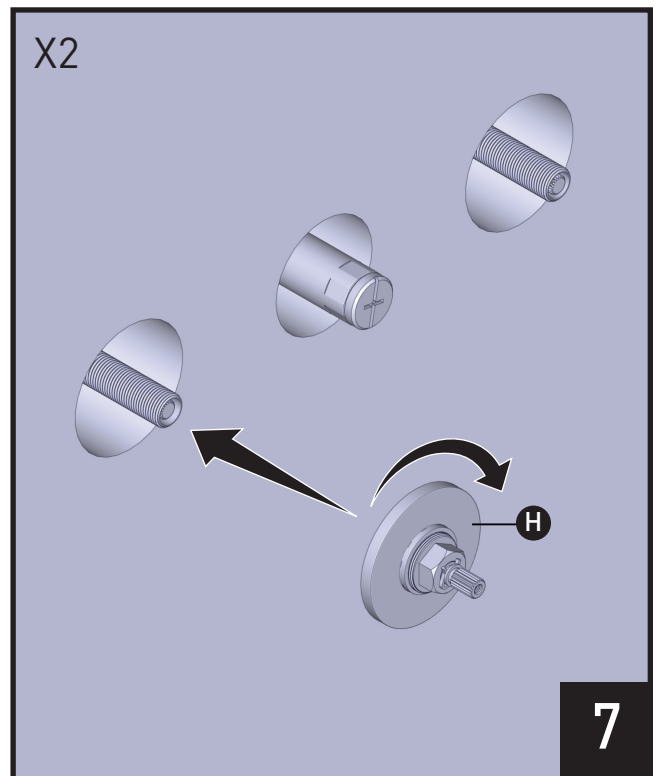

Install Base Ring (H) onto valve thread.

Installez l'anneau de base (H) sur le filetage de la vanne.

Instale la junta tórica de la base (H) sobre el roscado de la válvula.

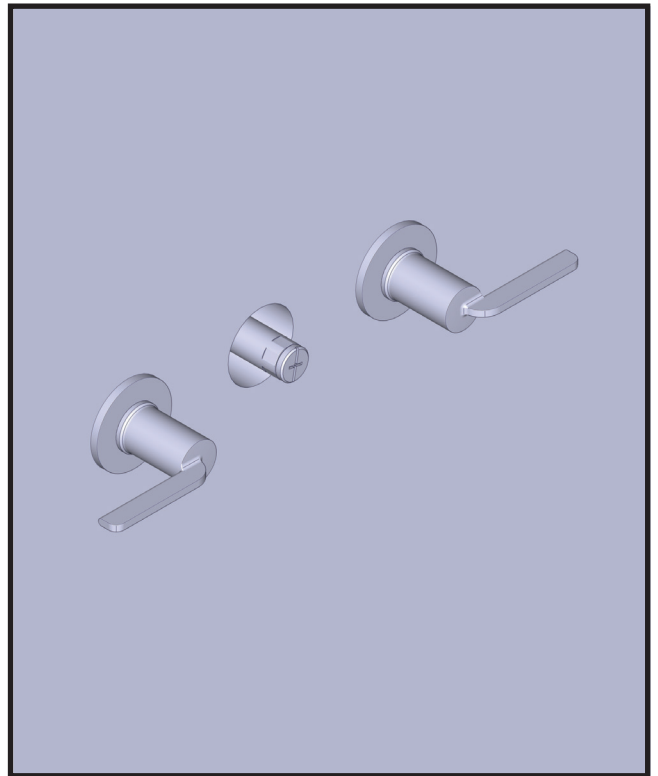
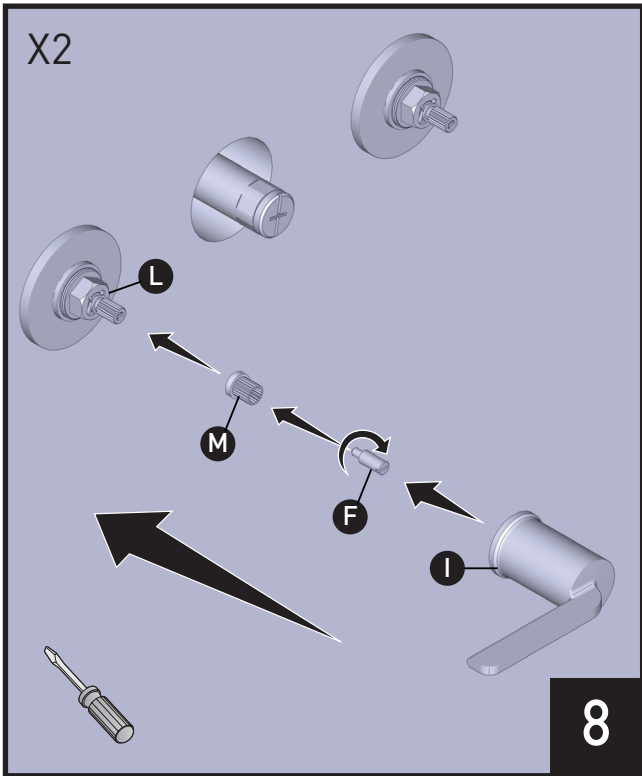

Install Handle Adapter (M) and Cartridge Pin (F) onto Adapter (L) and then install Handle (I) with Adapter (L) until fully seated.

Installez l'adaptateur de poignée (M) et la goupille de cartouche (F) sur l'adaptateur (L), puis installez la poignée (I) avec l'adaptateur (L) jusqu'à leur emboîtement total.

Instale el adaptador de maneral (M) y el perno del cartucho (F) en el adaptador (L) y luego instale la manija (I) al adaptador (L) hasta que quede firmemente conectada.

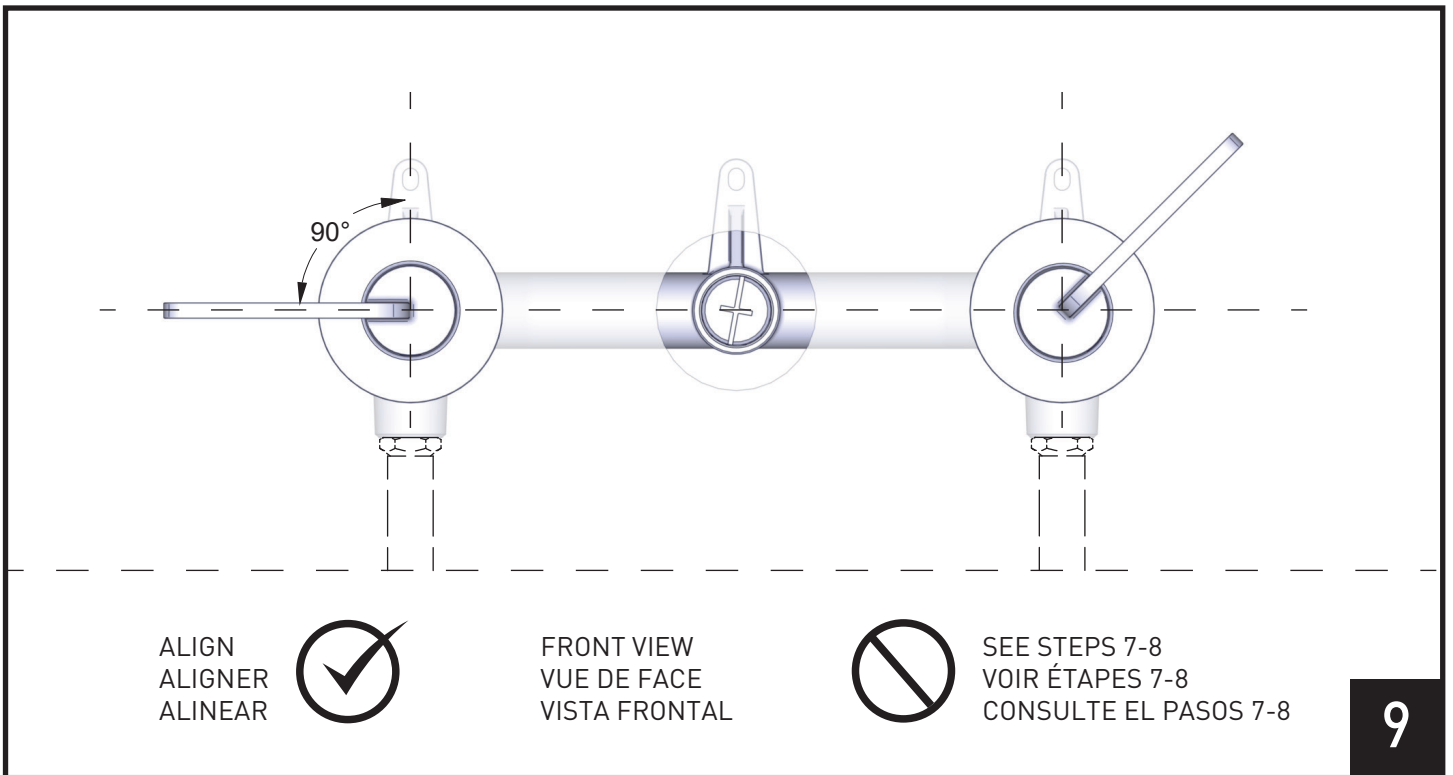

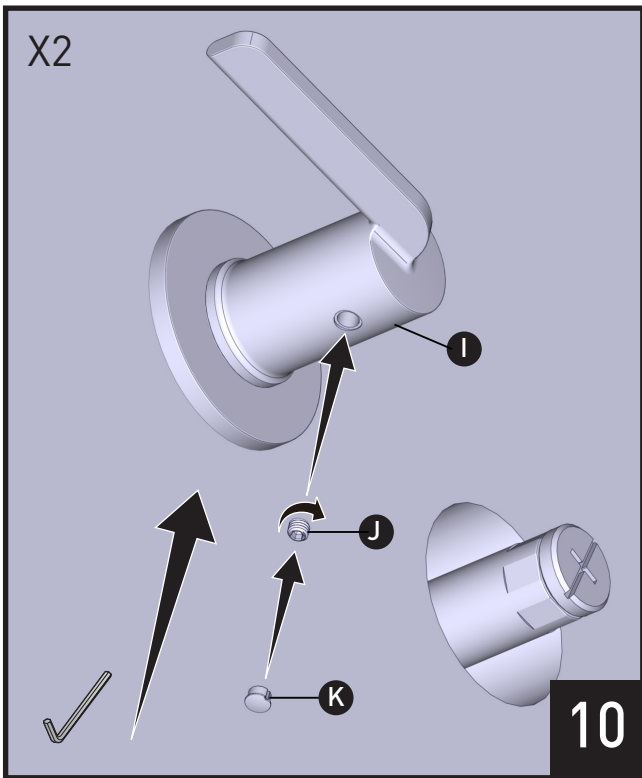

Install Screw (J) onto Handle (I) and then install Cap (K) onto Handle (I).

Installez la vis (J) sur la poignée (I), puis installez le capuchon (K) sur la poignée (I).

Instale el tornillo (J) en la manija (I) y luego instale la tapa (K) en la manija (I).

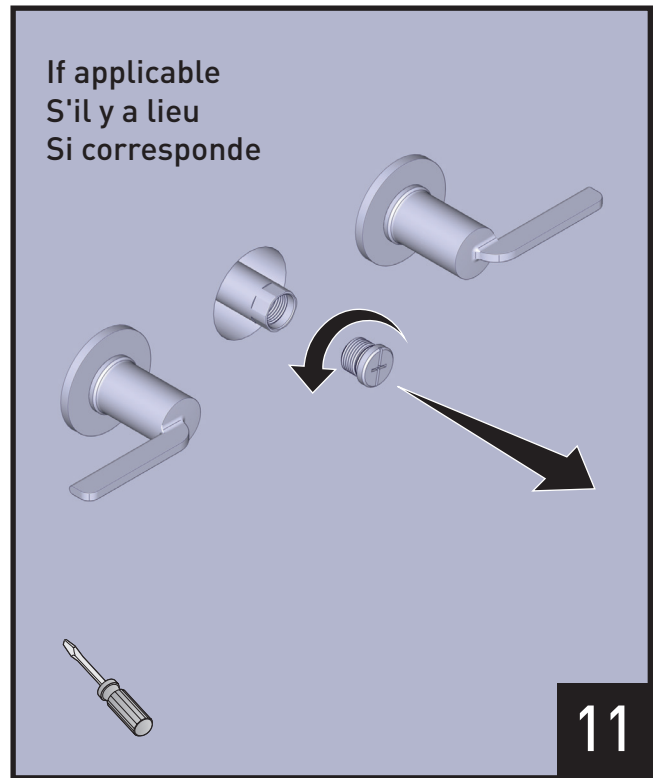

Remove the plug cap from plug shank.

Retirez le capuchon de la tige de connecteur.

Retire la tapa del conector del vástago conector.

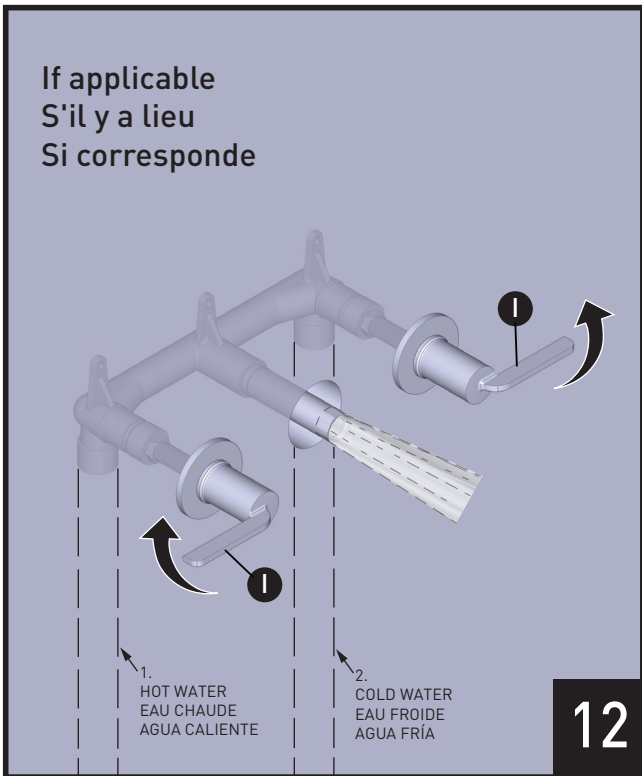

Pull Handles (I) and turn clockwise and counter-clockwise to test water temperature.

Faire tourner la poignées (I) dans le sens horaire et antihoraire, pour vérifier la température de l'eau.

Jale la manijas (I) y gírela en sentido horario y antihorario para probar la temperatura del agua.

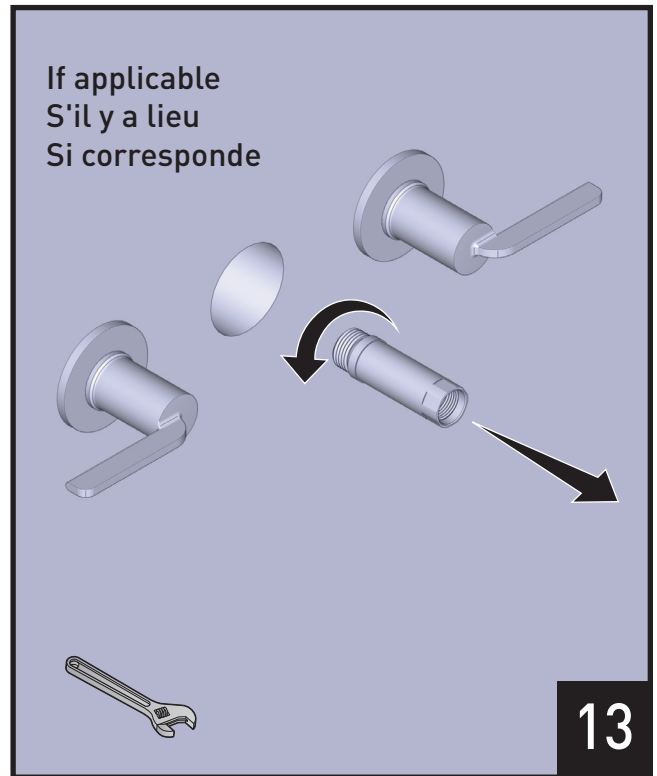

Remove plug shank with the wrench.

Retirez la tige de connecteur à l'aide de la clé.

Use la llave para retirar el vástago conector.

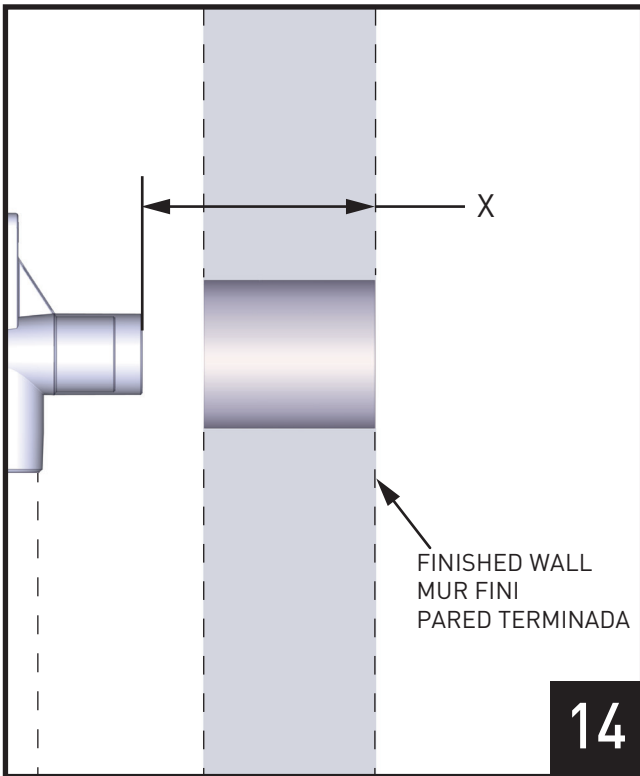

14

Measure distance from finished wall to rough.
 Mesurez la distance séparant le mur fini de la surface brute.
 Mida la distancia desde la pared acabada a la bruta.

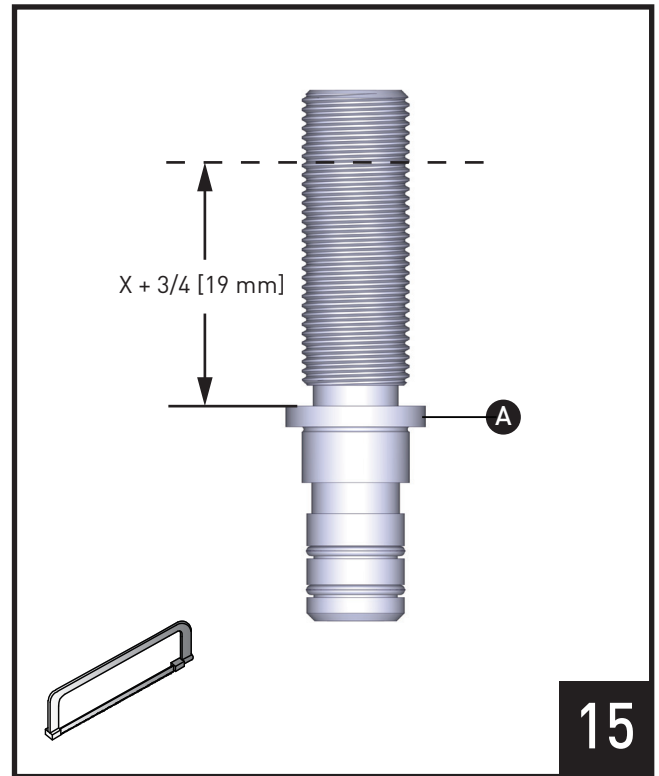

15

Once measurement is defined, carefully use a hacksaw to trim off the extra threads.
 Une fois la mesure prise, au moyen d'une scie à métaux et en faisant preuve de prudence, couper les filets inutiles.
 Una vez definida la medida, utilice con cuidado una segueta para metales para recortar la rosca sobrante.

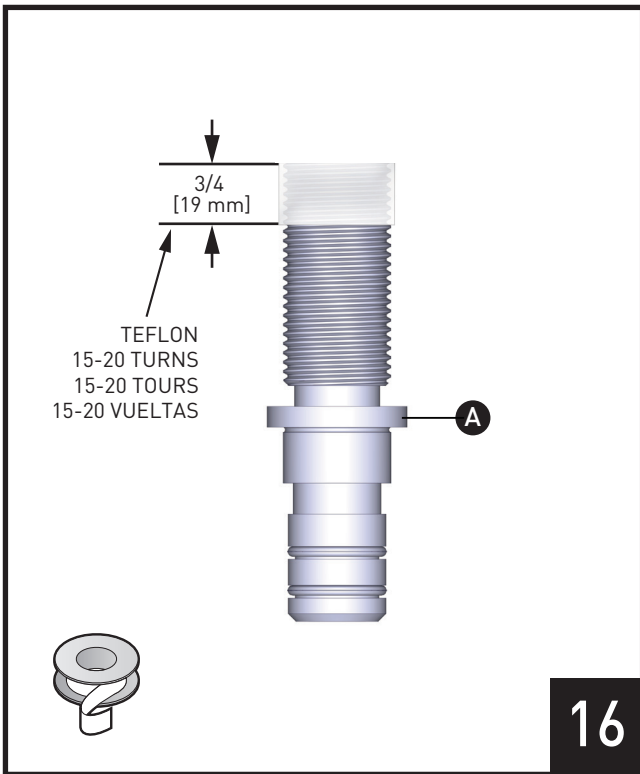

16

Once measurement is defined. Wrap thread seal tape 15-20 turns around end of Spout Stem Adapter (A).
 Une fois la mesure prise. Recouvrir l'extrémité de l'adaptateur de la tige du bec (A) de 15-20 tours de ruban d'étanchéité pour joints filetés.
 Una vez definida la medida. Dé 15-20 vueltas de cinta teflón alrededor de las roscas del extremo del adaptador del eje del pico (A).

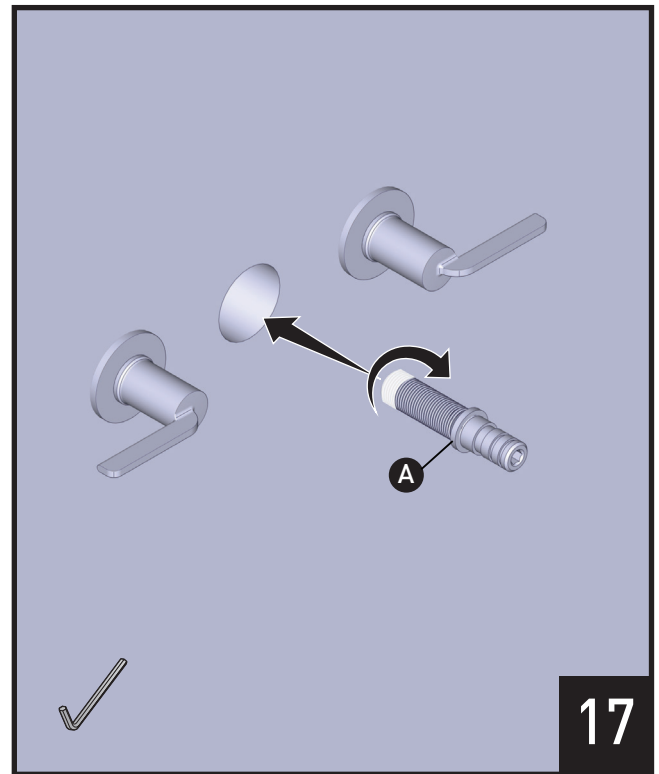

17

Install Spout Stem Adapter (A) into center valve opening with hex wrench.
 À l'aide d'une clé hexagonale, installer l'adaptateur de la tige du bec (A) dans l'ouverture de la soupape centrale.
 Instale el adaptador del eje del pico (A) en la abertura central de la válvula con una llave hexagonal.

If applicable
S'il y a lieu
Si corresponde

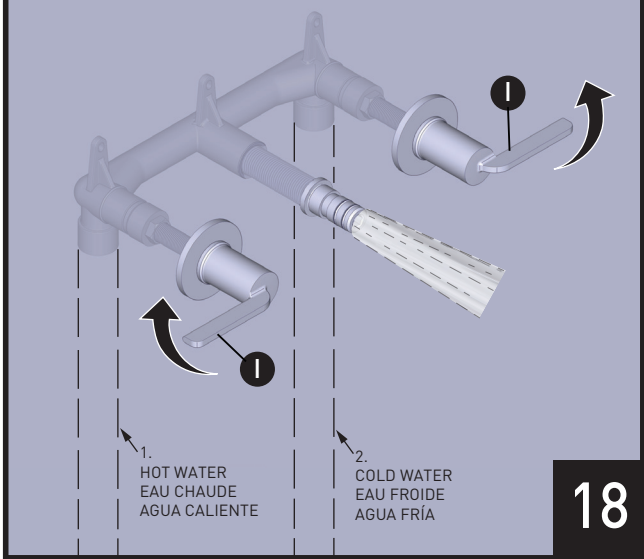

18

Pull Handles (I) and turn clockwise and counter-clockwise to test water temperature.

Faire tourner la poignées (I) dans le sens horaire et antihoraire, pour vérifier la température de l'eau.

Jale la manijas (I) y gírela en sentido horario y antihorario para probar la temperatura del agua.

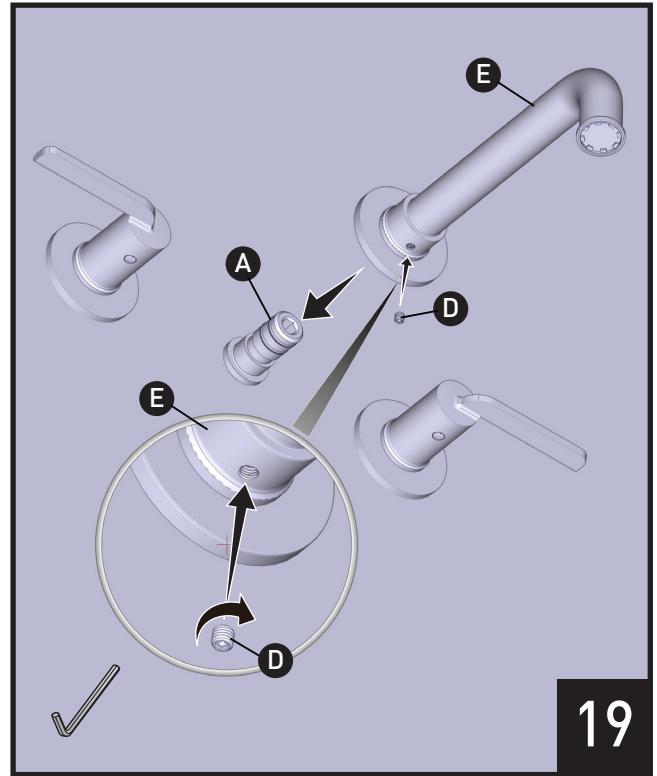

19

Install Spout (E) onto Spout Stem Adapter (A) and then using a hex wrench, tighten Spout Set Screw (D) into Spout (E).

Installez le bec (E) sur l'adaptateur de tige de bec (A), puis à l'aide d'une clé hexagonale, serrez la vis d'arrêt du bec (D) dans le bec (E).

Instale el pico (E) en el adaptador del eje del pico (A) y luego use una llave hexagonal para apretar el tornillo prisionero del pico (D) en el pico (E).

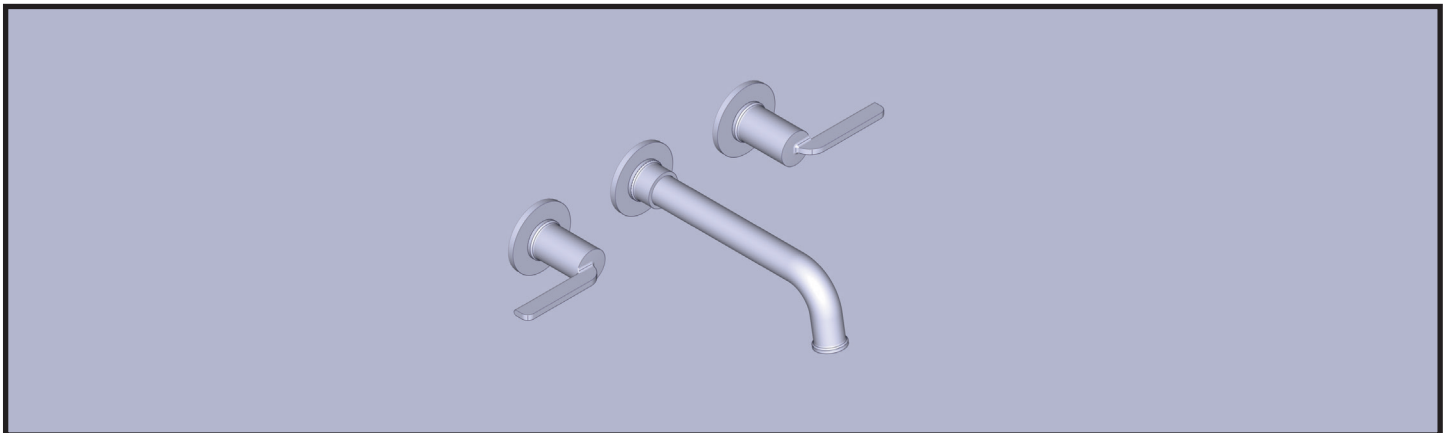

Installation is complete.

L'installation est terminée.

La instalación está completa.

For warranty or additional information, contact:

U.S.A.
houseofrohl.com/support
1-800-777-9762

QUEBEC / MARITIMES / WESTERN CANADA
QUÉBEC / MARITIMES / OUEST CANADIEN
QUEBEC / MARITIMOS / CANADA OCCIDENTAL
houseofrohl.ca/support
1-866-473-8442

ONTARIO
houseofrohl.ca/support
1-800-287-5354

Riobel

PERRIN & ROWE
LONDON



victoria ⊕ albert®

ROHL