

Graceline® Wall Mount Tub Spout
Bec de baignoire Graceline® à montage mural
Pico de bañera para montaje en pared Graceline®

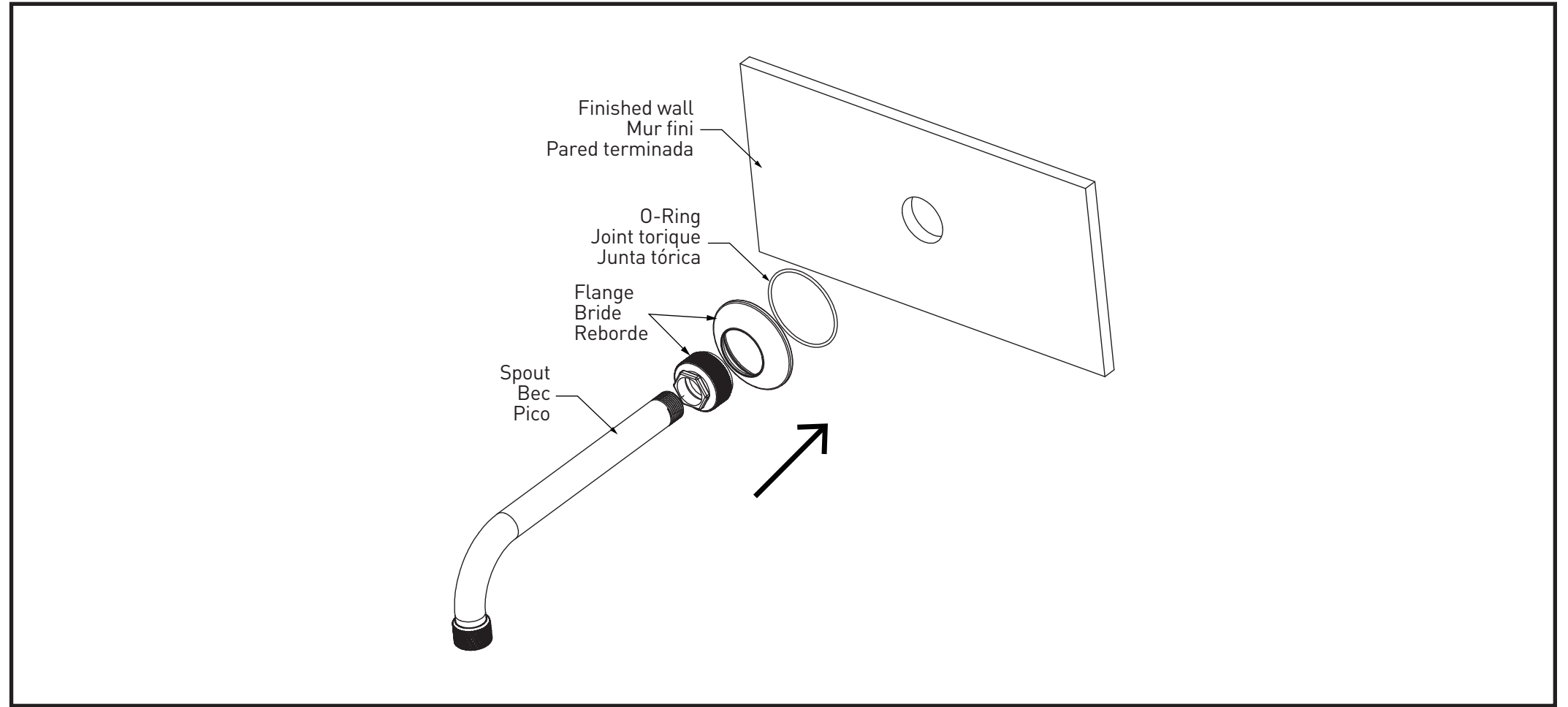
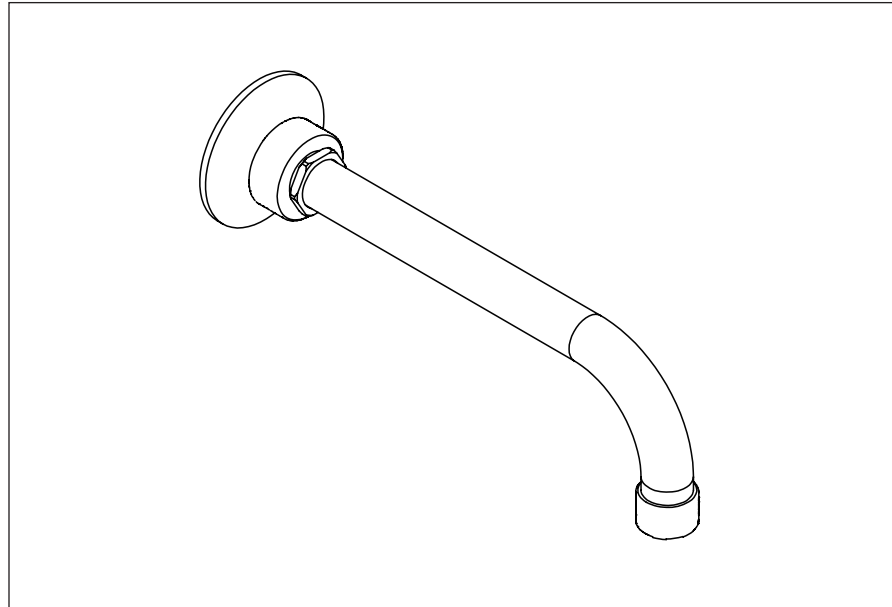

Before beginning the installation: Read all instructions.

Purge the water supply system before connecting it to the faucet.

Avant de commencer l'installation: Lire toutes les instructions.

Purger votre système d'alimentation d'eau avant d'effectuer le branchement au robinet.

Antes de iniciar la instalación: Lea todas las instrucciones.

Es necesario purgar previamente su sistema de alimentación de agua para efectuar la conexión del grifo.

**Tools and equipment required / Outils et matériel requis /
Herramientas y material requerido para instalación:**



For warranty or additional information, contact:

US Customers

U.S.A.

houseofrohl.com/support

1-800-777-9762

Canadian Customers

QUEBEC / MARITIMES / WESTERN CANADA
 QUÉBEC / MARITIMES / OUEST CANADIEN
 QUEBEC / MARITIMOS / CANADA OCCIDENTAL

houseofrohl.ca/support
 1-866-473-8442

ONTARIO
 houseofrohl.ca/support
 1-800-287-5354

INSTRUCTIONS

- There is no extension. Set the 1/2" female rough at Min 1/4" max 1" from the finished surface.
- Use Teflon tape or similar sealing material to prepare the threads.
- Install counter clockwise. Do not use tools. Hand tight rotation is adequate.
- Test for leaks.

CAUTION: This product shall be protected by an air gap in accordance with ASME A112.1.2 and/or the local plumbing code when installing.

D'INSTALLATION

- Aucune pièce de prolongement n'est nécessaire. Positionnez la robinetterie brute femelle de 1/2 po à 1/4 po au min et 1 po au max de la surface finie.
- Utilisez du ruban Téflon ou un matériau d'étanchéité similaire pour préparer les filetages.
- Installez-la dans le sens inverse des aiguilles d'une montre. Ne pas utiliser d'outils. Il suffit d'une fixation à la main.
- Vérifiez l'installation afin de détecter des fuites éventuelles.

MISE EN GARDE: Ce produit doit être protégé par une coupure anti-retour conformément à la norme ASME A112.1.2 et/ou aux codes de plomberie locaux lors de l'installation.

INSTRUCCIONES

- No deben añadirse extensiones, adaptadores u otros accesorios. Instale el caño hembra interior de 1/2 pulgadas de forma que sobresalga al menos 1/4 pulgadas y máximo 1 pulgada de la pared terminada.
- Use cinta de teflón o un material de sellado similar para preparar las roscas.
- Instale en sentido antihorario. No utilice herramientas. Apriete a mano.
- Pruebe que no existan pérdidas.

PRECAUCIÓN: Al instalarse, este producto debe quedar protegido por una separación de aire de acuerdo con ASME A112.1.2 y/o la normativa local sobre tuberías.