



BLAST

QUICK START GUIDE BLUETOOTH | PORTABLE SPEAKER SYSTEM

GUÍA DE INICIO RÁPIDO BLUETOOTH | SISTEMA DE ALTAVOZ PORTÁTIL



QSG - BOSS Audio Systems BLAST

BOSS Audio Systems
3451 Lunar Court • Onond, CA 93003
www.bosssaudio.com
805-731-4853 Customer Service
Tech Support: www.bosssaudio.com/support

©2020

The Bluetooth® word mark and logos are registered trademarks owned by Bluetooth SIG, Inc. and any use of such marks by BOSS Audio Systems is under license. Other trademarks and trade names are those of their respective owners.

Modes

Press **(M)** to cycle through modes. The modes available are Bluetooth, USB, Micro SD, FM and AUX IN.

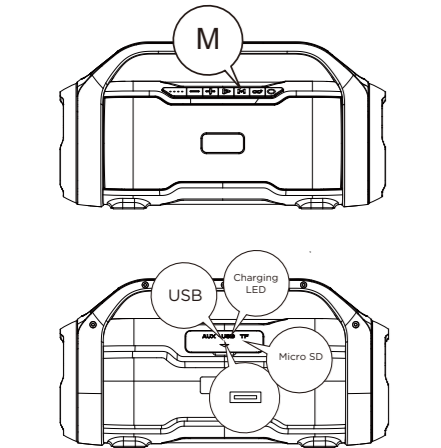

What's Included

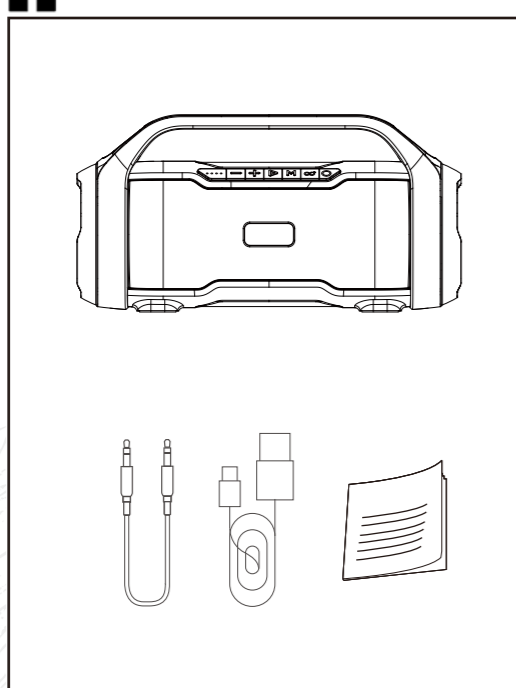

Power

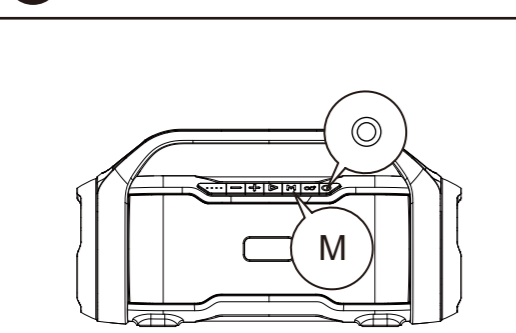

Charging Your Speaker

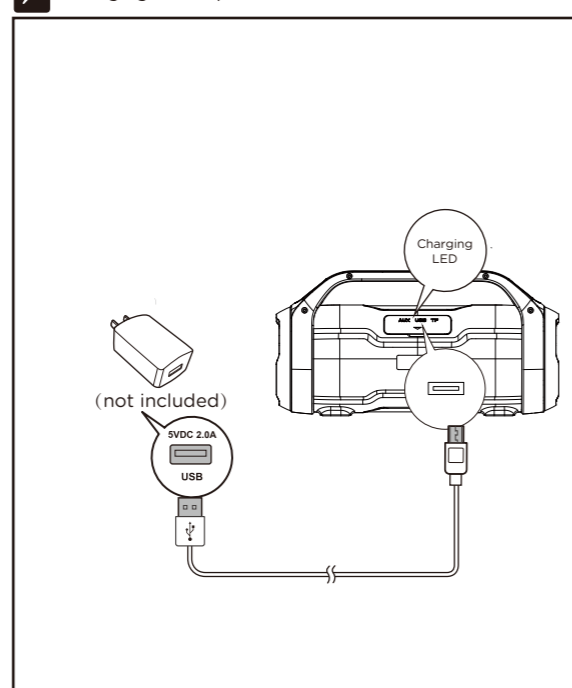

Charge the speaker until the LED light turn off.

Tips: The LED Light flashes when the battery level is low and you will hear a Battery low level tone. When charging your speaker, the red LED light will stay on, the LED will shut off when the device is fully charged.

La luz LED parpadea cuando el voltaje de la batería está por debajo de 6.0V, y escuchará el tono "Batería baja". Cuando el voltaje es inferior a 5.9 V, la unidad se apagará automáticamente. Cuando se carga el altavoz, la luz LED roja queda encendida y se apagará cuando el dispositivo esté completamente cargado. Voltaje completamente cargado es 8.350 TV.

Consejos: La luz LED parpadea cuando el voltaje de la batería está por debajo de 6.0V, y escuchará el tono "Batería baja". Cuando el voltaje es inferior a 5.9 V, la unidad se apagará automáticamente. Cuando se carga el altavoz, la luz LED roja queda encendida y se apagará cuando el dispositivo esté completamente cargado. Voltaje completamente cargado es 8.350 TV.

Long press **(P)** to power on/off. Long press **(M)** to turn off the RGB light.

The Bluetooth indicator flashes blue, indicating that the speaker is in pairing mode.

Tips: When you power on the speaker again after Bluetooth setup, the speaker will search for the previously paired device and the Bluetooth indicator will turn solid. If no paired device is found, it will flash and the speaker will enter pairing mode. To save power, the speaker turns off automatically after 15 minutes of inactivity.

Mantenga presionado **(P)** para encender o apagar. Mantenga presionado **(M)** para encender la luz RGB.

Cuando vaya a usarlo por primera vez, el indicador de Bluetooth parpadeará débilmente en azul, lo que indica que el altavoz está en modo de sincronización.

Consejos: Cuando vuelva a encender el altavoz, buscará el dispositivo sincronizado y el indicador de Bluetooth parpadeará lentamente. Si no se encuentra ningún dispositivo sincronizado, parpadeará rápidamente y el altavoz pasará a modo de sincronización.

Para ahorrar energía, el altavoz se apaga automáticamente después de 15 minutos de inactividad.

Bluetooth

- 1 Make sure that the speaker is in pairing mode.
- 2 Enable Bluetooth on your device to be paired with the speaker. Select **BOSS Audio Systems Blast** from the available devices to start pairing and connection with the speaker.
- 3 After successful connection, the Bluetooth indicator turns solid blue and you hear a voice prompt! "Bluetooth connection successful".
- 4 Press **(M)** to cycle thru modes. Long press **(P)** to disconnect a paired BT device. The modes available are USB, SD Card, Bluetooth, Aux and FM.

- 1 Asegúrese de que el altavoz está en modo de sincronización.
- 2 Active la opción Bluetooth en su dispositivo para sincronizarlo con el altavoz. Seleccione **Boss Audio Systems Blast** entre los dispositivos disponibles para iniciar la sincronización y la conexión con el altavoz.
- 3 Cuando se ha conectado, el indicador Bluetooth se vuelve de color azul sin parpadear y escuchará el aviso sonoro "Connected" (éxito).
- 4 Presione **(M)** para elegir el modo. Mantenga Presionado **(P)** para desconectar un dispositivo emparejado. Los modos disponibles son SD, Bluetooth y FM.

Tips: This speaker supports automatic connection with a previously paired device after power-off and power-on again.

Consejos: Este altavoz permite realizar una conexión automática con un dispositivo previamente sincronizado tras apagarlo y volverlo a encender.

AUX IN

- 1 Connect an auxiliary audio device to the speaker through the 3.5mm audio port.
- 2 Play and control music on the audio device, and use **(+/-)** on the speaker to adjust volume if necessary.

Tips: When the 3.5mm audio cable is plugged in, the speaker switches to AUX input mode automatically. When it is unplugged, the speaker switches back to Bluetooth mode.

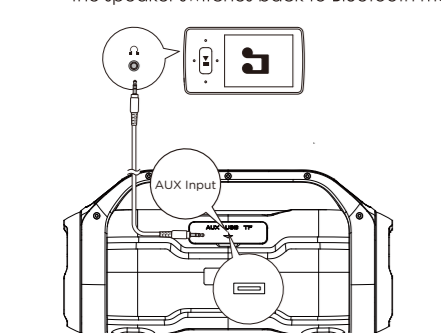

FM

- Playing music on your paired device:
- Long press **(+/-)** to adjust volume.
 - Short press **(+/-)** to skip to the previous or next song.
 - Short press **(P)** to pause or resume music play.

Tips: Music is paused during a call and resumes automatically when the call is ended.

- FM
- To perform an auto-scan, press the **(P)** button. The Blast will go into auto-scan mode and store all radio stations with a strong enough signal.
 - Once the scan is complete, the unit will stop on the first station that was stored.
 - To change the stored preset stations, press the **(+/-)** buttons.
- Note: This cannot manual scan stations. Perform Auto-scan again to maintain strong stations and overwrite existing presets.

- Reproduzca música en su dispositivo sincronizado y conectado con el altavoz.
- Pulse **(+/-)** para ajustar el volumen.
 - Pulse **(+/-)** para pasar a la canción anterior o la siguiente.
 - Pulse **(P)** para pausar o reanudar la reproducción de música.

Consejos: La reproducción se pausará si una llamada y se reanuda automáticamente cuando finaliza la llamada.

- FM
- Para realizar un escaneo automático, mantenga pulsado **(P)** TUBE entra en modo de escaneo automático y almacena todas las emisoras de radio con buena señal.
 - Una vez completado el escaneo, TUBE se detendrá en la primera emisora almacenada.
 - Para escanear entre las emisoras preestablecidas almacenadas, pulse el botón **(+/-)**.
- Nota: Esto no puede escanear manualmente las estaciones. Realice el escaneo automático nuevamente para mantener estaciones fuertes y sobrescribir los preajustes existentes.

True Wireless Stereo (TWS)

You can connect two BOSS Audio Systems with each other to enrich your listening experience.

- 1 Hold **(TWS)** on one speaker for 3 seconds to set up True Wireless connection (main speaker), making sure the other speaker (to be purchased separately) is not connected to any Bluetooth device.
- 2 The two speakers will pair with each other automatically after 15 to 30 seconds.
- 3 Once paired, the True Wireless will reconnect automatically when both speakers are turned on again.

Tips: After a successful connection, you can use the **(P)**, **(+/-)** and **(M)** keys on either speaker to control both speakers at the same time. You can hold **(TWS)** on either speaker for 3 seconds to disconnect True Wireless connection. You can only pair and connect your mobile device with the main speaker.

Puede conectar dos altavoces Boss Audio Systems entre sí para enriquecer su experiencia auditiva.

- 1 Presione **(TWS)** en un altavoz durante 3 segundos para configurar la conexión True Wireless (altavoz principal), asegurándose de que el otro altavoz (que debe comprar por separado) no esté conectado a ningún dispositivo Bluetooth.
- 2 Los dos altavoces se emparejarán automáticamente después de 15 a 30 segundos.
- 3 Una vez emparejados, la conexión True Wireless se volverá a conectar automáticamente cuando ambos altavoces se enciendan nuevamente.

Consejos: Después de realizar la conexión con éxito, puede usar las teclas **(P)**, **(+/-)** y **(M)** de cualquiera de los altavoces para controlar ambos altavoces al mismo tiempo. Puede presionar **(TWS)** en cualquiera de los altavoces durante 3 segundos para desconectar la conexión True Wireless. Solo puede vincular y conectar su dispositivo móvil con el altavoz principal.

EN Important Safety



The lightning flash with arrowhead symbol is intended to alert the user to the presence of un-insulated, dangerous voltage within the inside of the device that may be of sufficient magnitude to constitute a risk of electric shock to persons.

Warning: To reduce the risk of electric shock, do not remove cover (or back) as there are no user-serviceable parts inside. Refer servicing to qualified personnel.

The exclamation point within an equilateral triangle is intended to alert the user to the presence of important operating and servicing instructions in the literature accompanying the device.

WARNING: To reduce the risk of fire or electric shock, do not expose this apparatus to rain or moisture. The apparatus shall not be exposed to dripping or splashing and that objects filled with liquids, such as cans, shall not be placed on apparatus.

WARNING: Where the mains plug/appliance coupler is used as the disconnect device, the disconnect device shall remain readily operable.

WARNING: The battery (battery or batteries or battery pack) shall not be exposed to excessive heat such as sunshine, fire or the like.

Read these instructions before operation. Keep these instructions for future reference. Follow all instructions for installation, use and maintenance of the device.

To clean the device, disconnect power first. Clean only with soft and dry cloth.

To ensure compatibility, only use accessories recommended by the manufacturer.

When the device is suddenly moved from cold to warm surroundings, condensation may form in the housing of the device. Before use, leave the device in the warm environment until the moisture evaporates.

Keep the device away from heat sources, such as a radiator, heater, oven, amplifier, naked flames or direct sunlight.

No naked flame sources, such as lighted candles, should be placed on the apparatus.

Never block any ventilation openings. Install in accordance with the manufacturer's instructions.

- Do not expose the device to sand or dust, or cover it with items, such as newspapers, table cloths, or curtains.

- Do not operate the device in an enclosed cabinet. Leave sufficient free space around the device for adequate ventilation.

Do not attempt to repair or service the device yourself. Opening or removing the cabinet may expose you to electric shock, and other hazards. If repair is required, contact your dealer and refer all servicing to qualified service personnel.

Do not use the device if any abnormality occurs, if any smoke or odor becomes apparent, contact your dealer immediately. Do not try to repair the device yourself.

Avoid using dropped or damaged appliances. If the device is dropped and the housing is damaged, the internal components may not function normally. Stop use and contact your dealer for repair. Continued use of the device may cause fire or electric shock.

To reduce the risk of electric shock, do not touch any connector with wet hands.

Never remove the housing of the device. Never lubricate any part of the device. Never place the device on top of any other electrical equipment.

This equipment is a Class II or double insulated electrical appliance. It has been designed in such a way that it does not require a safety connection to electrical earth.

Notice Modification

Any modification (such as removing the speaker grill) to the device, without prior authorization from the manufacturer, may void your warranty and authority to operate the device.

FCC compliance statement

This equipment has been tested and found to comply with the limits for a Class B digital device, pursuant to part 15 of the FCC Rules. These limits are designed to provide reasonable protection against harmful interference in a residential installation. This equipment generates, uses, and can radiate radio frequency energy and, if not installed and used in accordance with the instruction manual, may cause harmful interference to radio communications. However, there is no guarantee that interference will not occur in a particular installation. If this equipment does cause harmful interference to radio or television reception, which can be determined by turning the equipment off and on, the user is encouraged to try to correct the interference by one or more of the following measures:

- Relocate the receiving antenna.
- Increase the separation between the equipment and receiver.
- Connect the equipment into an outlet on a circuit different from that to which the receiver is connected.
- Consult the dealer or an experienced radio/TV technician for help.

This device complies with Part 15 of the FCC Rules. Operation is subject to the following two conditions:

(1) This device may not cause harmful interference, and (2) This device must accept any interference received, including interference that may cause undesired operation.

This Class B digital apparatus complies with Canadian ICES-003.

Cet appareil numérique de la classe B est conforme à la norme NMB-003 du Canada.

This device complies with FCC RF radiation exposure limits set forth for an uncontrolled environment. This equipment should be installed and operated with a minimum distance of 20cm between the radiator and your body.

This device and its antenna(s) must not be co-located or conjunction with any other antenna or transmitter.

Recycling Packaging

Observe the local regulations for how to dispose of the packaging materials.

Instructions for Users on Removal, Recycling and Disposal of Used Batteries

To remove the batteries from your equipment or remote control, reverse the procedure described in the owner's manual for inserting batteries.

For products with a built-in battery that lasts for the lifetime of the product, removal may not be possible for the user. In this case, recycling or recovery centers handle the dismantling of the product and the removal of the battery. If, for any reason, it becomes necessary to replace such a battery, this procedure must be performed by authorized service centers.

In the European Union and other locations, it is illegal to dispose of any battery with household trash. All batteries must be disposed of in an environmentally sound manner. Contact your local waste-management officials for information regarding the environmentally sound collection, recycling and disposal of used batteries.

WARNING: Danger of explosion if battery is incorrectly replaced. To reduce risk of fire or burns, don't disassemble, crush, puncture, short external contacts, expose to temperature above 60°C (140°F), or dispose of in fire or water. Replace only with specified batteries.

The symbol indicating "separate collection" for all batteries and accumulators shall be the cross-out wheeled bin shown below:

No utilize el dispositivo si se produce cualquier anomalía. Si detecta humo u olor, contacte inmediatamente con su distribuidor. No intente reparar usted mismo el dispositivo.

No utilice aparatos que se hayan caído o estén dañados. Si el dispositivo se ha caído y le carcasa está dañada, los componentes internos podrían no funcionar con normalidad. Detenga el uso y contacte con su distribuidor para que lo repare. El uso continuado del dispositivo podría provocar incendios o descargas eléctricas.

Para reducir el riesgo de descarga eléctrica, no toque ningún conector con las manos mojadas. No extraiga nunca la carcasa del dispositivo.

No lubrique nunca las piezas del dispositivo. No coloque nunca el dispositivo sobre otros aparatos eléctricos.

Este equipo es un aparato eléctrico de Clase II o con doble aislamiento. Ha sido diseñado de tal forma que no requiere conectarse al circuito de tierra eléctrica.

Copyright **Bluetooth**

The Bluetooth word mark and logos are owned by the Bluetooth SIG, Inc. and any use of such marks by BOSS AUDIO SYSTEMS is under license.

Specifications

The technical specifications are subject to change without prior notice.

DC power input	USB 5V/2A
Speaker drivers	3 inch*2
S/N	6dB
THD+N	<17%
Dimension	13.9*5.4*7.2 inch
Weight	2.54 kg
Audio input	FM/SD/USB/Bluetooth/AUX
Wireless	V5.0+BR+EDR+BLE
Bluetooth Profiles	A2DP,AVRCP,AVRTP,AVRTP,HP,OPP,MAP, GATT,GAP,GATT,FCOMM,USDP,USDP profile
Battery capacity	7.4V 3000mAh
Battery type	Lithium-ion
Playing time	9H

EN Importante Seguridad



The lightning flash with arrowhead symbol is intended to alert the user to the presence of un-insulated, dangerous voltage within the inside of the device that may be of sufficient magnitude to constitute a risk of electric shock to persons.

Warning: To reduce the risk of electric shock, do not remove cover (or back) as there are no user-serviceable parts inside. Refer servicing to qualified personnel.

The exclamation point within an equilateral triangle is intended to alert the user to the presence of important operating and servicing instructions in the literature accompanying the device.

WARNING: To reduce the risk of fire or electric shock, do not expose this apparatus to rain or moisture. The apparatus shall not be exposed to dripping or splashing and that objects filled with liquids, such as cans, shall not be placed on apparatus.

WARNING: Where the mains plug/appliance coupler is used as the disconnect device, the disconnect device shall remain readily operable.

WARNING: The battery (battery or batteries or battery pack) shall not be exposed to excessive heat such as sunshine, fire or the like.

Read these instructions before operation. Keep these instructions for future reference. Follow all instructions for installation, use and maintenance of the device.

To clean the device, disconnect power first. Clean only with soft and dry cloth.

To ensure compatibility, only use accessories recommended by the manufacturer.

When the device is suddenly moved from cold to warm surroundings, condensation may form in the housing of the device. Before use, leave the device in the warm environment until the moisture evaporates.

Keep the device away from heat sources, such as a radiator, heater, oven, amplifier, naked flames or direct sunlight.

No naked flame sources, such as lighted candles, should be placed on the apparatus.

Never block any ventilation openings. Install in accordance with the manufacturer's instructions.

- Do not expose the device to sand or dust, or cover it with items, such as newspapers, table cloths, or curtains.

- Do not operate the device in an enclosed cabinet. Leave sufficient free space around the device for adequate ventilation.

Do not attempt to repair or service the device yourself. Opening or removing the cabinet may expose you to electric shock, and other hazards. If repair is required, contact your dealer and refer all servicing to qualified service personnel.

Do not use the device if any abnormality occurs, if any smoke or odor becomes apparent, contact your dealer immediately. Do not try to repair the device yourself.

Avoid using dropped or damaged appliances. If the device is dropped and the housing is damaged, the internal components may not function normally. Stop use and contact your dealer for repair. Continued use of the device may cause fire or electric shock.

To reduce the risk of electric shock, do not touch any connector with wet hands.

Never remove the housing of the device. Never lubricate any part of the device. Never place the device on top of any other electrical equipment.

Reciclaje de envase

Cumpla la dispuesto en las normativas locales acerca de cómo desechos los materiales de embalaje.

Instrucciones para los usuarios sobre la eliminación, el reciclado y la eliminación de pilas usadas

Para extraer las pilas de su aparato o su mando a distancia, siga en sentido inverso el procedimiento que se describe en el manual del propietario para insertar las pilas.

Para productos con una batería integrada que dure toda la vida útil del producto, la extracción no puede correr a cargo del usuario. En este caso, los puntos de reciclaje o recuperación se encargan de desmantelar el producto y extraer la batería.

Si por cualquier motivo fuera necesario cambiar dicha pila, este procedimiento deberán realizarlo los centros de servicio autorizados. En la Unión Europea y otros lugares, es ilegal desechos cualquier pila con los desechos domésticos. Todas las pilas deberán desecharse de manera que no dañen el medio ambiente. Contacte con sus responsables de tratamiento de desechos locales para obtener información acerca de la recogida, el reciclado y la eliminación ecológica de pilas usadas.

ADVERTENCIA: Peligro de explosión si la pila no se coloca correctamente. Para reducir el riesgo de incendio o quemaduras, no desmonte, apilste, perforo, cause cortocircuitos en los contactos internos, exponga a temperaturas por encima de los 60 °C ni deseché la pila en fuego o agua. Cambiala solo por baterías especificadas.

El símbolo que indica "recogida selectiva" para todos las pilas y acumuladores deberá ser la papelera con ruedas tachada que se muestra a continuación:

• No exponga el dispositivo a arena o polvo ni lo coloque con objetos como periódicos, manteles o colifinos.

• No ponga en funcionamiento el dispositivo en un armario cerrado. Deje suficiente espacio libre alrededor del dispositivo para que pueda ventilarse adecuadamente.

No intente reparar o realizar usted mismo tareas de mantenimiento en el dispositivo. Abra o extraer el armario puede exponerle al riesgo de sufrir una descarga eléctrica y otros peligros. Si necesita reparar el aparato, contacte con su distribuidor y ponga todas reparaciones en manos de personal de mantenimiento cualificado.

No utilice el dispositivo si se produce cualquier anomalía. Si detecta humo u olor, contacte inmediatamente con su distribuidor. No intente reparar usted mismo el dispositivo.

No utilice aparatos que se hayan caído o estén dañados. Si el dispositivo se ha caído y le carcasa está dañada, los componentes internos podrían no funcionar con normalidad. Detenga el uso y contacte con su distribuidor para que lo repare. El uso continuado del dispositivo podría provocar incendios o descargas eléctricas.

Para reducir el riesgo de descarga eléctrica, no toque ningún conector con las manos mojadas. No extraiga nunca la carcasa del dispositivo.

No lubrique nunca las piezas del dispositivo. No coloque nunca el dispositivo sobre otros aparatos eléctricos.

Este equipo es un aparato eléctrico de Clase II o con doble aislamiento. Ha sido diseñado de tal forma que no requiere conectarse al circuito de tierra eléctrica.

Derechos de autor Bluetooth

La marca gráfica y los logos Bluetooth son propiedad de Bluetooth SIG, Inc., y cualquier uso de BOSS AUDIO SYSTEMS haga de dichas marcas se halla bajo licencia.

Especificaciones

Las especificaciones técnicas podrán modificarse sin previo aviso.

Entrada de corriente DC	USB 5V/2A
Controladores de altavoz	3 inch*2
S/N	6dB
THD+N	<17%
Dimension	13.9*5.4*7.2 inch
Peso	2.54 kg
Entrada de audio	FM/SD/USB/Bluetooth/AUX
Inalámbrico	V5.0+BR+EDR+BLE
Perfiles de Bluetooth	A2DP,AVRCP,AVRTP,AVRTP,HP,OPP,MAP, GATT,GAP,GATT,FCOMM,USDP,USDP profile
Capacidad de la batería	7.4V 3000mAh
Tipo de Batería	Lithium-ion
Tiempo para jugar	9H

ADVERTENCIA:

Para reducir el riesgo de incendio o descarga eléctrica, no exponga este aparato a la humedad. El aparato no deberá exponerse a goteo o salpicaduras, y no deberán colocarse objetos llenos de líquido, como jarrones, sobre el aparato.

ADVERTENCIA: Cuando se utilice el enchufe principal/contenedor del aparato como dispositivo de desconexión, el dispositivo de desconexión debe permanecer listo para su uso.

ADVERTENCIA: La batería (batería o baterías o paquete de baterías) no deberá exponerse a calor excesivo, como la luz solar, el fuego o fuentes de calor similares.

Lea estas instrucciones antes de usar el aparato. Guarde estas instrucciones para consultarlas en el futuro.

Siga todas las instrucciones de instalación, uso y mantenimiento del dispositivo.

Para evitar que vuelque o se caiga, coloque el dispositivo sobre una superficie plana y dura.

Para limpiar el dispositivo, desconecte primero la alimentación. Limpie solo con un paño suave y seco.

Para garantizar la compatibilidad, utilice solo accesorios recomendados por el fabricante.

Cuando el dispositivo pase repentinamente de un entorno frío a un entorno caliente, podría formarse condensación en la carcasa. Antes de usarlo, deje el dispositivo en el entorno caliente hasta que se evapore la humedad.

Mantenga el dispositivo alejado de fuentes de calor, como radiadores, calefactores, hornos, amplificadores, llama abierta o luz solar directa.

No deberán colocarse fuentes de llama abierta, como velas encendidas, sobre el aparato.

No bloquee nunca las aberturas de ventilación. Instale el aparato siguiendo las instrucciones del fabricante.

No exponga el dispositivo a arena o polvo ni lo coloque con objetos como periódicos, manteles o colifinos.

• No ponga en funcionamiento el dispositivo en un armario cerrado. Deje suficiente espacio libre alrededor del dispositivo para que pueda ventilarse adecuadamente.

No intente reparar o realizar usted mismo tareas de mantenimiento en el dispositivo. Abra o extraer el armario puede exponerle al riesgo de sufrir una descarga eléctrica y otros peligros. Si necesita reparar el aparato, contacte con su distribuidor y ponga todas reparaciones en manos de personal de mantenimiento cualificado.

No utilice el dispositivo si se produce cualquier anomalía. Si detecta humo u olor, contacte inmediatamente con su distribuidor. No intente reparar usted mismo el dispositivo.

No utilice aparatos que se hayan caído o estén dañados. Si el dispositivo se ha caído y le carcasa está dañada, los componentes internos podrían no funcionar con normalidad. Detenga el uso y contacte con su distribuidor para que lo repare. El uso continuado del dispositivo podría provocar incendios o descargas eléctricas.

Para reducir el riesgo de descarga eléctrica, no toque ningún conector con las manos mojadas. No extraiga nunca la carcasa del dispositivo.

No lubrique nunca las piezas del dispositivo. No coloque nunca el dispositivo sobre otros aparatos eléctricos.

Este equipo es un aparato eléctrico de Clase II o con doble aislamiento. Ha sido diseñado de tal forma que no requiere conectarse al circuito de tierra eléctrica.

Advertencia

Tras probar este dispositivo, se ha determinado que cumple los límites para un dispositivo digital de Clase B que se establecen en la parte 15 de las normas de la FCC. Estos límites han sido ideados para proporcionar una protección razonable contra interferencias perjudiciales en una instalación residencial. Este aparato genera, utiliza y puede irradiar energía de radiofrecuencia y, si no se utiliza siguiendo el manual de instrucciones, podría causar interferencias perjudiciales en las comunicaciones por radio. No obstante, no existe garantía de que no vayan a producirse interferencias en una instalación

concreta. Si este aparato causa interferencias perjudiciales en la recepción de señales de radio o televisión, lo que se puede determinar encendiendo o apagando el equipo, se recomienda al usuario que intente corregir la interferencia adoptando una de las siguientes medidas:

-