

MONTECITO 12-FT SHUFFLEBOARD TABLE ASSEMBLY INSTRUCTIONS



Please Do Not Hesitate to
Contact Our Consumer Hotline
at 800-759-0977
with Any Questions That May
Arise During Assembly or
Use of This Product!

THANK YOU!

Thank you for purchasing this product. We work around the clock and around the globe to ensure that our products maintain the highest possible quality. However, in the rare case of issues during assembly or use of this product, please contact our Consumer Hotline at **800-759-0977** for immediate assistance before contacting your retailer. Please read the warranty information at the back of these assembly instructions for further details.

ASSEMBLY TIPS

IMPORTANT! PLEASE READ THESE ASSEMBLY INSTRUCTIONS IN ENTIRETY BEFORE ASSEMBLING YOUR PRODUCT.

1. Find a clean, level surface to begin the assembly of your game table. We recommend that two adults work together to assemble this game. You may want to carefully cut or tear the four corners of the box so that the bottom of the box can be used as your work surface.
2. Remove all of the contents from box and verify that you have all of the parts shown on the Parts List before you begin assembly. **Note: Some parts may be pre-installed or pre-assembled.**
3. Some figures or drawings may not look exactly like product.
4. ***When installing parts that have more than one screw or bolt, hand tighten all screws or bolts in place before final tightening with screwdriver or wrench.***
5. Electric screwdrivers may be helpful during assembly; however, please set a **low torque** and use extreme caution because screws may be stripped or overtightened, resulting in damaged parts, if the electric screwdriver's torque is set too high.

WARNINGS!

READ AND FOLLOW ALL ASSEMBLY, OPERATION AND SAFETY INSTRUCTIONS CAREFULLY.

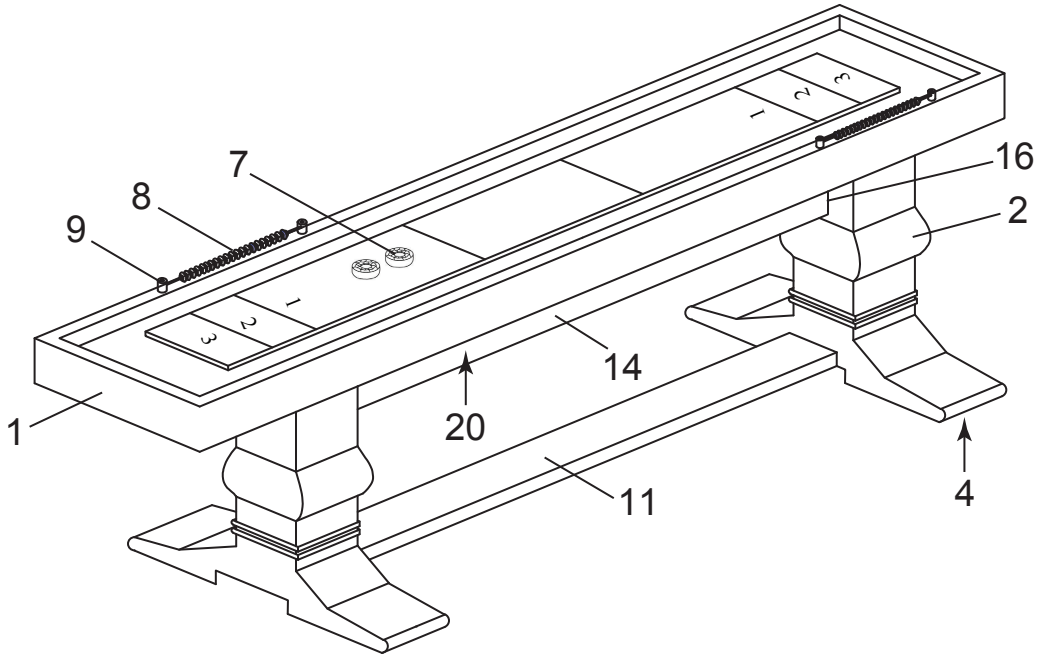
**CHOKER HAZARD - THIS ITEM MAY CONTAIN SMALL BALLS AND PARTS
NOT SUITABLE FOR CHILDREN UNDER 3 YEARS OF AGE.**

CARE AND USE

1. This product is intended for **INDOOR** use only.
2. Do **NOT** drag the table when moving it, as this will damage the legs.

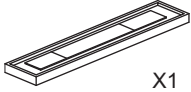
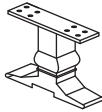
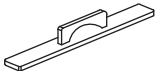

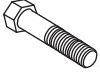





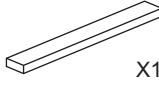


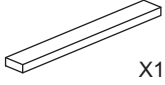





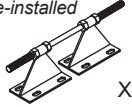

MONTECITO 12-FT SHUFFLEBOARD TABLE - NG5025

Parts List



Illustrations Not to Scale

PARTS

#1 NGP7389  X1 TABLE BODY	#2 NGP7390  X2 LEG	#3 NGP1222  X1 SHUFFLEBOARD BRUSH	#4 NGP7391  X8 LEG LEVELER	#5 NGP7392*  X16 5/16" x 1-3/4" BOLT	#6 NGP7392*  X16 5/16" x 23mm WASHER	#7 R. NGP2606 B. NGP2607  X4 each RED & BLUE PUCKS
#8 NGP7393  X2 SLIDE SCORER	#9 NGP7394  X4 WOOD CAP	#10 NGP7392*  X4 F4 x 1-1/2" SCREW	#11 NGP7395  X1 LOWER LEG CROSS BRACE	#12 NGP7392*  X4 1/4" x 1-3/4" BOLT	#13 NGP7392*  X8 1/4" x 16mm WASHER	#14 NGP7396  X1 UPPER LEG CROSS BRACE
#15 NGP7392*  X1 ALLEN WRENCH	#16 NGP7397  X2 IRON PLATE CONNECTOR	#17 NGP7392*  X4 1/4" x 3/4" BOLT	#18 NGP7392*  X8 F4 x 18mm SCREW	#19 NG1221  X1 SHUFFLEBOARD WAX	#20 NGP7398 <i>Pre-installed</i>  X4 CLIMATIC ADJUSTER	ADDITIONAL EQUIPMENT REQUIRED:  PHILLIPS HEAD SCREWDRIVER

*Items included in Hardware Pack, NGP7392

IMPORTANT! PLEASE READ BEFORE ASSEMBLING YOUR SHUFFLEBOARD!

- The playfield of your new shuffleboard is made of high-quality, solid wood. Wood is a natural product that is affected by environmental conditions like humidity and temperature.
- You should consider the placement of your shuffleboard carefully before assembly. Your shuffleboard should only be assembled in the location where you intend to use it. Moving it after assembly may cause damage.
- Moisture is arguably the most important factor affecting the performance and service life of wood products. The location of your shuffleboard should not be too damp or too dry. A comfortable relative humidity between 30% and 50% is optimal for your shuffleboard.
- Your shuffleboard should be kept in a stable, room temperature environment. The shuffleboard should never be placed in direct sunlight or near a heat source.
- The playfield may swell a little in more humid weather and contract slightly in drier conditions. This can affect the "trueness" of the playfield and should not necessarily be considered a defect. If used properly, the Climatic Adjusters should compensate for these natural occurrences. Refer to **Care and Use**, page 6, for further instructions on using the Climatic Adjusters.
- **Adjustments should be made slowly.** Make half turns to the appropriate nut and allow a day for the table to react. Depending on environmental conditions, the playfield may require days or weeks to completely settle. Making these adjustments too quickly may cause the playfield to crack, permanently damaging your shuffleboard.
- Be aware that your shuffleboard may react to temperature and humidity changes throughout the year. Further adjustments may be necessary to keep the playfield true.

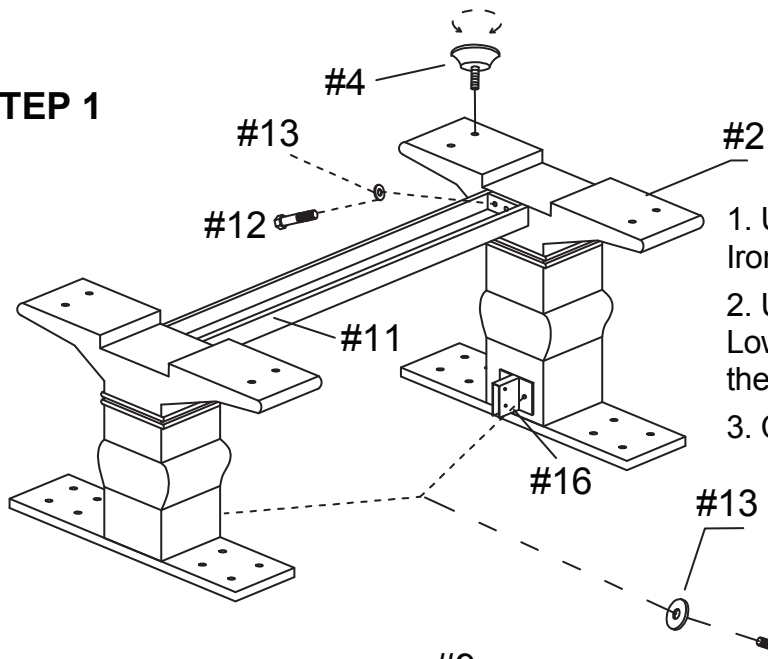
Following these simple guidelines will ensure many years of enjoyment of your shuffleboard! Please call 800-759-0977 with any questions concerning your table.

You may find the following video helpful in making adjustments to your table using the climatic adjusters:

<https://player.vimeo.com/video/7669642?title=0&byline=0&portrait=0>

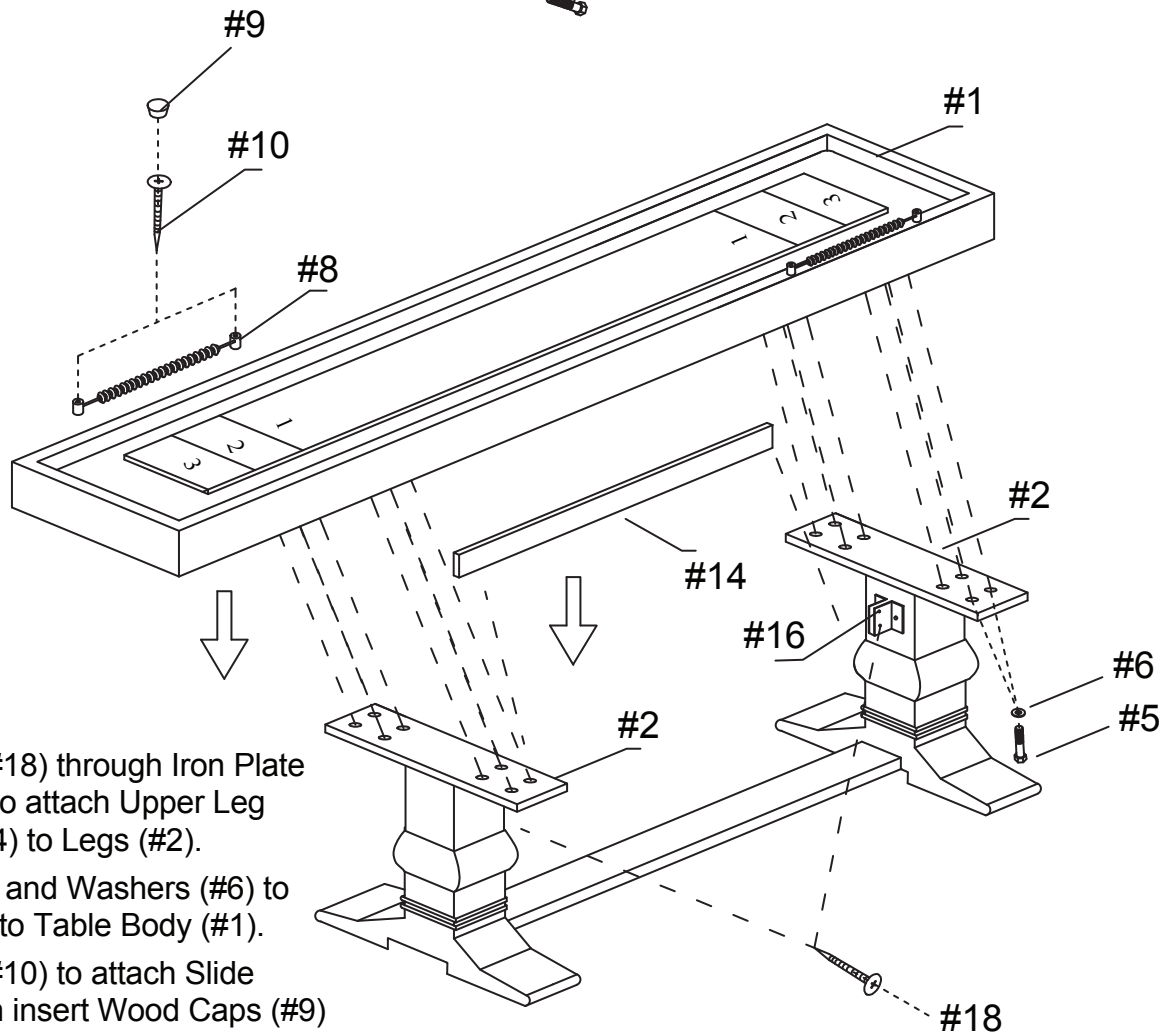
ASSEMBLY INSTRUCTIONS

STEP 1



1. Use Bolts (#17) and Washers (#13) to attach Iron Plate Connectors (#16) to Legs (#2).
2. Use Bolts (#12) and Washers (#13) to attach Lower Leg Cross Brace (#11) to Legs (#2), then install Leg Levelers (#4) on leg bottom.
3. Carefully turn Leg Assembly over.

STEP 2



1. Use Screws (#18) through Iron Plate Connector (#16) to attach Upper Leg Cross Brace (#14) to Legs (#2).
2. Use Bolts (#5) and Washers (#6) to attach Legs (#2) to Table Body (#1).
3. Use Screws (#10) to attach Slide Scores (#8), then insert Wood Caps (#9) to hide screws.

CARE AND USE / CLIMATIC ADJUSTERS

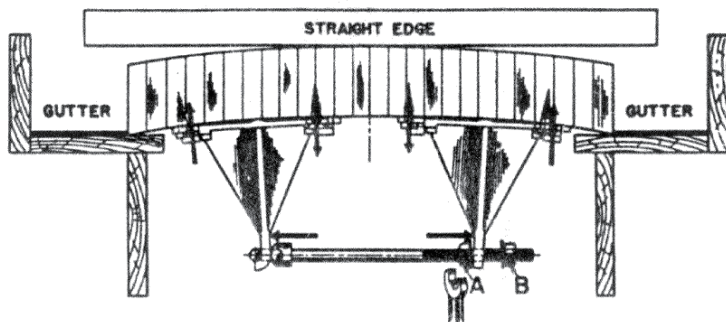
You have now assembled your Game Table. Please note the Care and Use instructions below to ensure years of trouble free use of your game table.

CARE AND USE

1. This product is intended for INDOOR use only.
2. Do NOT sit, climb or lean on the table.
3. Do NOT drag the table when moving it as this will damage the legs.
4. This Shuffleboard is equipped with Climatic Adjusters underneath the table to level the playfield. Because of humid weather or dry conditions, it is occasionally necessary to make adjustments in order to keep the playfield true. **Make sure your table is level in both directions using Leg Levelers before making any adjustments using the Climatic Adjusters.**

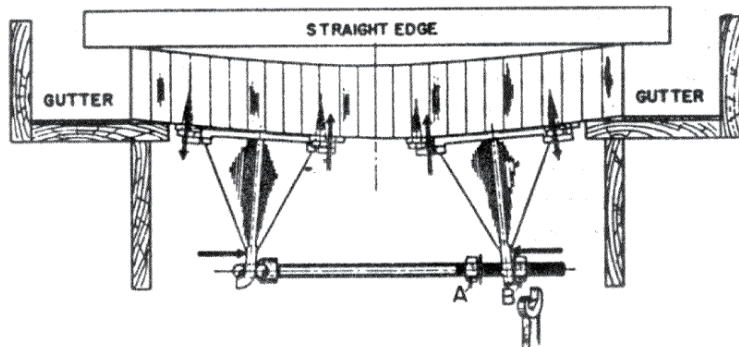
Begin the adjustment process by placing a straight edge across the playfield directly above the first climatic adjuster at each end of the table. This will determine if the playfield is **concave** or **convex**. The shuffleboard surface should be slightly concave to prevent the pucks from falling off the sides.

To Correct a Convex Playfield



1. Loosen Nut B completely.
2. Tighten Nut A a turn or two slowly. Do the same to each other pair of adjusters in rotation, for a gradual and uniform effect.
3. Repeat the process a few times, as necessary, waiting a day or two for the wood to react, until the play surface is true with straight edge.
4. Re-tighten Nut B.

To Correct a Concave Playfield



1. Loosen Nut A completely.
2. Tighten Nut B a turn or two slowly. Do the same to each other pair of adjusters in rotation, for a gradual and uniform effect.
3. Repeat the process a few times, as necessary, waiting a day or two for the wood to react, until the play surface is true with straight edge.
4. Re-tighten Nut A.

Please note that the shuffleboard will react to the adjustments for several days. Check the playfield again to determine if further adjustments are needed. DON'T try to make adjustments too quickly all at once, this may break adjusters or crack board.

180-DAY LIMITED WARRANTY

This product is warranted to the original purchaser to be free from defects in material or workmanship for a period of 180 days from the date of the original retail purchase.

This warranty does not cover defects or damage due to improper installation, alteration, accident or any other event beyond the control of the manufacturer. Defects or damage resulting from misuse, abuse or negligence will void this warranty. This warranty does not cover scratching or damage that may result from normal usage.

This product is not intended for institutional or commercial use; the manufacturer does not assume any liability for such use. Institutional or commercial use will void this warranty.

This warranty is nontransferable and is expressly limited to the repair or replacement of the defective product. During the warranty period, the manufacturer shall repair or replace defective parts at no cost to the purchaser. Shipping charges and insurance are not covered and are the responsibility of the purchaser. Labor charges and related expenses for removal, installation or replacement of the product or components are not covered under this warranty.

The manufacturer reserves the right to make substitutions to warranty claims if parts are unavailable or obsolete.

The manufacturer shall not be liable for loss of use of the product or other consequential or incidental costs, expenses or damages incurred by the consumer of any other use. The user assumes all risk of injury resulting from the use of this product.

This warranty is expressly in lieu of all other warranties, expressed or implied, including warranties of merchantability or fitness for use to the extent permitted by Federal or state law. Neither the manufacturer nor any of its representatives assumes any other liability in connection with this product.

All warranty claims must be made through the retailer where the product was originally purchased. A purchase receipt or other proof of date of purchase will be required to process all warranty claims. The model number and part numbers found within the assembly instructions will be required when submitting any parts requests or warranty claims.

For further warranty information or inquiries, please call 800-759-0977

TABLE DE SHUFFLEBOARD MONTECITO 3,66 m INSTRUCTION D'ASSEMBLAGE



Contactez notre
service à la clientèle au
800-759-0977
avec des questions sur le montage
ou l'utilisation de ce produit.

MERCI!

Merci d'avoir acheté notre produit. Nous travaillons 24 heures sur 24, partout dans le monde, à garantir que nos produits sont de la meilleure qualité possible. Toutefois, dans les rares cas de problèmes lors du montage ou de l'utilisation de ce produit, se il vous plaît communiquer avec notre service à la clientèle au **800-759-0977** pour une aide immédiate avant de contacter votre revendeur. Pour obtenir de plus amples renseignements, veuillez lire l'information relative à la garantie au verso de ce guide d'instructions.

INSTRUCTIONS D'ASSEMBLAGE

IMPORTANT! VEUILLEZ LIRE, EN ENTIER, TOUTES LES INSTRUCTIONS AVANT D'ASSEMBLER VOTRE PRODUIT.

1. Trouver une surface propre et plane, pour commencer le montage de votre table de jeu. La table s'assemble à l'envers pour être ensuite retournée sur ses pieds, une fois l'assemblage complété. Cette table est lourde et nécessite au moins deux adultes forts pour la soulever et la retourner.
2. Retirez le contenu de la boîte, avant de commencer l'assemblage, assurez-vous d'avoir toutes les pièces telles que listées et illustrées au tableau d'identification. ***Avis : certaines pièces sont préassemblées ou préinstallées.***
3. Certaines illustrations ou dessins peuvent ne pas ressembler au produit que vous avez acheté.
4. ***Quand vous fixez en place une pièce avec plus d'une vis ou écrou, veuillez, en premier, les visser à la main et terminer la fixation avec un tournevis ou une clé.***
5. Un tournevis électrique peut être utile lors de l'assemblage, mais veuillez le régler à ***basse torque*** et l'utiliser avec prudence; si la torque est trop élevée, la vis peut se défaire ou être trop serrée.

AVERTISSEMENTS!

LIRE TOUTES LES INSTRUCTIONS D'ASSEMBLAGE ET LES CONSIGNES DE SÉCURITÉ ATTENTIVEMENT.

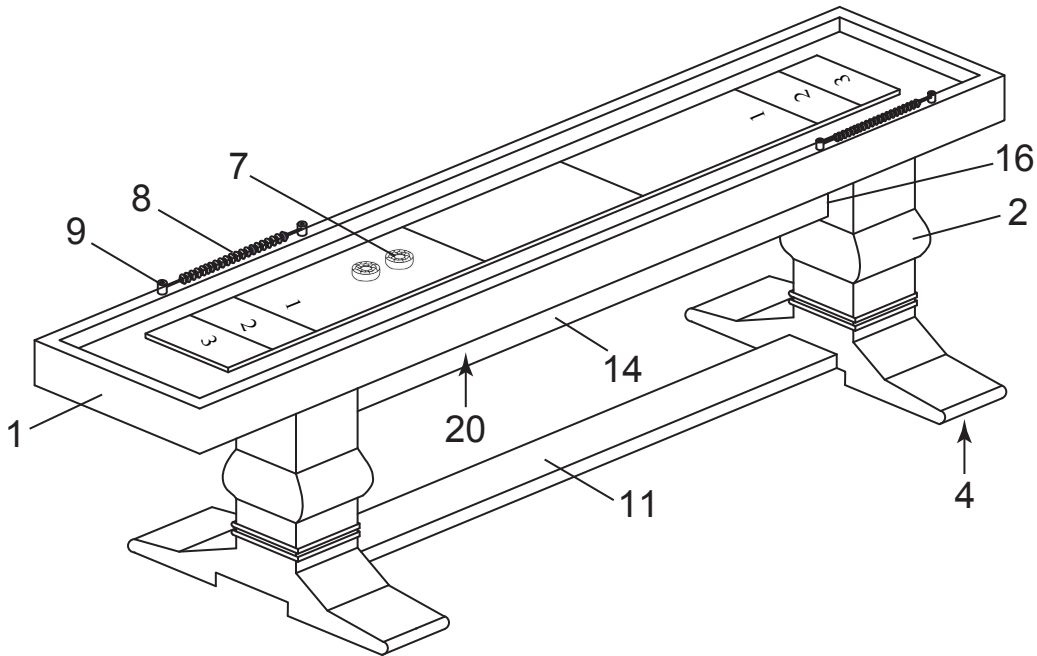
RISQUE D'ÉTOUFFEMENT – CERTAINS ÉLÉMENTS DU PRODUIT CONTIENNENT DE PETITES PIÈCES - NE CONVIENT PAS À UN ENFANT DE MOINS DE TROIS ANS.

ENTRETIEN ET USAGE

1. Ce produit doit être utilisé **À L'INTÉRIEUR** seulement.
2. **NE JAMAIS** déplacer la table en la traînant, cela pourrait endommager les pieds.

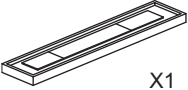
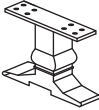
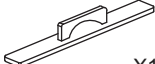

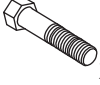





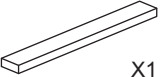


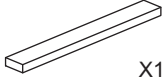

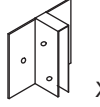



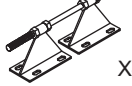
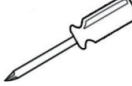
TABLE DE SHUFFLEBOARD MONTECITO 3,66 m - NG5025

Liste des pièces



Illustrations non à l'échelle

PIÈCES

#1 NGP7389  X1 structure principale	#2 NGP7390  X2 pied	#3 NGP1222  X1 brosse de pallets	#4 NGP7391  X8 patin de nivellement	#5 NGP7392*  X16 8mm x 4.4cm boulon	#6 NGP7392*  X16 8mm x 23mm rondelle	#7 R. NGP2606 B. NGP2607  X4 chaque rondelles de shuffleboard
#8 NGP7393  X2 compteur manuel	#9 NGP7394  X4 capuchon en bois	#10 NGP7392*  X4 F4 x 3.8cm vis	#11 NGP7395  X1 contrefort de la pied inférieure	#12 NGP7392*  X4 6mm x 4.4cm boulon	#13 NGP7392*  X8 6mm x 16mm rondelle	#14 NGP7396  X1 contrefort de la pied haut
#15 NGP7392*  X1 clé Allen	#16 NGP7397  X2 connecteur de plaque de fer	#17 NGP7392*  X4 6mm x 2cm boulon	#18 NGP7392*  X8 F4 x 18mm vis	#19 NG1221  X1 cire de shuffleboard	#20 NGP7398 <i>pré assemblé</i>  X4 régulateurs climatiques	équipement additionnel requis  tournevis cruciforme

*Pièces incluses dans la trousse de quincaillerie, NGP7392

IMPORTANT! S'IL VOUS PLAÎT LIRE AVANT ASSEMBLAGE DE VOTRE SHUFFLEBOARD!

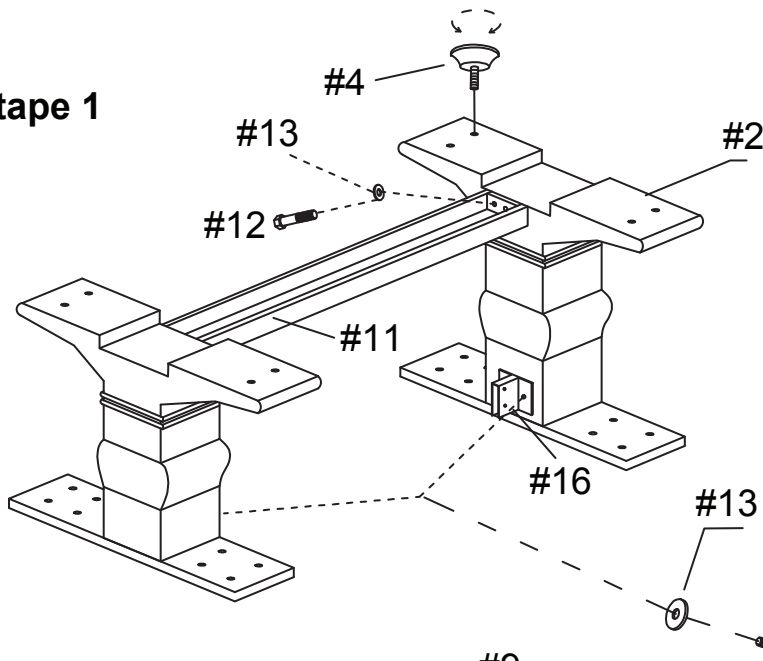
- Le terrain de jeu de votre nouveau shuffleboard est fait de bois massif de haute qualité. Le bois est un produit naturel qui est affecté par les conditions environnementales comme l'humidité et la température.
- Vous devriez considérer le placement de votre shuffleboard soigneusement avant l'assemblé. Votre jeu de palets ne doit être assemblé qu'à l'endroit où vous avez l'intention de l'utiliser. Le déplacer après l'assemblage peut causer des dommages.
- L'humidité est sans doute le facteur le plus important qui affecte la performance et la durée de vie des produits du bois. L'emplacement de votre shuffleboard ne doit pas être trop humide ou trop sec. Une humidité relative confortable entre 30% et 50% est optimale pour votre jeu de palets.
- Votre le shuffleboard doit être conservé dans un environnement stable et à température ambiante. Le shuffleboard ne doit jamais être placé à la lumière directe du soleil ou à proximité d'une source de chaleur.
- Le terrain de jeu peut gonfler un peu par temps plus humide et se contracter légèrement dans des conditions plus sèches. Cela peut affecter la "justesse" du terrain et ne doit pas nécessairement être considéré comme un défaut. S'ils sont utilisés correctement, les régulateurs climatiques devraient compenser ces occurrences naturelles. Reportez-vous à la section **Entretien et utilisation**, page 6 pour plus d'instructions sur l'utilisation des régulateurs climatiques.
- **Les ajustements devraient être faits lentement.** Faire des demi-tours à l'écrou approprié et laisser un jour pour que la table réagisse. Selon les conditions environnementales, le terrain de jeu peut nécessiter des jours ou des semaines pour s'installer complètement. Faire ces ajustements trop rapidement peut faire craquer le champ de jeu, endommageant de façon permanente votre jeu de palets.
- Sachez que votre shuffleboard peut réagir aux changements de température et d'humidité tout au long de l'année. D'autres ajustements peuvent être nécessaires pour garder le champ de jeu vrai.

Le respect de ces directives simples assurera de nombreuses années de plaisir de votre jeu de palets! S'il vous plaît appelez 800-759-0977 pour toute question concernant votre table. Vous pouvez trouver la vidéo suivante utile pour faire des ajustements à votre table en utilisant les régulateurs climatiques:

<https://player.vimeo.com/video/7669642?title=0&byline=0&portrait=0>

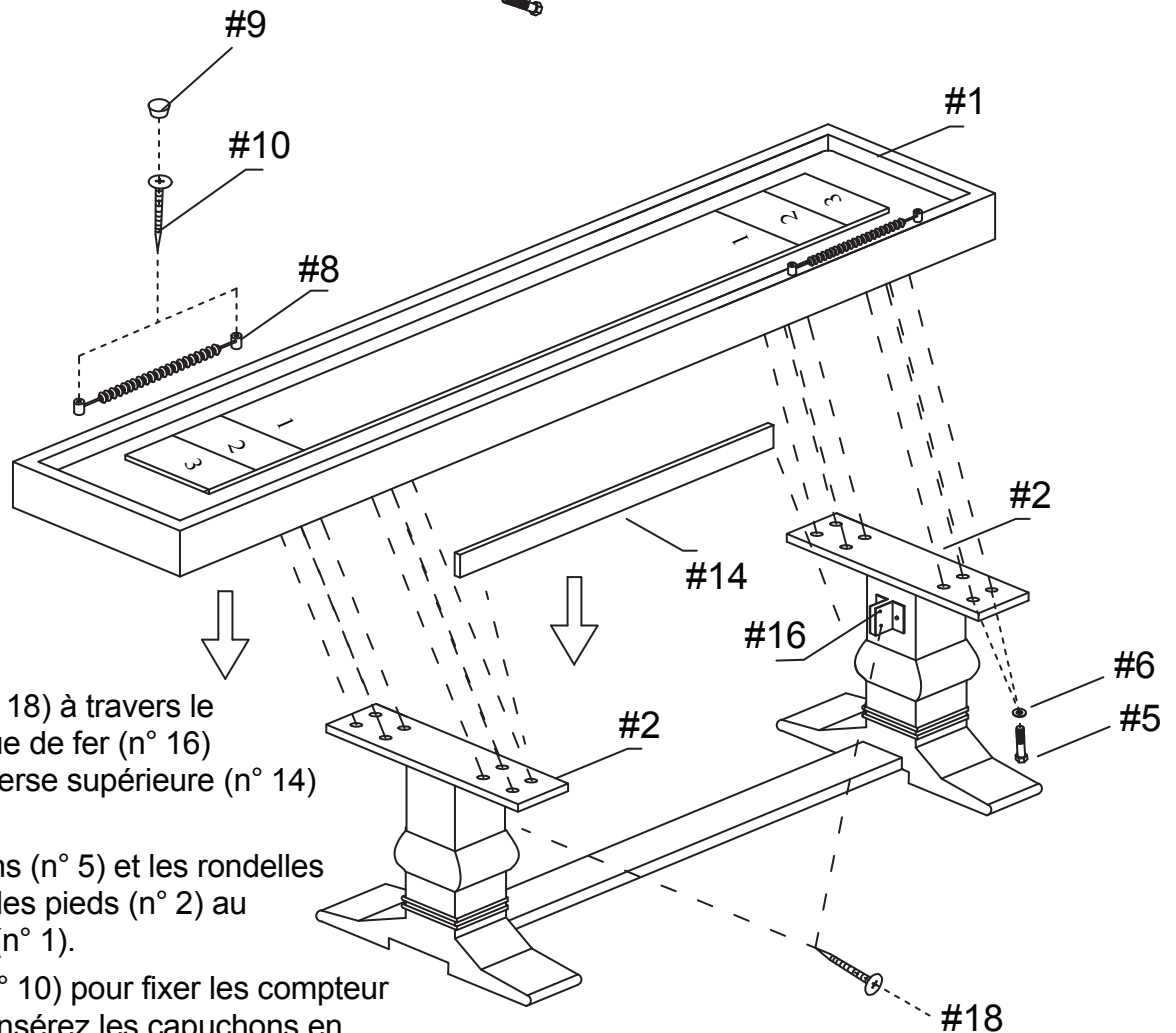
INSTRUCTIONS D'ASSEMBLAGE

étape 1



1. Utilisez les boulons (n° 17) et les rondelles (n° 13) pour fixer les connecteurs de la plaque de fer (n° 16) aux pieds (n° 2).
2. Utilisez les boulons (n° 12) et les rondelles (n° 13) pour attacher la traverse inférieure (n° 11) aux pieds (n° 2), puis installez les patins de nivellements (n° 4) sur le bas des pieds.
3. Retournez délicatement l'assemblage des pieds.

étape 2



1. Utilisez les vis (n° 18) à travers le connecteur de plaque de fer (n° 16) pour attacher la traverse supérieure (n° 14) aux pieds (n° 2).
2. Utilisez les boulons (n° 5) et les rondelles (n° 6) pour attacher les pieds (n° 2) au structure principale (n° 1).
3. Utilisez des vis (n° 10) pour fixer le compteur manuel (n° 8), puis insérez les capuchons en bois (n° 9) pour cacher les vis.

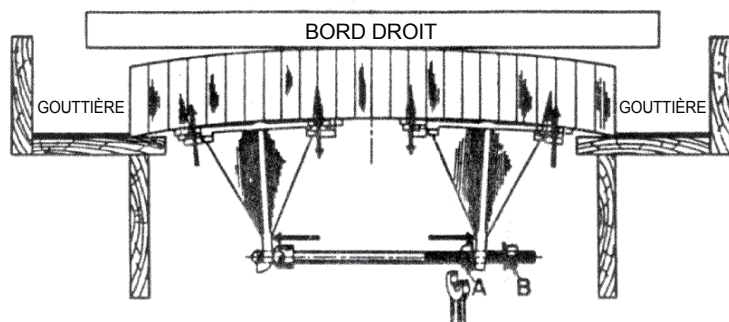
Vous avez assemblé votre Table de Jeu. Afin de conserver votre table de shuffleboard longtemps, veuillez consulter les instructions en matière d'entretien et d'utilisation ci-dessous.

ENTRETIEN ET UTILISATION

1. Ce produit doit être utilisé à l'INTÉRIEUR seulement.
2. NE PAS s'asseoir, grimper ou s'appuyer sur la table de jeu.
3. NE PAS tirer sur la table pour la déplacer, cela risque d'endommager les pieds de la table.
4. Cette table de shuffleboard est équipée avec régulateurs climatiques sous la table pour niveler le terrain de jeu. En raison de temps sec ou humide, il est parfois nécessaire de faire des ajustements afin de garder l'aspect d'un terrain de jeu. Assurez-vous que votre table est de niveau dans les deux directions à l'aide de patins de nivellement avant de procéder aux réglages en utilisant les régulateurs climatiques.

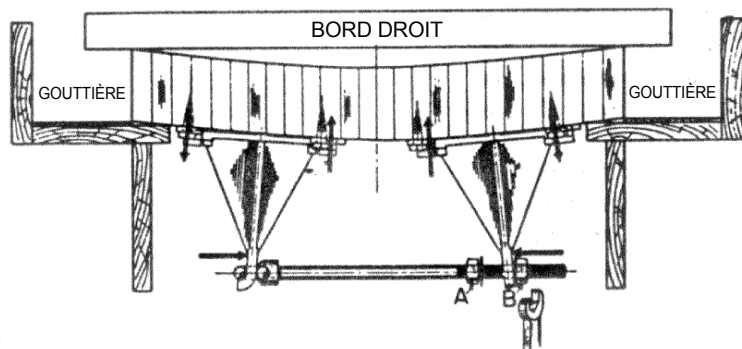
Si nécessaire, commencez le processus d'ajustement en plaçant une règle droite sur l'aire de jeu directement au-dessus des régulateurs climatiques situés aux deux extrémités de la table. Ceci déterminera si l'aire de jeu est **concave** ou **convexe**. La surface de jeu doit être légèrement concave pour empêcher les rondelles de tomber dans le gouttière.

Pour corriger un terrain de jeu convexe



1. Desserrez complètement l'écrou B.
2. Serrez l'écrou A d'un tour ou deux lentement. Faites la même chose à chaque autre paire de réglers en rotation, pour un effet progressif et uniforme.
3. Répétez le processus plusieurs fois, comme nécessaire, en attendant un jour ou deux pour que le bois réagisse, jusqu'à ce que la surface de jeu soit vraie avec le bord droit.
4. Resserrer l'écrou B.

Pour corriger un terrain de jeu concave



1. Desserrez complètement l'écrou A.
2. Serrez l'écrou B d'un tour ou deux lentement. Faites la même chose à chaque autre paire de réglers en rotation, pour un effet progressif et uniforme.
3. Répétez le processus plusieurs fois, comme nécessaire, en attendant un jour ou deux pour que le bois réagisse, jusqu'à ce que la surface de jeu soit vraie avec le bord droit.
4. Resserrer l'écrou A.

Veuillez noter que le shuffleboard réagira aux ajustements pendant plusieurs jours. Vérifiez à nouveau le terrain de jeu pour déterminer si d'autres ajustements sont nécessaires. N'essayez pas de faire des ajustements trop rapidement tout d'un coup, cela peut casser les régulateurs climatiques ou surface de jeu de fissure.

GARANTIE LIMITÉE DE 180 JOURS

La garantie du produit est valide pour l'acheteur original en ce qui a trait aux pièces défectueuses ou à la main-d'œuvre pour une période de 180 jours de la date d'achat.

Cette garantie n'est couverte pas les dommages causés par accident, par modification, par une installation défectueuse ou tout autre événement hors du contrôle du fabricant. Tout défaut ou dommage résultant de la négligence ou d'une mauvaise utilisation annule cette garantie. La présente garantie ne couvre pas les égratignures ou les dommages attribuables à un usage normal.

Ce produit n'est pas destiné à un usage institutionnel ou commercial; le fabricant décline toute responsabilité pour une telle utilisation. Un usage institutionnel ou commercial annule cette garantie.

Cette garantie est non transférable et est expressément limitée à la réparation ou au remplacement du produit défectueux. Au cours de la période de garantie, le fabricant s'engage à remplacer et à réparer les pièces défectueuses sans frais pour l'acheteur. Les frais d'assurance et d'expédition ne sont pas couverts et sont à la charge de l'acheteur. Les frais de main-d'œuvre et les dépenses liées au déplacement, à l'installation ou au remplacement du produit ou de ses composantes ne sont pas couverts par cette garantie.

Le fabricant se réserve le droit de faire des substitutions de recours en garantie si la pièce n'est pas disponible ou obsolète.

Le fabricant décline toute responsabilité liée à la perte d'utilisation ainsi que tous les autres coûts directs ou indirects, frais ou dommages encourus par le consommateur qui aurait été causés par une autre utilisation. L'utilisateur assume tous les risques de dommage résultant de l'utilisation de ce produit.

Cette garantie tient lieu expressément de toute autre garantie, exprimée ou implicite, y compris les garanties de qualité marchande ou d'adaptation à un emploi particulier dans la mesure permise par les lois fédérales ou provinciales. Ni le fabricant, ni aucun de ses représentants n'assument aucune autre responsabilité en rapport avec ce produit.

Toute réclamation doit être faite par le détaillant où le produit a été acheté. Une facture ou autre preuve d'achat est nécessaire pour traiter toutes les réclamations de garantie. Le numéro de modèle et les numéros de référence figurant dans les instructions d'assemblage seront exigés lors de la soumission de demande de pièces ou de recours en garantie.

Pour plus d'information ou pour toute question, veuillez téléphoner au 1 800 759-0977.