

Rowenta®

EN
FR
ES

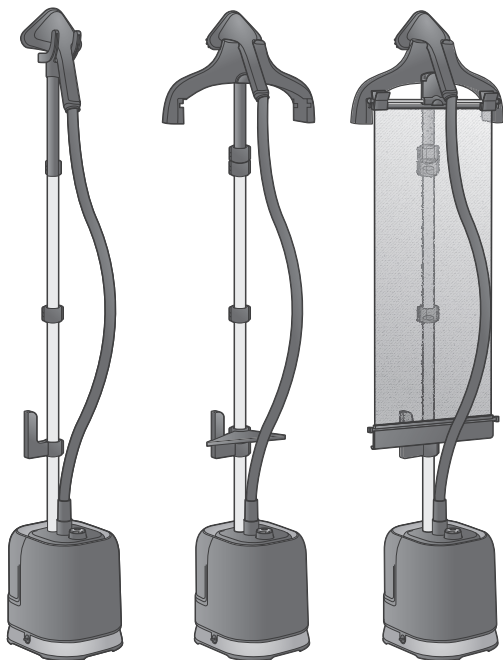

IS34

IMPORTANT SAFETY INSTRUCTIONS

- When using your appliance, basic precautions should always be followed, including the following:
- Read all instructions before using this product.
- This product has been designed for domestic and indoor use only. Any commercial use, inappropriate use or failure to comply with the instructions, the manufacturer accepts no responsibility and the warranty will not apply.
- **WARNING !** The voltage of your electrical outlet must correspond to that of the appliance (120V). Connecting to the wrong voltage may cause irreversible damage to the steamer and will void the warranty.
- Use appliance for its intended use only.
- To reduce the risk of contact with hot water emitting from steam vents, check appliance before each use by holding it away from body and operating steam button.
- Never pull on the cord to disconnect the appliance from electrical outlet; instead, grasp plug and pull to disconnect the appliance.
- Do not allow cord to touch hot surfaces. Let appliance cool completely down before putting away. Loop cord loosely around appliance when storing.
- Always disconnect appliance from electrical outlet when filling with water or emptying, and when not in use.
- Do not operate appliance with a damaged cord or if

appliance has been dropped or damaged. To avoid the risk of electric shock, do not disassemble or attempt to repair the appliance. Take it to the nearest authorized approved service center for examination and repair. Incorrect reassembly or repair could cause a risk of fire, electrical shock or injury to persons when the appliance is used.

- Close supervision is necessary for any appliance being used by or near children.
- Do not leave appliance un-attended while plugged in or while it is still hot.
- Burns could occur from touching hot metal or plastic parts, hot water or steam.
- Care should be taken when using the appliance due to emission of steam.
- Completely extend at the maximum the pole before using.
- Always used the appliance with the steam hose in a vertical position.
- Use care when you empty a steam appliance. There may be hot water in the reservoir.
- To reduce the likelihood of circuit overload, do not operate another high voltage appliance on the same circuit.
- If an extension cord is absolutely necessary, a cord with a 15A ampere rating should be used. A cord rated with less amperage can result in a risk of fire or electric shock due to overheating. Use caution when placing the cord, so that it cannot be pulled or tripped over.

- To protect against a risk of electric shock, do not immerse the appliance in water or other liquids.
- Do not direct steam at people, animals or clothes while they are being worn.
- This appliance is not intended for use by persons (including children) with reduced physical, sensory or mental capabilities, or lack of experience and knowledge, unless they have been given supervision or instruction concerning use of the appliance by a person responsible for their safety.

Children should be supervised to ensure that they do not play with the appliance.

- The use of other accessory attachments than those provided by the manufacturer is not recommended and may result in fire, electric shock or personal injury.
- The appliance must not be used if it has been dropped, if there are visible signs of damage or if it is leaking.
- Check the electrical cord for sign and wear or damage prior to use. If the electrical cord is damaged, it must be replaced at an approved service center to avoid any danger.
- To reduce the risk of electric shock, this appliance has a polarized plug (one blade is wider than the other). This plug will fit in a polarized outlet only one way. If the plug does not fit fully in the outlet, reverse the plug. If it still does not fit, contact a qualified electrician to install the proper outlet. Do not change the plug in any way. (depending on model)

-  The surfaces which are marked or close to with this sign are very hot during the use of the appliance. Do not touch these surfaces before the appliance has cooled down.

**SAVE THESE
INSTRUCTIONS**

TROUBLESHOOTING

Problems	Possible causes	Solutions
There is no steam.	The appliance has not been turned on.	Check that the appliance has been plugged correctly. Then turn the knob for power on. The power indicator light located on the knob will light on.
	The hose has been obstructed.	Check that the hose is not bent or twisted.
	There is no water left in the water tank.	Switch off the device and fill the water tank.
	The steam is not ready yet.	The appliance will produce steam about 45 seconds after it has been switched on.
The steam flow is low.	Your steamer has a build-up of scale because it has not been rinsed out regularly.	See the descaling process paragraph.
	The hose has been obstructed.	Check that the hose is not bent or twisted and check the pole is completely extended.
	There is no water left in the water tank.	Switch off the appliance and fill the water tank.
Water runs through the holes of the steam head.	There is condensation in the hose.	Never use the steam head in the horizontal position. Hold the hose vertically outstretched, wait for the condensed water to return to the steamer and check the pole is completely extended.
The steamer takes a long time to heat and/or ejects white particles.	Your steamer has a build-up of scale because it has not been descaled regularly.	See the descaling process paragraph.

ENVIRONMENTAL PROTECTION FIRST !



- ① Your appliance contains valuable materials which can be recovered or recycled.
- ➡ Leave it at a local civic waste collection point.

CONSIGNES DE SÉCURITÉ IMPORTANTES

- Lorsque vous utilisez votre appareil, les précautions de base devraient toujours être respectées, notamment les suivantes :
- Lisez toutes les instructions avant d'utiliser cet appareil.
- Cet appareil a été conçu pour un usage domestique et pour l'intérieur seulement. En cas d'utilisation commerciale, inappropriée ou non conforme au mode d'emploi, le fabricant décline toute responsabilité et la garantie ne s'applique pas.
- **ATTENTION !** La tension de votre installation électrique doit correspondre à celle de l'appareil (120 V). Une connexion à la mauvaise tension peut causer des dommages irréversibles à l'appareil et rendra la garantie invalide.
- N'utilisez cet appareil que pour l'utilisation pour laquelle il est prévu.
- Pour réduire le risque de contact avec l'eau chaude sortant des valves d'émission de la vapeur, faites fonctionner l'appareil avant chaque utilisation en le tenant éloigné de vous et en utilisant le bouton vapeur.
- Ne tirez jamais sur le cordon pour débrancher l'appareil de la prise électrique; saisissez plutôt la fiche et tirez dessus pour débrancher l'appareil.

- Ne laissez pas le cordon en contact avec des surfaces chaudes. Laissez l'appareil refroidir complètement avant de le ranger. Enroulez simplement le cordon autour de l'appareil pour le ranger.
- Assurez-vous que l'appareil est débranché lors du remplissage, de la vidange ou lorsque vous ne l'utilisez pas.
- Évitez de faire fonctionner l'appareil si son cordon est endommagé ou si l'appareil est tombé ou qu'il est endommagé. Pour éviter tout risque de choc électrique, ne démontez pas et ne tentez pas de réparer l'appareil. Apportez-le plutôt au centre de services agréé le plus proche pour qu'il soit inspecté et réparé. Un réassemblage ou une réparation incorrects peuvent entraîner un incendie, des chocs électriques ou des blessures chez les utilisateurs de l'appareil.
- Une surveillance accrue est nécessaire lorsque l'appareil est utilisé par des enfants ou en leur présence.
- Ne laissez pas l'appareil branché sans surveillance, ou pendant qu'il est encore chaud.
- Vous vous exposez au risque de brûlures au contact des pièces métalliques ou plastiques chaudes, de l'eau chaude ou de la vapeur.
- Soyez prudent pendant l'utilisation d'un appareil à vapeur.
- Étirez le mât au maximum avant d'utiliser l'appareil.
- Utilisez toujours l'appareil avec le tuyau vapeur en position verticale.

- Soyez prudent lorsque vous videz un appareil à vapeur. Il pourrait y avoir de l'eau chaude dans le réservoir.
 - Pour réduire le risque de surcharge du circuit, ne faites pas fonctionner un autre appareil haute tension sur le même circuit.
 - Si une rallonge est absolument nécessaire, veillez à utiliser un cordon avec un ampérage égal à 15 ampères. Un cordon électrique d'un ampérage inférieur entraîne un risque d'incendie ou de choc électrique dû à une surchauffe. Lorsque vous utilisez une rallonge, des précautions supplémentaires doivent être prises pour s'assurer que personne ne trébuche sur le cordon.
 - Pour réduire le risque de choc électrique, n'immergez pas l'appareil dans l'eau ou dans d'autres liquides.
 - Ne dirigez pas la vapeur vers des personnes et des animaux et ne repassez pas de vêtements lorsqu'ils sont portés.
 - Cet appareil n'est pas prévu pour être utilisé par des personnes (y compris des enfants) dont les capacités physiques, sensorielles ou mentales sont réduites, ou des personnes manquant d'expérience ou de connaissances, sauf si elles ont pu bénéficier, par l'intermédiaire d'une personne responsable de leur sécurité, de supervision ou d'instructions préalables concernant l'utilisation de l'appareil.
- Les enfants doivent être surveillés pour s'assurer qu'ils ne jouent pas avec l'appareil.

- L'utilisation d'accessoires étrangers qui ne sont pas fournis avec l'appareil n'est pas recommandée et peut entraîner un incendie, un choc électrique ou des blessures.
- L'appareil ne doit pas être utilisé s'il est tombé par terre, s'il porte des signes visibles d'endommagement ou s'il fuit.
- Vérifiez le cordon électrique à la recherche de signes d'usure ou de détérioration avant toute utilisation. Si le cordon électrique est endommagé, il doit être remplacé dans un centre de services agréé pour éviter tout danger.
- Pour réduire les risques d'électrocution, cet appareil est doté d'une fiche polarisée (une lame est plus large que l'autre). Cette fiche ne peut être insérée que dans une prise polarisée. Si la fiche ne s'insère pas complètement dans la prise, inversez-la. Si le problème persiste, contactez un électricien qualifié pour installer la prise appropriée. Ne changez pas la fiche de quelque manière que ce soit (selon le modèle).
-  La température des surfaces portant ce signe ou des surfaces autour de ce signe est très élevée pendant l'utilisation de l'appareil. N'y touchez pas avant que l'appareil n'ait refroidi.

CONSERVEZ CES INSTRUCTIONS

DÉPANNAGE

Problèmes	Causes possibles	Solutions
Il n'y a pas de vapeur.	L'appareil n'est pas sous tension.	Vérifiez que l'appareil a été correctement branché. Puis tournez le bouton pour le mettre en marche. Le voyant d'alimentation situé sur le bouton s'allumera.
	Le tuyau est obstrué.	Assurez-vous que le tuyau n'est pas plié ou tordu.
	Il n'y a plus d'eau dans le réservoir.	Mettez l'appareil hors tension et remplissez le réservoir.
	La vapeur n'est pas encore disponible.	L'appareil produit de la vapeur au bout de 45 secondes environ après l'allumage.
Le débit de vapeur est faible.	L'appareil est entartré.	Voir le paragraphe sur le processus de détartrage.
	Le tuyau est obstrué.	Vérifiez que le tuyau n'est pas plié ou tordu et que le mât est complètement étiré.
	Il n'y a plus d'eau dans le réservoir.	Mettez l'appareil hors tension et remplissez le réservoir.
De l'eau s'écoule à travers les trous de la tête vapeur.	Il y a de la condensation dans le tuyau.	N'utilisez jamais la tête de vapeur en position horizontale. Tenez le tuyau à la verticale, attendez que l'eau de condensation retourne dans le système vapeur et vérifiez que le mât est complètement étiré.
L'appareil met longtemps à chauffer et/ou rejette des particules blanches.	L'appareil est entartré.	Voir le paragraphe sur le processus de détartrage.

PARTICIPONS À LA PROTECTION DE L'ENVIRONNEMENT !



- ① Votre appareil contient de nombreux matériaux récupérables ou recyclables.
- ➔ Confiez celui-ci dans un point de collecte ou à défaut dans un centre de services agréé pour que son traitement soit effectué.

INSTRUCCIONES IMPORTANTES DE SEGURIDAD

- Al utilizar este dispositivo, hay ciertas precauciones que deben seguirse, incluyendo las siguientes:
- Lea todas las instrucciones antes de usar el producto.
- Este producto se ha diseñado para su uso doméstico y únicamente en interiores. En caso de cualquier tipo de uso comercial, uso inadecuado o falta de cumplimiento de las instrucciones, el fabricante declina toda responsabilidad y no se aplicará la garantía.
- **ADVERTENCIA:** El voltaje de la instalación eléctrica debe corresponder al de la central de vapor (120 V). La conexión a un voltaje incorrecto puede causar daños irreversibles en la central de vapor y anula la garantía.
- Utilice la central de vapor solamente para su uso previsto
- Antes de cada uso compruebe el funcionamiento de la central de vapor oprimiendo el botón de vapor. Para reducir el riesgo de contacto con el agua caliente que se emite desde los respiraderos de vapor, nunca haga funcionar su central de vapor dirigiéndola hacia el cuerpo.
- Apague la central de vapor antes de enchufarla o desenchufarla del tomacorriente. Cuando desconecte la central de vapor del tomacorriente, nunca tire del cable. En vez de eso, sujete el enchufe y tire de él.
- No permita que el cable toque superficies calientes.

Antes de guardar la central de vapor permita que se enfríe completamente.

Al guardar la entral de vapor, enrolle holgadamente el cable alrededor.

- Siempre desconecte la central de vapor del tomacorriente cuando lo llene con agua, cuando lo vacíe o cuando no esté en uso.
- Si la central de vapor se ha dañado, se ha caído o tiene el cable dañado, no lo haga funcionar. Para evitar el riesgo de una descarga eléctrica, no desmonte ni intente reparar la central de vapor. Llévelo y hágalo revisar y reparar en el centro de servicio autorizado más cercano. Si se repara o reensambla de manera incorrecta, la central de vapor puede causar un riesgo de incendio, un choque eléctrico o lesiones a la persona que trate de encenderlo.
- Es necesario supervisar cualquier artefacto utilizado por un niño o cerca de un niño.
- No deje la central de vapor sin atender mientras está enchufado o cuando todavía está caliente.
- Si se toca partes metálicas o plásticas calientes, el agua caliente o el vapor, pueden producirse quemaduras.
- Se debe tener cuidado cuando use la central de vapor debido a la emisión de vapor.
- Extienda completamente la varilla al máximo antes de usarla.
- Siempre use la central de vapor cuando la manguera de vapor esté en posición vertical.

- Tenga cuidado al vaciar la central de vapor. En el tanque de agua puede contener agua caliente.
- Para reducir el riesgo de sobrecarga del circuito, no opere otro dispositivo de alto voltaje en el mismo circuito eléctrico.
- Si es absolutamente necesario utilizar una extensión, asegúrese que tenga un amperaje igual a 15 A. Un cable para menor amperaje puede producir un incendio o una descarga eléctrica debido a un sobrecalentamiento. No coloque el cable de manera que pueda engancharse o pueda hacer tropezar a una persona.
- Para evitar el riesgo de una descarga eléctrica, evite que la central de vapor entre en contacto con el agua u otros líquidos.
- No dirija el vapor hacia un persona o un animal, ni trate de desarrugar una ropa que está siendo usada.
- Esta central de vapor no está diseñada para que la utilicen personas (incluidos niños) con capacidades físicas, sensoriales o mentales disminuidas, o que no tengan experiencia ni conocimiento, a menos que sean supervisados o instruidos acerca del uso de la central de vapor por una persona responsable de su seguridad. Se debe supervisar a los niños para impedir que jueguen con la central de vapor.
- No se recomienda el uso de otros accesorios o aditamentos que los incluidos, ya que podrían provocar un incendio, una descarga eléctrica o lesiones personales.

- La central de vapor se debe utilizar y apoyar sobre una superficie estable.

Al depositar el aparato en su soporte, asegúrese de que sea estable la superficie sobre la que se apoya el soporte.

- El aparato no se debe utilizar si se ha caído, si tiene algún signo visible de daño o si tiene alguna fuga.
- Antes de encender la central de vapor, compruebe que el cable no tenga signos de desgaste ni esté dañado. Si el cable está dañado, se debe hacer reemplazar en un centro de servicio autorizado para evitar cualquier peligro.
- Para reducir el riesgo de descarga eléctrica, este aparato tiene un enchufe polarizado (una lámina es más ancha que la otra). Este enchufe solo se puede insertar en un tomacorriente polarizado. Si el enchufe no encaja completamente en el tomacorriente, inviértalo. Si el problema persiste, comuníquese con un electricista calificado para instalar el tomacorriente adecuado. No cambie el enchufe de ninguna manera (dependiendo del modelo).
-  Las superficies que están marcadas con este signo o cerca de él se calientan mucho durante el uso de la central. No toque esas superficies antes de que el artefacto se haya enfriado.

GUARDE ESTAS INSTRUCCIONES

PROBLEMAS Y SOLUCIONES

Problemas	Causas posibles	Soluciones
No hay vapor.	La central de vapor no está encendida.	Verifique que la central de vapor se ha conectado correctamente. Luego gire la perilla para encender la energía. La luz indicadora de energía ubicada en la perilla se encenderá.
	La manguera flexible está obstruida.	Compruebe que la manguera flexible no está doblada ni retorcida.
	No queda agua en el tanque.	Desconecte la central de vapor y rellene el tanque de agua.
	Todavía no se genera vapor.	El aparato produce vapor aproximadamente 45 segundos después de haberlo encendido.
El flujo de vapor es bajo.	El aparato tiene cal.	Consulte el párrafo sobre el proceso de descalcificación.
	La manguera está obstruida.	Verifique que la manguera no esté doblada o torcida y verifique que la varilla esté completamente extendida.
	No queda agua en el tanque.	Desconecte el aparato y rellene el tanque de agua.
Sale agua por los orificios del cabezal de vapor.	Hay condensación en la manguera flexible.	Nunca use el cabezal de vapor en posición horizontal. Sostenga la manguera en forma vertical estirada, espere que el agua condensada regrese al vaporizador y verifique que la varilla esté completamente extendida.
La central tarda mucho en calentarse y/o expulsa partículas blancas.	El aparato tiene cal.	Consulte el párrafo sobre el proceso de descalcificación.

LA PROTECCIÓN DEL MEDIO AMBIENTE ES LO PRIMERO!



- ① Su aparato contiene materiales valorizables o reciclables.
- ➡ Para deshacerse de él, llévelo a un punto de recolección específico.

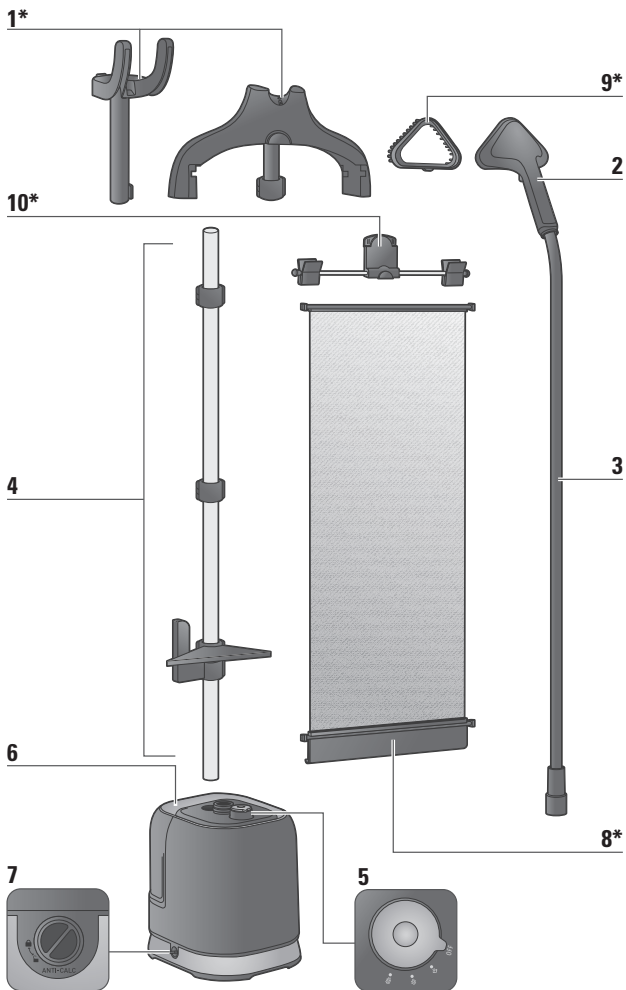

* EN Depending on model / FR Dépend du modèle / ES Depend del modelo

PRODUCT DESCRIPTION / DESCRIPTION DU PRODUIT / DESCRIPCIÓN DEL PRODUCTO

- | | | | |
|----|---|-----|--|
| 1. | EN Hanger* / Steam head holder*
FR Cintre * / Support de tête de vapeur *
ES Colgador* / Sujetador del cabezal de vapor* | 5. | EN ON / OFF Button and Steam Control
FR Bouton MARCHE/ARRÊT et contrôle de vapeur
ES Botón de ON / OFF y control de vapor |
| 2. | EN Steam Head
FR Tête vapeur
ES Cabezal de vapor | 6. | EN Removable Water tank
FR Réservoir amovible
ES Tanque de Agua removible |
| 3. | EN Steam hose and locker
FR Tuyau de vapeur et système de verrouillage
ES Manguera de vapor y bloqueador | 7. | EN Draining Cap
FR De-calc ouverture
ES Tapón de vaciado |
| 4. | EN Adjustable poles, locks and adjustable support vertical hook
FR Montants ajustables, systèmes de verrouillage et crochet vertical de support réglable
ES Poste telescópico, bloqueadores y gancho vertical de soporte ajustable | 8. | EN Vertical Support*
FR Support vertical*
ES Soporte Vertical* |
| | | 9. | EN Fabric Brush*
FR Brosse pour tissu*
ES Accesorio para telas* |
| | | 10. | EN Hanger & clips*
FR Cintre à pantalons*
ES Gancho y pinzas* |

1. ASSEMBLY / ASSEMBLAGE / MONTAJE



EN

Insert the pole in the housing until you hear a "click".

FR

Insérez le tube dans le boîtier jusqu'à ce que vous entendiez un clic.

ES

Introduzca el poste telescópico en la carcasa hasta escuchar un "clic".

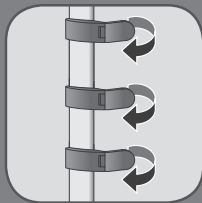

EN

Open the three pole locks.

FR

Ouvrez les trois verrous du tube.

ES

Abra los tres bloqueos del poste telescópico.

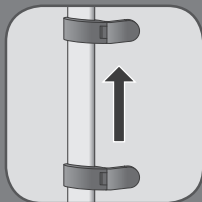

EN

Extend the pole fully.

FR

Étirez entièrement le tube.

ES

Extienda el poste telescópico completamente.



EN

Close the three locks.

FR

Fermez les trois verrous du tube.

ES

Cierre los tres seguros.

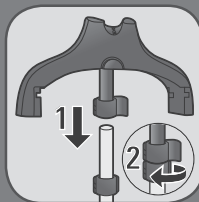
**EN**

Fully insert the hanger / holder vertically on top of the pole and lock it.

FR

Insérez complètement le cintre / le support verticalement au-dessus du montant et verrouillez-le.

ES

Inserte completamente el colgador / sujetador verticalmente sobre el poste telescópico y bloquéelo.

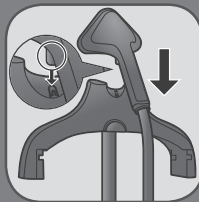
**EN**

Position the steam head on its cradle.

FR

Positionnez la tête vapeur sur son support.

ES

Coloque el cabezal de vapor en su soporte.

**EN**

Insert the steam hose, and lock it, by screwing until hearing a "click".

FR

Insérer le cordon vapeur, puis verrouillez le en vissant jusqu'à entendre un "clic".

ES

Introduzca la manguera de vapor, y ajústela, enroscando hasta escuchar un "clic".

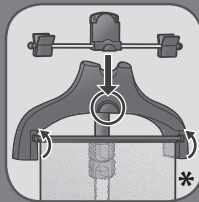
**EN**

Add the vertical support* and the hanger*.

FR

Ajoutez le support vertical amovible* et le cintre*.

ES

Añada el soporte vertical* y el gancho*.

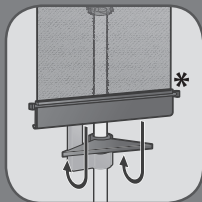
**EN**

Unwind the support and fix it, by adjusting the tension with the dedicated hook and screw.

FR

Détendez le support et fixez-le en ajustant la tension avec le crochet et la vis appropriés.

ES

Desenrolle el soporte vertical* y fíjelo, ajustando la tensión con el gancho y el tornillo dedicados.

2. BEFORE USE / AVANT L'UTILISATION / ANTES DE USAR POR PRIMERA VEZ

**EN**

Remove the water tank.

FR

Retirez le réservoir d'eau.

ES

Retire el tanque de agua.

**EN**

Remove the cap then fill in the water tank.

FR

Retirez le bouchon puis remplissez le réservoir d'eau.

ES

Quite la tapa y, a continuación, llene el tanque de agua.

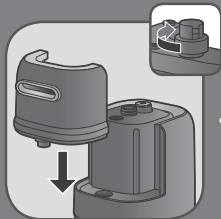
**EN**

Fully screw the water tank cap and insert tank back in appliance.

FR

Vissez complètement le bouchon du réservoir d'eau et remplacez le réservoir dans l'appareil.

ES

Enrosque completamente la tapa del tanque de agua y vuelva a introducir el tanque en la central de vapor.



- EN** Add the garment of your choice on the hanger or a separated hanger.
- FR** Ajoutez le vêtement de votre choix sur le cintre ou sur un cintre séparé.
- ES** Cuelgue la ropa de su elección en el colgador o en un gancho.

3. ACCESSORIES / ACCESSOIRES / ACCESORIOS



- EN** Accessories must be settled when appliance is cold and not running.
- FR** Les accessoires doivent être installés lorsque l'appareil est froid et n'est pas en fonctionnement.
- ES** Los accesorios se deben colocar cuando la central de vapor este fría y apagada.



- EN** The fabric brush* opens the weaves of the fabrics for better steam penetration.
- FR** La brosse à tissu* ouvre le tissage des tissus pour une meilleure pénétration de la vapeur.
- ES** El cepillo para telas* abre los puntos de los tejidos para que el vapor penetre mejor.

4. USE / UTILISATION / UTILIZACIÓN

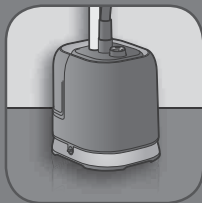

EN

The appliance must remain in a horizontal position on the floor.

FR

L'appareil doit rester posé horizontalement sur le sol.

ES

La central de vapor debe permanecer en posición horizontal respecto al suelo.

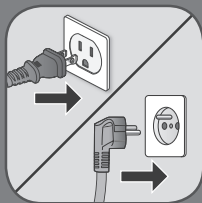

EN

Plug in the appliance.

FR

Branchez l'appareil.

ES

Conecte el aparato.

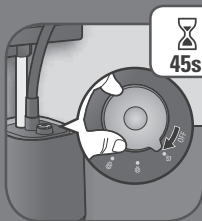

EN

Turn the On/Off Button, in order to switch on the appliance. Then, adjust steam output by turning the button.

FR

Tourner le bouton ON/OFF afin d'allumer l'appareil, et régler sur le débit vapeur approprié.

ES

Gire el Botón Encender/Apagar, para encender el aparato. Después ajuste la salida de vapor girando el botón.



EN

After 45 seconds approximately, steam will come out.

FR

Après environ 45 secondes, la vapeur sera émise.

ES

Después de aproximadamente 45 segundos, se expulsará vapor.

**EN**

For optimal use, pass the steam jets on your garment from top to bottom.

FR

Pour une utilisation optimale, passez les jets de vapeur sur votre vêtement de haut en bas.

ES

Para conseguir un resultado óptimo, desplace el chorro de vapor sobre la prenda de arriba a abajo.

**EN**

Never steam directly on people.

FR

Ne dirigez jamais la vapeur directement vers des personnes.

ES

Nunca dirija el vapor directamente a ninguna persona.

5. AFTER USE / APRÈS L'UTILISATION / DESPUÉS DE USAR



EN

Turn the on/off button to the "OFF" positioning, in order to switch off the appliance.

FR

Tourner le bouton ON/OFF jusqu'à la position OFF, afin d'éteindre l'appareil.

ES

Gire el botón encender/apagar a la posición "APAGADO" ("OFF"), para apagar la central de vapor.

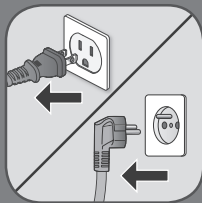

EN

Unplug the appliance.

FR

Débranchez l'appareil.

ES

Desconecte el aparato.



EN

Remove the water tank.

FR

Retirez le réservoir d'eau.

ES

Extraiga el tanque de agua.

**EN**

Unscrew the cap and then empty the water tank completely in a sink.

FR

Dévissez le bouchon puis videz complètement le réservoir d'eau dans un évier.

ES

Desenrosque la tapa y, a continuación, vacíe completamente el tanque de agua en el fregadero.

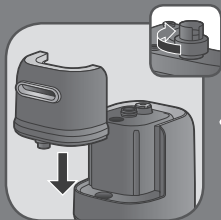
**EN**

Screw back the cap and place the water tank back to its appliance.

FR

Revissez le bouchon du réservoir et remplacez le réservoir dans l'appareil.

ES

Vuelva a enroscar la tapa y coloque de nuevo el tanque de agua en la central de vapor.

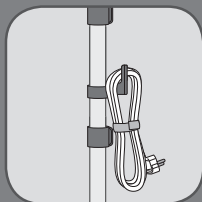
**EN**

Roll up the power cord and place it on its hook.

FR

Enroulez le câble d'alimentation et placez-le sur son crochet.

ES

Enrolle el cable de alimentación y colóquelo en su gancho.

**EN**

Wait for an hour for your appliance to cool before storing.

FR

Attendez une heure pour votre appareil refroidisse avant de le ranger.

ES

Espere una hora a que se enfríe la central de vapor antes de guardarla.

6. DESCALING PROCEDURE / PROCÉDURE DE DÉTARTRAGE / PROCEDIMIENTO DE DESCALCIFICACIÓN



EN

To apply* every 6 months or in case of performance decrease.

FR

À appliquer tous les 6 mois ou en cas de diminution de la performance.

ES

Se debe realizar cada 6 meses o en caso de que baje el rendimiento.



1h

EN

WARNING! Wait an hour or until the appliance is completely cooled down.

FR

AVERTISSEMENT ! Attendez une heure afin que l'appareil refroidisse complètement.

ES

¡ADVERTENCIA! Espere una hora a que la central de vapor se haya enfriado completamente.

EN

Remove the steam head from the cradle, unlock & collapse the pole.

FR

Retirez la tête vapeur du support, déverrouillez, et retractez le tube.

ES

Retire el cabezal de vapor del punto de apoyo, desbloquee y cierre el poste telescópico.

EN

Remove the water tank.

FR

Retirez le réservoir d'eau.

ES

Retire el tanque de agua.

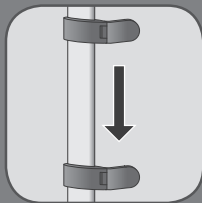

**EN**

Fill .5L(Liter) of water in the appliance water tank.

FR

Versez 0,5 L(litre) d'eau dans l'orifice du réservoir de l'appareil.

ES

Introduzca 0.5 L (litro) de agua por la entrada del tanque de agua.

**EN**

Gently shake the base of the product to remove particles.

FR

Secouez doucement l'appareil pour retirer les particules principales.

ES

Agite ligeramente el aparato para desprender residuos en el interior.

**EN**

Place the appliance over a sink & unscrew the «Anti calc» cap by turning it anti clockwise.

FR

Placez l'appareil au-dessus d'un lavabo et dévissez le capuchon « anti calcaire » en le tournant dans le sens antihoraire.

ES

Coloque la central de vapor sobre el fregadero y desenrosque la tapa «Antical» girándola en el sentido contrario a las agujas del reloj.

**EN**

Be careful , water might be hot.

FR

Attention, l'eau peut être chaude.

ES

Tenga cuidado, el agua podría estar caliente.

**EN**

Vertically tilt the appliance to empty mix in a sink.

FR

Inclinez l'appareil verticalement pour vider le mélange dans un évier.

ES

Incline la central de vapor verticalmente para vaciar la mezcla en el fregadero.

**EN**

Put the anticalc cap back and fully screw it to prevent leaking*.

FR

Remettez le capuchon anticalcaire et vissez-le complètement pour éviter les fuites.

ES

Coloque de vuelta el tapón antisarro y enrósquelo completamente para evitar derrames.

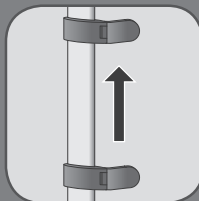
**EN**

Unlock the pole , extend, lock.

FR

Déverrouillez le tube, étirez-le et verrouillez-le.

ES

Desbloquee el poste telescópico, extienda, bloquee.

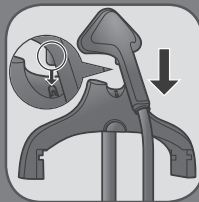
**EN**

Position the steam head on its cradle.

FR

Positionnez la tête vapeur sur son support.

ES

Coloque el cabezal de vapor en su soporte.

**EN**

Remove the cap then fill in the water tank.

FR

Retirez le bouchon puis remplissez le réservoir d'eau.

ES

Quite la tapa y, a continuación, llene el tanque de agua.

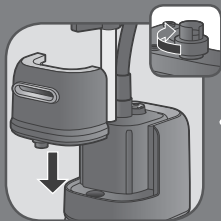
**EN**

Fully screw the water tank cap and insert tank back in appliance.

FR

Vissez complètement le bouchon du réservoir d'eau et remplacez le réservoir dans l'appareil.

ES

Enrosque completamente la tapa del tanque de agua y vuelva a introducir el tanque de agua en el aparato.

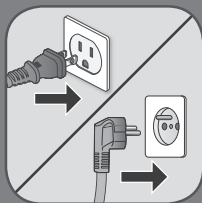
**EN**

Plug in the appliance and switch on.

FR

Branchez l'appareil et mettez-le en marche.

ES

Conecte la central de vapor y enciendala.

**EN**

Let the appliance run until water tank is emptied completely.

FR

Laissez l'appareil fonctionner jusqu'à ce que le réservoir d'eau se vide complètement.

ES

Haga funcionar la central de vapor hasta que el tanque de agua se haya vaciado por completo.

7. CLEANING / NETTOYAGE / LIMPIEZA



EN Wait an hour for complete cool down.

FR Attendez une heure afin que l'appareil refroidisse complètement.

ES Espere una hora hasta que se enfríe por completo.



EN Only use a sponge with water to clean the base.

FR Utilisez une éponge uniquement avec de l'eau pour nettoyer la base.

ES Utilice únicamente una esponja con agua para limpiar la base.



EN Only use a sponge with water to clean the steam head.

FR Utilisez une éponge uniquement avec de l'eau pour nettoyer la tête vapeur.

ES Utilice únicamente una esponja con agua para limpiar el cabezal de vapor.



EN Never use detergents when cleaning your appliance.

FR N'utilisez jamais de détergents pour nettoyer votre appareil.

ES No utilice nunca detergentes para limpiar la central de vapor.

**EN**

Never wash or rinse appliance directly over a sink.

FR

Ne lavez ni ne rincez jamais l'appareil directement au-dessus d'un évier.

ES

Nunca lave ni enjuague la central de vapor directamente bajo el chorro de agua.

**EN**

Never wash or rinse the steam head directly over a sink.

FR

Ne lavez ni ne rincez jamais la tête vapeur directement au-dessus d'un évier.

ES

Nunca lave ni enjuague el cabezal de vapor directamente bajo el chorro del agua.

9100033527