

Manual Del Usuario

810DBI

**BLUETOOTH®-HABILITADO
REPRODUCTOR DE TABLERO
AM/FM COMPATIBLE CON MEDIO
DIGITALES-MP3**

**CON ESTACIÓN DE CARGA PARA iPhone®,
PUERTO USB Y TARJETA DE MEMORIA SD Y
ENTRADA AUXILIAR EN PANEL FRONTAL**



810DBI

**BLUETOOTH®-HABILITADO
REPRODUCTOR DE TABLERO AM/FM
COMPATIBLE CON MEDIO DIGITALES-MP3
CON ESTACIÓN DE CARGA PARA iPhone®, PUERTO USB Y
TARJETA DE MEMORIA SD Y ENTRADA AUXILIAR EN PANEL
FRONTAL**

04.2012



iPod®/iPhone® es una marca registrada de Apple, Inc.
registrada en EE.UU. y otros países.

tech support: www.bossaudio.com/support

BOSS®
AUDIO SYSTEMS

BOSS Audio Systems
3451 Lunar Court • Oxnard, CA 93030

www.bossaudio.com

800.999.1236

BOSS®
AUDIO SYSTEMS

Boss Audio Systems no está afiliado con Apple, Inc.



810DBI

MANUAL DEL USUARIO

Sistema de Audio Móvil

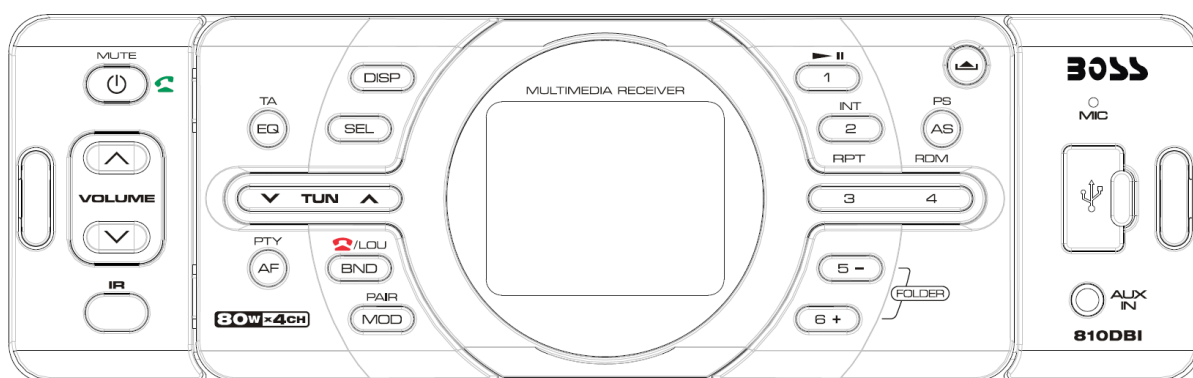

- **Sintetizador Radio Estereo PLL**
- **Memoria de Almacenamiento Automática**
- **Panel de control extraíble**
- **Operación RBDS**
- **Función de manos libres Bluetooth y A2DP (Distribución de perfil de Audio avanzado) Transmisión estereo.**
- **Funciones de entrada Auxiliar**
- **Interfaz USB**
- **Interfaz de Tarjeta de Memoria**
- **Funciones para iPhone**
- **Control Remoto**

ÍNDICE

Instalación.....	3	Reproducción USB.....	10
Remueva los tornillos antes de la instalación...3		Selección de pistas.....	10
Montaje frontal de DIN (Método A).....3		Pausar Reproducción.....	10
Montaje trasero de DIN (Método B).....3		Seleccionar carpeta subir/bajar.....	10
Uso del panel de control extraíble....	5	Vista previa de pista.....	10
Cableado de conexión.....	6	Repetir pista.....	10
Operación.....	7	Reproducción aleatoria	10
Ubicación de las teclas.....7		Selección pista con el botón AS	10
Operación Básica.....8		Visualización de información.....	11
Encender y apagar el equipo..... 8		Operación de tarjeta de memoria	11
Liberar el panel de control..... 8		Operación de Bluetooth.....	12
Ajuste de Sonido..... 8		Preparación para operación.....	12
Configuración de sistema.....8		Pareamiento.....	12
Volúmen fuerte	8	Atender/Rechazar llamada	
Configuración del reloj.....8		Llamada entrante.....	12
Visualización de Información..... 8		Hacer una llamada.....	12
Ecualización.....8		Acceso a los diez últimos números.....	12
Silenciado.....9		Transferir la llamada entre teléfono	
Pantalla de Cristal Liquido..... 9		móvil y el equipo.....	12
Entrada auxiliar.....9		Audio Bluetooth (Función A2DP)	13
Sensor Remoto	9	Operación de iPhone.....	13
Función Resetear.....9		Control Remoto.....	14
Apagar la función de memoria.....9		Especificaciones.....	16
Operación de Radio.....9		Solución de problemas.....	17
Cambiar a modo de radio.....9			
Seleccionar Banda de Frecuencia.....9			
Seleccionar Estación.....9			
Memoria de almacenamiento automático y			
Búsqueda automática.....9			
Almacenamiento de Estacion.....10			
Operación RBDS.....10			

INSTALACIÓN

Notas:

- Instale la unidad donde no moleste al conductor ni interfiera con su trabajo.
 - Antes de finalmente instalar la unidad, conecte los cables temporalmente y asegúrese de que todo esté conectado correctamente y la unidad y el sistema trabajen perfectamente.
 - Utilice únicamente las piezas que se incluyen con la unidad para garantizar una instalación correcta. El uso de piezas no autorizadas puede provocar un mal funcionamiento.
- Consulte con su distribuidor más cercano si
- la instalación requiere taladrar orificios u otras modificaciones del vehículo.

- Instale la unidad donde no moleste al conductor y no pueda herir a los pasajeros si hay un paro repentino, como una parada de emergencia.
- Si el ángulo de instalación excede los 30° a la horizontal, la unidad podría no brindar un funcionamiento óptimo.

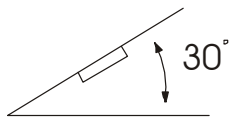

- Evite instalar la unidad donde pueda estar expuesto a altas temperaturas, tales como la luz solar directa, aire caliente de calefacción, o donde pueda estar expuesto a polvo, suciedad o vibraciones excesivas.

MONTAJE FRONTAL DE DIN (Método A) Instalando la unidad

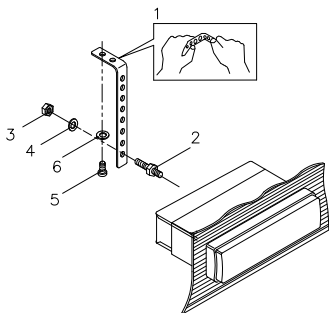

(1). Correa de soporte

Asegúrese de usar la correa de soporte para fijar la parte posterior de la unidad en su lugar. La correa puede ser doblado a mano en el ángulo deseado.

(2) Tornillo de montaje

(3) Nuez

(4) Arandela

(5) tornillo autorroscante

(6) Arandela plana

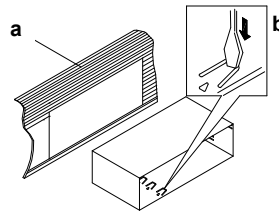

(a) Tablero

(b) Soporte

Después de insertar el soporte en el tablero, seleccione la pestaña correspondiente de acuerdo al grosor del material del tablero y dóblela hacia adentro para asegurar el soporte en su lugar.

Remove la unidad

Inserte las dos llaves provistas en las ranuras de los lados derecho e izquierdo de la unidad, luego saque la unidad del tablero de instrumentos.

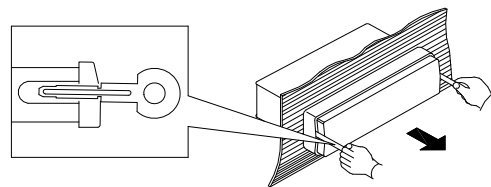

MONTAJE TRASERO DE DIN (Método B)

Si su vehículo es un Nissan o Toyota, siga estas instrucciones de montaje. Utilice los orificios de los tornillos marcados T (Toyota), N (Nissan), situados en ambos lados de la unidad para fijar la unidad a los soportes de montaje de radio suministradas con su vehículo.

INSTALACIÓN

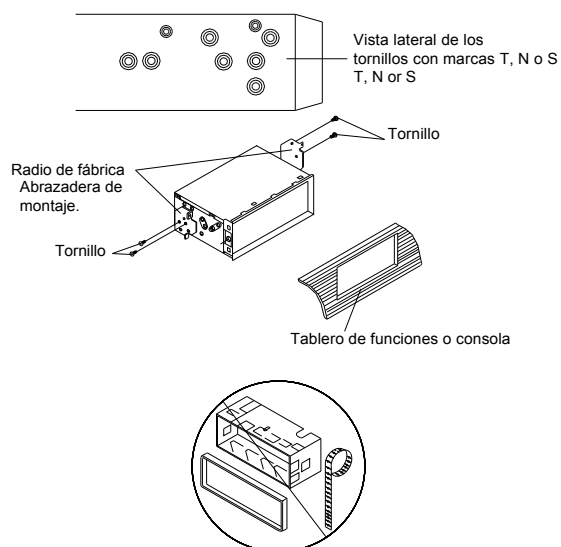

Para fijar la unidad a los soportes de montaje de radio. Alinee los orificios de los tornillos en el soporte con los orificios de los tornillos de la unidad, y luego apriete los tornillos (5x5mm) en cada lado. Nota: el anillo exterior del ajuste, la manga y la correa de metal no se utilizan para la instalación método B.

USO DEL PANEL DE CONTROL EXTRAÍBLE

Desmontar el panel de control

1. Pulse el botón de liberación, el panel frontal se dobla hacia abajo.

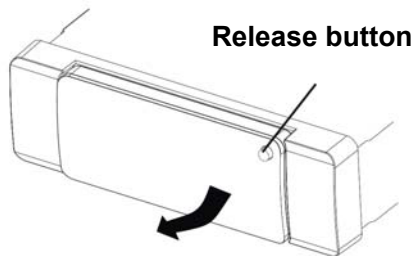

2. Para retirar el panel frontal, levántelo con una leve inclinación desde la posición horizontal, a continuación, primero extraiga el lado derecho y luego sacar el lado izquierdo.

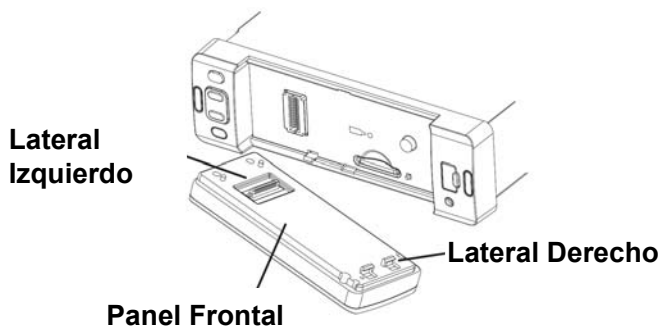

Instalar el panel de control

Para instalar el panel frontal, inserte primero el lado izquierdo en la posición correcta inserte la parte derecha en su lugar.

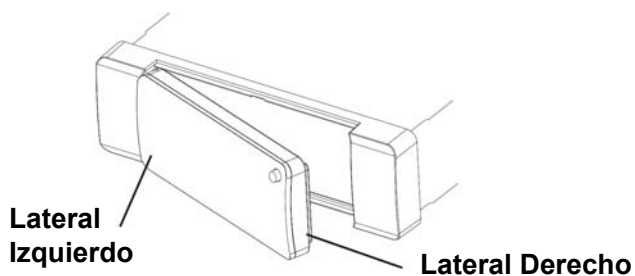

Precauciones en la manipulación

1. No deje caer el panel frontal.
2. No ejerza presión en la pantalla o botones de control. Al desmontar o volver a instalar el panel de control.
3. No toque los contactos del panel de control o en el cuerpo de la unidad principal. Puede resultar en mal contacto eléctrico.
4. Si cualquier suciedad o sustancias extrañas se adhieren sobre los contactos, se pueden eliminar con un paño limpio y seco.
5. No exponga el panel de control a altas temperaturas o luz solar directa.
6. Mantener alejado agentes volátiles (por ejemplo, benceno, diluyentes ni insecticidas) de la superficie del panel de control
7. No intente desmontar el panel de control.

CABLEADO DE CONEXIÓN

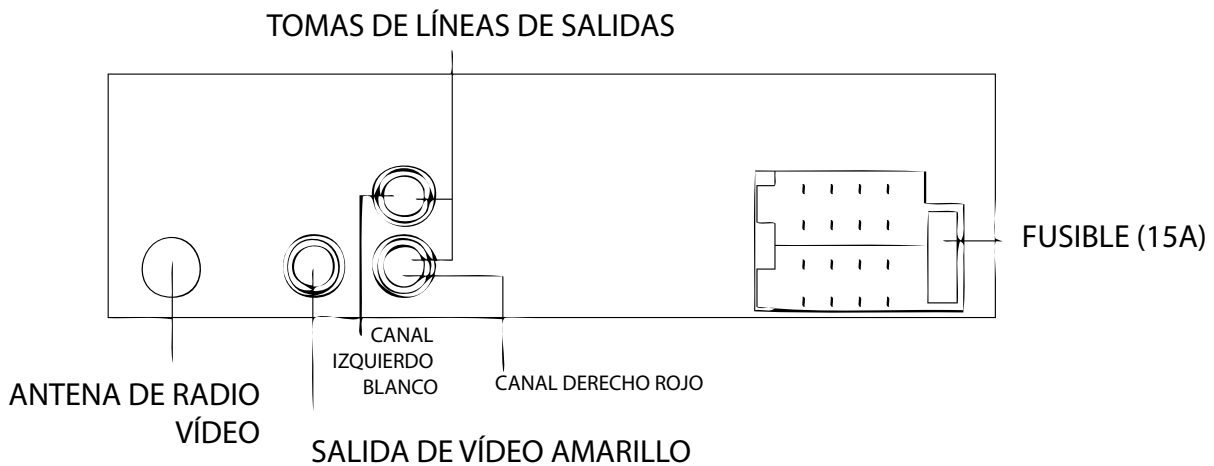

Conector A

1. N.C
2. N.C
3. N.C
4. MEMORIA +12V (AMARILLO)
5. SALIDA DE ANTENA AUTOMÁTICA (AZÚL)
6. N.C
7. +12V (PARA LLAVER DE IGNICIÓN) (ROJO)
8. TIERRA (NEGRO)

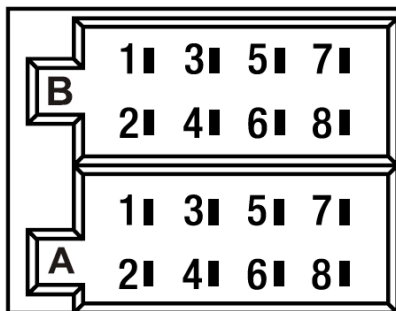

Conector B

1. ALTAVOZ TRASERO DERECHO (+) (VIOLETA)
2. ALTAVOZ TRASERO DERECHO (-) (VIOLETA/NEGRO)
3. ALTAVOZ FRONTAL DERECHO (+) (GRIS)
4. ALTAVOZ FRONTAL DERECHO (-) (GRIS/NEGRO)
5. ALTAVOZ FRONTAL IZQUIERDO (+) (BLANCO)
6. ALTAVOZ FRONTAL IZQUIERDO (-) (BLANCO/NEGRO)
7. ALTAVOZ TRASERO IZQUIERDO (+) (VERDE)
8. ALTAVOZ TRASERO IZQUIERDO (-) (VERDE/NEGRO)

OPERACIÓN

LOCALIZACIÓN DEL TECLADO

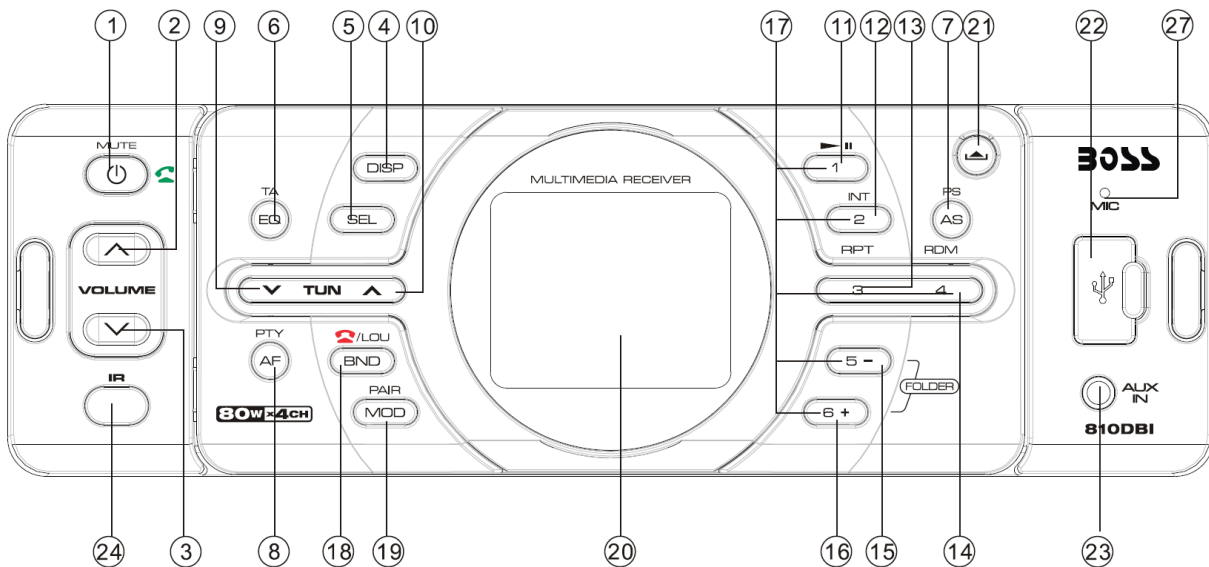

Pulse el botón de liberación (1) para eliminar el panel de control extraíble:

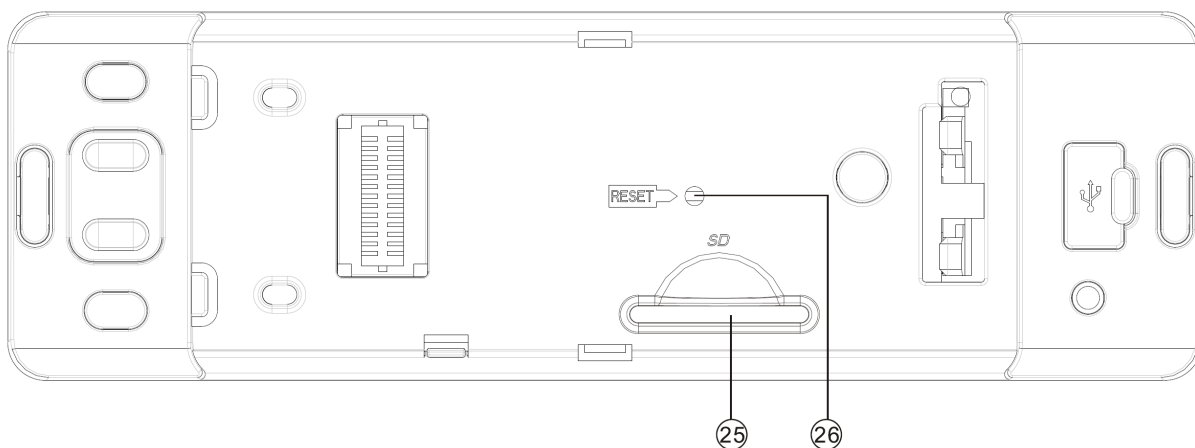



- | | |
|---|---|
| <ol style="list-style-type: none"> 1. /SILENCIO
(Botón de encendido/ atender llamada) 2. VOLUMEN 3. VOLUMEN 4. Botón visualizar 5. Botón SEL 6. Botón EQ/TA 7. Botón AS/PS 8. Botón PTY/AF 9. Botón Sintonizar 10. Botón Sintonizar 11. Botón 1 12. Botón 2 INT 13. Botón 3 RPT | <ol style="list-style-type: none"> 14. Botón 4 ALEATORIO 15. Botón 5 CARPETA - 16. Botón 6 CARPETA + 17. Presintonías 1-6 18. Botón BND/ /VOL FUERTE 19. Botón MOD/PAREAR 20. Pantalla de cristal líquido 21. Botón liberar 22. Interfaz USB 23. Entrada AUX 24. Sensor Remoto 25. Interfaz de Tarjeta de memoria 26. Botón RESETAR 27. MIC (Micrófono) |
|---|---|

OPERACIÓN

OPERACIÓN BÁSICA

ENCIENDA Y APAGUE LA UNIDAD

Cuando se complete la conexión, presione el botón (1)  para encender la unidad. Cuando el sistema esté encendido, presione el botón (1)  y mantenga para apagarlo.

LIBERAR EL CONTROL DEL PANEL

Presione el botón (21)  para desmontar el panel de control.

AJUSTE DE SONIDO

Presione brevemente el botón (5) SEL para seleccionar el modo de ajuste deseado. El modo de ajuste cambiará en el siguiente orden:

VOL → BAJ → AGU → BAL → DESV
(Volumen) (Bajo) (Agudo) (Balance) (Desvanece)

Ajuste la calidad del sonido utilizando los botones de volumen (2 y 3) 

CONFIGURACIÓN DE SISTEMA

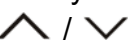
Presione y mantenga sostenido el botón (5) en el panel frontal para entrar al modo de configuración del sistema. Luego presione brevemente el botón (5) SEL para seleccionar el elemento que desee cambiar y use el botón de volumen (2 y 3)  para cambiar la configuración correspondiente.

1) PITIDO ENCENDIDO/APAGADO

Utilice los botones (2 y 3) de volumen para encender y apagar el sonido del pitido.

2) AREA EUR/USA

En modo de radio utilice los botones (2 y 3)  de volumen para ajustar las diferentes frecuencias.

3) HORA 12H/24H

Utilice los botones (2 y 3) de volumen  para configurar el formato de 12h o 24h.

4) DIM ALTO/MEDIO/BAJO

En este menú, utilice los botones (2 y 3)  para cambiar el brillo de la luz de retroalimentación alto, medio o bajo.

5) ENCENDER/APAGAR RELOJ

Utilice los botones (2 y 3) de volumen  para encender y apagar el reloj.

Cuando este configurado el reloj, se mantendrá encendido con la luz de retroalimentación cuando este apagada la unidad.

6) TV ENCENDER/APAGAR

Utilice los botones (2 y 3) de volumen  para encender y apagar el TV.

Como configurarlo por favor refierase a la operación de iPhone <iPhone Operation>

7) ALARMA/BUSQUEDA SEEK

Utilice los botones (2 y 3) de volumen  para ajusta la búsqueda SEEK o alarma.

Aviso de tráfico.



■ **BUSQUEDA TA:** Con la función TA activada la unidad busca estaciones de anuncio de tráfico.

■ **ALARMA TA:** No existe búsqueda de estación automática. El equipo sonará un pitido si no se recibe información de tráfico y si no se muestra TP/TA. BUSQUEDA PI se mostrará si no se transmite señal RBDS.

VOLUMEN FUERTE

Press **BND/LOUD** button (18) for several seconds to reinforce the bass output and "LD ON" will appear. Press it for several seconds again to release this function.

AJUSTE DE RELOJ

Presione brevemente el botón (4) DIS hasta que se muestre en la pantalla. Luego mantenga presionado el botón (4) DISP hasta que el reloj titilee. Luego presione el botón TUN (10)  para ajustar los minutos y presione el botón (9) TUN  para ajustar las horas.

VISUALIZAR INFORMACIÓN

Presione el botón (4) DISP para operar las funciones del modo de pantalla.

ECUALIZACIÓN

Presione el botón (6) EQ para encender la función del ecualizador y seleccionar el modo de audio deseado. Existen cinco tipos de modo, como a continuación:

→ PLAN → CLAS → POP M → ROCK M → ECUAL APAG

OPERACIÓN

SILENCIADO

En USB / SD / Radio / Aux-in modo, pulse el botón (1)  poco para silenciar el sonido inmediatamente abajo. Presione de nuevo para reanudar el sonido.

En el modo de bandeja de iPhone, presionando el botón (1) puede establecer el modo ENCENDIDO/APAGADO TV cuando se reproduce el programa de video iPhone. Y no es una función al reproducir música.

PANTALLA DE CRISTAL LIQUIDO

Muestra la frecuencia actual y activa las funciones de pantalla (20).

ENTRADA AUXILIAR

La unidad se puede conectar a un reproductor de audio portátil a través de la toma de entrada auxiliar AUX IN (23) en el panel frontal. Después de terminar la conexión, puede pulsar el botón MOD (19) en el panel frontal para cambiar el modo en el modo AUX.

SENSOR REMOTO

Apunte con el control remoto hacia el sensor (24). Presione las teclas de función en el teléfono para controlar el sistema.

FUNCIÓN RESETAR

Botón de resetear (26) debe ser activado, ya sea con un bolígrafo u otro objeto de metal fino. El botón de resetear es para ser activado por las razones siguientes:

- La instalación inicial de la unidad, una vez finalizado el cableado.
- Ninguno de los botones funcionan.
- Error en pantalla.

Nota: Si pulsa el botón de resetear (26), la unidad no podrá trabajar, por favor, use un hisopo de algodón empapado en alcohol isopropílico para limpiar el conector en el panel frontal.

APAGAR FUNCIÓN DE MEMORIA

La unidad tiene la función de memoria de apagado, algunos datos nunca va a perder poder, incluso cuando está apagada. Puede pulsar el botón el botón numérico 1 (11) y el botón MOD (19)

juntos para resetear la función.

OPERACIÓN DE RADIO

CAMBIAR A MODO DE RADIO



Pulse el botón MOD (19) brevemente para seleccionar el modo de radio, el modo de radio aparece en la pantalla junto con la banda de la memoria y la frecuencia.

SELECCIONAR LA FRECUENCIA DE BANDA

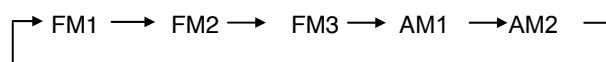
A modo de radio, pulse el botón BND (18) brevemente para seleccionar la banda deseada. La banda de recepción cambiará en el siguiente orden:



SELECCIONAR ESTACIÓN

Pulse el botón TUN  (10) o el botón TUN (9)  brevemente para activar la función de búsqueda automática. Pulse durante varios segundos hasta que aparezca "MANUAL" en la pantalla, el modo de sintonización manual se selecciona. Si los botones no se pulsan durante varios segundos, se volverá al modo de ajuste y "AUTO" aparece en la pantalla.

MEMORIA DE ALMACENAMIENTO

AUTOMÁTICA Y PROGRAMAR BUSQUEDA

- **Memoria de almacenamiento automático**
Presione botón AS / PS (7) durante varios segundos, para búsqueda de radio de frecuencia actual y comprobar la intensidad de la señal hasta que un ciclo de búsqueda haya finalizado. Y luego las 6 emisoras más fuertes se almacenarán en una tecla numérica correspondiente.

- Programación de búsqueda

Presione botón AS / PS (7) brevemente para analizar la emisora. Cuando el nivel de intensidad de campo es más que el nivel del umbral de nivel de parada, la radio se mantiene en ese número predeterminado durante varios segundos con la versión de silenciado, a continuación, busca de nuevo.

OPERACIÓN

ALMACENAMIENTO FUERTE

Pulse cualquiera de los botones de memorización (17) (1 a 6) para seleccionar una estación, que había sido almacenado en la memoria. Pulse este botón durante unos segundos para almacenar la emisora actual en el botón de número.

OPERACIÓN RBDS

- Seleccionar programa PTY
 - Pulse PTY / AF botón (8) una vez para seleccionar el grupo PTY. A continuación, pulse el volumen \wedge/\vee o botones (2 y 3) para seleccionar el programa PTY y pulse **TUN (10) \wedge o (9) \vee para buscar.**
 - Cuando PTY esté encendido, pulse PTY / AF botón (8) de nuevo para cancelar la función PTY.
- Escuchar anuncio de tráfico presione el botón EQ / TA botón (6), en la unidad y buscará anuncios de tráfico automáticamente. Mantenga pulsado botón (6) EQ / TA y volverá a salir el modo TA.

Nota: Cuando se selecciona AREA EUR en la configuración del sistema, el botón de AF se utiliza para activar o desactivar la función RDS.

REPRODUCCIÓN USB

Hay una interfaz USB (22) en el panel frontal de la unidad. Se puede conectar un controlador de USB a través de esta interfaz. Cuando se conecta un controlador de USB a través de la interfaz, la unidad buscará los archivos MP3/WMA y empezará a reproducirse automáticamente. En otro modo, también puede pulsar el botón MOD (19) para seleccionar el modo USB.

Al reproducir los archivos MP3/WMA en el dispositivo, el funcionamiento es el mismo con la operación de MP3 se ha descrito anteriormente.

SELECCIONAR PISTAS

Pulse el botón TUN \vee (9) o el botón \wedge (10) para pasar a la pista anterior o la siguiente pista. Número de pista muestra en la pantalla. Mantenga TUN \vee botón (9) o el botón \wedge (10)

para el retroceso o avance rápido. La reproducción del disco se inicia desde el momento en que suelte el botón.

PAUSAR REPRODUCCIÓN

Pulse el botón (11) \blacktriangleright **II** para pausar la reproducción. Presione de nuevo para reanudar la reproducción.

SELECCIONAR CARPETAS SUBIR/BAJAR

Pulse el botón FOLDER-(15) o botón Folder + (16) para seleccionar la carpeta a la baja o al alza. Si los archivos MP3/WMA no contienen ninguna carpeta, no hay ninguna función de presionar el botón de carpeta-(15) o botón Folder + (16).

PISTAS PREVIAS

Pulse el botón INT (12) para reproducir los primeros segundos de cada pista. Presione nuevamente para detener la introducción y escuchar la pista. Mantenga pulsado el botón INT (12) para reproducir los primeros segundos de cada pista en la carpeta actual y "INT" parpadeará en la pantalla. Presione de nuevo para salir de este modo.

REPETIR PISTA

Presione el botón RPT (13) para repetir continuamente la misma pista. Presione de nuevo para detener la repetición. Mantenga pulsado el botón RPT (13) para repetir todas las pistas en la carpeta actual y el "plazo prudencial" parpadeará en la pantalla. Presione de nuevo para salir de este modo.

REPRODUCCIÓN ALEATORIA DE PISTA

Presione el botón RDM (14) para reproducir todas las pistas del USB en orden aleatorio. Presione de nuevo para cancelar la función.

Mantenga pulsado el botón RDM (14) para reproducir todas las pistas en la carpeta actual en orden aleatorio y "RDM" parpadeará en la pantalla. Presione de nuevo para salir de este modo.

SELECCIONAR PISTA A TRAVES DEL BOTÓN AS/PS

Botón AS / PS (7) se le asigna como la operación digital de audio botón de selección de modo. Cuando se pulsa, se activa como la selección de cada modo de audio digital.

OPERACIÓN

"Búsqueda de pista directamente" =>
"Directorio de la búsqueda o el nombre del archivo" => "Navegación" de la raíz =>
"Navegación" del directorio actual.

□ **Busqueda de pista directa**

Búsqueda de pistas directamente
Presione botón AS / PS (7) una sola vez. La unidad busca la pista seleccionada por el volumen  o botones (2 y 3). A continuación, pulse el botón SEL (5) o el botón BND (18) para iniciar la reproducción de la pista.

□ **Directorio de busqueda de pista y carpeta**

Buscando en el directorio o el nombre de archivo de prensa botón AS / PS (7) dos veces. La unidad de búsquedas de archivos y directorios que tienen el mismo carácter que se introduce por el usuario presionando los botones de volumen (2 y 3). 

Explicación a continuación:

- Utilice los botones de volumen  (2 y 3) para seleccionar los caracteres de la A a la Z, en blanco, 0to9, -, +.

- Presione el botón SEL (5) para confirmar la entrada de cada carácter.

- Presione el botón BND (18) para iniciar el búsqueda de título.

□ **Busqueda desde directorio de raíz**

Presione botón AS / PS (7) tres veces. La unidad buscará el archivo o directorio de la raíz con los botones de volumen  (2 y 3).



Seleccione el directorio deseado / canciones con los botones de volumen  (2 y 3) y el botón BND (18) para confirmar. Si el título seleccionado es una canción, que empieza a jugar.

Si el título seleccionado es un nombre de directorio, la pantalla mostrará ("), luego

- Utilice los botones de volumen /  (2 y 3) a la lista de todas las canciones en este directorio y seleccionar el título.

- Presione el botón BND para confirmar e iniciar el juego.

- Repita los pasos anteriores, si el nuevo título seleccionado es de nuevo un directorio.

- **Presione el botón AS / PS (7) cuatro veces. La unidad buscará archivos o directorios del directorio actual con los botones de volumen  (2 y 3). El usuario puede seleccionar el directorio o archivo de directorio con los botones de volumen (2 y 3).  El archivo seleccionado puede reproducirse pulsando el botón BND (18).**

VISUALIZACIÓN DE INFORMACIÓN

Pulse el botón DISP (4) para mostrar la siguiente información, como el reloj, ID3 TAG (si está disponible: título de la canción, nombre de directorio, el nombre del artista, otros contenidos ...) (para la versión MP3 ID3 FUNCIÓN ÚNICA) y otra información.

Nota:

- La unidad principal sólo puede admitir la dispositivos USB estándares.
- Cada reproductor MP3/USB posee normas diferentes según cada marca y modelo. Así que nuestro producto no puede admitir todos los reproductores de MP3.
- Cuando se conecta un reproductor de MP3 y no tiene batería normal en el reproductor (batería recargable), debe quitar la batería del reproductor de MP3 a continuación, conéctelo al puerto USB. De lo contrario, puede causar daños a la batería.
- Cuando está en modo de reproducción USB, asegúrese de no eliminar el controlador USB de la interfaz USB.

TARJETA DE MEMORIA SD

Cuando retire el panel de control, verá una interfaz de tarjeta de memoria (25) en la carcasa de la unidad. Al insertar una tarjeta de memoria en la interfaz de tarjeta de memoria, la unidad buscará los archivos MP3 en la tarjeta y empezará a reproducir archivos MP3 de forma automática.

OPERACIÓN

El funcionamiento es el mismo que la operación de MP3 se ha descrito anteriormente. En caso de otro modo, también puede pulsar el botón MOD (19) para seleccionar la tarjeta de memoria el modo de reproducción.

PRECAUCIÓN

Cuando hay archivos importantes en el dispositivo USB o tarjeta de memoria, no lo conecte a la unidad principal de reproducción. Debido a que cualquier mal funcionamiento puede causar la pérdida de archivos. Y nuestra empresa no asume ninguna responsabilidad por ello.

OPERACIÓN BLUETOOTH

PREPARACIÓN BLUETOOTH

- (1) Al utilizar la tecnología Bluetooth, por favor asegúrese de que el teléfono móvil sea compatible con la función Bluetooth.
- (2) Para el tipo de teléfono móvil, la conexión Bluetooth de emisión tiene alguna diferencia. Para obtener la mejor calidad de la conversación, es recomendado que la distancia entre el teléfono móvil y la unidad es de 3 m. Y por favor no coloque ningún objeto de metal o de cualquier obstáculo entre la trayectoria de la telefonía móvil y la unidad.



PAREAMIENTO

- 1) Presione el botón MOD / (19) hasta que la pantalla LCD diga "BTPAIR" para entrar en modo de sincronización. En el teléfono móvil, seleccione el Bluetooth establecido. (Por favor, consulte el manual de instrucciones de su teléfono móvil para saber cómo operar con Bluetooth).
- 2) "Boss Audio" debería aparecer en la lista en su teléfono móvil, por favor seleccione "BOSS AUDIO" y luego introducir la contraseña "0000".
- 3) La unidad tiene la función de pareamiento automático, busca el teléfono móvil Bluetooth automáticamente.
- 4) Cuando el pareamiento es un éxito, "CON OK" se mostrará en la pantalla LCD durante varios segundos.
- 5) Si el pareamiento falla, trate nuevamente



luego de algunos segundos. Puede referirse al las funciones de su teléfono móvil. Elimine los dispositivos que acaba de buscar y vuelva a parearlo.

- 6) Durante el pareamiento, si quieres salir presione el botón MOD / (19) en la unidad. La palabra "END PA" aparecerá en la pantalla.

RESPONDER / RECHAZAR UNA LLAMADA

Cuando hay una llamada entrante. Puede pulsar el botón (1)  para contestar la llamada, o pulse el botón (18)  para rechazar la llamada entrante.

HACER UNA LLAMADA

Realizar una llamada saliente introduciendo el número de teléfono manualmente. Pulse el botón  del control remoto en primer lugar, a continuación, utilizar 0 a 9, *, # botones del control remoto para entrar en el número de teléfono que desea marcar. A continuación, pulse el botón  volverá a llamar al número.

ULTIMOS DIEZ NÚMEROS (RECIBIDOS/MARCADOS/PERDIDAS)

Si el teléfono está emparejado y conectado, pulse brevemente el botón SEL (5) para seleccionar VOL / BAS / TRB / BAL / FAD / recibidos / marcados / perdidos en orden.

Al seleccionar RECIBIDO (o Marcadas o Perdidas), puede girar la perilla de volumen para acceder a los 10 últimos números (cuando no hay ningún número, se mostrará "VACÍO"). Y en breve puede pulsar el botón  en el mando a distancia para confirmar la marcación cuando se seleccione un número.

TRANSFERIR LA LLAMADA ENTRE UN TELÉFONO MÓVIL Y LA UNIDAD

Durante el modo de hablar, puede pulsar el botón (1)  durante varios segundos para transferir la llamada entre el teléfono móvil y la unidad.

Nota:

Si usted transfiere la llamada al teléfono móvil, el modo silencio también se liberará

OPERATION

AUDIO BLUETOOTH (FUNCIÓN A2DP)

La unidad es compatible con la función de audio Bluetooth. Si su teléfono móvil puede reproducir audio en estéreo, cuando el Pareamiento esté bien, puede seleccionar un archivo de audio y función A2DP en su teléfono móvil (depende de su teléfono móvil, el teléfono móvil posee diferentes definiciones.)

Utilice los botones TUN ∇/\wedge (12 y 13) en la unidad o los botones \ll / \gg en el control remoto para seleccionar $\blacktriangleright \parallel$ una pista previa o anterior.

Presione el botón $\blacktriangleright \parallel$ en la unidad o el botón PAU en el control remoto para pausar la reproducción.

FUNCIONES DE iPhone

La unidad está diseñada para trabajar con el iPhone. Asegúrese de retirar el panel de control extraíble en la unidad, entonces usted puede instalar el iPhone a la unidad principal. Tenga en cuenta que el iPhone se debe colocar en la bandeja del iPhone después de instalar la unidad principal.

Véase más adelante, hay un tipo de bandeja para iPhone 4 que suministrada con la unidad principal.

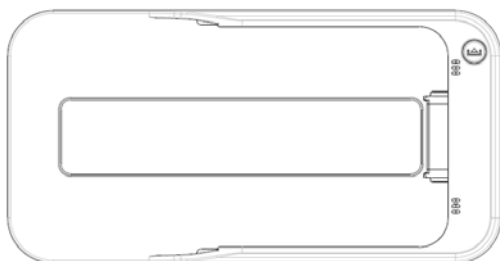

Bandeja de iPhone 4
(Compatible con iPhone 4/ 4S)

Nota:

- Usted puede utilizar el conector de salida de vídeo en la parte posterior de la unidad para ver el video de su iPhone en un monitor externo (no incluido).
Durante la reproducción de programa de video iPhone, se puede establecer el modo ENCENDIDO / APAGADO DE TV con el botón \odot (1).
 - En modo de apagado de TV el video se proyectará en la pantalla del iPhone y no en la salida de video.
 - En modo encendido de TV, el video parará de proyectarse en la pantalla del iPhone y se proyectará en la salida de video.
- Cuando se instala el acoplamiento iPhone con el iPhone en la unidad, los otros modos (radio, AUX) no estarán disponibles. Cuando se instala el acoplamiento iPhone con el iPhone en la unidad, los otros modos (radio, AUX) no están disponibles.
- Cuando no se retira el panel de control extraíble de la unidad, también puede establecer TV o TV OFF en la configuración del sistema de instalación mantenga presionando el botón SEL (5) en el panel frontal.

CONTROL REMOTO



FUNCIONES DEL TECLADO NUMÉRICO Y CONTROL

1. MODO/PAREAR Pulse en breve para cambiar el modo entre Radio, CD, USB, tarjeta, AUX y BT Audio.

2. /SILENCIAR Mantenga presionado para entrar en operación BT función de pareamiento. Cuando la unidad no esté encendida, presione brevemente para encender la unidad.

3. / Cuando la unidad esté encendida, presione brevemente para silenciar el sonido, Presione nuevamente para reanudar el sonido. Presione brevemente / para reproducir la pista anterior/siguiente. Presione / para avanzar/retroceder rápidamente.

4. en modo de radio, presione para sintonizar arriba y abajo. En modo Bluetooth, presione para colgar o rechazar la llamada. Este botón sirve como barra espaciadora.
5. / BND/LOU En modo de radio, presione para seleccionar la banda que desea. Presione y mantenga sostenido el botón para encender o apagar el VOL FUERTE

6. VOL Cuando se reproduce un disco MP3,VMA en modo de búsqueda utilicelo para confirmar la selección.
7. INT, 2 Presione para incrementar el VOL Presione para buscar pistas.

CONTROL REMOTO

8. PAU, 1 Pulse para pausar la reproducción, pulse de nuevo se reanudará la reproducción.
9. DIR ▲, 6 Durante la reproducción de archivos MP3/WMA, se utiliza para seleccionar el directorio hacia arriba.
10. DIR ▼, 5 Durante la reproducción de archivos MP3/WMA, se utiliza para seleccionar el directorio hacia abajo.
11. PTY, 9 Pulse PTY brevemente para entrar en el modo de selección PTY. En el modo radio, mantenga pulsada la tecla para ingresar a la función LOCAL / DISTANTE
12. AS/PS/SCH,* Utilice AS / PS en la memoria de almacenamiento automático y ciclo de programa. Cuando la lectura de archivos en formato WMA/MP3, utilice SCH para buscar pistas. En el modo Bluetooth, se utiliza para la entrada * icono.
13. DISP Presione DISP para cambiar la información en pantalla. Al leer los archivos MP3/WMA, pulse para mostrar la información correspondiente, como por ejemplo: carpeta, archivo, título de canción, artista y álbum.
14. SCAN/CON, # En el modo radio, pulse Escanear para escanear la frecuencia de la emisora.
En el modo Bluetooth, pulse CON para conectar o desconectar la unidad y el teléfono móvil.
En el modo Bluetooth utilicelo para entrar en el icono #.
15. 7, AF Mantenga pulsado para cambiar la recepción mono / modo estéreo.
16. EQ/TA Presione EQ para activar la función de ecualización y para seleccionar el modo de audio deseado.

Mantenga pulsado TA para cambiar el modo TA encendido o apagado.
17. RPT, Presione para repetir continuamente la misma pista. Cuando la reproducción de MP3/WMA de prensa del disco y mantenerlo a repetir todas las pistas en la carpeta actual.
18. RDM, 4 Presione para reproducir todas las pistas del disco en orden aleatorio. Durante la reproducción de MP3/WMA, pulse y mantenga pulsado para reproducir todas las pistas (en la carpeta actual) en orden aleatorio.
19. 0, 1~9 Teclado numérico.
20. SELECT Pulse para entrar en el modo ajuste de audio, el modo de ajuste cambiará en el siguiente orden, tales como:
Bajo → Agudo → Balance → D e s v a n e c e r
Mantenga pulsado para entrar en el modo configuración del sistema.
Puede utilizar para ajustar ◀◀ / ▶▶ para seleccionar el elemento y el uso VOL ▲/▼ para ajustar el valor correspondiente.
21. VOL ▲ Utilicelo para subir el VOL.

Nota: En el modo de RBDS, función AF es eficaz.

ESPECIFICACIONES

GENERAL

Requerimientos de fuente de alimentación : DC 12 Volts, Negativo a tierra

Control de tonos

- Bajo (a 100 Hz) : ± 10 dB

- Agudo (a 10 kHz) : ± 10 dB

Salida de potencia máxima : 4x80 watts

Consumo de corriente : 15 Amperios (max.)

REPRODUCTOR DE MEMORIA SD/USB

Relación señal a ruido : Mayor a 55 dB

Separación de canales : Mayor a 50 dB

Frecuencia de respuesta 40Hz – 18 kHz

RADIO

FM

Capacidad de frecuencia 87.5 to 107.9 MHz (EE.UU)

87.5 to 108 MHz (Europa)

IF 10.7MHz

Sensibilidad (S/N=30dB) 10dBu

Separación estereo >25dBu

AM

Capacidad de frecuencia 530 to 1710 KHz (EE.UU)

522 to 1620 KHz (Europa)

IF 450kHz

Sensibilidad (S/N=20dB) 36dBu

Nota:

Las especificaciones y el diseño están sujetos a modificación, sin previo aviso, debido a las mejoras en la tecnología.

SOLUCIÓN DE PROBLEMA

Antes de revisar la lista, compruebe la conexión del cableado. Si alguno de los problemas persisten después de que la lista de comprobación se haya hecho, consulte a su distribuidor más cercano.

Síntoma	Causa	Solución
No hay potencia	La ignición del vehículo no está encendido	If the power supply is connected to the car accessory circuits, but the engine is not moving, switch the ignition key to "ACC".
	El fusible está fundido	Cambie el fusible
No hay sonido	El volumen está en mínimo	Ajuste el nivel deseado
	El cable puede no estar conectado	Revise el cableado de conexión
Las teclas de funcionamiento no funcionan.	El microprocesador incorporado no funciona correctamente debido al ruido.	Pulse el botón RESET. Panel de control no está bien colocado en su lugar.
La radio no funciona. La selección automática de la estación de radio no funciona.	El cable de la antena no está conectado.	Inserte el cable de antena firmemente
	La señal es muy débil	Seleccionar la estación manualmente