

# OPERATING INSTRUCTIONS

1. Hang the pendulum on the hanger at location (A). The pendulum hanger should swing freely.
2. Insert two "AA" size alkaline batteries in the battery holders according to the + and - markings in the holders. One battery (B) is for the time keeping and the other (C) for the pendulum. The time keeping and pendulum operate independantly from each other.
3. Set the time by turning the set knob (D).
4. When the clock slows or the pendulum swing becomes sluggish, replace batteries.

## INSTRUCCIONES DE OPERACIÓN

1. Cuelgue el pé ndulo por la barra de suspensión en el sitio (2). La barra de suspensión del péndulo debe oscilar sin dificultad.
2. Ponga dos pilas alcalinas tamaño "AA" en los portapilas de acuerdo a los símbolos + y - de los portapilas. Una pila (B) es para marcar el tiempo y la otra (C) para el péndulo. El marcado de las horas y el péndulo funcionan independientemente.
3. Fije la hora girando la perilla reguladora (D).
4. Cuando el reloj se atrase o el oscilamiento del péndulo disminuya, cambielas pilas.

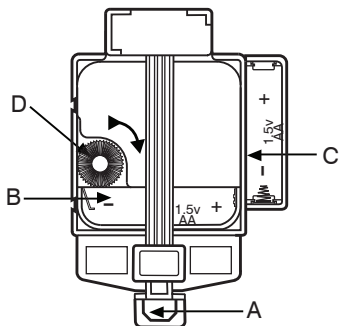

**HOWARD  
MILLER®**

[www.howardmiller.com](http://www.howardmiller.com)

## MODE D'EMPLOI

1. Accrocher le pendule au balancier à l'endroit indiqué (2). Le balancier doit osciller librement.
2. Insérer deux piles alcalines de taille « AA » dans les porte-piles en suivant les marquages + et - des porte-piles. La pile (B) est destinée à indiquer l'heure et l'autre (C) est destinée au pendule. Le maintien de l'heure et le pendule fonctionnent indépendamment l'un de l'autre.
3. Mettre à l'heure en tournant le bouton de réglage (D).
4. Lorsque l'horloge ralentit ou que l'oscillation du pendule devient indolente, remplacer les piles.

## BEDIENUNGSANLEITUNG

1. Hängen Sie das Pendel an den Haken an Stelle (2). Der Pendelhaken muss frei schwingen können.
2. Legen Sie zwei Mignonzellen in die Batteriefächer ein. Achten Sie dabei auf die Ausrichtung der Pole (+ und -). Eine Batterie (B) ist für die Zeitgebung und die andere für das Pendel (C). Die Zeitgebung und das Pendel werden unabhängig voneinander betrieben.
3. Drehen Sie den Einstellknopf (D), um die genaue Uhrzeit einzustellen.
4. Wechseln Sie die Batterien aus, wenn die Uhr nachgeht oder das Pendel langsamer schwingt.

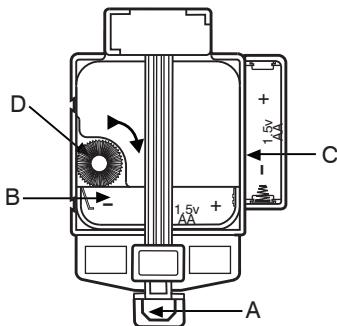

 **HOWARD  
MILLER®**

[www.howardmiller.com](http://www.howardmiller.com)

©Howard Miller