

Tuckaway™

- Travel Tub • Bañera de viaje • Baignoire de voyage • Reisewanne
• Wanienka podróżna • Vasca da viaggio • Reisbadje • Banheira de viagem
• Cestovní vanička • 旅行用浴槽 • 旅行浴缸 • حوض السفر

IMPORTANT! READ CAREFULLY AND KEEP FOR FUTURE REFERENCE

Adult assembly required. Keep small parts away from children.

¡IMPORTANTE! LEA ATENTAMENTE Y GUÁRDE PARA FUTURAS CONSULTAS

Requiere el ensamblado por un adulto. Mantenga las piezas pequeñas fuera del alcance de los niños.

IMPORTANT ! LIRE SOIGNEUSEMENT ET CONSERVER POUR RÉFÉRENCE ULTÉRIEURE

Doit être assemblé par un adulte. Garder les petites pièces à l'écart des enfants.

WICHTIG! BITTE SORGFÄLTIG LESEN UND GUT AUFBEWAHREN

Muss von Erwachsenen zusammengebaut werden. Kleine Teile für Kinder unerreichbar aufbewahren.

WAŻNE! PRZECZYTAĆ UWAGAŃNIE I ZACHOWAĆ NA PRZYSZŁOŚĆ

Wymagany montaż przez osobę dorosłą. Małe części należy trzymać z dala od dzieci.

IMPORTANTE! LEGGERE ATTENTAMENTE E CONSERVARE PER CONSULTAZIONI FUTURE

Il montaggio deve essere effettuato da una persona adulta. Tenere le parti piccole lontano dai bambini.

BELANGRIJK! AANDACHTIG LEZEN EN BEWAREN VOOR RAADPLEGING IN DE TOEKOMST

Toezicht van een volwassene tijdens montage vereist. Houd kleine onderdelen uit de buurt van kinderen.

IMPORTANTE! LEIA CUIDADOSAMENTE E CONSERVE PARA REFERÊNCIA FUTURA

A montagem deve ser efetuada por um adulto. Mantenha as peças pequenas afastadas das crianças. Pode fazer com que o carrinho fique instável ou caia.

DŮLEŽITÉ UPOZORNĚNÍ! POZORNĚ SI NÁVOD PŘEČTĚTE A USCHOVEJTE JEJ PRO BUDOUCÍ POUŽITÍ

Montáž musí být provedena dospělou osobou. Udržujte malé části mimo dosah dětí. Dávejte pozor, aby sedátko bylo stabilní a nepřevrátilo se.

重要! 注意深く読み、後で参照できるように保管してください

大人の組み立てが必要です。小さな部品を子供から遠ざけてください。ベビーカーが不安定になったり、転倒したりする原因になります。

重要! 请仔细阅读并留存以供日后参考

需由成人组装。请将小零件放置在远离儿童处。

مهم! اقرأ بعناية واحتفظ بها للرجوع إليها في المستقبل
يتطلب جميع الكبار. احفظ الأجزاء الصغيرة بعيدا عن تناول الأطفال.

WARNING

DROWNING HAZARD: Babies have **DROWNED** while using infant bath tubs.

To prevent drowning:

- Stay in arm's reach of your baby.
- Never rely on a toddler or preschooler to help your baby or alert you to trouble. Babies have drowned even with other children in or near bath tub.
- Children can drown in as little as 2 cm of water in a very short time. Use as little water as possible to bathe your baby. Never fill tub past the max fill line.
- Use in empty adult tub for safe use.
- **ALWAYS** keep the drain open in adult tub.

FALL HAZARD: Babies have suffered head injuries falling from infant bath tubs.

To prevent falls:

- Place tub **ONLY** in adult tub for safe use.
- **NEVER** lift or carry baby in tub.
- Always remain in contact with your child during bathing.
- Never leave your baby unattended in the bath, even for a few moments. If you need to leave the room, take the baby with you.
- Always test the water temperature in the baby tub or being put into the tub to make sure the typical water temperature for bathing a child is between 95 and 100°F (35 and 37.8°C).
- **NEVER** leave children unattended.
- This product is not a toy. **DO NOT** allow children to play with it.
- Babies and young children are at risk of drowning when being bathed.
- Never use this product on an elevated surface not intended for this product, for example, a table or counter top.
- Always use the product on a level surface.
- To avoid scalding by hot water, position the product in such a way to prevent your child from reaching the source of water.
- Check the stability of the tub before use.
- Do not use the product if any components are broken or missing.
- Do not use replacement parts other than those approved by Kids2.
- Do not lean against sidewall.

ADVERTENCIA

PELIGRO DE AHOGAMIENTO: Se han registrado casos de bebés ahogados en bañeras.

Para evitar el ahogamiento:

- Mantente al alcance del brazo de tu bebé.
- Nunca deje a su bebé bajo supervisión de otro niño pequeño. Los bebés pueden ahogarse incluso con otros niños dentro o cerca de la bañera.
- Los niños pueden ahogarse en tan sólo 2 cm de agua en muy poco tiempo. Utiliza la menor cantidad de agua posible para bañar a tu bebé. Nunca llene la bañera más allá de la línea de llenado máximo.
- Use en una bañera para adultos vacías para un uso seguro.
- ¡Mantenga SIEMPRE abierto el desagüe de la bañera para adultos.

PELIGRO DE CAÍDAS: Se han registrado casos de bebés que han sufrido lesiones de cráneo al caer de tinas de baño.

Para prevenir caídas:

- Coloque la bañera sólo en una bañera para adultos para un uso seguro.
- Nunca levante o cargue al bebé en la bañera.
- Permanezca siempre en contacto con el bebé durante el baño.
- Nunca deje al bebé solo en la bañera, ni siquiera por unos instantes. Si necesita salir de la habitación, llévese al bebé consigo.
- Compruebe siempre la temperatura del agua de la bañera para bebés o de la que se introduce en la bañera para asegurarse de que está a una temperatura típica del agua para bañar a un niño es de 95 a 100 °F (35 °C a 37.8 °C).
- Nunca deje al niño sin vigilancia.
- Este producto no es un juguete. NO permita que los niños jueguen con él.
- Los bebés y los niños pequeños corren el riesgo de ahogarse durante el baño.
- No utilice nunca este producto sobre una superficie elevada que no esté pensada para ello, como, por ejemplo, una mesa o un mostrador.
- Utilice siempre el producto sobre una superficie plana.
- Para evitar quemaduras debido al agua caliente, coloque el producto de manera que impida que su hijo alcance la fuente de agua.
- Compruebe la estabilidad de la bañera antes de utilizarla.
- No utilice el producto si falta alguna de las piezas o está rota.
- No utilice piezas de repuesto que no hayan sido aprobadas por Kids2.
- No apoye sobre el lateral.

AVERTISSEMENT

RISQUE DE NOYADE: Des bébés se sont noyés en utilisant des baignoires.

Pour éviter la noyade :

- Bébé reste à portée de main.
- Ne jamais laisser un enfant, petit ou grand, aider le bébé ni le surveiller. Des bébés se sont noyés sous la surveillance d'autres enfants situés dans ou près de la baignoire.
- Possibilité de noyade rapide de jeunes enfants dans seulement 2 cm d'eau. Utilisez très peu d'eau pour baigner bébé. Ne jamais remplir la baignoire au-dessus de la ligne « Niveau de remplissage maximal ».
- Utiliser dans une baignoire lavabo pour adulte vide pour un usage en toute sécurité.
- **TOUJOURS** garder le siphon ouvert dans la baignoire pour adulte.

RISQUE DE CHUTE: Des bébés se sont blessés à la tête en tombant d'une baignoire enfant.

Afin d'éviter les chutes :

- Placer la baignoire uniquement dans une baignoire adulte pour un usage en toute sécurité.
- Ne jamais soulever ni porter le bébé dans la baignoire.
- **TOUJOURS** rester en contact avec l'enfant pendant son bain.
- Ne jamais laisser l'enfant seul dans son bain, même pendant quelques secondes. Emmener l'enfant avec vous, si vous devez quitter la pièce.
- Toujours tester la température de l'eau dans la baignoire du bébé ou lors de son remplissage pour s'assurer qu'elle est à une température de l'eau du bain doit se situer entre 95 et 100°F (35 et 37.8°C).
- Ne jamais laisser l'enfant sans surveillance.
- Cet article n'est pas un jouet. **NE JAMAIS** laisser les enfants jouer avec cet article.
- Il existe un risque de noyade pendant le bain des bébés et jeunes enfants.
- Ne jamais utiliser cet article sur des surfaces inadéquates, situées en hauteur, comme des tables ou plans de travail.
- Utilisez toujours cet article sur des surfaces planes.
- Pour éviter les brûlures d'eau chaude, positionner le produit pour que votre enfant ne puisse pas atteindre la source d'eau.
- Vérifiez la stabilité de la baignoire avant utilisation.
- Ne pas utiliser le produit si l'un des composants est cassé ou manquant.
- Ne jamais utiliser des pièces non validées par Kids2.
- Ne pas installer contre un mur.

WARNUNG

GEFAHR DURCH ERTRINKEN: Babys sind bei der Benutzung von Babywannen.

Um Ertrinken zu vermeiden:

- Bleiben Sie stets in Babys Reichweite.
- Verlassen Sie sich niemals darauf, dass ein Kleinkind oder Vorschulkind Ihrem Baby hilft oder Sie auf Probleme aufmerksam macht. Babys sind schon ertrunken, wenn andere Kinder in oder neben der Badewanne waren.
- Kinder können in kürzester Zeit in nur 2 cm tiefem Wasser ertrinken. Verwenden Sie so wenig Wasser wie möglich, um Ihr Baby zu baden. Füllen Sie die Wanne niemals über die maximale Füllhöhe hinaus.
- Zur sicheren Anwendung in einer leeren Wanne für Erwachsene verwenden.
- Lassen Sie den Abfluss in der Wanne für Erwachsene **IMMER** offen.

STURZGEFAHR: Babys haben Kopfverletzungen erlitten, nachdem sie aus Babybadewannen.

Um Stürze zu vermeiden:

- Stellen Sie die Wanne **NUR** in eine Wanne für Erwachsene, um sie sicher zu benutzen.
- Heben oder tragen Sie Ihr Baby **NIEMALS** in der Wanne.
- Bleiben Sie während des Badens immer in Kontakt mit Ihrem Kind.
- Lassen Sie Ihr Baby niemals unbeaufsichtigt in der Badewanne, auch nicht für ein paar Augenblicke. Wenn Sie den Raum verlassen müssen, nehmen Sie das Baby mit.
- Testen Sie immer die Wassertemperatur in der Babywanne oder in der Wanne, um sicherzustellen, dass die übliche Wassertemperatur zum Baden des Kindes zwischen 35 und 37,8°C (95 und 100°F) liegt.
- Lassen Sie Ihr Kind nie unbeaufsichtigt.
- Dieses Produkt ist kein Spielzeug. Erlauben Sie Kindern **NICHT**, damit zu spielen.
- Für Babys und Kleinkinder besteht die Gefahr des Ertrinkens, wenn sie gebadet werden.
- Verwenden Sie dieses Produkt niemals auf einer erhöhten Oberfläche, die nicht für dieses Produkt vorgesehen ist, z.B. auf einem Tisch oder einer Arbeitsplatte.
- Verwenden Sie das Produkt immer auf einer ebenen Fläche.
- Um ein Verbrühen durch heißes Wasser zu vermeiden, positionieren Sie das Produkt so, dass Ihr Kind den Wassereinlass nicht berühren kann.
- Überprüfen Sie vor dem Gebrauch die Stabilität der Wanne.
- Verwenden Sie das Produkt nicht, wenn eine Komponente zerbrochen ist oder ganz fehlt.
- Verwenden Sie keine anderen als die von Kids2 zugelassenen Ersatzteile.
- Nicht gegen eine Seitenwand lehnen.

OSTRZEŻENIE

NIEBEZPIECZEŃSTWO UTONIĘCIA: Zdarzały się przypadki **UTONIĘĆ** dzieci podczas korzystania z wanienek.

Aby uniknąć utonięcia:

- Pozostań w odległości wyciągniętej ręki od dziecka.
- **Nigdy nie należy polegać na tym, że starsze dziecko pomoże niemowlęciu lub podniesie alarm w przypadku kłopotów. Zdarzały się przypadki utonięć niemowląt, nawet jeśli w wannie lub w jej pobliżu znajdowały się inne dzieci.**
- Dzieci mogą utonąć w wodzie o głębokości zaledwie 2 cm w bardzo krótkim czasie. Do kąpieli dziecka należy używać jak najmniejszej ilości wody. **Nigdy nie należy napełniać wanienki powyżej linii maksymalnego napełnienia.**
- W celu bezpiecznego użytkowania należy używać w pustej wannie dla dorosłych.
- Odpływ w wannie dla dorosłych powinien **ZAWSZE** być otwarty.

NIEBEZPIECZEŃSTWO WYPADNIĘCIA: Zdarzały się przypadki urazów głowy u niemowląt w wyniku wypadnięcia z wanienki.

Aby zapobiec upadkom:

- W celu bezpiecznego użytkowania wanienkę należy umieszczać **WYŁĄCZNIE** w wannie dla dorosłych.
- **NIGDY** nie należy podnosić ani przenosić dziecka w waniencie.
- Podczas kąpieli należy zawsze zachować kontakt z dzieckiem.
- **Nigdy nie należy pozostawiać dziecka w wannie bez opieki, nawet na chwilę. Jeśli musisz wyjść z pokoju, zabierz dziecko ze sobą.**
- Zawsze należy sprawdzić temperaturę wody w waniencie dla niemowląt lub wody wlewanej do wanienki, aby upewnić się, że temperatura wody do kąpieli dziecka wynosi między 35 a 37,8°C (95 a 100°F).
- **Nigdy nie pozostawiać dziecka bez nadzoru.**
- Ten produkt nie jest zabawką. **NIE NALEŻY** pozwalać dzieciom bawić się produktem.
- Niemowlęta i małe dzieci są narażone na ryzyko utonięcia podczas kąpieli.
- **Nigdy nie należy używać tego produktu na podwyższonej powierzchni nieprzeznaczonej dla tego produktu, na przykład na stole lub blacie.**
- Należy zawsze używać na płaskiej, równej powierzchni.
- Aby uniknąć poparzenia gorącą wodą, należy umieścić produkt w taki sposób, aby uniemożliwić dziecku dostęp do źródła wody.
- Przed użyciem sprawdź stabilność wanny.
- Nie używać produktu w przypadku brakujących lub uszkodzonych elementów.
- Nie należy używać części zamiennych innych niż zatwierdzone przez Kids2.
- Nie opierać się o ściankę boczną.

AVVERTENZA

PERICOLO DI ANNEGAMENTO: Alcuni bambini sono ANNEGATI utilizzando vaschette per il bagno.

Per evitare l'annegamento:

- Rimanere a portata di mano del bambino.
- Non affidare mai a un bambino piccolo o in età prescolare il compito di aiutare il neonato o di avvisarti in caso di problemi. Alcuni neonati sono annegati anche in presenza di altri bambini all'interno o nelle vicinanze della vasca da bagno.
- I bambini possono annegare in soli 2 cm d'acqua in pochissimo tempo. Utilizzare la minor quantità d'acqua possibile per fare il bagno al bambino. Non riempire mai la vasca oltre la linea di riempimento massimo.
- Per un uso sicuro, utilizzare in una vasca per adulti vuota.
- Tenere SEMPRE aperto lo scarico nella vasca per adulti.

PERICOLO DI CADUTA: Alcuni bambini hanno subito lesioni alla testa cadendo da vaschette per il bagno.

Per prevenire le cadute:

- Collocare la vaschetta SOLO nella vasca per adulti per un uso sicuro.
- Non sollevare o trasportare MAI il bambino nella vaschetta.
- Restare sempre accanto al bambino durante il bagno.
- Non lasciare mai il bambino incustodito nella vasca da bagno, nemmeno per pochi istanti. Se devi uscire dalla stanza, porta il bambino con te.
- Verificare sempre la temperatura dell'acqua della vaschetta per bambini o della vasca per assicurarsi che la temperatura per il bagno del bambino sia compresa tra 35 e 37,8°C (95° e 100°F).
- Non lasciare mai il bambino incustodito.
- Questo prodotto non è un giocattolo. NON permettere ai bambini di giocarci.
- I neonati e i bambini piccoli sono a rischio di annegamento durante il bagnetto.
- Non utilizzare mai questo prodotto su una superficie rialzata non adatta al prodotto stesso, ad esempio un tavolo o un piano d'appoggio.
- Utilizzare sempre il prodotto su una superficie piana.
- Per evitare di scottarsi con l'acqua bollente, posizionare il prodotto in modo da impedire al bambino di raggiungere la fonte d'acqua.
- Verificare la stabilità della vasca prima dell'uso.
- Non utilizzare il prodotto in caso di componenti danneggiati o mancanti.
- Non utilizzare parti di ricambio diverse da quelle approvate da Kids2.
- Non appoggiarsi alle pareti laterali.

WAARSCHUWING

VERDRINKINGSGEVAAR: Er zijn baby's verdronken in badjes.

Om verdrinking te voorkomen:

- Blijf binnen handbereik van je baby.
- Vertrouw nooit op een peuter of kleuter om uw baby te helpen of u te waarschuwen voor problemen. Er zijn zelfs baby's verdronken met andere kinderen in of bij het badje.
- Kinderen kunnen in zeer korte tijdspanne verdrinken in amper 2 cm water. Gebruik zo weinig mogelijk water om je baby in te wassen. Vul het bad nooit tot over de maximale vullijn.
- Veilig te gebruiken in een leeg bad voor volwassenen.
- laat de afvoer **ALTIJD** open in het bad voor volwassenen.

VALGEVAAR: Er zijn baby's die hoofdletsel hebben opgelopen door uit babybadjes.

Om vallen te voorkomen:

- Plaats het badje voor veilig gebruik **UITSLUITEND** in een bad voor volwassenen.
- Til baby **NOOIT** op of draag baby **NOOIT** in het badje.
- Blijf tijdens het badderen altijd bij het kind.
- Laat de baby nooit alleen in bad, zelfs niet voor even. Neem de baby mee als u de kamer moet verlaten.
- Controleer altijd de watertemperatuur in het babybadje en zorg ervoor dat het badwater tussen de 35 en 37,8°C warm is.
- Laat een kind **NOOIT** alleen.
- Dit product is geen speelgoed. Laat kinderen er **NIET** mee spelen.
- Baby's en jonge kinderen lopen het risico om te verdrinken tijdens het badderen.
- Gebruik dit product nooit op een verhoogd oppervlak dat niet bedoeld is voor dit product, bijvoorbeeld een tafel of aanrecht.
- Gebruik het product altijd op een vlakke ondergrond.
- Om brandwonden door heet water te voorkomen, moet u het product zo plaatsen dat het kind niet bij de waterbron kan.
- Controleer voor gebruik de stabiliteit van de kuip.
- Gebruik het product niet als er onderdelen beschadigd zijn of ontbreken.
- Gebruik alleen vervangende onderdelen die door Kids2 zijn goedgekeurd.
- Niet tegen de zijwand leunen.

AVISO

PERIGO DE AFOGAMENTO: Os bebês AFOGAM-SE a utilizar banheiras para bebês.

Para evitar afogamento:

- Mantenha-se ao alcance do seu bebê.
- Nunca confie num bebê ou numa criança em idade pré-escolar para ajudar o seu bebê ou para o alertar para problemas. Os bebês afogam-se mesmo com outras crianças dentro ou perto da banheira.
- As crianças podem afogar-se muito rapidamente em apenas 2 cm de água. Utilize a menor quantidade de água possível para o banho do bebê. Nunca encha a banheira para além da linha de enchimento máxima.
- Utilize numa banheira para adultos vazia para uma utilização segura.
- Mantenha SEMPRE o ralo aberto na banheira para adultos.

RISCO DE QUEDA: Os bebês sofrem ferimentos na cabeça ao cair de banheiras para bebês.

Para evitar quedas:

- Coloque a banheira APENAS numa banheira para adultos para uma utilização segura.
- NUNCA levante ou transporte o bebê na banheira.
- Mantenha-se sempre em contacto com o seu filho durante o banho.
- Nunca deixe o seu bebê sem vigilância no banho, nem mesmo por alguns momentos. Se precisar de sair do quarto, leve o bebê consigo.
- Teste sempre a temperatura da água na banheira do bebê ou a ser colocada na banheira para se certificar de que a temperatura típica da água para dar banho a uma criança está entre 35 e 37,8°C (95 e 100°F).
- NUNCA deixe a criança sem vigilância.
- Este produto não é um brinquedo. NÃO deixe as crianças brincarem com a banheira.
- Os bebês e as crianças pequenas correm o risco de se afogarem quando tomam banho.
- Nunca utilize este produto numa superfície elevada não destinada a este produto, por exemplo, uma mesa ou bancada.
- Utilize sempre o produto numa superfície plana.
- Para evitar queimaduras com água quente, coloque o produto de forma a impedir que a criança chegue à fonte de água.
- Verifique a estabilidade da cuba antes de usar.
- Não utilize o produto se algum componente estiver partido ou em falta.
- Não utilize peças de substituição para além das aprovadas pela Kids2.
- Não inclinar contra a parede lateral.

VAROVÁNÍ

NEBEZPEČÍ UTONUTÍ: Došlo k případům, kdy se miminka **UTOPILA** při používání kojeneckých vaniček.

Abyste se vyhnuli utonutí:

- Zůstaňte v blízkosti svého dítěte.
- Nikdy nenechávejte dohlížet batole nebo předškoláka na vaše miminko a nespolehejte se na to, že mu pomůže nebo vás upozorní na potíže. Došlo k případům, kdy se děti utopily, ačkoli byly ve vaně nebo v její blízkosti další děti.
- Děti se dokážou během velmi krátké doby utopit již ve 2 cm vody. Ke koupání miminka používejte co nejméně vody. Nikdy nenaplňujte vaničku výše než po rysku maximálního naplnění.
- Pro bezpečné použití používejte v prázdné vaně pro dospělé.
- **VŽDY** nechávejte odtok ve vaně pro dospělé odzátkováný.

NEBEZPEČÍ PÁDU: Došlo k případům, kdy miminka utrpěla zranění hlavy při pádu z kojeneckých vaniček.

Abyste předešli pádům:

- Pro bezpečné použití umístěte vaničku **POUZE** do vany pro dospělé.
- **NIKDY** nezvedejte ani nepřenášejte dítě ve vaničce.
- Během koupání se zdržujte vždy v blízkosti vašeho dítěte.
- Nikdy nenechávejte své dítě ve vaničce bez dozoru, a to ani na několik okamžiků. Pokud potřebujete opustit místnost, vezměte dítě s sebou.
- Vždy vyzkoušejte teplotu vody v dětské vaničce nebo při napouštění vaničky, abyste se ujistili, že teplota vody pro koupání dítěte je v obvyklém rozmezí mezi 95 a 100 °F (35 až 37,8 °C).
- **NIKDY** nenechávejte dítě bez dozoru.
- Tento výrobek není hračka. **NEDOVOLTE** dětem, aby si s ním hrály.
- Miminkům a malým dětem hrozí při koupání nebezpečí utonutí.
- Nikdy nepoužívejte tento výrobek na vyvýšeném povrchu, který není pro tento výrobek určen, například na stole nebo pracovní desce.
- Výrobek vždy používejte na rovném povrchu.
- Abyste zabránili opaření horkou vodou, umístěte výrobek tak, aby vaše dítě nemohlo dosáhnout na přívod vody.
- Před použitím zkontrolujte stabilitu vany.
- Nepoužívejte výrobek, pokud jsou některé součásti poškozené nebo chybí.
- Nepoužívejte jiné náhradní díly, než ty, které schválila společnost Kids2.
- Neopírejte se o boční stěnu.

警告

溺死の危険：乳幼児用浴槽を使用しているときに溺れる赤ちゃんがいます。

溺死を避けるために：

- 赤ちゃんのそばにいること。
- 幼児や未就学児が赤ちゃんをあやしたり、トラブルを知らせたりすることは絶対にやめてください。浴槽の中や近くに他の子供がいても、赤ちゃんは溺れています。
- 子供はわずか2cmの水でも短時間で溺れることがあります。赤ちゃんをお風呂に入れるときは、できるだけ水を使わないようにしましょう。浴槽の最大お湯張りラインを越えてお湯を張らないでください。
- 安全にご使用いただくために、空の大人用浴槽でご使用ください。
- 大人用の浴槽では、必ず排水口を開けておいてください。

落下の危険性：赤ちゃんは乳児の浴槽から落ちて頭部を負傷しました。

転倒を防ぐには：

- 安全にご使用いただくために、浴槽は大人用浴槽にのみ設置してください。
- 浴槽に赤ちゃんを乗せたり、運んだりしないでください。
- 入浴中は常にお子様から離れないでください。
- たとえ少しの間でも、赤ちゃんをお風呂から離さないでください。部屋を出るときは、赤ちゃんを連れて出てください。
- お子様を入浴させる際の一般的な水温が95～100° F (35～37.8° C)であることを確認するため、浴槽の中や浴槽に入れるお湯の温度を必ず確認してください。
- お子様を絶対に一人にしないでください。
- 本製品はおもちゃではありません。お子様が遊ばないようにしてください。
- 赤ちゃんや幼児は、入浴中に溺れる危険があります。
- 本製品を、テーブルやカウンターの上など、本製品用に作られていない高い場所で使用しないでください。
- 本製品は必ず水平な場所で使用してください。
- お湯による火傷を防ぐため、お子様が水源に届かないように製品を配置してください。
- 使用する前に、浴槽の安定性を確認してください。
- コンポーネントが破損または欠落している場合は、製品を使用しないでください。
- Kids2が承認したもの以外の交換部品は使用しないでください。
- 側壁に寄りかからないでください。



溺水危险：婴儿在使用新生儿沐浴盆时可能会溺亡。

为避免溺水：

- 与婴幼儿保持伸手可及的距离。
- 切勿依赖幼儿或学龄前儿童来帮助你的宝宝或提醒你遇到麻烦。即使有其他儿童在浴盆里或在其旁边，婴儿都有可能溺亡。
- 只要 2 厘米水深，就足以在短时间内导致儿童溺亡。给宝宝洗澡时尽量少用水。切勿将浴盆注水超过最大注水线。
- 安全起见，在空的成人浴盆中使用。
- 始终打开成人浴缸的排水口。

跌落危险：婴儿有可能从婴儿浴盆上掉下来，导致头部受伤。

为防止跌倒：

- 为了安全起见，仅将浴缸放入成人浴缸中使用。
- 当婴儿在浴缸中时，请勿将产品提起或移动。
- 洗澡时始终与您的孩子保持接触。
- 在无人看管的情况下，永远不要让婴儿留在浴缸中，即使是片刻。如果您需要离开房间，请带上婴儿。
- 将婴儿放入浴盆前，或在使用过程中，需时刻测试婴儿浴缸的水温，以确保在帮婴儿洗澡时，常规水温在 95 到 100° F (35 到 37.8° C) 之间。
- 切勿让孩子无人看管。
- 本产品不是玩具。请勿让儿童玩耍。
- 婴儿和幼儿在洗澡时有溺水的风险。
- 切勿在非为产品而设的高台上使用本产品，例如桌子或柜台上。
- 保持在水平面上使用本产品。
- 为了避免被热水烫伤，请将产品放置在可防止孩子接触水源的地方。
- 使用前请检查产品是否稳定。
- 如果任一组件损坏或丢失，则请勿使用本产品。
- 请勿使用未经 Kids2 批准的更换部件。
- 不要依靠在侧面围板上。

⚠️ تحذير

مخاطر الغرق: غرق الأطفال أثناء استخدام أحواض استحمام الرضع.

لتجنب الغرق:

- كن دائماً على تواصل مع طفلك أثناء الاستحمام.
- لا تعتمد على طفل صغير أو طفل في مرحلة ما قبل المدرسة لمساعدة طفلك أو تنبيهك للمشاكل. قد يغرق الأطفال حتى في وجود أطفال آخرين في أو بالقرب من حوض الاستحمام.
- يمكن للأطفال أن يغرقوا حتى في مياه بعمق 2 سم فقط وفي وقت قصير جداً لذلك، استخدم أقل كمية ممكنة من هام: لا ينبغي ملء حوض الاستحمام بعد الخط المخصص للحد الأقصى.
- يوصى بالاستخدام في حوض للبالغين للاستخدام الآمن.
- احتفظ دائماً بالمصرف مفتوحاً في حوض الاستحمام المخصص للبالغين.

مخاطر السقوط: عانى الأطفال من إصابات في الرأس أثناء سقوطهم من أحواض استحمام الرضع.

لمنع السقوط:

- برجاء وضع الحوض في حوض استحمام البالغين فقط لضمان الأمان.
- لا ترفع أو تحمل الطفل في الحوض.
- كن على اتصال دائم مع طفلك أثناء الاستحمام.
- لا تترك طفلك أبداً بدون مراقبة في الحمام، حتى ولو لبضع لحظات. إذا كنت بحاجة إلى مغادرة الغرفة، خذ طفلك معك.
- تحقق دائماً من درجة حرارة الماء في حوض الاستحمام الخاص بالطفل أو قبل وضعه في الحوض للتأكد من أن درجة حرارة الماء المعتادة للاستحمام تتراوح بين 35 و 37.8 درجة مئوية.
- لا تترك الطفل دون مراقبة.
- هذا المنتج ليس لعبة. لا تسمح للأطفال باللعب به.
- هذا المنتج ليس لعبة. لا تسمح للأطفال باللهو به.
- لا تستخدم هذا المنتج أبداً على سطح مرتفع غير مخصص له، مثل طاولة أو سطح منضدة.
- استخدم المنتج دائماً على سطح مستو.
- لتجنب حروق الماء الساخن، ضع المنتج بطريقة تمنع طفلك من الوصول إلى مصدر الماء.
- تحقق من ثبات الحوض والملحقات قبل الاستخدام.
- تحقق من ثبات المنتج قبل الاستخدام.
- لا تستخدم المنتج إذا كانت إحدى مكوناته مكسورة أو مفقودة.
- لا تستخدم أية أجزاء بديلة إذا لم تكن معتمدة من قبل شركة كيدز2.
- احميل على الحائط الجانبي.

draining the tub • vidage de la baignoire • vaciado de la bañera
• entleeren der wanne • opróżnianie wanienki • het badje leeg
laten lopen • svuotare la vasca • drenar a banheira • vypouštění
vaničky • 排出浴缸中的水 • 浴槽の排水 • صرف المياه من الحوض

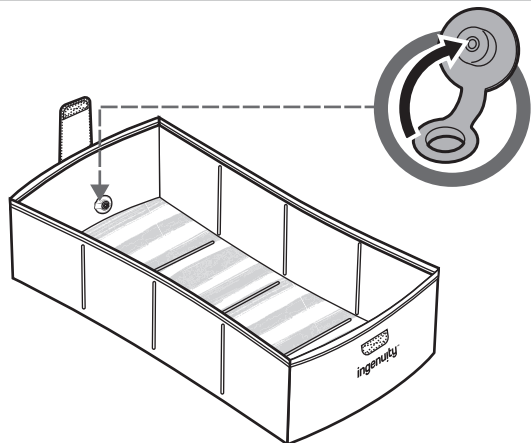

tub setup • Instalación de la bañera • montage baignoire
• Wannenaufbau • rozkładanie wanienki • Sistemazione della vasca
• Badje monteren • instalação da banheira • Nastavení vany
• 浴槽のセットアップ • 浴缸設置 • إعدادات حوض الاستحمام

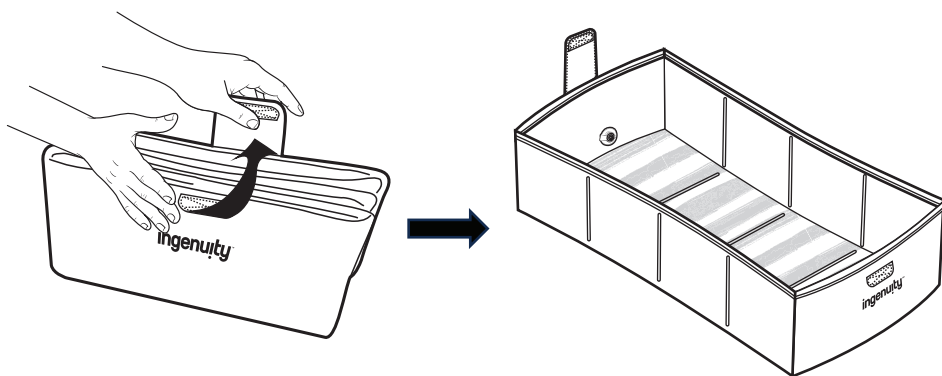

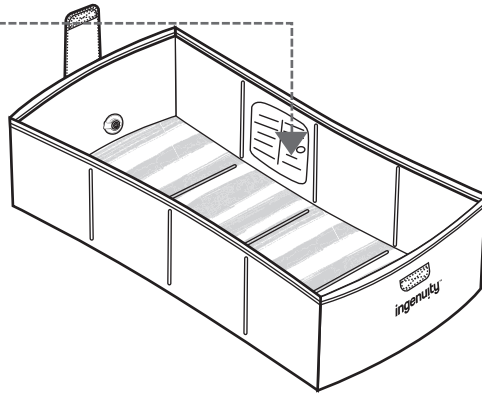
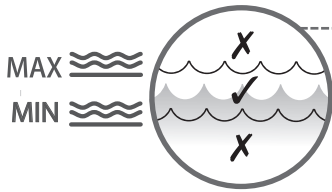

- Do not lean against sidewall.
- No apoyar sobre el lateral.
- Ne pas installer contre un mur.
- Nicht gegen eine Seitenwand lehnen.
- Nie opierać się o ściankę boczną.
- Non appoggiarsi alle pareti laterali.
- Niet tegen de zijwand leunen.
- Não inclinar contra a parede lateral.
- Neopírejte se o boční stěnu.
- 側壁に寄りかからないでください。
- 不要依靠在側面围板上。

• اتميل على الحائط الجانبي.

care and maintenance • cuidado y mantenimiento • nettoyage et
entretien • pflege und wartung • czyszczenie i konserwacja
• cura e manutenzione • verzorging en onderhoud • cuidados
e manutenção • péče a údržba • お手入れ • 保养与维护 • مةنايدلاو مةيانعدلا

- Clean with a damp cloth, mild soap, and clean warm water. Wipe down with a dry cloth or hang to dry and allow the product to completely dry before storing.
- Se limpia con un paño húmedo, jabón neutro y agua tibia. Puedes pasarle un paño seco o tenderla. Hay que dejar que el producto se seque completamente antes de guardarlo.
- Nettoyer avec chiffon humide, savon doux et de l'eau tiède et propre. Essuyer avec un chiffon sec ou étendre pour faire sécher, laisser cet article sécher complètement avant de le ranger.
- Reinigen Sie es mit einem feuchten Tuch, milder Seife und sauberem, warmem Wasser. Wischen Sie mit einem trockenen Tuch nach oder hängen Sie das Produkt zum Trocknen auf und lassen Sie es vollständig trocknen, bevor Sie es aufbewahren.
- Czyścić wilgotną szmatką, łagodnym mydłem i czystą, ciepłą wodą. Wyrzeć suchą szmatką lub powiesić do wyschnięcia i pozostawić produkt do całkowitego wyschnięcia przed przechowywaniem.
- Pulire con un panno umido, sapone neutro e acqua calda pulita. Asciugare con un panno asciutto o appendere ad asciugare e lasciare asciugare completamente il prodotto prima di metterlo via.

Reinigen met een vochtige doek, milde zeep en schoon warm water. Met een droge doek afdrogen of ophangen om te drogen en het product volledig laten drogen voordat je het opbergt.

- Limpar com um pano húmido, sabão neutro e água morna limpa. Limpar com um pano seco ou pendurar para secar e deixar o produto secar completamente antes de o guardar.
- Čistěte vlhkým hadříkem, jemným mýdlem a čistou teplou vodou. Otrěte suchým hadříkem nebo pověste k zaschnutí a před uložením nechte výrobek zcela zaschnout.

• お手入れは、湿らせた布、中性石鹼、きれいなぬるま湯で行ってください。乾いた布で拭き取るか、吊るして乾燥させ、製品が完全に乾いてから保管してください。

• 用湿布、温和的肥皂和干净的温水清洁。用干布擦拭或悬挂晾干，待产品完全干燥后再储存。

• يرجى المسح بقطعة قماش مبللة بالماء الدافئ والصابون اللطيف. ثم المسح بقطعة قماش جافة أو
علق لتجف. وترك المنتج يجف تمامًا قبل التخزين.

MANUFACTURED FOR • FABRIQUÉ POUR **kids2!® kids2!®** ©2024 KIDS2, LLC www.kids2.com/help
KIDS2, LLC ATLANTA, GA USA 30305 • 1-800-230-8190

IMPORTED BY • IMPORTÉ PAR

KIDS2 CANADA CO. PO BOX 54059, RPA LAWRENCE PLAZA, TORONTO, ON. M6A 3B7

KIDS2 AUSTRALIA PTY LIMITED CASTLE HILL, NSW AUSTRALIA 2154 • (02) 9894-1855

KIDS2 JAPAN K.K. c/o ARK Outsourcing KK 4-3-5-704, Ebisu, Shibuya-ku, Tokyo, Japan 150-0013 • (03) 5322-6081

KIDS2 UK LTD. GROUND FLOOR, SUITE A1A, BREAKSPEAR PARK, BREAKSPEAR WAY, HEMEL HEMPSTEAD,

HP2 4TZ • +44 01582 816 080

KIDS2 EUROPE BV 5 KEIZERS, KEIZERSGRACHT 287, 1016 ED AMSTERDAM, NETHERLANDS • +31 20 2410934

KIDS2 US MÉXICO S.A. DE C.V. • (51) 5292-8488

MADE IN CHINA • HECHO EN CHINA • FABRIQUÉ EN CHINE • HERGESTELLT IN CHINA • WYPRODUKOWANO W CHINACH • PRODOTTO IN CINA • GEMAAKT IN CHINA

FABRICADO NA CHINA • VYROBENO V ČÍNE • 中国製 • 中国制造 • صنع في الصين



17267_12L_IS082924