

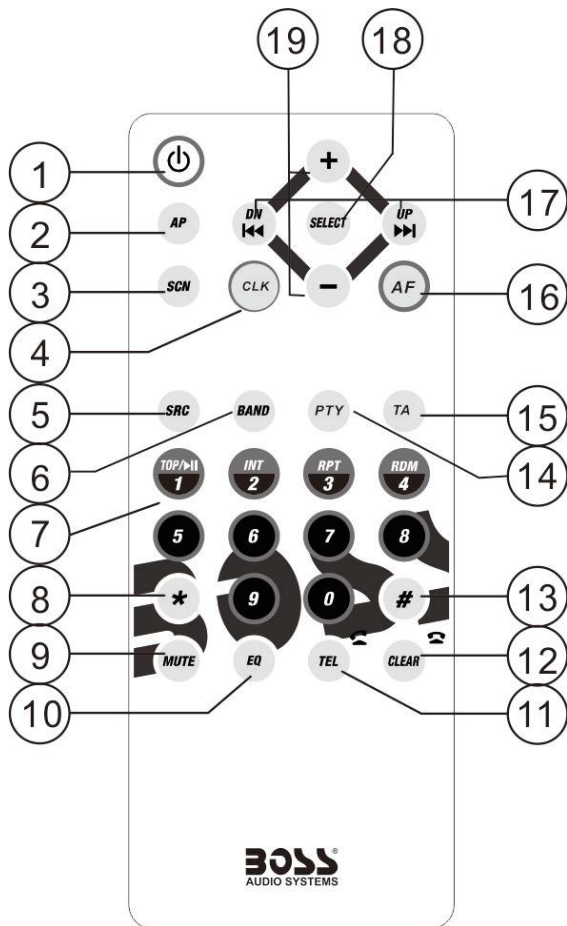

## DESCRIPCIÓN DE LOS BOTONES DEL CONTROL REMOTO



- 1 BOTÓN DE ENCENDIDO
- 2 BOTÓN AP
- 3 BOTÓN SCN (ESCANEAR)
- 4 BOTÓN DE RELOJ
- 5 BOTÓN SRC
- 6 BOTÓN BND (BANDA)
- 7 TECLADO NUMÉRICO (0-9)
- 8 BOTÓN \*
- 9 BOTÓN SILENCIADO
- 10 BOTÓN EQ
- 11 BOTÓN TEL
- 12 BOTÓN CLEAR
- 13 BOTÓN #
- 14 BOTÓN PTY
- 15 BOTÓN TA
- 16 BOTÓN AF
- 17 BOTÓN BOTONES  
BAJAR >>|/Y|>>/SUBIR
- 18 BOTÓN SELECCIONAR
- 19 BOTONES + Y -

## LOCALIZACIÓN Y FUNCIÓN DE LOS CONTROLES

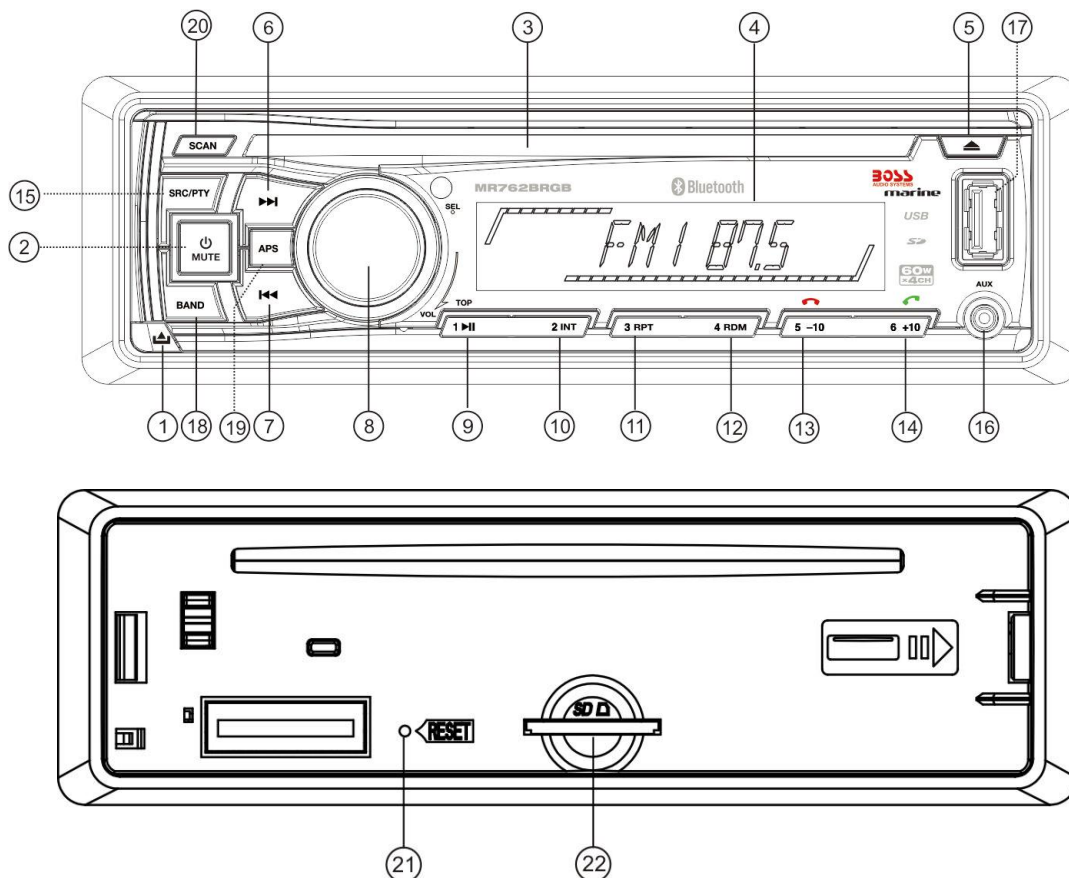

- |                                       |                           |
|---------------------------------------|---------------------------|
| 1. BOTÓN PARA LIBERAR                 | 14. BOTÓN 6/ TEL          |
| 2. BOTÓN ENCENDIDO/LIBERADO           | 15. BOTÓN PTY/ SRC        |
| 3. RANURA DE CD                       | 16. PUERTO DE ENTRADA AUX |
| 4. LCD                                | 17. PUERTO USB            |
| 5. BOTÓN PARA EXPULSAR                | 18. BOTÓN BANDA           |
| 6 & 7. BOTONES >>  o  <<              | 19. BOTÓN APS             |
| 8. BOTÓN SELECCIONAR Y PERILLA DE VOL | 20. .BOTÓN ESCANEAR       |
| 9. BOTÓN 1/TOP/>                      | 21. BOTÓN RESETEAR        |
| 10. BOTÓN 2/INT                       | 22. PUERTO DE TARJETA SD  |
| 11. BOTÓN 3/RPT                       |                           |
| 12. BOTÓN 4/RDM (ALEATORIO)           |                           |
| 13. BOTÓN 5/ COLGAR                   |                           |

### Operación Común:

1. Para encender / apagar la unidad

Pulse cualquier botón, excepto el botón LIBERAR para encender la unidad. La unidad también se enciende cuando se inserta un disco, tarjeta SD o memoria USB.

Mantenga pulsado el botón de encendido durante más de 1 segundos para apagar la unidad.

2. Para seleccionar el modo de reproducción

Pulse el botón MODO para seleccionar RADIO (TUNER), DISCO, TARJETA (después de insertar la tarjeta SD), USB (después de insertar una memoria USB) AUX IN y el modo BT.

3. Para ajustar el volumen. Rote la perilla del volumen cuando esté en una reproducción.

4. Para silenciar o reanudar el sonido

Pulse el botón MUTE para eliminar o reanudar el sonido durante la reproducción de inmediato.

También puede girar la perilla para reanudar el sonido inmediatamente.

5. Seleccionar y ajustar modo de sonido y menú

A) Seleccionar y ajustar modo menú:

Pulse el botón SEL repetidamente hasta seleccionar modo AUTO

(ROJO, VERDE, AZUL, AMARILLO, PÚRPURA, CIAN, BLANCO), VOL (volumen),

BAS (graves), TRE (agudos), BAL (balance), FAD (fader),

LOUD ON/LOUD OFF, EQ

OFF (CLASSIC, POP, ROCK), DX/LOCAL, MONO/STEREO, (solo en Modo FM), AF ON/

AF OFF, TA ON/TA OFF, DEVOL, AREA EUR/ AREA USA en esta secuencia de

aparición.

En cada modo, el tiempo de espera es de 5 segundos, transcurridos estos 5 segundos se volverá al anterior modo de pantalla.

Al seleccionar un elemento de sonido, gire la rueda VOL para ajustar el nivel.

AUTO (ROJO, VERDE, AZUL, AMARILLO, PÚRPURA, CIAN, BLANCO):

Este Menú le permite seleccionar el color de la luz de fondo.

Puede elegir entre un solo color de fondo o el modo AUTO.

Al seleccionar el modo AUTO, la luz de fondo alternará automáticamente los 7 colores de forma

cíclica.

LOUD: Cuando el nivel de volumen es inferior al nivel medio, seleccionar el modo

LOUD para mejorar el sonido de graves. Se aconseja que no se active el modo

LOUD cuando el nivel de volumen sea alto.

DX/LOCAL: Modo LOCAL mejora la recepción en algunas zonas donde la señal es demasiado

fuerte. (Nota: la función LOC sólo funciona en el modo FM.)

STEREO/MONO: Seleccione el modo STEREO para mejorar el efecto de sonido.

Seleccione el modo MONO para reducir el ruido y hacer que el sonido sea más claro cuando la señal de la emisora es débil.

DEVOL: Esta opción le permite establecer y memorizar el nivel de volumen para el siguiente

encendido con el interruptor ACC en posición de apagado.

B) Mostrar y ajustar el reloj:

1) Pulse el botón SEL durante 2 segundos para mostrar el reloj.

2) Vuelva a pulsar manteniendo el botón SEL para acceder a los ajustes del reloj, pulse SEL brevemente para cambiar la posición y gire la rueda VOL para ajustar las HORAS o MINUTOS.

6. Para resetear el sistema

Antes de utilizar la unidad por primera vez o después de sustituir la batería del automóvil o de cambiar las conexiones, debe restaurar la unidad,

Pulse el botón RESET con un objeto punteado. Esta operación borra el ajuste del reloj y algunos contenidos memorizados

7. Para retirar el panel frontal

Presione el botón REL para soltar el panel frontal del chasis de la unidad, a continuación tire de él ligeramente hacia arriba para retirarlo de la unidad.

## Operación de Radio:

### 1. Para seleccionar la banda de radio

En el modo de radio, presione breve y repetidamente el botón BANDA para seleccionar la banda de radio deseada en la secuencia y la circulación de la siguiente manera

-->FM1-->FM2-->FM3-->AM1-->AM2-->

### 2. Para seleccionar una estación de radio manualmente o automáticamente.

Presione el botón >>| o |<< para buscar automáticamente hacia arriba o abajo de la frecuencia de la emisora de radio.

Presione el botón >>| o |<< button y manténgalo presionado durante unos 2 segundos para activar el modo de búsqueda manual.

Luego presione el botón >>| o |<< varias veces para buscar manualmente hacia arriba o hacia abajo la estación deseada en la frecuencia actual. (si está en modo MANUAL y la unidad cambiará al modo AUTO unos segundos más tarde.)

### 3. Para almacenar la emisora actual o encender la emisora memorizada en el modo RADIO:

A) Presione uno de los botones numéricos 1-6 y manténgalo presionado durante 1 segundo para almacenar la emisora actual en el banco de memoria de preajustes del botón de número para la banda actual.

Cuando se almacena una emisora RDS, PI, PS, AF la lista se almacenará.

B) Pulse una de las teclas numéricas 1-6 para activar la emisora almacenada en el banco de memoria de preajustes del botón de número para la banda actual.

En el modo de RDS, el AF mas fuerte se encenderá después de la búsqueda AF.

### 4. Para guardar automáticamente las emisoras más potentes y escanear cada estación

A) Pulse el botón APS y manténgalo presionado durante 1 segundo, se buscará desde la frecuencia actual y comprobará la fuerza de la señal hasta el ciclo 1 de búsqueda ha terminado en la banda actual. A continuación, las 6 emisoras más potentes disponibles serán prefijados en los números predefinidos correspondientes. Cuando se haya completado la operación de Auto-almacenamiento, se ejecutará la exploración preestablecida continua

B) Pulse el botón de APS para explorar todas las emisoras preestablecidas en la memoria de la banda actual y permanecer en cada estación de memoria durante unos 5 segundos

C) Pulse el botón SCAN para escanear la frecuencia de radio. Si una señal válida ha detectado la frecuencia actual se espera y parpadea durante 5 segundos, a continuación, pulse de nuevo SCAN para detenerse y seguir siendo la frecuencia de la corriente, de lo contrario, la radio pasará a analizar la otra frecuencia de radio 5 segundos más tarde

### 5. Sintonizar estación RDS

Pulse el botón PTY durante 1 segundo para seleccionar el modo SPEECH, MUSIC o PTY OFF.

Una vez seleccionado el modo PTY, pulse repetidamente los botones >>| o |<< o pulse uno de los 6 botones de presintonías para seleccionar el programa PTY deseado.

Los 6 botones numéricos se comparten de la siguiente manera:

PTY MUSIC -----PTY SPEECH

1. POP M, ROCK M
2. EASY M, LIGHT M
3. CLASSICS, OTHER M
4. JAZZ, COUNTRY
5. NATION M, OLDIES
6. FOLK M

1. NOTICIAS, SUCESOS, INFO
2. DEPORTES, EDUCACIÓN, DRAMA
3. CULTURA, CIENCIA, VARIOS
4. TIEMPO, FINANZAS, NIÑOS
5. SOCIEDAD, RELIGIÓN, TELÉFONO
6. VIAJES, OCIO, DOCUMENTALES



Una vez seleccionado uno de los programas PTY, se buscarán automáticamente estaciones de este programa. Si no hay estaciones de este programa PTY, en la pantalla se mostrará NO FOUND y volverá a la radio anterior.

#### 6. Cambiar de estación RDS con señal débil a una con señal fuerte.

Pulse el botón SEL para activar el modo MENU, a continuación pulse varias veces el botón SEL hasta seleccionar el modo AF, gire la rueda VOL para elegir AF ON, en la pantalla parpadearán las letras AF.

Cuando se selecciona el modo AF, la radio comprueba la potencia de la señal de AF en todo momento. El intervalo de tiempo de cada comprobación AF depende de la intensidad de la señal de la estación actual, de unos pocos minutos para la estación potente de unos segundos para que la estación débil. Cada vez que el nuevo AF es más fuerte que la estación actual, se conmuta a la frecuencia de tiempo muy corto, y la nueva frecuencia se visualiza durante 1-2 segundos. Debido a que el tiempo de silencio de AF de conmutación o control de tiempo es muy corto, es casi inaudible en caso de programa normal. (Cuando AF parpadea en la pantalla LCD, se buscará una emisora RDS. Si AF y TP de flash en la pantalla LCD, que sólo pueden buscar la estación de anuncio de tráfico).

Durante el modo de FM, cuando AF esté activada, las funciones de BUSQUEDA, (ESCANEAR) Y MEMORIA AUTOMATICA sólo podrán recibir y guardar el programa RDS.

#### 7. TA [ANUNCIO DE TRÁFICO]

Presione el botón SEL y manténgalo presionado durante 1 segundo para activar el modo MENU, luego presione el botón SEL repetidas veces para seleccionar el modo AF, gire el mando VOL para seleccionar TA ON, entonces TA titilará en la pantalla.

A) Cuando el modo TA está activada (TA se muestra en la pantalla LCD), comenzará a buscar la estación de TA y TA SEEK se mostrará en la pantalla LCD durante un tiempo.

Cuando se transmite el anuncio del tráfico:

1) Si la unidad está en modo de disco SD, USB o, pasará al modo de radio temporalmente.

2) Temporalmente cambiará a una emisora vinculada EON cuando se detecta un anuncio de tráfico en ese otro programa, y TP se mostrará en la pantalla LCD.

3) Si el nivel de volumen está por debajo de 20, el nivel de volumen se eleva a 20, y vuelve a su modo anterior y el nivel de volumen cuando el anuncio sobre el tráfico.

Si se ajusta el volumen durante el anuncio de tráfico, sólo el volumen de información sobre el tráfico será válida.

\* Interrupción en el anuncio TA:

La información de tráfico actual se cancela al presionar esta tecla. Pero el modo de TA no se apagará.

\* Cuando TA está activada, SEEK, (ESCANEAR), Función de memoria automática se puede recibir o guardar sólo cuando se haya recibido el código de identificación del programa de tráfico.

### **Operación USB o Disc:**

#### 1. Para cargar / descargar disco

Presione el botón EJ para cargar o expulsar un disco.

#### 2. Para cargar / descargar una tarjeta SD o USB

Al reproducir SD o USB, inserte la tarjeta SD o una memoria USB en la ranura SD o el puerto USB. A continuación, el modo de reproducción cambiará en SD o USB y el modo de pantalla CARD o USB en la pantalla LCD (Cuando la tarjeta SD y memoria USB se insertan tanto en su ranura o puerto, el modo de juego se cambiará al modo de la posterior), y luego jugar la primera pista del SD o USB. Cuando necesite extraer la tarjeta SD, pulse en primer lugar la tarjeta MMC / SD una vez, luego tire de ella.

#### 3. Para reproducir la pista anterior o siguiente

Pulse el botón >>| para reproducir la siguiente pista.

Pulse el botón |<< para reproducir la pista anterior.

4. Para seleccionar las siguientes o anteriores 10 pista de reproducción cambiar al modo de reproducción de discos SD, USB o MP3/WMA, pulse el 6 o el botón 5 para desplazar hacia arriba o hacia abajo 10 pistas a la vez. Cuando la pista total se mantenga en menos de 10, los dos botones estarán inactivos.

5. Para avanzar o retroceder rapidamente

Durante la reproducción, pulse de forma mantenida los botones >>| o |<< para saltar hacia delante o hacia atrás.

Pulse el botón 1/>|| para volver a reproducción normal.

6. Como utilizar el botón de REPRODUCCIÓN/PAUSA/TOP

Durante la reproducción, pulse el botón 1 /> || para la reproducción o pausa de disco SD, USB.

Pulse de nuevo para reanudar la reproducción MMC / SD, USB o la reproducción de discos.

Pulse el botón > TOP / | durante aproximadamente 1 segundo para reproducir la primera pista |.

7. Para escanear las pistas

En el modo de reproducción de disco, SD, USB, presione el botón INT para mostrar INTRO en la pantalla LCD y luego reproducir los primeros 10 segundos de cada pista

8. Para repetir una pista

Durante la reproducción, pulse brevemente el botón RPT para reproducir la pista actual en modo repetido, la pantalla LCD mostrará las letras RPT ONE.

Pulse el botón RPT dos veces para reproducir las pistas de la carpeta en modo repetido, la pantalla LCD mostrará las letras RPT DIR.

Pulse el botón RPT tres veces para activar la función RPT ALL (repetir todo), la pantalla LCD mostrará las letras RPT ALL.

9. Para reproducir pistas aleatoriamente

En el modo de reproducción USB, SD o disco pulse el botón RDM para mostrar la reproducción aleatoria de las pistas. Presione nuevamente el botón RDM cancelar esta función.

10. Pulse de forma mantenida el botón APS, se activará el modo TRACK SEARCH (búsqueda de pista). La pantalla LCD mostrará TRK \*\*\* . Gire la rueda VOL para introducir los números de pista. Por ejemplo, si desea reproducir la pista TRK 108, introduzca primero el número 1, a continuación el número 0 (después del 1 salta a una posición superior), y finalmente introduzca el número 8. Una vez introducidos todos los números, pulse el botón SEL para confirmar y reproducir.

Nota: Durante la introducción de los números de pista, pulse brevemente el botón APS para borrar el número si se equivoca.

11. Función ESP y ID3

En el modo de SD, USB o disco MP3/WMA durante la reproducción, la información del nombre de archivo, nombre de carpeta, título, artista y álbum se desplazará en la pantalla LCD. Mientras la reproducción de música MP3/WMA actual contenga información de etiqueta ID3 relevante en versión 1.0/2.0, los 3 elementos subrayados anteriormente se desplazarán en la pantalla LCD. De lo contrario, no lo harán.

## Sistema Manos Libres Bluetooth:

### 1. Conexión y Pareamiento

1) Encienda el modo de Bluetooth en el teléfono móvil.

2) Seleccione Búsqueda de Dispositivo Bluetooth. Una vez que la búsqueda haya finalizado, se mostrarán los nombres de los Dispositivos Bluetooth disponibles. Seleccione **Boss Audio MR762BRGB** y acceda a él, la pantalla LCD del sistema de sonido del vehículo mostrará uno a uno CONNECT, BT ON y PHONE. (Si se requiere contraseña, introduzca 0000).

### 2. Utilice el teléfono móvil para conectarse y desconectarse.

A) Utilice el teléfono móvil para conectarse y desconectarse

1) En el estado de la conexión, encuentre el dispositivo Bluetooth vinculado y conectado, pulse el botón de desconexión para desconectar.

2) En el estado de desconexión, encuentre el dispositivo Bluetooth pareado y desconectelo, a continuación, pulse el botón de conexión para conectarlo.

B) Cuando encienda nuevamente la energía (después de haberla apagado), el panel frontal podrá buscar el teléfono vinculado automáticamente.

Nota:

(1) PHONE aparecerá en la pantalla LCD solo cuando se encuentre conectado.

(2) En estado de conexión: el telefono movil transferirá al equipo del vehículo cualquier ocsa que disque y cualquier llamada que reciba.

### 3. Discado en estado de conexión

A) Disque directamente desde el telefono.

B) Después de introducir el número de teléfono a través del teléfono móvil, pulse el botón TEL para ejecutar la llamada.

Notas: El tiempo de llamada aparecerá en la pantalla LCD si el discado es exitoso.

### 4. Aceptar/Cancelar llamada

A) Durante el repique presione el botón TEL para aceptar la llamada.

D) Durante el repique, presione el botón HANG UP para colgar la llamada.

### 5. Ajuste del volume en llamada

En el estado de llamada, utilice la perilla VOL para ajusta el nivel del volumen del sonido saliente en la llamada.

6. Para transferir un archive de audio reproducido por teléfono móvil al audio del vehículo el telefono debe ser compatible con A2DP y podrá reproducir archivos de audio o vídeo, cuando el teléfono móvil esté em reproducción de audio (para algunos teléfonos móviles, debe seleccionar repdroucciónde BT en primer lugar), la reproducción se transferirá al reproductor de audio del vehículo.

En el modo A2DP, si el dispositivo Bluetooth es compatible con AVRCP, las funciones de los botones >> |, | << y REPRODUCIR / PAUSA serán los mismos que en el modo de disco (botones de funciones de avance / retroceso rápido >> | <<) | /. Los otros botones disponibles en el modo de disco no estará disponibles.

En el modo A2DP, si el dispositivo Bluetooth del teléfono móvil es compatible con AVRCP, al pulsar el botón SRC cambiará entre la radio, el disco, USB, SD y A2DP. Después de entrar en el modo de A2DP se reanudará la reproducción.



# INSTALACIÓN

## METODO DE INSTALACIÓN

Este es un método de instalación anti-robto La unidad principal lleva una FUNDA METÁLICA DE MONTAJE Por favor conecte los cables, e.j.: la fuente de alimentación, los parlantes y la atena de acuerdo a los requerimientos del manual de instruccines, luego instale la funda de montura metálica en el auto como se muestra en la siguiente imagen.

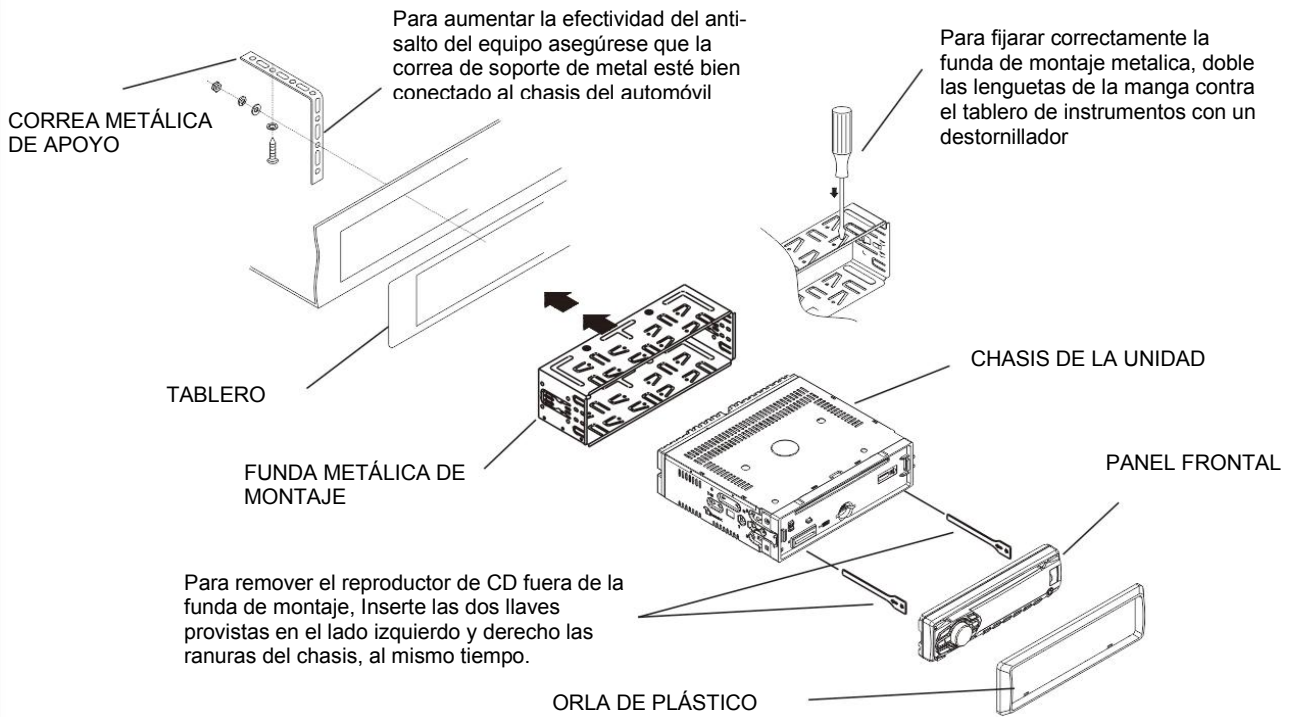

## NOTA

Para remover el reproductor de CD fuera de la funda de montaje, Inserte las dos llaves provistas en el lado izquierdo y derecho las ranuras del chasis, al mismo tiempo.

Para fijar el panel frontal extraíble, inserte la parte derecha del panel frontal en la derecha del chasis del reproductor de CD. A continuación empuje la parte izquierda del panel frontal hacia el chasis hasta escuchar un "clíc".

Antes de instalar y operar el reproductor de CD, remueva la funda de montaje metálica como se ilustra por las flechas

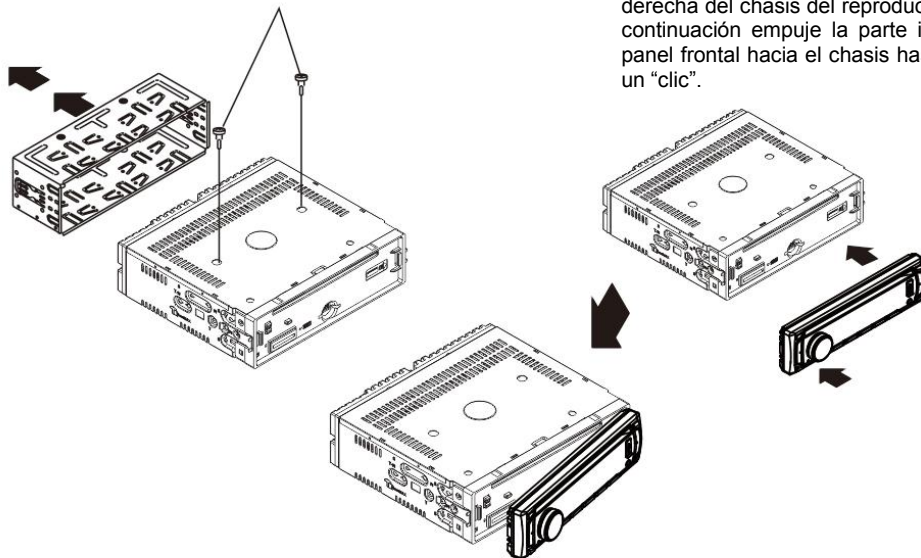

## CABLEADO DE CONEXION

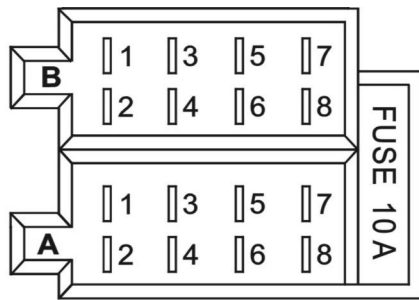
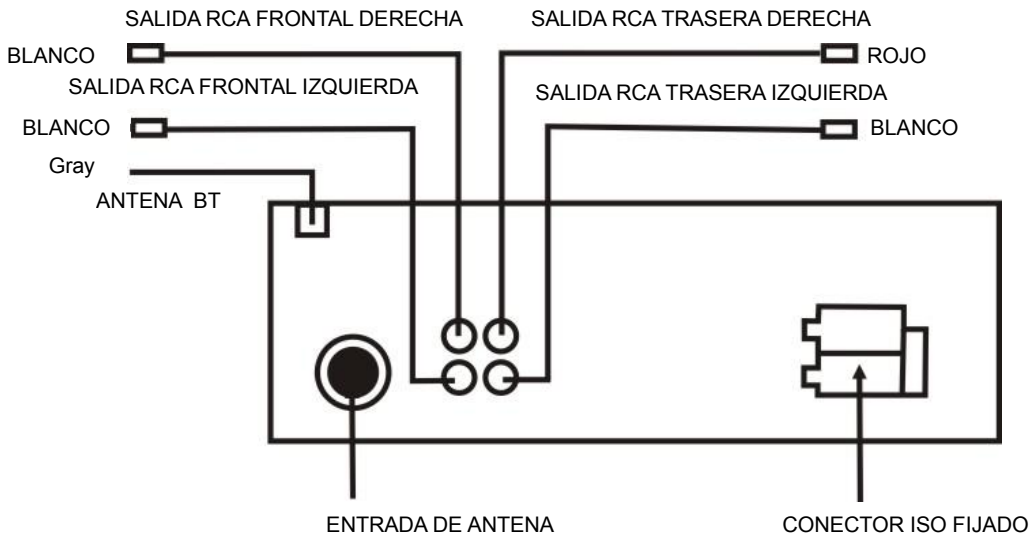

## ESQUEMA DE ENCAJE FIJO ISO

### CONECTOR A FIJO ISO

- 1.
- 2.
- 3.
4. CONSTANTE +12V DC
5. AUTO ANTENA B+
- 6.
7. ACC +12 V DC
8. TIERRA

### CONECTOR B FIJO ISO

1. Parlante Trasero Derecho (+)
2. Parlante Trasero Derecho (-)
3. Parlante Delantero Derecho (+)
4. Parlante Delantero Derecho (-)
5. Parlante Delantero Izquierdo (+)
6. Parlante Delantero Izquierdo (-)
7. Parlante Trasero Izquierdo (+)
8. Parlante Trasero Izquierdo (-)

## ESPECIFICACIONES

### GENERAL

Requerimientos de la fuente de poder.....DC 12V  
Consumo Actual.....10A MAX  
Salida de Audio Maxima.....4x60W(medido a 14.4V)  
Numero de Canales.....2 ESTEREO  
Dimensiones del Chasis.....(WXHxD)178X50X165(mm)  
7"X1.97"X6.5"

### SECCIÓN FM

Rango de Frecuencia.....87.5MHz -107.9MHz (US)  
87.5MHz-108.0MHz (EU)  
Uso de Sensibilidad.....3uV  
Frecuencia I.F .....10.7MHz

### SECCIÓN AM

Rango de Frecuencia.....530KHz - 1710KHz (US)  
522KHz-1620KHz (EU)  
Frecuencia I.F.....450KHz  
Uso de Sensibilidad.....40dB

### Sección Pre-Amp

Salida.....1.2V

### REPRODUCCIÓN CD/MMC/SD o USB

Sistema.....Sistema de Audio MP3  
Uso de Disco.....CD/CD-R/CD-RW/MP3/WMA  
Frecuencia de Respuesta.....20-100Hz <= 5dB  
10-20KHz <= 5dB  
Señal a Radio de Ruido(CD).....50dB [1KHz]



# MR762BRGB

**BLUETOOTH® | MARINIZED**  
**MP3 CD COMPATIBLE CON AM/FM RECEPTOR**  
**CON PANEL FRONTAL PUERTO USB Y AUX INPUT**

0817

**BOSS®**  
**AUDIO SYSTEMS**

3451 Lunar Court • Oxnard, CA 93030

[www.bosssaudio.com](http://www.bosssaudio.com)

**800-999-1236 US Toll-free**

**805-751-4853 Customer Service**

Technical Support: [www.bosssaudio.com/support/technical-support/](http://www.bosssaudio.com/support/technical-support/)



iPod® y iPhone® son marcas comerciales de Apple, Inc. registradas en los EE.UU. y otros países.  
Las marcas registradas marca Bluetooth® y sus logotipos son marcas registradas propiedad de Bluetooth SIG, Inc. y cualquier uso de dichas marcas por parte de BOSS Audio Systems es bajo licencia. Otras marcas y nombres comerciales pertenecen a sus respectivos propietarios.