

## INSTRUCTION MANUAL

### MANUEL D'INSTRUCTIONS MANUAL DE INSTRUCCIONES

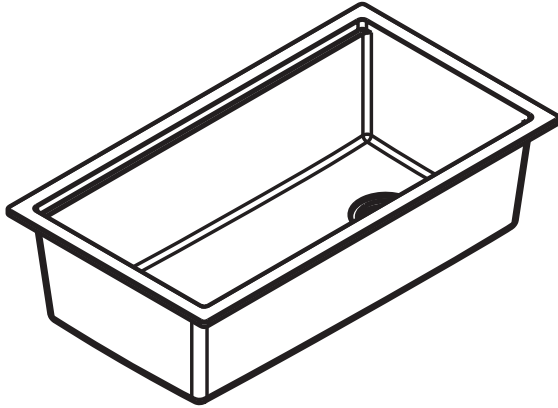

QUARTZ UNDERMOUNT SINKS  
ÉVIERS EN QUARTZ À INSTALLATION SOUS COMPTOIR  
FREGADEROS DE CUARZO DE MONTAJE INFERIOR

Accessories Included.  
Accessoires inclus.  
Accesorios incluidos.

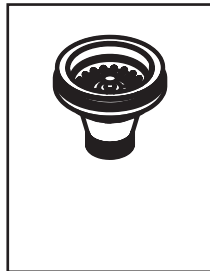
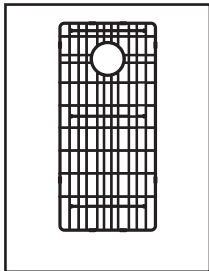

Workstation sink only

Évier avec plan de travail seulement

Fregadero para estación de trabajo solamente

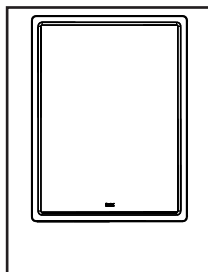
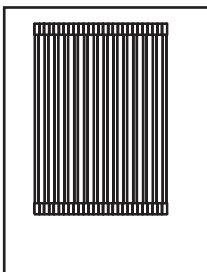

### HELPFUL TOOLS

For safety and ease of installation, the use of these helpful tools is recommended.

### OUTILS UTILES

Pour des raisons de sécurité et de facilité d'installation, l'utilisation de ces outils utiles est recommandée.

### HERRAMIENTAS ÚTILES

Por seguridad y facilidad de instalación, se recomienda el uso de estas útiles herramientas.

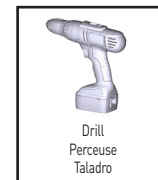
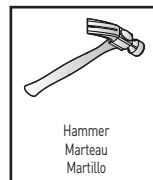
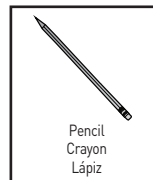

For warranty or additional information, contact:

U.S.A.  
houseofrohl.com/support  
1-800-777-9762

QUEBEC / MARITIMES / WESTERN CANADA  
QUÉBEC / MARITIMES / OUEST CANADIEN  
QUEBEC / MARITIMOS / CANADA OCCIDENTAL  
houseofrohl.ca/support  
1-866-473-8442

ONTARIO  
houseofrohl.ca/support  
1-800-287-5354



## INSTALLATION TIPS

- For optimum installation results, homeowner, cabinet maker, countertop and sink installers should all be involved in the planning and installation process.
- The manufacturer suggests this sink be installed by a locally licensed professional and recommends using the actual sink to determine the final cabinet and countertop dimensions.
- Prior to installation, be sure to inspect sink for damage. The manufacturer is not responsible for damage caused during installation or by improper installation.
- Be sure to use proper tools and always wear personal protective equipment for your safety.

## CONSEILS POUR L'INSTALLATION CONSEJOS DE INSTALACIÓN

- Pour une installation optimale, le propriétaire, l'ébéniste ou l'installateur de comptoirs et d'éviers devraient tous participer aux processus de planification et d'installation.
- Le fabricant suggère que cet évier soit installé par un professionnel agréé par une autorité de réglementation locale et recommande de se servir de l'évier à installer pour déterminer les dimensions définitives de l'armoire et du comptoir.
- Avant l'installation, inspecter l'évier pour y détecter tout dommage éventuel. Le fabricant ne se tient aucunement responsable des dommages causés durant l'installation ou résultant d'une installation incorrecte.
- Vous assurer d'utiliser les bons outils et de toujours porter l'équipement de protection individuelle requis pour votre sécurité.

- Para obtener resultados de instalación óptimos, tanto el propietario de la vivienda, como el ebanista y los instaladores de los mostradores y el fregadero deben participar en el proceso de planificación e instalación.
- El fabricante sugiere que el fregadero sea instalado por un profesional local certificado y recomienda usar el fregadero real para determinar las dimensiones finales del gabinete y el mostrador.
- Antes de la instalación, asegúrese de inspeccionar el fregadero para asegurarse de que no tenga daños. El fabricante no se hace responsable de los daños causados durante la instalación o por una instalación incorrecta.
- Asegúrese de usar las herramientas adecuadas y siempre use equipo de protección personal para su seguridad.

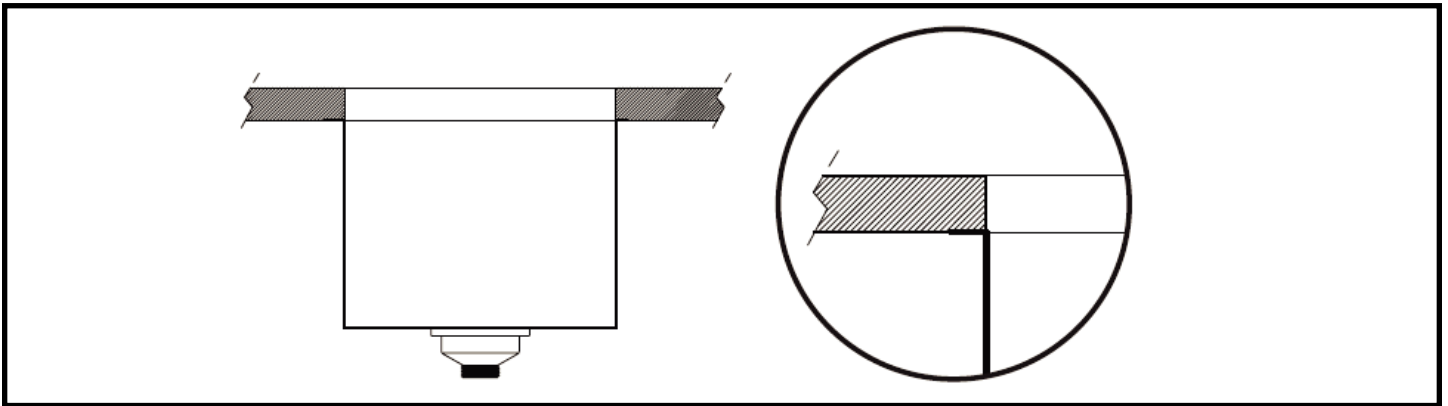

These instructions are for installing Riobel undermount quartz sinks. By undermount, one identifies a sink that is installed from below the countertop.

Requirements vary for installation on granite, marble or stone countertops. Consult your fabricator for more details.

Ces instructions servent à l'installation des éviers Riobel en quartz à installation sous comptoir. Une installation sous comptoir signifie que l'évier est installé à partir du dessous du plan de travail (comptoir).

Les exigences d'installation varient selon que les comptoirs sont en granit, en marbre ou en pierre. Renseignez-vous auprès de votre fabricant pour obtenir plus de détails.

Estas instrucciones son para instalar fregaderos submontados de cuarzo Riobel. Por submontado se entiende un fregadero que se instala por debajo del mostrador.

Los requisitos varían para la instalación en mostradores de granito, mármol o piedra. Consulte a su fabricante para más detalles.

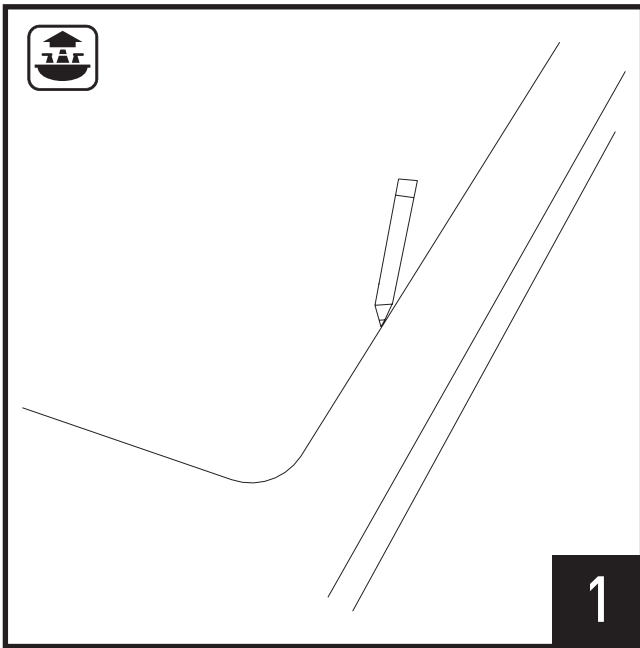

1

Place the cut-out template on the counter to be installed. Determine the exact location of the cut. Use a pencil to draw a line along the top mounting line edge of the template. **Note: Do not use the markers that cannot be removed.**

Placer le gabarit de découpe sur le comptoir où l'évier sera installé. Déterminer l'emplacement exact de la découpe. À l'aide d'un crayon, tracer une ligne le long de la bordure supérieure du gabarit. **REMARQUE: Ne pas utiliser un marqueur permanent.**

Coloque la plantilla del corte en el mostrador que se va a instalar. Determine la ubicación exacta del corte. Use un lápiz para trazar una línea a lo largo del borde superior de la línea de montaje de la plantilla. **NOTA: No use un marcador permanente.**

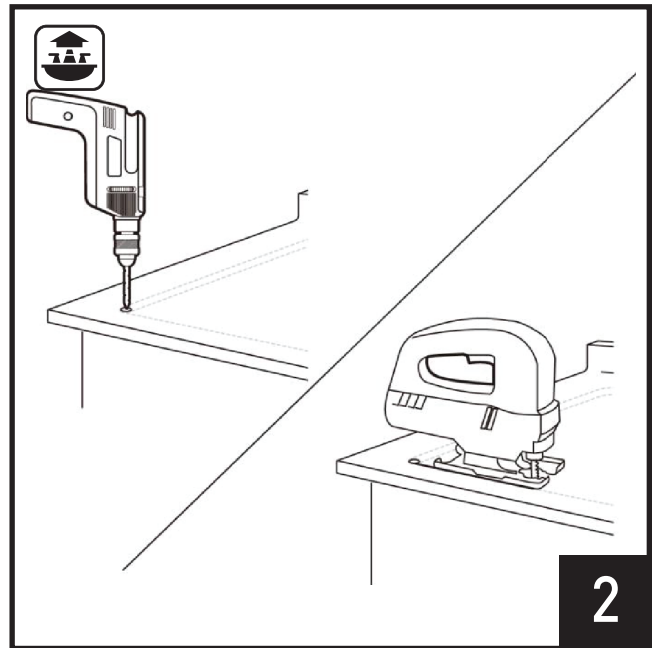

2

Remove the template. Drill a 3/8" [10mm] diameter hole in the inside edge of the cutout. Carefully cut counter hole following inside of the cut line. Remove counter material.

Retirer le gabarit. Percer un trou d'un diamètre de 3/8 po (10 mm) dans le bord intérieur de la découpe. Couper soigneusement le trou dans le comptoir, à l'intérieur de la ligne de coupe. Enlever la partie coupée.

Retire la plantilla. Perfore un agujero de 3/8" (10 mm) de diámetro en el borde interior del corte. Corte cuidadosamente la abertura del mostrador siguiendo el interior de la línea de corte. Retire el material del mostrador.

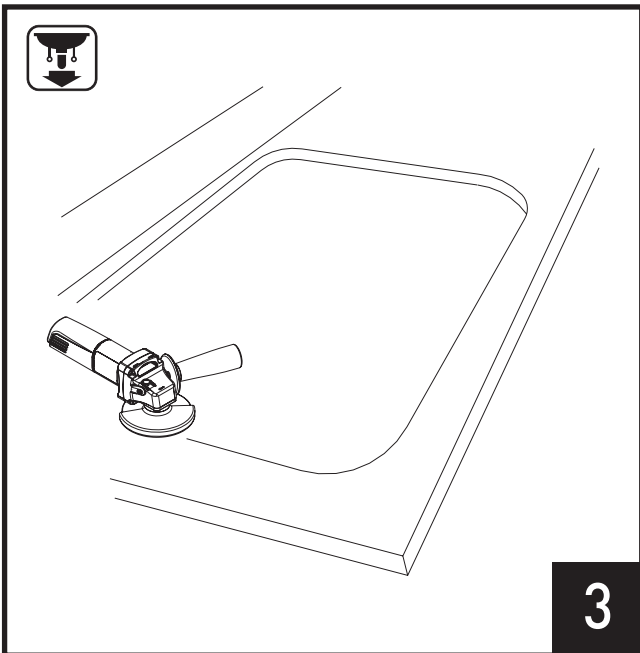

3

Smooth the edge of the cutout and the rounded corners with grinder or sandpaper.

À l'aide d'une meuleuse ou de papier abrasif, lisser les bords de la découpe et les coins arrondis.

Suavice el borde del corte y las esquinas redondeadas con una amoladora o con lija.

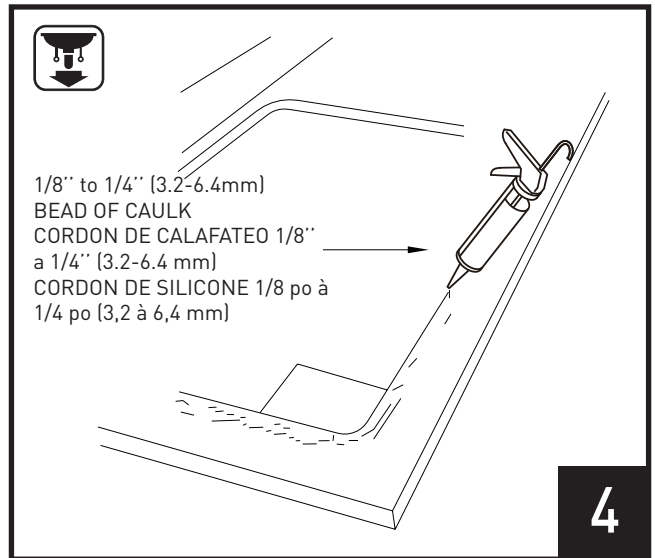

4

Turn the countertop over. Apply a 1/8-inch to 1/4-inch (3.2 to 6.4 mm) wide of silicone to all edges of the counter hole until it is about 1/4 (6.4 mm) from the cutout. **Note: Do not apply too much silicone. Too much sealant will make it difficult to seal the sink.**

Tourner le comptoir à l'envers. Appliquer un cordon de silicone d'une largeur de 1/8 à 1/4 po (de 3,2 à 6,4 mm) sur tout le pourtour du trou découpé dans le comptoir, tout en veillant à conserver une distance approximative de 1/4 po (6,4 mm) entre le cordon et la découpe. **Remarque: Ne pas appliquer une quantité excessive de silicone. S'il y en a trop, il sera difficile d'installer l'évier de façon à assurer son étanchéité.**

Voltee el mostrador. Aplique una capa de silicón de 1/8 a 1/4 de pulgada (3.2 a 6.4 mm) de ancho a todos los bordes del agujero del mostrador hasta que esté a unos 1/4 (6.4 mm) del corte. **Nota: No aplique demasiado silicón. Demasiado sellador dificultará sellar el fregadero.**

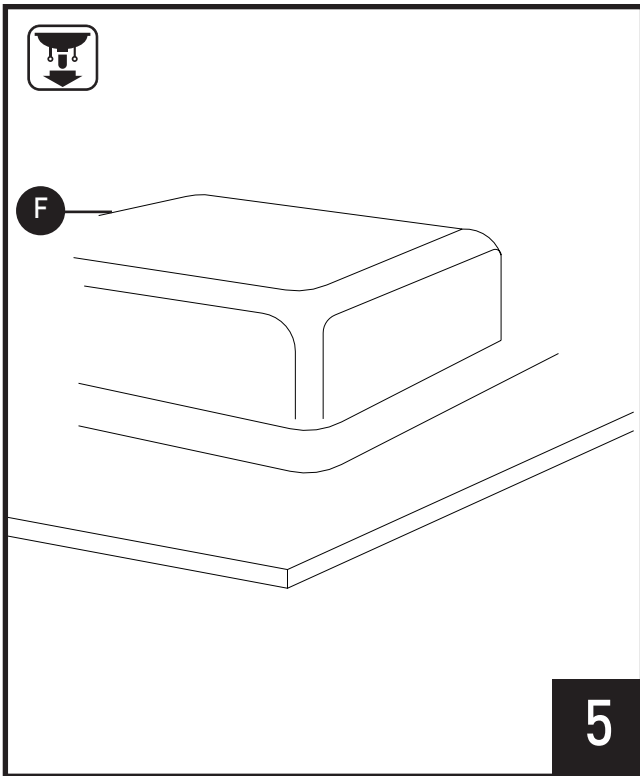

Align the counter hole and stick the sink (F) to the kitchen countertop.  
 Aligner l'évier (F) sur le trou dans le comptoir, et le presser sur ce dernier.  
 Alinee el agujero del mostrador y adhiere el fregadero (F) al mostrador.

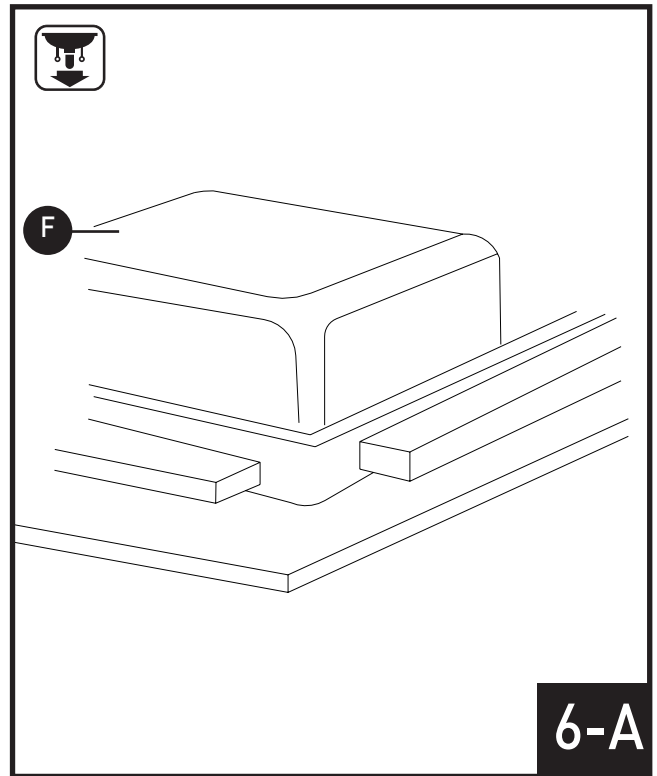

Apply glue to the marble strips and stick them around the rim of the sink.  
 Then add compression weights to ensure that the stone strips are pressed  
 3/8-1/2 inch (10-12 mm) against the sink rim.

Appliquez de la colle sur les bâtons de marbre, et les collez autour du bord de  
 l'évier. Appuyez ensuite sur ces poids afin d'assurer qu'ils se trouvent pressés  
 à une distance de 3/8 po à 1/2 po (de 10 mm à 12 mm) contre le bord de l'évier.

Aplicue pegamento a las tiras de mármol y adhiéralas alrededor del borde del  
 fregadero. Posteriormente, agregue pesos de compresión para asegurar que  
 las tiras de piedra se presionen a una distancia de 3/8 a 1/2 pulgada (10-12  
 mm) contra el borde del fregadero.

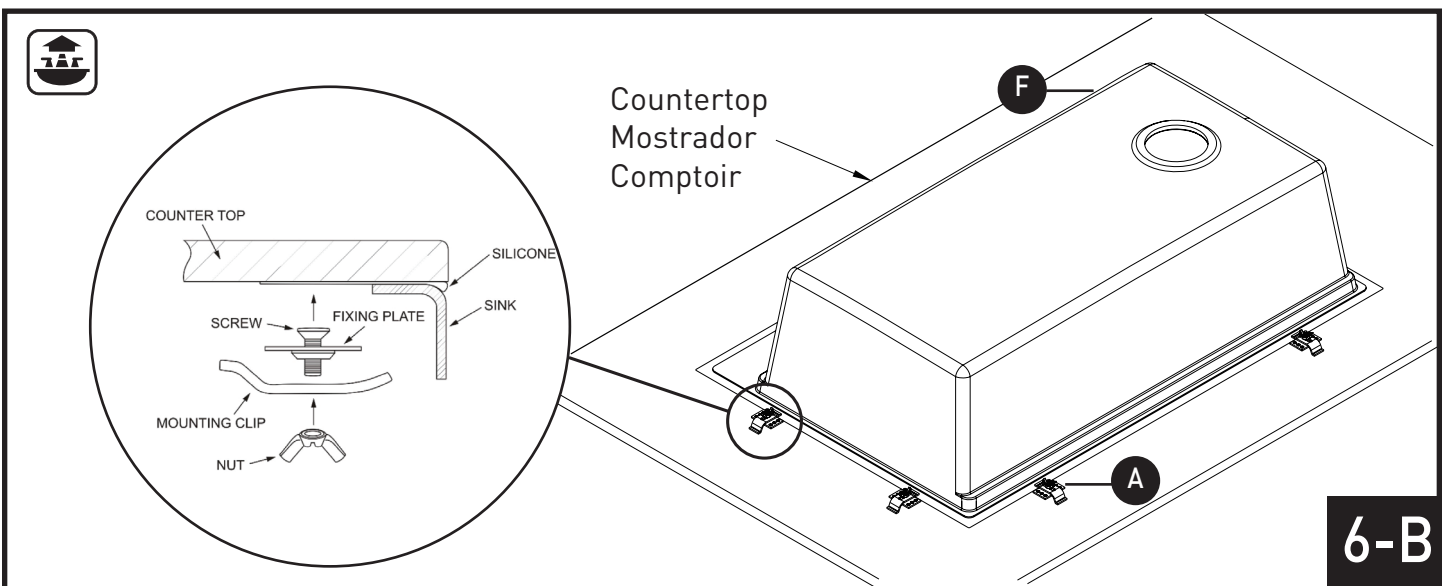

Apply silicone on the rim of the sink, and place the mounting Kit (A) in desired location to secure the sink. Tighten up the nut of mounting Kit (A).  
**Note: Wipe off excess sealant and allow to cure.**

Appliquer un cordon de silicone sur le bord de l'évier, et placer la trousse de montage (A) à l'endroit souhaité pour fixer l'évier. Serrer l'écrou de la trousse de montage (A).  
**Remarque : Essuyer tout excédent de silicone et laisser sécher le tout.**

Aplicue silicón en el borde del fregadero y coloque el kit de montaje (A) en la ubicación deseada para asegurar el fregadero. Apriete la tuerca del kit de montaje (A).  
**Nota: Limpie el exceso de sellador y deje que se seque.**

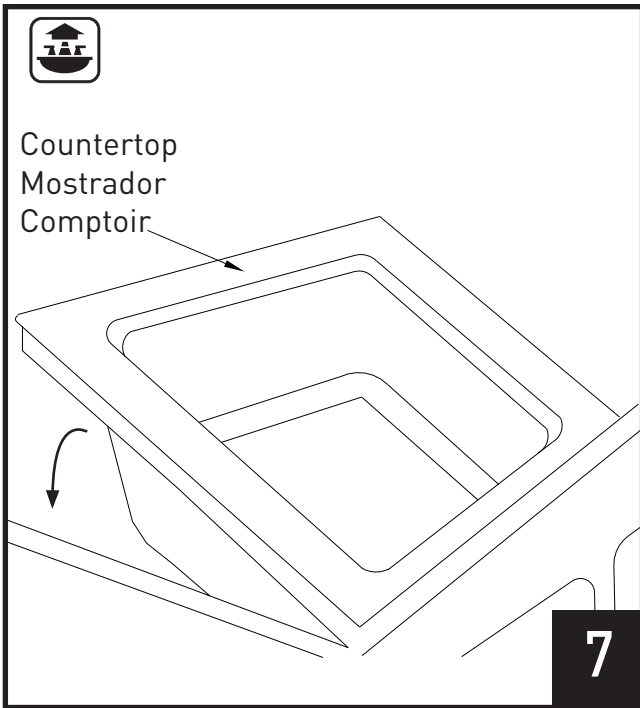

After the sealant is secured, turn the countertop with the sink over.

Après le séchage complet du scellant, retourner le comptoir et l'évier à l'endroit.

Después de asegurar el sellador, voltee el mostrador con el fregadero.

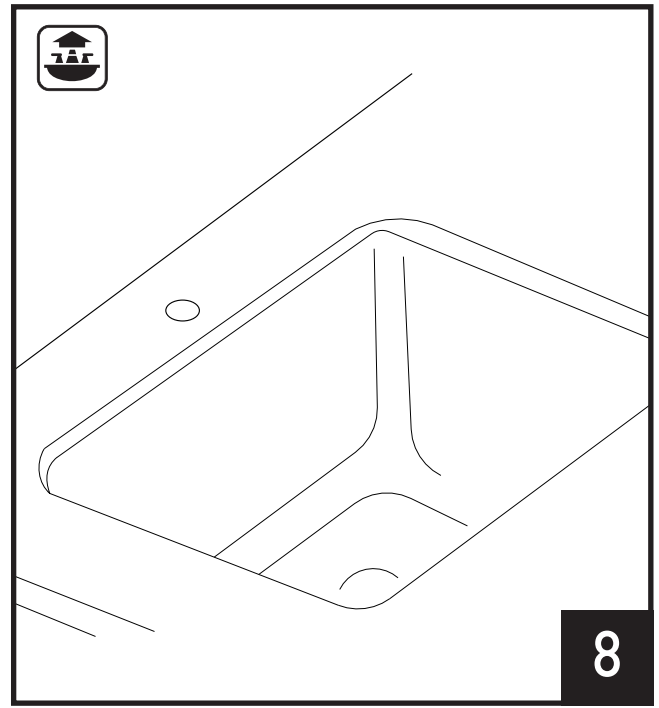

Clean all excess sealant and pencil marks from the countertop. Use a wet cloth or sponge and a mild detergent to remove any grease or fingerprint from sink. Rub gently with the grain.

Nettoyer tout excédent de silicone, et effacer les marques de crayon tracées sur le comptoir. À l'aide d'un chiffon humide ou d'une éponge et d'un détergent doux, retirer toute marque de graisse ou de doigts de l'évier. Frotter légèrement l'évier, dans le sens du grain.

Limpie el exceso de sellador y las marcas de lápiz del mostrador. Use un paño húmedo o una esponja y un detergente suave para eliminar cualquier grasa o huella dactilar del fregadero. Frote suavemente en el sentido de la veta.

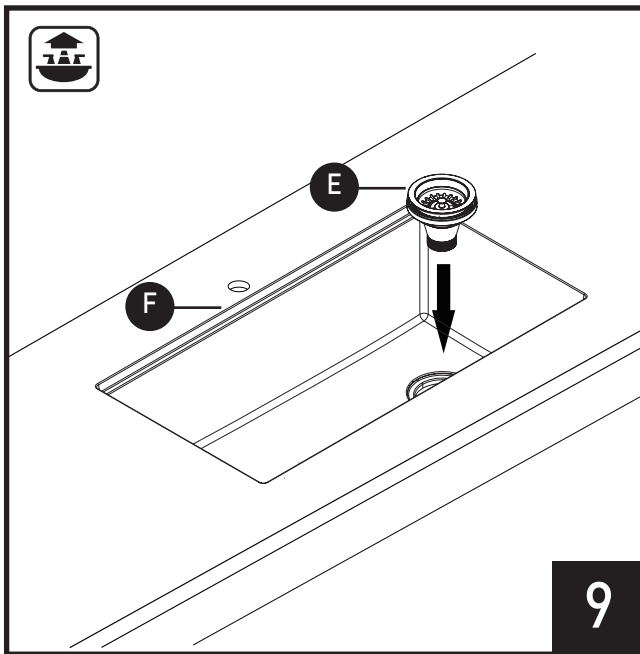

Install the Strainer (E) to the Sink (F).

Installer le panier-filtre (E) dans l'évier (F).

Instale el colador (E) en el fregadero (F).

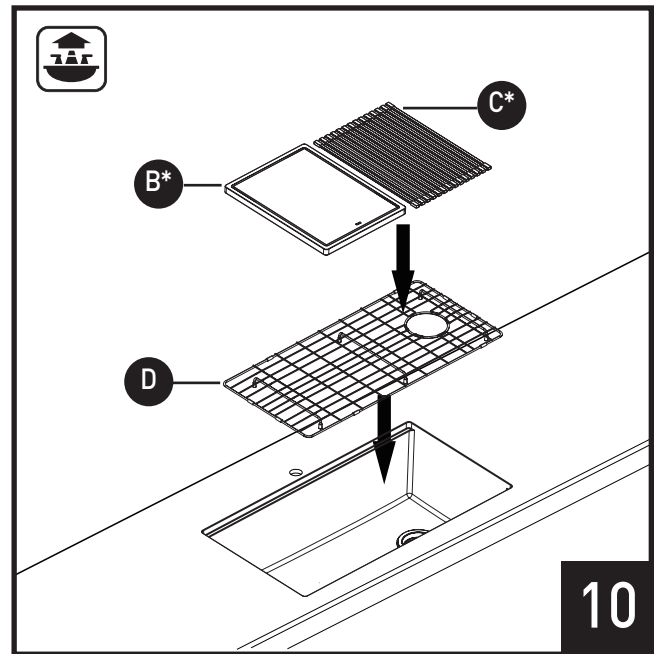

Install the Grid (D) and accessories (if available).

Installer la grille (D) et les accessoires (le cas échéant).

Instale la rejilla (D) y los accesorios (si están disponibles).

## Care Maintenance

- Do not use detergents that contain alkaline substances and aggressive liquids (such as ammonia, caustic soda or drain cleaners). The best way to clean the sink is to use a soft, non-abrasive sponge and plain dishwashing liquid, rinse the surface and gently pat dry with a microfiber cloth.
- Do not use steel ball to remove residual dirt that may damage the surface.
- For stubborn stains on light colored products, you can use a solution of bleach and warm water (3/4 to 1/4). Leave to soak for eight hours (recommend to do this cleaning at night). Rinse thoroughly and carefully dry the entire surface with a microfiber cloth. If stains remain, repeat the process one or two more times.
- For stubborn stains on dark-colored products, you can remove them directly with soft, non-abrasive sponge and a commercial dishwashing detergent, using small, circular movements. When finished, rinse with warm water and gently dry the entire surface with a microfiber cloth. If stains remain, repeat the process one or two more times.
- It is recommended to use a cutting board for cutting and chopping versus cutting directly on the product.
- It is recommended to use the provided sink grid when placing hot pots and pans in the sink.
- It is recommended to run cold water when pouring boiling liquids directly into the sink.

## Soins et entretien

- N'utilisez pas de détergents contenant des substances alcalines et des liquides agressifs (tels que l'ammoniaque, la soude caustique ou les produits de débouchage). La meilleure façon de nettoyer l'évier est d'utiliser une éponge douce et non abrasive et du liquide vaisselle ordinaire, de rincer la surface et de la sécher délicatement avec un chiffon en microfibre.
- N'utilisez pas de bille d'acier pour éliminer les résidus de saleté qui pourraient endommager la surface.
- Pour les taches tenaces sur les produits de couleur claire, vous pouvez utiliser une solution composée de javel et d'eau chaude (3/4 à 1/4). Laissez tremper pendant huit heures (il est recommandé d'effectuer ce nettoyage pendant la nuit). Rincez abondamment et séchez soigneusement toute la surface à l'aide d'un chiffon en microfibre. Si des taches persistent, répétez le processus une ou deux fois supplémentaires.
- Pour les taches tenaces sur les produits de couleur foncée, vous pouvez les éliminer directement à l'aide d'une éponge douce et non abrasive et d'un détergent à vaisselle disponible dans le commerce, en effectuant de petits mouvements circulaires. Une fois terminé, rincez à l'eau tiède et séchez délicatement toute la surface à l'aide d'un chiffon en microfibre. Si des taches persistent, répétez le processus une ou deux fois supplémentaires.
- Il est recommandé d'utiliser une planche à découper pour couper et hacher plutôt que de couper directement sur le produit.
- Il est recommandé d'utiliser la grille fournie lorsque vous placez des casseroles et des poêles chaudes dans l'évier.
- Il est recommandé de faire couler de l'eau froide lorsque vous versez des liquides bouillants directement dans l'évier.

## Cuidado y Mantenimiento

- No utilice detergentes que contengan sustancias alcalinas y líquidos corrosivos (como amoníaco, sosa cáustica o limpiadores de desagües). La mejor manera de limpiar el fregadero es utilizar una esponja suave no abrasiva y detergente líquido para lavar platos, enjuagar la superficie y secar suavemente con un paño de microfibra.
- No utilice fibras de acero para eliminar la suciedad residual que puedan dañar la superficie.
- Para manchas difíciles en productos de colores claros, puede utilizar una mezcla de cloro y agua tibia (3/4 a 1/4). Deje en remojo durante ocho horas (se recomienda realizar esta limpieza por la noche). Enjuague bien y seque cuidadosamente toda la superficie con un paño de microfibra. Si aún quedan manchas, repita el proceso una o dos veces más.
- Para manchas difíciles en productos de color oscuro, puede eliminarlas directamente con una esponja suave no abrasiva y un detergente líquido comercial para lavar platos, realizando pequeños movimientos circulares. Al terminar, enjuague con agua tibia y seque suavemente toda la superficie con un paño de microfibra. Si aún quedan manchas, repita el proceso una o dos veces más.
- Se recomienda utilizar una tabla para cortar y picar, en lugar de hacerlo directamente sobre el producto.
- Se recomienda utilizar la rejilla del fregadero proporcionada al colocar ollas y sartenes calientes en el fregadero.
- Se recomienda dejar correr agua fría al verter líquidos que estén hirviendo directamente en el fregadero.

