

# How to prepare the LCD Monitor before Wall-Mount Installation

Installation Manual _____	<b>EN</b>
Manuel d'installation _____	<b>FR</b>
Manual de instalación _____	<b>ES</b>
Installationsanleitung _____	<b>DE</b>
Installatiehandleiding _____	<b>NL</b>
Manuale di installazione _____	<b>IT</b>
Installationshandbok _____	<b>SE</b>
Instrukcja instalacji _____	<b>PL</b>
Manual de Instalação _____	<b>PT</b>
Installationsvejledning _____	<b>DK</b>
Asennusohje _____	<b>FI</b>
Installasjonsveiledning _____	<b>NO</b>
Εγχειρίδιο εγκατάστασης _____	<b>GR</b>
Montaj Kılavuzu _____	<b>TR</b>
Szerelési útmutató _____	<b>HU</b>
Instalační příručka _____	<b>CZ</b>
Návod na inštaláciu _____	<b>SK</b>
Manual de instalare _____	<b>RO</b>

Ръководство за монтаж _____	<b>BG</b>
Руководство по установке _____	<b>RU</b>
Посібник зі встановлення _____	<b>UA</b>
Paigaldusjuhend _____	<b>EE</b>
Uzstādīšanas rokasgrāmata _____	<b>LV</b>
Montavimo vadovas _____	<b>LT</b>
Priročnik za namestitev _____	<b>SI</b>
Priručnik za postavljanje _____	<b>HR</b>
Орнату бойынша нұсқаулық _____	<b>KZ</b>
Priručnik za postavljanje _____	<b>SR</b>
安装说明书 _____	<b>CS</b>
安裝說明書 _____	<b>CT</b>
Hướng dẫn lắp đặt _____	<b>VN</b>
คู่มือการติดตั้ง _____	<b>TH</b>
Panduan Pemasangan _____	<b>ID</b>
מדריך התקנה _____	<b>HE</b>
دليل التركيب _____	<b>AR</b>
راهنمای نصب _____	<b>PR</b>

### To Customers

Sufficient expertise is required for installing this product. Be sure to subcontract the installation to Sony dealers or licensed contractors and pay special attention to safety during the installation. Sony is not liable for any damages or injury caused by mishandling or improper installation, or installing any other than the specified product. Your Statutory Rights (if any) are not affected.

## WARNING

If the safety precautions are not observed or the product is used incorrectly, it may result in serious injury or fire.

This instruction manual shows the correct handling of the product and important precautions necessary to prevent accidents. It is your responsibility to read, thoroughly understand, and follow all instructions in this instruction manual. Failure to do so may result in serious personal injury or property damage, and may void the warranty. Keep this manual available for future reference.

### To Sony dealers

Sufficient expertise is required for installing this product. Be sure to read this manual thoroughly to do the installation work safely. Sony is not liable for any damages or injury caused by mishandling or improper installation. Please give this manual to the customer after installation.

## On Safety

Products by Sony are designed with safety in mind. If the products are used incorrectly, however, it may result in a serious injury through fire, electric shock, the product toppling over, or the product dropping. Be sure to observe the precautions for safety to prevent such accidents.

## CAUTION

### Specified products

**The following products are subject to change without notice, may be out of stock, or discontinued.**

**Some models may not be available in certain regions.**

LCD Monitor	FW-98BZ53L FW-98BZ50L FW-98BZ30L FW-85BZ40L FW-85BZ35L FW-85BZ30L FW-75BZ40L FW-75BZ35L FW-75BZ30L FW-75EZ20L FW-65BZ40L FW-65BZ35L FW-65BZ30L FW-65EZ20L FW-55BZ40L FW-55BZ35L FW-55BZ30L FW-55EZ20L FW-50BZ30L FW-50EZ20L FW-43BZ30L FW-43EZ20L
-------------	--

# WARNING

If the following precautions are not observed, serious injury or death through fire, electric shock, the product toppling over, or the product dropping can result.

Be sure to read thoroughly the all safety information described in the instruction manual.

## Provide adequate clearances around the LCD Monitor.

The following illustration shows how much space is required around the LCD Monitor.

Be sure to install the LCD Monitor in the orientation shown in the following illustration.

### Landscape

Unit: mm

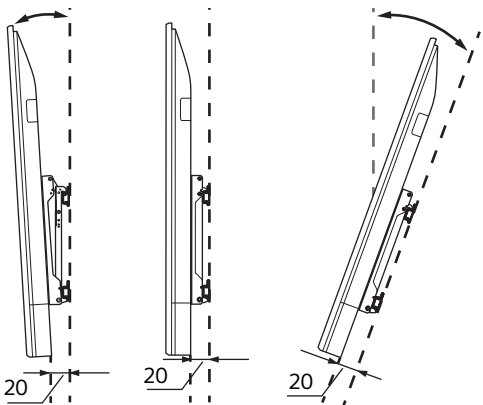
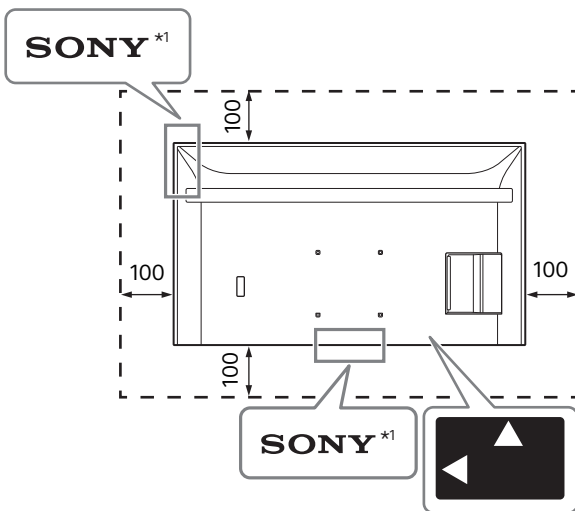

### Portrait

Unit: mm

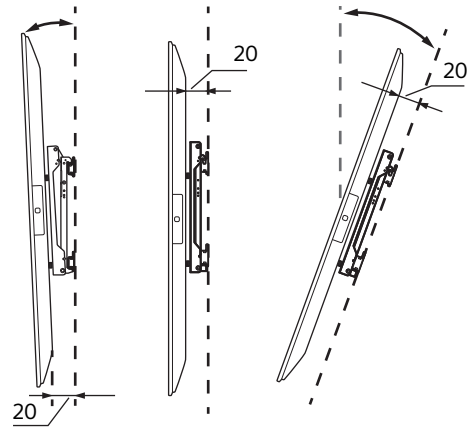
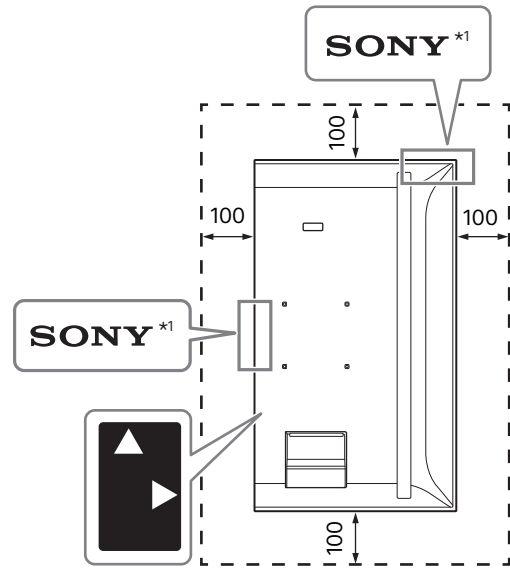

\*1 Only for limited region/country/model.







## Do not block the ventilation holes of the LCD Monitor.

If you block the ventilation holes with tapes or other objects, heat builds up inside the LCD Monitor and may cause a fire.

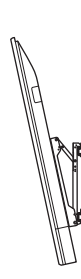
## Others

- If you cover the LED and its surroundings with tapes or other objects, the status of the LCD Monitor cannot be recognized and the remote control may not work.
- When carrying the LCD Monitor, hold it in landscape orientation, and take care not to drop it when installing. Do not apply excessive force to the LCD Monitor; otherwise, it may be deformed.

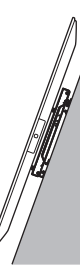
# Installation Style

Model Name	Landscape				Portrait			
								
	~-20°	~-15°	0°	~+20°	~-20°	~-15°	0°	~+20°
FW-98BZ53L / 98BZ50L / 98BZ30L	-	✓	✓	✓	-	✓	✓	✓
FW-85BZ40L / 85BZ35L / 85BZ30L	✓	✓	✓	✓	-	✓	✓	✓
FW-75BZ40L / 75BZ35L / 75BZ30L	✓	✓	✓	✓	-	✓*3	✓*2	✓*1
FW-75EZ20L	✓	✓	✓	✓	-	✓	✓	✓*1
FW-65BZ40L / 65BZ35L / 65BZ30L	✓	✓	✓	✓	-	✓*2	✓*2	✓*2
FW-65EZ20L	✓	✓	✓	✓	-	✓	✓	✓
FW-55BZ40L / 55BZ35L / 55BZ30L	✓	✓	✓	✓*1	-	✓*3	✓*4	✓*2
FW-55EZ20L	✓	✓	✓	✓	-	✓	✓	✓
FW-50BZ30L	✓	✓	✓*5	✓*2	✓	✓	✓	✓
FW-50EZ20L	✓	✓	✓	✓	✓	✓	✓	✓
FW-43BZ30L	✓*1	✓*1	✓*5	✓*3	✓	✓	✓*2	✓*4
FW-43EZ20L	✓*2	✓*2	✓	✓	✓*3	✓*3	✓*3	✓*3

\*1 Operating temperature: 39 °C and lower

\*2 Operating temperature: 38 °C and lower

\*3 Operating temperature: 37 °C and lower

\*4 Operating temperature: 36 °C and lower

\*5 Operating temperature: 38 °C and lower or provide 300 mm clearance on top of the LCD Monitor

# Landscape Style

The length of the screw for Wall-Mount Bracket differs depending on the Wall-Mount Bracket thickness. Please refer to below illustration.

## FW-98BZ53L / 98BZ50L / 98BZ30L

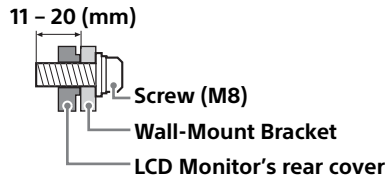

## FW-85BZ40L / 85BZ35L / 85BZ30L / 75BZ40L / 75BZ35L / 75BZ30L / 75EZ20L / 65BZ40L / 65BZ35L / 65BZ30L / 65EZ20L / 55BZ40L / 55BZ35L / 55BZ30L / 55EZ20L / 50BZ30L / 50EZ20L / 43BZ30L / 43EZ20L

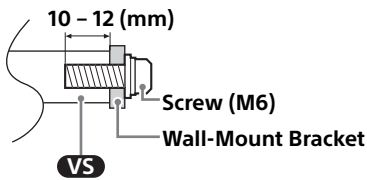

Refer to the following table for wall-mount hole pattern.

Model Name	Wall-mount hole pattern
	a × b
FW-98BZ53L / 98BZ50L / 98BZ30L	600 × 400 mm
FW-85BZ40L / 85BZ35L / 85BZ30L	400 × 400 mm
FW-75BZ40L / 75BZ35L / 75BZ30L / 75EZ20L / 65BZ40L / 65BZ35L / 65BZ30L / 65EZ20L / 55BZ40L / 55BZ35L / 55BZ30L / 55EZ20L	300 × 300 mm
FW-50BZ30L / 50EZ20L / 43BZ30L / 43EZ20L	200 × 200 mm

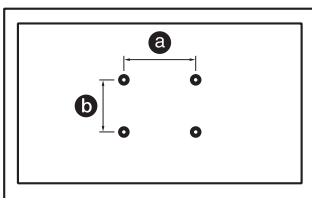

Be sure to store the unused screws and Table-Top Stand in a safe place until you are ready to attach the Table-Top Stand. Keep the screws away from small children.

## FW-98BZ53L / 98BZ50L / 98BZ30L

### Installing the LCD Monitor to the Wall from Carton\*1

\*1 Only for limited region/country/model.

#### 1 Remove the screws from the rear of the LCD Monitor.

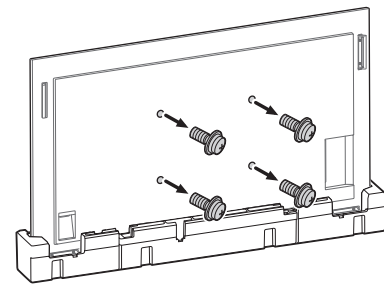

#### 2 Attach the Wall-Mount Bracket (not supplied) using the screws (not supplied).

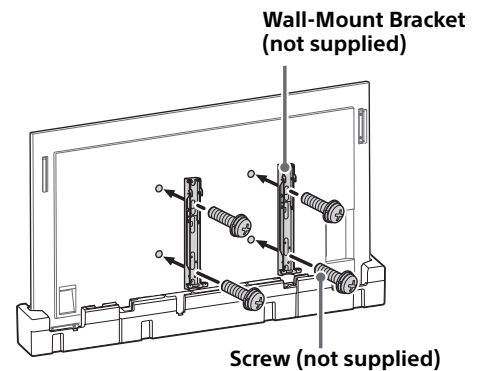

When using an electric screwdriver, set the torque setting to approximately 1.5 N·m {15 kgf·cm}. Do not lift the Wall-Mount Bracket (not supplied) before the screws (two screws each for left/right) are secured. This may distort the Wall-Mount Bracket or the LCD Monitor cabinet.

## Installing the LCD Monitor to the Wall from Table-Top Stand\*1

\*1 Only for limited region/country/model.

### 1 Remove the stand covers.

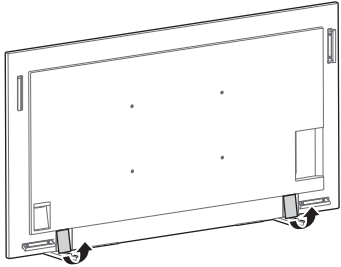

### 2 Remove the screws from the rear of the LCD Monitor.

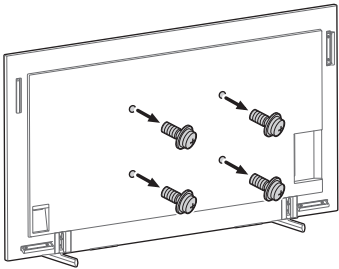

### 3 Attach the Wall-Mount Bracket (not supplied) using the screws (not supplied).

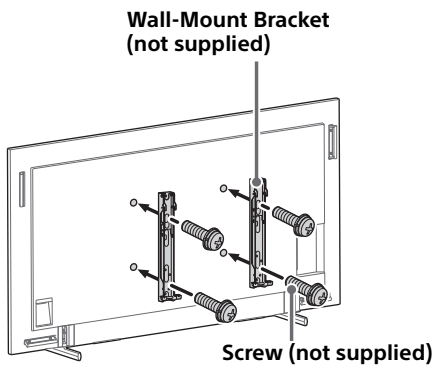

When using an electric screwdriver, set the torque setting to approximately 1.5 N·m {15 kgf·cm}. Do not lift the Wall-Mount Bracket (not supplied) before the screws (two screws each for left/right) are secured. This may distort the Wall-Mount Bracket or the LCD Monitor cabinet.

## 4 Detaching the Table-Top Stand from the LCD Monitor.

To detach the Table-Top Stand from the LCD Monitor, remove the screws .

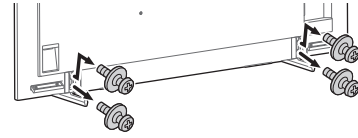

#### Note

- Be careful when lifting the LCD Monitor as the Table-Top Stand is detached, the Table-Top Stand may topple over and cause personal injury.
- Take care when removing the Table-Top Stand from the LCD Monitor to prevent it from falling over and damaging the surface that the LCD Monitor is sitting on.

FW-85BZ40L / 85BZ35L / 85BZ30L / 75BZ40L / 75BZ35L / 75BZ30L / 75EZ20L / 65BZ40L / 65BZ35L / 65BZ30L / 65EZ20L / 55BZ40L / 55BZ35L / 55BZ30L / 55EZ20L / 50BZ30L / 50EZ20L / 43BZ30L / 43EZ20L

## Installing the LCD Monitor to the Wall from Carton\*1

\*1 Only for limited region/country/model.

### 1 Remove the screws from the rear of the LCD Monitor.

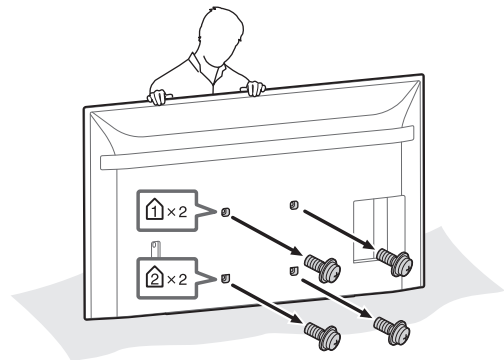

## 2 Attach the Wall-Mount Attachment (supplied with the LCD Monitor) to the rear of the LCD Monitor (to make it parallel with the wall).

Supplied with the LCD Monitor

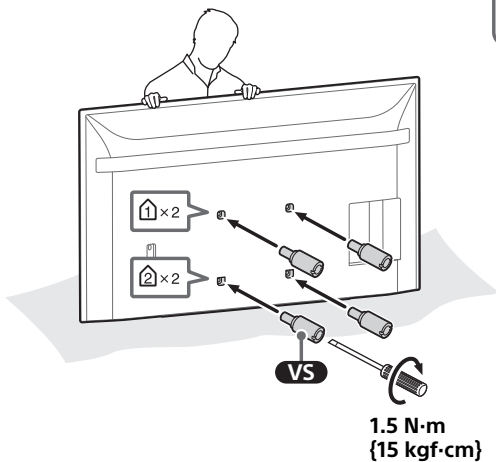
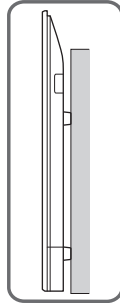
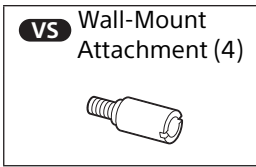

### Note

- Be sure to fasten the Wall-Mount Attachment when attaching them to the LCD Monitor. Use only a flat head screwdriver to install the Wall-Mount Attachment. Use of another tool might result in over torquing the Wall-Mount Attachment and damaging the LCD Monitor.

## 3 Attach the Wall-Mount Bracket (not supplied) using the screws (not supplied).

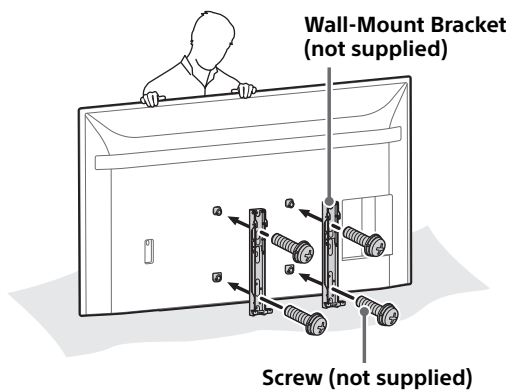

When using an electric screwdriver, set the torque setting to approximately 1.5 N·m {15 kgf·cm}. Do not lift the Wall-Mount Bracket (not supplied) before the screws (two screws each for left/right) are secured. This may distort the Wall-Mount Bracket or the LCD Monitor cabinet.

## Installing the LCD Monitor to the Wall from Table-Top Stand\*1

\*1 Only for limited region/country/model.

### 1 Remove the screws from the rear of the LCD Monitor.

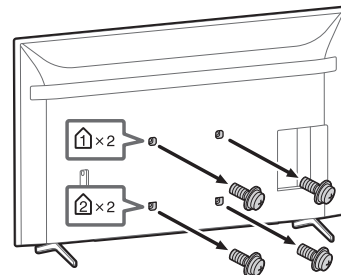

### 2 Attach the Wall-Mount Attachment (supplied with the LCD Monitor) to the rear of the LCD Monitor (to make it parallel with the wall).

Supplied with the LCD Monitor

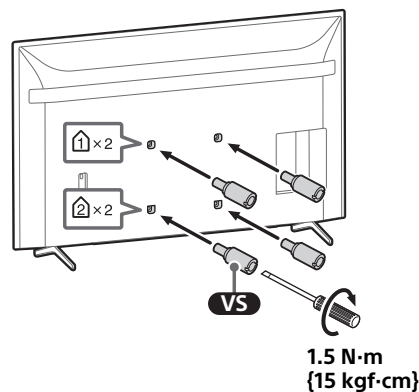
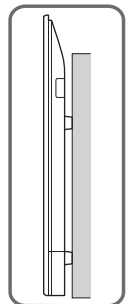
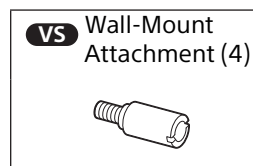

#### Note

- Be sure to fasten the Wall-Mount Attachment when attaching them to the LCD Monitor. Use only a flat head screwdriver to install the Wall-Mount Attachment. Use of another tool might result in over torquing the Wall-Mount Attachment and damaging the LCD Monitor.

### 3 Attach the Wall-Mount Bracket (not supplied) using the screws (not supplied).

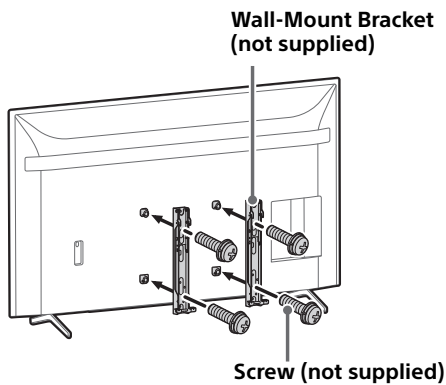

When using an electric screwdriver, set the torque setting to approximately 1.5 N·m {15 kgf·cm}. Do not lift the Wall-Mount Bracket (not supplied) before the screws (two screws each for left/right) are secured. This may distort the Wall-Mount Bracket or the LCD Monitor cabinet.

### 4 Detaching the Table-Top Stand from the LCD Monitor.

- 1 Remove one side of the Table-Top Stand at a time. Firmly hold the Table-Top Stand securely with both hands while the other people lift up the LCD Monitor.

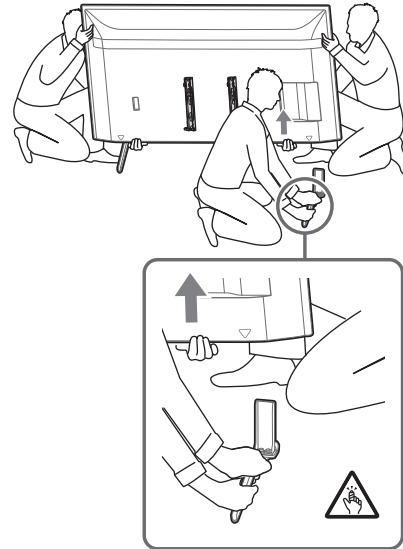

- 2 Repeat the previous step and remove the other side of the Table-Top Stand.

#### Note

- Three or more people are required to detach the Table-Top Stand.
- Be careful not to use excessive force while detaching the Table-Top Stand from the LCD Monitor as it may cause the LCD Monitor set to fall resulting in personal injury or physical damage to the LCD Monitor.
- Take care when handling the Table-Top Stand to prevent damage to the LCD Monitor.
- Be careful when lifting the LCD Monitor as the Table-Top Stand is detached, the Table-Top Stand may topple over and cause personal injury.
- Take care when removing the Table-Top Stand from the LCD Monitor to prevent it from falling over and damaging the surface that the LCD Monitor is sitting on.



# Portrait Style

The length of the screw for Wall-Mount Bracket differs depending on the Wall-Mount Bracket thickness. Please refer to below illustration.

## FW-98BZ53L / 98BZ50L / 98BZ30L

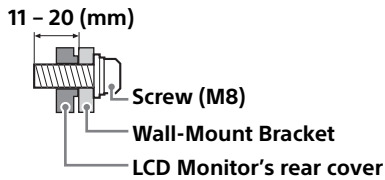

## FW-85BZ40L / 85BZ35L / 85BZ30L / 75BZ40L / 75BZ35L / 75BZ30L / 75EZ20L / 65BZ40L / 65BZ35L / 65BZ30L / 65EZ20L / 55BZ40L / 55BZ35L / 55BZ30L / 55EZ20L / 50BZ30L / 50EZ20L / 43BZ30L / 43EZ20L

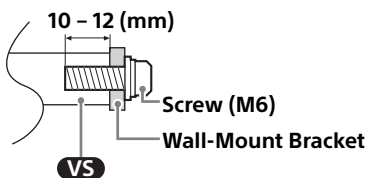

Refer to the following table for wall-mount hole pattern.

Model Name	Wall-mount hole pattern
	a × b
FW-98BZ53L / 98BZ50L / 98BZ30L	600 × 400 mm
FW-85BZ40L / 85BZ35L / 85BZ30L	400 × 400 mm
FW-75BZ40L / 75BZ35L / 75BZ30L / 75EZ20L / 65BZ40L / 65BZ35L / 65BZ30L / 65EZ20L / 55BZ40L / 55BZ35L / 55BZ30L / 55EZ20L	300 × 300 mm
FW-50BZ30L / 50EZ20L / 43BZ30L / 43EZ20L	200 × 200 mm

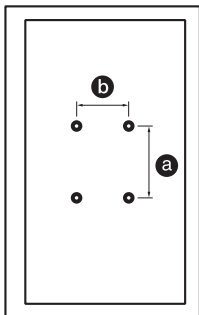

Be sure to store the unused screws and Table-Top Stand in a safe place until you are ready to attach the Table-Top Stand. Keep the screws away from small children.

## FW-98BZ53L / 98BZ50L / 98BZ30L

### Installing the LCD Monitor to the Wall from Carton\*1

\*1 Only for limited region/country/model.

#### 1 Remove the screws from the rear of the LCD Monitor.

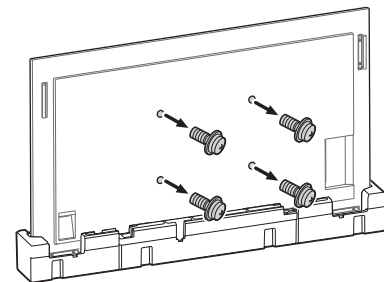

#### 2 Attach the Wall-Mount Bracket (not supplied) using the screws (not supplied).

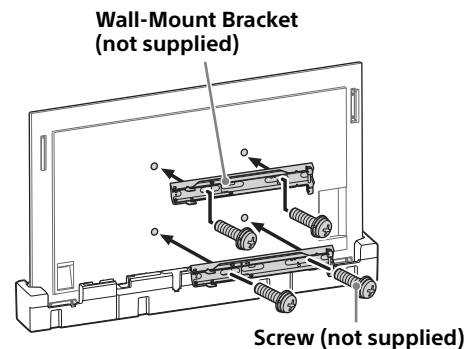

When using an electric screwdriver, set the torque setting to approximately 1.5 N·m {15 kgf·cm}. Do not lift the Wall-Mount Bracket (not supplied) before the screws (two screws each for left/right) are secured. This may distort the Wall-Mount Bracket or the LCD Monitor cabinet.

## Installing the LCD Monitor to the Wall from Table-Top Stand\*1

\*1 Only for limited region/country/model.

### 1 Remove the stand covers.

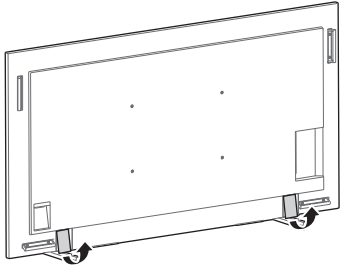

### 2 Remove the screws from the rear of the LCD Monitor.

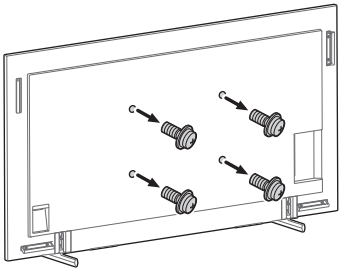

### 3 Attach the Wall-Mount Bracket (not supplied) using the screws (not supplied).

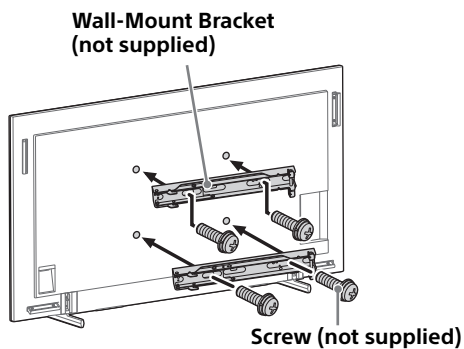

When using an electric screwdriver, set the torque setting to approximately 1.5 N·m {15 kgf·cm}. Do not lift the Wall-Mount Bracket (not supplied) before the screws (two screws each for left/right) are secured. This may distort the Wall-Mount Bracket or the LCD Monitor cabinet.

## 4 Detaching the Table-Top Stand from the LCD Monitor.

To detach the Table-Top Stand from the LCD Monitor, remove the screws .

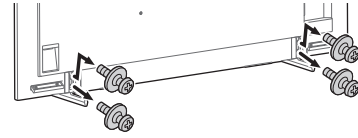

#### Note

- Be careful when lifting the LCD Monitor as the Table-Top Stand is detached, the Table-Top Stand may topple over and cause personal injury.
- Take care when removing the Table-Top Stand from the LCD Monitor to prevent it from falling over and damaging the surface that the LCD Monitor is sitting on.

FW-85BZ40L / 85BZ35L / 85BZ30L / 75BZ40L / 75BZ35L / 75BZ30L / 75EZ20L / 65BZ40L / 65BZ35L / 65BZ30L / 65EZ20L / 55BZ40L / 55BZ35L / 55BZ30L / 55EZ20L / 50BZ30L / 50EZ20L / 43BZ30L / 43EZ20L

## Installing the LCD Monitor to the Wall from Carton\*1

\*1 Only for limited region/country/model.

### 1 Remove the screws from the rear of the LCD Monitor.

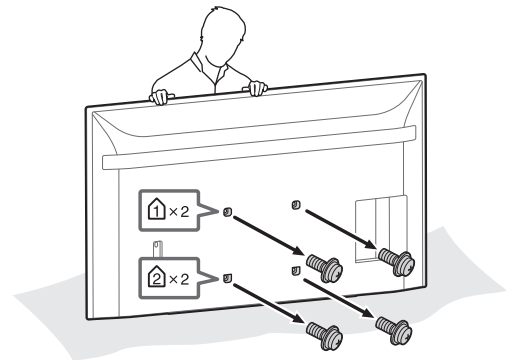

## 2 Attach the Wall-Mount Attachment (supplied with the LCD Monitor) to the rear of the LCD Monitor (to make it parallel with the wall).

Supplied with the LCD Monitor

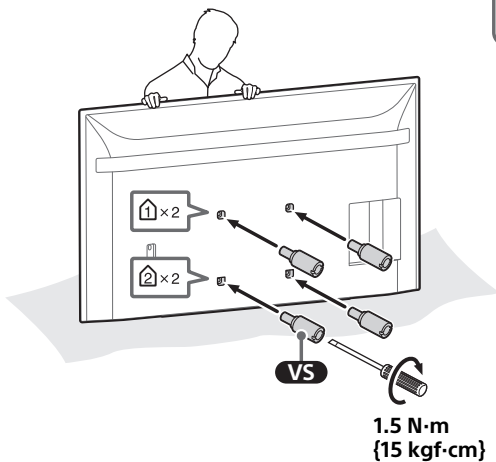
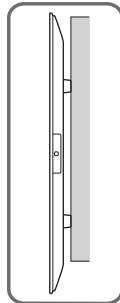
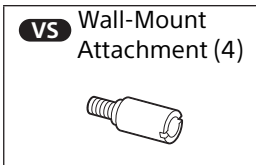

### Note

- Be sure to fasten the Wall-Mount Attachment when attaching them to the LCD Monitor. Use only a flat head screwdriver to install the Wall-Mount Attachment. Use of another tool might result in over torquing the Wall-Mount Attachment and damaging the LCD Monitor.

## 3 Attach the Wall-Mount Bracket (not supplied) using the screws (not supplied).

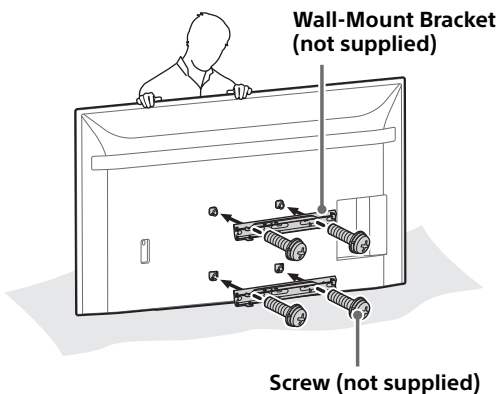

When using an electric screwdriver, set the torque setting to approximately 1.5 N·m {15 kgf·cm}. Do not lift the Wall-Mount Bracket (not supplied) before the screws (two screws each for left/right) are secured. This may distort the Wall-Mount Bracket or the LCD Monitor cabinet.

## Installing the LCD Monitor to the Wall from Table-Top Stand\*1

\*1 Only for limited region/country/model.

### 1 Remove the screws from the rear of the LCD Monitor.

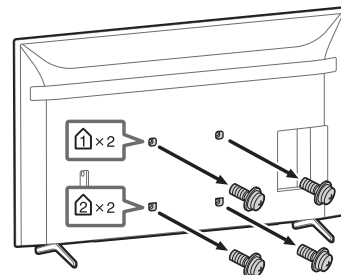

### 2 Attach the Wall-Mount Attachment (supplied with the LCD Monitor) to the rear of the LCD Monitor (to make it parallel with the wall).

Supplied with the LCD Monitor

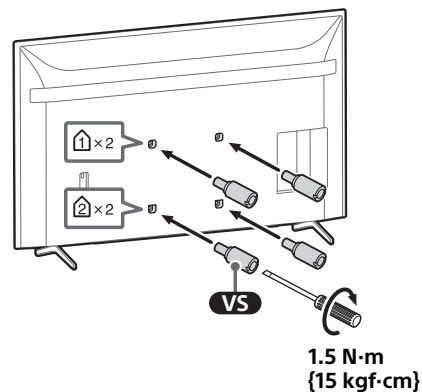
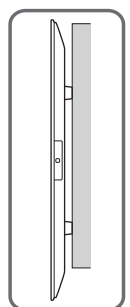
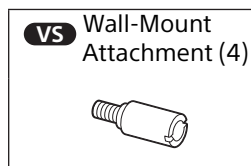

### Note

- Be sure to fasten the Wall-Mount Attachment when attaching them to the LCD Monitor. Use only a flat head screwdriver to install the Wall-Mount Attachment. Use of another tool might result in over torquing the Wall-Mount Attachment and damaging the LCD Monitor.

## 3 Attach the Wall-Mount Bracket (not supplied) using the screws (not supplied).

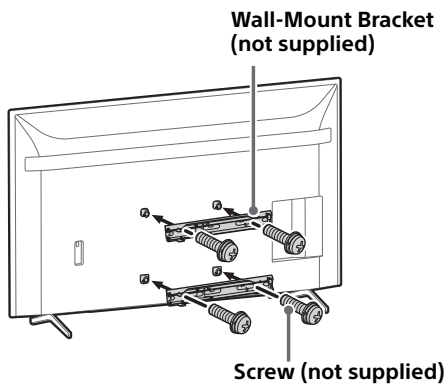

When using an electric screwdriver, set the torque setting to approximately 1.5 N·m {15 kgf·cm}. Do not lift the Wall-Mount Bracket (not supplied) before the screws (two screws each for left/right) are secured. This may distort the Wall-Mount Bracket or the LCD Monitor cabinet.

## 4 Detaching the Table-Top Stand from the LCD Monitor.

- 1 Remove one side of the Table-Top Stand at a time. Firmly hold the Table-Top Stand securely with both hands while the other people lift up the LCD Monitor.

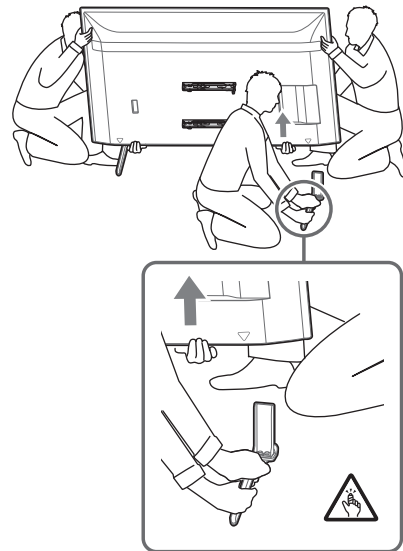

- 2 Repeat the previous step and remove the other side of the Table-Top Stand.

### Note

- Three or more people are required to detach the Table-Top Stand.
- Be careful not to use excessive force while detaching the Table-Top Stand from the LCD Monitor as it may cause the LCD Monitor set to fall resulting in personal injury or physical damage to the LCD Monitor.
- Take care when handling the Table-Top Stand to prevent damage to the LCD Monitor.
- Be careful when lifting the LCD Monitor as the Table-Top Stand is detached, the Table-Top Stand may topple over and cause personal injury.
- Take care when removing the Table-Top Stand from the LCD Monitor to prevent it from falling over and damaging the surface that the LCD Monitor is sitting on.

### À l'attention des clients

L'installation de ce produit exige un certain savoir-faire. Veuillez à confier l'installation à des revendeurs Sony ou à des installateurs agréés et portez une attention particulière aux consignes de sécurité pendant l'installation. Sony ne saurait être tenue responsable de tout dommage ou de toute blessure découlant d'une mauvaise utilisation ou d'une installation incorrecte, ou encore de l'installation d'un produit autre que celui spécifié. Vos droits légaux (éventuels) ne sont pas affectés.

## AVERTISSEMENT

Le non-respect des consignes de sécurité ou l'utilisation incorrecte du produit peut provoquer un incendie ou des blessures graves.

Ce mode d'emploi indique comment manipuler le produit correctement et contient des précautions essentielles à prendre pour éviter tout accident. Il vous incombe de lire, bien comprendre et suivre toutes les instructions de ce mode d'emploi. Ne pas respecter cette consigne peut entraîner des blessures ou des dommages matériels, et peut invalider la garantie. Conservez ce mode d'emploi pour toute référence ultérieure.

### À l'attention des détaillants Sony

L'installation de ce produit exige un certain savoir-faire. Lisez intégralement ce mode d'emploi afin de procéder à l'installation en toute sécurité. Sony ne saurait être tenue responsable de tout dommage ou de toute blessure découlant d'une mauvaise utilisation ou d'une installation incorrecte. Une fois l'installation terminée, veuillez remettre ce manuel d'installation au client.

## Sécurité

Les produits Sony sont conçus pour vous offrir le maximum de sécurité. Toutefois, si les produits sont utilisés de façon incorrecte, ils peuvent entraîner des blessures graves en provoquant un incendie ou l'électrocution, ou encore la chute de l'appareil hors de son support. Veuillez à observer les consignes de sécurité préconisées pour éviter de tels accidents.

## ATTENTION

### Produits spécifiés

**Les produits suivants sont susceptibles d'être modifiés sans avis préalable, de ne plus être en stock ou de ne plus être fabriqués.**

**Certains modèles ne sont peut-être pas disponibles dans toutes les régions.**

Moniteur LCD	FW-98BZ53L FW-98BZ50L FW-98BZ30L FW-85BZ40L FW-85BZ35L FW-85BZ30L FW-75BZ40L FW-75BZ35L FW-75BZ30L FW-75EZ20L FW-65BZ40L FW-65BZ35L FW-65BZ30L FW-65EZ20L FW-55BZ40L FW-55BZ35L FW-55BZ30L FW-55EZ20L FW-50BZ30L FW-50EZ20L FW-43BZ30L FW-43EZ20L
--------------	--

## AVERTISSEMENT

Si vous ne respectez pas les précautions suivantes, cela peut entraîner des blessures graves voire mortelles, consécutives à un incendie, l'électrocution, le renversement ou la chute de l'appareil.

Veillez à lire attentivement toutes les informations de sécurité détaillées dans le mode d'emploi.

## Dégagez un espace suffisant autour du Moniteur LCD.

L'illustration suivante montre l'espace requis autour du Moniteur LCD.

Assurez-vous d'installer le Moniteur LCD dans l'orientation décrite dans l'illustration suivante.

### Paysage

Unité : mm

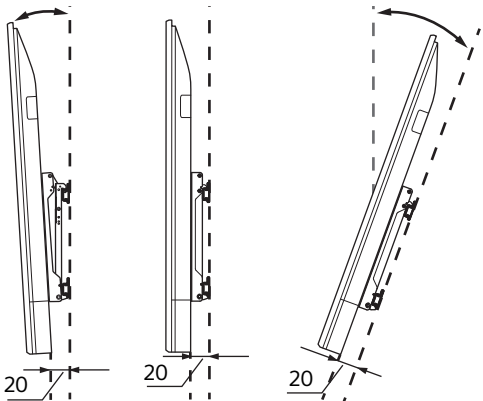
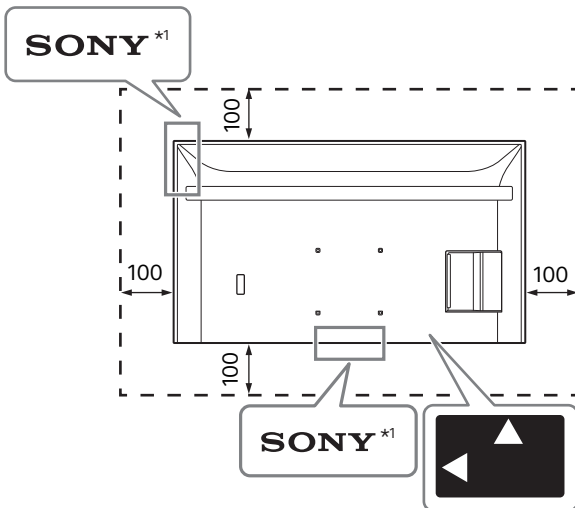

### Portrait

Unité : mm

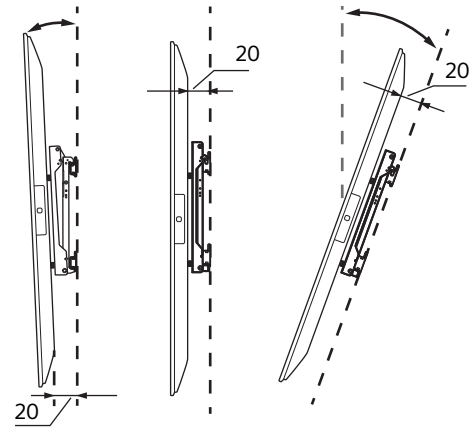
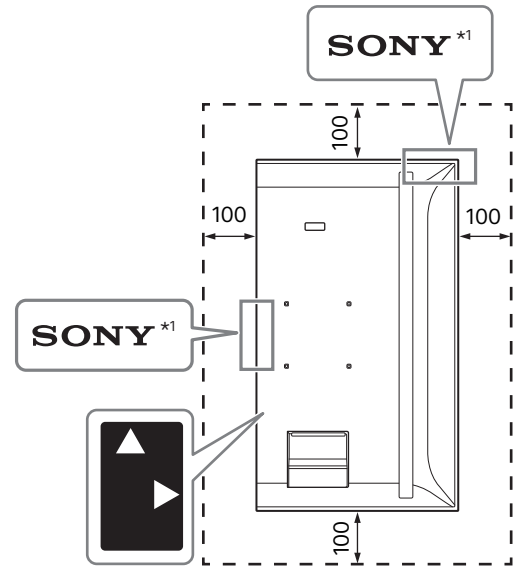

\*1 Uniquement pour certaines régions, certains pays ou certains modèles.





## N'obstruez pas les orifices de ventilation du Moniteur LCD.

Si vous obstruez les orifices de ventilation avec de l'adhésif ou d'autres objets, la chaleur risque de s'accumuler à l'intérieur du Moniteur LCD et de provoquer un incendie.

## Autres

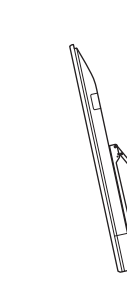
- Si vous masquez la DEL et son pourtour avec de l'adhésif ou d'autres objets, il devient impossible de reconnaître l'état du Moniteur LCD et la télécommande risque de ne pas fonctionner.
- Si vous transportez le Moniteur LCD, tenez-le en orientation paysage et veillez à ne pas le laisser tomber quand vous l'installez. Ne soumettez pas le Moniteur LCD à une force excessive, car cela risquerait de le déformer.

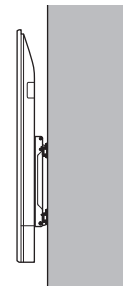
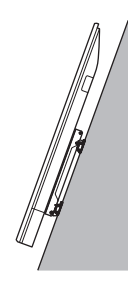
# Style d'installation

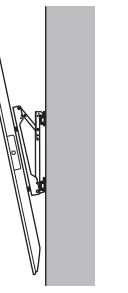
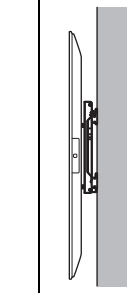
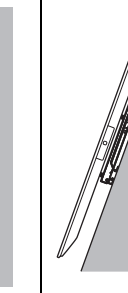
Nom du modèle	Paysage				Portrait			
								
	~-20°	~-15°	0°	~+20°	~-20°	~-15°	0°	~+20°
FW-98BZ53L / 98BZ50L / 98BZ30L	-	✓	✓	✓	-	✓	✓	✓
FW-85BZ40L / 85BZ35L / 85BZ30L	✓	✓	✓	✓	-	✓	✓	✓
FW-75BZ40L / 75BZ35L / 75BZ30L	✓	✓	✓	✓	-	✓*3	✓*2	✓*1
FW-75EZ20L	✓	✓	✓	✓	-	✓	✓	✓*1
FW-65BZ40L / 65BZ35L / 65BZ30L	✓	✓	✓	✓	-	✓*2	✓*2	✓*2
FW-65EZ20L	✓	✓	✓	✓	-	✓	✓	✓
FW-55BZ40L / 55BZ35L / 55BZ30L	✓	✓	✓	✓*1	-	✓*3	✓*4	✓*2
FW-55EZ20L	✓	✓	✓	✓	-	✓	✓	✓
FW-50BZ30L	✓	✓	✓*5	✓*2	✓	✓	✓	✓
FW-50EZ20L	✓	✓	✓	✓	✓	✓	✓	✓
FW-43BZ30L	✓*1	✓*1	✓*5	✓*3	✓	✓	✓*2	✓*4
FW-43EZ20L	✓*2	✓*2	✓	✓	✓*3	✓*3	✓*3	✓*3

\*1 Température de fonctionnement : 39 °C maximum

\*2 Température de fonctionnement : 38 °C maximum

\*3 Température de fonctionnement : 37 °C maximum

\*4 Température de fonctionnement : 36 °C maximum

\*5 Température de fonctionnement : 38 °C maximum ou prévoir un espace de 300 mm au-dessus du Moniteur LCD

# Style paysage

La longueur de la vis du Support de fixation murale diffère selon l'épaisseur du Support de fixation murale. Veuillez vous référer à l'illustration ci-dessous.

## FW-98BZ53L / 98BZ50L / 98BZ30L

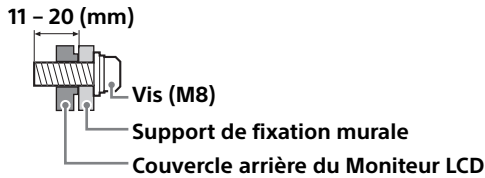

## FW-85BZ40L / 85BZ35L / 85BZ30L / 75BZ40L / 75BZ35L / 75BZ30L / 75EZ20L / 65BZ40L / 65BZ35L / 65BZ30L / 65EZ20L / 55BZ40L / 55BZ35L / 55BZ30L / 55EZ20L / 50BZ30L / 50EZ20L / 43BZ30L / 43EZ20L

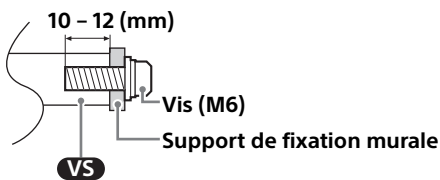

Reportez-vous au tableau suivant pour le schéma de trou de fixation murale.

Nom du modèle	Schéma trou de fixation murale
	a × b
FW-98BZ53L / 98BZ50L / 98BZ30L	600 × 400 mm
FW-85BZ40L / 85BZ35L / 85BZ30L	400 × 400 mm
FW-75BZ40L / 75BZ35L / 75BZ30L / 75EZ20L / 65BZ40L / 65BZ35L / 65BZ30L / 65EZ20L / 55BZ40L / 55BZ35L / 55BZ30L / 55EZ20L	300 × 300 mm
FW-50BZ30L / 50EZ20L / 43BZ30L / 43EZ20L	200 × 200 mm

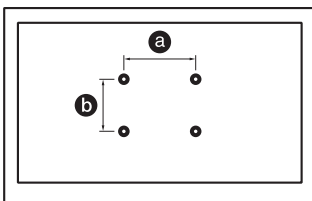

Assurez-vous de ranger les vis non utilisées et le support de table en lieu sûr jusqu'à ce que vous soyez prêt à fixer le support de table. Conservez les vis hors de portée des jeunes enfants.

## FW-98BZ53L / 98BZ50L / 98BZ30L

### Installation du Moniteur LCD au mur à partir du carton\*1

\*1 Uniquement pour certaines régions, certains pays ou certains modèles.

#### 1 Retirez les vis de l'arrière du Moniteur LCD.

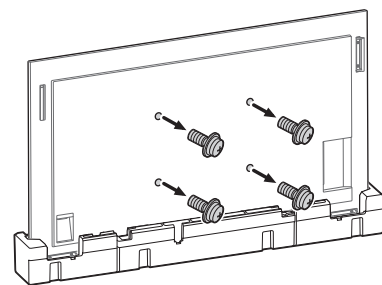

#### 2 Fixez le Support de fixation murale (non fourni) à l'aide des vis (non fournies).

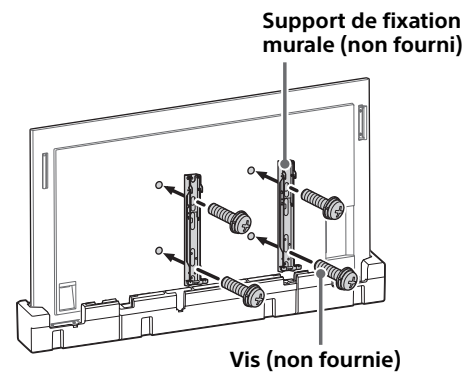

Si vous utilisez un tournevis électrique, réglez son couple sur 1,5 N·m {15 kgf·cm} environ. Ne soulevez pas le support de fixation murale (non fourni) avant d'avoir fermement serré les vis (deux vis de chacun des côtés gauche/droit). Vous risqueriez de déformer le support de fixation murale ou le boîtier du Moniteur LCD.



## Installation du Moniteur LCD au mur à partir du support de table\*1

\*1 Uniquement pour certaines régions, certains pays ou certains modèles.

### 1 Retirez les couvercles du support.

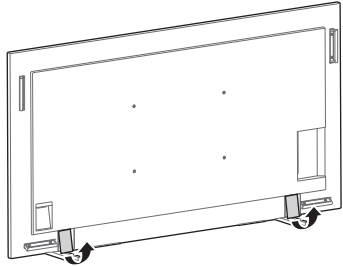

### 2 Retirez les vis de l'arrière du Moniteur LCD.

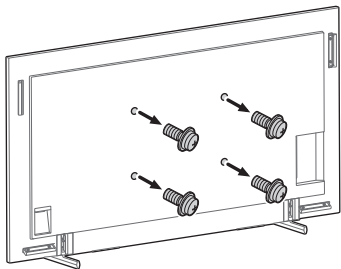

### 3 Fixez le Support de fixation murale (non fourni) à l'aide des vis (non fournies).

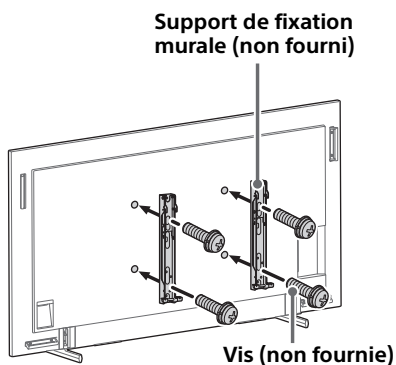

Si vous utilisez un tournevis électrique, réglez son couple sur 1,5 N·m {15 kgf·cm} environ.  
Ne soulevez pas le support de fixation murale (non fourni) avant d'avoir fermement serré les vis (deux vis de chacun des côtés gauche/droit). Vous risqueriez de déformer le support de fixation murale ou le boîtier du Moniteur LCD.

## 4 Détachement du support de table du Moniteur LCD.

Pour détacher le support de table du Moniteur LCD, retirez les vis ⬆.

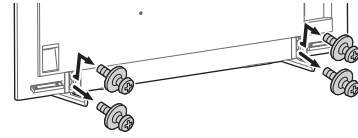

#### Remarque

- Faites preuve de prudence lorsque vous soulevez le Moniteur LCD alors que le support de table est détaché, car le support de table pourrait se renverser et provoquer des blessures.
- Faites attention lorsque vous retirez le support de table du Moniteur LCD afin d'éviter qu'il ne tombe et endommage la surface sur laquelle repose le Moniteur LCD.

FW-85BZ40L / 85BZ35L / 85BZ30L / 75BZ40L / 75BZ35L / 75BZ30L / 75EZ20L / 65BZ40L / 65BZ35L / 65BZ30L / 65EZ20L / 55BZ40L / 55BZ35L / 55BZ30L / 55EZ20L / 50BZ30L / 50EZ20L / 43BZ30L / 43EZ20L

## Installation du Moniteur LCD au mur à partir du carton\*1

\*1 Uniquement pour certaines régions, certains pays ou certains modèles.

### 1 Retirez les vis de l'arrière du Moniteur LCD.

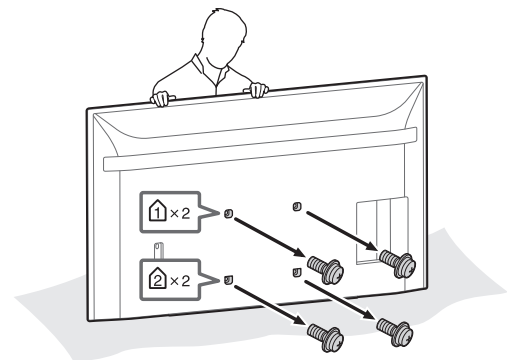

## 2 Fixez l'accessoire de fixation murale (fourni avec le Moniteur LCD) à l'arrière du Moniteur LCD (pour le rendre parallèle au mur).

Fourni avec le Moniteur LCD

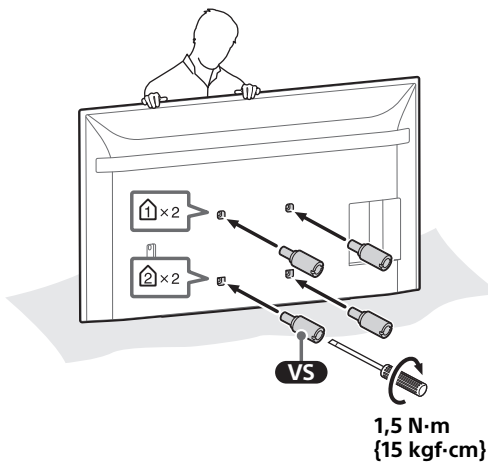
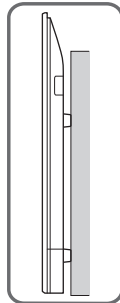
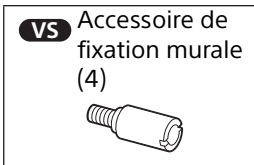

### Remarque

- Assurez-vous de serrer l'accessoire de fixation murale lorsque vous le fixez au Moniteur LCD. Utilisez uniquement un tournevis à tête plate pour installer l'accessoire de fixation murale. L'utilisation d'un autre outil pourrait provoquer le serrage excessif de l'accessoire de fixation murale et endommager le Moniteur LCD.

## 3 Fixez le Support de fixation murale (non fourni) à l'aide des vis (non fournies).

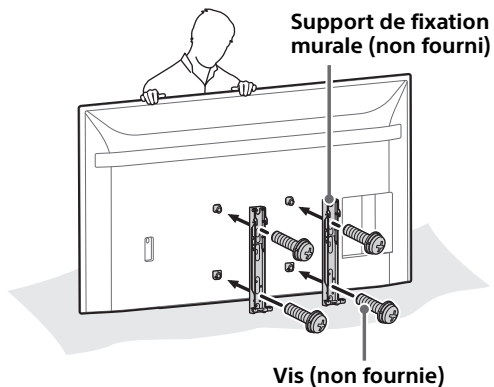

Si vous utilisez un tournevis électrique, réglez son couple sur 1,5 N·m {15 kgf·cm} environ. Ne soulevez pas le support de fixation murale (non fourni) avant d'avoir fermement serré les vis (deux vis de chacun des côtés gauche/droit). Vous risqueriez de déformer le support de fixation murale ou le boîtier du Moniteur LCD.

## Installation du Moniteur LCD au mur à partir du support de table\*1

\*1 Uniquement pour certaines régions, certains pays ou certains modèles.

## 1 Retirez les vis de l'arrière du Moniteur LCD.

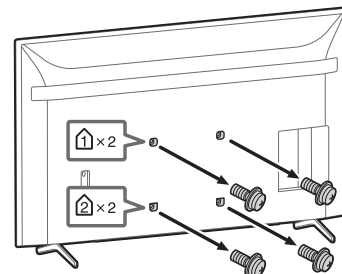

## 2 Fixez l'accessoire de fixation murale (fourni avec le Moniteur LCD) à l'arrière du Moniteur LCD (pour le rendre parallèle au mur).

Fourni avec le Moniteur LCD

**VS** Accessoire de fixation murale (4)

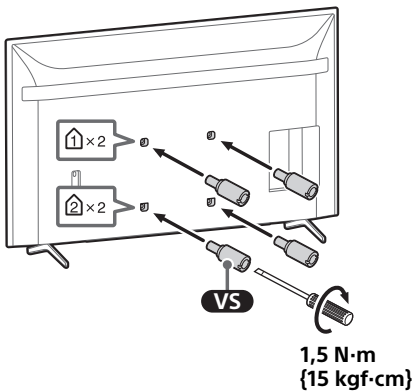
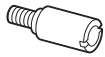

### Remarque

- Assurez-vous de serrer l'accessoire de fixation murale lorsque vous le fixez au Moniteur LCD. Utilisez uniquement un tournevis à tête plate pour installer l'accessoire de fixation murale. L'utilisation d'un autre outil pourrait provoquer le serrage excessif de l'accessoire de fixation murale et endommager le Moniteur LCD.

## 3 Fixez le Support de fixation murale (non fourni) à l'aide des vis (non fournies).

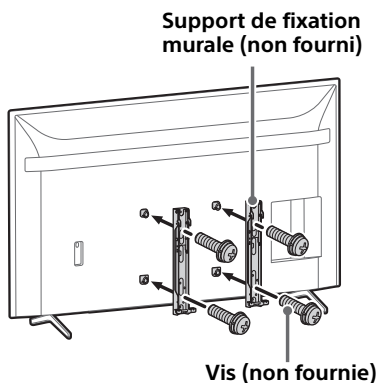

Si vous utilisez un tournevis électrique, réglez son couple sur 1,5 N·m {15 kgf·cm} environ. Ne soulevez pas le support de fixation murale (non fourni) avant d'avoir fermement serré les vis (deux vis de chacun des côtés gauche/droit). Vous risqueriez de déformer le support de fixation murale ou le boîtier du Moniteur LCD.

## 4 Détachement du support de table du Moniteur LCD.

- Retirez un côté du support de table à la fois. Tenez fermement le support de table à deux mains pendant que les autres personnes soulèvent le Moniteur LCD.

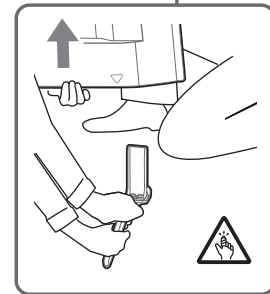
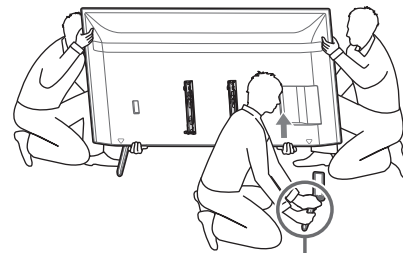

- Répétez l'étape précédente et retirez l'autre côté du support de table.

### Remarque

- La présence de trois personnes ou plus est nécessaire pour détacher le support de table.
- Veillez à ne pas exercer de force excessive en détachant le support de table du Moniteur LCD car ce dernier pourrait tomber et ainsi être endommagé et occasionner des blessures corporelles.
- Lorsque vous manipulez le support de table, prenez soin d'éviter d'endommager le Moniteur LCD.
- Faites preuve de prudence lorsque vous soulevez le Moniteur LCD alors que le support de table est détaché, car le support de table pourrait se renverser et provoquer des blessures.
- Faites attention lorsque vous retirez le support de table du Moniteur LCD afin d'éviter qu'il ne tombe et endommage la surface sur laquelle repose le Moniteur LCD.

# Style portrait

La longueur de la vis du Support de fixation murale diffère selon l'épaisseur du Support de fixation murale. Veuillez vous référer à l'illustration ci-dessous.

## FW-98BZ53L / 98BZ50L / 98BZ30L

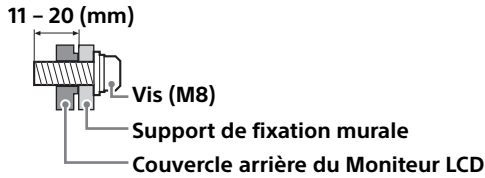

## FW-85BZ40L / 85BZ35L / 85BZ30L / 75BZ40L / 75BZ35L / 75BZ30L / 75EZ20L / 65BZ40L / 65BZ35L / 65BZ30L / 65EZ20L / 55BZ40L / 55BZ35L / 55BZ30L / 55EZ20L / 50BZ30L / 50EZ20L / 43BZ30L / 43EZ20L

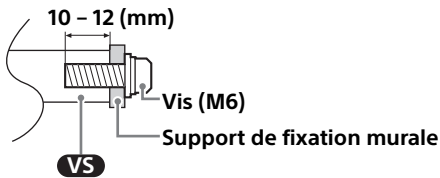

Reportez-vous au tableau suivant pour le schéma de trou de fixation murale.

Nom du modèle	Schéma trou de fixation murale
	<b>a × b</b>
FW-98BZ53L / 98BZ50L / 98BZ30L	600 × 400 mm
FW-85BZ40L / 85BZ35L / 85BZ30L	400 × 400 mm
FW-75BZ40L / 75BZ35L / 75BZ30L / 75EZ20L / 65BZ40L / 65BZ35L / 65BZ30L / 65EZ20L / 55BZ40L / 55BZ35L / 55BZ30L / 55EZ20L	300 × 300 mm
FW-50BZ30L / 50EZ20L / 43BZ30L / 43EZ20L	200 × 200 mm

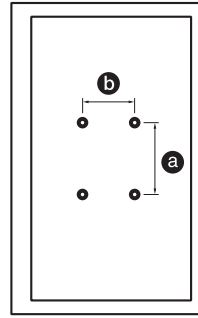

Assurez-vous de ranger les vis non utilisées et le support de table en lieu sûr jusqu'à ce que vous soyez prêt à fixer le support de table. Conservez les vis hors de portée des jeunes enfants.

## FW-98BZ53L / 98BZ50L / 98BZ30L

### Installation du Moniteur LCD au mur à partir du carton\*1

\*1 Uniquement pour certaines régions, certains pays ou certains modèles.

#### 1 Retirez les vis de l'arrière du Moniteur LCD.

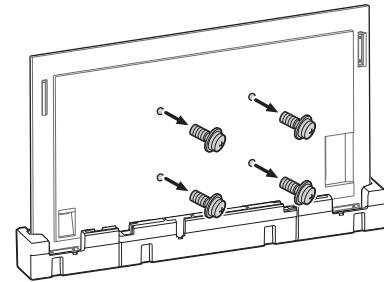

#### 2 Fixez le Support de fixation murale (non fourni) à l'aide des vis (non fournies).

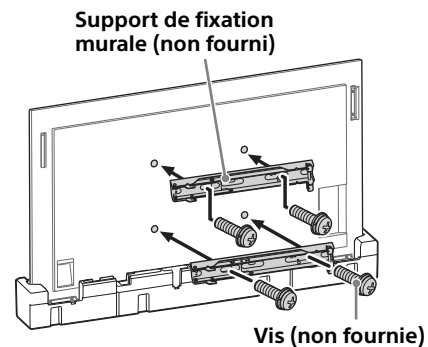

Si vous utilisez un tournevis électrique, réglez son couple sur 1,5 N·m {15 kgf·cm} environ.  
Ne soulevez pas le support de fixation murale (non fourni) avant d'avoir fermement serré les vis (deux vis de chacun des côtés gauche/droit). Vous risqueriez de déformer le support de fixation murale ou le boîtier du Moniteur LCD.

Si vous utilisez un tournevis électrique, réglez son couple sur 1,5 N·m {15 kgf·cm} environ.  
Ne soulevez pas le support de fixation murale (non fourni) avant d'avoir fermement serré les vis (deux vis de chacun des côtés gauche/droit). Vous risqueriez de déformer le support de fixation murale ou le boîtier du Moniteur LCD.

## Installation du Moniteur LCD au mur à partir du support de table\*1

\*1 Uniquement pour certaines régions, certains pays ou certains modèles.

### 1 Retirez les couvercles du support.

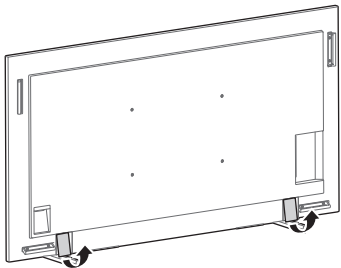

### 2 Retirez les vis de l'arrière du Moniteur LCD.

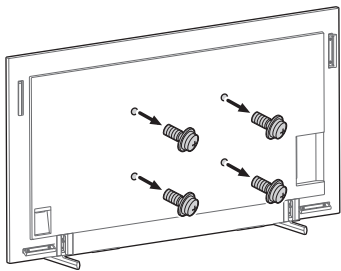

### 3 Fixez le Support de fixation murale (non fourni) à l'aide des vis (non fournies).

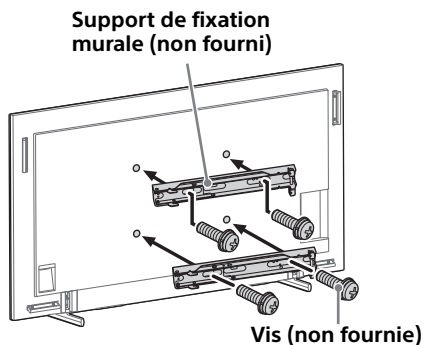

## 4 Détachement du support de table du Moniteur LCD.

Pour détacher le support de table du Moniteur LCD, retirez les vis ⬆.

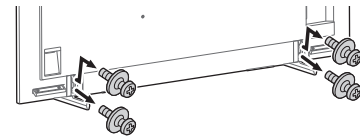

#### Remarque

- Faites preuve de prudence lorsque vous soulevez le Moniteur LCD alors que le support de table est détaché, car le support de table pourrait se renverser et provoquer des blessures.
- Faites attention lorsque vous retirez le support de table du Moniteur LCD afin d'éviter qu'il ne tombe et endommage la surface sur laquelle repose le Moniteur LCD.

FW-85BZ40L / 85BZ35L / 85BZ30L / 75BZ40L / 75BZ35L / 75BZ30L / 75EZ20L / 65BZ40L / 65BZ35L / 65BZ30L / 65EZ20L / 55BZ40L / 55BZ35L / 55BZ30L / 55EZ20L / 50BZ30L / 50EZ20L / 43BZ30L / 43EZ20L

## Installation du Moniteur LCD au mur à partir du carton\*1

\*1 Uniquement pour certaines régions, certains pays ou certains modèles.

### 1 Retirez les vis de l'arrière du Moniteur LCD.

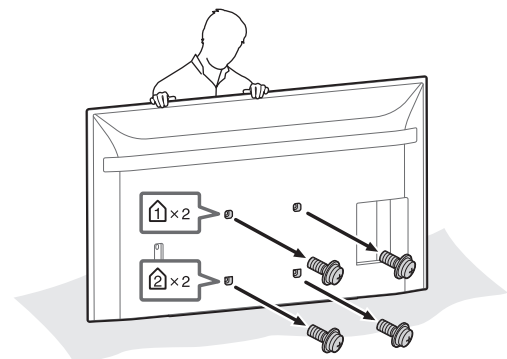

## 2 Fixez l'accessoire de fixation murale (fourni avec le Moniteur LCD) à l'arrière du Moniteur LCD (pour le rendre parallèle au mur).

Fourni avec le Moniteur LCD

**VS** Accessoire de fixation murale (4)

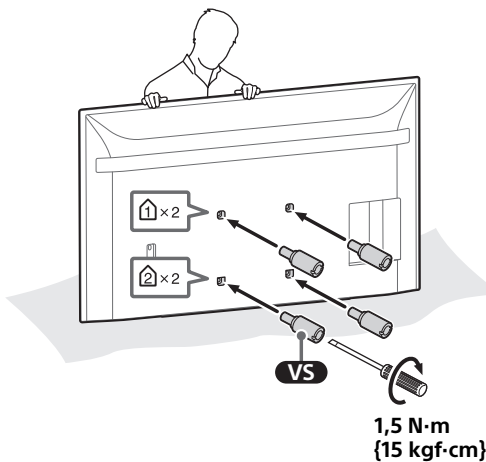
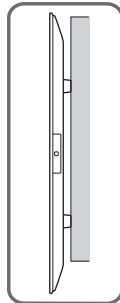
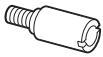

### Remarque

- Assurez-vous de serrer l'accessoire de fixation murale lorsque vous le fixez au Moniteur LCD. Utilisez uniquement un tournevis à tête plate pour installer l'accessoire de fixation murale. L'utilisation d'un autre outil pourrait provoquer le serrage excessif de l'accessoire de fixation murale et endommager le Moniteur LCD.

## 3 Fixez le Support de fixation murale (non fourni) à l'aide des vis (non fournies).

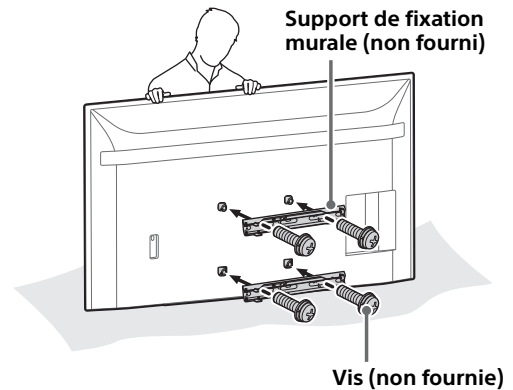

Si vous utilisez un tournevis électrique, réglez son couple sur 1,5 N·m {15 kgf·cm} environ. Ne soulevez pas le support de fixation murale (non fourni) avant d'avoir fermement serré les vis (deux vis de chacun des côtés gauche/droit). Vous risqueriez de déformer le support de fixation murale ou le boîtier du Moniteur LCD.

## Installation du Moniteur LCD au mur à partir du support de table\*1

\*1 Uniquement pour certaines régions, certains pays ou certains modèles.

## 1 Retirez les vis de l'arrière du Moniteur LCD.

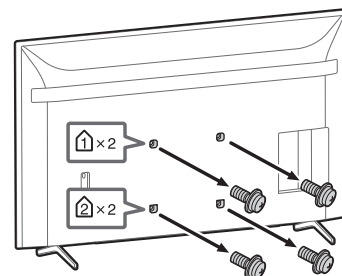

## 2 Fixez l'accessoire de fixation murale (fourni avec le Moniteur LCD) à l'arrière du Moniteur LCD (pour le rendre parallèle au mur).

Fourni avec le Moniteur LCD

**VS** Accessoire de fixation murale (4)

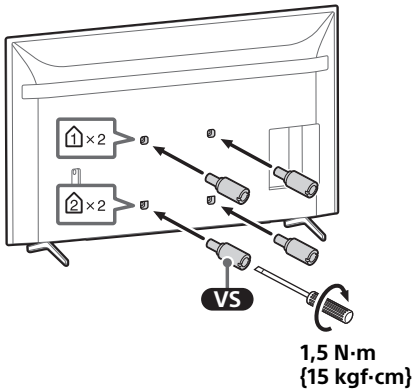
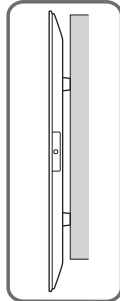
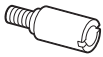

### Remarque

- Assurez-vous de serrer l'accessoire de fixation murale lorsque vous le fixez au Moniteur LCD. Utilisez uniquement un tournevis à tête plate pour installer l'accessoire de fixation murale. L'utilisation d'un autre outil pourrait provoquer le serrage excessif de l'accessoire de fixation murale et endommager le Moniteur LCD.

## 3 Fixez le Support de fixation murale (non fourni) à l'aide des vis (non fournies).

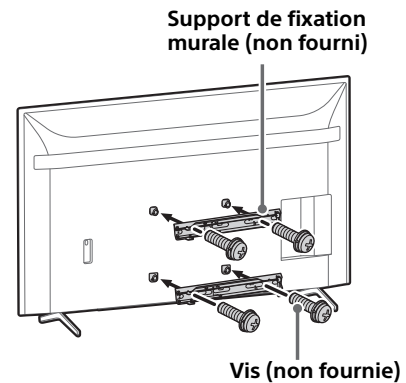

Si vous utilisez un tournevis électrique, réglez son couple sur 1,5 N·m {15 kgf·cm} environ. Ne soulevez pas le support de fixation murale (non fourni) avant d'avoir fermement serré les vis (deux vis de chacun des côtés gauche/droit). Vous risqueriez de déformer le support de fixation murale ou le boîtier du Moniteur LCD.

## 4 Détachement du support de table du Moniteur LCD.

- 1 Retirez un côté du support de table à la fois. Tenez fermement le support de table à deux mains pendant que les autres personnes soulèvent le Moniteur LCD.

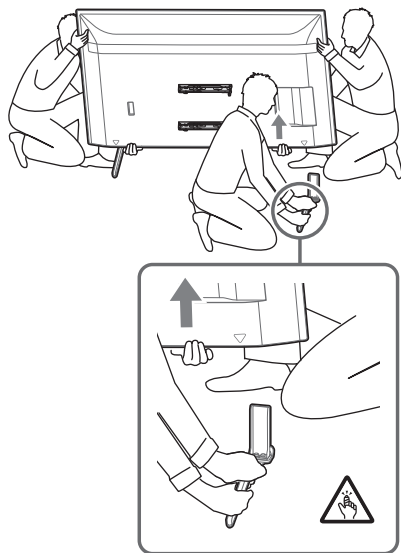

- 2 Répétez l'étape précédente et retirez l'autre côté du support de table.

### Remarque

- La présence de trois personnes ou plus est nécessaire pour détacher le support de table.
- Veillez à ne pas exercer de force excessive en détachant le support de table du Moniteur LCD car ce dernier pourrait tomber et ainsi être endommagé et occasionner des blessures corporelles.
- Lorsque vous manipulez le support de table, prenez soin d'éviter d'endommager le Moniteur LCD.
- Faites preuve de prudence lorsque vous soulevez le Moniteur LCD alors que le support de table est détaché, car le support de table pourrait se renverser et provoquer des blessures.
- Faites attention lorsque vous retirez le support de table du Moniteur LCD afin d'éviter qu'il ne tombe et endommage la surface sur laquelle repose le Moniteur LCD.



### Información para los clientes

Para la instalación de este producto se requieren conocimientos suficientes. Asegúrese de contratar la instalación a un distribuidor o a un contratista Sony autorizado y preste especial atención a la seguridad durante la instalación. Sony no asumirá responsabilidad alguna por las lesiones o daños causados por una manipulación o instalación incorrectas, o por la instalación de un producto distinto del especificado. Esto no afecta a sus derechos legales (en caso de haberlos).

## ADVERTENCIA

Si no se siguen las medidas de seguridad o si el producto se utiliza incorrectamente, podrían producirse lesiones graves o un incendio.

Este manual de instrucciones muestra la manera correcta de manipular el producto, así como precauciones importantes necesarias para evitar accidentes. Es su responsabilidad leer, entender y seguir todas las instrucciones de este manual de instrucciones. Si no las sigue, pueden producirse lesiones físicas graves o daños materiales y también puede quedar sin efecto la garantía. Conserve este manual para poder consultarlo en el futuro.

### Información para los distribuidores de Sony

Para la instalación de este producto se requieren conocimientos suficientes. Lea detenidamente este manual para realizar la instalación de manera segura. Sony no se responsabiliza de ningún daño o lesión provocados por una manipulación o instalación incorrectas. Entregue este manual al cliente después de la instalación.

## Seguridad

Los productos de Sony están diseñados pensando en la seguridad. Sin embargo, si los productos se utilizan incorrectamente, pueden producirse lesiones graves a causa de un incendio o una descarga, o al volcarse o caerse el producto. Para evitar tales accidentes, asegúrese de observar las precauciones de seguridad.

## PRECAUCIÓN

### Productos especificados

Los siguientes productos están sujetos a cambios sin previo aviso, podrían estar agotados o haberse dejado de fabricar.

Es posible que algunos modelos no estén disponibles en determinadas regiones.

Monitor LCD	FW-98BZ53L FW-98BZ50L FW-98BZ30L FW-85BZ40L FW-85BZ35L FW-85BZ30L FW-75BZ40L FW-75BZ35L FW-75BZ30L FW-75EZ20L FW-65BZ40L FW-65BZ35L FW-65BZ30L FW-65EZ20L FW-55BZ40L FW-55BZ35L FW-55BZ30L FW-55EZ20L FW-50BZ30L FW-50EZ20L FW-43BZ30L FW-43EZ20L
-------------	--

# ADVERTENCIA

Si no se tienen en cuenta las siguientes precauciones, existe el peligro de sufrir lesiones graves o incluso la muerte a causa de un incendio o una descarga eléctrica, o al volcarse o caerse el producto.

Lea detenidamente la información de seguridad descrita en este manual de instrucciones.

## Deje espacio suficiente alrededor del Monitor LCD.

En la siguiente ilustración se indica cuánto espacio debe dejar alrededor del Monitor LCD. Asegúrese de instalar el Monitor LCD en la orientación mostrada en la siguiente ilustración.

### Horizontal

Unidad: mm

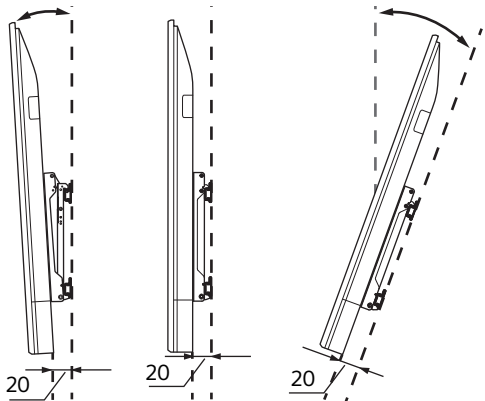
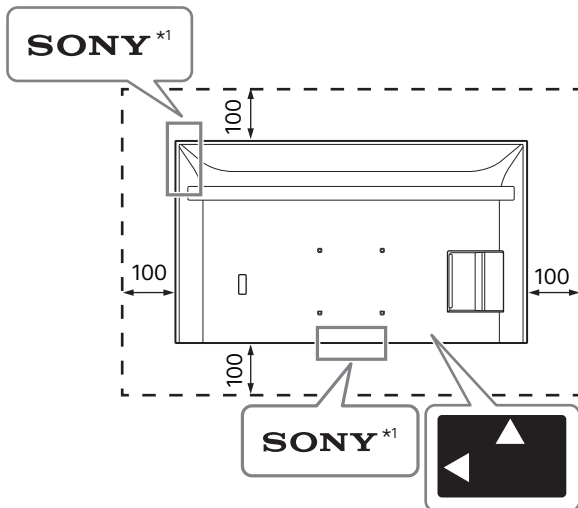

### Vertical

Unidad: mm

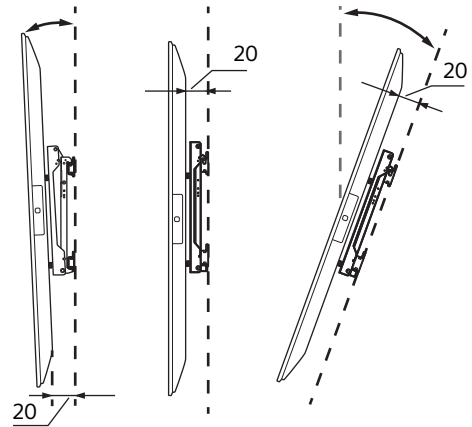
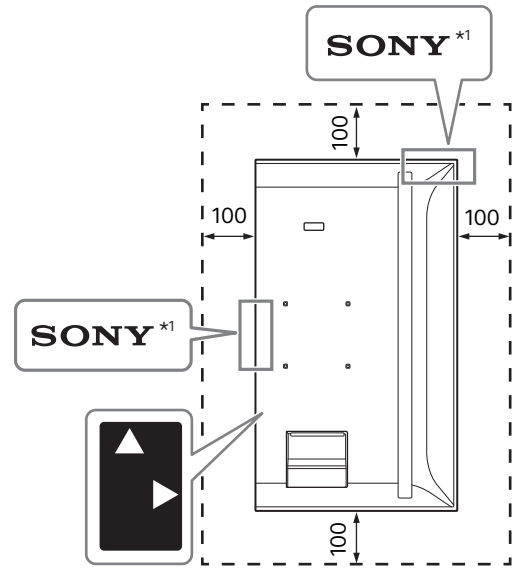

\*1 Solo para algunas regiones/países/modelos.



## No obstruya los orificios de ventilación del Monitor LCD.

Si cubre los orificios de ventilación con cintas u otros objetos, el interior del Monitor LCD podría sobrecalentarse y provocar un incendio.

## Información adicional

- Si cubre los LED y las zonas de alrededor con cintas u otros objetos, no se podrá reconocer el estado del Monitor LCD y el control remoto podría no funcionar.
- Cuando transporte el Monitor LCD, sujételo en orientación horizontal y tenga cuidado de que no se caiga durante la instalación. No aplique una fuerza excesiva sobre el Monitor LCD; de lo contrario, podría deformarlo.

# Estilo de instalación

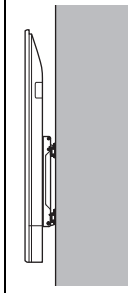
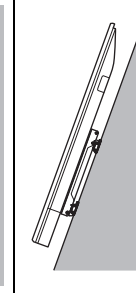
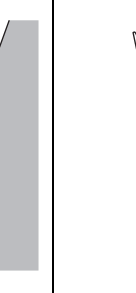
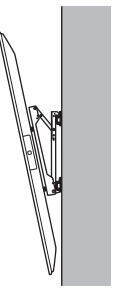
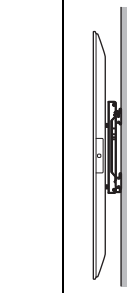
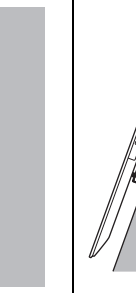
Nombre del modelo	Horizontal				Vertical			
								
	~-20°	~-15°	0°	~+20°	~-20°	~-15°	0°	~+20°
FW-98BZ53L / 98BZ50L / 98BZ30L	-	✓	✓	✓	-	✓	✓	✓
FW-85BZ40L / 85BZ35L / 85BZ30L	✓	✓	✓	✓	-	✓	✓	✓
FW-75BZ40L / 75BZ35L / 75BZ30L	✓	✓	✓	✓	-	✓*3	✓*2	✓*1
FW-75EZ20L	✓	✓	✓	✓	-	✓	✓	✓*1
FW-65BZ40L / 65BZ35L / 65BZ30L	✓	✓	✓	✓	-	✓*2	✓*2	✓*2
FW-65EZ20L	✓	✓	✓	✓	-	✓	✓	✓
FW-55BZ40L / 55BZ35L / 55BZ30L	✓	✓	✓	✓*1	-	✓*3	✓*4	✓*2
FW-55EZ20L	✓	✓	✓	✓	-	✓	✓	✓
FW-50BZ30L	✓	✓	✓*5	✓*2	✓	✓	✓	✓
FW-50EZ20L	✓	✓	✓	✓	✓	✓	✓	✓
FW-43BZ30L	✓*1	✓*1	✓*5	✓*3	✓	✓	✓*2	✓*4
FW-43EZ20L	✓*2	✓*2	✓	✓	✓*3	✓*3	✓*3	✓*3

\*1 Temperatura de funcionamiento: inferior a 39 °C

\*2 Temperatura de funcionamiento: inferior a 38 °C

\*3 Temperatura de funcionamiento: inferior a 37 °C

\*4 Temperatura de funcionamiento: inferior a 36 °C

\*5 Temperatura de funcionamiento: inferior a 38 °C o deje un espacio de 300 mm en la parte superior del Monitor LCD

# Estilo horizontal

La longitud de los tornillos para el Soporte de pared varía según el grosor de este. Consulte la siguiente ilustración.

## FW-98BZ53L / 98BZ50L / 98BZ30L

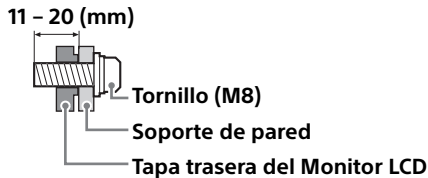

## FW-85BZ40L / 85BZ35L / 85BZ30L / 75BZ40L / 75BZ35L / 75BZ30L / 75EZ20L / 65BZ40L / 65BZ35L / 65BZ30L / 65EZ20L / 55BZ40L / 55BZ35L / 55BZ30L / 55EZ20L / 50BZ30L / 50EZ20L / 43BZ30L / 43EZ20L

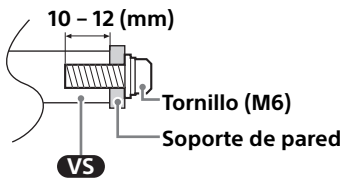

Consulte la siguiente tabla para ver el patrón de orificios del soporte de pared.

Nombre del modelo	Patrón de orificios del soporte de pared
	$a \times b$
FW-98BZ53L / 98BZ50L / 98BZ30L	600 × 400 mm
FW-85BZ40L / 85BZ35L / 85BZ30L	400 × 400 mm
FW-75BZ40L / 75BZ35L / 75BZ30L / 75EZ20L / 65BZ40L / 65BZ35L / 65BZ30L / 65EZ20L / 55BZ40L / 55BZ35L / 55BZ30L / 55EZ20L	300 × 300 mm
FW-50BZ30L / 50EZ20L / 43BZ30L / 43EZ20L	200 × 200 mm

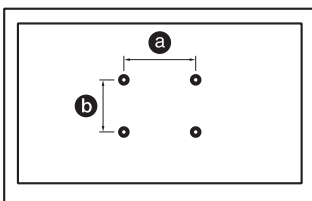

Guarde los tornillos que no utilice y el soporte de sobremesa en un lugar seguro hasta que esté a punto para montar el soporte de sobremesa. Mantenga los tornillos lejos del alcance de los niños.

## FW-98BZ53L / 98BZ50L / 98BZ30L

### Instalación del Monitor LCD en una pared desde la caja\*1

\*1 Solo para algunas regiones/países/modelos.

#### 1 Extraiga los tornillos de la parte posterior del Monitor LCD.

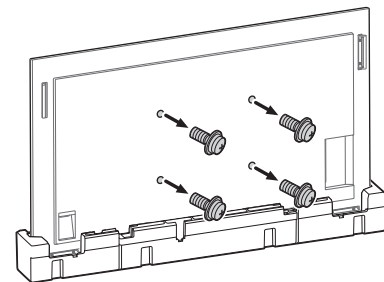

#### 2 Coloque el Soporte de pared (no suministrado) utilizando sus tornillos (no suministrados).

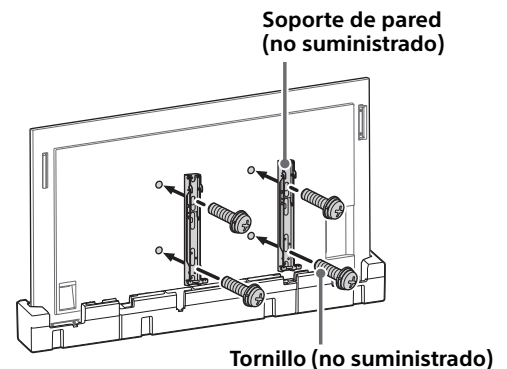

Cuando use un destornillador eléctrico, establezca el par de torsión aproximadamente en 1,5 N·m {15 kgf·cm}.

No levante el soporte de pared (no suministrado) antes de fijar los tornillos (dos tornillos a la izquierda y dos a la derecha). De lo contrario, se podría dañar el soporte de pared o la carcasa del Monitor LCD.

## Instalación del Monitor LCD en una pared desde el soporte de sobremesa\*1

\*1 Solo para algunas regiones/países/modelos.

### 1 Retire las cubiertas del soporte.

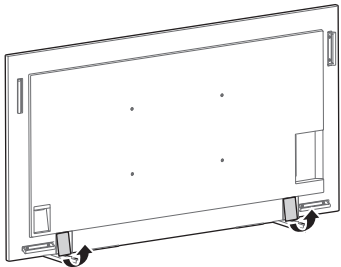

### 2 Extraiga los tornillos de la parte posterior del Monitor LCD.

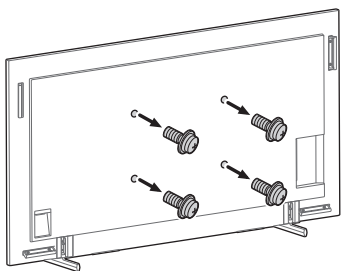

### 3 Coloque el Soporte de pared (no suministrado) utilizando sus tornillos (no suministrados).

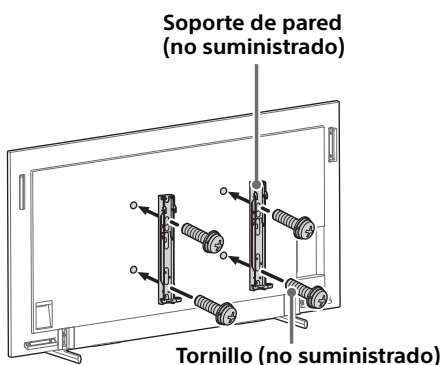

Cuando use un destornillador eléctrico, establezca el par de torsión aproximadamente en 1,5 N·m {15 kgf·cm}.

No levante el soporte de pared (no suministrado) antes de fijar los tornillos (dos tornillos a la izquierda y dos a la derecha). De lo contrario, se podría dañar el soporte de pared o la carcasa del Monitor LCD.

### 4 Retire el Monitor LCD del soporte de sobremesa.

Para desmontar el soporte de sobremesa del Monitor LCD, retire los tornillos .

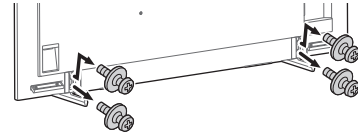

#### Nota

- Tenga cuidado al levantar el Monitor LCD ya que, si se desprende el soporte de sobremesa, este podría desequilibrarse y provocar lesiones personales.
- Tenga cuidado al retirar el soporte de sobremesa del Monitor LCD para evitar que se caiga y dañe la superficie sobre la que está el Monitor LCD.

FW-85BZ40L / 85BZ35L / 85BZ30L / 75BZ40L / 75BZ35L / 75BZ30L / 75EZ20L / 65BZ40L / 65BZ35L / 65BZ30L / 65EZ20L / 55BZ40L / 55BZ35L / 55BZ30L / 55EZ20L / 50BZ30L / 50EZ20L / 43BZ30L / 43EZ20L

## Instalación del Monitor LCD en una pared desde la caja\*1

\*1 Solo para algunas regiones/países/modelos.

### 1 Extraiga los tornillos de la parte posterior del Monitor LCD.

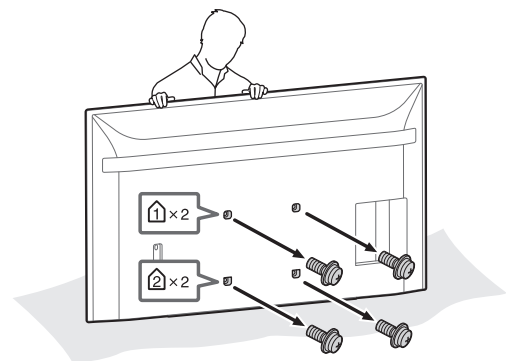

## 2 Una la unión de pared (suministrada con el Monitor LCD) a la parte trasera del Monitor LCD (para que esté en paralelo a la pared).

Suministrado con el Monitor LCD

**VS** Soporte para montaje en pared (4)

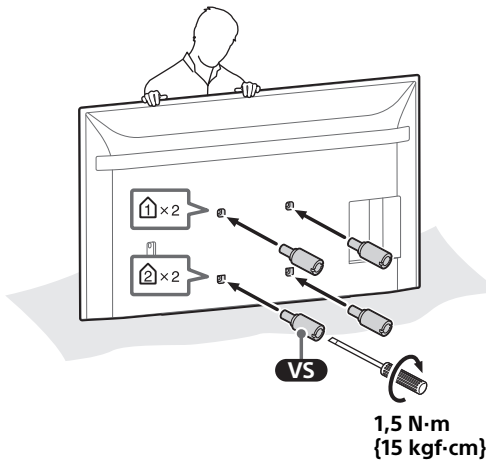
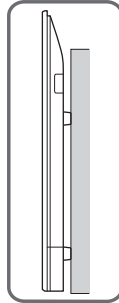
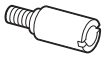

### Nota

- Asegúrese de apretar la unión a la pared al unirlos al Monitor LCD. Utilice solo un destornillador de cabeza plana para instalar el soporte de pared. Utilizar otra herramienta podría dar como resultado un exceso de torsión del soporte de pared y dañar el Monitor LCD.

## 3 Coloque el Soporte de pared (no suministrado) utilizando sus tornillos (no suministrados).

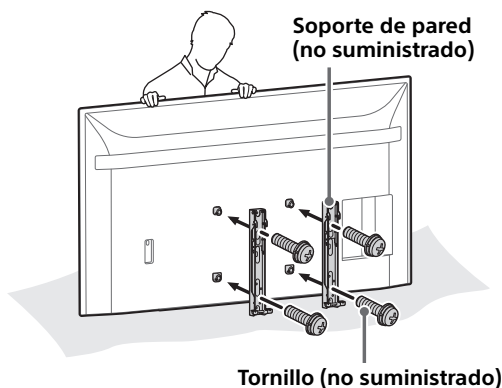

Cuando use un destornillador eléctrico, establezca el par de torsión aproximadamente en 1,5 N·m {15 kgf·cm}.

No levante el soporte de pared (no suministrado) antes de fijar los tornillos (dos tornillos a la izquierda y dos a la derecha). De lo contrario, se podría dañar el soporte de pared o la carcasa del Monitor LCD.

## Instalación del Monitor LCD en una pared desde el soporte de sobremesa\*1

\*1 Solo para algunas regiones/países/modelos.

## 1 Extraiga los tornillos de la parte posterior del Monitor LCD.

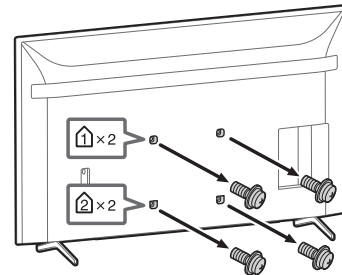

## 2 Una la unión de pared (suministrada con el Monitor LCD) a la parte trasera del Monitor LCD (para que esté en paralelo a la pared).

Suministrado con el Monitor LCD

**VS** Soporte para montaje en pared (4)

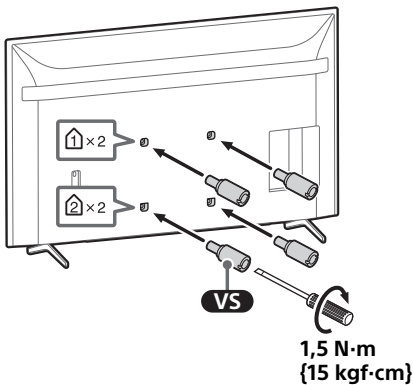
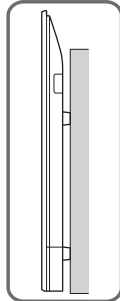
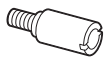

### Nota

- Asegúrese de apretar la unión a la pared al unirlos al Monitor LCD. Utilice solo un destornillador de cabeza plana para instalar el soporte de pared. Utilizar otra herramienta podría dar como resultado un exceso de torsión del soporte de pared y dañar el Monitor LCD.

## 3 Coloque el Soporte de pared (no suministrado) utilizando sus tornillos (no suministrados).

Soporte de pared (no suministrado)

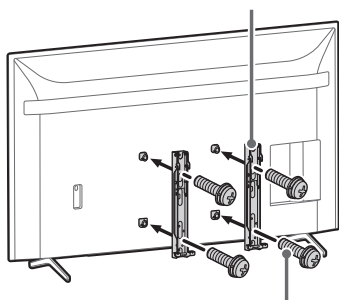

Tornillo (no suministrado)

Cuando use un destornillador eléctrico, establezca el par de torsión aproximadamente en 1,5 N·m {15 kgf·cm}.

No levante el soporte de pared (no suministrado) antes de fijar los tornillos (dos tornillos a la izquierda y dos a la derecha). De lo contrario, se podría dañar el soporte de pared o la carcasa del Monitor LCD.

## 4 Retire el Monitor LCD del soporte de sobremesa.

- 1 Retire de a una las esquinas del soporte de sobremesa. Sujete con firmeza el soporte de sobremesa con ambas manos de forma segura mientras otras personas levantan el Monitor LCD.

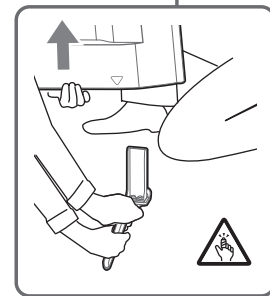
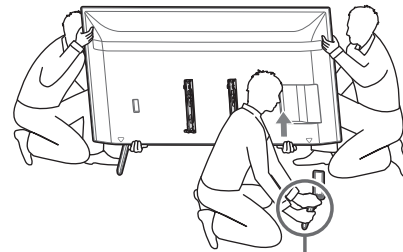

- 2 Repita el paso anterior y retire la otra esquina del soporte de sobremesa.

### Nota

- Se necesitan tres o más personas para desmontar el soporte de sobremesa.
- Tenga cuidado de no aplicar fuerza excesiva mientras desmonta el soporte de sobremesa del Monitor LCD, ya que podría caerse y provocar daños personales o materiales.
- Manipule el soporte de sobremesa con cuidado para no dañar el Monitor LCD.
- Tenga cuidado al levantar el Monitor LCD ya que, si se desprende el soporte de sobremesa, este podría desequilibrarse y provocar lesiones personales.
- Tenga cuidado al retirar el soporte de sobremesa del Monitor LCD para evitar que se caiga y dañe la superficie sobre la que está el Monitor LCD.

# Estilo vertical

La longitud de los tornillos para el Soporte de pared varía según el grosor de este. Consulte la siguiente ilustración.

## FW-98BZ53L / 98BZ50L / 98BZ30L

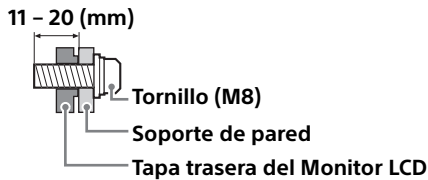

## FW-85BZ40L / 85BZ35L / 85BZ30L / 75BZ40L / 75BZ35L / 75BZ30L / 75EZ20L / 65BZ40L / 65BZ35L / 65BZ30L / 65EZ20L / 55BZ40L / 55BZ35L / 55BZ30L / 55EZ20L / 50BZ30L / 50EZ20L / 43BZ30L / 43EZ20L

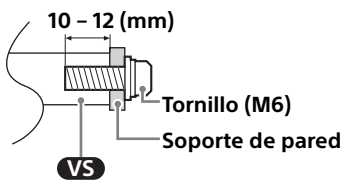

Consulte la siguiente tabla para ver el patrón de orificios del soporte de pared.

Nombre del modelo	Patrón de orificios del soporte de pared
	$a \times b$
FW-98BZ53L / 98BZ50L / 98BZ30L	600 × 400 mm
FW-85BZ40L / 85BZ35L / 85BZ30L	400 × 400 mm
FW-75BZ40L / 75BZ35L / 75BZ30L / 75EZ20L / 65BZ40L / 65BZ35L / 65BZ30L / 65EZ20L / 55BZ40L / 55BZ35L / 55BZ30L / 55EZ20L	300 × 300 mm
FW-50BZ30L / 50EZ20L / 43BZ30L / 43EZ20L	200 × 200 mm

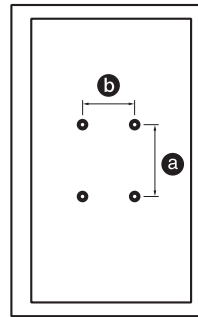

Guarde los tornillos que no utilice y el soporte de sobremesa en un lugar seguro hasta que esté a punto para montar el soporte de sobremesa. Mantenga los tornillos lejos del alcance de los niños.

## FW-98BZ53L / 98BZ50L / 98BZ30L

### Instalación del Monitor LCD en una pared desde la caja\*1

\*1 Solo para algunas regiones/países/modelos.

#### 1 Extraiga los tornillos de la parte posterior del Monitor LCD.

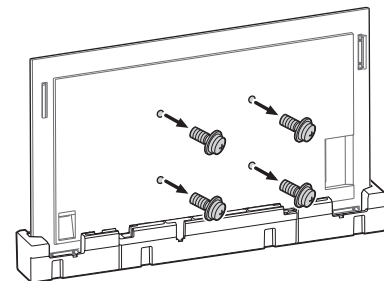

#### 2 Coloque el Soporte de pared (no suministrado) utilizando sus tornillos (no suministrados).

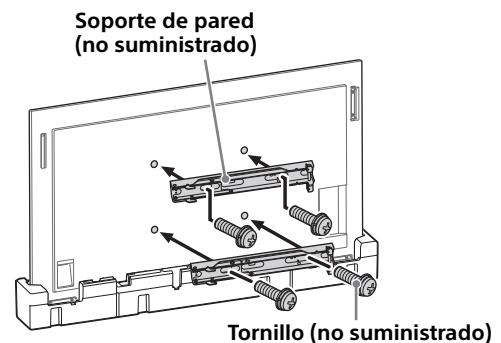



Cuando use un destornillador eléctrico, establezca el par de torsión aproximadamente en 1,5 N·m {15 kgf·cm}.

No levante el soporte de pared (no suministrado) antes de fijar los tornillos (dos tornillos a la izquierda y dos a la derecha). De lo contrario, se podría dañar el soporte de pared o la carcasa del Monitor LCD.

Cuando use un destornillador eléctrico, establezca el par de torsión aproximadamente en 1,5 N·m {15 kgf·cm}.

No levante el soporte de pared (no suministrado) antes de fijar los tornillos (dos tornillos a la izquierda y dos a la derecha). De lo contrario, se podría dañar el soporte de pared o la carcasa del Monitor LCD.

## Instalación del Monitor LCD en una pared desde el soporte de sobremesa\*1

\*1 Solo para algunas regiones/países/modelos.

### 1 Retire las cubiertas del soporte.

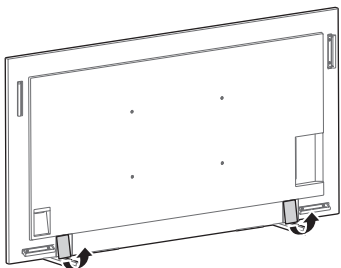

### 2 Extraiga los tornillos de la parte posterior del Monitor LCD.

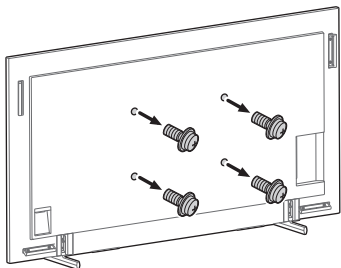

### 3 Coloque el Soporte de pared (no suministrado) utilizando sus tornillos (no suministrados).

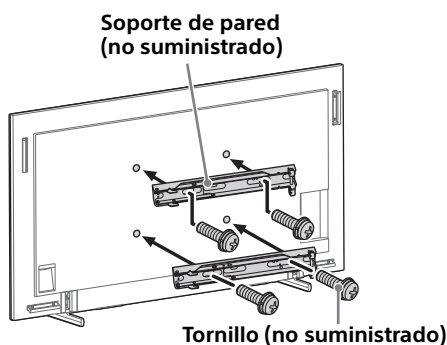

### 4 Retire el Monitor LCD del soporte de sobremesa.

Para desmontar el soporte de sobremesa del Monitor LCD, retire los tornillos .

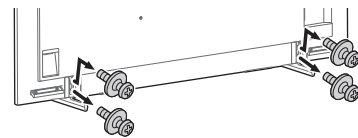

#### Nota

- Tenga cuidado al levantar el Monitor LCD ya que, si se desprende el soporte de sobremesa, este podría desequilibrarse y provocar lesiones personales.
- Tenga cuidado al retirar el soporte de sobremesa del Monitor LCD para evitar que se caiga y dañe la superficie sobre la que está el Monitor LCD.

FW-85BZ40L / 85BZ35L / 85BZ30L / 75BZ40L / 75BZ35L / 75BZ30L / 75EZ20L / 65BZ40L / 65BZ35L / 65BZ30L / 65EZ20L / 55BZ40L / 55BZ35L / 55BZ30L / 55EZ20L / 50BZ30L / 50EZ20L / 43BZ30L / 43EZ20L

## Instalación del Monitor LCD en una pared desde la caja\*1

\*1 Solo para algunas regiones/países/modelos.

### 1 Extraiga los tornillos de la parte posterior del Monitor LCD.

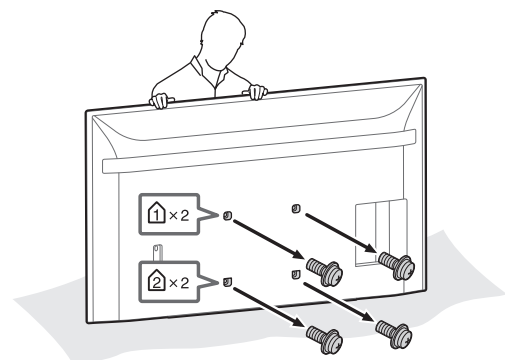

## 2 Una la unión de pared (suministrada con el Monitor LCD) a la parte trasera del Monitor LCD (para que esté en paralelo a la pared).

Suministrado con el Monitor LCD

**VS** Soporte para montaje en pared (4)

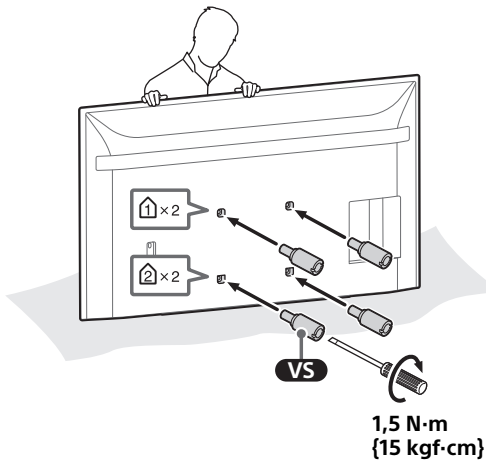
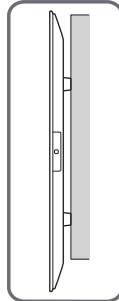
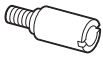

### Nota

- Asegúrese de apretar la unión a la pared al unirlas al Monitor LCD. Utilice solo un destornillador de cabeza plana para instalar el soporte de pared. Utilizar otra herramienta podría dar como resultado un exceso de torsión del soporte de pared y dañar el Monitor LCD.

## 3 Coloque el Soporte de pared (no suministrado) utilizando sus tornillos (no suministrados).

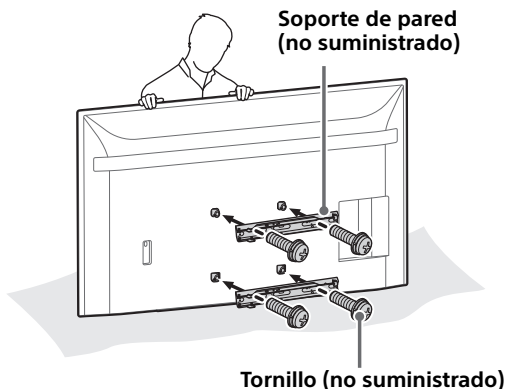

Cuando use un destornillador eléctrico, establezca el par de torsión aproximadamente en 1,5 N·m {15 kgf·cm}.

No levante el soporte de pared (no suministrado) antes de fijar los tornillos (dos tornillos a la izquierda y dos a la derecha). De lo contrario, se podría dañar el soporte de pared o la carcasa del Monitor LCD.

## Instalación del Monitor LCD en una pared desde el soporte de sobremesa\*1

\*1 Solo para algunas regiones/países/modelos.

## 1 Extraiga los tornillos de la parte posterior del Monitor LCD.

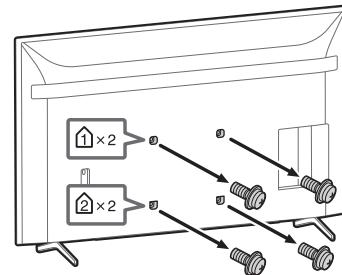

## 2 Una la unión de pared (suministrada con el Monitor LCD) a la parte trasera del Monitor LCD (para que esté en paralelo a la pared).

Suministrado con el Monitor LCD

**VS** Soporte para montaje en pared (4)

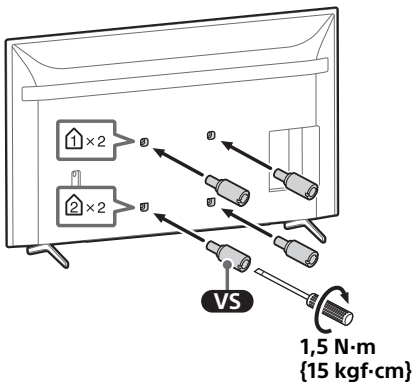
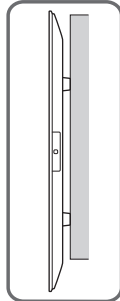
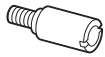

### Nota

- Asegúrese de apretar la unión a la pared al unirlas al Monitor LCD. Utilice solo un destornillador de cabeza plana para instalar el soporte de pared. Utilizar otra herramienta podría dar como resultado un exceso de torsión del soporte de pared y dañar el Monitor LCD.

## 3 Coloque el Soporte de pared (no suministrado) utilizando sus tornillos (no suministrados).

Soporte de pared (no suministrado)

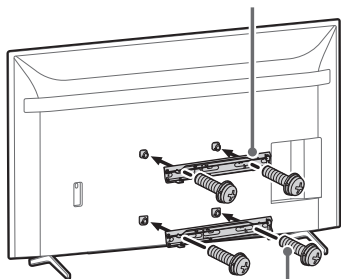

Tornillo (no suministrado)

Cuando use un destornillador eléctrico, establezca el par de torsión aproximadamente en 1,5 N·m {15 kgf·cm}.

No levante el soporte de pared (no suministrado) antes de fijar los tornillos (dos tornillos a la izquierda y dos a la derecha). De lo contrario, se podría dañar el soporte de pared o la carcasa del Monitor LCD.

## 4 Retire el Monitor LCD del soporte de sobremesa.

- 1 Retire de a una las esquinas del soporte de sobremesa. Sujete con firmeza el soporte de sobremesa con ambas manos de forma segura mientras otras personas levantan el Monitor LCD.

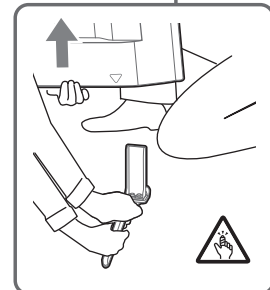
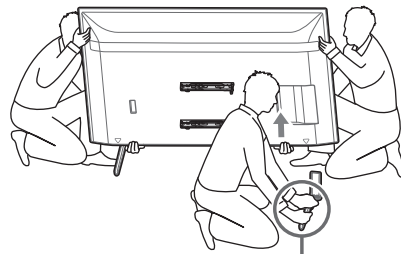

- 2 Repita el paso anterior y retire la otra esquina del soporte de sobremesa.

### Nota

- Se necesitan tres o más personas para desmontar el soporte de sobremesa.
- Tenga cuidado de no aplicar fuerza excesiva mientras desmonta el soporte de sobremesa del Monitor LCD, ya que podría caerse y provocar daños personales o materiales.
- Manipule el soporte de sobremesa con cuidado para no dañar el Monitor LCD.
- Tenga cuidado al levantar el Monitor LCD ya que, si se desprende el soporte de sobremesa, este podría desequilibrarse y provocar lesiones personales.
- Tenga cuidado al retirar el soporte de sobremesa del Monitor LCD para evitar que se caiga y dañe la superficie sobre la que está el Monitor LCD.

### Für den Kunden

Zur Montage dieses Produkts sind ausreichende Fachkenntnisse erforderlich. Überlassen Sie die Montage einem Sony-Händler oder einem lizenzierten Fachmann und achten Sie bei der Montage insbesondere auf die Sicherheit. Sony ist nicht haftbar für Schäden oder Verletzungen, die durch einen fehlerhaften Umgang oder die unsachgemäße Installation bzw. die Installation eines anderen als des angegebenen Produkts verursacht wurden. Ihre gesetzlichen Rechte (wenn zutreffend) sind davon nicht betroffen.

## WARNUNG

Wenn die Sicherheitsmaßnahmen nicht eingehalten werden oder das Produkt unsachgemäß verwendet wird, besteht die Gefahr schwerer Verletzungen oder Feuergefahr.

Diese Anleitung zeigt die richtige Handhabung des Produkts und wichtige Vorsichtshinweise, die notwendig sind, um Unfälle zu vermeiden. Es liegt in Ihrer Verantwortung, alle Anweisungen in dieser Anleitung zu lesen, sie genau zu verstehen und zu befolgen. Andernfalls kann es zu schwerwiegenden Personen- oder Sachschäden bzw. zu einem Erlöschen der Garantie kommen. Bewahren Sie diese Anleitung zum künftigen Nachschlagen auf.

### An die Sony-Händler

Zur Montage dieses Produkts sind ausreichende Fachkenntnisse erforderlich. Lesen Sie diese Gebrauchsanweisung unbedingt sorgfältig durch, damit eine sichere Ausführung der Arbeiten gewährleistet ist. Sony übernimmt keine Haftung für Schäden oder Verletzungen durch die fehlerhafte Handhabung oder eine unsachgemäße Montage. Händigen Sie diese Anleitung nach der Montage dem Kunden aus.

## Hinweise zur Sicherheit

Produkte von Sony wurden im Hinblick auf die Sicherheit entwickelt. Wenn die Produkte aber falsch verwendet werden, kann dies zu schwerwiegenden Verletzungen durch Feuer, Stromschlag, das Kippen des Produkts oder das Herunterfallen des Produkts führen. Beachten Sie unbedingt die Vorsichtshinweise, um solche Unfälle zu vermeiden.

## VORSICHT

### Angegebene Produkte

**Folgende Produkte unterliegen unangekündigten Änderungen, sind unter Umständen nicht auf Lager oder werden nicht mehr hergestellt. Einige Modelle sind in einigen Regionen nicht erhältlich.**

LCD-Monitor	FW-98BZ53L FW-98BZ50L FW-98BZ30L FW-85BZ40L FW-85BZ35L FW-85BZ30L FW-75BZ40L FW-75BZ35L FW-75BZ30L FW-75EZ20L FW-65BZ40L FW-65BZ35L FW-65BZ30L FW-65EZ20L FW-55BZ40L FW-55BZ35L FW-55BZ30L FW-55EZ20L FW-50BZ30L FW-50EZ20L FW-43BZ30L FW-43EZ20L
-------------	--

# WARNUNG

Bitte beachten Sie unbedingt die folgenden Sicherheitsmaßnahmen! Andernfalls kann es durch Feuer, einen elektrischen Schlag, das Umkippen oder das Herunterfallen des Produkts zu schweren oder gar tödlichen Verletzungen kommen.

Lesen Sie unbedingt alle in der Anleitung beschriebenen Sicherheitshinweise sorgfältig durch.

## Sorgen Sie für ausreichenden Abstand rund um den LCD-Monitor.

Die folgende Abbildung zeigt, wie viel Abstand rund um den LCD-Monitor erforderlich ist.

Achten Sie darauf, dass Sie den LCD-Monitor in der Ausrichtung installieren, die in den folgenden Abbildungen dargestellt ist.

### Querformat

Einheit: mm

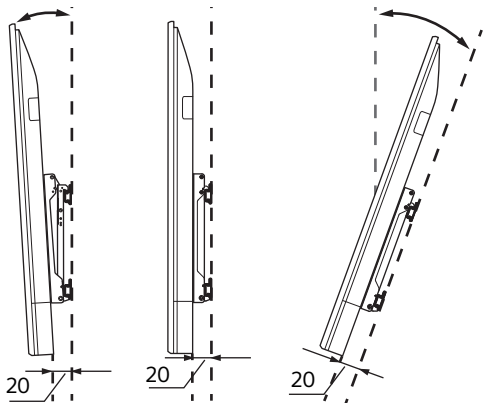
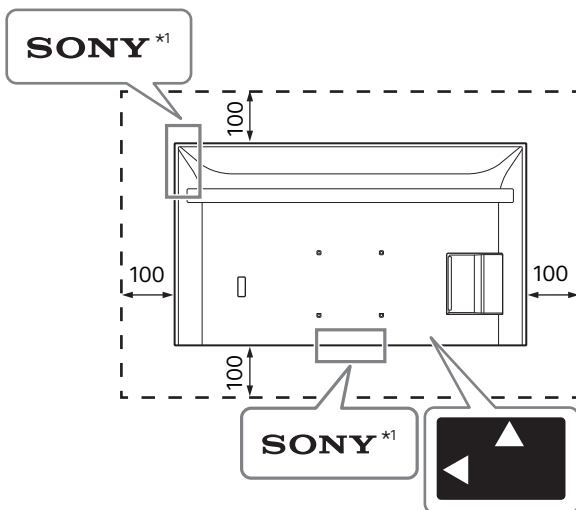

### Hochformat

Einheit: mm

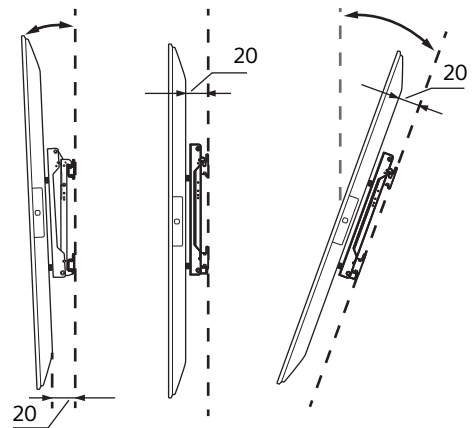
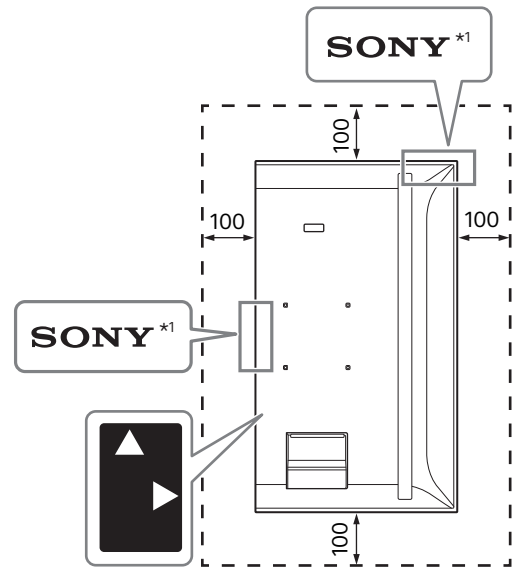

\*1 Nur für bestimmte Regionen/Länder/Modelle.





## Blockieren Sie nicht die Lüftungsöffnungen am LCD-Monitor.

Wenn Sie die Lüftungsöffnungen mit Klebeband oder anderen Gegenständen blockieren, kommt es im Inneren des LCD-Monitors zu einem Wärmestau, der ein Feuer auslösen kann.

## Sonstiges

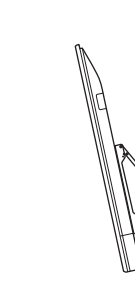
- Wenn Sie die LED und ihre Umgebung mit Klebeband oder anderen Gegenständen bedecken, kann der Status des LCD-Monitors nicht erkannt werden und die Fernbedienung funktioniert möglicherweise nicht.
- Wenn Sie den LCD-Monitor tragen, halten Sie ihn in Querformatausrichtung und achten Sie darauf, dass Sie ihn bei der Montage nicht fallen lassen. Üben Sie keinen übermäßigen Druck auf den LCD-Monitor aus. Andernfalls kann er sich verformen.

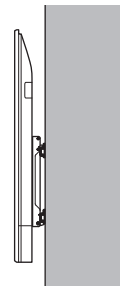
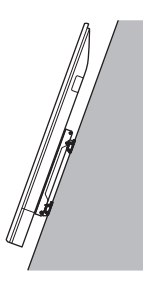
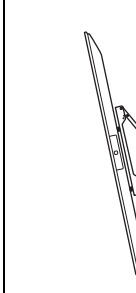
# Installationsart

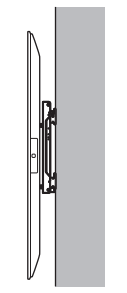
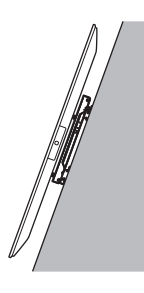
Modellbezeichnung	Querformat				Hochformat			
								
	~-20°	~-15°	0°	~+20°	~-20°	~-15°	0°	~+20°
FW-98BZ53L / 98BZ50L / 98BZ30L	-	✓	✓	✓	-	✓	✓	✓
FW-85BZ40L / 85BZ35L / 85BZ30L	✓	✓	✓	✓	-	✓	✓	✓
FW-75BZ40L / 75BZ35L / 75BZ30L	✓	✓	✓	✓	-	✓*3	✓*2	✓*1
FW-75EZ20L	✓	✓	✓	✓	-	✓	✓	✓*1
FW-65BZ40L / 65BZ35L / 65BZ30L	✓	✓	✓	✓	-	✓*2	✓*2	✓*2
FW-65EZ20L	✓	✓	✓	✓	-	✓	✓	✓
FW-55BZ40L / 55BZ35L / 55BZ30L	✓	✓	✓	✓*1	-	✓*3	✓*4	✓*2
FW-55EZ20L	✓	✓	✓	✓	-	✓	✓	✓
FW-50BZ30L	✓	✓	✓*5	✓*2	✓	✓	✓	✓
FW-50EZ20L	✓	✓	✓	✓	✓	✓	✓	✓
FW-43BZ30L	✓*1	✓*1	✓*5	✓*3	✓	✓	✓*2	✓*4
FW-43EZ20L	✓*2	✓*2	✓	✓	✓*3	✓*3	✓*3	✓*3

\*1 Betriebstemperatur: maximal 39 °C

\*2 Betriebstemperatur: maximal 38 °C

\*3 Betriebstemperatur: maximal 37 °C

\*4 Betriebstemperatur: maximal 36 °C

\*5 Betriebstemperatur: maximal 38 °C oder sorgen Sie für 300 mm Abstand zur Oberseite des LCD-Monitors

# Querformat

Die Länge der Schraube für die Wandhalterung variiert je nach Dicke der Wandhalterung. Bitte beachten Sie die folgende Abbildung.

## FW-98BZ53L / 98BZ50L / 98BZ30L

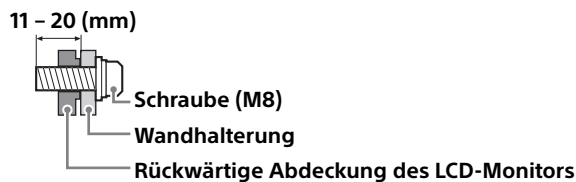

## FW-85BZ40L / 85BZ35L / 85BZ30L / 75BZ40L / 75BZ35L / 75BZ30L / 75EZ20L / 65BZ40L / 65BZ35L / 65BZ30L / 65EZ20L / 55BZ40L / 55BZ35L / 55BZ30L / 55EZ20L / 50BZ30L / 50EZ20L / 43BZ30L / 43EZ20L

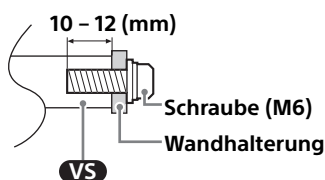

Entnehmen Sie das Lochmuster für die Wandmontage der folgenden Tabelle.

Modellbezeichnung	Lochmuster für Wandmontage
	a × b
FW-98BZ53L / 98BZ50L / 98BZ30L	600 × 400 mm
FW-85BZ40L / 85BZ35L / 85BZ30L	400 × 400 mm
FW-75BZ40L / 75BZ35L / 75BZ30L / 75EZ20L / 65BZ40L / 65BZ35L / 65BZ30L / 65EZ20L / 55BZ40L / 55BZ35L / 55BZ30L / 55EZ20L	300 × 300 mm
FW-50BZ30L / 50EZ20L / 43BZ30L / 43EZ20L	200 × 200 mm

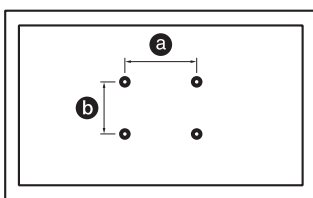

Lagern Sie die nicht verwendeten Schrauben sowie den Tischständer an einem sicheren Ort, bis Sie den Tischständer anbringen möchten. Halten Sie die Schrauben von kleinen Kindern fern.

## FW-98BZ53L / 98BZ50L / 98BZ30L

### Montieren des LCD-Monitors an der Wand direkt nach dem Auspacken\*1

\*1 Nur für bestimmte Regionen/Länder/Modelle.

#### 1 Entfernen Sie die Schrauben an der Rückseite des LCD-Monitors.

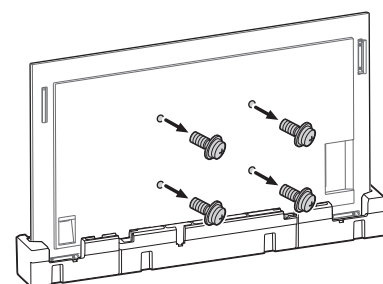

#### 2 Befestigen Sie die Wandhalterung (nicht mitgeliefert) mit den Schrauben (nicht mitgeliefert).

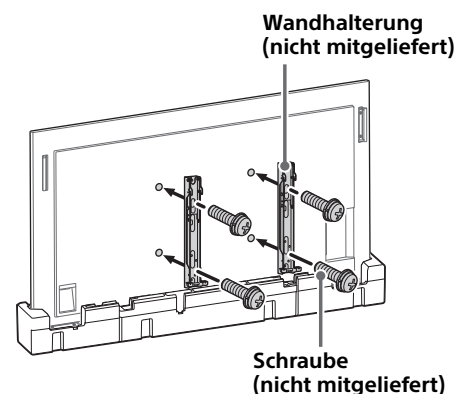

Wenn Sie einen elektrischen Schraubenzieher verwenden, stellen Sie ein Drehmoment von etwa 1,5 N·m {15 kgf·cm} ein.

Heben Sie die Wandhalterung (nicht mitgeliefert) nicht an, bevor die Schrauben (je zwei Schrauben links/rechts) angezogen sind. Andernfalls können sich die Wandhalterung und das Gehäuse des LCD-Monitors verziehen.

## Montieren des LCD-Monitors an der Wand vom Tischständer aus\*1

\*1 Nur für bestimmte Regionen/Länder/Modelle.

### 1 Entfernen Sie die Ständerabdeckungen.

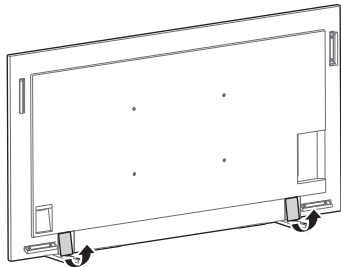

### 2 Entfernen Sie die Schrauben an der Rückseite des LCD-Monitors.

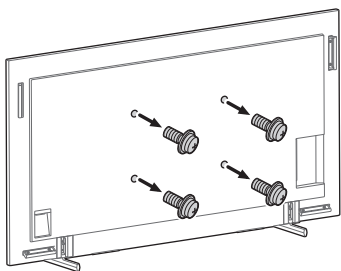

### 3 Befestigen Sie die Wandhalterung (nicht mitgeliefert) mit den Schrauben (nicht mitgeliefert).

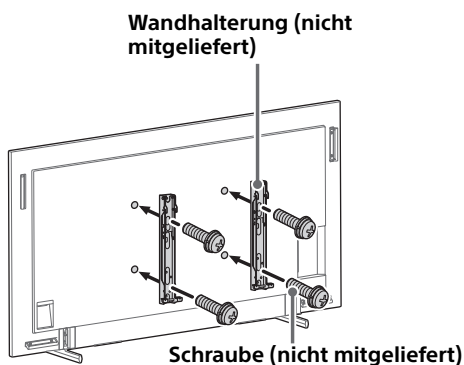

Wenn Sie einen elektrischen Schraubenzieher verwenden, stellen Sie ein Drehmoment von etwa 1,5 N·m {15 kgf·cm} ein.

Heben Sie die Wandhalterung (nicht mitgeliefert) nicht an, bevor die Schrauben (je zwei Schrauben links/rechts) angezogen sind. Andernfalls können sich die Wandhalterung und das Gehäuse des LCD-Monitors verziehen.

### 4 Abnehmen des Tischständers vom LCD-Monitor.

Um den Tischständer vom LCD-Monitor zu lösen, entfernen Sie die Schrauben .

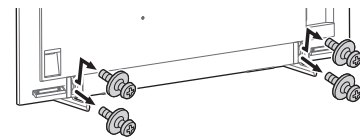

#### Hinweis

- Seien Sie vorsichtig, wenn Sie den LCD-Monitor anheben, da der Tischständer beim Abnehmen umkippen und Verletzungen verursachen kann.
- Achten Sie immer darauf, wenn Sie den Tischständer vom LCD-Monitor abnehmen, damit er nicht umkippt und die Oberfläche, auf der der LCD-Monitor steht, beschädigt wird.

FW-85BZ40L / 85BZ35L / 85BZ30L / 75BZ40L / 75BZ35L / 75BZ30L / 75EZ20L / 65BZ40L / 65BZ35L / 65BZ30L / 65EZ20L / 55BZ40L / 55BZ35L / 55BZ30L / 55EZ20L / 50BZ30L / 50EZ20L / 43BZ30L / 43EZ20L

## Montieren des LCD-Monitors an der Wand direkt nach dem Auspacken\*1

\*1 Nur für bestimmte Regionen/Länder/Modelle.

### 1 Entfernen Sie die Schrauben an der Rückseite des LCD-Monitors.

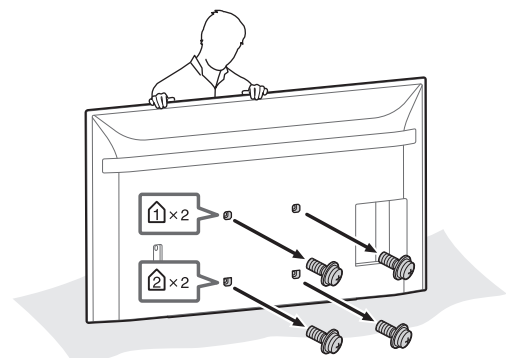



## 2 Bringen Sie die Wandmontagebefestigung (mit dem LCD-Monitor mitgeliefert) an der Rückseite des LCD-Monitors (parallel zur Wand) an.

Mit dem LCD-Monitor mitgeliefert

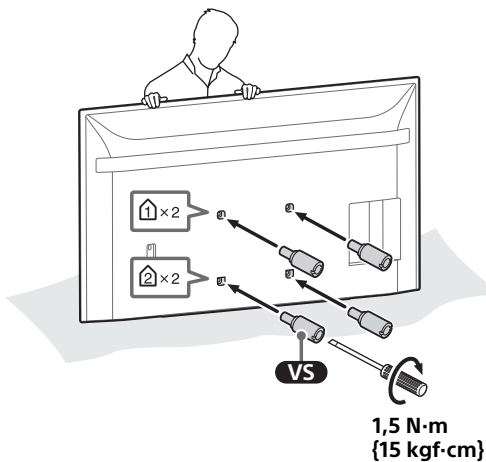
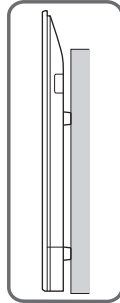

### Hinweis

- Achten Sie darauf, die Wandmontagebefestigung festzuschrauben, wenn Sie sie am LCD-Monitor installieren. Verwenden Sie nur einen Schlitzschraubendreher, um die Wandmontagebefestigung zu installieren. Die Verwendung eines anderen Werkzeugs könnte zu einer Überdrehung der Wandmontagebefestigung und zur Beschädigung des LCD-Monitors führen.

## 3 Befestigen Sie die Wandhalterung (nicht mitgeliefert) mit den Schrauben (nicht mitgeliefert).

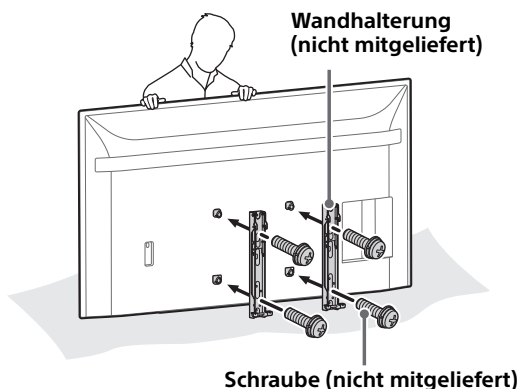

Wenn Sie einen elektrischen Schraubenzieher verwenden, stellen Sie ein Drehmoment von etwa 1,5 N·m {15 kgf·cm} ein.

Heben Sie die Wandhalterung (nicht mitgeliefert) nicht an, bevor die Schrauben (je zwei Schrauben links/rechts) angezogen sind. Andernfalls können sich die Wandhalterung und das Gehäuse des LCD-Monitors verziehen.

## Montieren des LCD-Monitors an der Wand vom Tischständer aus\*1

\*1 Nur für bestimmte Regionen/Länder/Modelle.

## 1 Entfernen Sie die Schrauben an der Rückseite des LCD-Monitors.

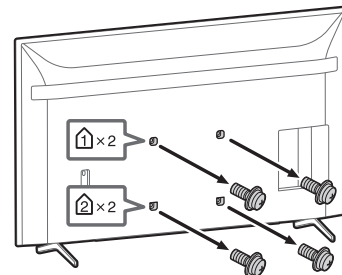

## 2 Bringen Sie die Wandmontagebefestigung (mit dem LCD-Monitor mitgeliefert) an der Rückseite des LCD-Monitors (parallel zur Wand) an.

Mit dem LCD-Monitor mitgeliefert

**VS** Wandmontagebefestigung (4)

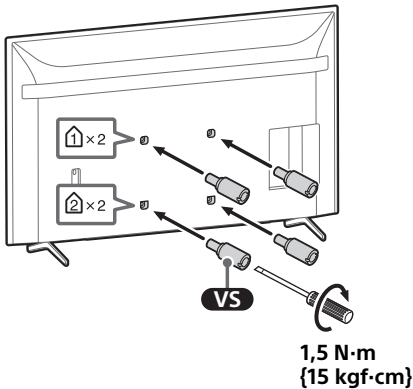
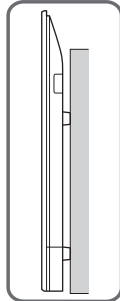
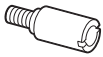

### Hinweis

- Achten Sie darauf, die Wandmontagebefestigung festzuschrauben, wenn Sie sie am LCD-Monitor installieren. Verwenden Sie nur einen Schlitzschraubendreher, um die Wandmontagebefestigung zu installieren. Die Verwendung eines anderen Werkzeugs könnte zu einer Überdrehung der Wandmontagebefestigung und zur Beschädigung des LCD-Monitors führen.

## 3 Befestigen Sie die Wandhalterung (nicht mitgeliefert) mit den Schrauben (nicht mitgeliefert).

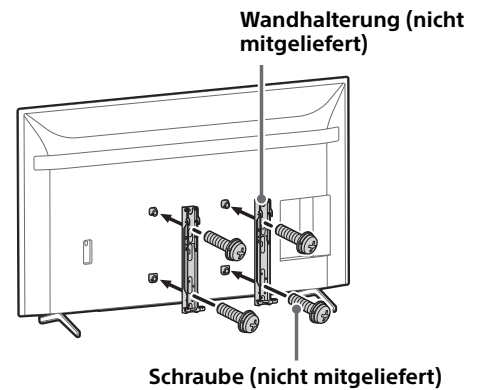

Wenn Sie einen elektrischen Schraubenzieher verwenden, stellen Sie ein Drehmoment von etwa 1,5 N·m {15 kgf·cm} ein. Heben Sie die Wandhalterung (nicht mitgeliefert) nicht an, bevor die Schrauben (je zwei Schrauben links/rechts) angezogen sind. Andernfalls können sich die Wandhalterung und das Gehäuse des LCD-Monitors verziehen.

## 4 Abnehmen des Tischständers vom LCD-Monitor.

- 1 Entfernen Sie immer nur eine Seite des Tischständers auf einmal. Halten Sie den Tischständer mit beiden Händen fest, während die anderen Personen den LCD-Monitor anheben.

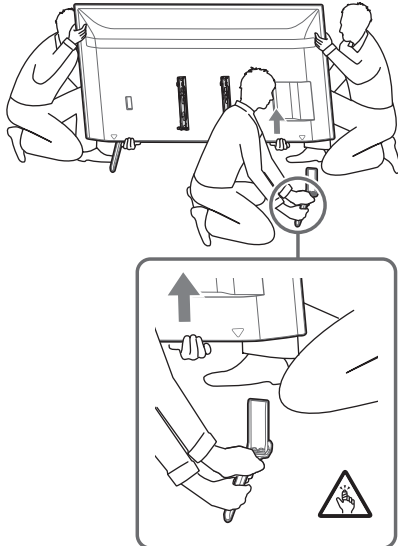

- 2 Wiederholen Sie den vorherigen Schritt und entfernen Sie die andere Seite des Tischständers.

### Hinweis

- Zum Lösen des Tischständers sind drei oder mehr Personen erforderlich.
- Wenden Sie beim Lösen des Tischständers vom LCD-Monitor keine großen Kräfte an, anderenfalls kann der LCD-Monitor herunterfallen und Verletzungen oder Schäden am LCD-Monitor verursachen.
- Gehen Sie bei der Handhabung des Tischständers vorsichtig vor, um den LCD-Monitor nicht zu beschädigen.
- Seien Sie vorsichtig, wenn Sie den LCD-Monitor anheben, da der Tischständer beim Abnehmen umkippen und Verletzungen verursachen kann.
- Achten Sie immer darauf, wenn Sie den Tischständer vom LCD-Monitor abnehmen, damit er nicht umkippt und die Oberfläche, auf der der LCD-Monitor steht, beschädigt wird.

# Hochformat

Die Länge der Schraube für die Wandhalterung variiert je nach Dicke der Wandhalterung. Bitte beachten Sie die folgende Abbildung.

## FW-98BZ53L / 98BZ50L / 98BZ30L

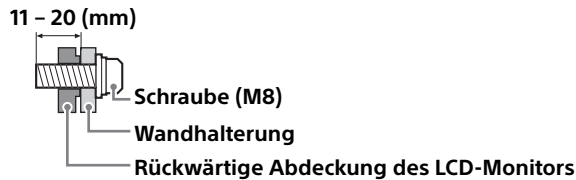

## FW-85BZ40L / 85BZ35L / 85BZ30L / 75BZ40L / 75BZ35L / 75BZ30L / 75EZ20L / 65BZ40L / 65BZ35L / 65BZ30L / 65EZ20L / 55BZ40L / 55BZ35L / 55BZ30L / 55EZ20L / 50BZ30L / 50EZ20L / 43BZ30L / 43EZ20L

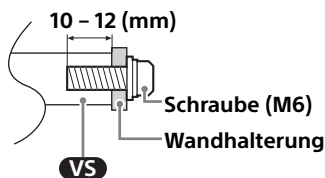

Entnehmen Sie das Lochmuster für die Wandmontage der folgenden Tabelle.

Modellbezeichnung	Lochmuster für Wandmontage
	$a \times b$
FW-98BZ53L / 98BZ50L / 98BZ30L	600 × 400 mm
FW-85BZ40L / 85BZ35L / 85BZ30L	400 × 400 mm
FW-75BZ40L / 75BZ35L / 75BZ30L / 75EZ20L / 65BZ40L / 65BZ35L / 65BZ30L / 65EZ20L / 55BZ40L / 55BZ35L / 55BZ30L / 55EZ20L	300 × 300 mm
FW-50BZ30L / 50EZ20L / 43BZ30L / 43EZ20L	200 × 200 mm

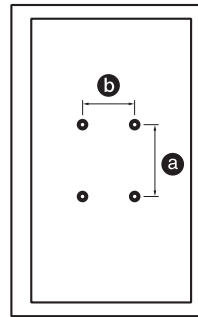

Lagern Sie die nicht verwendeten Schrauben sowie den Tischständer an einem sicheren Ort, bis Sie den Tischständer anbringen möchten. Halten Sie die Schrauben von kleinen Kindern fern.

## FW-98BZ53L / 98BZ50L / 98BZ30L

### Montieren des LCD-Monitors an der Wand direkt nach dem Auspacken\*1

\*1 Nur für bestimmte Regionen/Länder/Modelle.

## 1 Entfernen Sie die Schrauben an der Rückseite des LCD-Monitors.

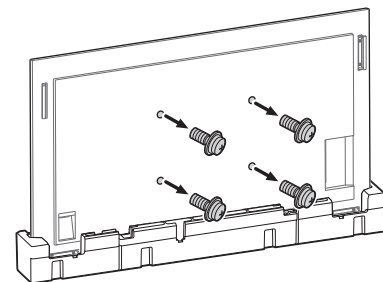

## 2 Befestigen Sie die Wandhalterung (nicht mitgeliefert) mit den Schrauben (nicht mitgeliefert).

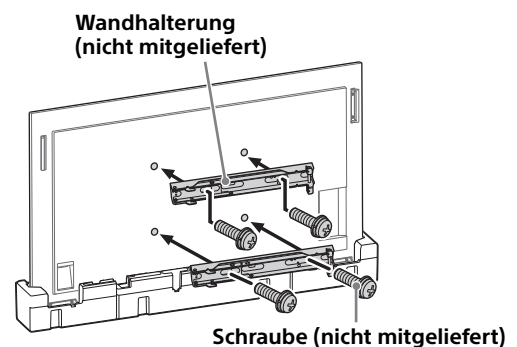

Wenn Sie einen elektrischen Schraubenzieher verwenden, stellen Sie ein Drehmoment von etwa 1,5 N·m {15 kgf·cm} ein.

Heben Sie die Wandhalterung (nicht mitgeliefert) nicht an, bevor die Schrauben (je zwei Schrauben links/rechts) angezogen sind. Andernfalls können sich die Wandhalterung und das Gehäuse des LCD-Monitors verziehen.

## Montieren des LCD-Monitors an der Wand vom Tischständer aus\*1

\*1 Nur für bestimmte Regionen/Länder/Modelle.

### 1 Entfernen Sie die Ständerabdeckungen.

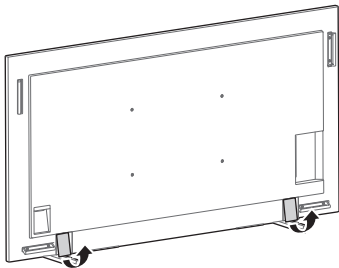

### 2 Entfernen Sie die Schrauben an der Rückseite des LCD-Monitors.

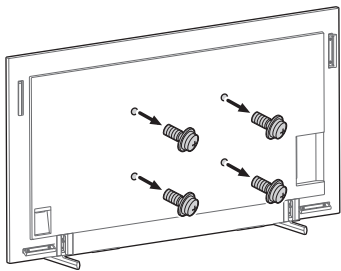

### 3 Befestigen Sie die Wandhalterung (nicht mitgeliefert) mit den Schrauben (nicht mitgeliefert).

Wandhalterung (nicht mitgeliefert)

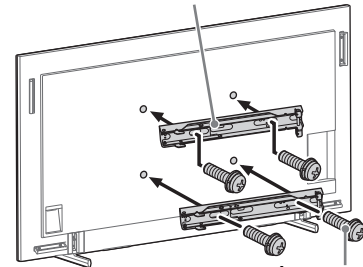

Schraube (nicht mitgeliefert)

Wenn Sie einen elektrischen Schraubenzieher verwenden, stellen Sie ein Drehmoment von etwa 1,5 N·m {15 kgf·cm} ein.

Heben Sie die Wandhalterung (nicht mitgeliefert) nicht an, bevor die Schrauben (je zwei Schrauben links/rechts) angezogen sind. Andernfalls können sich die Wandhalterung und das Gehäuse des LCD-Monitors verziehen.

### 4 Abnehmen des Tischständers vom LCD-Monitor.

Um den Tischständer vom LCD-Monitor zu lösen, entfernen Sie die Schrauben .

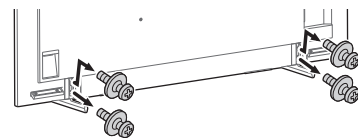

#### Hinweis

- Seien Sie vorsichtig, wenn Sie den LCD-Monitor anheben, da der Tischständer beim Abnehmen umkippen und Verletzungen verursachen kann.
- Achten Sie immer darauf, wenn Sie den Tischständer vom LCD-Monitor abnehmen, damit er nicht umkippt und die Oberfläche, auf der der LCD-Monitor steht, beschädigt wird.

FW-85BZ40L / 85BZ35L / 85BZ30L / 75BZ40L /  
 75BZ35L / 75BZ30L / 75EZ20L / 65BZ40L /  
 65BZ35L / 65BZ30L / 65EZ20L / 55BZ40L /  
 55BZ35L / 55BZ30L / 55EZ20L / 50BZ30L /  
 50EZ20L / 43BZ30L / 43EZ20L

## Montieren des LCD-Monitors an der Wand direkt nach dem Auspacken\*1

\*1 Nur für bestimmte Regionen/Länder/Modelle.

### 1 Entfernen Sie die Schrauben an der Rückseite des LCD-Monitors.

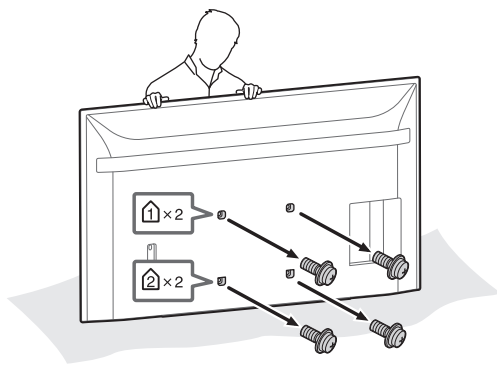

### 2 Bringen Sie die Wandmontagebefestigung (mit dem LCD-Monitor mitgeliefert) an der Rückseite des LCD-Monitors (parallel zur Wand) an.

Mit dem LCD-Monitor mitgeliefert

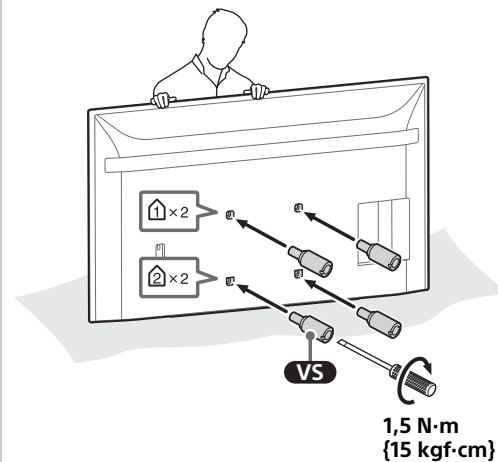
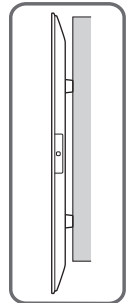

#### Hinweis

- Achten Sie darauf, die Wandmontagebefestigung festzuschrauben, wenn Sie sie am LCD-Monitor installieren. Verwenden Sie nur einen Schlitzschraubendreher, um die Wandmontagebefestigung zu installieren. Die Verwendung eines anderen Werkzeugs könnte zu einer Überdrehung der Wandmontagebefestigung und zur Beschädigung des LCD-Monitors führen.

### 3 Befestigen Sie die Wandhalterung (nicht mitgeliefert) mit den Schrauben (nicht mitgeliefert).

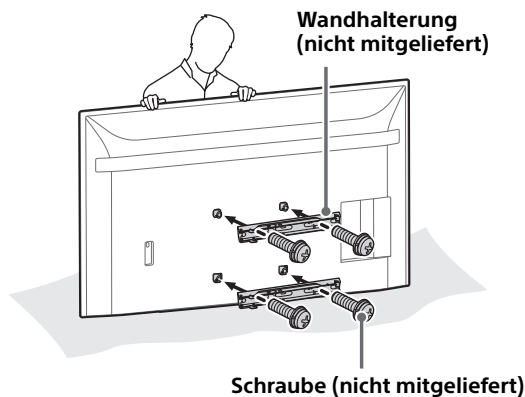

Wenn Sie einen elektrischen Schraubenzieher verwenden, stellen Sie ein Drehmoment von etwa 1,5 N·m {15 kgf·cm} ein. Heben Sie die Wandhalterung (nicht mitgeliefert) nicht an, bevor die Schrauben (je zwei Schrauben links/rechts) angezogen sind. Andernfalls können sich die Wandhalterung und das Gehäuse des LCD-Monitors verziehen.

### Montieren des LCD-Monitors an der Wand vom Tischständer aus\*1

\*1 Nur für bestimmte Regionen/Länder/Modelle.

### 1 Entfernen Sie die Schrauben an der Rückseite des LCD-Monitors.

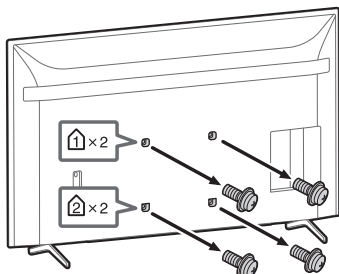

### 2 Bringen Sie die Wandmontagebefestigung (mit dem LCD-Monitor mitgeliefert) an der Rückseite des LCD-Monitors (parallel zur Wand) an.

Mit dem LCD-Monitor mitgeliefert

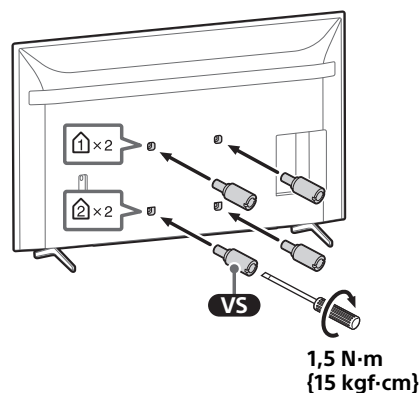
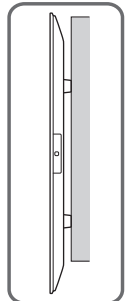

#### Hinweis

- Achten Sie darauf, die Wandmontagebefestigung festzuschrauben, wenn Sie sie am LCD-Monitor installieren. Verwenden Sie nur einen Schlitzschraubendreher, um die Wandmontagebefestigung zu installieren. Die Verwendung eines anderen Werkzeugs könnte zu einer Überdrehung der Wandmontagebefestigung und zur Beschädigung des LCD-Monitors führen.

### 3 Befestigen Sie die Wandhalterung (nicht mitgeliefert) mit den Schrauben (nicht mitgeliefert).

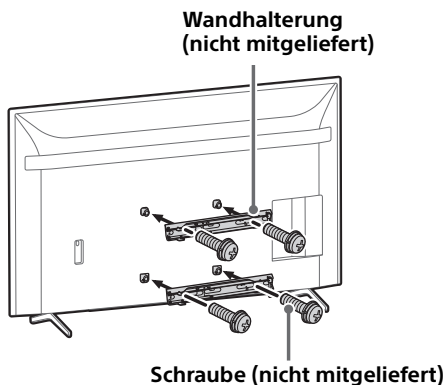

Wenn Sie einen elektrischen Schraubenzieher verwenden, stellen Sie ein Drehmoment von etwa 1,5 N·m {15 kgf·cm} ein. Heben Sie die Wandhalterung (nicht mitgeliefert) nicht an, bevor die Schrauben (je zwei Schrauben links/rechts) angezogen sind. Andernfalls können sich die Wandhalterung und das Gehäuse des LCD-Monitors verziehen.

### 4 Abnehmen des Tischständers vom LCD-Monitor.

- 1 Entfernen Sie immer nur eine Seite des Tischständers auf einmal. Halten Sie den Tischständer mit beiden Händen fest, während die anderen Personen den LCD-Monitor anheben.

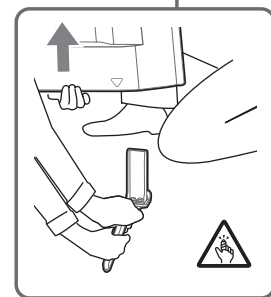
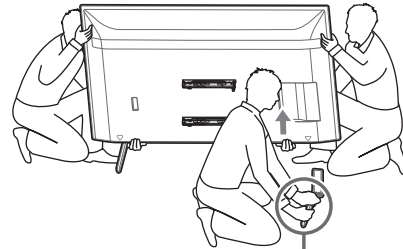

- 2 Wiederholen Sie den vorherigen Schritt und entfernen Sie die andere Seite des Tischständers.

#### Hinweis

- Zum Lösen des Tischständers sind drei oder mehr Personen erforderlich.
- Wenden Sie beim Lösen des Tischständers vom LCD-Monitor keine großen Kräfte an, andernfalls kann der LCD-Monitor herunterfallen und Verletzungen oder Schäden am LCD-Monitor verursachen.
- Gehen Sie bei der Handhabung des Tischständers vorsichtig vor, um den LCD-Monitor nicht zu beschädigen.
- Seien Sie vorsichtig, wenn Sie den LCD-Monitor anheben, da der Tischständer beim Abnehmen umkippen und Verletzungen verursachen kann.
- Achten Sie immer darauf, wenn Sie den Tischständer vom LCD-Monitor abnehmen, damit er nicht umkippt und die Oberfläche, auf der der LCD-Monitor steht, beschädigt wird.



### Aan de klanten

Om dit product te kunnen installeren is afdoende deskundigheid nodig. Besteed de installatie uit aan dealers van Sony of aan bevoegde installateurs, en schenk tijdens de installatie speciale aandacht aan de veiligheid. Sony is niet aansprakelijk voor schade en/of letsel als gevolg van verkeerde behandeling of onjuiste installatie, of voor installaties anders dan het vermelde product. Uw wettelijke rechten (indien van toepassing) worden niet aangetast.

## WAARSCHUWING

Als de volgende voorzorgsmaatregelen niet in acht worden genomen of het product onjuist wordt gebruikt, kan dit ernstige letsels of brand veroorzaken.

In deze gebruiksaanwijzing wordt beschreven hoe het product moet worden gebruikt en worden belangrijke voorzorgsmaatregelen gegeven die vereist zijn om ongelukken te voorkomen. Het is uw verantwoordelijkheid om deze gebruiksaanwijzing goed door te lezen, alles daarin te begrijpen en alle instructies daarin te volgen. Als u deze verantwoordelijkheid niet neemt, dan kan dat resulteren in ernstig persoonlijk letsel of schade aan eigendommen, en zal de garantie komen te vervallen. Bewaar deze gebruiksaanwijzing voor toekomstig gebruik.

### Aan Sony-dealers

Om dit product te kunnen installeren is afdoende deskundigheid nodig. Lees deze gebruiksaanwijzing aandachtig zodat u de installatie veilig kunt uitvoeren. Sony is niet aansprakelijk voor schade of letsel als gevolg van onjuist handelen of een onjuiste installatie. Geef deze gebruiksaanwijzing aan de klant nadat het product is geïnstalleerd.

## Veiligheid

Bij het ontwerpen van producten houdt Sony rekening met de veiligheid. Als de producten onjuist worden gebruikt, kan dit echter ernstige letsels veroorzaken als gevolg van brand, elektrische schokken, omvallen of laten vallen van het product. Houd rekening met de veiligheidsmaatregelen om dergelijke ongevallen te voorkomen.

## OPGELET

### Opgegeven producten

De volgende producten kunnen worden gewijzigd zonder voorafgaande kennisgeving, zijn mogelijk niet voorradig of worden mogelijk niet meer gemaakt.

Sommige modellen zijn mogelijk niet beschikbaar in bepaalde regio's.

LCD-monitor	FW-98BZ53L FW-98BZ50L FW-98BZ30L FW-85BZ40L FW-85BZ35L FW-85BZ30L FW-75BZ40L FW-75BZ35L FW-75BZ30L FW-75EZ20L FW-65BZ40L FW-65BZ35L FW-65BZ30L FW-65EZ20L FW-55BZ40L FW-55BZ35L FW-55BZ30L FW-55EZ20L FW-50BZ30L FW-50EZ20L FW-43BZ30L FW-43EZ20L
-------------	--

# WAARSCHUWING

Als er geen rekening wordt gehouden met de volgende voorzorgsmaatregelen, kan dit leiden tot ernstige letsels of de dood als gevolg van brand, elektrische schokken, omvallen of laten vallen van het product.

Lees alle veiligheidsinformatie die in de gebruiksaanwijzing is beschreven, aandachtig door.

## Zorg voor voldoende ruimte rond de LCD-monitor.

Op de volgende afbeelding ziet u hoeveel ruimte er nodig is rond de LCD-monitor. Installeer de LCD-monitor in de oriëntatie die aangegeven is op de volgende afbeelding.

### Liggend

Eenheid: mm

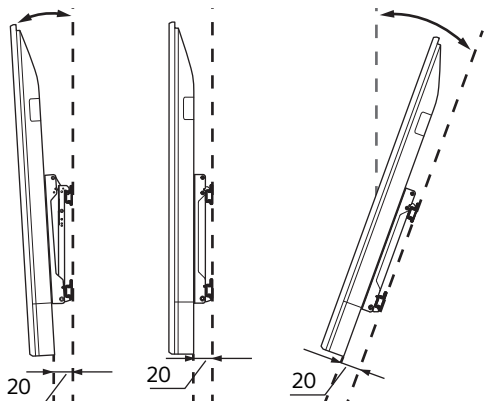
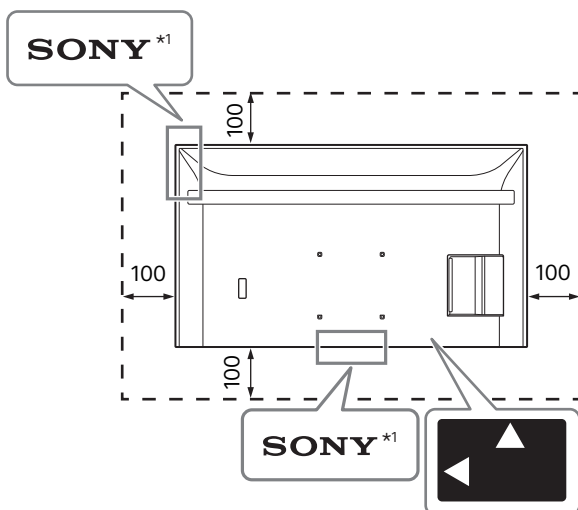

### Staand

Eenheid: mm

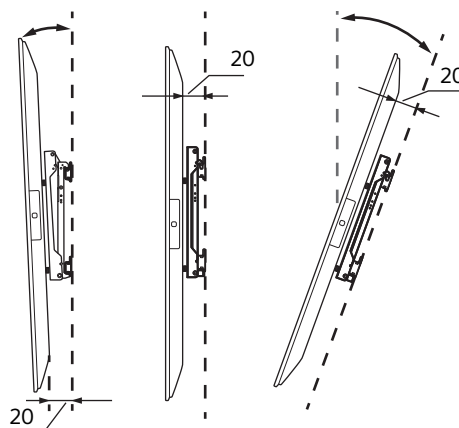
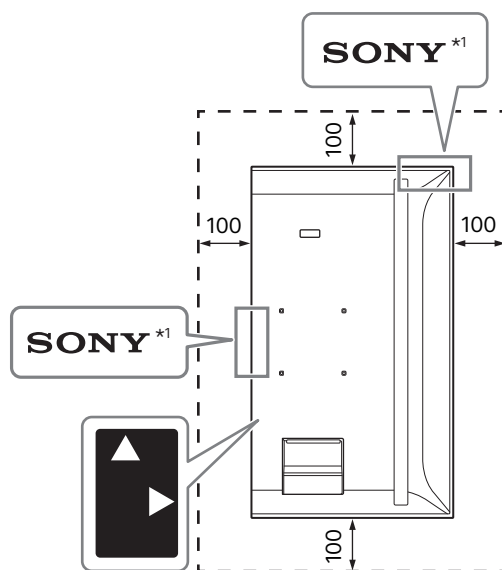

\*1 Beperkt tot bepaalde regio's/landen/modellen.



## Zorg ervoor dat de ventilatieopeningen van de LCD-monitor niet bedekt zijn.

Als u de ventilatieopeningen bedekt met plakband of andere voorwerpen, kan de warmte zich binnenin de LCD-monitor ophopen en brand veroorzaken.

## Overige

- Als u de led en zijn onmiddellijke omgeving met plakband of andere voorwerpen bedekt, kan de status van de LCD-monitor niet worden herkend en werkt de afstandsbediening mogelijk niet.
- Houd de LCD-monitor bij het verplaatsen in liggende oriëntatie en zorg ervoor dat u het tijdens de installatie niet laat vallen. Oefen geen overmatige druk uit op de LCD-monitor. Doet u dit wel, dan kan het vervormd raken.

# Wijze van installeren

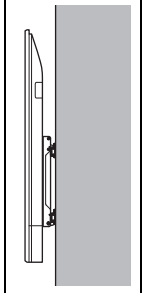
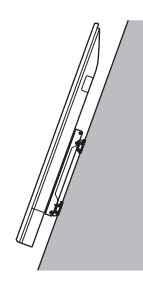
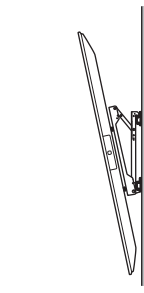
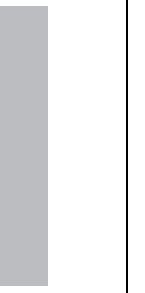
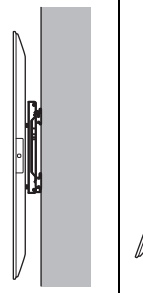
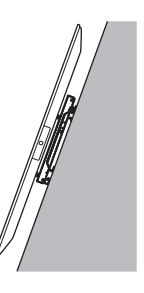
Modelnaam	Liggend				Staand			
								
	~-20°	~-15°	0°	~+20°	~-20°	~-15°	0°	~+20°
FW-98BZ53L / 98BZ50L / 98BZ30L	-	✓	✓	✓	-	✓	✓	✓
FW-85BZ40L / 85BZ35L / 85BZ30L	✓	✓	✓	✓	-	✓	✓	✓
FW-75BZ40L / 75BZ35L / 75BZ30L	✓	✓	✓	✓	-	✓*3	✓*2	✓*1
FW-75EZ20L	✓	✓	✓	✓	-	✓	✓	✓*1
FW-65BZ40L / 65BZ35L / 65BZ30L	✓	✓	✓	✓	-	✓*2	✓*2	✓*2
FW-65EZ20L	✓	✓	✓	✓	-	✓	✓	✓
FW-55BZ40L / 55BZ35L / 55BZ30L	✓	✓	✓	✓*1	-	✓*3	✓*4	✓*2
FW-55EZ20L	✓	✓	✓	✓	-	✓	✓	✓
FW-50BZ30L	✓	✓	✓*5	✓*2	✓	✓	✓	✓
FW-50EZ20L	✓	✓	✓	✓	✓	✓	✓	✓
FW-43BZ30L	✓*1	✓*1	✓*5	✓*3	✓	✓	✓*2	✓*4
FW-43EZ20L	✓*2	✓*2	✓	✓	✓*3	✓*3	✓*3	✓*3

\*1 Bedrijfstemperatuur: 39 °C en minder

\*2 Bedrijfstemperatuur: 38 °C en minder

\*3 Bedrijfstemperatuur: 37 °C en minder

\*4 Bedrijfstemperatuur: 36 °C en minder

\*5 Bedrijfstemperatuur: 38 °C en minder of zorg voor 300 mm ruimte boven de LCD-monitor

# Liggende bevestiging

De lengte van de schroef voor de Wandmontagesteunadapter verschilt afhankelijk van de dikte van de adapter. Zie onderstaande afbeeldingen.

## FW-98BZ53L / 98BZ50L / 98BZ30L

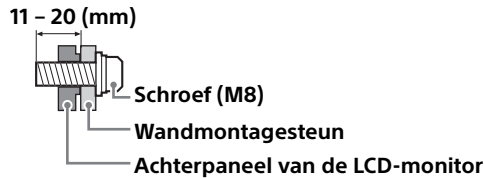

## FW-85BZ40L / 85BZ35L / 85BZ30L / 75BZ40L / 75BZ35L / 75BZ30L / 75EZ20L / 65BZ40L / 65BZ35L / 65BZ30L / 65EZ20L / 55BZ40L / 55BZ35L / 55BZ30L / 55EZ20L / 50BZ30L / 50EZ20L / 43BZ30L / 43EZ20L

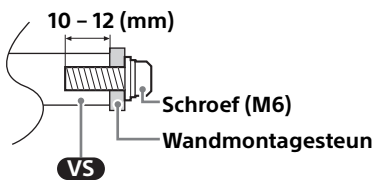

Gebruik voor het gatenpatroon voor de wandbevestiging de volgende tabel.

Modelnaam	Gatenpatroon voor wandbevestiging
	a × b
FW-98BZ53L / 98BZ50L / 98BZ30L	600 × 400 mm
FW-85BZ40L / 85BZ35L / 85BZ30L	400 × 400 mm
FW-75BZ40L / 75BZ35L / 75BZ30L / 75EZ20L / 65BZ40L / 65BZ35L / 65BZ30L / 65EZ20L / 55BZ40L / 55BZ35L / 55BZ30L / 55EZ20L	300 × 300 mm
FW-50BZ30L / 50EZ20L / 43BZ30L / 43EZ20L	200 × 200 mm

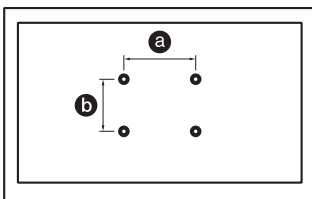

Bewaar de ongebruikte schroeven en de tafelstandaard op een veilige plaats voor het geval u de tafelstandaard opnieuw wilt bevestigen. Houd de schroeven op een veilige afstand van kleine kinderen.

## FW-98BZ53L / 98BZ50L / 98BZ30L

### De LCD-monitor aan de wand installeren vanuit de doos\*1

\*1 Beperkt tot bepaalde regio's/landen/modellen.

#### 1 Verwijder de schroeven van de achterkant van de LCD-monitor.

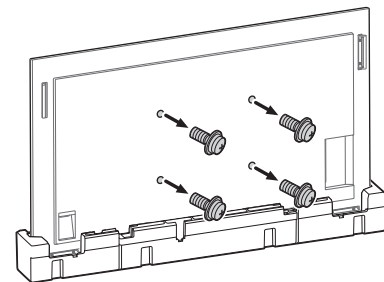

#### 2 Bevestig de Wandmontagesteun (niet bijgeleverd) met de schroeven (niet bijgeleverd).

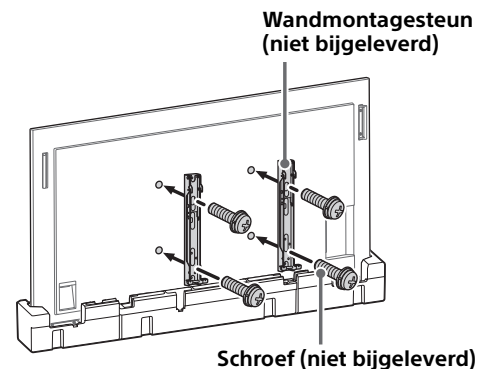

Wanneer u een elektrische schroevendraaier gebruikt, moet u de draaikracht instellen op ongeveer 1,5 N·m {15 kgf·cm}.  
Til de wandmontagesteun (niet bijgeleverd) niet op voordat de schroeven (telkens twee schroeven voor links/rechts) bevestigd zijn. Hierdoor kan de wandmontagesteun of de behuizing van de LCD-monitor vervormd raken.

## De LCD-monitor vanaf de tafelstandaard aan de wand installeren\*1

\*1 Beperkt tot bepaalde regio's/landen/modellen.

### 1 Verwijder de beschermkap van de standaard.

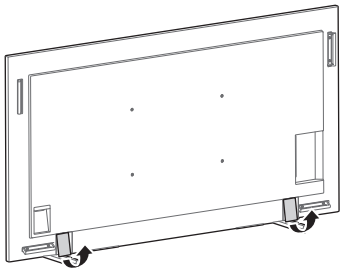

### 2 Verwijder de schroeven van de achterkant van de LCD-monitor.

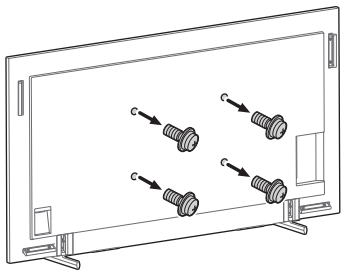

### 3 Bevestig de Wandmontagesteun (niet bijgeleverd) met de schroeven (niet bijgeleverd).

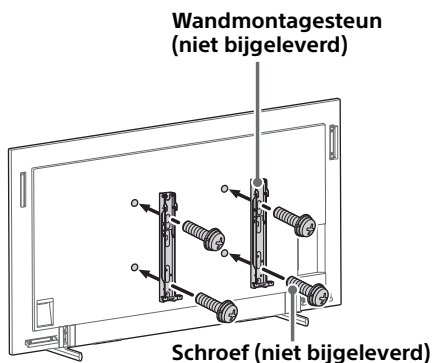

Wanneer u een elektrische schroevendraaier gebruikt, moet u de draaikracht instellen op ongeveer 1,5 N·m {15 kgf·cm}. Til de wandmontagesteun (niet bijgeleverd) niet op voordat de schroeven (telkens twee schroeven voor links/rechts) bevestigd zijn. Hierdoor kan de wandmontagesteun of de behuizing van de LCD-monitor vervormd raken.

### 4 De tafelstandaard losmaken van de LCD-monitor.

Verwijder de schroeven  om de tafelstandaard van de LCD-monitor los te maken.

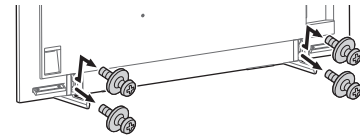

#### Opmerking

- Wees voorzichtig bij het optillen van de LCD-monitor als de tafelstandaard gedemonteerd is, omdat de tafelstandaard kan omvallen en dit persoonlijk letsel tot gevolg kan hebben.
- Wees voorzichtig bij het verwijderen van de tafelstandaard van de LCD-monitor en voorkom dat deze omvalt en het oppervlak waar de LCD-monitor op staat beschadigt.

FW-85BZ40L / 85BZ35L / 85BZ30L / 75BZ40L / 75BZ35L / 75BZ30L / 75EZ20L / 65BZ40L / 65BZ35L / 65BZ30L / 65EZ20L / 55BZ40L / 55BZ35L / 55BZ30L / 55EZ20L / 50BZ30L / 50EZ20L / 43BZ30L / 43EZ20L

## De LCD-monitor aan de wand installeren vanuit de doos\*1

\*1 Beperkt tot bepaalde regio's/landen/modellen.

### 1 Verwijder de schroeven van de achterkant van de LCD-monitor.

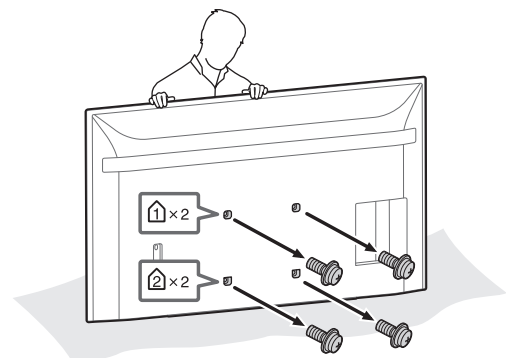

## 2 Bevestig de bevestigingsplaat voor de wandmontage (bijgeleverd met de LCD-monitor) aan de achterzijde van de LCD-monitor (om het evenwijdig aan de wand te maken).

Bijgeleverd met de LCD-monitor

**VS** Bevestigingsplaat voor wandmontage (4)

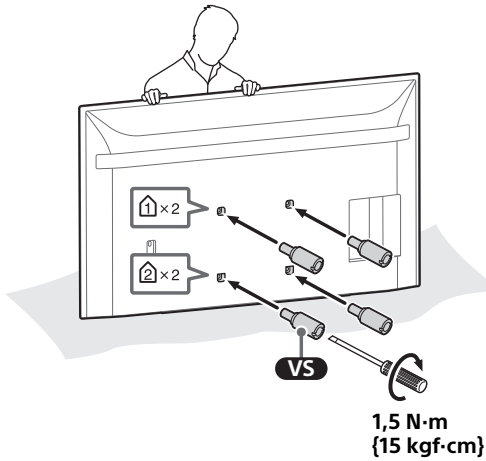
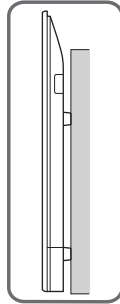
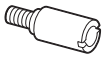

### Opmerking

- Zorg ervoor dat de bevestigingsplaat voor de wandmontage goed vast zit als u deze tegen de LCD-monitor bevestigt. Gebruik alleen een platte schroevendraaier voor installatie van de bevestigingsplaat voor de wandmontage. Bij gebruik van ander gereedschap kan de bevestigingsplaat voor de wandmontage te vast worden aangedraaid en dit kan de LCD-monitor beschadigen.

## 3 Bevestig de Wandmontagesteun (niet bijgeleverd) met de schroeven (niet bijgeleverd).

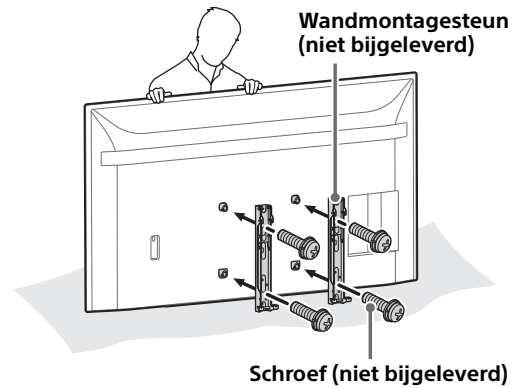

Wanneer u een elektrische schroevendraaier gebruikt, moet u de draaikracht instellen op ongeveer 1,5 N·m {15 kgf·cm}. Til de wandmontagesteun (niet bijgeleverd) niet op voordat de schroeven (telkens twee schroeven voor links/rechts) bevestigd zijn. Hierdoor kan de wandmontagesteun of de behuizing van de LCD-monitor vervormd raken.

## De LCD-monitor vanaf de tafelstandaard aan de wand installeren\*1

\*1 Beperkt tot bepaalde regio's/landen/modellen.

## 1 Verwijder de schroeven van de achterkant van de LCD-monitor.

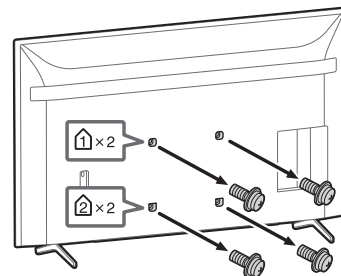

## 2 Bevestig de bevestigingsplaat voor de wandmontage (bijgeleverd met de LCD-monitor) aan de achterzijde van de LCD-monitor (om het evenwijdig aan de wand te maken).

Bijgeleverd met de LCD-monitor

**VS** Bevestigingsplaat voor wandmontage (4)

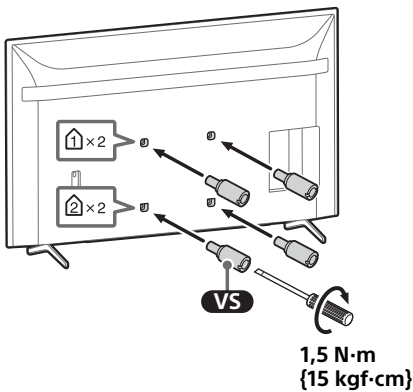
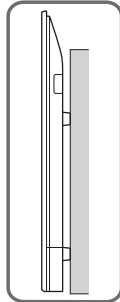
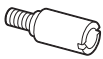

### Opmerking

- Zorg ervoor dat de bevestigingsplaat voor de wandmontage goed vast zit als u deze tegen de LCD-monitor bevestigt. Gebruik alleen een platte schroevendraaier voor installatie van de bevestigingsplaat voor de wandmontage. Bij gebruik van ander gereedschap kan de bevestigingsplaat voor de wandmontage te vast worden aangedraaid en dit kan de LCD-monitor beschadigen.

## 3 Bevestig de Wandmontagesteun (niet bijgeleverd) met de schroeven (niet bijgeleverd).

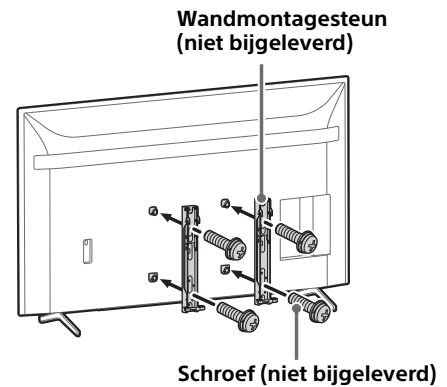

Wanneer u een elektrische schroevendraaier gebruikt, moet u de draaikracht instellen op ongeveer 1,5 N·m {15 kgf·cm}. Til de wandmontagesteun (niet bijgeleverd) niet op voordat de schroeven (telkens twee schroeven voor links/rechts) bevestigd zijn. Hierdoor kan de wandmontagesteun of de behuizing van de LCD-monitor vervormd raken.

## 4 De tafelstandaard losmaken van de LCD-monitor.

- 1 Verwijder één zijde van de tafelstandaard tegelijkertijd. Houd de tafelstandaard stevig vast met beide handen terwijl de andere personen de LCD-monitor optillen.

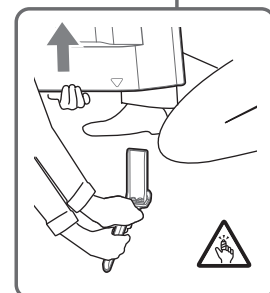
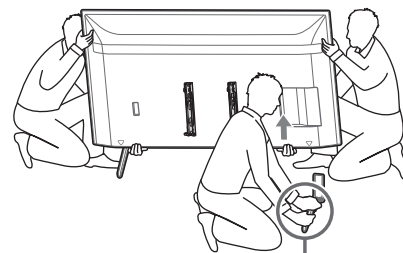

- 2 Herhaal de vorige stap en verwijder de andere zijde van de tafelstandaard.

### Opmerking

- Er zijn drie of meer personen nodig om de tafelstandaard te verwijderen.
- Zorg ervoor dat er niet te veel kracht wordt gebruikt bij het verwijderen van de tafelstandaard van de LCD-monitor, omdat daardoor de LCD-monitor kan vallen en dit kan persoonlijk letsel of fysieke beschadiging van de LCD-monitor tot gevolg hebben.
- Wees voorzichtig met de tafelstandaard om schade aan de LCD-monitor te voorkomen.
- Wees voorzichtig bij het optillen van de LCD-monitor als de tafelstandaard gedemonteerd is, omdat de tafelstandaard kan omvallen en dit persoonlijk letsel tot gevolg kan hebben.
- Wees voorzichtig bij het verwijderen van de tafelstandaard van de LCD-monitor en voorkom dat deze omvalt en het oppervlak waar de LCD-monitor op staat beschadigt.



# Staande bevestiging

De lengte van de schroef voor de Wandmontagesteunadapter verschilt afhankelijk van de dikte van de adapter. Zie onderstaande afbeeldingen.

## FW-98BZ53L / 98BZ50L / 98BZ30L

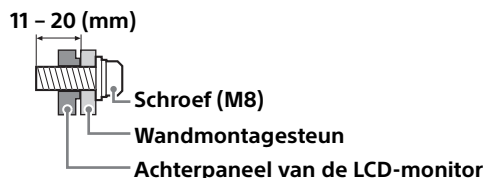

## FW-85BZ40L / 85BZ35L / 85BZ30L / 75BZ40L / 75BZ35L / 75BZ30L / 75EZ20L / 65BZ40L / 65BZ35L / 65BZ30L / 65EZ20L / 55BZ40L / 55BZ35L / 55BZ30L / 55EZ20L / 50BZ30L / 50EZ20L / 43BZ30L / 43EZ20L

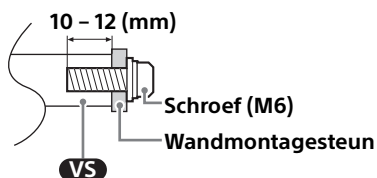

Gebruik voor het gatpatroon voor de wandbevestiging de volgende tabel.

Modelnaam	Gatpatroon voor wandbevestiging
	a × b
FW-98BZ53L / 98BZ50L / 98BZ30L	600 × 400 mm
FW-85BZ40L / 85BZ35L / 85BZ30L	400 × 400 mm
FW-75BZ40L / 75BZ35L / 75BZ30L / 75EZ20L / 65BZ40L / 65BZ35L / 65BZ30L / 65EZ20L / 55BZ40L / 55BZ35L / 55BZ30L / 55EZ20L	300 × 300 mm
FW-50BZ30L / 50EZ20L / 43BZ30L / 43EZ20L	200 × 200 mm

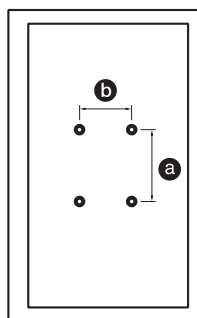

Bewaar de ongebruikte schroeven en de tafelstandaard op een veilige plaats voor het geval u de tafelstandaard opnieuw wilt bevestigen. Houd de schroeven op een veilige afstand van kleine kinderen.

## FW-98BZ53L / 98BZ50L / 98BZ30L

### De LCD-monitor aan de wand installeren vanuit de doos\*1

\*1 Beperkt tot bepaalde regio's/landen/modellen.

#### 1 Verwijder de schroeven van de achterkant van de LCD-monitor.

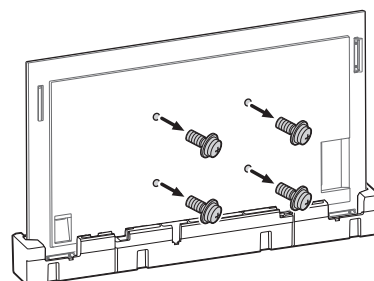

#### 2 Bevestig de Wandmontagesteun (niet bijgeleverd) met de schroeven (niet bijgeleverd).

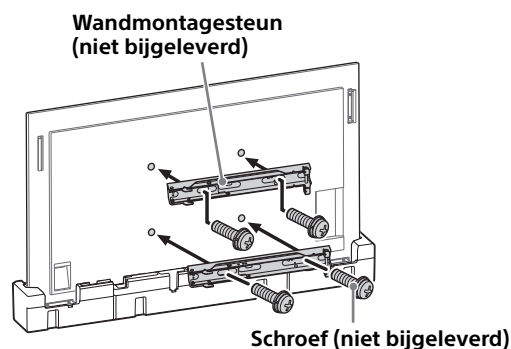

Wanneer u een elektrische schroevendraaier gebruikt, moet u de draaikracht instellen op ongeveer 1,5 N·m {15 kgf·cm}. Til de wandmontagesteun (niet bijgeleverd) niet op voordat de schroeven (telkens twee schroeven voor links/rechts) bevestigd zijn. Hierdoor kan de wandmontagesteun of de behuizing van de LCD-monitor vervormd raken.

## De LCD-monitor vanaf de tafelstandaard aan de wand installeren\*1

\*1 Beperkt tot bepaalde regio's/landen/modellen.

### 1 Verwijder de beschermkap van de standaard.

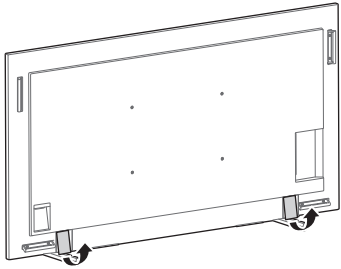

### 2 Verwijder de schroeven van de achterkant van de LCD-monitor.

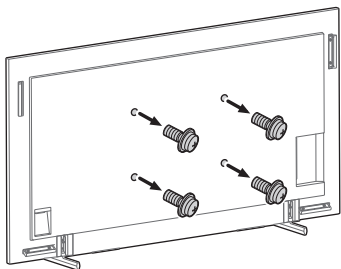

### 3 Bevestig de Wandmontagesteun (niet bijgeleverd) met de schroeven (niet bijgeleverd).

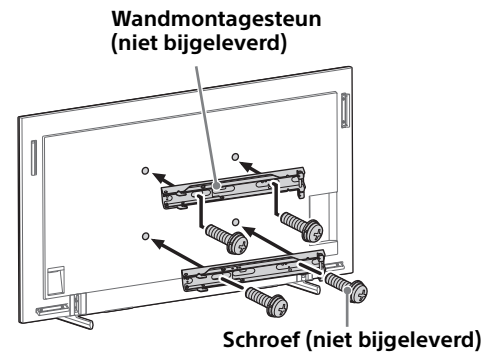

Wanneer u een elektrische schroevendraaier gebruikt, moet u de draaikracht instellen op ongeveer 1,5 N·m {15 kgf·cm}. Til de wandmontagesteun (niet bijgeleverd) niet op voordat de schroeven (telkens twee schroeven voor links/rechts) bevestigd zijn. Hierdoor kan de wandmontagesteun of de behuizing van de LCD-monitor vervormd raken.

### 4 De tafelstandaard losmaken van de LCD-monitor.

Verwijder de schroeven  om de tafelstandaard van de LCD-monitor los te maken.

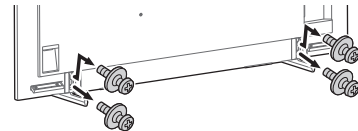

#### Opmerking

- Wees voorzichtig bij het optillen van de LCD-monitor als de tafelstandaard gedemonteerd is, omdat de tafelstandaard kan omvallen en dit persoonlijk letsel tot gevolg kan hebben.
- Wees voorzichtig bij het verwijderen van de tafelstandaard van de LCD-monitor en voorkom dat deze omvalt en het oppervlak waar de LCD-monitor op staat beschadigt.

FW-85BZ40L / 85BZ35L / 85BZ30L / 75BZ40L /  
75BZ35L / 75BZ30L / 75EZ20L / 65BZ40L /  
65BZ35L / 65BZ30L / 65EZ20L / 55BZ40L /  
55BZ35L / 55BZ30L / 55EZ20L / 50BZ30L /  
50EZ20L / 43BZ30L / 43EZ20L

## De LCD-monitor aan de wand installeren vanuit de doos\*1

\*1 Beperkt tot bepaalde regio's/landen/modellen.

### 1 Verwijder de schroeven van de achterkant van de LCD-monitor.

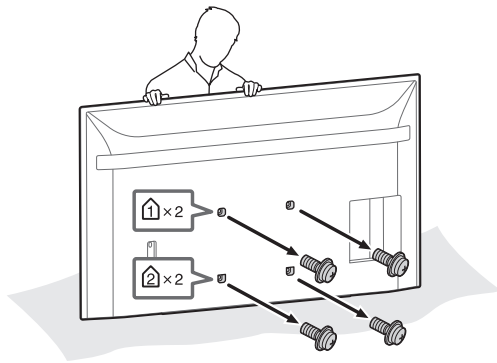

### 2 Bevestig de bevestigingsplaat voor de wandmontage (bijgeleverd met de LCD-monitor) aan de achterzijde van de LCD-monitor (om het evenwijdig aan de wand te maken).

Bijgeleverd met de LCD-monitor

**VS** Bevestigingsplaat voor wandmontage (4)

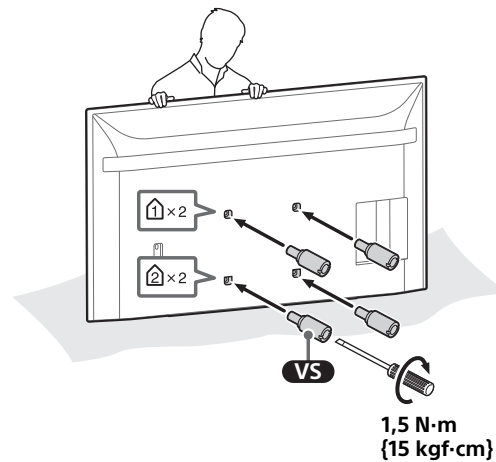
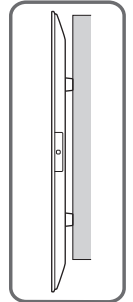
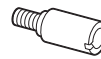

#### Opmerking

- Zorg ervoor dat de bevestigingsplaat voor de wandmontage goed vast zit als u deze tegen de LCD-monitor bevestigt. Gebruik alleen een platte schroevendraaier voor installatie van de bevestigingsplaat voor de wandmontage. Bij gebruik van ander gereedschap kan de bevestigingsplaat voor de wandmontage te vast worden aangedraaid en dit kan de LCD-monitor beschadigen.

### 3 Bevestig de Wandmontagesteun (niet bijgeleverd) met de schroeven (niet bijgeleverd).

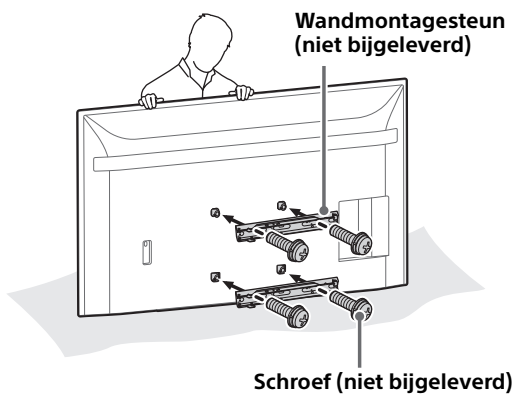

Wanneer u een elektrische schroevendraaier gebruikt, moet u de draaikracht instellen op ongeveer 1,5 N·m {15 kgf·cm}. Til de wandmontagesteun (niet bijgeleverd) niet op voordat de schroeven (telkens twee schroeven voor links/rechts) bevestigd zijn. Hierdoor kan de wandmontagesteun of de behuizing van de LCD-monitor vervormd raken.

### De LCD-monitor vanaf de tafelstandaard aan de wand installeren\*<sup>1</sup>

\*<sup>1</sup> Beperkt tot bepaalde regio's/landen/modellen.

### 1 Verwijder de schroeven van de achterkant van de LCD-monitor.

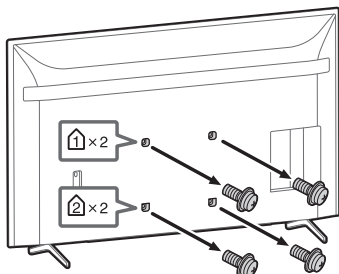

### 2 Bevestig de bevestigingsplaat voor de wandmontage (bijgeleverd met de LCD-monitor) aan de achterzijde van de LCD-monitor (om het evenwijdig aan de wand te maken).

Bijgeleverd met de LCD-monitor

**VS** Bevestigingsplaat voor wandmontage (4)

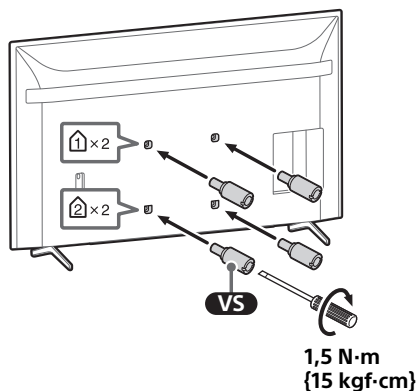
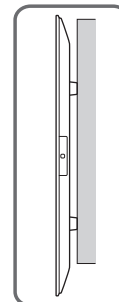
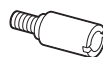

#### Opmerking

- Zorg ervoor dat de bevestigingsplaat voor de wandmontage goed vast zit als u deze tegen de LCD-monitor bevestigt. Gebruik alleen een platte schroevendraaier voor installatie van de bevestigingsplaat voor de wandmontage. Bij gebruik van ander gereedschap kan de bevestigingsplaat voor de wandmontage te vast worden aangedraaid en dit kan de LCD-monitor beschadigen.

### 3 Bevestig de Wandmontagesteun (niet bijgeleverd) met de schroeven (niet bijgeleverd).

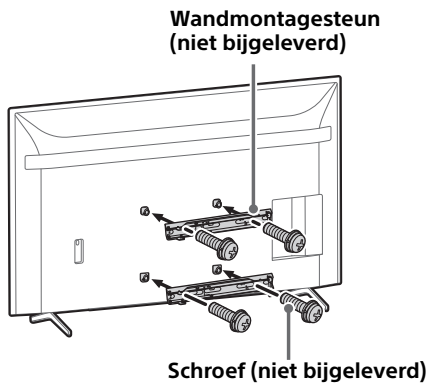

Wanneer u een elektrische schroevendraaier gebruikt, moet u de draaikracht instellen op ongeveer 1,5 N·m {15 kgf·cm}. Til de wandmontagesteun (niet bijgeleverd) niet op voordat de schroeven (telkens twee schroeven voor links/rechts) bevestigd zijn. Hierdoor kan de wandmontagesteun of de behuizing van de LCD-monitor vervormd raken.

### 4 De tafelstandaard losmaken van de LCD-monitor.

- 1 Verwijder één zijde van de tafelstandaard tegelijkertijd. Houd de tafelstandaard stevig vast met beide handen terwijl de andere personen de LCD-monitor optillen.

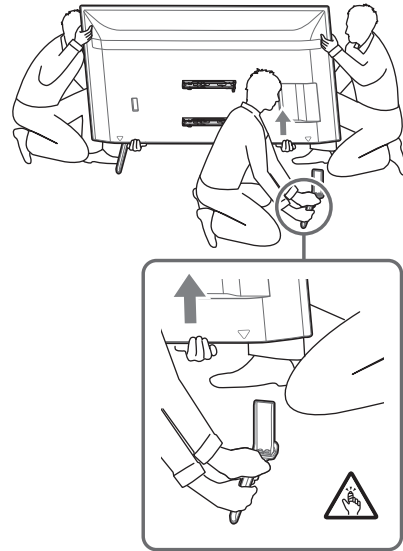

- 2 Herhaal de vorige stap en verwijder de andere zijde van de tafelstandaard.

#### Opmerking

- Er zijn drie of meer personen nodig om de tafelstandaard te verwijderen.
- Zorg ervoor dat er niet te veel kracht wordt gebruikt bij het verwijderen van de tafelstandaard van de LCD-monitor, omdat daardoor de LCD-monitor kan vallen en dit kan persoonlijk letsel of fysieke beschadiging van de LCD-monitor tot gevolg hebben.
- Wees voorzichtig met de tafelstandaard om schade aan de LCD-monitor te voorkomen.
- Wees voorzichtig bij het optillen van de LCD-monitor als de tafelstandaard gedemonteerd is, omdat de tafelstandaard kan omvallen en dit persoonlijk letsel tot gevolg kan hebben.
- Wees voorzichtig bij het verwijderen van de tafelstandaard van de LCD-monitor en voorkom dat deze omvalt en het oppervlak waar de LCD-monitor op staat beschadigt.

### Ai Clienti

Per l'installazione di questo prodotto è necessario disporre di sufficiente competenza. Assicurarsi che l'installazione venga eseguita da rivenditori Sony o da personale autorizzato e prestare particolare attenzione alla sicurezza durante le operazioni di installazione. Sony non potrà essere ritenuta responsabile per danni o lesioni causate da usi non appropriati del prodotto, da installazione non corretta o da installazioni di prodotti diversi da quello specificato. Quanto dichiarato non pregiudica (eventuali) diritti legali dell'acquirente.

## AVVERTENZA

Il mancato rispetto delle precauzioni di sicurezza o l'errato utilizzo del prodotto, può provocare lesioni o incendi.

Il presente manuale d'uso spiega come utilizzare correttamente questo prodotto; inoltre, contiene precauzioni importanti da rispettare per prevenire incidenti. È responsabilità dell'utente leggere, comprendere e rispettare tutte le istruzioni contenute nel presente manuale d'uso. La mancata osservanza di quanto contenuto nel presente manuale potrebbe causare lesioni personali gravi o danni agli oggetti e potrebbe rendere nulla la garanzia. Conservare questo manuale a portata di mano per poterlo consultare in futuro.

### Informazioni per i rivenditori Sony

Per l'installazione di questo prodotto è necessario disporre di sufficiente competenza. Leggere attentamente il manuale per una installazione sicura. Sony non potrà essere ritenuta responsabile per danni o lesioni causate da usi non appropriati del prodotto o da installazione non corretta. Consegnare il presente manuale al cliente dopo l'installazione.

## Informazioni sulla sicurezza

I prodotti Sony sono progettati per essere sicuri. Ciononostante, è possibile che, se i prodotti vengono utilizzati in modo errato, si verifichino lesioni gravi dovute a incendi, scosse elettriche, ribaltamento o caduta dei prodotti stessi. Onde evitare tali incidenti, accertarsi di osservare le appropriate precauzioni per la sicurezza.

## ATTENZIONE

### Prodotti specificati

**I seguenti prodotti sono soggetti a modifiche senza preavviso, possono essere esauriti o in dismissione.**

**Alcuni modelli potrebbero non essere disponibili in alcuni Paesi.**

Monitor LCD	FW-98BZ53L FW-98BZ50L FW-98BZ30L FW-85BZ40L FW-85BZ35L FW-85BZ30L FW-75BZ40L FW-75BZ35L FW-75BZ30L FW-75EZ20L FW-65BZ40L FW-65BZ35L FW-65BZ30L FW-65EZ20L FW-55BZ40L FW-55BZ35L FW-55BZ30L FW-55EZ20L FW-50BZ30L FW-50EZ20L FW-43BZ30L FW-43EZ20L
-------------	--

# AVVERTENZA

Il mancato rispetto delle seguenti precauzioni può provocare serie lesioni o morte a causa di incendi, scosse elettriche, ribaltamento o caduta del prodotto.

Leggere attentamente tutte le informazioni di sicurezza descritte nel presente manuale d'uso.

## Lasciare uno spazio libero adeguato intorno al Monitor LCD.

Nella seguente illustrazione viene indicato lo spazio richiesto intorno al Monitor LCD.

Accertarsi di installare il Monitor LCD nell'orientamento mostrato nell'illustrazione seguente.

### Orizzontale

Unità: mm

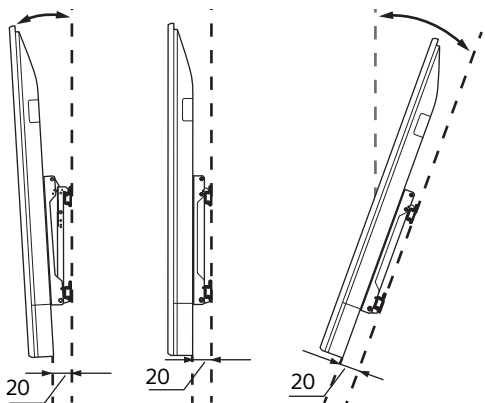
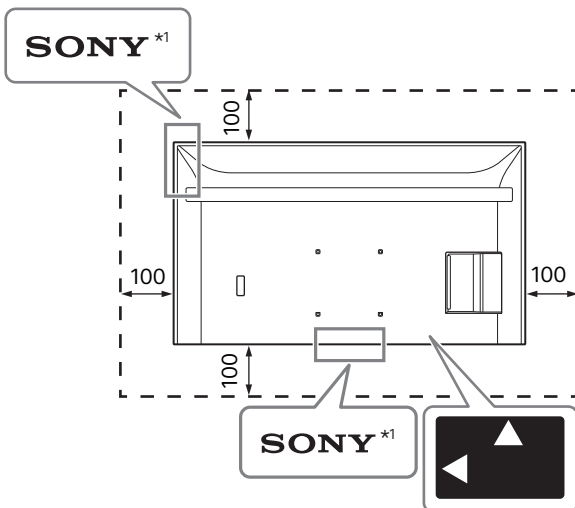

### Verticale

Unità: mm

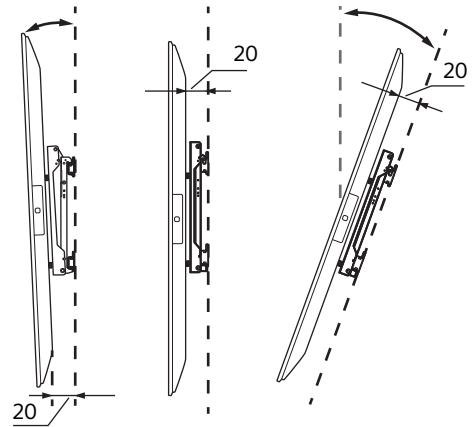
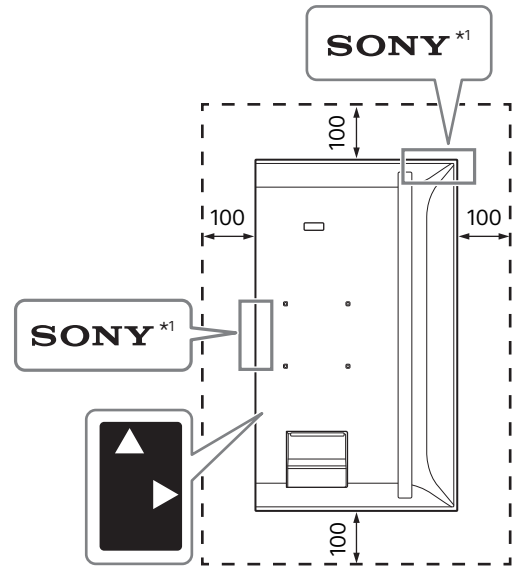

\*1 Solo per alcune Regioni/Paesi/Modelli.

## Non ostruire i fori di ventilazione del Monitor LCD.

Se i fori di ventilazione vengono ostruiti da nastri o altri oggetti, il calore che si crea all'interno del Monitor LCD può provocare incendi.

## Altro

- Se il LED e l'area circostante vengono coperti con del nastro o altri oggetti, lo stato del Monitor LCD non verrà riconosciuto e il telecomando potrebbe non funzionare.
- Durante il trasporto del Monitor LCD, tenerlo in orizzontale e fare attenzione a non farlo cadere durante l'installazione. Non applicare eccessiva forza al Monitor LCD per evitare deformazioni.

# Stile di installazione

Nome del modello	Orizzontale				Verticale			
	~-20°	~-15°	0°	~+20°	~-20°	~-15°	0°	~+20°
FW-98BZ53L / 98BZ50L / 98BZ30L	-	✓	✓	✓	-	✓	✓	✓
FW-85BZ40L / 85BZ35L / 85BZ30L	✓	✓	✓	✓	-	✓	✓	✓
FW-75BZ40L / 75BZ35L / 75BZ30L	✓	✓	✓	✓	-	✓*3	✓*2	✓*1
FW-75EZ20L	✓	✓	✓	✓	-	✓	✓	✓*1
FW-65BZ40L / 65BZ35L / 65BZ30L	✓	✓	✓	✓	-	✓*2	✓*2	✓*2
FW-65EZ20L	✓	✓	✓	✓	-	✓	✓	✓
FW-55BZ40L / 55BZ35L / 55BZ30L	✓	✓	✓	✓*1	-	✓*3	✓*4	✓*2
FW-55EZ20L	✓	✓	✓	✓	-	✓	✓	✓
FW-50BZ30L	✓	✓	✓*5	✓*2	✓	✓	✓	✓
FW-50EZ20L	✓	✓	✓	✓	✓	✓	✓	✓
FW-43BZ30L	✓*1	✓*1	✓*5	✓*3	✓	✓	✓*2	✓*4
FW-43EZ20L	✓*2	✓*2	✓	✓	✓*3	✓*3	✓*3	✓*3

\*1 Temperatura di funzionamento: non superiore a 39 °C

\*2 Temperatura di funzionamento: non superiore a 38 °C

\*3 Temperatura di funzionamento: non superiore a 37 °C

\*4 Temperatura di funzionamento: non superiore a 36 °C

\*5 Temperatura di funzionamento: 38°C e inferiore o lasciare uno spazio di 300 mm sopra il Monitor LCD



# Stile orizzontale

La lunghezza della vite per la Staffa di montaggio a parete varia a seconda dello spessore della Staffa di montaggio a parete. Fare riferimento all'illustrazione di seguito.

## FW-98BZ53L / 98BZ50L / 98BZ30L

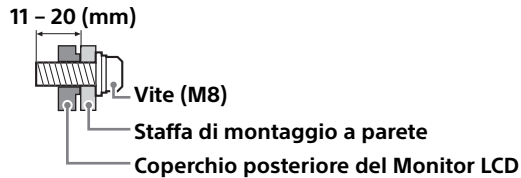

## FW-85BZ40L / 85BZ35L / 85BZ30L / 75BZ40L / 75BZ35L / 75BZ30L / 75EZ20L / 65BZ40L / 65BZ35L / 65BZ30L / 65EZ20L / 55BZ40L / 55BZ35L / 55BZ30L / 55EZ20L / 50BZ30L / 50EZ20L / 43BZ30L / 43EZ20L

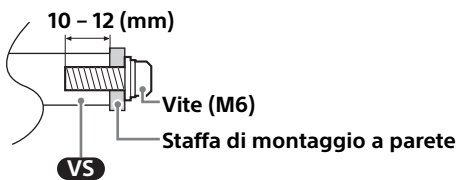

Fare riferimento alla seguente tabella per la disposizione dei fori di montaggio a parete.

Nome del modello	Disposizione dei fori di montaggio a parete
	$a \times b$
FW-98BZ53L / 98BZ50L / 98BZ30L	600 × 400 mm
FW-85BZ40L / 85BZ35L / 85BZ30L	400 × 400 mm
FW-75BZ40L / 75BZ35L / 75BZ30L / 75EZ20L / 65BZ40L / 65BZ35L / 65BZ30L / 65EZ20L / 55BZ40L / 55BZ35L / 55BZ30L / 55EZ20L	300 × 300 mm
FW-50BZ30L / 50EZ20L / 43BZ30L / 43EZ20L	200 × 200 mm

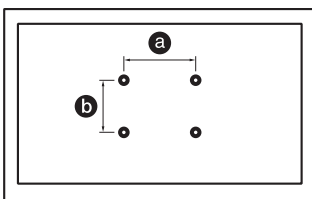

Conservare il piedistallo e le viti non utilizzate del Monitor LCD in un luogo sicuro per un eventuale uso futuro. Tenere le viti fuori dalla portata dei bambini.

## FW-98BZ53L / 98BZ50L / 98BZ30L

### Installazione del Monitor LCD a parete dalla scatola\*1

\*1 Solo per alcune Regioni/Paesi/Modelli.

#### 1 Rimuovere le viti dal retro del Monitor LCD.

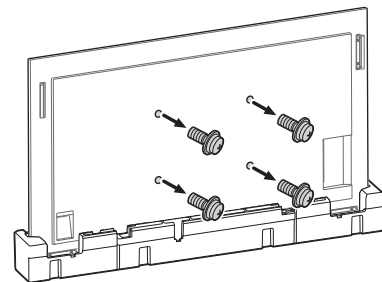

#### 2 Fissare saldamente la Staffa di montaggio a parete (non in dotazione) al Monitor LCD con apposite viti (non in dotazione).

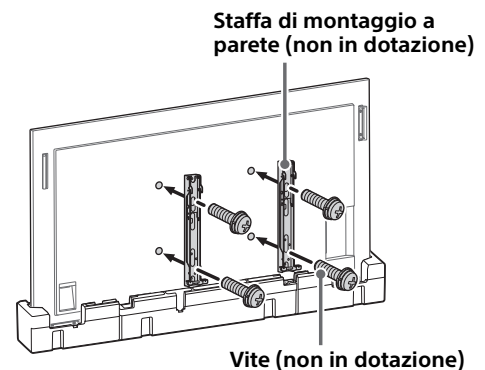

Se si utilizza un cacciavite elettrico, la coppia deve essere pari a circa 1,5 N·m {15 kgf·cm}. Non sollevare la Staffa di montaggio a parete (non in dotazione) prima che le viti (due viti per ogni lato sinistro/destro) siano fissate. Potrebbe provocare una distorsione della Staffa di montaggio a parete o del cabinet del Monitor LCD.

## Installazione del Monitor LCD a parete dal supporto da tavolo\*1

\*1 Solo per alcune Regioni/Paesi/Modelli.

### 1 Rimuovere i coperchi del supporto.

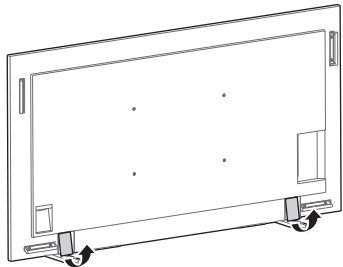

### 2 Rimuovere le viti dal retro del Monitor LCD.

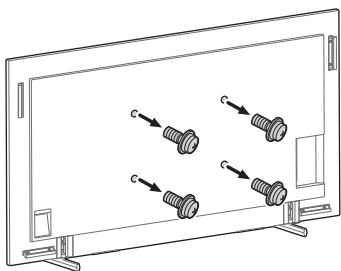

### 3 Fissare saldamente la Staffa di montaggio a parete (non in dotazione) al Monitor LCD con apposite viti (non in dotazione).

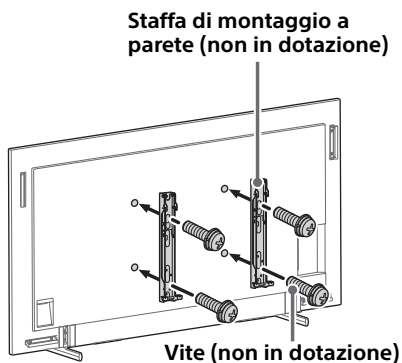

Se si utilizza un cacciavite elettrico, la coppia deve essere pari a circa 1,5 N·m {15 kgf·cm}.

Non sollevare la Staffa di montaggio a parete (non in dotazione) prima che le viti (due viti per ogni lato sinistro/destro) siano fissate. Potrebbe provocare una distorsione della Staffa di montaggio a parete o del cabinet del Monitor LCD.

### 4 Staccare il supporto da tavolo dal Monitor LCD.

Per staccare il supporto da tavolo dal Monitor LCD, rimuovere le viti .

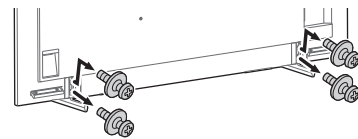

#### Nota

- Fare attenzione quando si solleva il Monitor LCD mentre si stacca il supporto da tavolo, questo potrebbe rovesciarsi e causare lesioni personali.
- Fare attenzione quando si rimuove il supporto da tavolo dal Monitor LCD per evitare che cada e danneggi la superficie su cui si trova il Monitor LCD.

FW-85BZ40L / 85BZ35L / 85BZ30L / 75BZ40L / 75BZ35L / 75BZ30L / 75EZ20L / 65BZ40L / 65BZ35L / 65BZ30L / 65EZ20L / 55BZ40L / 55BZ35L / 55BZ30L / 55EZ20L / 50BZ30L / 50EZ20L / 43BZ30L / 43EZ20L

## Installazione del Monitor LCD a parete dalla scatola\*1

\*1 Solo per alcune Regioni/Paesi/Modelli.

### 1 Rimuovere le viti dal retro del Monitor LCD.

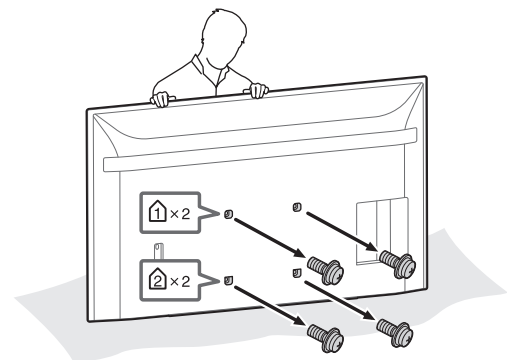

## 2 Collegare l'accessorio di montaggio a parete (in dotazione con il Monitor LCD) al retro del Monitor LCD (per renderlo parallelo alla parete).

Fornito con il Monitor LCD

**VS** Accessorio di montaggio a parete (4)

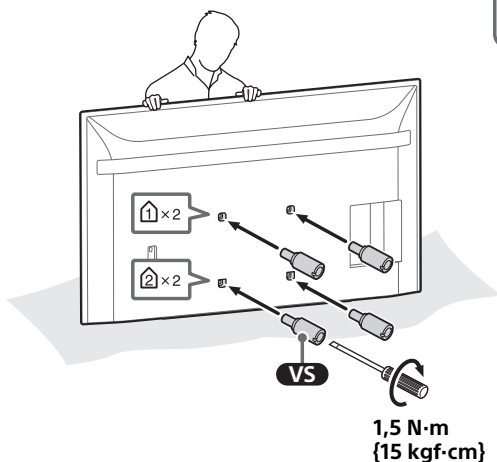
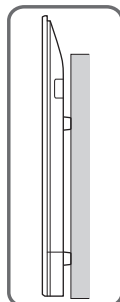
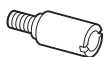

### Nota

- Assicurarsi di fissare l'accessorio di montaggio a parete quando lo si collega al Monitor LCD. Utilizzare un cacciavite a testa piatta per l'installazione dell'accessorio di montaggio a parete. L'utilizzo di un altro strumento potrebbe causare un eccessivo serraggio dell'accessorio di montaggio a parete, con conseguenti danni al Monitor LCD.

## 3 Fissare saldamente la Staffa di montaggio a parete (non in dotazione) al Monitor LCD con apposite viti (non in dotazione).

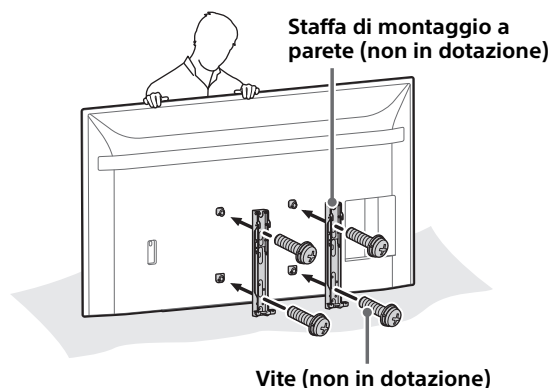

Se si utilizza un cacciavite elettrico, la coppia deve essere pari a circa 1,5 N·m {15 kgf·cm}. Non sollevare la Staffa di montaggio a parete (non in dotazione) prima che le viti (due viti per ogni lato sinistro/destro) siano fissate. Potrebbe provocare una distorsione della Staffa di montaggio a parete o del cabinet del Monitor LCD.

## Installazione del Monitor LCD a parete dal supporto da tavolo\*1

\*1 Solo per alcune Regioni/Paesi/Modelli.

## 1 Rimuovere le viti dal retro del Monitor LCD.

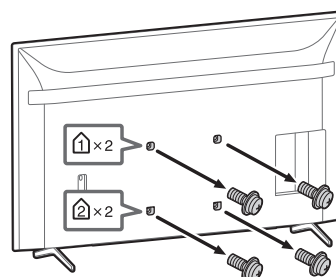

## 2 Collegare l'accessorio di montaggio a parete (in dotazione con il Monitor LCD) al retro del Monitor LCD (per renderlo parallelo alla parete).

Fornito con il Monitor LCD

**VS** Accessorio di montaggio a parete (4)

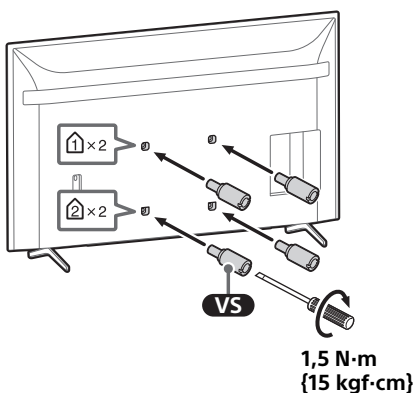
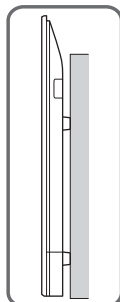
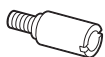

### Nota

- Assicurarsi di fissare l'accessorio di montaggio a parete quando lo si collega al Monitor LCD. Utilizzare un cacciavite a testa piatta per l'installazione dell'accessorio di montaggio a parete. L'utilizzo di un altro strumento potrebbe causare un eccessivo serraggio dell'accessorio di montaggio a parete, con conseguenti danni al Monitor LCD.

## 3 Fissare saldamente la Staffa di montaggio a parete (non in dotazione) al Monitor LCD con apposite viti (non in dotazione).

Staffa di montaggio a parete (non in dotazione)

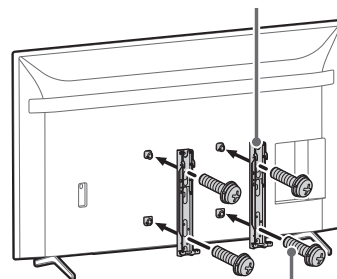

Vite (non in dotazione)

Se si utilizza un cacciavite elettrico, la coppia deve essere pari a circa 1,5 N·m {15 kgf·cm}. Non sollevare la Staffa di montaggio a parete (non in dotazione) prima che le viti (due viti per ogni lato sinistro/destro) siano fissate. Potrebbe provocare una distorsione della Staffa di montaggio a parete o del cabinet del Monitor LCD.

## 4 Staccare il supporto da tavolo dal Monitor LCD.

- 1 Rimuovere un lato del supporto da tavolo alla volta. Tenere saldamente il supporto da tavolo con entrambe le mani mentre le altre persone sollevano il Monitor LCD.

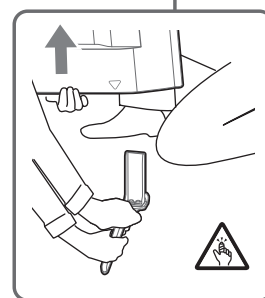
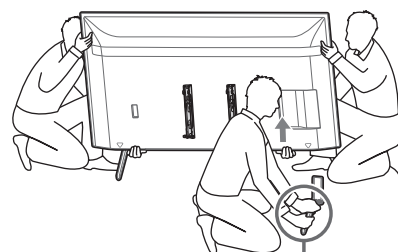

- 2 Ripetere i passaggi precedenti e rimuovere l'altro lato del supporto da tavolo.

**Nota**

- Per rimuovere il supporto da tavolo sono necessarie tre o più persone.
- Prestare attenzione a non esercitare eccessiva forza durante la rimozione del supporto da tavolo dal Monitor LCD poiché il Monitor LCD potrebbe cadere e causare lesioni o danni materiali al Monitor LCD.
- Prestare attenzione durante la manipolazione del supporto da tavolo per evitare danni al Monitor LCD.
- Fare attenzione quando si solleva il Monitor LCD mentre si stacca il supporto da tavolo, questo potrebbe rovesciarsi e causare lesioni personali.
- Fare attenzione quando si rimuove il supporto da tavolo dal Monitor LCD per evitare che cada e danneggi la superficie su cui si trova il Monitor LCD.

# Stile verticale

La lunghezza della vite per la Staffa di montaggio a parete varia a seconda dello spessore della Staffa di montaggio a parete. Fare riferimento all'illustrazione di seguito.

## FW-98BZ53L / 98BZ50L / 98BZ30L

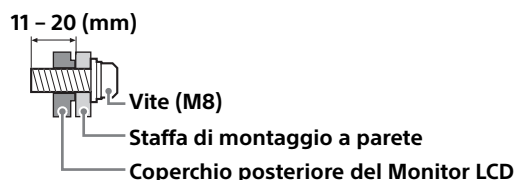

## FW-85BZ40L / 85BZ35L / 85BZ30L / 75BZ40L / 75BZ35L / 75BZ30L / 75EZ20L / 65BZ40L / 65BZ35L / 65BZ30L / 65EZ20L / 55BZ40L / 55BZ35L / 55BZ30L / 55EZ20L / 50BZ30L / 50EZ20L / 43BZ30L / 43EZ20L

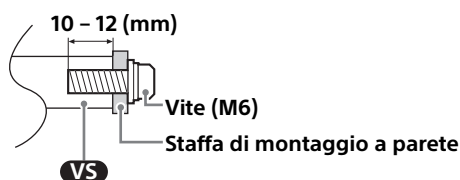

Fare riferimento alla seguente tabella per la disposizione dei fori di montaggio a parete.

Nome del modello	Disposizione dei fori di montaggio a parete
FW-98BZ53L / 98BZ50L / 98BZ30L	600 × 400 mm
FW-85BZ40L / 85BZ35L / 85BZ30L	400 × 400 mm
FW-75BZ40L / 75BZ35L / 75BZ30L / 75EZ20L / 65BZ40L / 65BZ35L / 65BZ30L / 65EZ20L / 55BZ40L / 55BZ35L / 55BZ30L / 55EZ20L	300 × 300 mm
FW-50BZ30L / 50EZ20L / 43BZ30L / 43EZ20L	200 × 200 mm

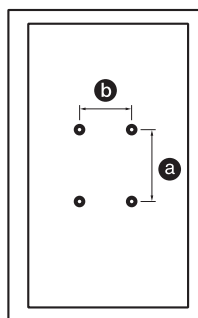

Conservare il piedistallo e le viti non utilizzate del Monitor LCD in un luogo sicuro per un eventuale uso futuro. Tenere le viti fuori dalla portata dei bambini.

## FW-98BZ53L / 98BZ50L / 98BZ30L

### Installazione del Monitor LCD a parete dalla scatola\*1

\*1 Solo per alcune Regioni/Paesi/Modelli.

#### 1 Rimuovere le viti dal retro del Monitor LCD.

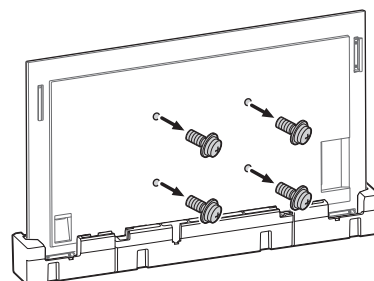

#### 2 Fissare saldamente la Staffa di montaggio a parete (non in dotazione) al Monitor LCD con apposite viti (non in dotazione).

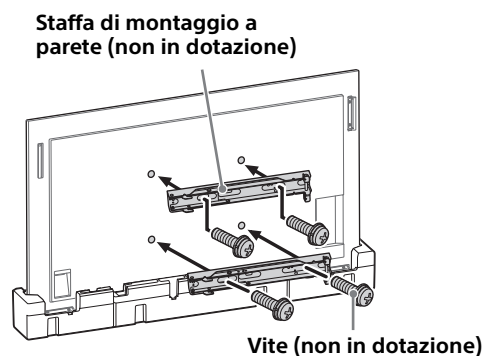

Se si utilizza un cacciavite elettrico, la coppia deve essere pari a circa 1,5 N·m {15 kgf·cm}.  
Non sollevare la Staffa di montaggio a parete (non in dotazione) prima che le viti (due viti per ogni lato sinistro/destro) siano fissate. Potrebbe provocare una distorsione della Staffa di montaggio a parete o del cabinet del Monitor LCD.

Se si utilizza un cacciavite elettrico, la coppia deve essere pari a circa 1,5 N·m {15 kgf·cm}.  
Non sollevare la Staffa di montaggio a parete (non in dotazione) prima che le viti (due viti per ogni lato sinistro/destro) siano fissate. Potrebbe provocare una distorsione della Staffa di montaggio a parete o del cabinet del Monitor LCD.

## Installazione del Monitor LCD a parete dal supporto da tavolo\*1

\*1 Solo per alcune Regioni/Paesi/Modelli.

### 1 Rimuovere i coperchi del supporto.

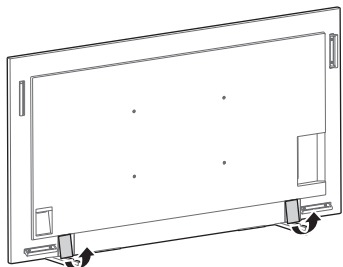

### 2 Rimuovere le viti dal retro del Monitor LCD.

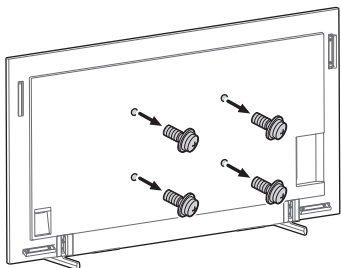

### 3 Fissare saldamente la Staffa di montaggio a parete (non in dotazione) al Monitor LCD con apposite viti (non in dotazione).

Staffa di montaggio a parete (non in dotazione)

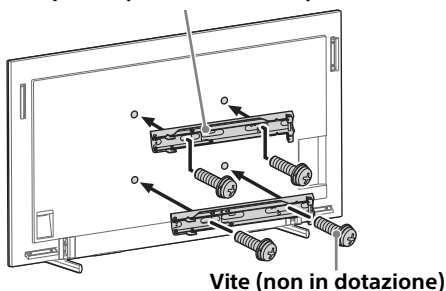

### 4 Staccare il supporto da tavolo dal Monitor LCD.

Per staccare il supporto da tavolo dal Monitor LCD, rimuovere le viti .

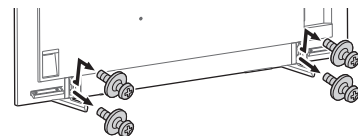

#### Nota

- Fare attenzione quando si solleva il Monitor LCD mentre si stacca il supporto da tavolo, questo potrebbe rovesciarsi e causare lesioni personali.
- Fare attenzione quando si rimuove il supporto da tavolo dal Monitor LCD per evitare che cada e danneggi la superficie su cui si trova il Monitor LCD.

FW-85BZ40L / 85BZ35L / 85BZ30L / 75BZ40L / 75BZ35L / 75BZ30L / 75EZ20L / 65BZ40L / 65BZ35L / 65BZ30L / 65EZ20L / 55BZ40L / 55BZ35L / 55BZ30L / 55EZ20L / 50BZ30L / 50EZ20L / 43BZ30L / 43EZ20L

## Installazione del Monitor LCD a parete dalla scatola\*1

\*1 Solo per alcune Regioni/Paesi/Modelli.

### 1 Rimuovere le viti dal retro del Monitor LCD.

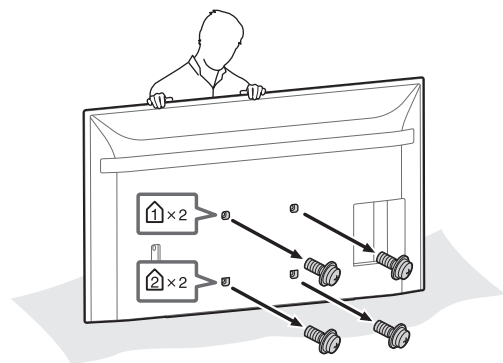

## 2 Collegare l'accessorio di montaggio a parete (in dotazione con il Monitor LCD) al retro del Monitor LCD (per renderlo parallelo alla parete).

Fornito con il Monitor LCD

**VS** Accessorio di montaggio a parete (4)

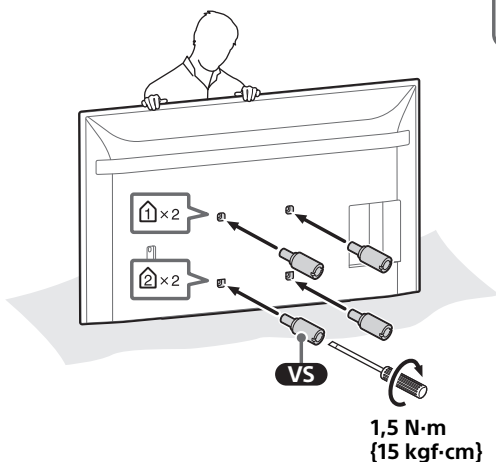
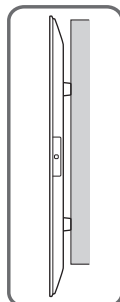

### Nota

- Assicurarsi di fissare l'accessorio di montaggio a parete quando lo si collega al Monitor LCD. Utilizzare un cacciavite a testa piatta per l'installazione dell'accessorio di montaggio a parete. L'utilizzo di un altro strumento potrebbe causare un eccessivo serraggio dell'accessorio di montaggio a parete, con conseguenti danni al Monitor LCD.

## 3 Fissare saldamente la Staffa di montaggio a parete (non in dotazione) al Monitor LCD con apposite viti (non in dotazione).

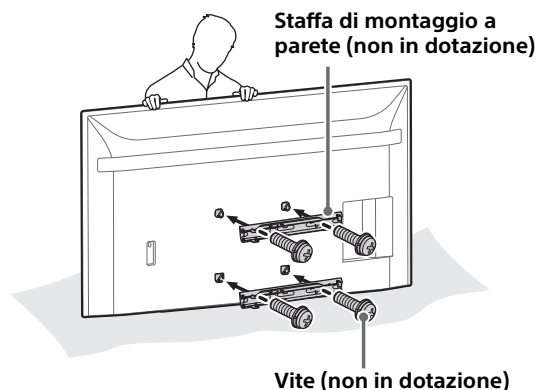

Se si utilizza un cacciavite elettrico, la coppia deve essere pari a circa 1,5 N·m {15 kgf·cm}. Non sollevare la Staffa di montaggio a parete (non in dotazione) prima che le viti (due viti per ogni lato sinistro/destro) siano fissate. Potrebbe provocare una distorsione della Staffa di montaggio a parete o del cabinet del Monitor LCD.

## Installazione del Monitor LCD a parete dal supporto da tavolo\*1

\*1 Solo per alcune Regioni/Paesi/Modelli.

## 1 Rimuovere le viti dal retro del Monitor LCD.

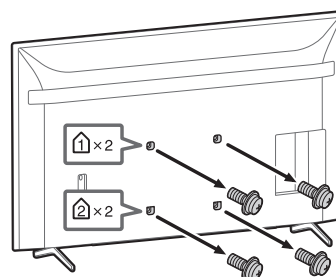



## 2 Collegare l'accessorio di montaggio a parete (in dotazione con il Monitor LCD) al retro del Monitor LCD (per renderlo parallelo alla parete).

Fornito con il Monitor LCD

**VS** Accessorio di montaggio a parete (4)

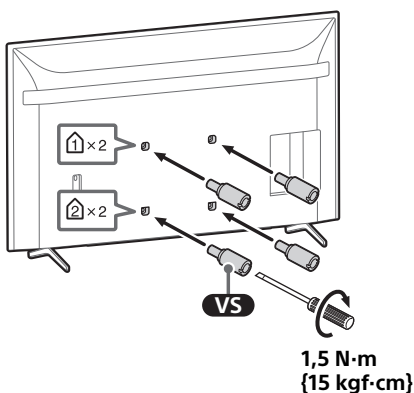
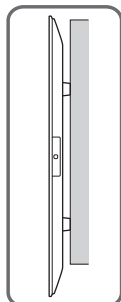
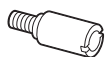

### Nota

- Assicurarsi di fissare l'accessorio di montaggio a parete quando lo si collega al Monitor LCD. Utilizzare un cacciavite a testa piatta per l'installazione dell'accessorio di montaggio a parete. L'utilizzo di un altro strumento potrebbe causare un eccessivo serraggio dell'accessorio di montaggio a parete, con conseguenti danni al Monitor LCD.

## 3 Fissare saldamente la Staffa di montaggio a parete (non in dotazione) al Monitor LCD con apposite viti (non in dotazione).

Staffa di montaggio a parete (non in dotazione)

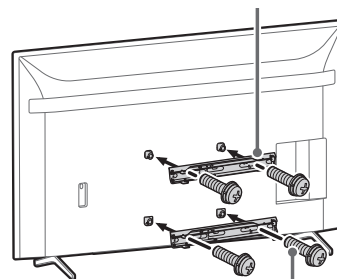

Vite (non in dotazione)

Se si utilizza un cacciavite elettrico, la coppia deve essere pari a circa 1,5 N·m {15 kgf·cm}.

Non sollevare la Staffa di montaggio a parete (non in dotazione) prima che le viti (due viti per ogni lato sinistro/destro) siano fissate. Potrebbe provocare una distorsione della Staffa di montaggio a parete o del cabinet del Monitor LCD.

## 4 Staccare il supporto da tavolo dal Monitor LCD.

- 1 Rimuovere un lato del supporto da tavolo alla volta. Tenere saldamente il supporto da tavolo con entrambe le mani mentre le altre persone sollevano il Monitor LCD.

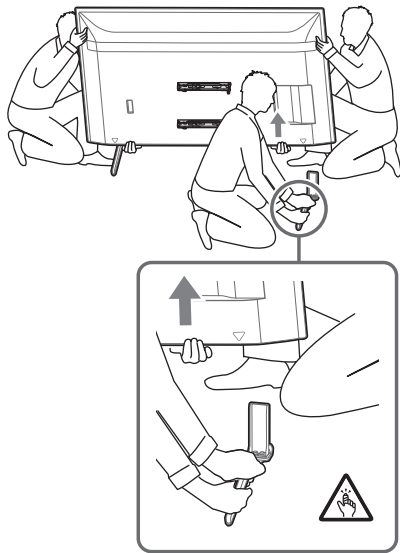

- 2 Ripetere i passaggi precedenti e rimuovere l'altro lato del supporto da tavolo.

### Nota

- Per rimuovere il supporto da tavolo sono necessarie tre o più persone.
- Prestare attenzione a non esercitare eccessiva forza durante la rimozione del supporto da tavolo dal Monitor LCD poiché il Monitor LCD potrebbe cadere e causare lesioni o danni materiali al Monitor LCD.
- Prestare attenzione durante la manipolazione del supporto da tavolo per evitare danni al Monitor LCD.
- Fare attenzione quando si solleva il Monitor LCD mentre si stacca il supporto da tavolo, questo potrebbe rovesciarsi e causare lesioni personali.
- Fare attenzione quando si rimuove il supporto da tavolo dal Monitor LCD per evitare che cada e danneggi la superficie su cui si trova il Monitor LCD.

### Till kunder

Installationen av denna produkt kräver att du har tillräckliga kunskaper. Se till att anlita en Sony-återförsäljare eller en behörig montör för att utföra installationen och var särskilt noggrann med säkerheten under installationen. Sony är inte ansvarigt för eventuella person- eller materiella skador som orsakats av felaktig hantering eller felaktig installation, eller av att annat än den specificerade produkten installerats. Dina eventuella lagenliga rättigheter påverkas inte.

## VARNING

Om du inte följer säkerhetsföreskrifterna eller använder produkten på fel sätt kan det leda till brand eller allvarliga personskador.

I den här bruksanvisningen finns instruktioner för hur produkten används samt information om sådant som du bör känna till för att undvika olyckor. Det är ditt ansvar att noggrant läsa igenom, förstå och följa alla anvisningar i denna bruksanvisning. Underlåtenhet att göra det kan resultera i allvarlig personskada eller skada på egendom, och kan upphäva garantin. Behåll den här bruksanvisningen för framtida bruk.

### För Sony-återförsäljare

Installationen av denna produkt kräver att du har tillräckliga kunskaper. För att du ska kunna göra den här installationen på ett säkert sätt måste du noggrant läsa igenom denna bruksanvisning. Sony kan inte hållas ansvarigt för eventuella skador eller personskador som orsakats av felaktig användning eller felaktig installation. Vänligen ge den här bruksanvisningen till kunden efter utförd installation.

## Om säkerhet

Produkter från Sony är utformade med tanke på säkerhet. Om produkterna emellertid används felaktigt kan det leda till allvarliga personskador till följd av brand, elstötar eller av att produkten välts eller fallit ned. Förebygg sådana olyckor genom att inte åsidosätta säkerheten.

## SE UPP

### Angivna produkter

Följande produkter kan ändras utan föregående meddelande, vara slut på lager eller borttagna ur sortimentet.

Vissa modeller kanske inte finns tillgängliga i vissa regioner.

LCD-bildskärm	FW-98BZ53L FW-98BZ50L FW-98BZ30L FW-85BZ40L FW-85BZ35L FW-85BZ30L FW-75BZ40L FW-75BZ35L FW-75BZ30L FW-75EZ20L FW-65BZ40L FW-65BZ35L FW-65BZ30L FW-65EZ20L FW-55BZ40L FW-55BZ35L FW-55BZ30L FW-55EZ20L FW-50BZ30L FW-50EZ20L FW-43BZ30L FW-43EZ20L
---------------	--

## VARNING

Om följande säkerhetsföreskrifter inte följs kan det leda till allvarliga personskador eller dödsfall som följd av brand, elektriska stötar, att produkten välter eller faller ner.

Se till att noggrant läsa all säkerhetsinformation som beskrivs i bruksanvisningen.

## Se till så att det finns ett tillräckligt stort, fritt utrymme runt LCD-bildskärmen.

På följande bild visas hur stort utrymme som krävs runt LCD-bildskärmen.

Se till att installera LCD-bildskärmen vänd på det sätt som visas på följande bild.

## Liggande

Enhet: mm

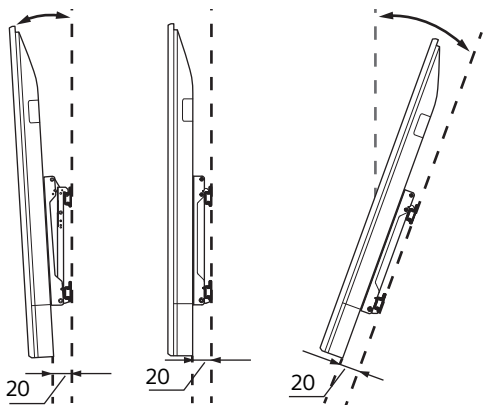
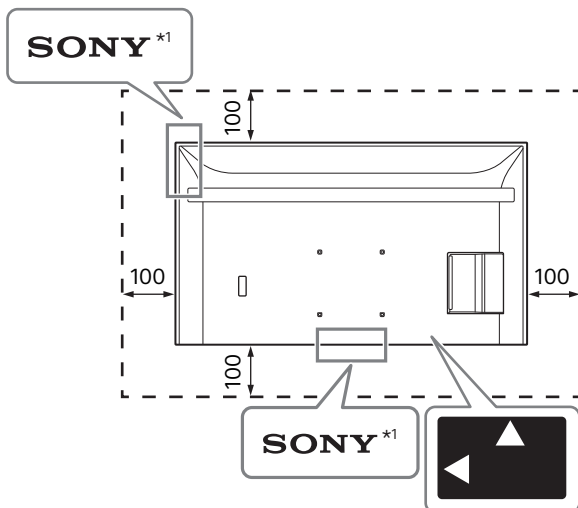

## Stående

Enhet: mm

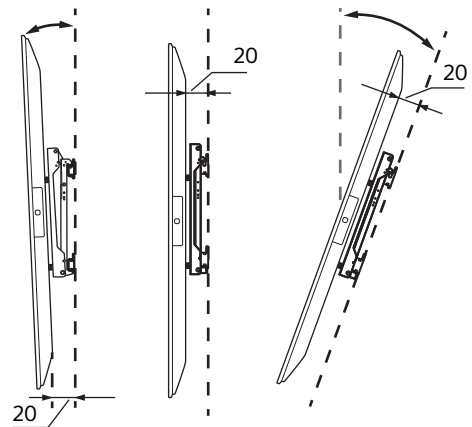
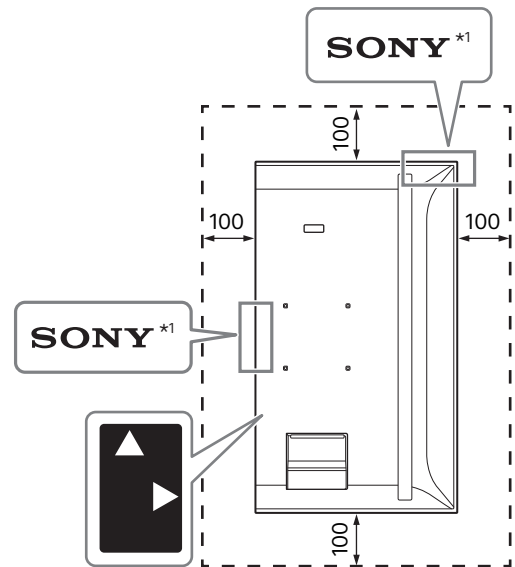

\*1 Endast för begränsad region/land/modell.



## Täck inte för LCD-bildskärmens ventilationshål.

Värme alstras inuti LCD-bildskärmen om du täcker för ventilationshålen med tejp eller andra föremål, vilket kan leda till brand.

## Övrigt

- LCD-bildskärmens status går inte att kontrollera och fjärrkontrollen kanske inte fungerar om du täcker över LED:n eller närliggande område med tejp eller andra föremål.
- Håll LCD-bildskärmen i liggande riktning när du bär den och var försiktig så att du inte tappar den vid monteringen. LCD-bildskärmen får inte utsättas för onödigt stort tryck eftersom den då kan deformeras.

# Installationsstil

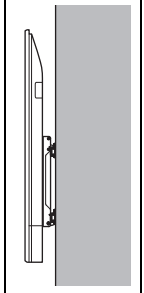
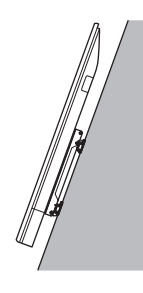
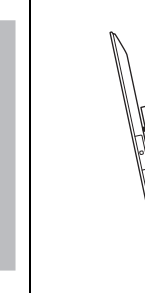
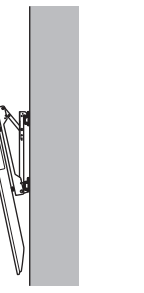
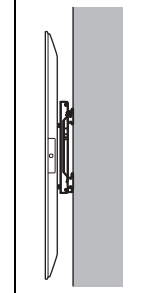
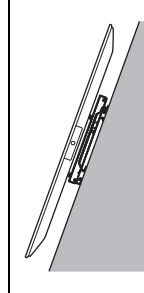
Modellnamn	Liggande				Stående			
								
	~-20°	~-15°	0°	~+20°	~-20°	~-15°	0°	~+20°
FW-98BZ53L / 98BZ50L / 98BZ30L	-	✓	✓	✓	-	✓	✓	✓
FW-85BZ40L / 85BZ35L / 85BZ30L	✓	✓	✓	✓	-	✓	✓	✓
FW-75BZ40L / 75BZ35L / 75BZ30L	✓	✓	✓	✓	-	✓*3	✓*2	✓*1
FW-75EZ20L	✓	✓	✓	✓	-	✓	✓	✓*1
FW-65BZ40L / 65BZ35L / 65BZ30L	✓	✓	✓	✓	-	✓*2	✓*2	✓*2
FW-65EZ20L	✓	✓	✓	✓	-	✓	✓	✓
FW-55BZ40L / 55BZ35L / 55BZ30L	✓	✓	✓	✓*1	-	✓*3	✓*4	✓*2
FW-55EZ20L	✓	✓	✓	✓	-	✓	✓	✓
FW-50BZ30L	✓	✓	✓*5	✓*2	✓	✓	✓	✓
FW-50EZ20L	✓	✓	✓	✓	✓	✓	✓	✓
FW-43BZ30L	✓*1	✓*1	✓*5	✓*3	✓	✓	✓*2	✓*4
FW-43EZ20L	✓*2	✓*2	✓	✓	✓*3	✓*3	✓*3	✓*3

\*1 Drifttemperatur: 39 °C och lägre

\*2 Drifttemperatur: 38 °C och lägre

\*3 Drifttemperatur: 37 °C och lägre

\*4 Drifttemperatur: 36 °C och lägre

\*5 Drifttemperatur: 38 °C och lägre eller se till så att det finns 300 mm fritt utrymme ovanför LCD-bildskärmen

# Liggande stil

Längden på skruven för Väggfästet varierar beroende på Väggfästets tjocklek. Se bilden nedan.

## FW-98BZ53L / 98BZ50L / 98BZ30L

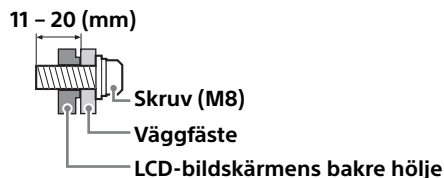

## FW-85BZ40L / 85BZ35L / 85BZ30L / 75BZ40L / 75BZ35L / 75BZ30L / 75EZ20L / 65BZ40L / 65BZ35L / 65BZ30L / 65EZ20L / 55BZ40L / 55BZ35L / 55BZ30L / 55EZ20L / 50BZ30L / 50EZ20L / 43BZ30L / 43EZ20L

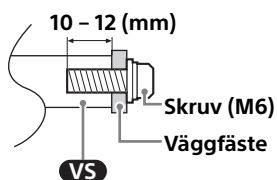

Se följande tabell för hålmönster för väggmontering.

Modellnamn	Hålmönster för väggmontering
	a × b
FW-98BZ53L / 98BZ50L / 98BZ30L	600 × 400 mm
FW-85BZ40L / 85BZ35L / 85BZ30L	400 × 400 mm
FW-75BZ40L / 75BZ35L / 75BZ30L / 75EZ20L / 65BZ40L / 65BZ35L / 65BZ30L / 65EZ20L / 55BZ40L / 55BZ35L / 55BZ30L / 55EZ20L	300 × 300 mm
FW-50BZ30L / 50EZ20L / 43BZ30L / 43EZ20L	200 × 200 mm

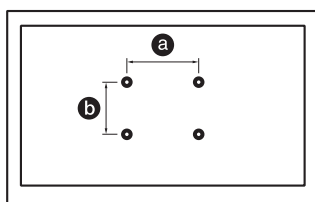

Se till att oanvända skruvar och bordsstativet förvaras på en säker plats tills du åter vill montera bordsstativet. Förvara skruvarna oåtkomligt för små barn.

## FW-98BZ53L / 98BZ50L / 98BZ30L

### Montera LCD-bildskärmen på väggen ur kartongen\*1

\*1 Endast för begränsad region/land/modell.

#### 1 Ta bort skruvarna från LCD-bildskärmens baksida.

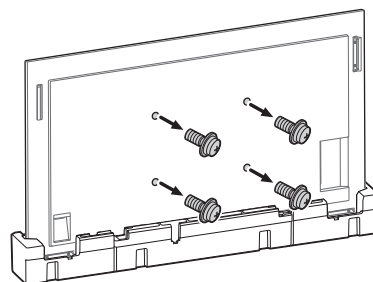

#### 2 Fäst Väggfästet (medföljer ej) med skruvarna (medföljer ej).

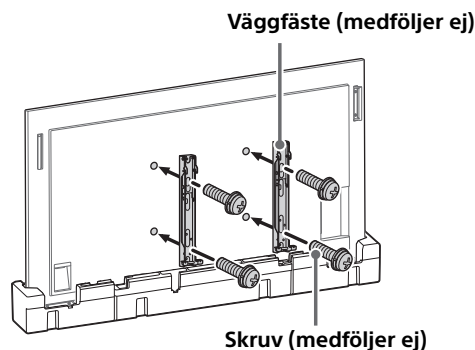

Om du använder en elektrisk skruvdragare ska du ställa in vridmomentet på cirka 1,5 N·m {15 kgf·cm}.

Lyft inte väggfästet (medföljer ej) förrän skruvarna (två skruvar för vardera vänster/höger) är ordentligt åtdragna. Det kan deformera väggfästet eller LCD-bildskärmens chassi.

## Montera LCD-bildskärmen på väggen från bordsstativet\*1

\*1 Endast för begränsad region/land/modell.

### 1 Ta bort stativskydden.

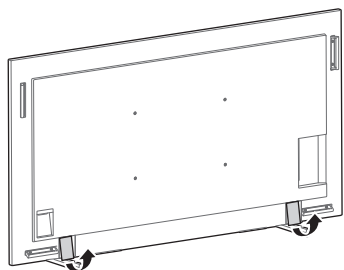

### 2 Ta bort skruvarna från LCD-bildskärmens baksida.

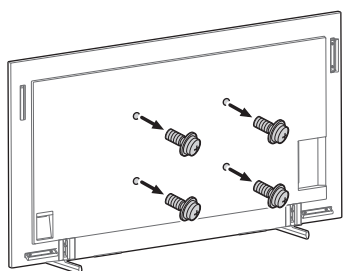

### 3 Fäst Väggfästet (medföljer ej) med skruvarna (medföljer ej).

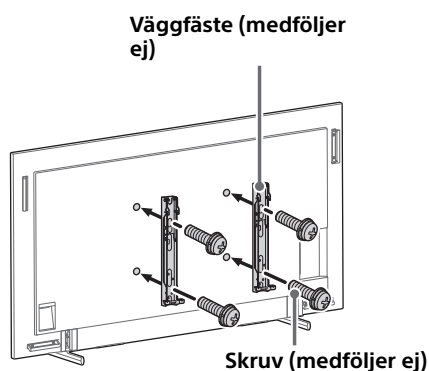

Om du använder en elektrisk skruvdragare ska du ställa in vridmomentet på cirka 1,5 N·m {15 kgf·cm}.

Lyft inte väggfästet (medföljer ej) förrän skruvarna (två skruvar för vardera vänster/höger) är ordentligt åtdragna. Det kan deformera väggfästet eller LCD-bildskärmens chassi.

### 4 Ta bort bordsstativet från LCD-bildskärmen.

För att ta loss bordsstativet från LCD-bildskärmen skruvar du ur skruvarna ↕.

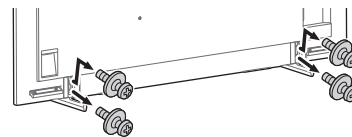

#### Obs!

- Var försiktig när du lyfter LCD-bildskärmen när bordsstativet lossats, eftersom bordsstativet kan välta och orsaka personskador.
- Var försiktig när du tar bort bordsstativet från LCD-bildskärmen för att hindra den från att ramla och skada ytan som LCD-bildskärmen sitter på.

FW-85BZ40L / 85BZ35L / 85BZ30L / 75BZ40L / 75BZ35L / 75BZ30L / 75EZ20L / 65BZ40L / 65BZ35L / 65BZ30L / 65EZ20L / 55BZ40L / 55BZ35L / 55BZ30L / 55EZ20L / 50BZ30L / 50EZ20L / 43BZ30L / 43EZ20L

## Montera LCD-bildskärmen på väggen ur kartongen\*1

\*1 Endast för begränsad region/land/modell.

### 1 Ta bort skruvarna från LCD-bildskärmens baksida.

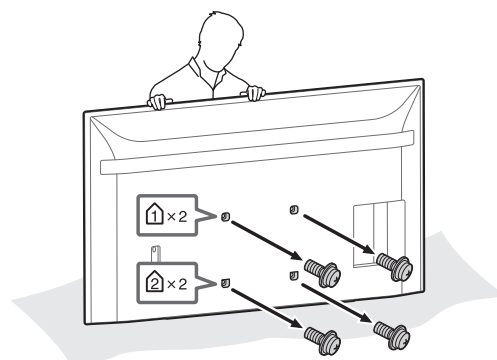

## 2 Fäst väggfästanordningen (medföljer LCD-bildskärmen) mot LCD-bildskärmens baksida (för att få den parallell med väggen).

Medföljer med LCD-bildskärmen

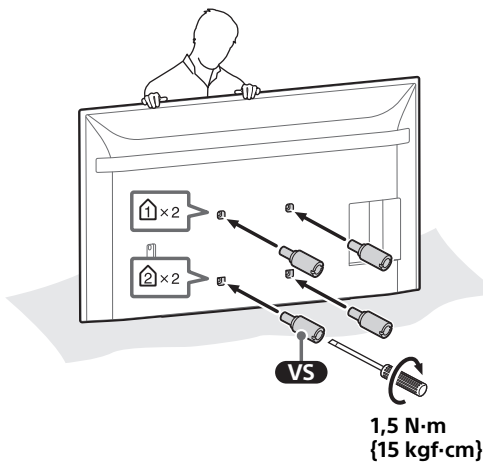
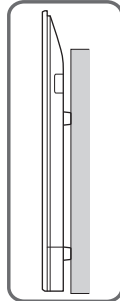

### Obs!

- Se till att fästa väggfästanordningen när du sätter fast dem i LCD-bildskärmen. Använd endast en spårskruvmejsel till att montera väggfästanordningen. Användning av annat verktyg kan resultera i för starkt vridmoment mot väggfästanordningen och skada LCD-bildskärmen.

## 3 Fäst Väggfästet (medföljer ej) med skruvarna (medföljer ej).

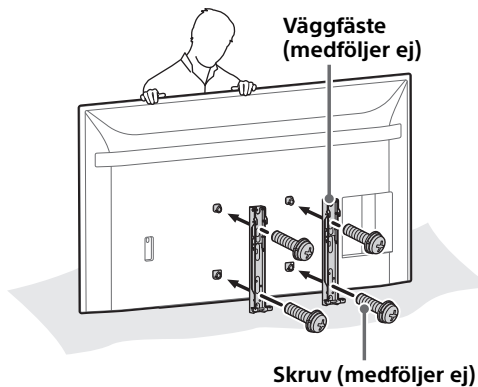

Om du använder en elektrisk skruvdragare ska du ställa in vridmomentet på cirka 1,5 N-m {15 kgf-cm}.

Lyft inte väggfästet (medföljer ej) förrän skruvarna (två skruvar för vardera vänster/höger) är ordentligt åtdragna. Det kan deformera väggfästet eller LCD-bildskärmens chassi.

## Montera LCD-bildskärmen på väggen från bordsstativet\*<sup>1</sup>

\*<sup>1</sup> Endast för begränsad region/land/modell.

## 1 Ta bort skruvarna från LCD-bildskärmens baksida.

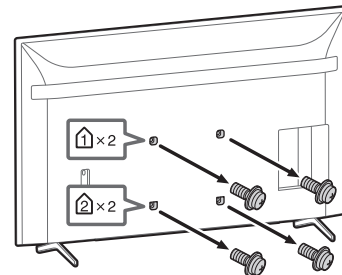



## 2 Fäst väggfästanordningen (medföljer LCD-bildskärmen) mot LCD-bildskärmens baksida (för att få den parallell med väggen).

Medföljer med LCD-bildskärmen

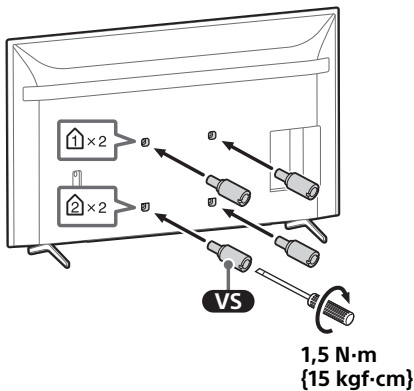
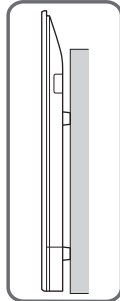

### Obs!

- Se till att fästa väggfästanordningen när du sätter fast dem i LCD-bildskärmen. Använd endast en spårskruvmejsel till att montera väggfästanordningen. Användning av annat verktyg kan resultera i för starkt vridmoment mot väggfästanordningen och skada LCD-bildskärmen.

## 3 Fäst Väggfästet (medföljer ej) med skruvarna (medföljer ej).

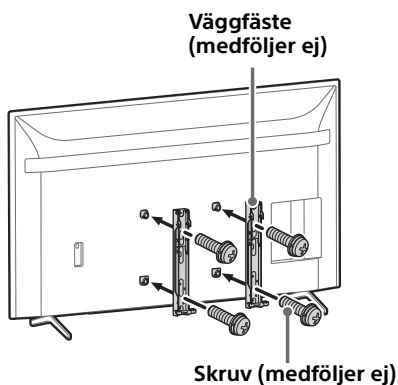

Om du använder en elektrisk skruvdragare ska du ställa in vridmomentet på cirka 1,5 N·m {15 kgf·cm}.

Lyft inte väggfästet (medföljer ej) förrän skruvarna (två skruvar för vardera vänster/höger) är ordentligt åtdragna. Det kan deformera väggfästet eller LCD-bildskärmens chassi.

## 4 Ta bort bordsstativet från LCD-bildskärmen.

- 1 Avlägsna en sida av bordsstativet åt gången. Håll ett fast och säkert tag om bordsstativet med båda händerna medan de andra personerna lyfter upp LCD-bildskärmen.

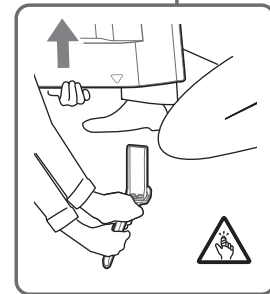
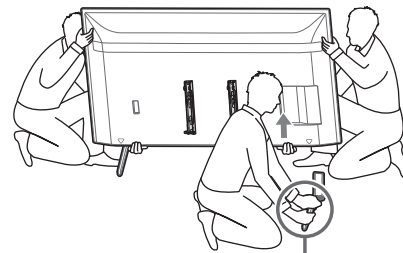

- 2 Upprepa föregående steg och avlägsna den andra sidan av bordsstativet.

### Obs!

- Tre eller fler personer krävs för att ta loss bordsstativet.
- Var försiktig så att ni inte tar i med för hård kraft medan ni tar loss bordsstativet från LCD-bildskärmen eftersom det kan orsaka att LCD-bildskärmen faller och resultera i personskada eller fysisk skada på LCD-bildskärmen.
- Var försiktiga vid hantering av bordsstativet för att undvika skada på LCD-bildskärmen.
- Var försiktig när du lyfter LCD-bildskärmen när bordsstativet lossats, eftersom bordsstativet kan välta och orsaka personsador.
- Var försiktig när du tar bort bordsstativet från LCD-bildskärmen för att hindra den från att ramla och skada ytan som LCD-bildskärmen sitter på.

# Stående stil

Längden på skruven för Väggfästet varierar beroende på Väggfästets tjocklek. Se bilden nedan.

## FW-98BZ53L / 98BZ50L / 98BZ30L

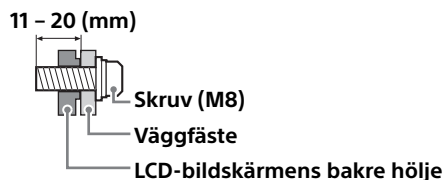

## FW-85BZ40L / 85BZ35L / 85BZ30L / 75BZ40L / 75BZ35L / 75BZ30L / 75EZ20L / 65BZ40L / 65BZ35L / 65BZ30L / 65EZ20L / 55BZ40L / 55BZ35L / 55BZ30L / 55EZ20L / 50BZ30L / 50EZ20L / 43BZ30L / 43EZ20L

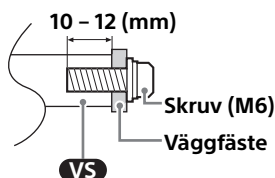

Se följande tabell för hålmönster för väggmontering.

Modellnamn	Hålmönster för väggmontering
	a × b
FW-98BZ53L / 98BZ50L / 98BZ30L	600 × 400 mm
FW-85BZ40L / 85BZ35L / 85BZ30L	400 × 400 mm
FW-75BZ40L / 75BZ35L / 75BZ30L / 75EZ20L / 65BZ40L / 65BZ35L / 65BZ30L / 65EZ20L / 55BZ40L / 55BZ35L / 55BZ30L / 55EZ20L	300 × 300 mm
FW-50BZ30L / 50EZ20L / 43BZ30L / 43EZ20L	200 × 200 mm

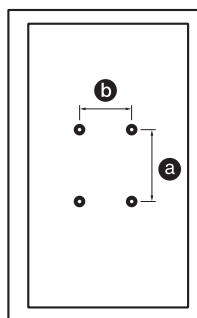

Se till att oanvända skruvar och bordsstativet förvaras på en säker plats tills du åter vill montera bordsstativet. Förvara skruvarna oåtkomligt för små barn.

## FW-98BZ53L / 98BZ50L / 98BZ30L

### Montera LCD-bildskärmen på väggen ur kartongen\*1

\*1 Endast för begränsad region/land/modell.

#### 1 Ta bort skruvarna från LCD-bildskärmens baksida.

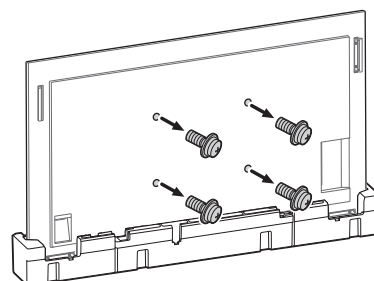

#### 2 Fäst Väggfästet (medföljer ej) med skruvarna (medföljer ej).

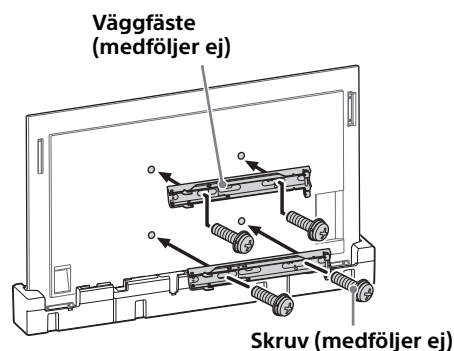

Om du använder en elektrisk skruvdragare ska du ställa in vridmomentet på cirka 1,5 N·m {15 kgf·cm}.

Lyft inte väggfästet (medföljer ej) förrän skruvarna (två skruvar för vardera vänster/höger) är ordentligt åtdragna. Det kan deformera väggfästet eller LCD-bildskärmens chassi.

Om du använder en elektrisk skruvdragare ska du ställa in vridmomentet på cirka 1,5 N·m {15 kgf·cm}.

Lyft inte väggfästet (medföljer ej) förrän skruvarna (två skruvar för vardera vänster/höger) är ordentligt åtdragna. Det kan deformera väggfästet eller LCD-bildskärmens chassi.

## Montera LCD-bildskärmen på väggen från bordsstativet\*1

\*1 Endast för begränsad region/land/modell.

### 1 Ta bort stativskydden.

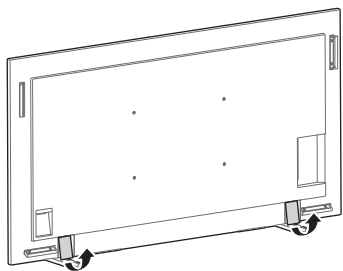

### 2 Ta bort skruvarna från LCD-bildskärmens baksida.

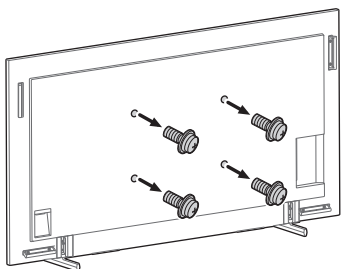

### 3 Fäst Väggfästet (medföljer ej) med skruvarna (medföljer ej).

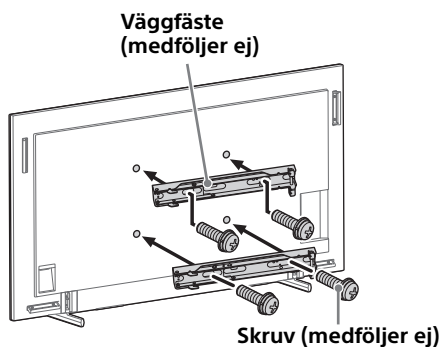

### 4 Ta bort bordsstativet från LCD-bildskärmen.

För att ta loss bordsstativet från LCD-bildskärmen skruvar du ur skruvarna ↕.

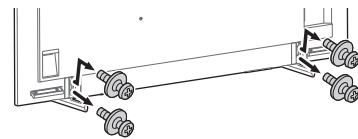

#### Obs!

- Var försiktig när du lyfter LCD-bildskärmen när bordsstativet lossats, eftersom bordsstativet kan välta och orsaka personskador.
- Var försiktig när du tar bort bordsstativet från LCD-bildskärmen för att hindra den från att ramla och skada ytan som LCD-bildskärmen sitter på.

FW-85BZ40L / 85BZ35L / 85BZ30L / 75BZ40L / 75BZ35L / 75BZ30L / 75EZ20L / 65BZ40L / 65BZ35L / 65BZ30L / 65EZ20L / 55BZ40L / 55BZ35L / 55BZ30L / 55EZ20L / 50BZ30L / 50EZ20L / 43BZ30L / 43EZ20L

## Montera LCD-bildskärmen på väggen ur kartongen\*1

\*1 Endast för begränsad region/land/modell.

### 1 Ta bort skruvarna från LCD-bildskärmens baksida.

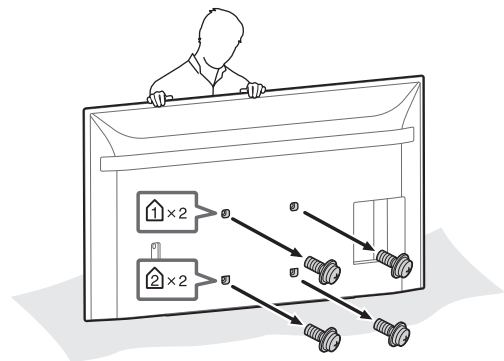

## 2 Fäst väggfästeanordningen (medföljer LCD-bildskärmen) mot LCD-bildskärmens baksida (för att få den parallell med väggen).

Medföljer med LCD-bildskärmen

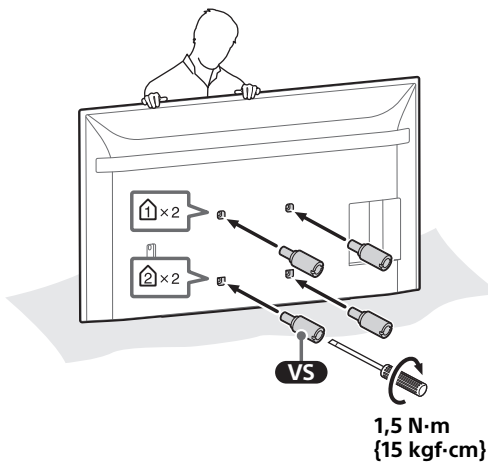
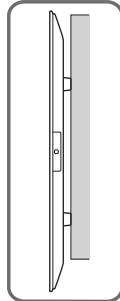

### Obs!

- Se till att fästa väggfästeanordningen när du sätter fast dem i LCD-bildskärmen. Använd endast en spårskruvmejsel till att montera väggfästeanordningen. Användning av annat verktyg kan resultera i för starkt vridmoment mot väggfästeanordningen och skada LCD-bildskärmen.

## 3 Fäst Väggfästet (medföljer ej) med skruvarna (medföljer ej).

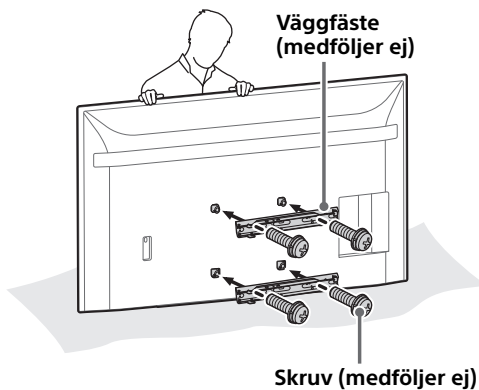

Om du använder en elektrisk skruvdragare ska du ställa in vridmomentet på cirka 1,5 N·m {15 kgf·cm}.

Lyft inte väggfästet (medföljer ej) förrän skruvarna (två skruvar för vardera vänster/höger) är ordentligt åtdragna. Det kan deformera väggfästet eller LCD-bildskärmens chassi.

## Montera LCD-bildskärmen på väggen från bordsstativet\*1

\*1 Endast för begränsad region/land/modell.

### 1 Ta bort skruvarna från LCD-bildskärmens baksida.

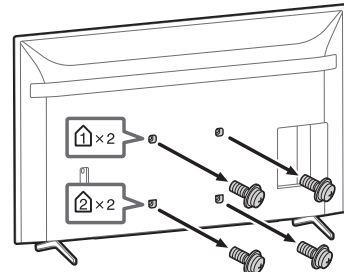

### 2 Fäst väggfästeanordningen (medföljer LCD-bildskärmen) mot LCD-bildskärmens baksida (för att få den parallell med väggen).

Medföljer med LCD-bildskärmen

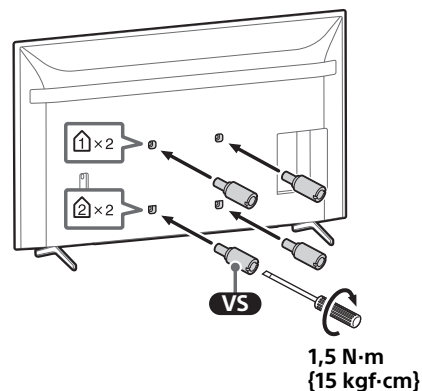
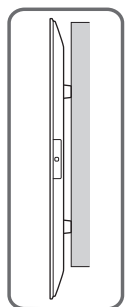

**Obs!**

- Se till att fästa väggfästanordningen när du sätter fast dem i LCD-bildskärmen. Använd endast en spårskruvmejsel till att montera väggfästanordningen. Användning av annat verktyg kan resultera i för starkt vridmoment mot väggfästanordningen och skada LCD-bildskärmen.

### 3 Fäst Väggfästet (medföljer ej) med skruvarna (medföljer ej).

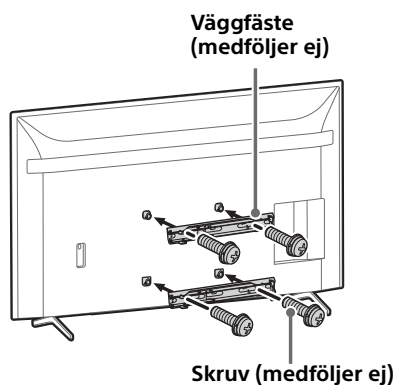

Om du använder en elektrisk skruvdragare ska du ställa in vridmomentet på cirka 1,5 N·m {15 kgf·cm}.

Lyft inte väggfästet (medföljer ej) förrän skruvarna (två skruvar för vardera vänster/höger) är ordentligt åtdragna. Det kan deformera väggfästet eller LCD-bildskärmens chassi.

### 4 Ta bort bordsstativet från LCD-bildskärmen.

- 1 Avlägsna en sida av bordsstativet åt gången. Håll ett fast och säkert tag om bordsstativet med båda händerna medan de andra personerna lyfter upp LCD-bildskärmen.

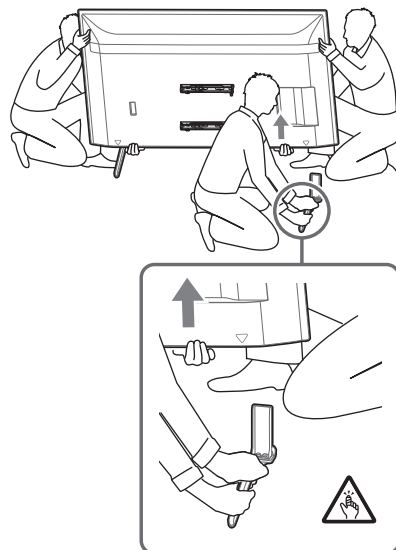

- 2 Upprepa föregående steg och avlägsna den andra sidan av bordsstativet.

**Obs!**

- Tre eller fler personer krävs för att ta loss bordsstativet.
- Var försiktig så att ni inte tar i med för hård kraft medan ni tar loss bordsstativet från LCD-bildskärmen eftersom det kan orsaka att LCD-bildskärmen faller och resultera i personskada eller fysisk skada på LCD-bildskärmen.
- Var försiktiga vid hantering av bordsstativet för att undvika skada på LCD-bildskärmen.
- Var försiktig när du lyfter LCD-bildskärmen när bordsstativet lossats, eftersom bordsstativet kan välta och orsaka personskador.
- Var försiktig när du tar bort bordsstativet från LCD-bildskärmen för att hindra den från att ramla och skada ytan som LCD-bildskärmen sitter på.

### Do Klientów

Do zamontowania tego produktu konieczne jest posiadanie odpowiedniego doświadczenia. Należy zlecać montaż dystrybutorom Sony lub licencjonowanym wykonawcom i zwracać szczególną uwagę na bezpieczeństwo podczas montażu. Firma Sony nie ponosi odpowiedzialności za jakiegokolwiek szkody lub obrażenia ciała wynikające z nieprawidłowej obsługi lub montażu bądź instalacji innych urządzeń niż określony produkt. To zastrzeżenie nie ogranicza praw ustawowych klientów (jeśli takie przysługują).

## OSTRZEŻENIE

Nieprzestrzeganie zasad bezpieczeństwa lub niewłaściwe użytkowanie produktu może spowodować poważne uszkodzenia ciała lub pożar.

W tej instrukcji obsługi przedstawiono prawidłową obsługę produktu oraz ważne środki ostrożności, mające na celu zapobieżenie wypadkom. Użytkownik ma obowiązek uważnie, ze zrozumieniem przeczytać wszystkie wskazówki w niniejszej instrukcji obsługi i postępować zgodnie z ich treścią. W przeciwnym razie może dojść do poważnych obrażeń ciała lub zniszczenia mienia, a także do unieważnienia gwarancji. Należy zachować tę instrukcję w celu wykorzystania w przyszłości.

### Do dystrybutorów Sony

Do zamontowania tego produktu konieczne jest posiadanie odpowiedniego doświadczenia. Należy uważnie przeczytać niniejszy podręcznik w celu bezpiecznego przeprowadzenia prac instalacyjnych. Firma Sony nie ponosi odpowiedzialności za żadne szkody lub obrażenia wynikające z nieprawidłowego postępowania lub nieprawidłowego montażu. Po zakończeniu montażu należy przekazać tę instrukcję klientowi.

Nadzór nad dystrybucją na terytorium RP :  
Sony Europe B.V.  
Da Vincilaan 7-D1, 1930 Zaventem, Belgia

## Informacje dotyczące bezpieczeństwa

Produkty firmy Sony są projektowane z myślą o zapewnieniu bezpieczeństwa. Nieprawidłowe korzystanie z produktów może jednak spowodować poważne obrażenia na skutek pożaru, porażenia prądem elektrycznym, przewrócenia się produktu lub jego upadku. Należy przestrzegać środków ostrożności, aby uniknąć tego typu wypadków.

## UWAGA

### Określone produkty

**W poniższych produktach bez uprzedzenia mogą zostać wprowadzone zmiany. Produkty te mogą być już wyprzedane lub ich produkcja mogła zostać wstrzymana.**

**Niektóre modele mogą być niedostępne w pewnych regionach.**

Monitor LCD	FW-98BZ53L FW-98BZ50L FW-98BZ30L FW-85BZ40L FW-85BZ35L FW-85BZ30L FW-75BZ40L FW-75BZ35L FW-75BZ30L FW-75EZ20L FW-65BZ40L FW-65BZ35L FW-65BZ30L FW-65EZ20L FW-55BZ40L FW-55BZ35L FW-55BZ30L FW-55EZ20L FW-50BZ30L FW-50EZ20L FW-43BZ30L FW-43EZ20L
-------------	--

## OSTRZEŻENIE

Nieprzestrzeganie poniższych środków ostrożności może prowadzić do poważnych uszkodzeń ciała lub śmierci w wyniku pożaru, porażenia prądem elektrycznym, przewrócenia lub upadku produktu.

Należy dokładnie zapoznać się ze wszystkimi informacjami dotyczącymi bezpieczeństwa opisanymi w instrukcji obsługi.

### Należy zachować odpowiednie odstępy wokół Monitora LCD.

Poniższa ilustracja pokazuje wymaganą przestrzeń wokół Monitora LCD.

Należy upewnić się, że Monitor LCD jest instalowany w orientacji pokazanej na poniższej ilustracji.

#### W pionie

Jednostka: mm

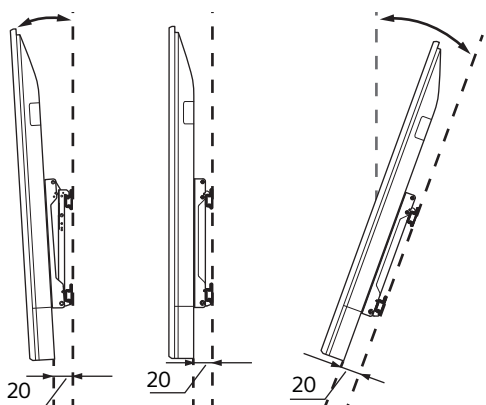
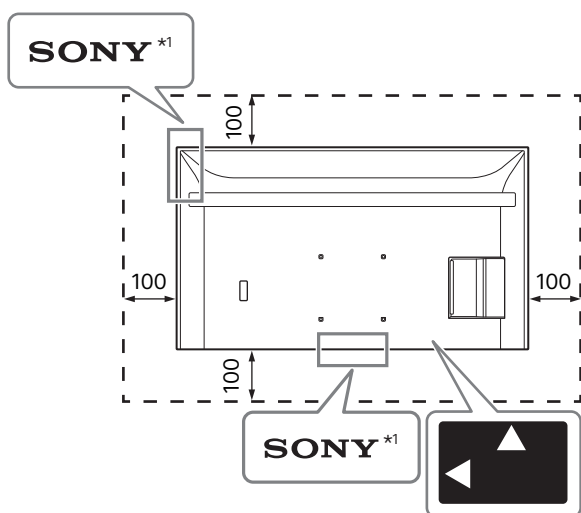

#### W pionie

Jednostka: mm

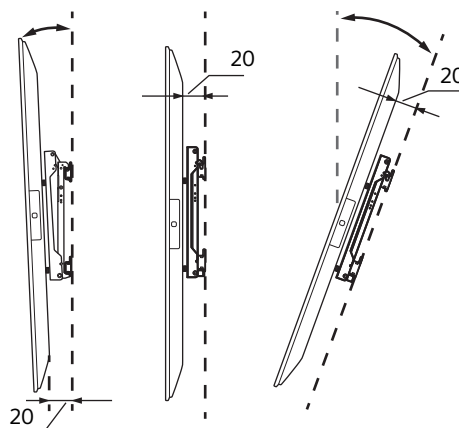
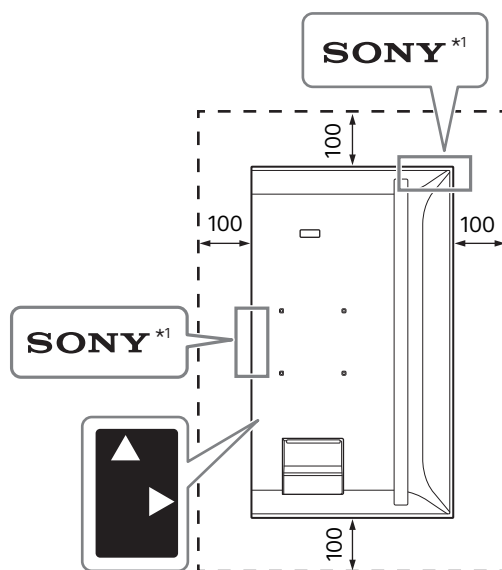

\*1 Wyłącznie w przypadku niektórych regionów/krajów/modeli.



### Nie wolno zasłaniać otworów wentylacyjnych Monitora LCD.

W przypadku zablokowania otworów wentylacyjnych taśmą lub innym obiektem zbyt wysoka temperatura wewnątrz Monitora LCD może spowodować pożar.

## Pozostałe

- W przypadku zasłonięcia diody LED i jej okolic taśmą lub innym przedmiotem nie można sprawdzić statusu Monitora LCD, a pilot zdalnego sterowania może nie działać.
- Podczas przenoszenia Monitora LCD należy trzymać w orientacji poziomej i uważać, aby nie upuścić go podczas instalacji. Nie należy stosować nadmiernej siły do Monitora LCD, w przeciwnym wypadku może on ulec odkształceniu.

# Sposób montażu

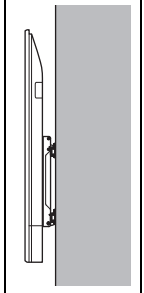
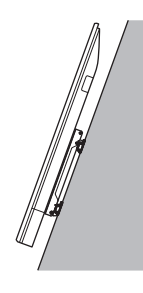
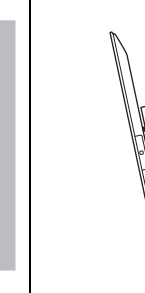
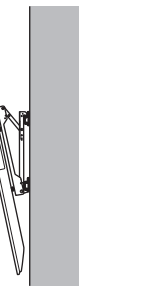
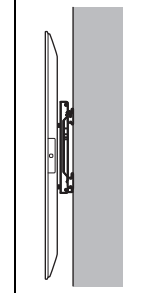
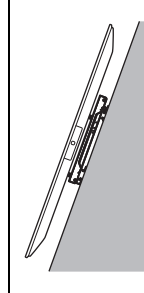
Nazwa modelu	W poziomie				W pionie			
								
	~-20°	~-15°	0°	~+20°	~-20°	~-15°	0°	~+20°
FW-98BZ53L / 98BZ50L / 98BZ30L	-	✓	✓	✓	-	✓	✓	✓
FW-85BZ40L / 85BZ35L / 85BZ30L	✓	✓	✓	✓	-	✓	✓	✓
FW-75BZ40L / 75BZ35L / 75BZ30L	✓	✓	✓	✓	-	✓*3	✓*2	✓*1
FW-75EZ20L	✓	✓	✓	✓	-	✓	✓	✓*1
FW-65BZ40L / 65BZ35L / 65BZ30L	✓	✓	✓	✓	-	✓*2	✓*2	✓*2
FW-65EZ20L	✓	✓	✓	✓	-	✓	✓	✓
FW-55BZ40L / 55BZ35L / 55BZ30L	✓	✓	✓	✓*1	-	✓*3	✓*4	✓*2
FW-55EZ20L	✓	✓	✓	✓	-	✓	✓	✓
FW-50BZ30L	✓	✓	✓*5	✓*2	✓	✓	✓	✓
FW-50EZ20L	✓	✓	✓	✓	✓	✓	✓	✓
FW-43BZ30L	✓*1	✓*1	✓*5	✓*3	✓	✓	✓*2	✓*4
FW-43EZ20L	✓*2	✓*2	✓	✓	✓*3	✓*3	✓*3	✓*3

\*1 Temperatura robocza: maks. 39 °C

\*2 Temperatura robocza: maks. 38 °C

\*3 Temperatura robocza: maks. 37 °C

\*4 Temperatura robocza: maks. 36 °C

\*5 Temperatura robocza: 38 °C i niższa lub zapewnić prześwit 300 mm na górze Monitora LCD



# W poziomie

Długość wkrętu do Uchwytu ściennego różni się w zależności od grubości tego uchwytu. Proszę zapoznać się z poniższą ilustracją.

## FW-98BZ53L / 98BZ50L / 98BZ30L

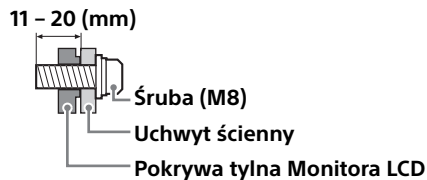

## FW-85BZ40L / 85BZ35L / 85BZ30L / 75BZ40L / 75BZ35L / 75BZ30L / 75EZ20L / 65BZ40L / 65BZ35L / 65BZ30L / 65EZ20L / 55BZ40L / 55BZ35L / 55BZ30L / 55EZ20L / 50BZ30L / 50EZ20L / 43BZ30L / 43EZ20L

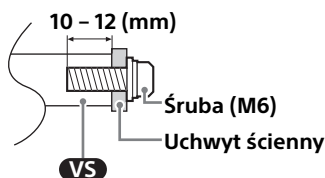

Rozmieszczenie otworów do montażu na ścianie - patrz poniższa tabela.

Nazwa modelu	Rozmieszczenie otw. do montażu na ścianie
FW-98BZ53L / 98BZ50L / 98BZ30L	600 × 400 mm
FW-85BZ40L / 85BZ35L / 85BZ30L	400 × 400 mm
FW-75BZ40L / 75BZ35L / 75BZ30L / 75EZ20L / 65BZ40L / 65BZ35L / 65BZ30L / 65EZ20L / 55BZ40L / 55BZ35L / 55BZ30L / 55EZ20L	300 × 300 mm
FW-50BZ30L / 50EZ20L / 43BZ30L / 43EZ20L	200 × 200 mm

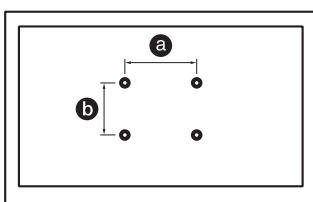

Nie używane śruby i podstawę należy przechowywać w bezpiecznym miejscu z przeznaczeniem do zamontowania w przyszłości. Śruby należy przechowywać poza zasięgiem dzieci.

## FW-98BZ53L / 98BZ50L / 98BZ30L

### Montaż Monitora LCD na ścianie – karton\*1

\*1 Wyłącznie w przypadku niektórych regionów/krajów/modeli.

#### 1 Wykręcić śruby z tylnej części Monitora LCD.

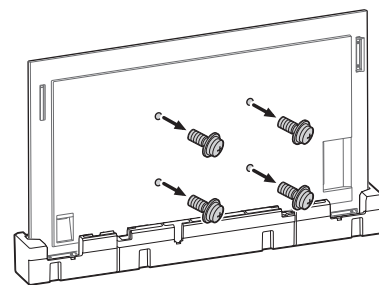

#### 2 Przymocuj Uchwyt ścienny (nie należy do wyposażenia) za pomocą śrub (nie należą do wyposażenia).

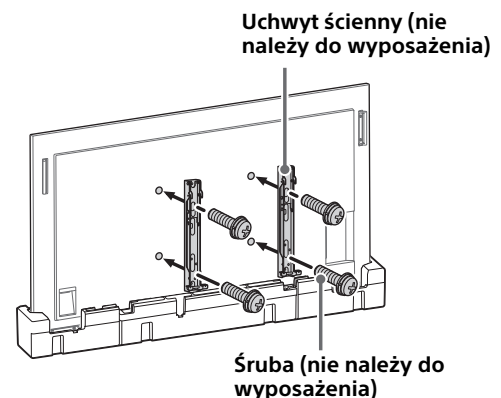

Jeśli używany jest śrubokręt elektryczny, należy ustawić moment obrotowy na ok. 1,5 N·m {15 kgf·cm}.

Nie podnosić uchwytu ściennego (nie jest dołączony do zestawu) przed dokręceniem śrub (po dwie śruby z prawej i lewej strony). Może to spowodować odkształcenie uchwytu ściennego lub obudowy monitora LCD.

## Montaż Monitora LCD na ścianie – podstawa\*1

\*1 Wyłącznie w przypadku niektórych regionów/krajów/modeli.

### 1 Zdejmij osłonę podstawy.

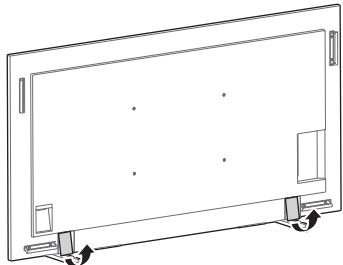

### 2 Wykręć śruby z tylnej części Monitora LCD.

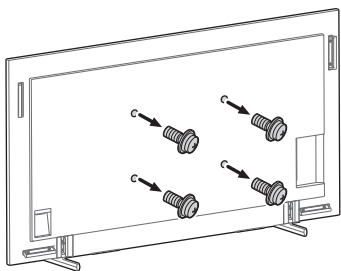

### 3 Przymocuj Uchwyt ścienny (nie należy do wyposażenia) za pomocą śrub (nie należą do wyposażenia).

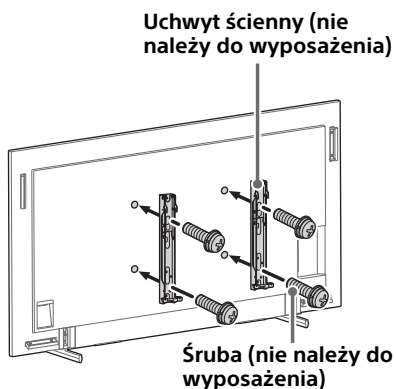

Jeśli używany jest śrubokręt elektryczny, należy ustawić moment obrotowy na ok. 1,5 N·m {15 kgf·cm}.

Nie podnosić uchwytu ściennego (nie jest dołączony do zestawu) przed dokręceniem śrub (po dwie śruby z prawej i lewej strony). Może to spowodować odkształcenie uchwytu ściennego lub obudowy monitora LCD.

### 4 Odłączanie podstawy od Monitora LCD.

Aby odcepić podstawę od Monitora LCD, odkręć śruby ↗.

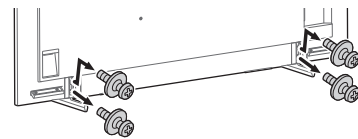

#### Uwaga

- Zachowaj ostrożność, unosząc Monitor LCD i odłączając podstawę. Łatwo ją można przewrócić i spowodować obrażenia.
- Uważaj podczas odłączania podstawy od Monitora LCD, aby nie spadła i nie uszkodziła powierzchni, na której stał Monitor LCD.

FW-85BZ40L / 85BZ35L / 85BZ30L / 75BZ40L / 75BZ35L / 75BZ30L / 75EZ20L / 65BZ40L / 65BZ35L / 65BZ30L / 65EZ20L / 55BZ40L / 55BZ35L / 55BZ30L / 55EZ20L / 50BZ30L / 50EZ20L / 43BZ30L / 43EZ20L

## Montaż Monitora LCD na ścianie – karton\*1

\*1 Wyłącznie w przypadku niektórych regionów/krajów/modeli.

### 1 Wykręć śruby z tylnej części Monitora LCD.

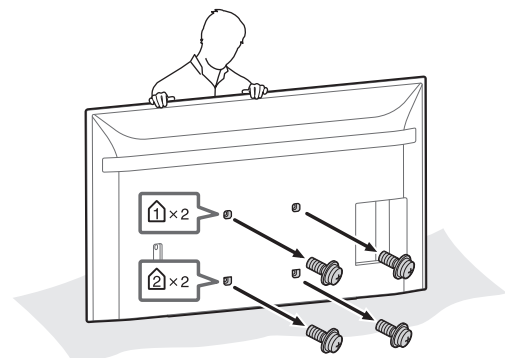

## 2 Przymocuj uchwyt ścienny (dostarczony z Monitorem LCD) z tyłu Monitora LCD (aby ustawić go równoległe do ściany).

Dołączone do Monitora LCD

**VS** Uchwyt ścienny (4)

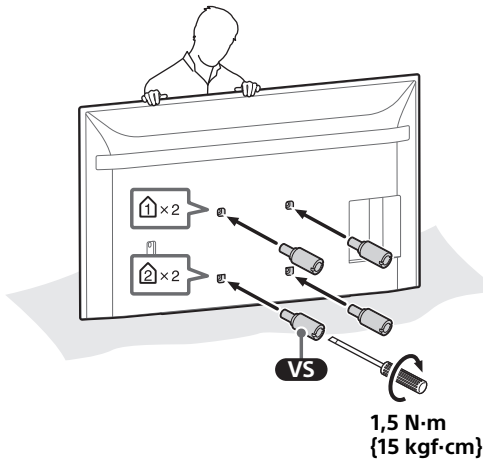
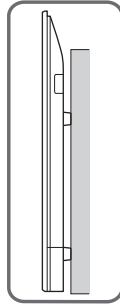
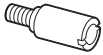

### Uwaga

- Upewnij się, że uchwyt ścienny został solidnie przymocowany do Monitora LCD. Do montażu uchwyty ściennego należy używać wyłącznie wkrętek płaskich. Użycie innych narzędzi może spowodować przykręcenie uchwyty ściennego ze zbyt dużym momentem wkręcania, powodując uszkodzenie Monitora LCD.

## 3 Przymocuj Uchwyt ścienny (nie należy do wyposażenia) za pomocą śrub (nie należy do wyposażenia).

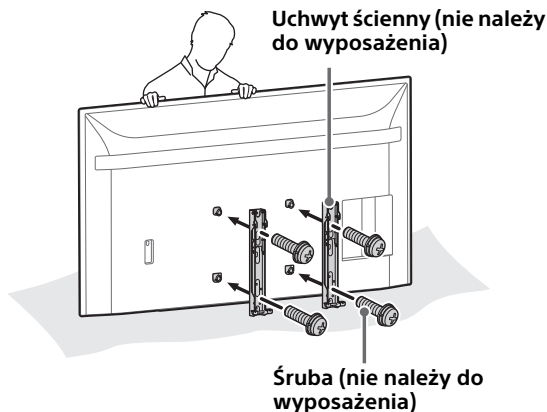

Jeśli używany jest śrubokręt elektryczny, należy ustawić moment obrotowy na ok. 1,5 N·m {15 kgf·cm}.

Nie podnosić uchwyty ściennego (nie jest dołączony do zestawu) przed dokręceniem śrub (po dwie śruby z prawej i lewej strony). Może to spowodować odkształcenie uchwyty ściennego lub obudowy monitora LCD.

## Montaż Monitora LCD na ścianie – podstawa\*1

\*1 Wyłącznie w przypadku niektórych regionów/krajów/modeli.

## 1 Wykręcić śruby z tylnej części Monitora LCD.

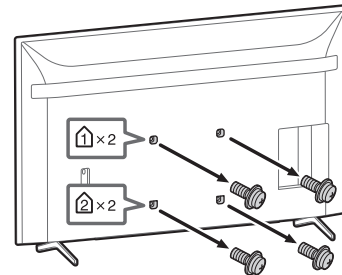

## 2 Przymocuj uchwyt ścienny (dostarczony z Monitorem LCD) z tyłu Monitora LCD (aby ustawić go równoległe do ściany).

Dołączone do Monitora LCD

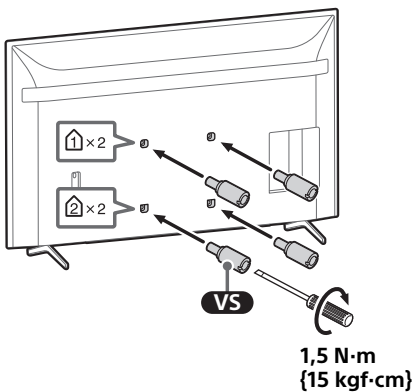
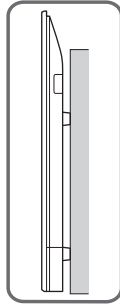
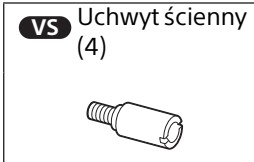

### Uwaga

- Upewnij się, że uchwyt ścienny został solidnie przymocowany do Monitora LCD. Do montażu uchwyty ściennego należy używać wyłącznie wkrętek płaskich. Użycie innych narzędzi może spowodować przykręcenie uchwyty ściennego ze zbyt dużym momentem wkręcania, powodując uszkodzenie Monitora LCD.

## 3 Przymocuj Uchwyt ścienny (nie należy do wyposażenia) za pomocą śrub (nie należy do wyposażenia).

Uchwyt ścienny (nie należy do wyposażenia)

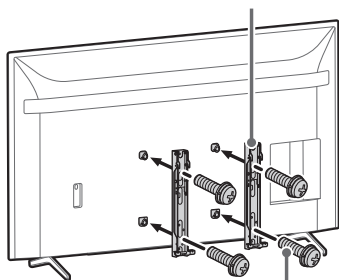

Śruba (nie należy do wyposażenia)

Jeśli używany jest śrubokręt elektryczny, należy ustawić moment obrotowy na ok. 1,5 N·m {15 kgf·cm}.

Nie podnosić uchwyty ściennego (nie jest dołączony do zestawu) przed dokręceniem śrub (po dwie śruby z prawej i lewej strony). Może to spowodować odkształcenie uchwyty ściennego lub obudowy monitora LCD.

## 4 Odłączanie podstawy od Monitora LCD.

- 1 Usunąć boki podstawy pojedynczo. Chwyć podstawę mocno obiema rękami, a pozostałe osoby powinny podnieść Monitor LCD.

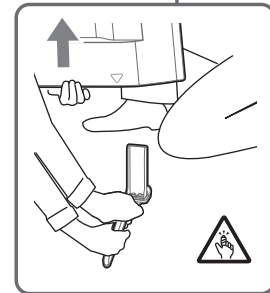
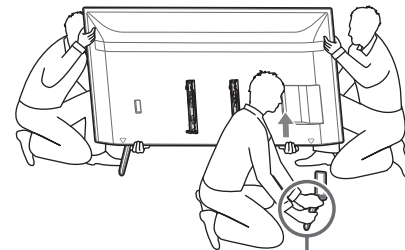

- 2 Powtórzyć poprzednią czynność i usunąć drugi bok podstawy.

### Uwaga

- Odłączenie podstawy wymaga współdziałania przynajmniej trzech osób.
- Należy uważać, aby nie użyć nadmiernej siły przy odłączaniu podstawy od Monitora LCD, gdyż może to spowodować upadek Monitora LCD i doprowadzić do obrażeń ciała lub fizycznego uszkodzenia Monitora LCD.
- Zachować ostrożność podczas obsługi podstawy, aby uniknąć uszkodzenia Monitora LCD.
- Zachować ostrożność, unosząc Monitor LCD i odłączając podstawę. Łatwo ją można przewrócić i spowodować obrażenia.
- Uważaj podczas odłączania podstawy od Monitora LCD, aby nie spadła i nie uszkodziła powierzchni, na której stał Monitor LCD.

# W pionie

Długość wkrętu do Uchwytu ściennego różni się w zależności od grubości tego uchwytu. Proszę zapoznać się z poniższą ilustracją.

## FW-98BZ53L / 98BZ50L / 98BZ30L

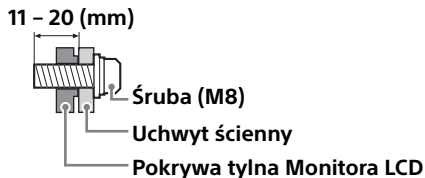

## FW-85BZ40L / 85BZ35L / 85BZ30L / 75BZ40L / 75BZ35L / 75BZ30L / 75EZ20L / 65BZ40L / 65BZ35L / 65BZ30L / 65EZ20L / 55BZ40L / 55BZ35L / 55BZ30L / 55EZ20L / 50BZ30L / 50EZ20L / 43BZ30L / 43EZ20L

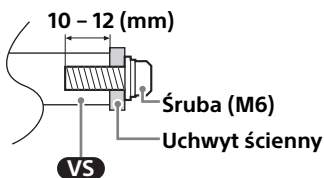

Rozmieszczenie otworów do montażu na ścianie - patrz poniższa tabela.

Nazwa modelu	Rozmieszcz. otw. do montażu na ścianie
	a × b
FW-98BZ53L / 98BZ50L / 98BZ30L	600 × 400 mm
FW-85BZ40L / 85BZ35L / 85BZ30L	400 × 400 mm
FW-75BZ40L / 75BZ35L / 75BZ30L / 75EZ20L / 65BZ40L / 65BZ35L / 65BZ30L / 65EZ20L / 55BZ40L / 55BZ35L / 55BZ30L / 55EZ20L	300 × 300 mm
FW-50BZ30L / 50EZ20L / 43BZ30L / 43EZ20L	200 × 200 mm

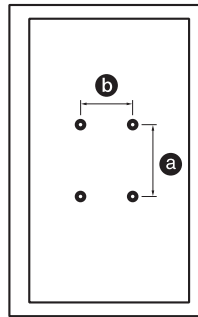

Nie używane śruby i podstawę należy przechowywać w bezpiecznym miejscu z przeznaczeniem do zamontowania w przyszłości. Śruby należy przechowywać poza zasięgiem dzieci.

## FW-98BZ53L / 98BZ50L / 98BZ30L

### Montaż Monitora LCD na ścianie – karton\*1

\*1 Wyłącznie w przypadku niektórych regionów/krajów/modeli.

## 1 Wykręcić śruby z tylnej części Monitora LCD.

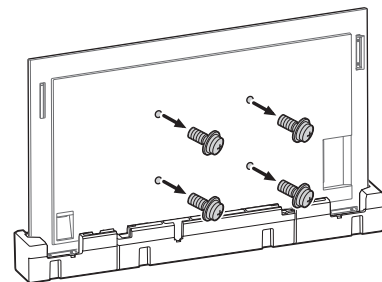

## 2 Przymocuj Uchwyt ścienny (nie należy do wyposażenia) za pomocą śrub (nie należą do wyposażenia).

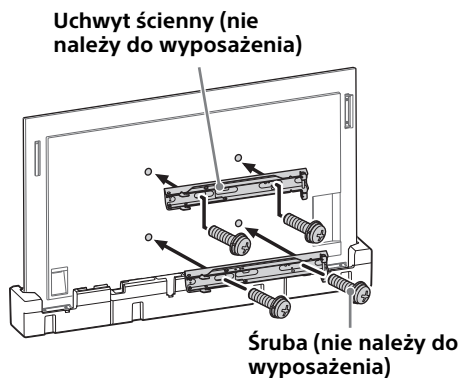

Jeśli używany jest śrubokręt elektryczny, należy ustawić moment obrotowy na ok. 1,5 N·m {15 kgf·cm}.

Nie podnosić uchwytu ściennego (nie jest dołączony do zestawu) przed dokręceniem śrub (po dwie śruby z prawej i lewej strony). Może to spowodować odkształcenie uchwytu ściennego lub obudowy monitora LCD.

## Montaż Monitora LCD na ścianie — podstawa\*1

\*1 Wyłącznie w przypadku niektórych regionów/krajów/modeli.

## 1 Zdejmij osłonę podstawy.

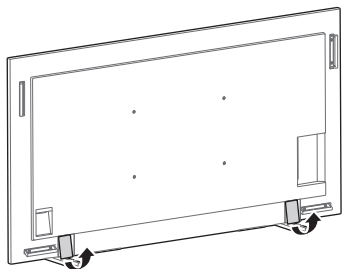

## 2 Wykręcić śruby z tylnej części Monitora LCD.

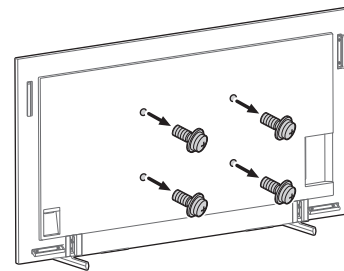

## 3 Przymocuj Uchwyt ścienny (nie należy do wyposażenia) za pomocą śrub (nie należą do wyposażenia).

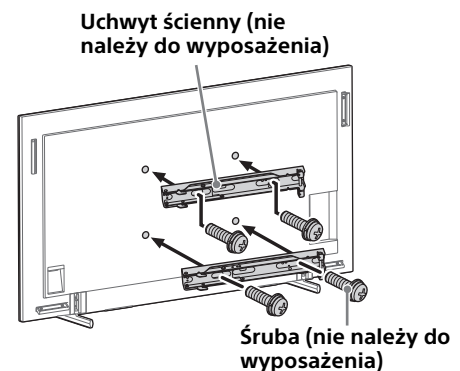

Jeśli używany jest śrubokręt elektryczny, należy ustawić moment obrotowy na ok. 1,5 N·m {15 kgf·cm}.

Nie podnosić uchwytu ściennego (nie jest dołączony do zestawu) przed dokręceniem śrub (po dwie śruby z prawej i lewej strony). Może to spowodować odkształcenie uchwytu ściennego lub obudowy monitora LCD.

## 4 Odłączanie podstawy od Monitora LCD.

Aby odciągnąć podstawę od Monitora LCD, odkręć śruby .

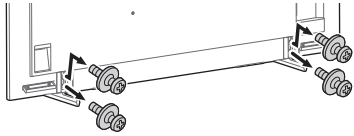

### Uwaga

- Zachowaj ostrożność, unosząc Monitor LCD i odłączając podstawę. Łatwo ją można przewrócić i spowodować obrażenia.
- Uważaj podczas odłączania podstawy od Monitora LCD, aby nie spadła i nie uszkodziła powierzchni, na której stał Monitor LCD.

FW-85BZ40L / 85BZ35L / 85BZ30L / 75BZ40L / 75BZ35L / 75BZ30L / 75EZ20L / 65BZ40L / 65BZ35L / 65BZ30L / 65EZ20L / 55BZ40L / 55BZ35L / 55BZ30L / 55EZ20L / 50BZ30L / 50EZ20L / 43BZ30L / 43EZ20L

## Montaż Monitora LCD na ścianie – karton\*1

\*1 Wyłącznie w przypadku niektórych regionów/krajów/modeli.

## 1 Wykręcić śruby z tylnej części Monitora LCD.

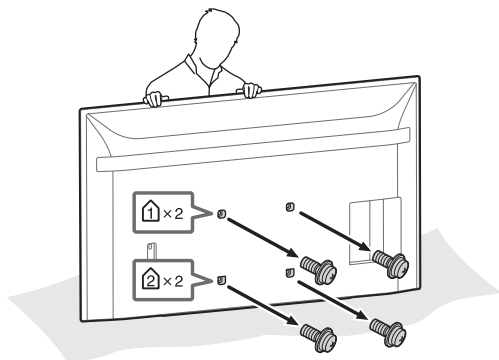

## 2 Przymocuj uchwyt ścienny (dostarczony z Monitorem LCD) z tyłu Monitora LCD (aby ustawić go równoległe do ściany).

Dołączone do Monitora LCD

**VS** Uchwyt ścienny (4)

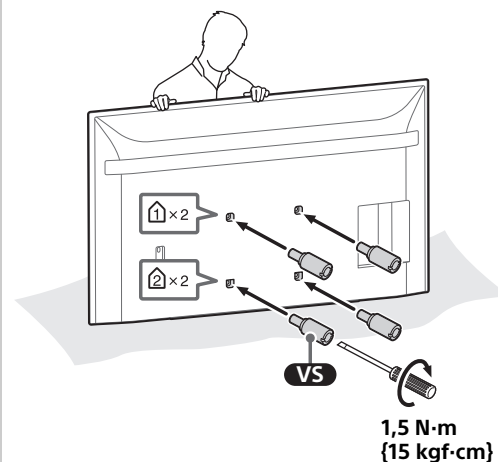
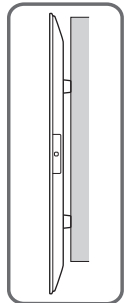
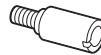

### Uwaga

- Upewnij się, że uchwyt ścienny został solidnie przymocowany do Monitora LCD. Do montażu uchwyty ściennego należy używać wyłącznie wkrętek płaskich. Użycie innych narzędzi może spowodować przykręcenie uchwyty ściennego ze zbyt dużym momentem wkręcania, powodując uszkodzenie Monitora LCD.

## 3 Przymocuj Uchwyt ścienny (nie należy do wyposażenia) za pomocą śrub (nie należących do wyposażenia).

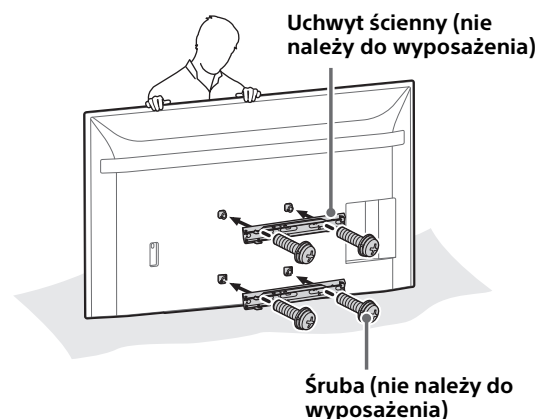

Jeśli używany jest śrubokręt elektryczny, należy ustawić moment obrotowy na ok. 1,5 N·m {15 kgf·cm}.

Nie podnosić uchwyty ścienny (nie jest dołączony do zestawu) przed dokręceniem śrub (po dwie śruby z prawej i lewej strony). Może to spowodować odkształcenie uchwyty ścienny lub obudowy monitora LCD.

## Montaż monitora LCD na ścianie — podstawa\*1

\*1 Wyłącznie w przypadku niektórych regionów/krajów/modeli.

### 1 Wykręcić śruby z tylnej części Monitora LCD.

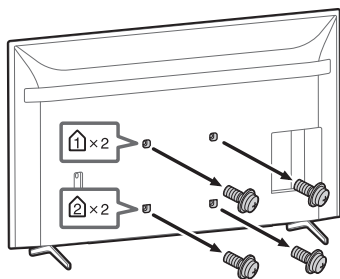

### 2 Przymocuj uchwyt ścienny (dostarczony z Monitorem LCD) z tyłu Monitora LCD (aby ustawić go równoległe do ściany).

Dołączone do Monitora LCD

**VS** Uchwyt ścienny (4)

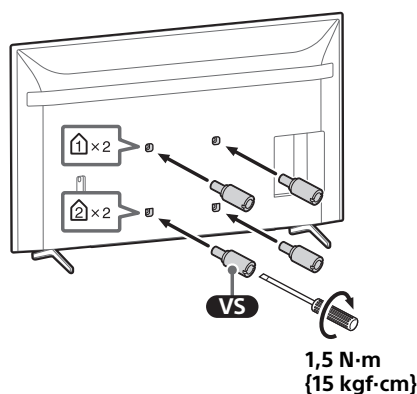
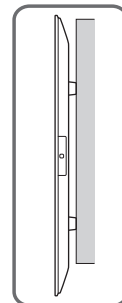

#### Uwaga

- Upewnij się, że uchwyt ścienny został solidnie przymocowany do Monitora LCD. Do montażu uchwyty ścienny należy używać wyłącznie wkrętek płaskich. Użycie innych narzędzi może spowodować przykręcenie uchwyty ścienny ze zbyt dużym momentem wkręcania, powodując uszkodzenie Monitora LCD.

### 3 Przymocuj Uchwyt ścienny (nie należy do wyposażenia) za pomocą śrub (nie należą do wyposażenia).

Uchwyt ścienny (nie należy do wyposażenia)

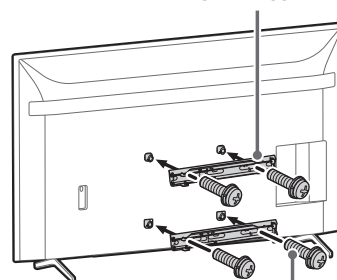

Śruba (nie należy do wyposażenia)



Jeśli używany jest śrubokręt elektryczny, należy ustawić moment obrotowy na ok. 1,5 N·m {15 kgf·cm}.

Nie podnosić uchwyty ściennego (nie jest dołączony do zestawu) przed dokręceniem śrub (po dwie śruby z prawej i lewej strony). Może to spowodować odkształcenie uchwyty ściennego lub obudowy monitora LCD.

## 4 Odłączanie podstawy od Monitora LCD.

- 1 Usun boki podstawy pojedynczo. Chwyć podstawę mocno obiema rękami, a pozostałe osoby powinny podnieść Monitor LCD.

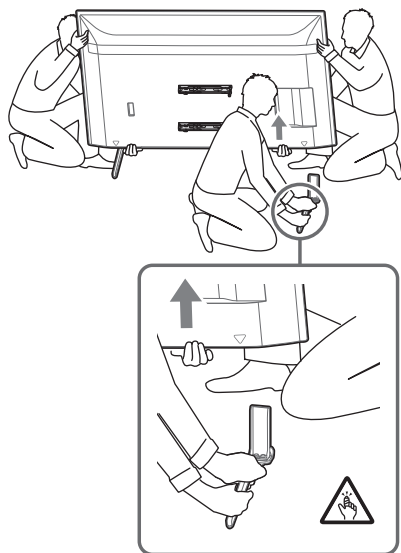

- 2 Powtórz poprzednią czynność i usuń drugi bok podstawy.

### Uwaga

- Odłączenie podstawy wymaga współdziałania przynajmniej trzech osób.
- Należy uważać, aby nie użyć nadmiernej siły przy odłączaniu podstawy od Monitora LCD, gdyż może to spowodować upadek Monitora LCD i doprowadzić do obrażeń ciała lub fizycznego uszkodzenia Monitora LCD.
- Zachować ostrożność podczas obsługi podstawy, aby uniknąć uszkodzenia Monitora LCD.
- Zachowaj ostrożność, unosząc Monitor LCD i odłączając podstawę. Łatwo ją można przewrócić i spowodować obrażenia.
- Uważaj podczas odłączania podstawy od Monitora LCD, aby nie spadła i nie uszkodziła powierzchni, na której stał Monitor LCD.

### Para os clientes

É necessária uma formação técnica adequada para instalar este produto. Solicite a instalação a agentes Sony ou a empresas contratadas autorizadas e preste especial atenção à segurança durante a instalação. A Sony não poderá ser responsabilizada por quaisquer danos ou ferimentos causados por manuseamento incorreto ou instalação imprópria, nem pela instalação de um produto diferente do especificado. Os seus Direitos Estatutários (se existirem) não são afectados.

## AVISO

Se as precauções de segurança não forem cumpridas ou se o produto for utilizado incorretamente, isso poderá resultar em incêndio ou lesões graves.

Este manual de instruções descreve as precauções importantes necessárias para evitar acidentes e utilizar o produto de forma correcta. O utilizador é responsável por ler, compreender totalmente e seguir todas as instruções deste manual de instruções. Se não o fizer, pode provocar ferimentos graves em pessoas e danos materiais que podem anular a garantia. Guarde este manual para futuras consultas.

### Para os agentes da Sony

É necessária uma formação técnica adequada para instalar este produto. Certifique-se de que lê este manual atentamente para realizar a instalação com segurança. A Sony não se responsabiliza por quaisquer danos ou ferimentos causados pela utilização indevida ou instalação incorrecta. Após a instalação, entregue este manual de instruções ao cliente.

## Segurança

Os produtos da Sony são concebidos para oferecer a máxima segurança. No entanto, se utilizados de forma incorrecta, podem provocar ferimentos graves através de incêndio, choque eléctrico ou queda. Para evitar esse tipo de acidentes, respeite as precauções de segurança.

## CUIDADO

### Produtos especificados

Os seguintes produtos estão sujeitos a mudanças sem aviso prévio, poderão estar esgotados ou poderão ser descontinuados.

Alguns modelos poderão não estar disponíveis em determinadas regiões.

Monitor LCD	FW-98BZ53L FW-98BZ50L FW-98BZ30L FW-85BZ40L FW-85BZ35L FW-85BZ30L FW-75BZ40L FW-75BZ35L FW-75BZ30L FW-75EZ20L FW-65BZ40L FW-65BZ35L FW-65BZ30L FW-65EZ20L FW-55BZ40L FW-55BZ35L FW-55BZ30L FW-55EZ20L FW-50BZ30L FW-50EZ20L FW-43BZ30L FW-43EZ20L
-------------	--

## AVISO

Se não forem cumpridas as seguintes precauções, podem ocorrer ferimentos graves ou morte resultantes de incêndio, choques elétricos ou queda do produto.

Certifique-se de que lê atentamente todas as informações de segurança descritas no manual de instruções.

## Proporcione os espaços livres adequados à volta do Monitor LCD.

As ilustrações seguintes apresentam o espaço que é necessário à volta do Monitor LCD.

Certifique-se de que instala o Monitor LCD na orientação indicada nas ilustrações seguintes.

### Horizontal

Unidade: mm

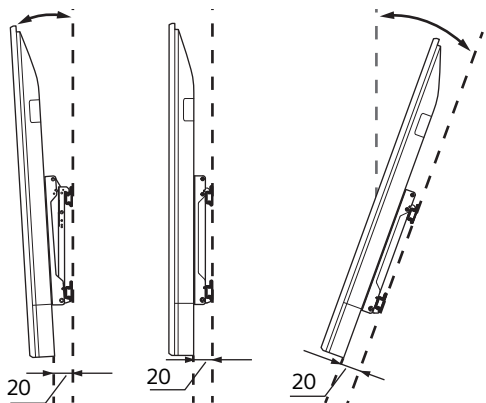
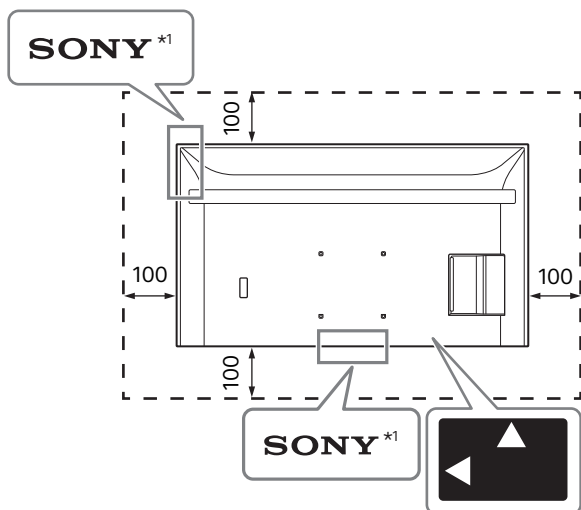

### Vertical

Unidade: mm

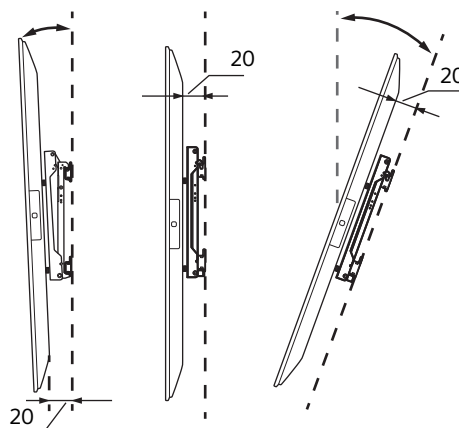
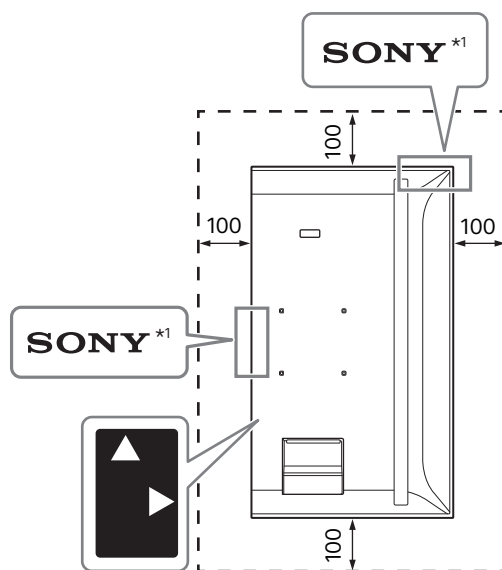

\*1 Apenas para determinadas regiões/países/modelos.

## Não bloqueie os orifícios de ventilação do Monitor LCD.

Se os bloquear com fitas ou outros objetos, o calor acumular-se-á no interior do Monitor LCD e poderá resultar em incêndio.

## Outros

- Se cobrir o LED com fitas ou outros objetos, o estado do Monitor LCD não será reconhecido e o telecomando poderá não funcionar.
- Quando transportar o Monitor LCD, segure-o na orientação horizontal e tenha cuidado para não o deixar cair durante a instalação. Não aplique força excessiva no Monitor LCD; caso contrário, poderá ficar deformado.

# Estilo de Instalação

Nome do modelo	Horizontal				Vertical			
	~-20°	~-15°	0°	~+20°	~-20°	~-15°	0°	~+20°
FW-98BZ53L / 98BZ50L / 98BZ30L	-	✓	✓	✓	-	✓	✓	✓
FW-85BZ40L / 85BZ35L / 85BZ30L	✓	✓	✓	✓	-	✓	✓	✓
FW-75BZ40L / 75BZ35L / 75BZ30L	✓	✓	✓	✓	-	✓*3	✓*2	✓*1
FW-75EZ20L	✓	✓	✓	✓	-	✓	✓	✓*1
FW-65BZ40L / 65BZ35L / 65BZ30L	✓	✓	✓	✓	-	✓*2	✓*2	✓*2
FW-65EZ20L	✓	✓	✓	✓	-	✓	✓	✓
FW-55BZ40L / 55BZ35L / 55BZ30L	✓	✓	✓	✓*1	-	✓*3	✓*4	✓*2
FW-55EZ20L	✓	✓	✓	✓	-	✓	✓	✓
FW-50BZ30L	✓	✓	✓*5	✓*2	✓	✓	✓	✓
FW-50EZ20L	✓	✓	✓	✓	✓	✓	✓	✓
FW-43BZ30L	✓*1	✓*1	✓*5	✓*3	✓	✓	✓*2	✓*4
FW-43EZ20L	✓*2	✓*2	✓	✓	✓*3	✓*3	✓*3	✓*3

\*1 Temperatura ambiente para funcionamento: 39 °C ou menos

\*2 Temperatura ambiente para funcionamento: 38 °C ou menos

\*3 Temperatura ambiente para funcionamento: 37 °C ou menos

\*4 Temperatura ambiente para funcionamento: 36 °C ou menos

\*5 Temperatura ambiente para funcionamento: 38 °C ou menos ou proporcionar espaço livre de 300 mm na parte superior do Monitor LCD

# Estilo Horizontal

O comprimento do parafuso do Suporte de parede difere dependendo da espessura do Suporte de parede. Consulte a figura abaixo.

## FW-98BZ53L / 98BZ50L / 98BZ30L

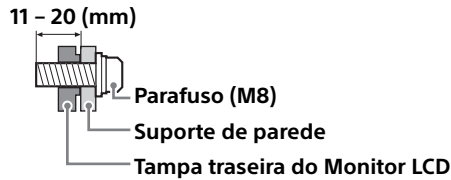

## FW-85BZ40L / 85BZ35L / 85BZ30L / 75BZ40L / 75BZ35L / 75BZ30L / 75EZ20L / 65BZ40L / 65BZ35L / 65BZ30L / 65EZ20L / 55BZ40L / 55BZ35L / 55BZ30L / 55EZ20L / 50BZ30L / 50EZ20L / 43BZ30L / 43EZ20L

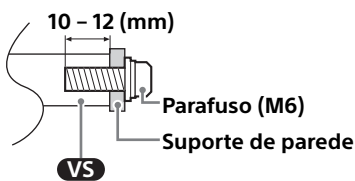

Consulte a tabela seguinte para saber qual é o padrão de buracos do suporte de parede.

Nome do modelo	Padrão de buracos do suporte de parede
	a × b
FW-98BZ53L / 98BZ50L / 98BZ30L	600 × 400 mm
FW-85BZ40L / 85BZ35L / 85BZ30L	400 × 400 mm
FW-75BZ40L / 75BZ35L / 75BZ30L / 75EZ20L / 65BZ40L / 65BZ35L / 65BZ30L / 65EZ20L / 55BZ40L / 55BZ35L / 55BZ30L / 55EZ20L	300 × 300 mm
FW-50BZ30L / 50EZ20L / 43BZ30L / 43EZ20L	200 × 200 mm

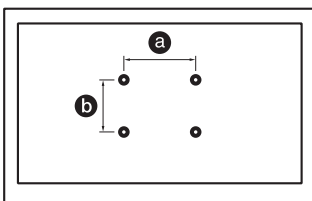

Certifique-se de que armazena os parafusos não utilizados e o Suporte de mesa num local seguro até estar pronto para prender o Suporte de mesa. Mantenha os parafusos fora do alcance de crianças pequenas.

## FW-98BZ53L / 98BZ50L / 98BZ30L

### Instalando o Monitor LCD na parede a partir da embalagem\*1

\*1 Apenas para determinadas regiões/países/ modelos.

#### 1 Remova os parafusos da parte de trás do Monitor LCD.

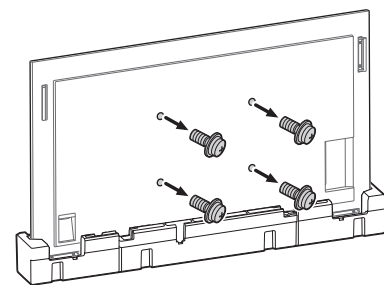

#### 2 Instalar o Suporte de parede (não fornecido) utilizando os parafusos (não fornecidos).

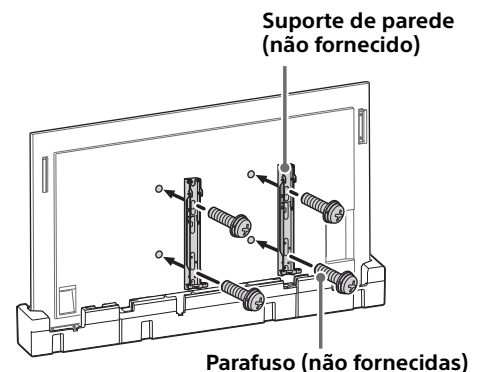

Quando utilizar uma chave de parafusos elétrica, configure o binário de aperto para aproximadamente 1,5 N·m {15 kgf·cm}. Não levante o Suporte de Parede (não fornecido) antes de fixar os parafusos (dois parafusos para os lados esquerdo/direito). Isso poderá deformar o Suporte de Parede ou o Monitor LCD.

## Instalar o Monitor LCD na parede a partir do Suporte de Mesa\*1

\*1 Apenas para determinadas regiões/países/ modelos.

### 1 Retire as coberturas da base.

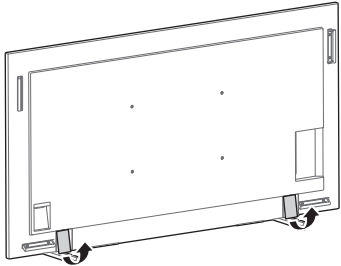

### 2 Remova os parafusos da parte de trás do Monitor LCD.

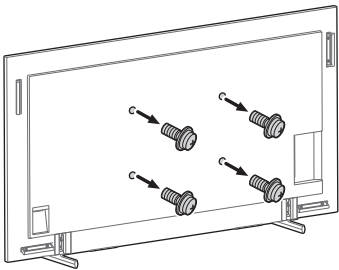

### 3 Instalar o Suporte de parede (não fornecido) utilizando os parafusos (não fornecidos).

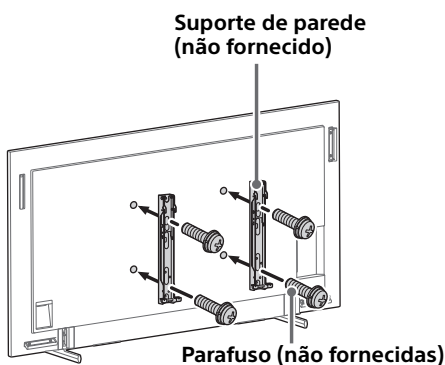

Quando utilizar uma chave de parafusos elétrica, configure o binário de aperto para aproximadamente 1,5 N·m {15 kgf·cm}. Não levante o Suporte de Parede (não fornecido) antes de fixar os parafusos (dois parafusos para os lados esquerdo/direito). Isso poderá deformar o Suporte de Parede ou o Monitor LCD.

## 4 Separar o Suporte de Mesa do Monitor LCD.

Para separar o Suporte de Fixação para Mesas do Monitor LCD, remover os parafusos .

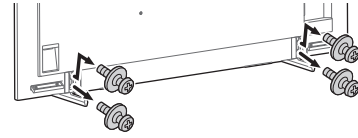

#### Nota

- Tenha cuidado ao levantar o Monitor LCD, pois o Suporte de Mesa é desencaixado, o Suporte de Mesa pode cair e provocar ferimentos pessoais.
- Tenha cuidado ao remover o Suporte de Mesa do Monitor LCD para evitar que caia e danifique a superfície onde se encontra o Monitor LCD.

FW-85BZ40L / 85BZ35L / 85BZ30L / 75BZ40L / 75BZ35L / 75BZ30L / 75EZ20L / 65BZ40L / 65BZ35L / 65BZ30L / 65EZ20L / 55BZ40L / 55BZ35L / 55BZ30L / 55EZ20L / 50BZ30L / 50EZ20L / 43BZ30L / 43EZ20L

## Instalando o Monitor LCD na parede a partir da embalagem\*1

\*1 Apenas para determinadas regiões/países/ modelos.

### 1 Remova os parafusos da parte de trás do Monitor LCD.

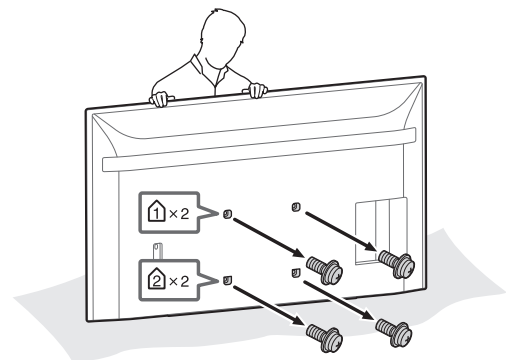

## 2 Instale a fixação de parede (fornecida com o Monitor LCD) à parte de trás do Monitor LCD (para ficar paralelo à parede).

Fornecido com o Monitor LCD

**VS** Acessório de Suporte de Parede (4)

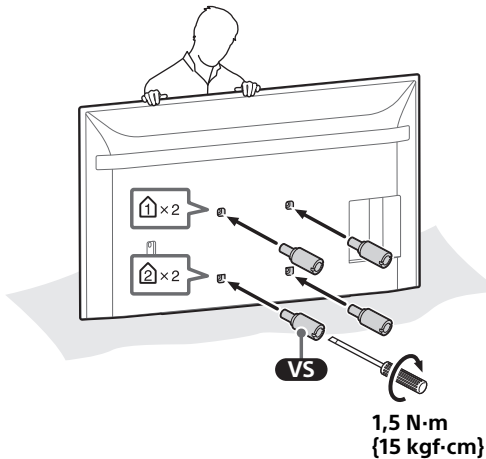
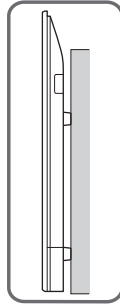
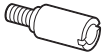

### Nota

- Certifique-se que aperta a Fixação de Parede quando os fixar ao Monitor LCD. Utilize apenas uma chave de fendas de ponta chata para instalar a Fixação de Parede. A utilização de outra ferramenta pode resultar num excesso de torque da Fixação de Parede e danificar o Monitor LCD.

## 3 Instalar o Suporte de parede (não fornecido) utilizando os parafusos (não fornecidos).

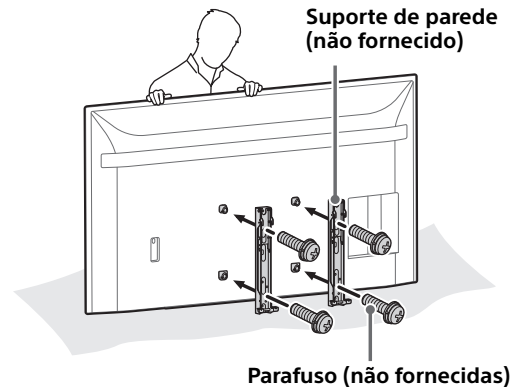

Quando utilizar uma chave de parafusos elétrica, configure o binário de aperto para aproximadamente 1,5 N·m {15 kgf·cm}. Não levante o Suporte de Parede (não fornecido) antes de fixar os parafusos (dois parafusos para os lados esquerdo/direito). Isso poderá deformar o Suporte de Parede ou o Monitor LCD.

## Instalar o Monitor LCD na parede a partir do Suporte de Mesa\*1

\*1 Apenas para determinadas regiões/países/ modelos.

## 1 Remova os parafusos da parte de trás do Monitor LCD.

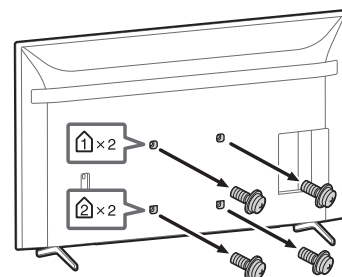

## 2 Instale a fixação de parede (fornecida com o Monitor LCD) à parte de trás do Monitor LCD (para ficar paralelo à parede).

Fornecido com o Monitor LCD

**VS** Acessório de Suporte de Parede (4)

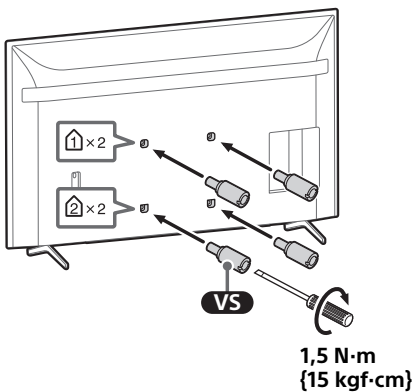
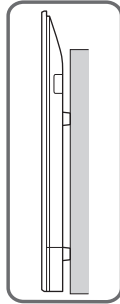
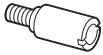

### Nota

- Certifique-se que aperta a Fixação de Parede quando os fixar ao Monitor LCD. Utilize apenas uma chave de fendas de ponta chata para instalar a Fixação de Parede. A utilização de outra ferramenta pode resultar num excesso de torque da Fixação de Parede e danificar o Monitor LCD.

## 3 Instalar o Suporte de parede (não fornecido) utilizando os parafusos (não fornecidos).

Suporte de parede (não fornecido)

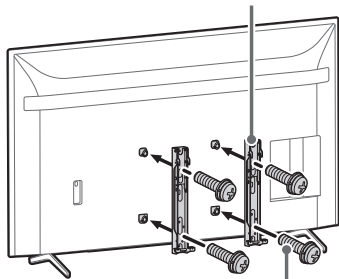

Parafuso (não fornecidas)

Quando utilizar uma chave de parafusos elétrica, configure o binário de aperto para aproximadamente 1,5 N·m {15 kgf·cm}. Não levante o Suporte de Parede (não fornecido) antes de fixar os parafusos (dois parafusos para os lados esquerdo/direito). Isso poderá deformar o Suporte de Parede ou o Monitor LCD.

## 4 Separar o Suporte de Mesa do Monitor LCD.

- 1 Remova um lado do Suporte de Mesa do Monitor LCD de cada vez. Firmemente segure no Suporte de Mesa do Monitor LCD com ambas as mãos enquanto outra pessoa levanta o Monitor LCD.

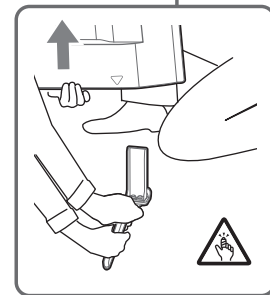
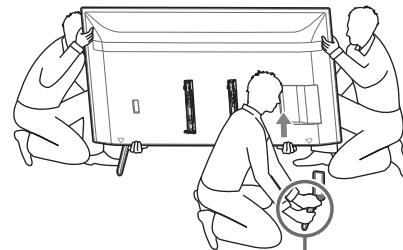

- 2 Repita o passo anterior e remova o outro lado do Suporte de Mesa do Monitor LCD.

### Nota

- Três ou mais pessoas são necessárias para desencaixar o Suporte de Mesa do Monitor LCD.
- Tenha cuidado para não exercer demasiada força enquanto desencaixa o Suporte De Mesa do Monitor LCD, pois pode causar a queda do Monitor LCD e resultar em ferimentos pessoais ou danos físicos ao Monitor LCD.
- Tenha cuidado quando manuseia o Suporte de Mesa para prevenir danos ao Monitor LCD.
- Tenha cuidado ao levantar o Monitor LCD, pois o Suporte de Mesa é desencaixado, o Suporte de Mesa pode cair e provocar ferimentos pessoais.
- Tenha cuidado ao remover o Suporte de Mesa do Monitor LCD para evitar que caia e danifique a superfície onde se encontra o Monitor LCD.



# Estilo Vertical

O comprimento do parafuso do Suporte de parede difere dependendo da espessura do Suporte de parede. Consulte a figura abaixo.

## FW-98BZ53L / 98BZ50L / 98BZ30L

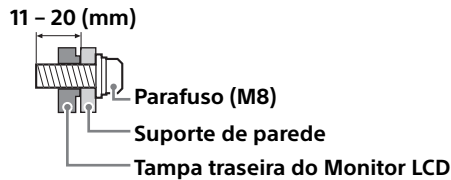

## FW-85BZ40L / 85BZ35L / 85BZ30L / 75BZ40L / 75BZ35L / 75BZ30L / 75EZ20L / 65BZ40L / 65BZ35L / 65BZ30L / 65EZ20L / 55BZ40L / 55BZ35L / 55BZ30L / 55EZ20L / 50BZ30L / 50EZ20L / 43BZ30L / 43EZ20L

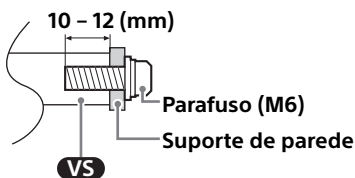

Consulte a tabela seguinte para saber qual é o padrão de buracos do suporte de parede.

Nome do modelo	Padrão de buracos do suporte de parede
	<b>a × b</b>
FW-98BZ53L / 98BZ50L / 98BZ30L	600 × 400 mm
FW-85BZ40L / 85BZ35L / 85BZ30L	400 × 400 mm
FW-75BZ40L / 75BZ35L / 75BZ30L / 75EZ20L / 65BZ40L / 65BZ35L / 65BZ30L / 65EZ20L / 55BZ40L / 55BZ35L / 55BZ30L / 55EZ20L	300 × 300 mm
FW-50BZ30L / 50EZ20L / 43BZ30L / 43EZ20L	200 × 200 mm

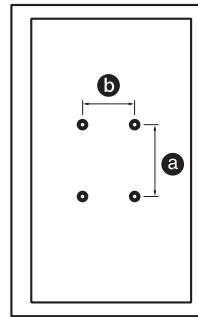

Certifique-se de que armazena os parafusos não utilizados e o Suporte de mesa num local seguro até estar pronto para prender o Suporte de mesa. Mantenha os parafusos fora do alcance de crianças pequenas.

## FW-98BZ53L / 98BZ50L / 98BZ30L

### Instalando o Monitor LCD na parede a partir da embalagem\*1

\*1 Apenas para determinadas regiões/países/modelos.

## 1 Remova os parafusos da parte de trás do Monitor LCD.

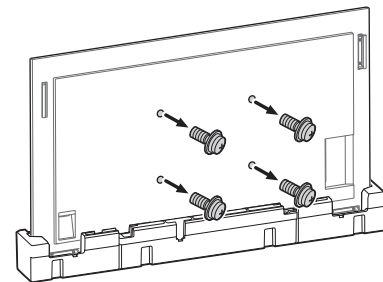

## 2 Instalar o Suporte de parede (não fornecido) utilizando os parafusos (não fornecidos).

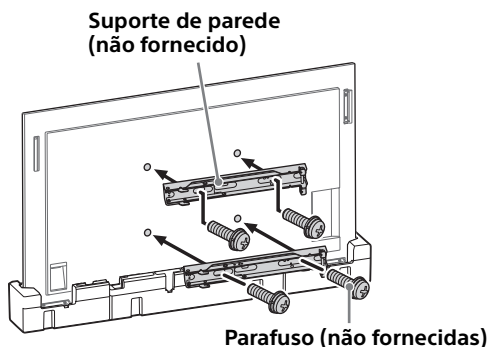

Quando utilizar uma chave de parafusos elétrica, configure o binário de aperto para aproximadamente 1,5 N·m {15 kgf·cm}. Não levante o Suporte de Parede (não fornecido) antes de fixar os parafusos (dois parafusos para os lados esquerdo/direito). Isso poderá deformar o Suporte de Parede ou o Monitor LCD.

## Instalar o Monitor LCD na parede a partir do Suporte de Mesa\*1

\*1 Apenas para determinadas regiões/países/modelos.

## 1 Retire as coberturas da base.

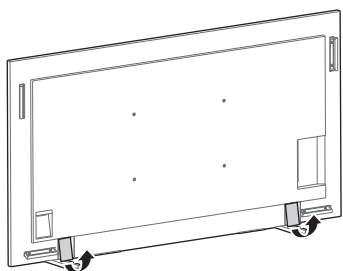

## 2 Remova os parafusos da parte de trás do Monitor LCD.

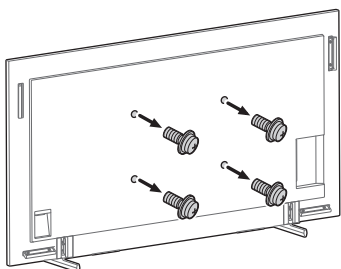

## 3 Instalar o Suporte de parede (não fornecido) utilizando os parafusos (não fornecidos).

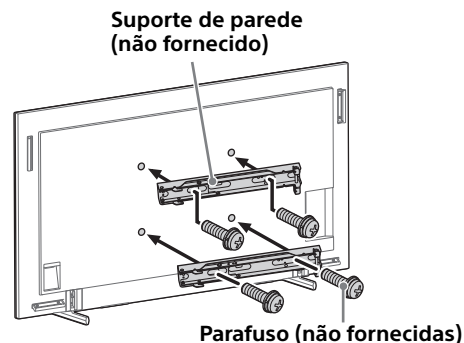

Quando utilizar uma chave de parafusos elétrica, configure o binário de aperto para aproximadamente 1,5 N·m {15 kgf·cm}. Não levante o Suporte de Parede (não fornecido) antes de fixar os parafusos (dois parafusos para os lados esquerdo/direito). Isso poderá deformar o Suporte de Parede ou o Monitor LCD.

## 4 Separar o Suporte de Mesa do Monitor LCD.

Para separar o Suporte de Fixação para Mesas do Monitor LCD, remover os parafusos .

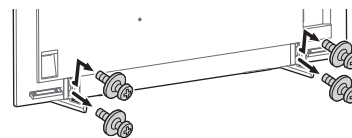

### Nota

- Tenha cuidado ao levantar o Monitor LCD, pois o Suporte de Mesa é desencaixado, o Suporte de Mesa pode cair e provocar ferimentos pessoais.
- Tenha cuidado ao remover o Suporte de Mesa do Monitor LCD para evitar que caia e danifique a superfície onde se encontra o Monitor LCD.

FW-85BZ40L / 85BZ35L / 85BZ30L / 75BZ40L / 75BZ35L / 75BZ30L / 75EZ20L / 65BZ40L / 65BZ35L / 65BZ30L / 65EZ20L / 55BZ40L / 55BZ35L / 55BZ30L / 55EZ20L / 50BZ30L / 50EZ20L / 43BZ30L / 43EZ20L

## Instalando o Monitor LCD na parede a partir da embalagem\*1

\*1 Apenas para determinadas regiões/países/modelos.

### 1 Remova os parafusos da parte de trás do Monitor LCD.

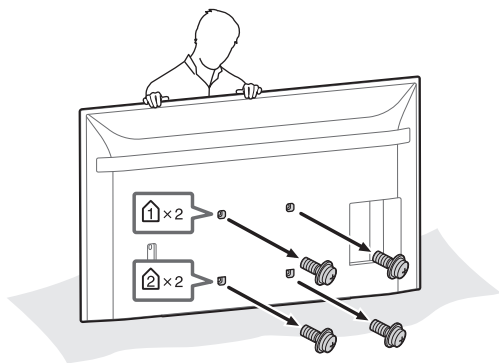

### 2 Instale a fixação de parede (fornecida com o Monitor LCD) à parte de trás do Monitor LCD (para ficar paralelo à parede).

Fornecido com o Monitor LCD

**VS** Acessório de Suporte de Parede (4)

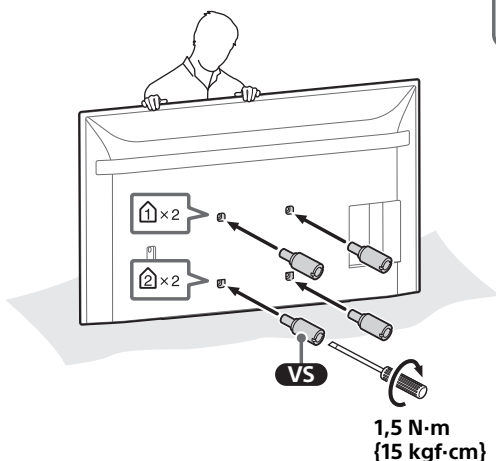
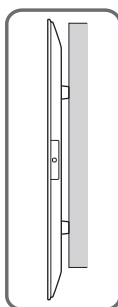
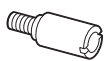

#### Nota

- Certifique-se que aperta a Fixação de Parede quando os fixar ao Monitor LCD. Utilize apenas uma chave de fendas de ponta chata para instalar a Fixação de Parede. A utilização de outra ferramenta pode resultar num excesso de torque da Fixação de Parede e danificar o Monitor LCD.

### 3 Instalar o Suporte de parede (não fornecido) utilizando os parafusos (não fornecidos).

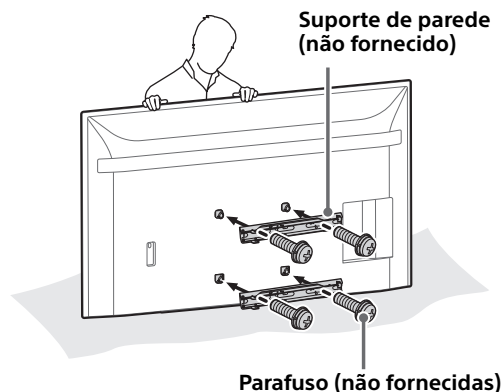

Quando utilizar uma chave de parafusos elétrica, configure o binário de aperto para aproximadamente 1,5 N·m {15 kgf·cm}. Não levante o Suporte de Parede (não fornecido) antes de fixar os parafusos (dois parafusos para os lados esquerdo/direito). Isso poderá deformar o Suporte de Parede ou o Monitor LCD.

### Instalar o Monitor LCD na parede a partir do Suporte de Mesa\*1

\*1 Apenas para determinadas regiões/países/modelos.

### 1 Remova os parafusos da parte de trás do Monitor LCD.

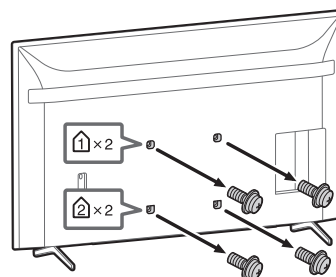

## 2 Instale a fixação de parede (fornecida com o Monitor LCD) à parte de trás do Monitor LCD (para ficar paralelo à parede).

Fornecido com o Monitor LCD

**VS** Acessório de Suporte de Parede (4)

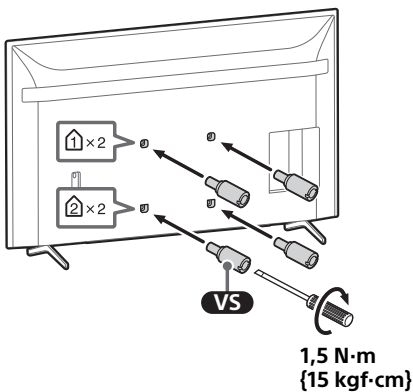
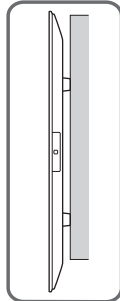
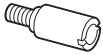

### Nota

- Certifique-se que aperta a Fixação de Parede quando os fixar ao Monitor LCD. Utilize apenas uma chave de fendas de ponta chata para instalar a Fixação de Parede. A utilização de outra ferramenta pode resultar num excesso de torque da Fixação de Parede e danificar o Monitor LCD.

## 3 Instalar o Suporte de parede (não fornecido) utilizando os parafusos (não fornecidos).

Suporte de parede (não fornecido)

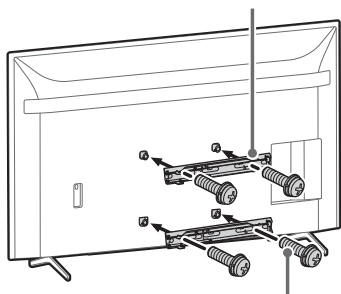

Parafuso (não fornecidas)

Quando utilizar uma chave de parafusos elétrica, configure o binário de aperto para aproximadamente 1,5 N·m {15 kgf·cm}. Não levante o Suporte de Parede (não fornecido) antes de fixar os parafusos (dois parafusos para os lados esquerdo/direito). Isso poderá deformar o Suporte de Parede ou o Monitor LCD.

## 4 Separar o Suporte de Mesa do Monitor LCD.

- 1 Remova um lado do Suporte de Mesa do Monitor LCD de cada vez. Firmemente segure no Suporte de Mesa do Monitor LCD com ambas as mãos enquanto outra pessoa levanta o Monitor LCD.

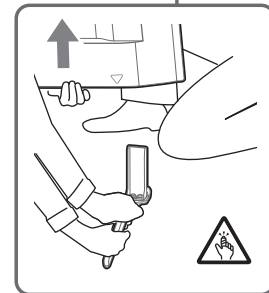
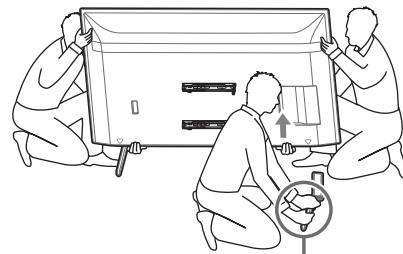

- 2 Repita o passo anterior e remova o outro lado do Suporte de Mesa do Monitor LCD.

### Nota

- Três ou mais pessoas são necessárias para desencaixar o Suporte de Mesa do Monitor LCD.
- Tenha cuidado para não exercer demasiada força enquanto desencaixa o Suporte De Mesa do Monitor LCD, pois pode causar a queda do Monitor LCD e resultar em ferimentos pessoais ou danos físicos ao Monitor LCD.
- Tenha cuidado quando manuseia o Suporte de Mesa para prevenir danos ao Monitor LCD.
- Tenha cuidado ao levantar o Monitor LCD, pois o Suporte de Mesa é desencaixado, o Suporte de Mesa pode cair e provocar ferimentos pessoais.
- Tenha cuidado ao remover o Suporte de Mesa do Monitor LCD para evitar que caia e danifique a superfície onde se encontra o Monitor LCD.

### Til kunder

Installation af dette produkt kræver visse forudsætninger. Montering skal udføres af en Sony-forhandler eller autoriseret installatør under hensyntagen til sikkerheden. Sony er ikke ansvarlig for eventuelle materielle skader eller personskader, der skyldes forkert håndtering eller mangelfuld installation eller installation af et andet produkt end det, der er angivet. Dine eventuelle lovsikrede rettigheder påvirkes ikke.

## ADVARSEL

Hvis sikkerhedsforskrifterne ikke overholdes, eller produktet anvendes på ukorrekt vis, kan det medføre alvorlig personskade eller brand.

Denne betjeningsvejledning beskriver korrekt håndtering af produktet og de vigtigste forholdsregler, som er nødvendige for at forhindre ulykker. Det er dit ansvar at læse, forstå og følge alle instruktioner i denne betjeningsvejledning. Undladelse af at gøre dette kan resultere i alvorlige kvæstelser eller tingskade og kan ugyldiggøre garantien. Gem vejledningen til senere brug.

### Til Sony-forhandlere

Installation af dette produkt kræver visse forudsætninger. Læs denne vejledning grundigt for at udføre monteringen på sikker vis. Sony kan ikke holdes ansvarlig for personskader eller materielle skader forårsaget af ukorrekt behandling eller montering. Giv denne vejledning til kunden efter monteringen.

## Om sikkerhed

Sonys produkter er udformet med henblik på at opnå bedst mulig sikkerhed. Hvis produkterne anvendes forkert, kan det medføre alvorlig personskade som følge af brand, elektrisk stød, eller fordi produktet vælter eller falder ned. Undgå sådanne ulykker ved at overholde sikkerhedsforskrifterne.

## FORSIGTIG

### Specificerede produkter

Følgende produkter kan ændres uden varsel, er muligvis ikke på lager eller er udgået. Nogle modeller vil muligvis ikke kunne fås i visse områder.

LCD-skærm	FW-98BZ53L FW-98BZ50L FW-98BZ30L FW-85BZ40L FW-85BZ35L FW-85BZ30L FW-75BZ40L FW-75BZ35L FW-75BZ30L FW-75EZ20L FW-65BZ40L FW-65BZ35L FW-65BZ30L FW-65EZ20L FW-55BZ40L FW-55BZ35L FW-55BZ30L FW-55EZ20L FW-50BZ30L FW-50EZ20L FW-43BZ30L FW-43EZ20L
-----------	--

## ADVARSEL

Hvis følgende forholdsregler ikke overholdes, kan det medføre alvorlig personskade eller død som følge af brand, elektrisk stød, eller fordi produktet vælter eller falder ned.

Sørg for at læse alle sikkerhedsoplysningerne beskrevet i betjeningsvejledningen grundigt igennem.

### Sørg for tilstrækkelig plads omkring LCD-skærmen.

Følgende illustrationer viser, hvor meget plads der kræves omkring LCD-skærmen.

Sørg for at montere LCD-skærmen i retningen vist i følgende illustration.

#### Landskab

Enhed: mm

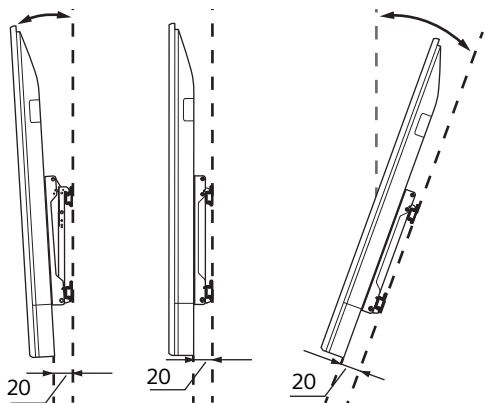
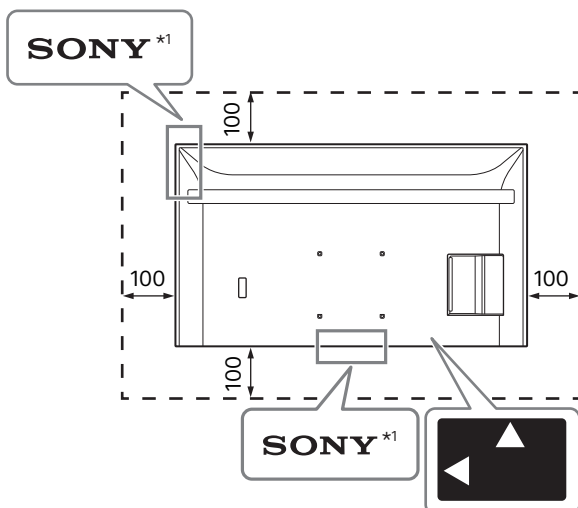

#### Portræt

Enhed: mm

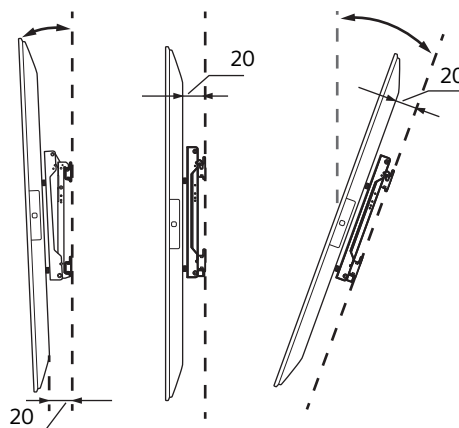
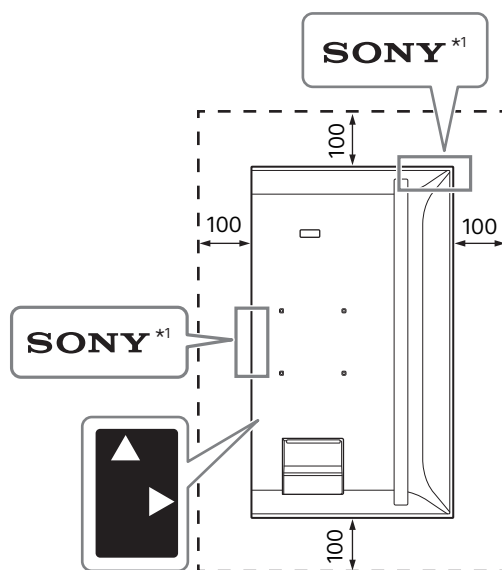

\*1 Kun for begrænsede regioner/lande/modeller.





### LCD-skærmens ventilationshuller må ikke blokeres.

Hvis ventilationshullerne blokeres med tape eller andre objekter, dannes der varme indvendigt i LCD-skærmen, hvilket kan medføre brand.

## Andet

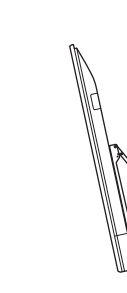
- Hvis LED'en og dens omgivelser dækkes til med tape eller andre objekter, kan LCD-skærmens status ikke genkendes, og fjernbetjeningen fungerer muligvis ikke.
- Hold LCD-skærmen i landskabsretning, når den skal flyttes, og pas på ikke at tabe den under montering. Udsæt ikke LCD-skærmen for uforholdsmæssigt store kræfter, da den ellers kan blive deformeret.

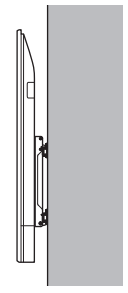
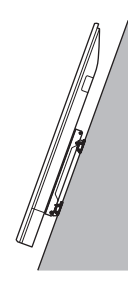
# Installationsstil

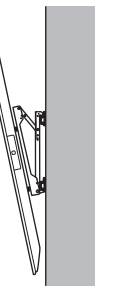
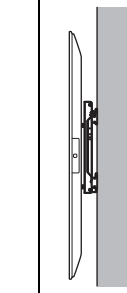
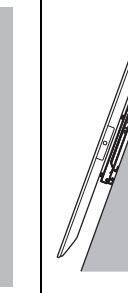
Modelnavn	Landskab				Portræt			
								
	~-20°	~-15°	0°	~+20°	~-20°	~-15°	0°	~+20°
FW-98BZ53L / 98BZ50L / 98BZ30L	-	✓	✓	✓	-	✓	✓	✓
FW-85BZ40L / 85BZ35L / 85BZ30L	✓	✓	✓	✓	-	✓	✓	✓
FW-75BZ40L / 75BZ35L / 75BZ30L	✓	✓	✓	✓	-	✓*3	✓*2	✓*1
FW-75EZ20L	✓	✓	✓	✓	-	✓	✓	✓*1
FW-65BZ40L / 65BZ35L / 65BZ30L	✓	✓	✓	✓	-	✓*2	✓*2	✓*2
FW-65EZ20L	✓	✓	✓	✓	-	✓	✓	✓
FW-55BZ40L / 55BZ35L / 55BZ30L	✓	✓	✓	✓*1	-	✓*3	✓*4	✓*2
FW-55EZ20L	✓	✓	✓	✓	-	✓	✓	✓
FW-50BZ30L	✓	✓	✓*5	✓*2	✓	✓	✓	✓
FW-50EZ20L	✓	✓	✓	✓	✓	✓	✓	✓
FW-43BZ30L	✓*1	✓*1	✓*5	✓*3	✓	✓	✓*2	✓*4
FW-43EZ20L	✓*2	✓*2	✓	✓	✓*3	✓*3	✓*3	✓*3

\*1 Driftstemperatur: 39 °C og derunder

\*2 Driftstemperatur: 38 °C og derunder

\*3 Driftstemperatur: 37 °C og derunder

\*4 Driftstemperatur: 36 °C og derunder

\*5 Driftstemperatur: 38 °C og lavere eller sørg for at der er 300 mm mellemrum på toppen af LCD-skærmen

# Landskabsformat

Længden på skruerne, til Beslaget til vægmontering, er forskellige afhængig af tykkelsen på Beslaget til vægmontering. Der henvises til illustrationen.

## FW-98BZ53L / 98BZ50L / 98BZ30L

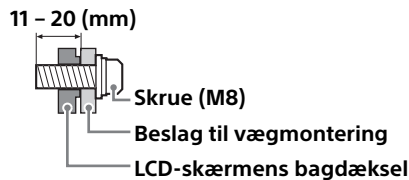

## FW-85BZ40L / 85BZ35L / 85BZ30L / 75BZ40L / 75BZ35L / 75BZ30L / 75EZ20L / 65BZ40L / 65BZ35L / 65BZ30L / 65EZ20L / 55BZ40L / 55BZ35L / 55BZ30L / 55EZ20L / 50BZ30L / 50EZ20L / 43BZ30L / 43EZ20L

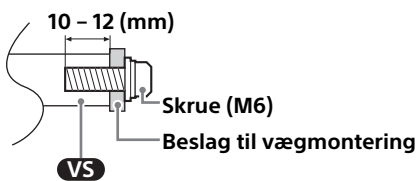

Se følgende tabel for hulprofiler til vægmontering.

Modelnavn	Hulprofil til vægmontering a × b
FW-98BZ53L / 98BZ50L / 98BZ30L	600 × 400 mm
FW-85BZ40L / 85BZ35L / 85BZ30L	400 × 400 mm
FW-75BZ40L / 75BZ35L / 75BZ30L / 75EZ20L / 65BZ40L / 65BZ35L / 65BZ30L / 65EZ20L / 55BZ40L / 55BZ35L / 55BZ30L / 55EZ20L	300 × 300 mm
FW-50BZ30L / 50EZ20L / 43BZ30L / 43EZ20L	200 × 200 mm

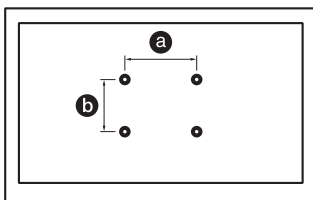

Sørg for at opbevare de ubrugte skruer og LCD-skærmfoden på et sikkert sted, indtil du er klar til at fastgøre LCD-skærmfoden. Opbevar skruerne uden for børns rækkevidde.

## FW-98BZ53L / 98BZ50L / 98BZ30L

### Vægmontering af LCD-skærmen fra kassen\*1

\*1 Kun for begrænsede regioner/lande/modeller.

#### 1 Fjern skruerne bag på LCD-skærmen.

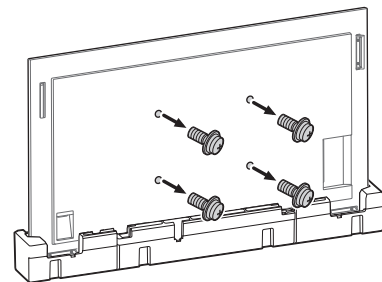

#### 2 Monter Beslaget til vægophæng (medfølger ikke) med skruerne (medfølger ikke).

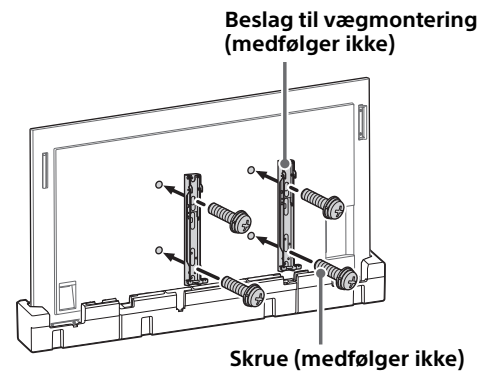

Hvis der bruges en elektrisk skruetrækker, skal drejningsmomentet indstilles til ca. 1,5 N·m {15 kgf·cm}.

Løft ikke beslaget til vægmontering (medfølger ikke), før skruerne (to skruer til henholdsvis venstre og højre) er skruet fast. Dette kan ødelægge beslaget til vægmontering eller LCD-skærmkabinettet.



## Vægmontering af LCD-skærmen fra TV-foden\*<sup>1</sup>

\*<sup>1</sup> Kun for begrænsede regioner/lande/modeller.

### 1 Fjern fodens dæksler.

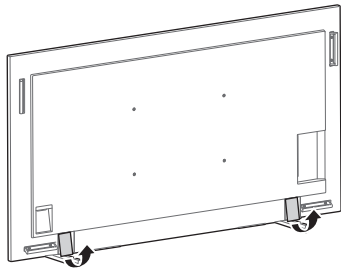

### 2 Fjern skruerne bag på LCD-skærmen.

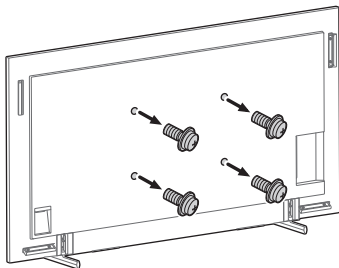

### 3 Monter Beslaget til vægophæng (medfølger ikke) med skruerne (medfølger ikke).

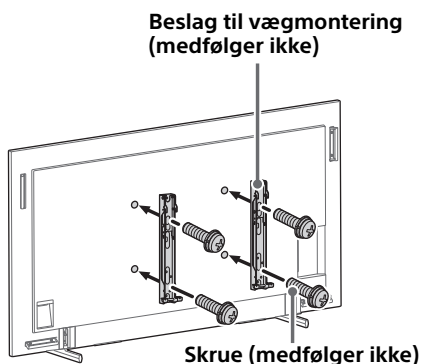

Hvis der bruges en elektrisk skruetrækker, skal drejningsmomentet indstilles til ca. 1,5 N·m {15 kgf·cm}.

Løft ikke beslaget til vægmontering (medfølger ikke), før skruerne (to skruer til henholdsvis venstre og højre) er skruet fast. Dette kan ødelægge beslaget til vægmontering eller LCD-skærmerkabinettet.

## 4 Afmontering af LCD-skærmfoden fra LCD-skærmen.

For at afmontere LCD-skærmfoden fra LCD-skærmen, fjern skruerne .

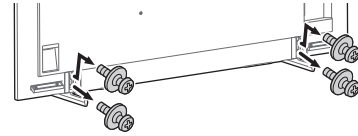

#### Bemærk

- Vær forsigtig når du løfter LCD-skærmen, når LCD-skærmfoden er afmonteret, da LCD-skærmfoden kan vælte og forårsage personskade.
- Vær forsigtig, når du fjerner LCD-skærmfoden fra LCD-skærmen for at forhindre, at den vælter og beskadiger overfladen, som LCD-skærmen er placeret på.

FW-85BZ40L / 85BZ35L / 85BZ30L / 75BZ40L / 75BZ35L / 75BZ30L / 75EZ20L / 65BZ40L / 65BZ35L / 65BZ30L / 65EZ20L / 55BZ40L / 55BZ35L / 55BZ30L / 55EZ20L / 50BZ30L / 50EZ20L / 43BZ30L / 43EZ20L

## Vægmontering af LCD-skærmen fra kassen\*<sup>1</sup>

\*<sup>1</sup> Kun for begrænsede regioner/lande/modeller.

### 1 Fjern skruerne bag på LCD-skærmen.

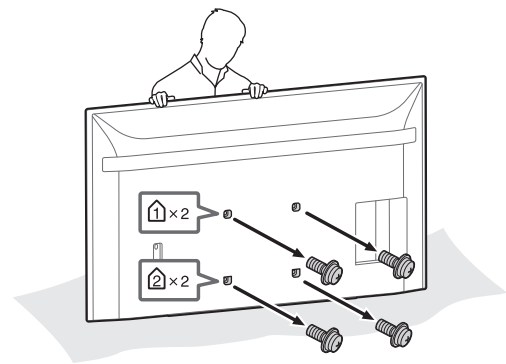

## 2 Forbind tilslutningen til vægmontering (der følger med LCD-skærmen) til bagsiden af LCD-skærmen (for at gøre den parallel med muren).

Følger med LCD-skærmen

**VS** Tilslutning til vægmontering (4)

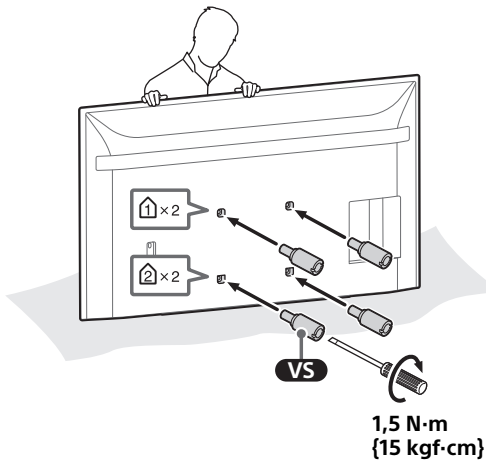
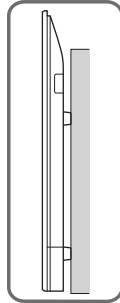
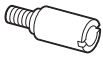

### Bemærk

- Sørg for at fæstne tilslutningen til vægmontering, ved tilslutning til LCD-skærmen. Brug kun en flad skruetrækker, til at installere tilslutningen til vægmontering. Brug af andet værktøj, kan medføre for hård stramning af tilslutning til vægmontering og skade LCD-skærmen.

## 3 Monter Beslaget til vægophæng (medfølger ikke) med skrue (medfølger ikke).

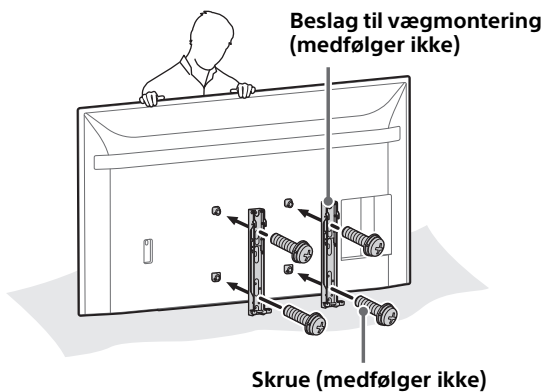

Hvis der bruges en elektrisk skruetrækker, skal drejningsmomentet indstilles til ca. 1,5 N·m {15 kgf·cm}.

Løft ikke beslaget til vægmontering (medfølger ikke), før skrue (to skrue til henholdsvis venstre og højre) er skruet fast. Dette kan ødelægge beslaget til vægmontering eller LCD-skærmerkabinettet.

## Vægmontering af LCD-skærmen fra TV-foden\*1

\*1 Kun for begrænsede regioner/lande/modeller.

## 1 Fjern skrue (to) bag på LCD-skærmen.

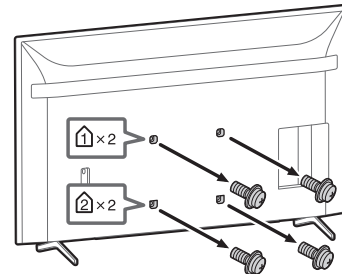

## 2 Forbind tilslutningen til vægmontering (der følger med LCD-skærmen) til bagsiden af LCD-skærmen (for at gøre den parallel med muren).

Følger med LCD-skærmen

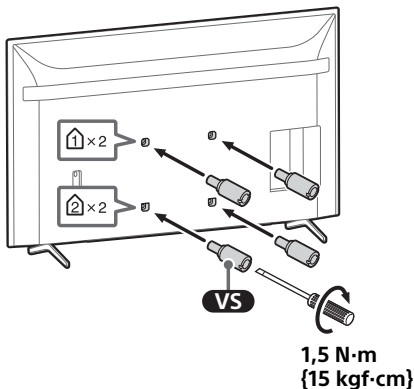
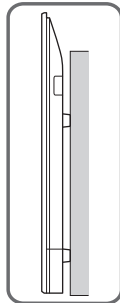
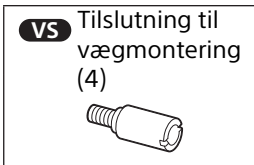

### Bemærk

- Sørg for at fæstne tilslutningen til vægmontering, ved tilslutning til LCD-skærmen. Brug kun en flad skruetrækker, til at installere tilslutningen til vægmontering. Brug af andet værktøj, kan medføre for hård stramning af tilslutning til vægmontering og skade LCD-skærmen.

## 3 Monter Beslaget til vægophæng (medfølger ikke) med skruerne (medfølger ikke).

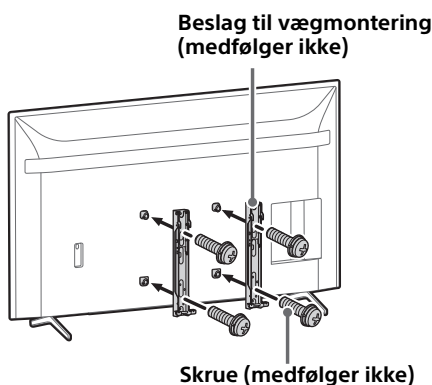

Hvis der bruges en elektrisk skruetrækker, skal drejningsmomentet indstilles til ca. 1,5 N·m {15 kgf·cm}.

Løft ikke beslaget til vægmontering (medfølger ikke), før skruerne (to skruer til henholdsvis venstre og højre) er skruet fast. Dette kan ødelægge beslaget til vægmontering eller LCD-skærmkabinettet.

## 4 Afmontering af LCD-skærmfoden fra LCD-skærmen.

- 1 Fjern én side af foden af gangen. Hold godt fast på LCD-skærmfoden med begge hænder, mens de andre personer løfter LCD-skærmen op.

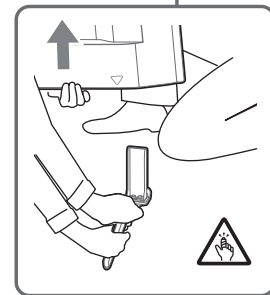
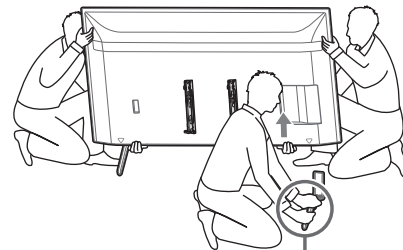

- 2 Gentag foregående trin og fjern den anden side af foden.

### Bemærk

- Der kræves tre eller flere personer til at afmontere foden.
- Vær forsigtig og brug ikke unødigt kraft ved afmontering af LCD-skærmen da det kan forårsage, at LCD-skærmen falder, hvilket kan resultere i tilskadekomst af personer eller fysisk skade på LCD-skærmen.
- Vær forsigtig ved håndtering af LCD-skærmfoden for at undgå at beskadige LCD-skærmen.
- Vær forsigtig når du løfter LCD-skærmen, når LCD-skærmfoden er afmonteret, da LCD-skærmfoden kan vælte og forårsage personskade.
- Vær forsigtig, når du fjerner LCD-skærmfoden fra LCD-skærmen for at forhindre, at den vælter og beskadiger overfladen, som LCD-skærmen er placeret på.

# Portrætformat

Længden på skruerne, til Beslaget til vægmontering, er forskellige afhængig af tykkelsen på Beslaget til vægmontering. Der henvises til illustrationen.

## FW-98BZ53L / 98BZ50L / 98BZ30L

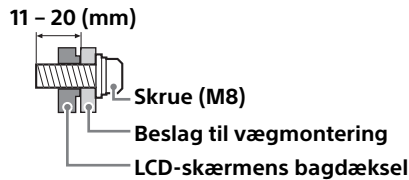

## FW-85BZ40L / 85BZ35L / 85BZ30L / 75BZ40L / 75BZ35L / 75BZ30L / 75EZ20L / 65BZ40L / 65BZ35L / 65BZ30L / 65EZ20L / 55BZ40L / 55BZ35L / 55BZ30L / 55EZ20L / 50BZ30L / 50EZ20L / 43BZ30L / 43EZ20L

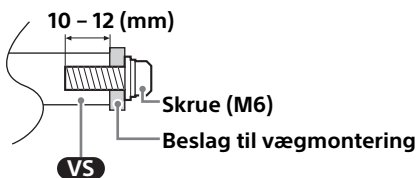

Se følgende tabel for hulprofiler til vægmontering.

Modelnavn	Hulprofil til vægmontering $a \times b$
FW-98BZ53L / 98BZ50L / 98BZ30L	600 × 400 mm
FW-85BZ40L / 85BZ35L / 85BZ30L	400 × 400 mm
FW-75BZ40L / 75BZ35L / 75BZ30L / 75EZ20L / 65BZ40L / 65BZ35L / 65BZ30L / 65EZ20L / 55BZ40L / 55BZ35L / 55BZ30L / 55EZ20L	300 × 300 mm
FW-50BZ30L / 50EZ20L / 43BZ30L / 43EZ20L	200 × 200 mm

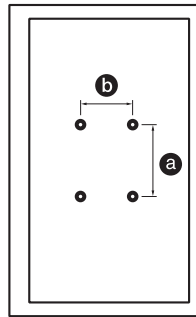

Sørg for at opbevare de ubrugte skruer og LCD-skærmfoden på et sikkert sted, indtil du er klar til at fastgøre LCD-skærmfoden. Opbevar skruerne uden for børns rækkevidde.

## FW-98BZ53L / 98BZ50L / 98BZ30L

### Vægmontering af LCD-skærmen fra kassen\*1

\*1 Kun for begrænsede regioner/lande/modeller.

#### 1 Fjern skruerne bag på LCD-skærmen.

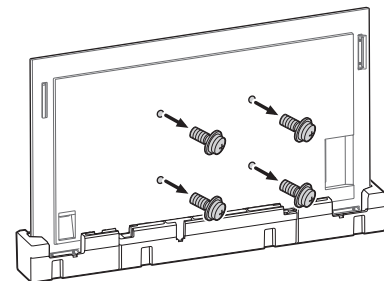

#### 2 Monter Beslaget til vægophæng (medfølger ikke) med skruerne (medfølger ikke).

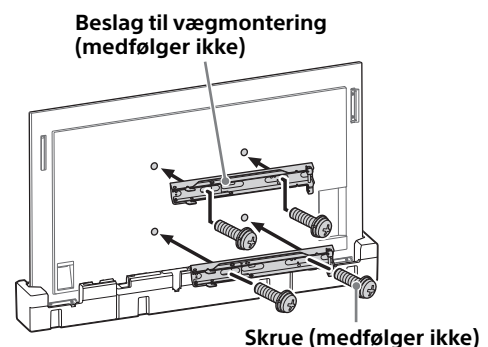

Hvis der bruges en elektrisk skruetrækker, skal drejningsmomentet indstilles til ca. 1,5 N·m {15 kgf·cm}.

Løft ikke beslaget til vægmontering (medfølger ikke), før skruerne (to skruer til henholdsvis venstre og højre) er skruet fast. Dette kan ødelægge beslaget til vægmontering eller LCD-skærmkabinettet.

Hvis der bruges en elektrisk skruetrækker, skal drejningsmomentet indstilles til ca. 1,5 N·m {15 kgf·cm}.

Løft ikke beslaget til vægmontering (medfølger ikke), før skruerne (to skruer til henholdsvis venstre og højre) er skruet fast. Dette kan ødelægge beslaget til vægmontering eller LCD-skærmkabinettet.

## Vægmontering af LCD-skærmen fra TV-foden\*<sup>1</sup>

\*<sup>1</sup> Kun for begrænsede regioner/lande/modeller.

### 1 Fjern fodens dæksler.

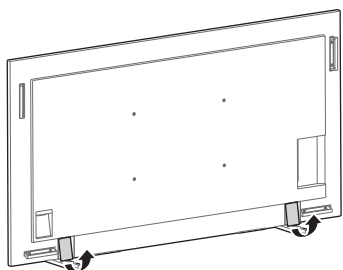

### 2 Fjern skruerne bag på LCD-skærmen.

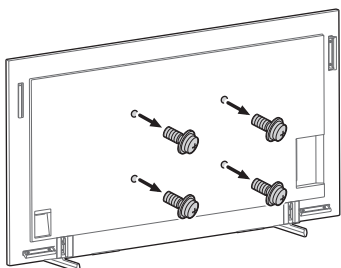

### 3 Monter Beslaget til vægophæng (medfølger ikke) med skruerne (medfølger ikke).

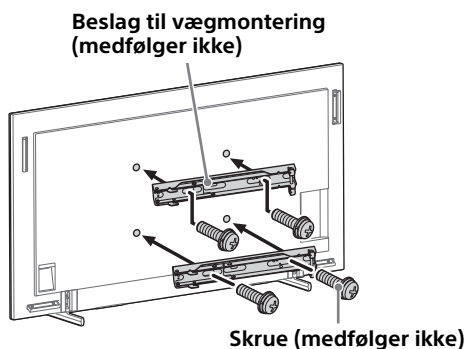

## 4 Afmontering af LCD-skærmfoden fra LCD-skærmen.

For at afmontere LCD-skærmfoden fra LCD-skærmen, fjern skruerne .

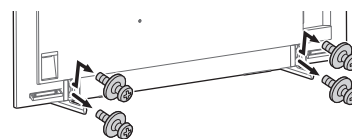

### Bemærk

- Vær forsigtig når du løfter LCD-skærmen, når LCD-skærmfoden er afmonteret, da LCD-skærmfoden kan vælte og forårsage personskade.
- Vær forsigtig, når du fjerner LCD-skærmfoden fra LCD-skærmen for at forhindre, at den vælter og beskadiger overfladen, som LCD-skærmen er placeret på.

FW-85BZ40L / 85BZ35L / 85BZ30L / 75BZ40L / 75BZ35L / 75BZ30L / 75EZ20L / 65BZ40L / 65BZ35L / 65BZ30L / 65EZ20L / 55BZ40L / 55BZ35L / 55BZ30L / 55EZ20L / 50BZ30L / 50EZ20L / 43BZ30L / 43EZ20L

## Vægmontering af LCD-skærmen fra kassen\*<sup>1</sup>

\*<sup>1</sup> Kun for begrænsede regioner/lande/modeller.

### 1 Fjern skruerne bag på LCD-skærmen.

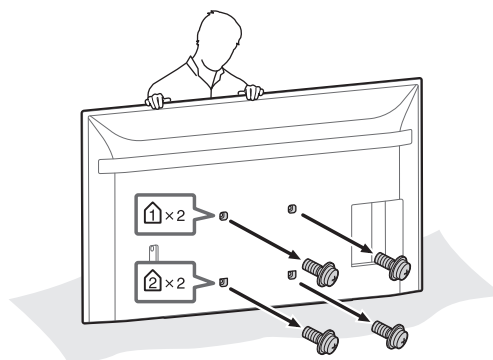

## 2 Forbind tilslutningen til vægmontering (der følger med LCD-skærmen) til bagsiden af LCD-skærmen (for at gøre den parallel med muren).

Følger med LCD-skærmen

**VS** Tilslutning til vægmontering (4)

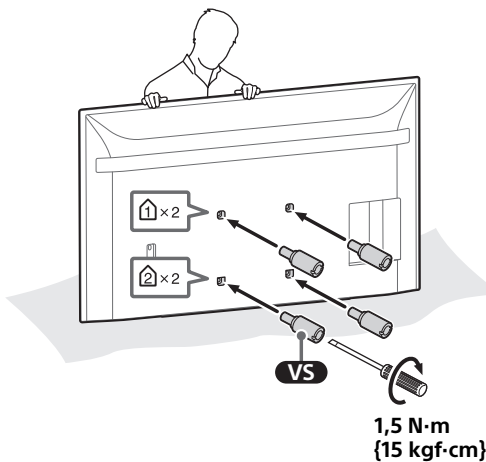
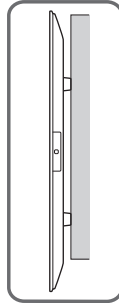
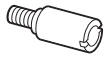

### Bemærk

- Sørg for at fæstne tilslutningen til vægmontering, ved tilslutning til LCD-skærmen. Brug kun en flad skruetrækker, til at installere tilslutningen til vægmontering. Brug af andet værktøj, kan medføre for hård stramning af tilslutning til vægmontering og skade LCD-skærmen.

## 3 Monter Beslaget til vægophæng (medfølger ikke) med skruerne (medfølger ikke).

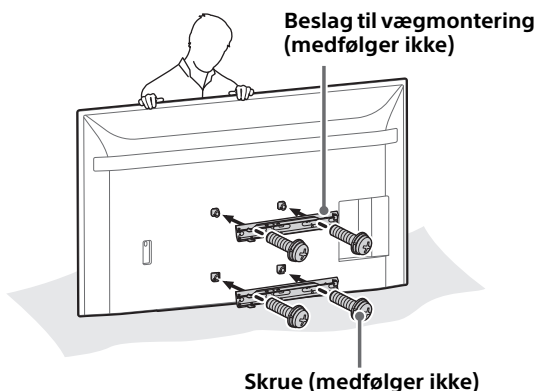

Hvis der bruges en elektrisk skruetrækker, skal drejningsmomentet indstilles til ca. 1,5 N·m {15 kgf·cm}.

Løft ikke beslaget til vægmontering (medfølger ikke), før skruerne (to skruer til henholdsvis venstre og højre) er skruet fast. Dette kan ødelægge beslaget til vægmontering eller LCD-skærmkabinettet.

## Vægmontering af LCD-skærmen fra TV-foden\*1

\*1 Kun for begrænsede regioner/lande/modeller.

## 1 Fjern skruerne bag på LCD-skærmen.

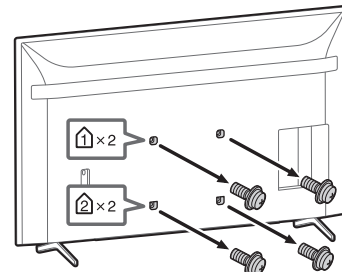

## 2 Forbind tilslutningen til vægmontering (der følger med LCD-skærmen) til bagsiden af LCD-skærmen (for at gøre den parallel med muren).

Følger med LCD-skærmen

**VS** Tilslutning til vægmontering (4)

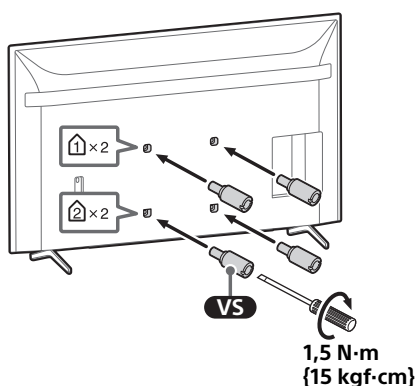
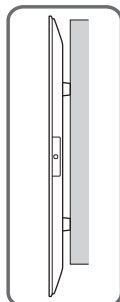
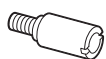

### Bemærk

- Sørg for at fæstne tilslutningen til vægmontering, ved tilslutning til LCD-skærmen. Brug kun en flad skruetrækker, til at installere tilslutningen til vægmontering. Brug af andet værktøj, kan medføre for hård stramning af tilslutning til vægmontering og skade LCD-skærmen.

## 3 Monter Beslaget til vægophæng (medfølger ikke) med skruerne (medfølger ikke).

Beslag til vægmontering (medfølger ikke)

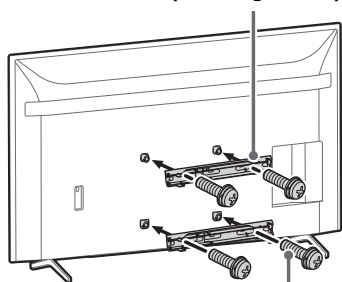

Skrue (medfølger ikke)

Hvis der bruges en elektrisk skruetrækker, skal drejningsmomentet indstilles til ca. 1,5 N·m {15 kgf·cm}.

Løft ikke beslaget til vægmontering (medfølger ikke), før skruerne (to skruer til henholdsvis venstre og højre) er skruet fast. Dette kan ødelægge beslaget til vægmontering eller LCD-skærmerkabinettet.

## 4 Afmontering af LCD-skærmfoden fra LCD-skærmen.

- 1 Fjern én side af foden af gangen. Hold godt fast på LCD-skærmfoden med begge hænder, mens de andre personer løfter LCD-skærmen op.

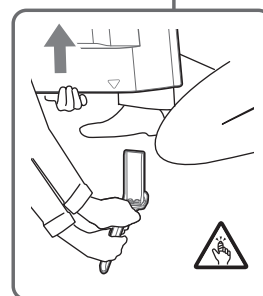
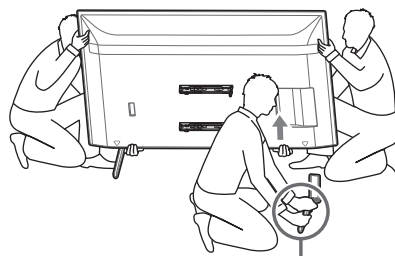

- 2 Gentag foregående trin og fjern den anden side af foden.

### Bemærk

- Der kræves tre eller flere personer til at afmontere foden.
- Vær forsigtig og brug ikke unødigt kraft ved afmontering af LCD-skærmen da det kan forårsage, at LCD-skærmen falder, hvilket kan resultere i tilskadekomst af personer eller fysisk skade på LCD-skærmen.
- Vær forsigtig ved håndtering af LCD-skærmfoden for at undgå at beskadige LCD-skærmen.
- Vær forsigtig når du løfter LCD-skærmen, når LCD-skærmfoden er afmonteret, da LCD-skærmfoden kan vælte og forårsage personskade.
- Vær forsigtig, når du fjerner LCD-skærmfoden fra LCD-skærmen for at forhindre, at den vælter og beskadiger overfladen, som LCD-skærmen er placeret på.

### Asiakkaille

Tämän tuotteen asentaminen edellyttää riittävää ammattitaitoa. Asennus on annettava Sony-jälleenmyyjän tai valtuutetun asentajan tehtäväksi, ja turvallisuuteen on kiinnitettävä erityistä huomiota asennuksen aikana. Sony ei ole vastuussa vahingoista tai loukkaantumisesta, joka johtuu virheellisestä käsittelystä tai asennuksesta tai muun kuin määritetyn tuotteen asennuksesta. Tämä ei vaikuta (mahdollisiin) lakisääteisiin oikeuksiisi.

## VAROITUS

Jos turvaohjeita ei noudateta tai tuotetta käytetään väärin, seurauksena voi olla vakava vammautuminen tai tulipalo.

Tässä käyttöohjeessa kuvataan tuotteen oikeaoppinen käsittely sekä tärkeät varotoimet onnettomuuksien estämiseksi. On käyttäjän vastuulla lukea, ymmärtää ja noudattaa kaikkia tämän käyttöoppaan ohjeita. Jos näin ei tehdä, seurauksena voi olla vakava henkilökohtainen loukkaantuminen tai omaisuusvahinkoa ja se voi mitätöidä takuun. Säilytä tämä käyttöohje tulevaa käyttöä varten.

### Sony-jälleenmyyjille

Tämän tuotteen asentaminen edellyttää riittävää ammattitaitoa. Lue tämä käyttöohje kokonaan, jotta asennus voidaan suorittaa turvallisesti. Sony ei ole vastuussa mistään vahingosta tai vammoista, jotka johtuvat tuotteen väärästä käsittelystä tai asennuksesta. Anna tämä käyttöohje asiakkaalle asennuksen jälkeen.

## Turvallisuus

Sonyn tuotteet on suunniteltu turvallisuutta ajatellen. Jos tuotteita käytetään väärin, seurauksena voi olla tulipalon, sähköiskun, tuotteen kaatumisen tai putoamisen aiheuttama vakava henkilövahinko. Huomioi turvallisuutta koskevat varotoimet tällaisten onnettomuuksien estämiseksi.

## VAROTOIMET

### Määritetyt tuotteet

**Seuraavia tuotteita saatetaan muuttaa asiasta erikseen ilmoittamatta, tuotteet voivat olla lopussa tai niiden valmistus voi olla lopetettu. Joitakin malleja ei ehkä ole saatavilla kaikilla alueilla.**

LCD-näyttö	FW-98BZ53L FW-98BZ50L FW-98BZ30L FW-85BZ40L FW-85BZ35L FW-85BZ30L FW-75BZ40L FW-75BZ35L FW-75BZ30L FW-75EZ20L FW-65BZ40L FW-65BZ35L FW-65BZ30L FW-65EZ20L FW-55BZ40L FW-55BZ35L FW-55BZ30L FW-55EZ20L FW-50BZ30L FW-50EZ20L FW-43BZ30L FW-43EZ20L
------------	--



## VAROITUS

Jos seuraavia varotoimia ei noudateta, tuote voi kaatua tai pudota tai aiheuttaa tulipalon tai sähköiskun, jolloin seurauksena voi olla vakava vamma tai kuolema.

Lue kaikki tämän käyttöoppaan turvallisuusohjeet huolellisesti.

### Järjestä riittävästi tilaa LCD-näytön ympärille.

Seuraavassa kuvassa on esitetty, kuinka paljon LCD-näytön ympärille tarvitaan tilaa.

Asenna LCD-näyttö seuraavassa kuvassa esitettyyn suuntaan.

#### Vaaka

Yksikkö: mm

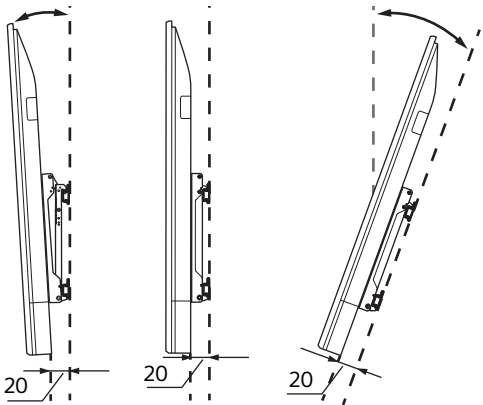
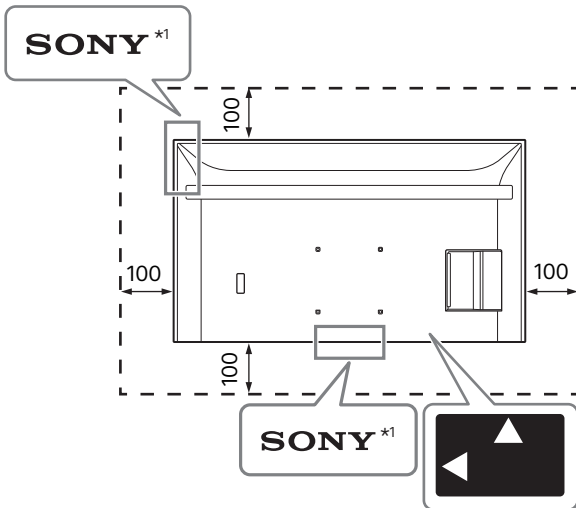

#### Pysty

Yksikkö: mm

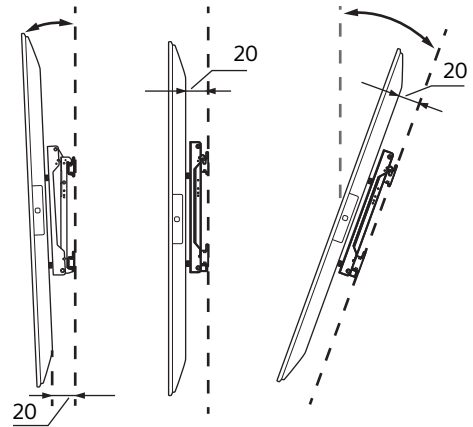
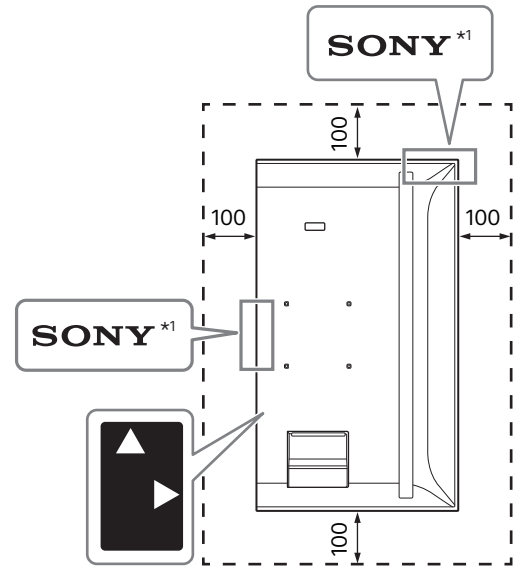

\*1 Vain tietyt alueet/maat/mallit.

### Älä tuki LCD-näytön ilmanvaihtoaukkoja.

Jos ilmanvaihtoaukot tukitaan teipeillä tai muilla esineillä, LCD-näytön sisälle muodostuu lämpöä ja seurauksena voi olla tulipalo.

## Muuta

- Jos LED ja sen ympäristö peitetään teipeillä tai muilla esineillä, LCD-näytön tilaa ei voida tunnustaa ja kaukosäädin ei ehkä toimi.
- Kanna LCD-näyttöä vaakasuorassa ja varo, ettei se putoa asennuksen yhteydessä. Älä kohdistaa liikaa voimaa LCD-näyttöön, sillä se saattaa vääntyä.

# Asennustyyli

Mallinimi	Vaaka				Pysty			
	~-20°	~-15°	0°	~+20°	~-20°	~-15°	0°	~+20°
FW-98BZ53L / 98BZ50L / 98BZ30L	-	✓	✓	✓	-	✓	✓	✓
FW-85BZ40L / 85BZ35L / 85BZ30L	✓	✓	✓	✓	-	✓	✓	✓
FW-75BZ40L / 75BZ35L / 75BZ30L	✓	✓	✓	✓	-	✓*3	✓*2	✓*1
FW-75EZ20L	✓	✓	✓	✓	-	✓	✓	✓*1
FW-65BZ40L / 65BZ35L / 65BZ30L	✓	✓	✓	✓	-	✓*2	✓*2	✓*2
FW-65EZ20L	✓	✓	✓	✓	-	✓	✓	✓
FW-55BZ40L / 55BZ35L / 55BZ30L	✓	✓	✓	✓*1	-	✓*3	✓*4	✓*2
FW-55EZ20L	✓	✓	✓	✓	-	✓	✓	✓
FW-50BZ30L	✓	✓	✓*5	✓*2	✓	✓	✓	✓
FW-50EZ20L	✓	✓	✓	✓	✓	✓	✓	✓
FW-43BZ30L	✓*1	✓*1	✓*5	✓*3	✓	✓	✓*2	✓*4
FW-43EZ20L	✓*2	✓*2	✓	✓	✓*3	✓*3	✓*3	✓*3

\*1 Käyttölämpötila: 39 °C tai alhaisempi

\*2 Käyttölämpötila: 38 °C tai alhaisempi

\*3 Käyttölämpötila: 37 °C tai alhaisempi

\*4 Käyttölämpötila: 36 °C tai alhaisempi

\*5 Käyttölämpötila: 38 °C tai alhaisempi, tai jätä 300 mm tilaa LCD-näytön yläpuolelle

# Vaaka-asennus

Seinäasennuskiinnittimen ruuvien pituus vaihtelee  
Seinäasennuskiinnittimen paksuuden mukaan. Katso  
alla olevaa kuvaa.

## FW-98BZ53L / 98BZ50L / 98BZ30L

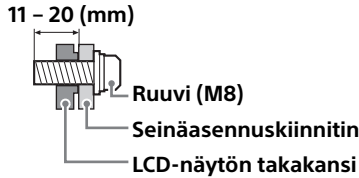

## FW-85BZ40L / 85BZ35L / 85BZ30L / 75BZ40L / 75BZ35L / 75BZ30L / 75EZ20L / 65BZ40L / 65BZ35L / 65BZ30L / 65EZ20L / 55BZ40L / 55BZ35L / 55BZ30L / 55EZ20L / 50BZ30L / 50EZ20L / 43BZ30L / 43EZ20L

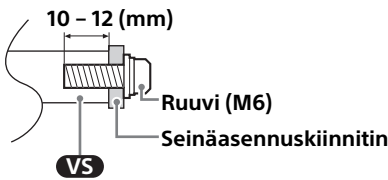

Katso seinäasennuksen ruuvireikien sijainnit  
seuraavasta taulukosta.

Mallinimi	Seinäasennuksen ruuvireikien sijainti a × b
FW-98BZ53L / 98BZ50L / 98BZ30L	600 × 400 mm
FW-85BZ40L / 85BZ35L / 85BZ30L	400 × 400 mm
FW-75BZ40L / 75BZ35L / 75BZ30L / 75EZ20L / 65BZ40L / 65BZ35L / 65BZ30L / 65EZ20L / 55BZ40L / 55BZ35L / 55BZ30L / 55EZ20L	300 × 300 mm
FW-50BZ30L / 50EZ20L / 43BZ30L / 43EZ20L	200 × 200 mm

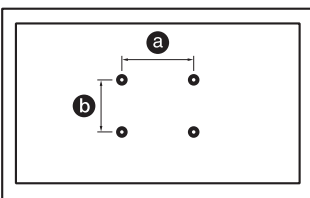

Varmista, että käyttämättömät ruuvit ja pöytäjalusta  
ovat varmassa tallessa, kunnes olet valmis  
kiinnittämään pöytäjalustan. Pidä ruuvit poissa  
pienen lasten ulottuvilta.

## FW-98BZ53L / 98BZ50L / 98BZ30L

### LCD-näytön asennus seinälle pakkauksesta\*1

\*1 Vain tietyt alueet/maat/mallit.

#### 1 Irrota ruuvit LCD-näytön takaa.

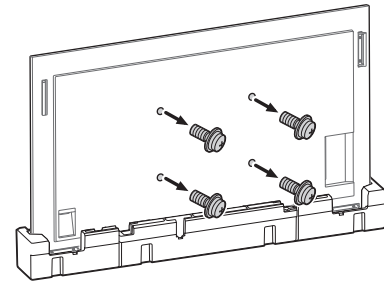

#### 2 Kiinnitä Seinäasennuskiinnitin (ei sisälly toimitukseen) ruuveilla (eivät sisälly toimitukseen).

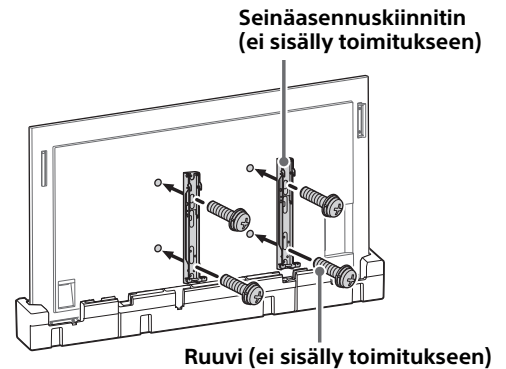

Jos käytät sähkötoimista ruuvinväännintä, valitse  
kirstusvoiman asetukseksi noin 1,5 N·m  
{15 kgf·cm}.

Älä nosta seinäasennuskiinnitintä (ei sisälly  
toimitukseen), ennen kuin ruuvit (kaksi ruuvia  
vasemmalla ja oikealla puolella) on kiristetty.  
Muuten seinäasennuskiinnitin tai LCD-näytön  
kotelo voivat vääntyä.

## LCD-näytön asennus seinälle pöytäjalustalta\*1

\*1 Vain tietyt alueet/maat/mallit.

### 1 Irrota jalustan kannet.

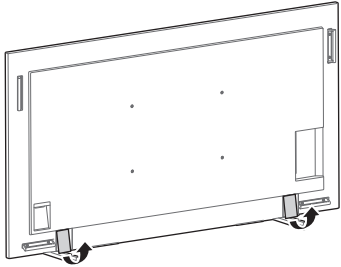

### 2 Irrota ruuvit LCD-näytön takaa.

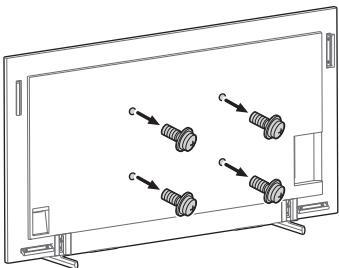

### 3 Kiinnitä Seinäasennuskiinnitin (ei sisälly toimitukseen) ruuveilla (eivät sisälly toimitukseen).

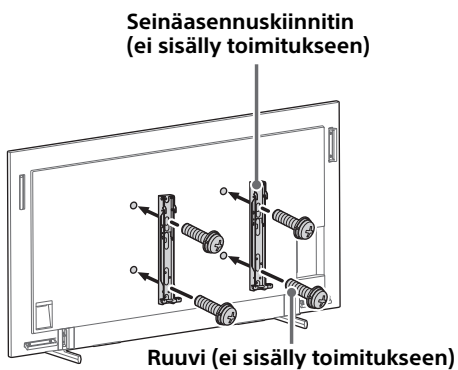

Jos käytät sähkötoimista ruuvinväännintä, valitse kiristysvoiman asetukseksi noin 1,5 N·m {15 kgf·cm}.

Älä nosta seinäasennuskiinnintä (ei sisälly toimitukseen), ennen kuin ruuvit (kaksi ruuvia vasemmalla ja oikealla puolella) on kiristetty. Muuten seinäasennuskiinnitin tai LCD-näytön kotelo voivat vääntyä.

### 4 Pöytäjalustan irrottaminen LCD-näytöstä.

Irrota pöytäjalusta LCD-näytöstä irrottamalla ruuvit .

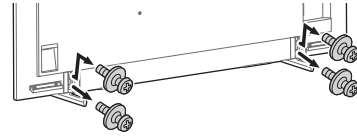

#### Huomautus

- Ole varovainen nostaessasi pöytäjalustasta irrotettua LCD-näyttöä, sillä pöytäjalusta voi kaatua ja aiheuttaa henkilövahingon.
- Ole varovainen irrottaessasi pöytäjalustaa LCD-näytöstä, jotta LCD-näyttö ei kaadu ja vahingoita LCD-näytön alla olevaa pintaa.

FW-85BZ40L / 85BZ35L / 85BZ30L / 75BZ40L / 75BZ35L / 75BZ30L / 75EZ20L / 65BZ40L / 65BZ35L / 65BZ30L / 65EZ20L / 55BZ40L / 55BZ35L / 55BZ30L / 55EZ20L / 50BZ30L / 50EZ20L / 43BZ30L / 43EZ20L

## LCD-näytön asennus seinälle pakkauksesta\*1

\*1 Vain tietyt alueet/maat/mallit.

### 1 Irrota ruuvit LCD-näytön takaa.

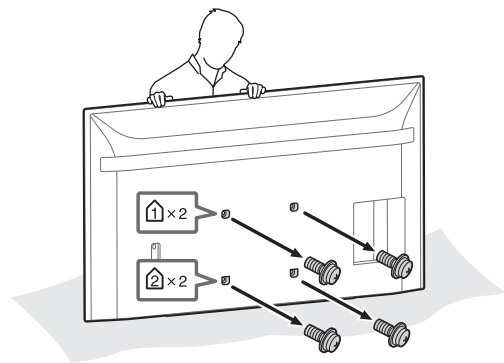

## 2 Kiinnitä seinäasennuksen kiinnitysosa (Sisältyy LCD-näytön toimitukseen) LCD-näytön takaosaan (jotta se on seinän kanssa samansuuntainen).

Toimitetaan LCD-näytön mukana

**VS** Seinäasennuksen kiinnitysosa (4)

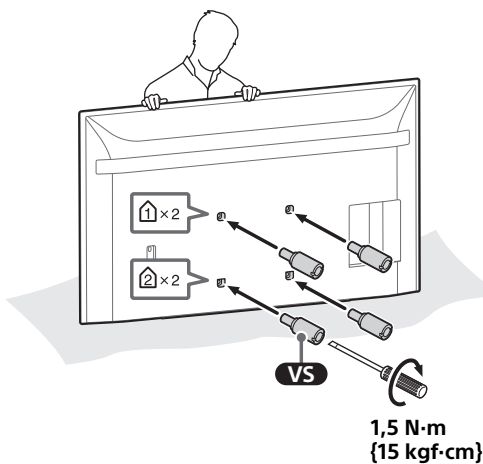
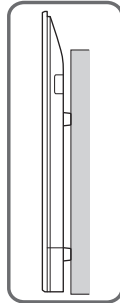
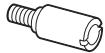

### Huomautus

- Varmista, että kiinnität seinäasennuksen kiinnitysosan kunnolla LCD-näyttöön. Käytä seinäasennuksen kiinnitysosan asentamiseen vain litteäpäistä ruuvitalttaa. Muun työkalun käyttö saattaa johtaa seinäasennuksen kiinnitysosan liialliseen kiristämiseen ja LCD-näytön vahingoittumiseen.

## 3 Kiinnitä Seinäasennuskiinnitin (ei sisälly toimitukseen) ruuveilla (eivät sisälly toimitukseen).

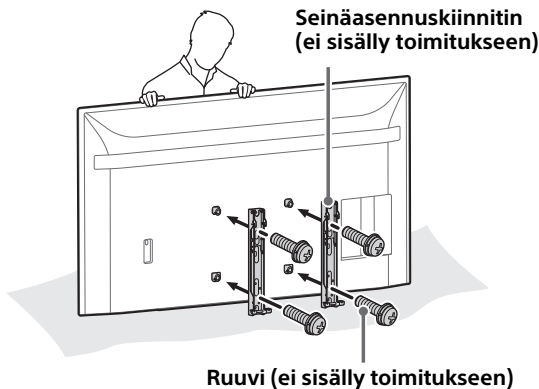

Jos käytät sähkötoimista ruuvinväännintä, valitse kiristysvoiman asetukseksi noin 1,5 N·m {15 kgf·cm}.

Älä nosta seinäasennuskiinnintä (ei sisälly toimitukseen), ennen kuin ruuvit (kaksi ruuvia vasemmalla ja oikealla puolella) on kiristetty. Muuten seinäasennuskiinnitin tai LCD-näytön kotelo voivat vääntyä.

## LCD-näytön asennus seinälle pöytäjalustalta\*1

\*1 Vain tietyt alueet/maat/mallit.

### 1 Irrota ruuvit LCD-näytön takaa.

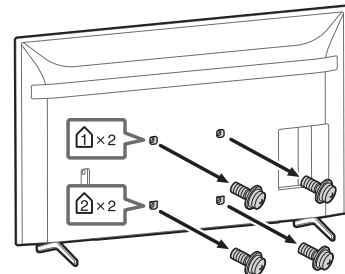

### 2 Kiinnitä seinäasennuksen kiinnitysosa (Sisältyy LCD-näytön toimitukseen) LCD-näytön takaosaan (jotta se on seinän kanssa samansuuntainen).

Toimitetaan LCD-näytön mukana

**VS** Seinäasennuksen kiinnitysosa (4)

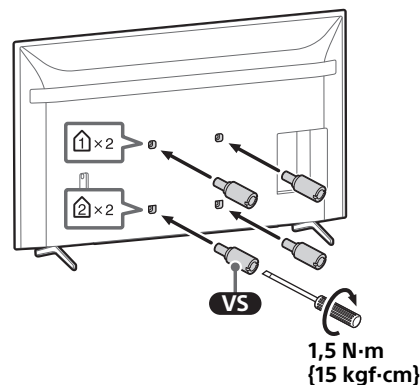
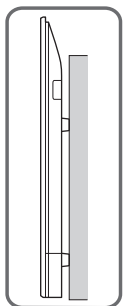
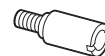

### Huomautus

- Varmista, että kiinnitöt seinäasennuksen kiinnitysosan kunnolla LCD-näyttöön. Käytä seinäasennuksen kiinnitysosan asentamiseen vain litteäpäistä ruuvitalttaa. Muun työkalun käyttö saattaa johtaa seinäasennuksen kiinnitysosan liialliseen kiristämiseen ja LCD-näytön vahingoittumiseen.

## 3 Kiinnitä Seinäasennuskiinnitin (ei sisälly toimitukseen) ruuveilla (eivät sisälly toimitukseen).

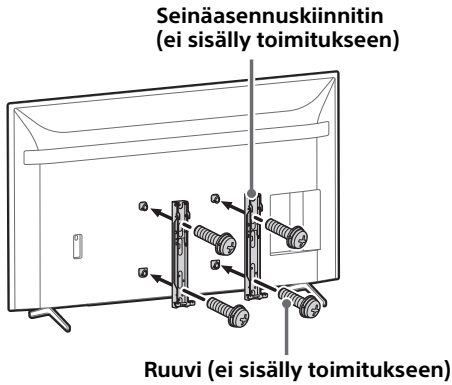

Jos käytät sähkötoimista ruuvinväännintä, valitse kiristysvoiman asetukseksi noin 1,5 N·m {15 kgf·cm}.

Älä nosta seinäasennuskiinnitintä (ei sisälly toimitukseen), ennen kuin ruuvit (kaksi ruuvia vasemmalla ja oikealla puolella) on kiristetty. Muuten seinäasennuskiinnitin tai LCD-näytön kotelo voivat vääntyä.

## 4 Pöytäjalustan irrottaminen LCD-näytöstä.

- 1 Poista pöytäjalustan sivut yksi kerrallaan. Pitele pöytäjalustaa tukevasti molemmilla käsillä, kun toiset henkilöt nostavat LCD-näyttöä.

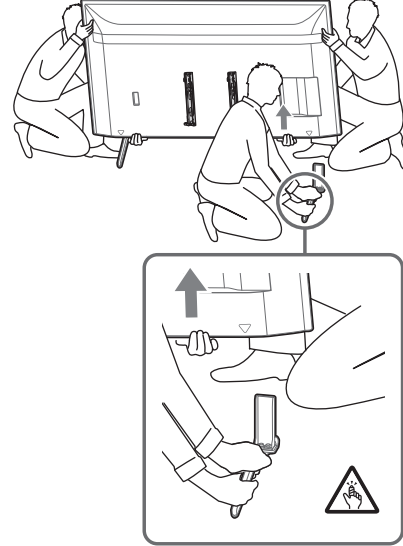

### Huomautus

- Pöytäjalustan irrottamisessa tarvitaan vähintään kolme henkilöä.
- Varo käyttämästä liiallista voimaa irrottaessasi pöytäjalustaa LCD-näytöstä, jotta LCD-näyttö ei kaadu ja vahingoitu tai aiheuta henkilövahinkoa.
- Käsittele pöytäjalustaa varovasti, jotta LCD-näyttö ei vahingoitu.
- Ole varovainen nostaessasi pöytäjalustasta irrotettua LCD-näyttöä, sillä pöytäjalusta voi kaatua ja aiheuttaa henkilövahingon.
- Ole varovainen irrottaessasi pöytäjalustaa LCD-näytöstä, jotta LCD-näyttö ei kaadu ja vahingoita LCD-näytön alla olevaa pintaa.

# Pystyasennus

Seinäasennuskiinnittimen ruuvien pituus vaihtelee  
Seinäasennuskiinnittimen paksuuden mukaan. Katso  
alla olevaa kuvaa.

## FW-98BZ53L / 98BZ50L / 98BZ30L

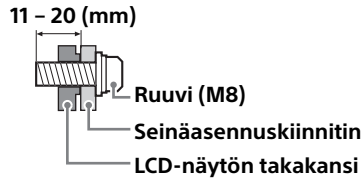

## FW-85BZ40L / 85BZ35L / 85BZ30L / 75BZ40L / 75BZ35L / 75BZ30L / 75EZ20L / 65BZ40L / 65BZ35L / 65BZ30L / 65EZ20L / 55BZ40L / 55BZ35L / 55BZ30L / 55EZ20L / 50BZ30L / 50EZ20L / 43BZ30L / 43EZ20L

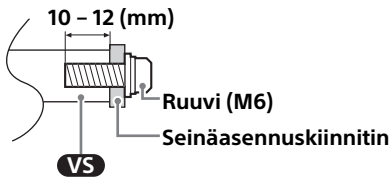

Katso seinäasennuksen ruuvireikien sijainnit  
seuraavasta taulukosta.

Mallinimi	Seinäasennuksen ruuvireikien sijainti
	a × b
FW-98BZ53L / 98BZ50L / 98BZ30L	600 × 400 mm
FW-85BZ40L / 85BZ35L / 85BZ30L	400 × 400 mm
FW-75BZ40L / 75BZ35L / 75BZ30L / 75EZ20L / 65BZ40L / 65BZ35L / 65BZ30L / 65EZ20L / 55BZ40L / 55BZ35L / 55BZ30L / 55EZ20L	300 × 300 mm
FW-50BZ30L / 50EZ20L / 43BZ30L / 43EZ20L	200 × 200 mm

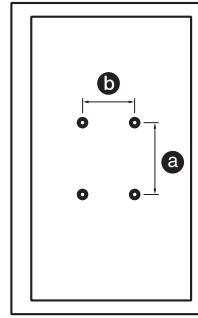

Varmista, että käyttämättömät ruuvit ja pöytäjalusta  
ovat varmassa tallessa, kunnes olet valmis  
kiinnittämään pöytäjalustan. Pidä ruuvit poissa  
pienen lasten ulottuvilta.

## FW-98BZ53L / 98BZ50L / 98BZ30L

### LCD-näytön asennus seinälle pakkauksesta\*1

\*1 Vain tietyt alueet/maat/mallit.

## 1 Irrota ruuvit LCD-näytön takaa.

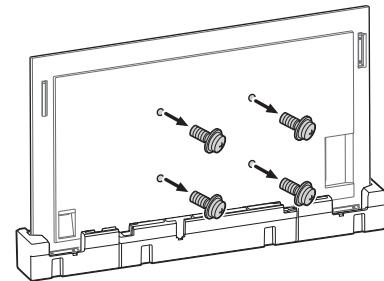

## 2 Kiinnitä Seinäasennuskiinnitin (ei sisälly toimitukseen) ruuveilla (eivät sisälly toimitukseen).

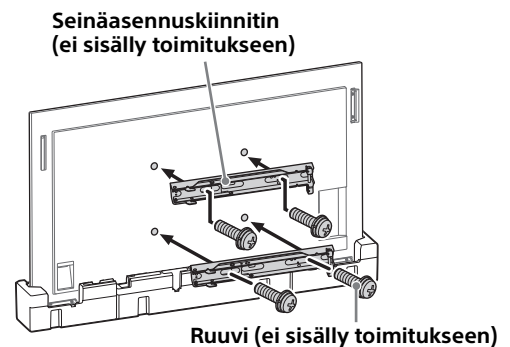

Jos käytät sähkötoimista ruuvinväännintä, valitse kiristysvoiman asetukseksi noin 1,5 N·m {15 kgf·cm}.

Älä nosta seinäasennuskiinnintä (ei sisälly toimitukseen), ennen kuin ruuvit (kaksi ruuvia vasemmalla ja oikealla puolella) on kiristetty. Muuten seinäasennuskiinnitin tai LCD-näytön kotelo voivat vääntyä.

Jos käytät sähkötoimista ruuvinväännintä, valitse kiristysvoiman asetukseksi noin 1,5 N·m {15 kgf·cm}.

Älä nosta seinäasennuskiinnintä (ei sisälly toimitukseen), ennen kuin ruuvit (kaksi ruuvia vasemmalla ja oikealla puolella) on kiristetty. Muuten seinäasennuskiinnitin tai LCD-näytön kotelo voivat vääntyä.

## LCD-näytön asennus seinälle pöytäjalustalta\*1

\*1 Vain tietyt alueet/maat/mallit.

### 1 Irrota jalustan kannet.

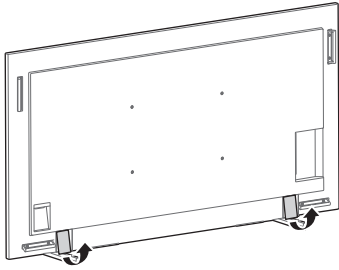

### 2 Irrota ruuvit LCD-näytön takaa.

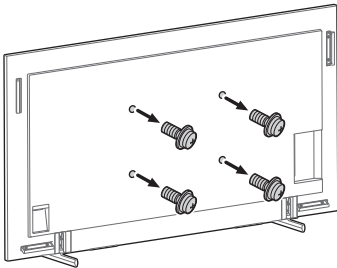

### 3 Kiinnitä Seinäasennuskiinnitin (ei sisälly toimitukseen) ruuveilla (eivät sisälly toimitukseen).

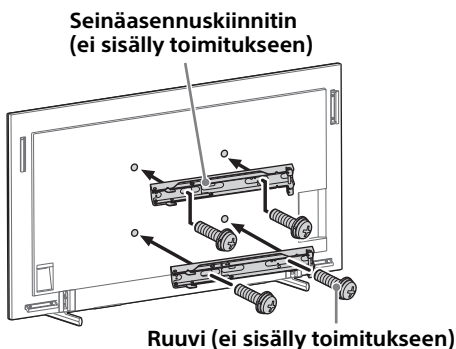

## 4 Pöytäjalustan irrottaminen LCD-näytöstä.

Irrota pöytäjalusta LCD-näytöstä irrottamalla ruuvit ↕.

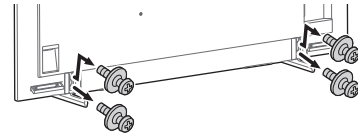

### Huomautus

- Ole varovainen nostaessasi pöytäjalustasta irrotettua LCD-näyttöä, sillä pöytäjalusta voi kaatua ja aiheuttaa henkilövahingon.
- Ole varovainen irrottaessasi pöytäjalustaa LCD-näytöstä, jotta LCD-näyttö ei kaadu ja vahingoita LCD-näytön alla olevaa pintaa.

FW-85BZ40L / 85BZ35L / 85BZ30L / 75BZ40L / 75BZ35L / 75BZ30L / 75EZ20L / 65BZ40L / 65BZ35L / 65BZ30L / 65EZ20L / 55BZ40L / 55BZ35L / 55BZ30L / 55EZ20L / 50BZ30L / 50EZ20L / 43BZ30L / 43EZ20L

## LCD-näytön asennus seinälle pakkauksesta\*1

\*1 Vain tietyt alueet/maat/mallit.

### 1 Irrota ruuvit LCD-näytön takaa.

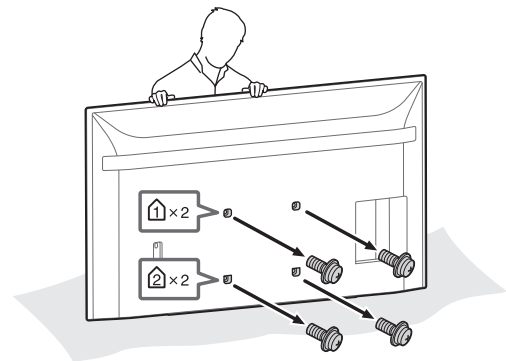



## 2 Kiinnitä seinäasennuksen kiinnitysosa (Sisältyy LCD-näytön toimitukseen) LCD-näytön takaosaan (jotta se on seinän kanssa samansuuntainen).

Toimitetaan LCD-näytön mukana

**VS** Seinäasennuksen kiinnitysosa (4)

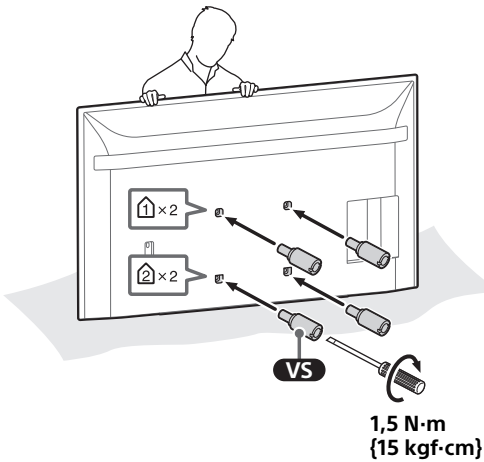
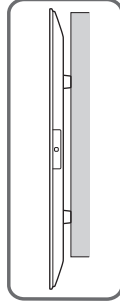

### Huomautus

- Varmista, että kiinnität seinäasennuksen kiinnitysosan kunnolla LCD-näyttöön. Käytä seinäasennuksen kiinnitysosan asentamiseen vain litteäpäistä ruuvitalttaa. Muun työkalun käyttö saattaa johtaa seinäasennuksen kiinnitysosan liialliseen kiristämiseen ja LCD-näytön vahingoittumiseen.

## 3 Kiinnitä Seinäasennuskiinnitin (ei sisälly toimitukseen) ruuveilla (eivät sisälly toimitukseen).

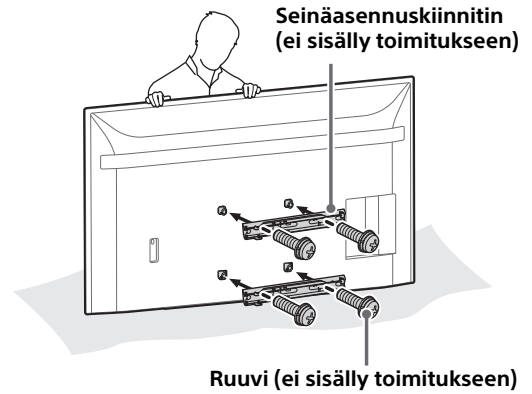

Jos käytät sähkötoimista ruuvinväännintä, valitse kiristysvoiman asetukseksi noin 1,5 N·m {15 kgf·cm}.

Älä nosta seinäasennuskiinnintä (ei sisälly toimitukseen), ennen kuin ruuvit (kaksi ruuvia vasemmalla ja oikealla puolella) on kiristetty. Muuten seinäasennuskiinnitin tai LCD-näytön kotelo voivat vääntyä.

## LCD-näytön asennus seinälle pöytäjalustalta\*1

\*1 Vain tietyt alueet/maat/mallit.

## 1 Irrota ruuvit LCD-näytön takaa.

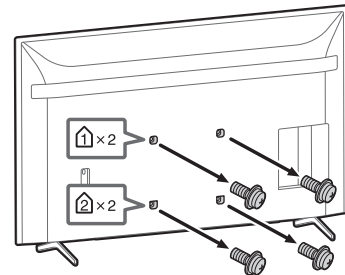

## 2 Kiinnitä seinäasennuksen kiinnitysosa (Sisältyy LCD-näytön toimitukseen) LCD-näytön takaosaan (jotta se on seinän kanssa samansuuntainen).

Toimitetaan LCD-näytön mukana

**VS** Seinäasennuksen kiinnitysosa (4)

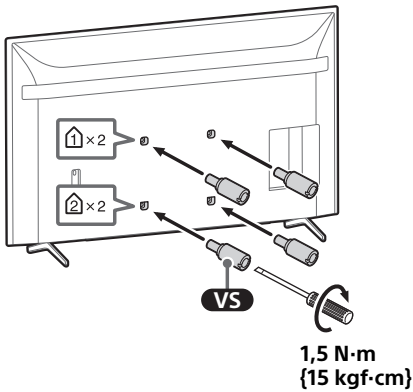
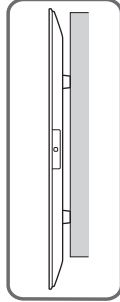

### Huomautus

- Varmista, että kiinnität seinäasennuksen kiinnitysosan kunnolla LCD-näyttöön. Käytä seinäasennuksen kiinnitysosan asentamiseen vain litteäpäistä ruuvitalttaa. Muun työkalun käyttö saattaa johtaa seinäasennuksen kiinnitysosan liialliseen kiristämiseen ja LCD-näytön vahingoittumiseen.

## 3 Kiinnitä Seinäasennuskiinnitin (ei sisälly toimitukseen) ruuveilla (eivät sisälly toimitukseen).

Seinäasennuskiinnitin (ei sisälly toimitukseen)

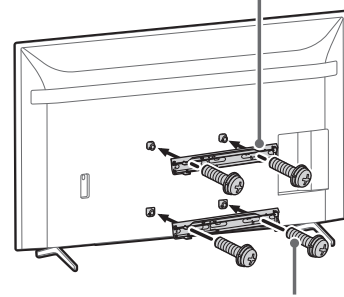

Ruuvi (ei sisälly toimitukseen)

Jos käytät sähkötoimista ruuvinväännintä, valitse kiristysvoiman asetukseksi noin 1,5 N·m {15 kgf·cm}.

Älä nosta seinäasennuskiinnintä (ei sisälly toimitukseen), ennen kuin ruuvit (kaksi ruuvia vasemmalla ja oikealla puolella) on kiristetty. Muuten seinäasennuskiinnitin tai LCD-näytön kotelo voivat vääntyä.

## 4 Pöytäjalustan irrottaminen LCD-näytöstä.

- 1 Poista pöytäjalustan sivut yksi kerrallaan. Pitele pöytäjalustaa tukevasti molemmilla käsillä, kun toiset henkilöt nostavat LCD-näyttöä.

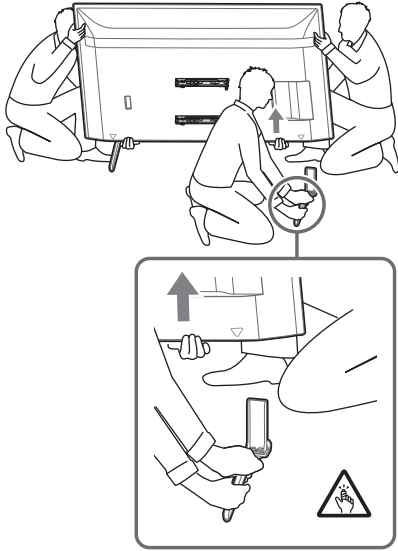

- 2 Toista edellinen vaihe ja poista pöytäjalustan toinen sivu.

### Huomautus

- Pöytäjalustan irrottamisessa tarvitaan vähintään kolme henkilöä.
- Varo käyttämästä liiallista voimaa irrottaessasi pöytäjalustaa LCD-näytöstä, jotta LCD-näyttö ei kaadu ja vahingoitu tai aiheuta henkilövahinkoa.
- Käsittele pöytäjalustaa varovasti, jotta LCD-näyttö ei vahingoitu.
- Ole varovainen nostaessasi pöytäjalustasta irrotettua LCD-näyttöä, sillä pöytäjalusta voi kaatua ja aiheuttaa henkilövahingon.
- Ole varovainen irrottaessasi pöytäjalustaa LCD-näytöstä, jotta LCD-näyttö ei kaadu ja vahingoita LCD-näytön alla olevaa pintaa.

### Til kunder

Tilstrekkelig ekspertise er nødvendig for å montere dette produktet. Overlat installasjonen til Sony-forhandlere eller lisensierte entreprenører, og vær spesielt oppmerksom på sikkerheten under installasjonen. Sony er ikke ansvarlige for skade eller personskade forårsaket av feil håndtering eller installasjon, eller installasjon av noe annet enn det spesifiserte produktet. Dine forbrukerrettigheter (hvis noen) påvirkes ikke.

## ADVARSEL

Hvis sikkerhetsforanstaltningene ikke følges eller produktet brukes på feil måte, kan det føre til alvorlig personskade eller brann.

Denne bruksanvisningen viser korrekt håndtering av produktet og viktige forholdsregler som er nødvendige for å forhindre uhell. Det er ditt ansvar å lese, grundig forstå og følge alle anvisninger i denne bruksanvisningen. Manglende evne til å gjøre dette kan føre til alvorlig personskade eller skade på eiendom, og kan annullere garantien. Ha denne håndboken tilgjengelig for fremtidig referanse.

### Til Sony-forhandlere

Tilstrekkelig ekspertise er nødvendig for å montere dette produktet. Du må lese nøye gjennom denne veiledningen for å utføre installasjonen på en trygg måte. Sony er ikke ansvarlige for skader eller personskader som oppstår som følge av feil håndtering eller installasjon. Gi denne håndboken til kunden etter installasjon.

## Om sikkerheten

Sonys produkter er utviklet med fokus på sikkerheten. Hvis produktene brukes feil, kan det derimot følge til alvorlig personskade på grunn av brann, elektrisk støt, produktet velter eller faller ned. Overhold forholdsreglene for sikkerhet for å forhindre slike uhell.

## FORSIKTIG

### Spesifiserte produkter

Følgende produkter kan endres uten forvarsel, kan være ute av lager eller produksjonen kan ha opphørt.

Noen modeller er kanskje ikke tilgjengelige i enkelte regioner.

LCD-skjerm	FW-98BZ53L FW-98BZ50L FW-98BZ30L FW-85BZ40L FW-85BZ35L FW-85BZ30L FW-75BZ40L FW-75BZ35L FW-75BZ30L FW-75EZ20L FW-65BZ40L FW-65BZ35L FW-65BZ30L FW-65EZ20L FW-55BZ40L FW-55BZ35L FW-55BZ30L FW-55EZ20L FW-50BZ30L FW-50EZ20L FW-43BZ30L FW-43EZ20L
------------	--

## ADVARSEL

Hvis følgende foranstaltninger ikke overholdes, kan alvorlig personskade eller dødsfall skje som følge av brann, elektrisk støt, at produktet velter eller faller ned.

Les nøye gjennom all sikkerhetsinformasjon som er beskrevet i denne bruksanvisningen.

### Sørg for tilstrekkelig klarering rundt LCD-skjermen.

Følgende illustrasjon viser hvor mye plass som er nødvendig rundt LCD-skjermen.

Sørg for å installere LCD-skjermen i retningen som vises i følgende illustrasjon.

### Liggende

Enhet: mm

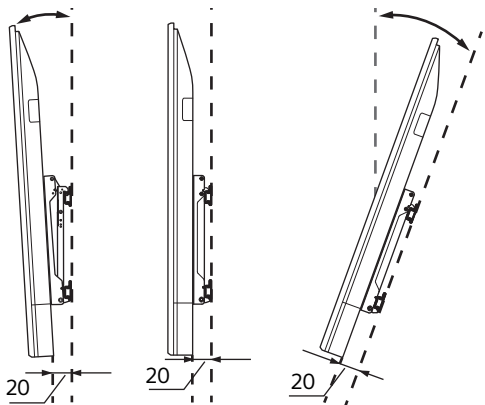
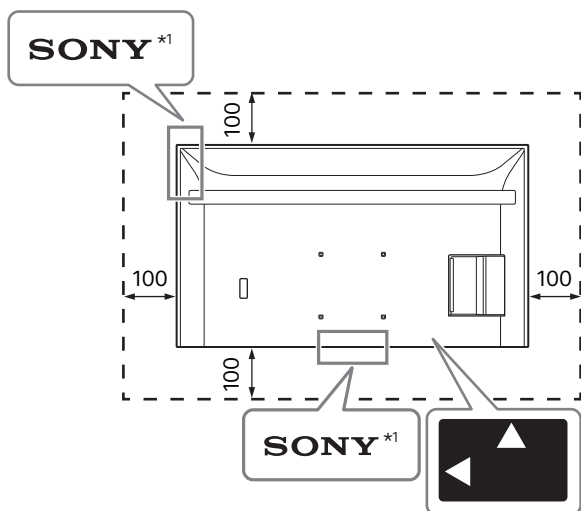

### Stående

Enhet: mm

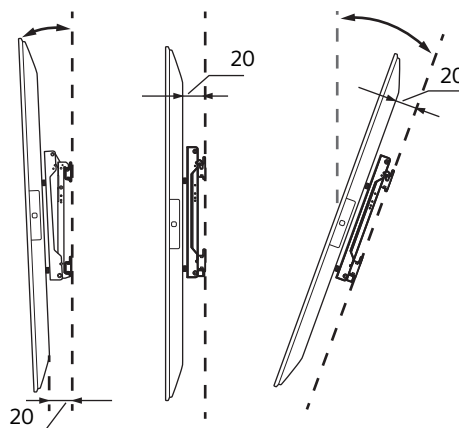
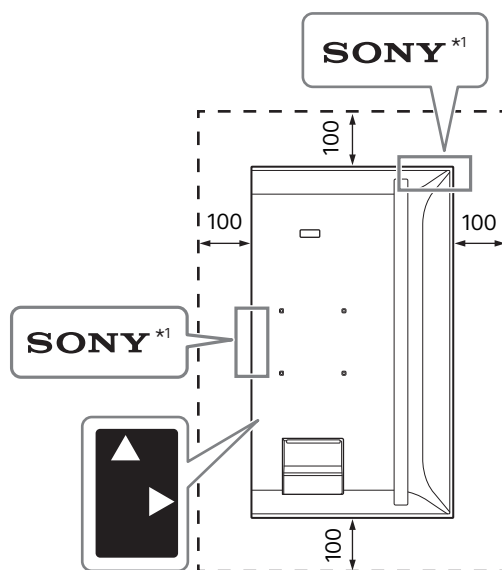

\*1 Kun for begrenset region/land/modell.





### Ikke blokker LCD-skjermens ventilasjonsåpninger.

Hvis du blokker ventilasjonsåpningene med teip eller andre gjenstander, blir LCD-skjermen varm på insiden og dette kan føre til brann.

## Annet

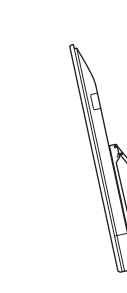
- Hvis du dekker til LED-en og området rundt med teip eller andre gjenstander, kan ikke LCD-skjermens status gjenkjennes og det kan hende at fjernkontrollen ikke fungerer.
- Når du bærer LCD-skjermen skal den holdes i liggende posisjon, og du må være forsiktig så du ikke mister den under installasjonen. Ikke bruk overdreven makt på LCD-skjermen ellers kan den bli deformert.

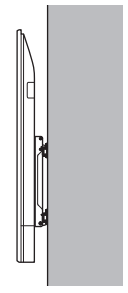
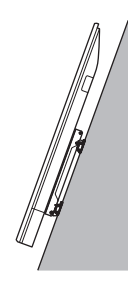
# Installasjonsmåter

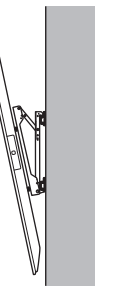
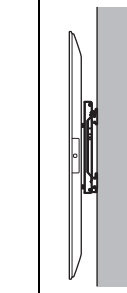
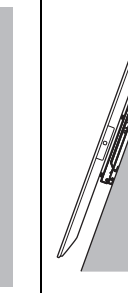
Modellnavn	Liggende				Stående			
								
	~-20°	~-15°	0°	~+20°	~-20°	~-15°	0°	~+20°
FW-98BZ53L / 98BZ50L / 98BZ30L	-	✓	✓	✓	-	✓	✓	✓
FW-85BZ40L / 85BZ35L / 85BZ30L	✓	✓	✓	✓	-	✓	✓	✓
FW-75BZ40L / 75BZ35L / 75BZ30L	✓	✓	✓	✓	-	✓*3	✓*2	✓*1
FW-75EZ20L	✓	✓	✓	✓	-	✓	✓	✓*1
FW-65BZ40L / 65BZ35L / 65BZ30L	✓	✓	✓	✓	-	✓*2	✓*2	✓*2
FW-65EZ20L	✓	✓	✓	✓	-	✓	✓	✓
FW-55BZ40L / 55BZ35L / 55BZ30L	✓	✓	✓	✓*1	-	✓*3	✓*4	✓*2
FW-55EZ20L	✓	✓	✓	✓	-	✓	✓	✓
FW-50BZ30L	✓	✓	✓*5	✓*2	✓	✓	✓	✓
FW-50EZ20L	✓	✓	✓	✓	✓	✓	✓	✓
FW-43BZ30L	✓*1	✓*1	✓*5	✓*3	✓	✓	✓*2	✓*4
FW-43EZ20L	✓*2	✓*2	✓	✓	✓*3	✓*3	✓*3	✓*3

\*1 Driftstemperatur: 39 °C og lavere

\*2 Driftstemperatur: 38 °C og lavere

\*3 Driftstemperatur: 37 °C og lavere

\*4 Driftstemperatur: 36 °C og lavere

\*5 Driftstemperatur: 38 °C og lavere eller sørg for 300 mm klaring over LCD-skjermen

# Liggende plassering

Lengden på skruene for Veggmonteringsbraketten varierer ut fra Veggmonteringsbrakettens tykkelse. Se illustrasjonen nedenfor.

## FW-98BZ53L / 98BZ50L / 98BZ30L

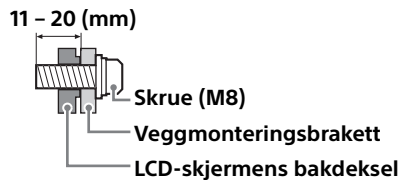

## FW-85BZ40L / 85BZ35L / 85BZ30L / 75BZ40L / 75BZ35L / 75BZ30L / 75EZ20L / 65BZ40L / 65BZ35L / 65BZ30L / 65EZ20L / 55BZ40L / 55BZ35L / 55BZ30L / 55EZ20L / 50BZ30L / 50EZ20L / 43BZ30L / 43EZ20L

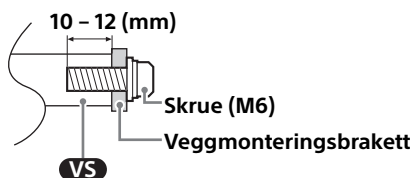

Se følgende tabell for hullmønster for veggfeste.

Modellnavn	Hullmønster for veggfeste
	a × b
FW-98BZ53L / 98BZ50L / 98BZ30L	600 × 400 mm
FW-85BZ40L / 85BZ35L / 85BZ30L	400 × 400 mm
FW-75BZ40L / 75BZ35L / 75BZ30L / 75EZ20L / 65BZ40L / 65BZ35L / 65BZ30L / 65EZ20L / 55BZ40L / 55BZ35L / 55BZ30L / 55EZ20L	300 × 300 mm
FW-50BZ30L / 50EZ20L / 43BZ30L / 43EZ20L	200 × 200 mm

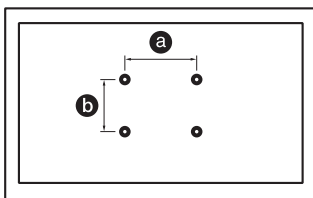

Oppbevar skruer som ikke brukes samt bordstativet på et trygt sted inntil du er klar til å feste bordstativet. Oppbevar skruene unna små barn.

## FW-98BZ53L / 98BZ50L / 98BZ30L

### Montere LCD-skjermen på veggen fra emballasjen\*1

\*1 Kun for begrenset region/land/modell.

#### 1 Fjern skruene på baksiden av LCD-skjermen.

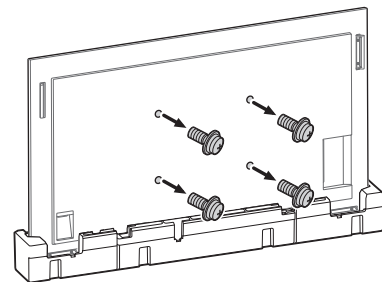

#### 2 Fest Veggmonteringsbraketten (medfølger ikke) ved hjelp av skruene (medfølger ikke).

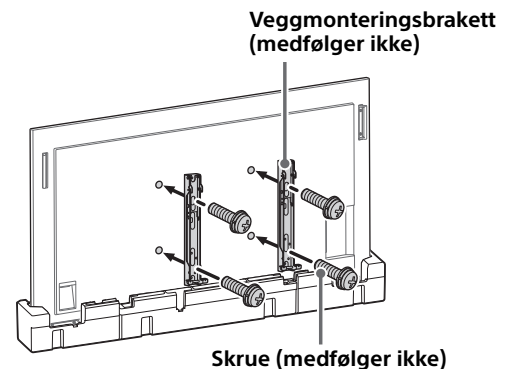

Når du bruker en elektrisk skrumaskin, still inn tiltrekkingsmomentet til ca. 1,5 N·m {15 kgf·cm}. Ikke løft veggmonteringsbraketten (medfølger ikke) før skruene (to skruer hver for venstre/høyre) er festet. Dette kan forvrengte veggmonteringsbraketten eller LCD-skjermkabinettet.

## Montere LCD-skjermen på veggen fra bordstativet\*<sup>1</sup>

\*<sup>1</sup> Kun for begrenset region/land/modell.

### 1 Fjern stativdekslene.

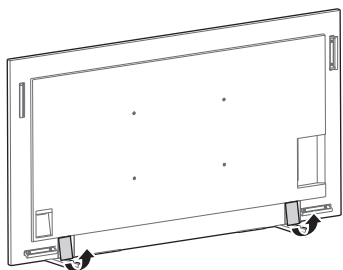

### 2 Fjern skruene på baksiden av LCD-skjermen.

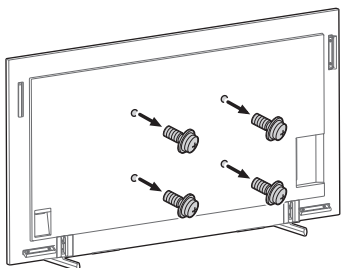

### 3 Fest Veggmonteringsbraketten (medfølger ikke) ved hjelp av skruene (medfølger ikke).

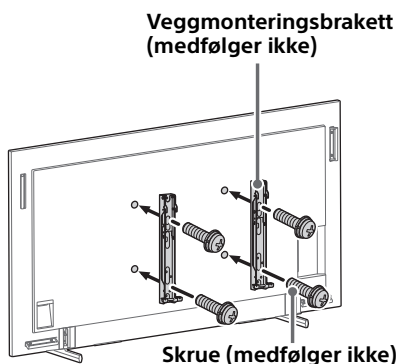

Når du bruker en elektrisk skrumaskin, still inn tiltrekkingsmomentet til ca. 1,5 N·m {15 kgf·cm}. Ikke løft veggmonteringsbraketten (medfølger ikke) før skruene (to skruer hver for venstre/høyre) er festet. Dette kan forvreng veggmonteringsbraketten eller LCD-skjermkabinettet.

### 4 Løsne bordstativet fra LCD-skjermen.

For å løsne bordstativet fra LCD-skjermen fjernes skruene .

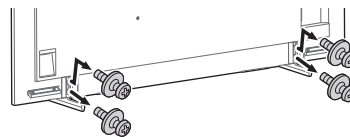

#### Merknad

- Vær forsiktig når LCD-skjermen løftes, da bordstativet er løst, bordstativet kan vippe over og medføre personskader.
- Vær forsiktig når bordstativet fjernes fra LCD-skjermen for å hindre at det faller ned og skader overflaten på LCD-skjermen som det er festet til.

FW-85BZ40L / 85BZ35L / 85BZ30L / 75BZ40L / 75BZ35L / 75BZ30L / 75EZ20L / 65BZ40L / 65BZ35L / 65BZ30L / 65EZ20L / 55BZ40L / 55BZ35L / 55BZ30L / 55EZ20L / 50BZ30L / 50EZ20L / 43BZ30L / 43EZ20L

## Montere LCD-skjermen på veggen fra emballasjen\*<sup>1</sup>

\*<sup>1</sup> Kun for begrenset region/land/modell.

### 1 Fjern skruene på baksiden av LCD-skjermen.

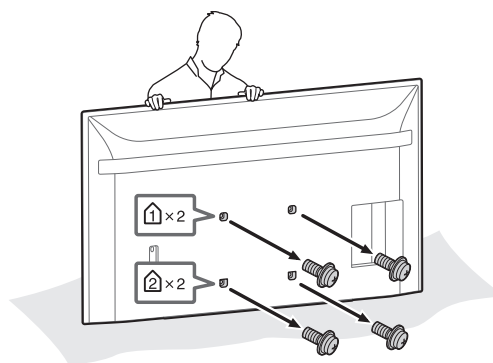



## 2 Fest veggmonteringsfestet (følger med LCD-skjermen) bak på LCD-skjermen (for å gjøre den parallell med veggen).

Leveres med LCD-skjermen

**VS** Veggmonteringsfeste (4)

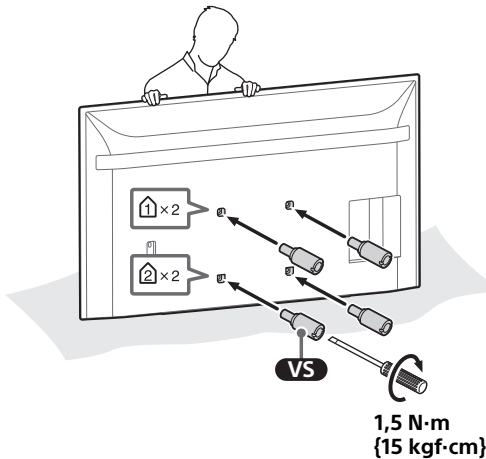
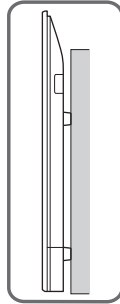
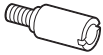

### Merknad

- Sørg for at veggmonteringsfestet er godt festet til LCD-skjermen. Bruk kun en flat skrutrekker til å installere veggmonteringsfestet. Bruk av et annet verktøy kan føre til overstrømming av veggmonteringsfestet og skade LCD-skjermen.

## 3 Fest Veggmonteringsbraketten (medfølger ikke) ved hjelp av skruene (medfølger ikke).

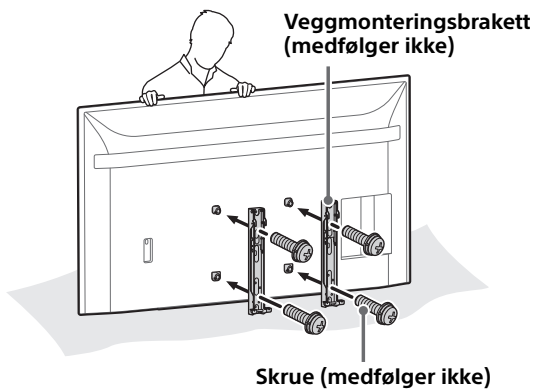

Veggmonteringsbrakett (medfølger ikke)

Skrue (medfølger ikke)

Når du bruker en elektrisk skrumaskin, still inn tiltrekingsmomentet til ca. 1,5 N·m {15 kgf·cm}. Ikke løft veggmonteringsbraketten (medfølger ikke) før skruene (to skruer hver for venstre/høyre) er festet. Dette kan forvrengte veggmonteringsbraketten eller LCD-skjermkabinettet.

## Montere LCD-skjermen på veggen fra bordstativet\*1

\*1 Kun for begrenset region/land/modell.

## 1 Fjern skruene på baksiden av LCD-skjermen.

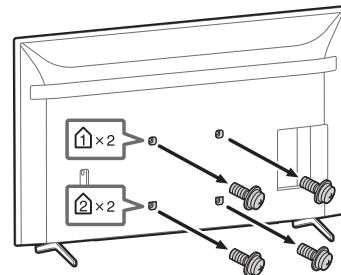

## 2 Fest veggmonteringsfestet (følger med LCD-skjermen) bak på LCD-skjermen (for å gjøre den parallell med veggen).

Leveres med LCD-skjermen

**VS** Veggmonteringsfeste (4)

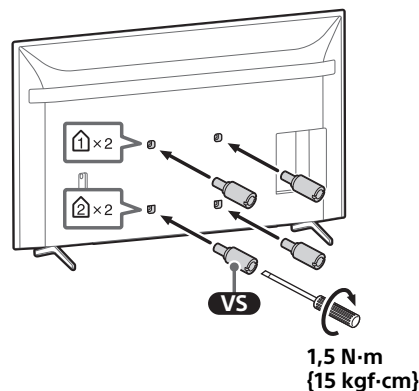
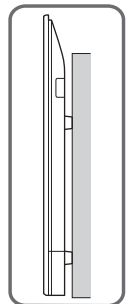
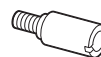

1,5 N·m {15 kgf·cm}

### Merknad

- Sørg for at veggmonteringsfestet er godt festet til LCD-skjermen. Bruk kun en flat skrutrekker til å installere veggmonteringsfestet. Bruk av et annet verktøy kan føre til overstrømming av veggmonteringsfestet og skade LCD-skjermen.

## 3 Fest Veggmonteringsbraketten (medfølger ikke) ved hjelp av skruene (medfølger ikke).

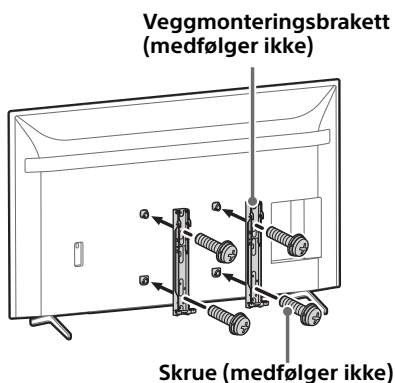

Når du bruker en elektrisk skrumaskin, still inn tiltrekkingsmomentet til ca. 1,5 N·m {15 kgf·cm}. Ikke løft veggmonteringsbraketten (medfølger ikke) før skruene (to skruer hver for venstre/høyre) er festet. Dette kan forvrengte veggmonteringsbraketten eller LCD-skjermkabinettet.

## 4 Løsne bordstativet fra LCD-skjermen.

- 1 Fjern den ene siden av bordstativet om gangen. Hold bordstativet godt fast med begge hender mens den andre personen løfter opp LCD-skjermen.

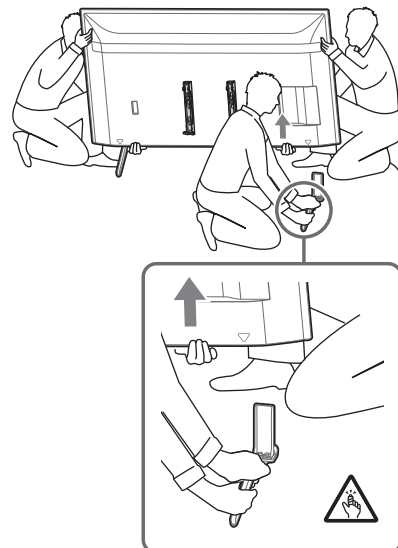

- 2 Gjenta det forrige trinnet og fjern den andre siden av bordstativet.

### Merknad

- Tre eller flere personer er nødvendig for å løsne bordstativet.
- Vær forsiktig så du ikke bruker for mye kraft når bordstativet løsnes fra LCD-skjermen, da dette kan medføre at LCD-skjermen faller ned og også medføre personskader eller fysiske skader på LCD-skjermen.
- Vær forsiktig ved håndtering av bordstativet for å hindre skader på LCD-skjermen.
- Vær forsiktig når LCD-skjermen løftes, da bordstativet er løsnet, bordstativet kan vippe over og medføre personskader.
- Vær forsiktig når bordstativet fjernes fra LCD-skjermen for å hindre at det faller ned og skader overflaten på LCD-skjermen som det er festet til.

# Stående plassering

Lengden på skruene for Veggmonteringsbraketten varierer ut fra Veggmonteringsbrakettens tykkelse. Se illustrasjonen nedenfor.

## FW-98BZ53L / 98BZ50L / 98BZ30L

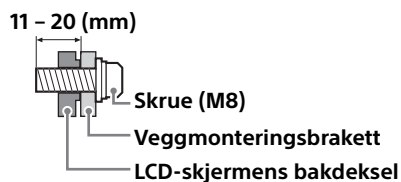

## FW-85BZ40L / 85BZ35L / 85BZ30L / 75BZ40L / 75BZ35L / 75BZ30L / 75EZ20L / 65BZ40L / 65BZ35L / 65BZ30L / 65EZ20L / 55BZ40L / 55BZ35L / 55BZ30L / 55EZ20L / 50BZ30L / 50EZ20L / 43BZ30L / 43EZ20L

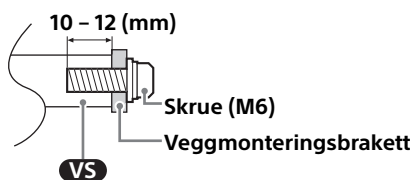

Se følgende tabell for hullmønster for veggfeste.

Modellnavn	Hullmønster for veggfeste
	a × b
FW-98BZ53L / 98BZ50L / 98BZ30L	600 × 400 mm
FW-85BZ40L / 85BZ35L / 85BZ30L	400 × 400 mm
FW-75BZ40L / 75BZ35L / 75BZ30L / 75EZ20L / 65BZ40L / 65BZ35L / 65BZ30L / 65EZ20L / 55BZ40L / 55BZ35L / 55BZ30L / 55EZ20L	300 × 300 mm
FW-50BZ30L / 50EZ20L / 43BZ30L / 43EZ20L	200 × 200 mm

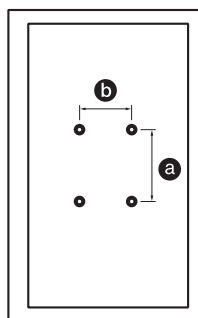

Oppbevar skruer som ikke brukes samt bordstativet på et trygt sted inntil du er klar til å feste bordstativet. Oppbevar skruene unna små barn.

## FW-98BZ53L / 98BZ50L / 98BZ30L

### Montere LCD-skjermen på veggen fra emballasjen\*1

\*1 Kun for begrenset region/land/modell.

## 1 Fjern skruene på baksiden av LCD-skjermen.

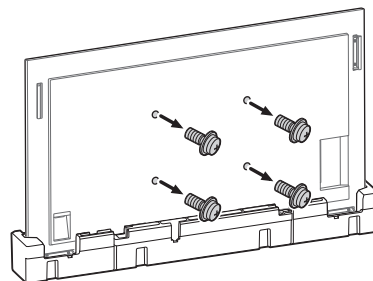

## 2 Fest Veggmonteringsbraketten (medfølger ikke) ved hjelp av skruene (medfølger ikke).

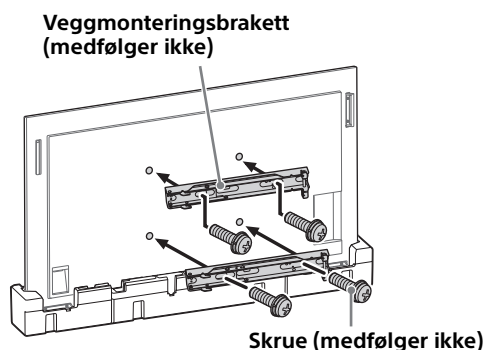

Når du bruker en elektrisk skrumaskin, still inn tiltrekkingsmomentet til ca. 1,5 N·m {15 kgf·cm}. Ikke løft veggmonteringsbraketten (medfølger ikke) før skruene (to skruer hver for venstre/høyre) er festet. Dette kan forvrengte veggmonteringsbraketten eller LCD-skjermkabinettet.

Når du bruker en elektrisk skrumaskin, still inn tiltrekkingsmomentet til ca. 1,5 N·m {15 kgf·cm}. Ikke løft veggmonteringsbraketten (medfølger ikke) før skruene (to skruer hver for venstre/høyre) er festet. Dette kan forvrengte veggmonteringsbraketten eller LCD-skjermkabinettet.

## Montere LCD-skjermen på veggen fra bordstativet\*1

\*1 Kun for begrenset region/land/modell.

### 1 Fjern stativdekslene.

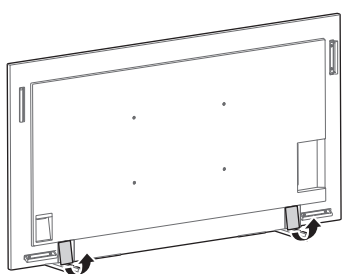

### 2 Fjern skruene på baksiden av LCD-skjermen.

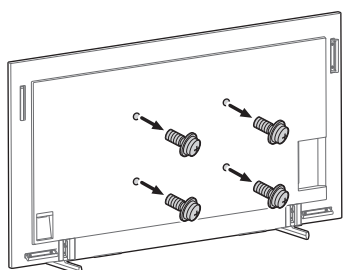

### 3 Fest Veggmonteringsbraketten (medfølger ikke) ved hjelp av skruene (medfølger ikke).

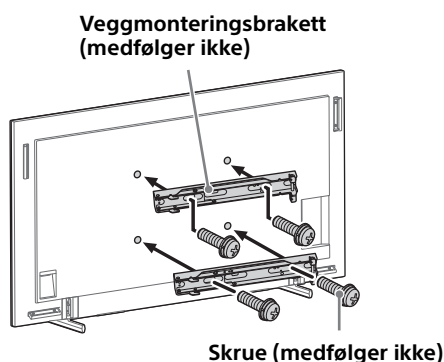

### 4 Løsne bordstativet fra LCD-skjermen.

For å løsne bordstativet fra LCD-skjermen fjernes skruene .

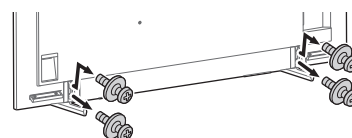

#### Merknad

- Vær forsiktig når LCD-skjermen løftes, da bordstativet er løsnet, bordstativet kan vippe over og medføre personskader.
- Vær forsiktig når bordstativet fjernes fra LCD-skjermen for å hindre at det faller ned og skader overflaten på LCD-skjermen som det er festet til.

FW-85BZ40L / 85BZ35L / 85BZ30L / 75BZ40L / 75BZ35L / 75BZ30L / 75EZ20L / 65BZ40L / 65BZ35L / 65BZ30L / 65EZ20L / 55BZ40L / 55BZ35L / 55BZ30L / 55EZ20L / 50BZ30L / 50EZ20L / 43BZ30L / 43EZ20L

## Montere LCD-skjermen på veggen fra emballasjen\*1

\*1 Kun for begrenset region/land/modell.

### 1 Fjern skruene på baksiden av LCD-skjermen.

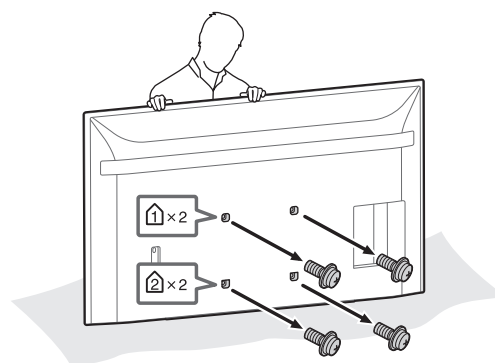

## 2 Fest veggmonteringsfestet (følger med LCD-skjermen) bak på LCD-skjermen (for å gjøre den parallell med veggen).

Leveres med LCD-skjermen

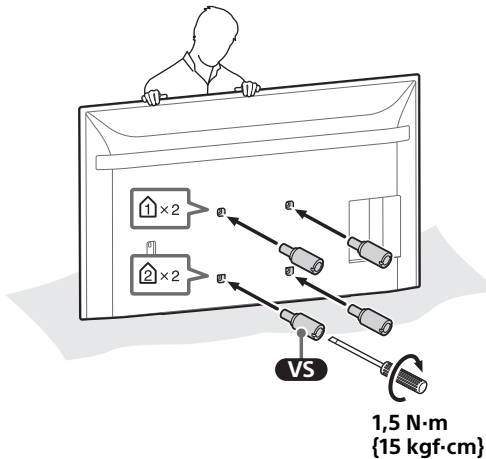
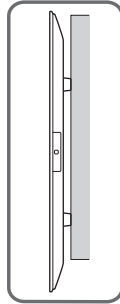

### Merknad

- Sørg for at veggmonteringsfestet er godt festet til LCD-skjermen. Bruk kun en flat skrutrekker til å installere veggmonteringsfestet. Bruk av et annet verktøy kan føre til overstrømming av veggmonteringsfestet og skade LCD-skjermen.

## 3 Fest Veggmonteringsbraketten (medfølger ikke) ved hjelp av skruene (medfølger ikke).

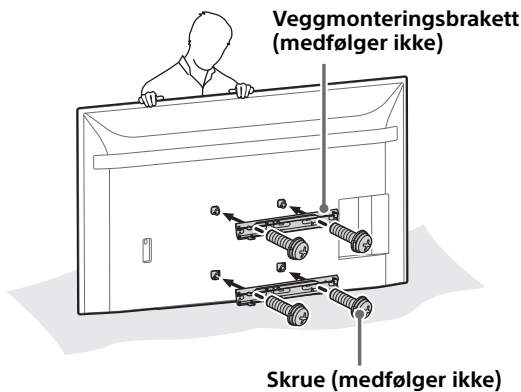

Når du bruker en elektrisk skrumaskin, still inn tiltrekkingsmomentet til ca. 1,5 N·m {15 kgf·cm}. Ikke løft veggmonteringsbraketten (medfølger ikke) før skruene (to skruer hver for venstre/høyre) er festet. Dette kan forvrengte veggmonteringsbraketten eller LCD-skjermkabinettet.

## Montere LCD-skjermen på veggen fra bordstativet\*1

\*1 Kun for begrenset region/land/modell.

### 1 Fjern skruene på baksiden av LCD-skjermen.

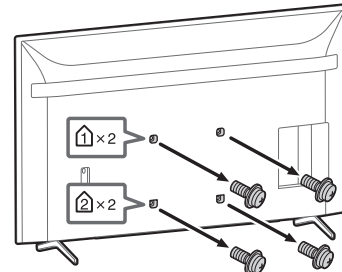

### 2 Fest veggmonteringsfestet (følger med LCD-skjermen) bak på LCD-skjermen (for å gjøre den parallell med veggen).

Leveres med LCD-skjermen

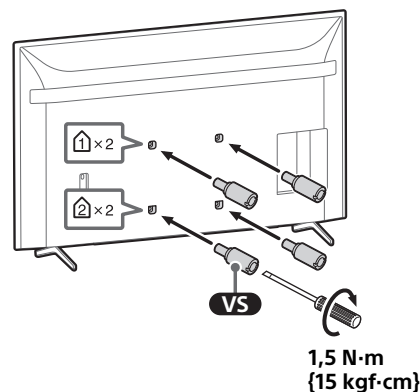
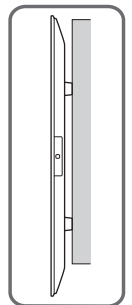
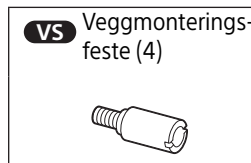

### Merknad

- Sørg for at veggmonteringsfestet er godt festet til LCD-skjermen. Bruk kun en flat skrutrekker til å installere veggmonteringsfestet. Bruk av et annet verktøy kan føre til overstrømming av veggmonteringsfestet og skade LCD-skjermen.

## 3 Fest Veggmonteringsbraketten (medfølger ikke) ved hjelp av skruene (medfølger ikke).

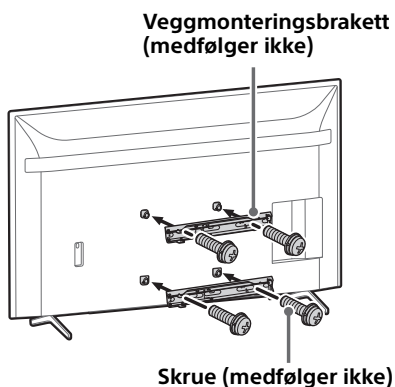

Når du bruker en elektrisk skrumaskin, still inn tiltrekkingsmomentet til ca. 1,5 N·m {15 kgf·cm}. Ikke løft veggmonteringsbraketten (medfølger ikke) før skruene (to skruer hver for venstre/høyre) er festet. Dette kan forvrengte veggmonteringsbraketten eller LCD-skjermkabinettet.

## 4 Løsne bordstativet fra LCD-skjermen.

- 1 Fjern den ene siden av bordstativet om gangen. Hold bordstativet godt fast med begge hender mens den andre personen løfter opp LCD-skjermen.

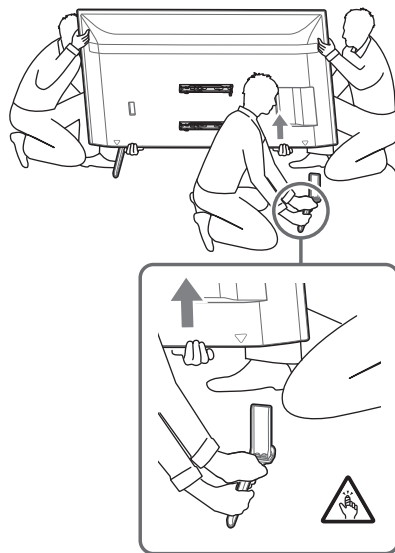

- 2 Gjenta det forrige trinnet og fjern den andre siden av bordstativet.

### Merknad

- Tre eller flere personer er nødvendig for å løsne bordstativet.
- Vær forsiktig så du ikke bruker for mye kraft når bordstativet løsnes fra LCD-skjermen, da dette kan medføre at LCD-skjermen faller ned og også medføre personskader eller fysiske skader på LCD-skjermen.
- Vær forsiktig ved håndtering av bordstativet for å hindre skader på LCD-skjermen.
- Vær forsiktig når LCD-skjermen løftes, da bordstativet er løsnet, bordstativet kan vippe over og medføre personskader.
- Vær forsiktig når bordstativet fjernes fra LCD-skjermen for å hindre at det faller ned og skader overflaten på LCD-skjermen som det er festet til.

### Προς τους πελάτες

Για την εγκατάσταση αυτού του προϊόντος απαιτείται επαρκής τεχνική κατάρτιση. Αναθέστε την εγκατάσταση του προϊόντος σε αντιπροσώπους ή εξουσιοδοτημένους τεχνικούς της Sony και προσέξτε ιδιαίτερα τις προφυλάξεις ασφάλειας κατά τη διάρκεια της εγκατάστασης. Η Sony δεν φέρει καμία ευθύνη για τυχόν υλική ζημιά ή τραυματισμό που θα προκληθεί από λάθος χειρισμό ή ακατάλληλη εγκατάσταση, ή λόγω εγκατάσταση οποιουδήποτε άλλου εκτός από το καθορισμένο προϊόν. Δεν επηρεάζονται τα νόμιμα δικαιώματά σας (εάν υπάρχουν).

## ΠΡΟΕΙΔΟΠΟΙΗΣΗ

Εάν δεν ληφθούν υπόψη οι προφυλάξεις ασφαλείας ή το προϊόν χρησιμοποιηθεί με λανθασμένο τρόπο, ενδέχεται να προκληθεί σοβαρός τραυματισμός ή πυρκαγιά.

Στο παρόν εγχειρίδιο οδηγιών παρουσιάζεται ο σωστός τρόπος χειρισμού του προϊόντος, καθώς και σημαντικές προφυλάξεις, οι οποίες είναι απαραίτητες για την αποφυγή ατυχημάτων. Αποτελεί δική σας ευθύνη να διαβάσετε, να κατανοήσετε πλήρως και να ακολουθήσετε όλες τις οδηγίες που δίνονται σε αυτό το εγχειρίδιο οδηγιών. Σε αντίθετη περίπτωση, μπορεί να προκληθεί σοβαρός τραυματισμός ή υλική ζημιά και η εγγύηση να καταστεί άκυρη. Φυλάξτε το παρόν εγχειρίδιο για μελλοντική χρήση.

### Προς τους αντιπροσώπους της Sony

Για την εγκατάσταση αυτού του προϊόντος απαιτείται επαρκής τεχνική κατάρτιση. Διαβάστε σχολαστικά αυτό το εγχειρίδιο, για να εκτελέσετε τις εργασίες εγκατάστασης με ασφάλεια. Η Sony δεν αναλαμβάνει καμία ευθύνη για τυχόν ζημιά ή τραυματισμό που ενδέχεται να προκληθεί από λανθασμένους χειρισμούς ή ακατάλληλη εγκατάσταση. Μετά την εγκατάσταση, παραδώστε αυτό το εγχειρίδιο στον πελάτη.

## Σχετικά με την ασφάλεια

Τα προϊόντα της Sony σχεδιάζονται με γνώμονα την ασφάλεια. Σε περίπτωση λανθασμένου χειρισμού ενδέχεται να προκληθεί σοβαρός τραυματισμός λόγω πυρκαγιάς, ηλεκτροπληξίας, ανατροπής ή πτώσης του προϊόντος. Για να αποφύγετε τέτοιου είδους ατυχήματα, βεβαιωθείτε ότι λαμβάνετε τις προφυλάξεις ασφάλειας.

## ΠΡΟΣΟΧΗ

### Συμβατά προϊόντα

Τα παρακάτω προϊόντα υπόκεινται σε αλλαγή χωρίς προειδοποίηση, ενδέχεται να μην υπάρχει απόθεμα των προϊόντων αυτών ή η παραγωγή τους ενδέχεται να διακοπεί.

**Ορισμένα μοντέλα ενδέχεται να μην είναι διαθέσιμα σε κάποιες περιοχές.**

Οθόνη LCD	FW-98BZ53L FW-98BZ50L FW-98BZ30L FW-85BZ40L FW-85BZ35L FW-85BZ30L FW-75BZ40L FW-75BZ35L FW-75BZ30L FW-75EZ20L FW-65BZ40L FW-65BZ35L FW-65BZ30L FW-65EZ20L FW-55BZ40L FW-55BZ35L FW-55BZ30L FW-55EZ20L FW-50BZ30L FW-50EZ20L FW-43BZ30L FW-43EZ20L
-----------	--

## ΠΡΟΕΙΔΟΠΟΙΗΣΗ

Εάν δεν ληφθούν υπόψη οι ακόλουθες προφυλάξεις, ενδέχεται να προκληθεί σοβαρός τραυματισμός ή θάνατος λόγω πυρκαγιάς, ηλεκτροπληξίας, ανατροπής ή πτώσης του προϊόντος.

Φροντίστε να διαβάσετε προσεκτικά όλες τις πληροφορίες σχετικά με την ασφάλεια που περιγράφονται στο εγχειρίδιο οδηγιών.

### Αφήστε τα κατάλληλα κενά γύρω από την Οθόνη LCD.

Η ακόλουθη εικόνα υποδεικνύει πόσος χώρος απαιτείται γύρω από την Οθόνη LCD. Τοποθετήστε την Οθόνη LCD με τον προσανατολισμό που εμφανίζεται στην παρακάτω εικόνα.

#### Οριζόντια

Μονάδα: mm

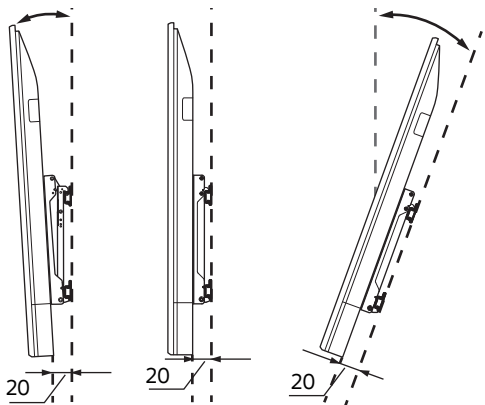
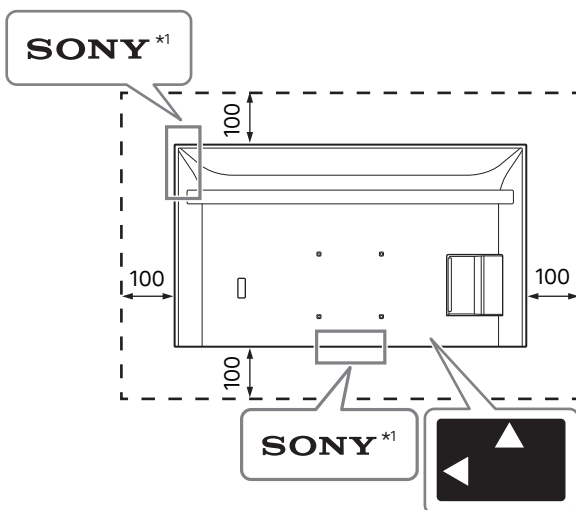

#### Κατακόρυφα

Μονάδα: mm

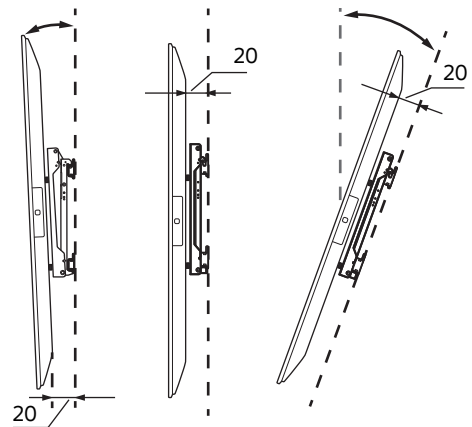
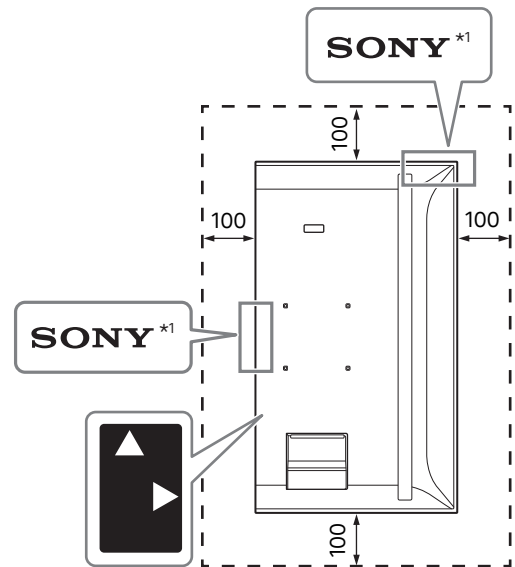

\*1 Μόνο για περιορισμένες περιοχές/χώρες/μοντέλα.

### Μην φράσσετε τις οπές εξαερισμού της Οθόνης LCD.

Εάν φράξετε τις οπές εξαερισμού με ταινίες ή άλλα αντικείμενα, θα παραχθεί θερμότητα στο εσωτερικό της Οθόνης LCD και μπορεί να προκληθεί πυρκαγιά.

## Άλλα

- Εάν καλύψετε τη λυχνία LED και το χώρο γύρω από αυτήν με ταινίες ή άλλα αντικείμενα, η κατάσταση της Οθόνης LCD δεν θα αναγνωρίζεται και το τηλεχειριστήριο μπορεί να μην λειτουργεί.
- Κατά τη μεταφορά της Οθόνης LCD, να την κρατάτε σε οριζόντιο προσανατολισμό και προσέχετε να μην σας πέσει κατά την εγκατάσταση. Μην ασκείτε υπερβολική πίεση στην Οθόνη LCD. Διαφορετικά, μπορεί να παραμορφωθεί.



# Τύπος εγκατάστασης

Όνομα μοντέλου	Οριζόντια				Κατακόρυφα			
	~-20°	~-15°	0°	~+20°	~-20°	~-15°	0°	~+20°
FW-98BZ53L / 98BZ50L / 98BZ30L	-	✓	✓	✓	-	✓	✓	✓
FW-85BZ40L / 85BZ35L / 85BZ30L	✓	✓	✓	✓	-	✓	✓	✓
FW-75BZ40L / 75BZ35L / 75BZ30L	✓	✓	✓	✓	-	✓*3	✓*2	✓*1
FW-75EZ20L	✓	✓	✓	✓	-	✓	✓	✓*1
FW-65BZ40L / 65BZ35L / 65BZ30L	✓	✓	✓	✓	-	✓*2	✓*2	✓*2
FW-65EZ20L	✓	✓	✓	✓	-	✓	✓	✓
FW-55BZ40L / 55BZ35L / 55BZ30L	✓	✓	✓	✓*1	-	✓*3	✓*4	✓*2
FW-55EZ20L	✓	✓	✓	✓	-	✓	✓	✓
FW-50BZ30L	✓	✓	✓*5	✓*2	✓	✓	✓	✓
FW-50EZ20L	✓	✓	✓	✓	✓	✓	✓	✓
FW-43BZ30L	✓*1	✓*1	✓*5	✓*3	✓	✓	✓*2	✓*4
FW-43EZ20L	✓*2	✓*2	✓	✓	✓*3	✓*3	✓*3	✓*3

\*1 Θερμοκρασία λειτουργίας: 39 °C και κάτω

\*2 Θερμοκρασία λειτουργίας: 38 °C και κάτω

\*3 Θερμοκρασία λειτουργίας: 37 °C και κάτω

\*4 Θερμοκρασία λειτουργίας: 36 °C και κάτω

\*5 Θερμοκρασία λειτουργίας: 38 °C και κάτω ή παράσχετε διάκενο 300 mm πάνω από την Οθόνη LCD

# Οριζόντιο στίλ

Το μήκος της βίδας για την Επιτοίχια Βάση διαφέρει ανάλογα με το πάχος της Επιτοίχιας Βάσης. Ανατρέξτε στην παρακάτω εικόνα.

## FW-98BZ53L / 98BZ50L / 98BZ30L

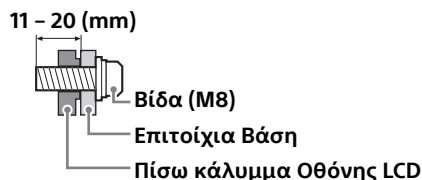

## FW-85BZ40L / 85BZ35L / 85BZ30L / 75BZ40L / 75BZ35L / 75BZ30L / 75EZ20L / 65BZ40L / 65BZ35L / 65BZ30L / 65EZ20L / 55BZ40L / 55BZ35L / 55BZ30L / 55EZ20L / 50BZ30L / 50EZ20L / 43BZ30L / 43EZ20L

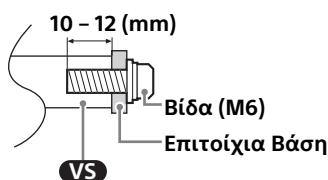

Ανατρέξτε στον ακόλουθο πίνακα για το μοτίβο οπών επιτοίχιας τοποθέτησης.

Όνομα μοντέλου	Μοτίβο οπών επιτοίχιας τοποθέτησης $a \times b$
FW-98BZ53L / 98BZ50L / 98BZ30L	600 × 400 mm
FW-85BZ40L / 85BZ35L / 85BZ30L	400 × 400 mm
FW-75BZ40L / 75BZ35L / 75BZ30L / 75EZ20L / 65BZ40L / 65BZ35L / 65BZ30L / 65EZ20L / 55BZ40L / 55BZ35L / 55BZ30L / 55EZ20L	300 × 300 mm
FW-50BZ30L / 50EZ20L / 43BZ30L / 43EZ20L	200 × 200 mm

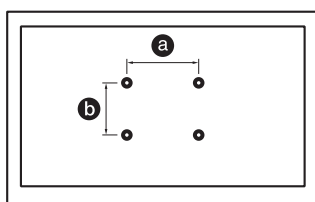

Φροντίστε να φυλάξετε τις βίδες που δεν χρησιμοποιήσατε και τη βάση επιτραπέζιας τοποθέτησης σε ασφαλές μέρος έως ότου είστε έτοιμοι να συνδέσετε τη βάση επιτραπέζιας τοποθέτησης. Κρατήστε τις βίδες μακριά από μικρά παιδιά.

## FW-98BZ53L / 98BZ50L / 98BZ30L

### Εγκατάσταση της Οθόνης LCD στον τοίχο από το χαρτόνι\*1

\*1 Μόνο για περιορισμένες περιοχές/χώρες/μοντέλα.

#### 1 Αφαιρέστε τις βίδες από την πίσω πλευρά της Οθόνης LCD.

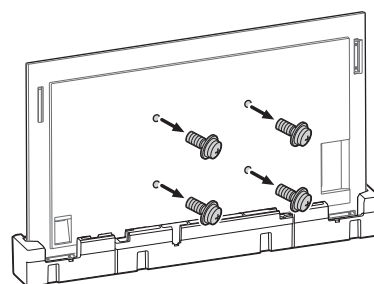

#### 2 Συνδέστε την Επιτοίχια Βάση (δεν παρέχεται) χρησιμοποιώντας τις βίδες (δεν παρέχονται).

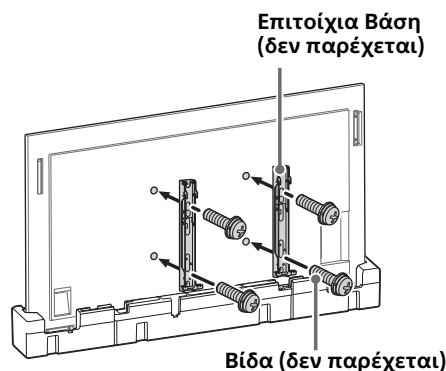

Εάν χρησιμοποιήσετε ηλεκτρικό κατσαβίδι, ρυθμίστε τη ροπή στρέψης περίπου στην τιμή 1,5 N·m {15 kgf·cm}. Μην σηκώνετε την Επιτοίχια Βάση (δεν παρέχεται) προτού σφίξετε τις βίδες (δύο βίδες για κάθε αριστερή/δεξιά πλευρά). Μπορεί να παραμορφωθεί η Επιτοίχια Βάση ή το έπιπλο της Οθόνης LCD.

## Εγκατάσταση της Οθόνης LCD στον τοίχο από Βάση επιτραπέζιας τοποθέτησης\*1

\*1 Μόνο για περιορισμένες περιοχές/χώρες/μοντέλα.

### 1 Αφαιρέστε τα καλύμματα βάσεων.

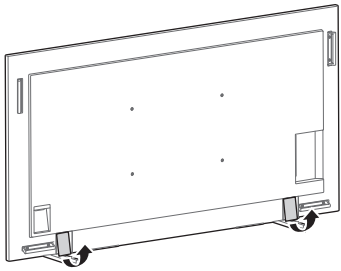

### 2 Αφαιρέστε τις βίδες από την πίσω πλευρά της Οθόνης LCD.

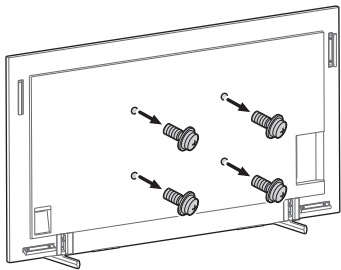

### 3 Συνδέστε την Επιτοίχια Βάση (δεν παρέχεται) χρησιμοποιώντας τις βίδες (δεν παρέχονται).

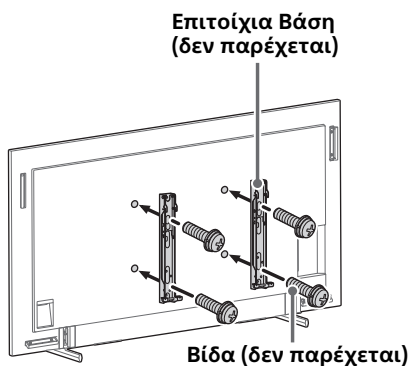

Εάν χρησιμοποιήσετε ηλεκτρικό κατσαβίδι, ρυθμίστε τη ροπή στρέψης περίπου στην τιμή 1,5 N·m {15 kgf·cm}. Μην σηκώνετε την Επιτοίχια Βάση (δεν παρέχεται) προτού σφίξετε τις βίδες (δύο βίδες για κάθε αριστερή/δεξιά πλευρά). Μπορεί να παραμορφωθεί η Επιτοίχια Βάση ή το έπιπλο της Οθόνης LCD.

### 4 Αφαίρεση της Βάσης επιτραπέζιας τοποθέτησης από την Οθόνη LCD.

Για να αφαιρέσετε τη Βάση επιτραπέζιας τοποθέτησης από την Οθόνη LCD, αφαιρέστε τις βίδες .

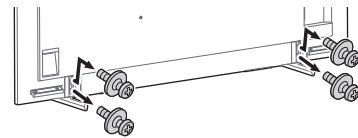

#### Σημείωση

- Προσέχετε όταν σηκώνετε την Οθόνη LCD καθώς, επειδή έχει αφαιρεθεί η Βάση επιτραπέζιας τοποθέτησης, η Βάση μπορεί να πέσει και να προκληθεί τραυματισμός.
- Προσέχετε όταν αφαιρείτε τη Βάση επιτραπέζιας τοποθέτησης από την Οθόνη LCD ώστε να μην πέσει και προκαλέσει ζημιά στην επιφάνεια όπου στέκεται η Οθόνη LCD.

FW-85BZ40L / 85BZ35L / 85BZ30L / 75BZ40L /  
75BZ35L / 75BZ30L / 75EZ20L / 65BZ40L /  
65BZ35L / 65BZ30L / 65EZ20L / 55BZ40L /  
55BZ35L / 55BZ30L / 55EZ20L / 50BZ30L /  
50EZ20L / 43BZ30L / 43EZ20L

## Εγκατάσταση της Οθόνης LCD στον τοίχο από το χαρτόνι\*1

\*1 Μόνο για περιορισμένες περιοχές/χώρες/  
μοντέλα.

### 1 Αφαιρέστε τις βίδες από την πίσω πλευρά της Οθόνης LCD.

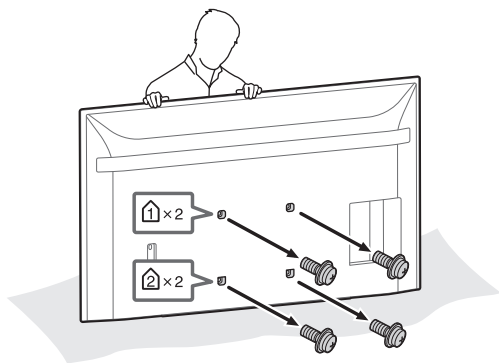

### 2 Συνδέστε το Εξάρτημα Επιτοίχιας Βάσης (παρέχεται με την Οθόνη LCD) στο πίσω μέρος της Οθόνης LCD (για να είναι παράλληλα με τον τοίχο).

Παρέχεται με την  
Οθόνη LCD

**VS** Εξάρτημα  
Επιτοίχιας  
Βάσης (4)

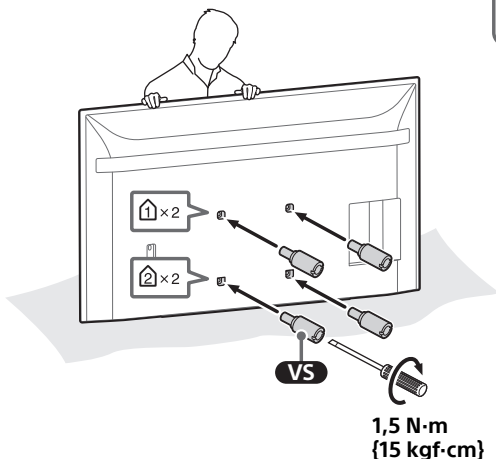
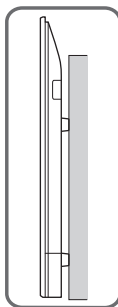
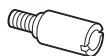

### Σημείωση

- Φροντίστε να σφίξετε το Εξάρτημα Επιτοίχιας Βάσης κατά τη σύνδεση στην Οθόνη LCD. Χρησιμοποιήστε μόνο ίσιο κατσαβίδι για την εγκατάσταση του Εξαρτήματος Επιτοίχιας Βάσης. Η χρήση άλλου εργαλείου μπορεί να προκαλέσει υπερβολικό σφίξιμο του Εξαρτήματος Επιτοίχιας Βάσης και να προκληθεί ζημιά στην Οθόνη LCD.

### 3 Συνδέστε την Επιτοίχια Βάση (δεν παρέχεται) χρησιμοποιώντας τις βίδες (δεν παρέχονται).

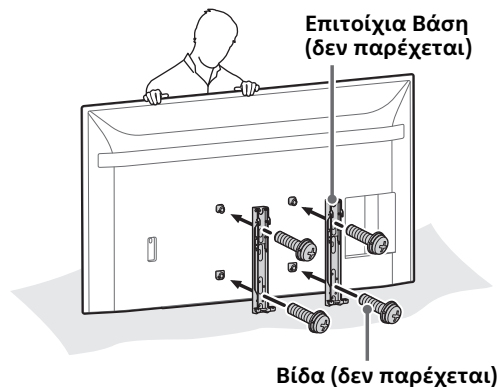

Εάν χρησιμοποιήσετε ηλεκτρικό κατσαβίδι, ρυθμίστε τη ροπή στρέψης περίπου στην τιμή 1,5 N·m {15 kgf·cm}.

Μην σηκώνετε την Επιτοίχια Βάση (δεν παρέχεται) προτού σφίξετε τις βίδες (δύο βίδες για κάθε αριστερή/δεξιά πλευρά). Μπορεί να παραμορφωθεί η Επιτοίχια Βάση ή το έπιπλο της Οθόνης LCD.

## Εγκατάσταση της Οθόνης LCD στον τοίχο από Βάση επιτραπέζιας τοποθέτησης\*1

\*1 Μόνο για περιορισμένες περιοχές/χώρες/μοντέλα.

### 1 Αφαιρέστε τις βίδες από την πίσω πλευρά της Οθόνης LCD.

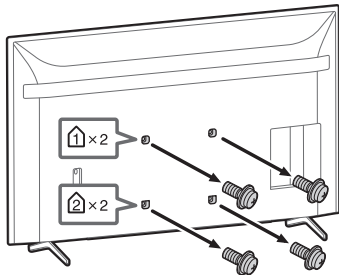

### 2 Συνδέστε το Εξάρτημα Επιτοίχιας Βάσης (παρέχεται με την Οθόνη LCD) στο πίσω μέρος της Οθόνης LCD (για να είναι παράλληλα με τον τοίχο).

Παρέχεται με την Οθόνη LCD

**VS** Εξάρτημα Επιτοίχιας Βάσης (4)

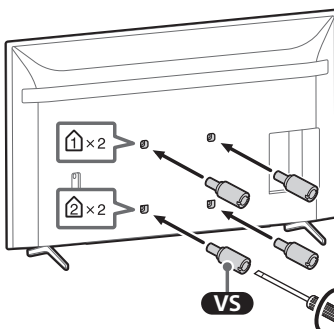
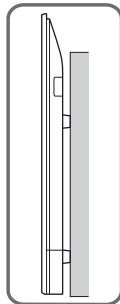
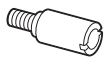

1,5 N·m  
{15 kgf·cm}

### Σημείωση

- Φροντίστε να σφίξετε το Εξάρτημα Επιτοίχιας Βάσης κατά τη σύνδεση στην Οθόνη LCD. Χρησιμοποιήστε μόνο ίσιο κατσαβίδι για την εγκατάσταση του Εξαρτήματος Επιτοίχιας Βάσης. Η χρήση άλλου εργαλείου μπορεί να προκαλέσει υπερβολικό σφίξιμο του Εξαρτήματος Επιτοίχιας Βάσης και να προκληθεί ζημιά στην Οθόνη LCD.

### 3 Συνδέστε την Επιτοίχια Βάση (δεν παρέχεται) χρησιμοποιώντας τις βίδες (δεν παρέχονται).

Επιτοίχια Βάση (δεν παρέχεται)

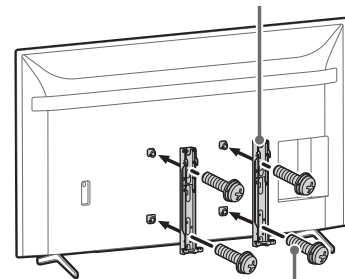

Βίδα (δεν παρέχεται)

Εάν χρησιμοποιήσετε ηλεκτρικό κατσαβίδι, ρυθμίστε τη ροπή στρέψης περίπου στην τιμή 1,5 N·m {15 kgf·cm}. Μην σηκώνετε την Επιτοίχια Βάση (δεν παρέχεται) προτού σφίξετε τις βίδες (δύο βίδες για κάθε αριστερή/δεξιά πλευρά). Μπορεί να παραμορφωθεί η Επιτοίχια Βάση ή το έπιπλο της Οθόνης LCD.

## 4 Αφαίρεση της Βάσης επιτραπέζιας τοποθέτησης από την Οθόνη LCD.

- 1 Αφαιρέστε μία-μία τις πλευρές της βάσης επιτραπέζιας τοποθέτησης. Κρατήστε σταθερά και με ασφάλεια τη βάση επιτραπέζιας τοποθέτησης και με τα δύο χέρια ενώ κάποιιοι άλλοι ανασηκώνουν την Οθόνη LCD.

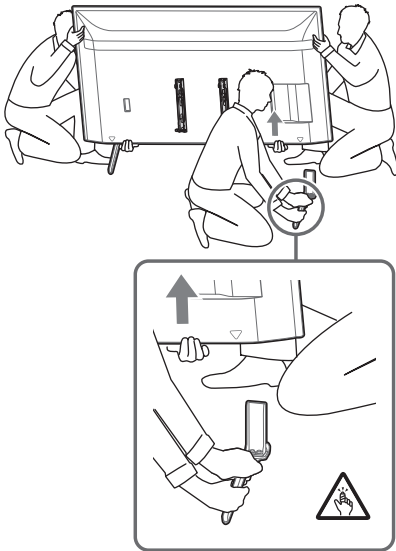

- 2 Επαναλάβετε το προηγούμενο βήμα και αφαιρέστε την άλλη πλευρά της βάσης επιτραπέζιας τοποθέτησης.

### Σημείωση

- Για την αφαίρεση της Βάσης επιτραπέζιας τοποθέτησης απαιτούνται τρία ή περισσότερα άτομα.
- Προσέξτε να μην ασκήσετε υπερβολική δύναμη κατά την αφαίρεση της Βάσης επιτραπέζιας τοποθέτησης από την Οθόνη LCD καθώς μπορεί να προκληθεί πτώση της Οθόνης LCD και, κατά συνέπεια, τραυματισμός ή ζημιά στην Οθόνη LCD.
- Προσέχετε κατά τον χειρισμό της Βάσης επιτραπέζιας τοποθέτησης για την αποφυγή πρόκληση ζημιάς στην Οθόνη LCD.
- Προσέχετε όταν σηκώνετε την Οθόνη LCD καθώς, επειδή έχει αφαιρεθεί η Βάση επιτραπέζιας τοποθέτησης, η Βάση μπορεί να πέσει και να προκληθεί τραυματισμός.
- Προσέχετε όταν αφαιρείτε τη Βάση επιτραπέζιας τοποθέτησης από την Οθόνη LCD ώστε να μην πέσει και προκαλέσει ζημιά στην επιφάνεια όπου στέκεται η Οθόνη LCD.

# Κατακόρυφο στίλ

Το μήκος της βίδας για την Επιτοίχια Βάση διαφέρει ανάλογα με το πάχος της Επιτοίχιας Βάσης. Ανατρέξτε στην παρακάτω εικόνα.

## FW-98BZ53L / 98BZ50L / 98BZ30L

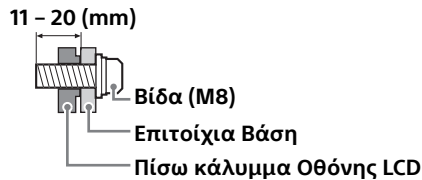

## FW-85BZ40L / 85BZ35L / 85BZ30L / 75BZ40L / 75BZ35L / 75BZ30L / 75EZ20L / 65BZ40L / 65BZ35L / 65BZ30L / 65EZ20L / 55BZ40L / 55BZ35L / 55BZ30L / 55EZ20L / 50BZ30L / 50EZ20L / 43BZ30L / 43EZ20L

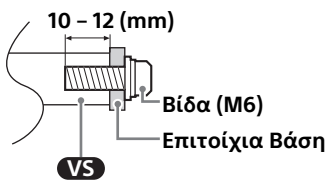

Ανατρέξτε στον ακόλουθο πίνακα για το μοτίβο οπών επιτοίχιας τοποθέτησης.

Όνομα μοντέλου	Μοτίβο οπών επιτοίχιας τοποθέτησης $a \times b$
FW-98BZ53L / 98BZ50L / 98BZ30L	600 × 400 mm
FW-85BZ40L / 85BZ35L / 85BZ30L	400 × 400 mm
FW-75BZ40L / 75BZ35L / 75BZ30L / 75EZ20L / 65BZ40L / 65BZ35L / 65BZ30L / 65EZ20L / 55BZ40L / 55BZ35L / 55BZ30L / 55EZ20L	300 × 300 mm
FW-50BZ30L / 50EZ20L / 43BZ30L / 43EZ20L	200 × 200 mm

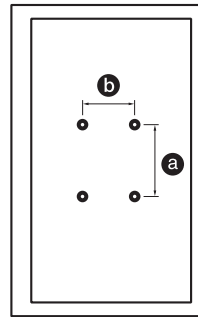

Φροντίστε να φυλάξετε τις βίδες που δεν χρησιμοποιήσατε και τη βάση επιτραπέζιας τοποθέτησης σε ασφαλές μέρος έως ότου είστε έτοιμοι να συνδέσετε τη βάση επιτραπέζιας τοποθέτησης. Κρατήστε τις βίδες μακριά από μικρά παιδιά.

## FW-98BZ53L / 98BZ50L / 98BZ30L

### Εγκατάσταση της Οθόνης LCD στον τοίχο από το χαρτόνι\*1

\*1 Μόνο για περιορισμένες περιοχές/χώρες/μοντέλα.

## 1 Αφαιρέστε τις βίδες από την πίσω πλευρά της Οθόνης LCD.

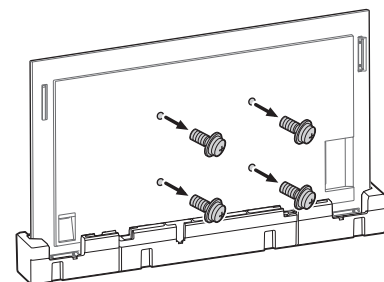

## 2 Συνδέστε την Επιτοίχια Βάση (δεν παρέχεται) χρησιμοποιώντας τις βίδες (δεν παρέχονται).

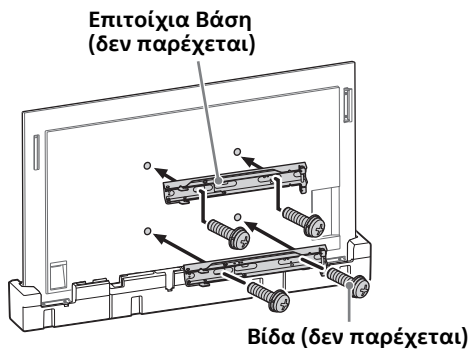

Εάν χρησιμοποιήσετε ηλεκτρικό κατσαβίδι, ρυθμίστε τη ροπή στρέψης περίπου στην τιμή 1,5 N·m {15 kgf·cm}. Μην σηκώνετε την Επιτοίχια Βάση (δεν παρέχεται) προτού σφίξετε τις βίδες (δύο βίδες για κάθε αριστερή/δεξιά πλευρά). Μπορεί να παραμορφωθεί η Επιτοίχια Βάση ή το έπιπλο της Οθόνης LCD.

## Εγκατάσταση της Οθόνης LCD στον τοίχο από Βάση επιτραπέζιας τοποθέτησης\*1

\*1 Μόνο για περιορισμένες περιοχές/χώρες/μοντέλα.

## 1 Αφαιρέστε τα καλύμματα βάσεων.

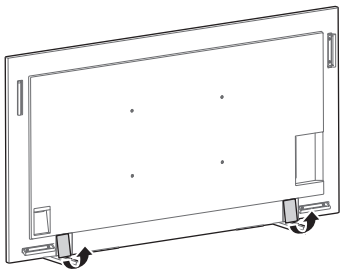

## 2 Αφαιρέστε τις βίδες από την πίσω πλευρά της Οθόνης LCD.

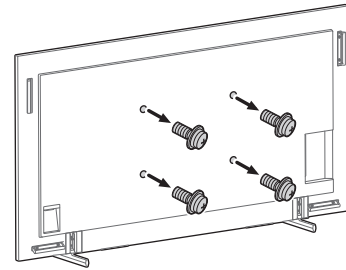

## 3 Συνδέστε την Επιτοίχια Βάση (δεν παρέχεται) χρησιμοποιώντας τις βίδες (δεν παρέχονται).

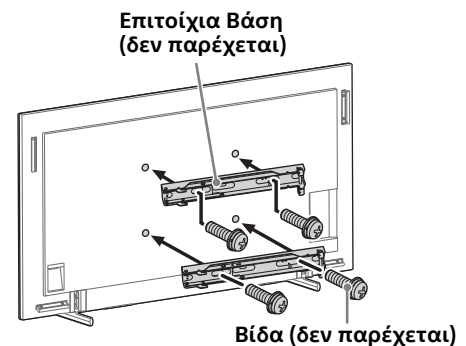

Εάν χρησιμοποιήσετε ηλεκτρικό κατσαβίδι, ρυθμίστε τη ροπή στρέψης περίπου στην τιμή 1,5 N·m {15 kgf·cm}. Μην σηκώνετε την Επιτοίχια Βάση (δεν παρέχεται) προτού σφίξετε τις βίδες (δύο βίδες για κάθε αριστερή/δεξιά πλευρά). Μπορεί να παραμορφωθεί η Επιτοίχια Βάση ή το έπιπλο της Οθόνης LCD.



## 4 Αφαίρεση της Βάσης επιτραπέζιας τοποθέτησης από την Οθόνη LCD.

Για να αφαιρέσετε τη Βάση επιτραπέζιας τοποθέτησης από την Οθόνη LCD, αφαιρέστε τις βίδες .

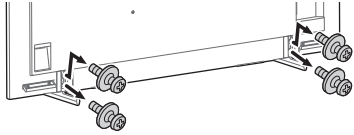

### Σημείωση

- Προσέχετε όταν σηκώνετε την Οθόνη LCD καθώς, επειδή έχει αφαιρεθεί η Βάση επιτραπέζιας τοποθέτησης, η Βάση μπορεί να πέσει και να προκληθεί τραυματισμός.
- Προσέχετε όταν αφαιρείτε τη Βάση επιτραπέζιας τοποθέτησης από την Οθόνη LCD ώστε να μην πέσει και προκαλέσει ζημιά στην επιφάνεια όπου στέκεται η Οθόνη LCD.

FW-85BZ40L / 85BZ35L / 85BZ30L / 75BZ40L / 75BZ35L / 75BZ30L / 75EZ20L / 65BZ40L / 65BZ35L / 65BZ30L / 65EZ20L / 55BZ40L / 55BZ35L / 55BZ30L / 55EZ20L / 50BZ30L / 50EZ20L / 43BZ30L / 43EZ20L

## Εγκατάσταση της Οθόνης LCD στον τοίχο από το χαρτόνι\*1

\*1 Μόνο για περιορισμένες περιοχές/χώρες/μοντέλα.

## 1 Αφαιρέστε τις βίδες από την πίσω πλευρά της Οθόνης LCD.

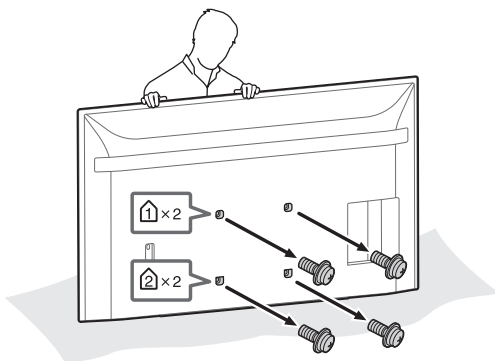

## 2 Συνδέστε το Εξάρτημα Επιτοίχιας Βάσης (παρέχεται με την Οθόνη LCD) στο πίσω μέρος της Οθόνης LCD (για να είναι παράλληλα με τον τοίχο).

Παρέχεται με την Οθόνη LCD

VS Εξάρτημα Επιτοίχιας Βάσης (4)

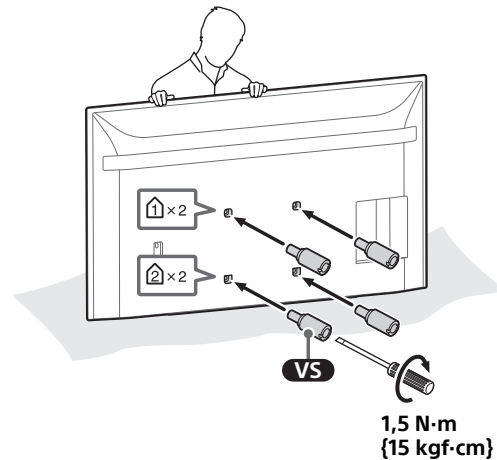
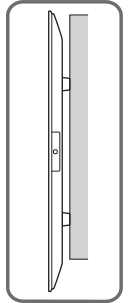
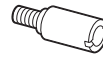

### Σημείωση

- Φροντίστε να σφίξετε το Εξάρτημα Επιτοίχιας Βάσης κατά τη σύνδεση στην Οθόνη LCD. Χρησιμοποιήστε μόνο ίσιο κατσαβίδι για την εγκατάσταση του Εξαρτήματος Επιτοίχιας Βάσης. Η χρήση άλλου εργαλείου μπορεί να προκαλέσει υπερβολικό σφίξιμο του Εξαρτήματος Επιτοίχιας Βάσης και να προκληθεί ζημιά στην Οθόνη LCD.

### 3 Συνδέστε την Επιτοίχια Βάση (δεν παρέχεται) χρησιμοποιώντας τις βίδες (δεν παρέχονται).

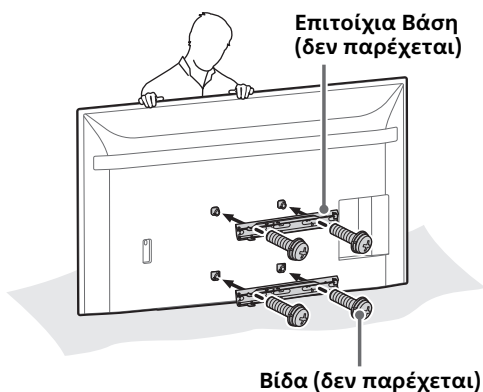

Εάν χρησιμοποιήσετε ηλεκτρικό κατασβίδι, ρυθμίστε τη ροπή στρέψης περίπου στην τιμή 1,5 N·m {15 kgf·cm}. Μην σηκώνετε την Επιτοίχια Βάση (δεν παρέχεται) προτού σφίξετε τις βίδες (δύο βίδες για κάθε αριστερή/δεξιά πλευρά). Μπορεί να παραμορφωθεί η Επιτοίχια Βάση ή το έπιπλο της Οθόνης LCD.

### Εγκατάσταση της Οθόνης LCD στον τοίχο από Βάση επιτραπέζιας τοποθέτησης\*1

\*1 Μόνο για περιορισμένες περιοχές/χώρες/μοντέλα.

### 1 Αφαιρέστε τις βίδες από την πίσω πλευρά της Οθόνης LCD.

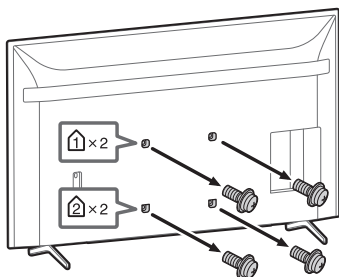

### 2 Συνδέστε το Εξάρτημα Επιτοίχιας Βάσης (παρέχεται με την Οθόνη LCD) στο πίσω μέρος της Οθόνης LCD (για να είναι παράλληλα με τον τοίχο).

Παρέχεται με την Οθόνη LCD

VS Εξάρτημα Επιτοίχιας Βάσης (4)

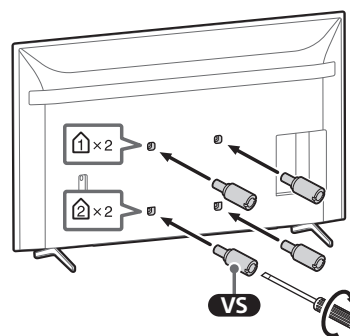
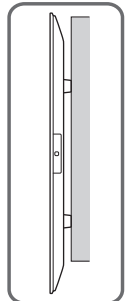
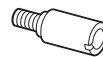

1,5 N·m {15 kgf·cm}

#### Σημείωση

- Φροντίστε να σφίξετε το Εξάρτημα Επιτοίχιας Βάσης κατά τη σύνδεση στην Οθόνη LCD. Χρησιμοποιήστε μόνο ίσιο κατασβίδι για την εγκατάσταση του Εξαρθήματος Επιτοίχιας Βάσης. Η χρήση άλλου εργαλείου μπορεί να προκαλέσει υπερβολικό σφίξιμο του Εξαρθήματος Επιτοίχιας Βάσης και να προκληθεί ζημιά στην Οθόνη LCD.

### 3 Συνδέστε την Επιτοίχια Βάση (δεν παρέχεται) χρησιμοποιώντας τις βίδες (δεν παρέχονται).

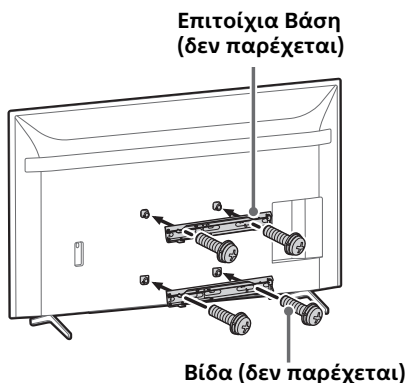

Εάν χρησιμοποιήσετε ηλεκτρικό καταβίδι, ρυθμίστε τη ροπή στρέψης περίπου στην τιμή 1,5 N·m {15 kgf·cm}.

Μην σηκώνετε την Επιτοίχια Βάση (δεν παρέχεται) προτού σφίξετε τις βίδες (δύο βίδες για κάθε αριστερή/δεξιά πλευρά). Μπορεί να παραμορφωθεί η Επιτοίχια Βάση ή το έπιπλο της Οθόνης LCD.

### 4 Αφαίρεση της Βάσης επιτραπέζιας τοποθέτησης από την Οθόνη LCD.

- 1 Αφαιρέστε μία-μία τις πλευρές της βάσης επιτραπέζιας τοποθέτησης. Κρατήστε σταθερά και με ασφάλεια τη βάση επιτραπέζιας τοποθέτησης και με τα δύο χέρια ενώ κάποιος άλλοι ανασηκώνουν την Οθόνη LCD.

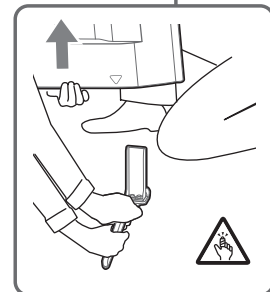
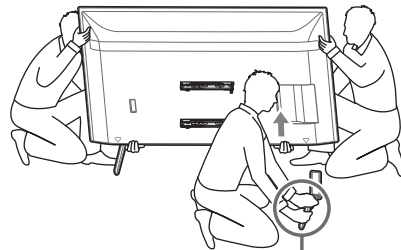

- 2 Επαναλάβετε το προηγούμενο βήμα και αφαιρέστε την άλλη πλευρά της βάσης επιτραπέζιας τοποθέτησης.

#### Σημείωση

- Για την αφαίρεση της Βάσης επιτραπέζιας τοποθέτησης απαιτούνται τρία ή περισσότερα άτομα.
- Προσέξτε να μην ασκήσετε υπερβολική δύναμη κατά την αφαίρεση της Βάσης επιτραπέζιας τοποθέτησης από την Οθόνη LCD καθώς μπορεί να προκληθεί πτώση της Οθόνης LCD και, κατά συνέπεια, τραυματισμός ή ζημιά στην Οθόνη LCD.
- Προσέχετε κατά τον χειρισμό της Βάσης επιτραπέζιας τοποθέτησης για την αποφυγή πρόκληση ζημιάς στην Οθόνη LCD.
- Προσέχετε όταν σηκώνετε την Οθόνη LCD καθώς, επειδή έχει αφαιρεθεί η Βάση επιτραπέζιας τοποθέτησης, η Βάση μπορεί να πέσει και να προκληθεί τραυματισμός.
- Προσέχετε όταν αφαιρείτε τη Βάση επιτραπέζιας τοποθέτησης από την Οθόνη LCD ώστε να μην πέσει και προκαλέσει ζημιά στην επιφάνεια όπου στέκεται η Οθόνη LCD.

## Müşterilerimize

Bu ürünü monte etmek için yeterli derecede uzmanlık gereklidir. Montajı mutlaka Sony Bayilerine veya lisanslı yüklenicilerine yaptırın ve montaj sırasında güvenliğe özellikle dikkat edin. Sony yanlış taşıma veya montajdan veya belirtilen ürün dışında bir ürünün montajından kaynaklanabilecek hasarlar ve yaralanmalarla ilgili hiçbir sorumluluk kabul etmez. Yasal Haklarınız (varsa) etkilenmez.

## UYARI

Güvenlik önlemlerine uyulmaması veya ürünün yanlış kullanımı ciddi yaralanmalara veya yangına yol açabilir.

Bu kullanım kılavuzunda ürünün doğru kullanımı ve kazaları önlemek için alınması gereken önemli tedbirler açıklanmaktadır. Bu montaj kılavuzunda verilen tüm talimatların okunması, anlaşılması ve takip edilmesi kullanıcının sorumluluğundadır. Aksi takdirde ciddi yaralanmalar veya maddi hasar meydana gelebilir ve garanti geçersiz kalabilir. Bu kılavuzu ileride başvurmak için saklayın.

### Sony Bayilerine

Bu ürünü monte etmek için yeterli derecede uzmanlık gereklidir. Bu kılavuzu iyice okuduğunuzdan ve montaj işlerini güvenli bir şekilde yaptığınızdan emin olun. Sony, montajın yanlış yöntemle veya uygunsuz şekilde yapılmasından kaynaklanan hasarlardan veya yaralanmalardan sorumlu değildir. Montajdan sonra lütfen bu kılavuzu müşteriye verin.

PCB içermez

## Güvenlik

Sony ürünleri güvenliğe önem verilerek tasarlanmıştır. Ürünlerin yanlış kullanılması; yangın, elektrik çarpması, ürünün devrilmesi veya ürünün düşmesi sonucunda ciddi yaralanmaya neden olabilir. Bu gibi kazalar önlemek için güvenlik tedbirlerine mutlaka uyun.

## DİKKAT

### Belirtilen ürünler

**Aşağıdaki ürünlerde önceden bildirmeden değişiklik yapılabilir, bu ürünler stoklarda bulunmayabilir ve artık üretilmiyor olabilir. Bazı modeller belirli bölgelerde bulunmayabilir.**

LCD Monitör	FW-98BZ53L FW-98BZ50L FW-98BZ30L FW-85BZ40L FW-85BZ35L FW-85BZ30L FW-75BZ40L FW-75BZ35L FW-75BZ30L FW-75EZ20L FW-65BZ40L FW-65BZ35L FW-65BZ30L FW-65EZ20L FW-55BZ40L FW-55BZ35L FW-55BZ30L FW-55EZ20L FW-50BZ30L FW-50EZ20L FW-43BZ30L FW-43EZ20L
-------------	--

## UYARI

Aşağıdaki önlemlere uyulmaması, yangın, elektrik çarpması, ürünün devrilmesi veya ürünün düşmesi sebebiyle ciddi yaralanmalara veya ölümlere yol açabilir.

Kullanım kılavuzunda açıklanan tüm güvenlik bilgilerini baştan sona okuduğunuzdan emin olun.

## LCD Monitörün çevresinde yeterince açıklık bırakın.

Aşağıdaki çizimde LCD Monitörün çevresinde ne kadar boşluk gerektiği gösterilmiştir. LCD Monitörü aşağıdaki çizimde gösterilen yönelimde monte ettiğinizden emin olun.

### Yatay

Birim: mm

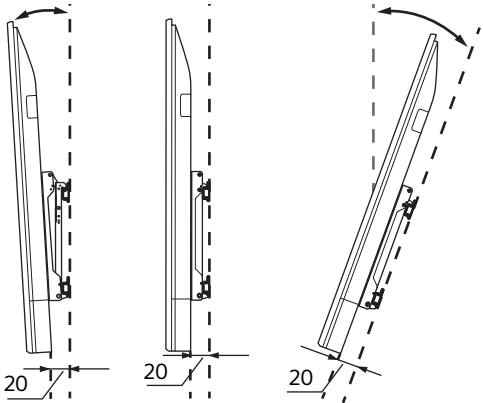
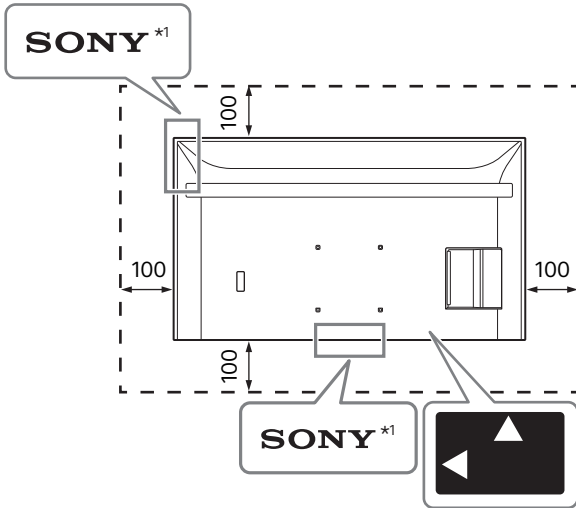

### Dikey

Birim: mm

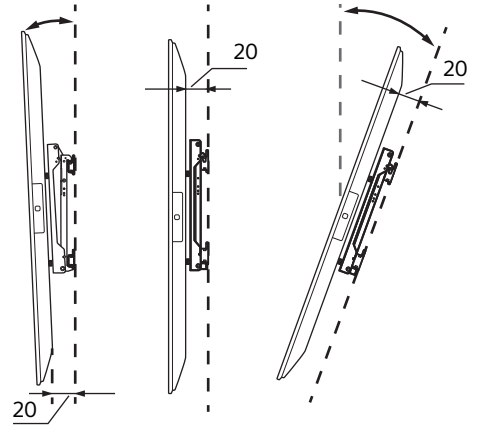
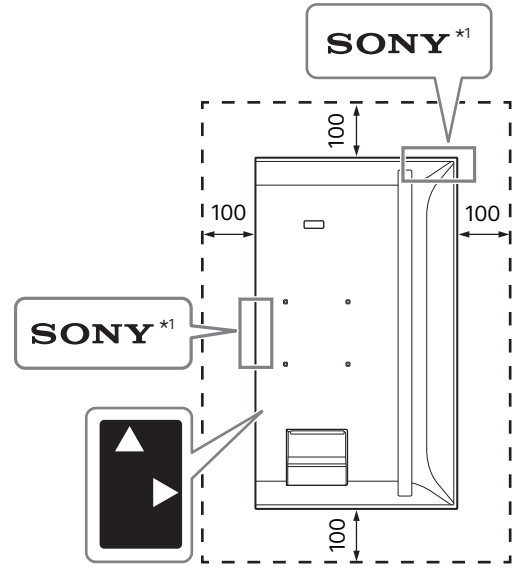

\*1 Sadece kısıtlı bölgede/ülkede/modelde.





## LCD Monitörün havalandırma deliklerini örtmeyin.

Havalandırma deliklerini bant veya başka bir nesneyle örterseniz, LCD Monitörün içinde ısı birikebilir ve yangına yol açabilir.

## Diğer

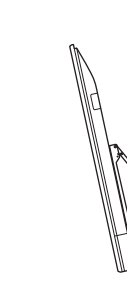
- LED'i ve etrafındakileri bantla veya başka nesnelere kapatırsanız, LCD Monitörün durumu tanınmaz ve uzaktan kumanda çalışmayabilir.
- LCD Monitörü taşıırken, yatay yönelimde tutun ve monte ederken düşürmemeye dikkat edin. LCD Monitöre aşırı güç uygulamayın; aksi halde, deforme olabilir.

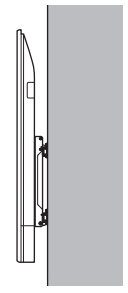
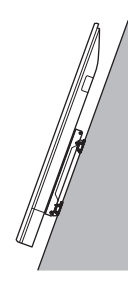
# Kurulum Modeli

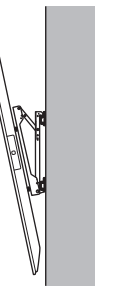
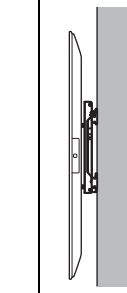
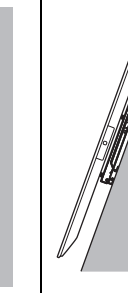
Model adı	Yatay				Dikey			
								
	~-20°	~-15°	0°	~+20°	~-20°	~-15°	0°	~+20°
FW-98BZ53L / 98BZ50L / 98BZ30L	-	✓	✓	✓	-	✓	✓	✓
FW-85BZ40L / 85BZ35L / 85BZ30L	✓	✓	✓	✓	-	✓	✓	✓
FW-75BZ40L / 75BZ35L / 75BZ30L	✓	✓	✓	✓	-	✓*3	✓*2	✓*1
FW-75EZ20L	✓	✓	✓	✓	-	✓	✓	✓*1
FW-65BZ40L / 65BZ35L / 65BZ30L	✓	✓	✓	✓	-	✓*2	✓*2	✓*2
FW-65EZ20L	✓	✓	✓	✓	-	✓	✓	✓
FW-55BZ40L / 55BZ35L / 55BZ30L	✓	✓	✓	✓*1	-	✓*3	✓*4	✓*2
FW-55EZ20L	✓	✓	✓	✓	-	✓	✓	✓
FW-50BZ30L	✓	✓	✓*5	✓*2	✓	✓	✓	✓
FW-50EZ20L	✓	✓	✓	✓	✓	✓	✓	✓
FW-43BZ30L	✓*1	✓*1	✓*5	✓*3	✓	✓	✓*2	✓*4
FW-43EZ20L	✓*2	✓*2	✓	✓	✓*3	✓*3	✓*3	✓*3

\*1 Çalıştırma sıcaklığı: 39 °C veya altı

\*2 Çalıştırma sıcaklığı: 38 °C veya altı

\*3 Çalıştırma sıcaklığı: 37 °C veya altı

\*4 Çalıştırma sıcaklığı: 36 °C veya altı

\*5 Çalıştırma sıcaklığı: 38 °C ve daha düşük veya LCD Monitörün üzerinden 300 mm açıklık bırakın

# Yatay Stil

Duvar Askı Aparatı vidalarının uzunluğu Duvar Askı Aparatının kalınlığına bağlı olarak değişiklik gösterebilir. Lütfen aşağıdaki çizime bakın.

## FW-98BZ53L / 98BZ50L / 98BZ30L

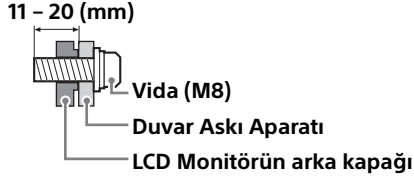

## FW-85BZ40L / 85BZ35L / 85BZ30L / 75BZ40L / 75BZ35L / 75BZ30L / 75EZ20L / 65BZ40L / 65BZ35L / 65BZ30L / 65EZ20L / 55BZ40L / 55BZ35L / 55BZ30L / 55EZ20L / 50BZ30L / 50EZ20L / 43BZ30L / 43EZ20L

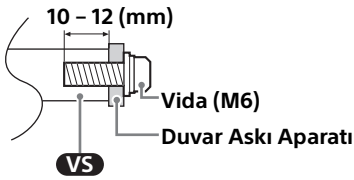

Duvar montajı delik deseni için aşağıdaki tabloya bakın.

Model adı	Duvar montajı delik deseni
FW-98BZ53L / 98BZ50L / 98BZ30L	$a \times b$ 600 × 400 mm
FW-85BZ40L / 85BZ35L / 85BZ30L	400 × 400 mm
FW-75BZ40L / 75BZ35L / 75BZ30L / 75EZ20L / 65BZ40L / 65BZ35L / 65BZ30L / 65EZ20L / 55BZ40L / 55BZ35L / 55BZ30L / 55EZ20L	300 × 300 mm
FW-50BZ30L / 50EZ20L / 43BZ30L / 43EZ20L	200 × 200 mm

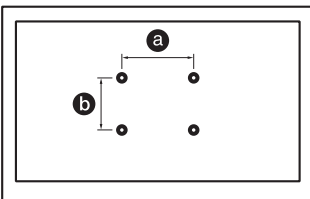

Masa Üstü Sehpasını takmaya hazır olana kadar, kullanılmayan vidaları ve Masa Üstü Sehpasını güvenli bir yerde tutun. Vidaları küçük çocuklardan uzak tutun.

## FW-98BZ53L / 98BZ50L / 98BZ30L

### LCD Monitörün Karton Kutudan Duvara monte edilmesi\*1

\*1 Sadece kısıtlı bölgede/ülkede/modelde.

#### 1 LCD Monitörün arkasındaki vidaları çıkarın.

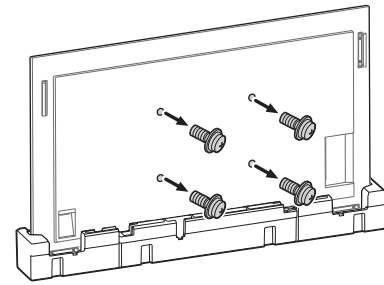

#### 2 Vidaları (ürünle verilmez) kullanarak Duvar Askı Aparatını (ürünle verilmez) tutturun.

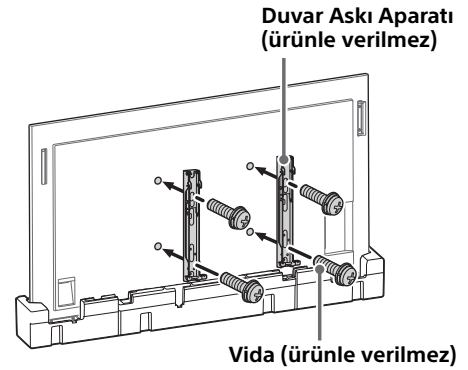

Elektrikli tornavida kullanırken, torku yaklaşık 1,5 N·m {15 kgf·cm} olarak ayarlayın. Vidaları (solda/sağda ikişer vida) sabitlemeden Duvar Askı Aparatını (ürünle verilmez) kaldırmayın. Aksi takdirde, Duvar Askı Aparatı veya LCD Monitör kabini zarar görebilir.

## LCD Monitörün Masa Üstü Sehпасından Duvara monte edilmesi\*1

\*1 Sadece kısıtlı bölgede/ülkede/modelde.

### 1 Stand kapaklarını çıkarın.

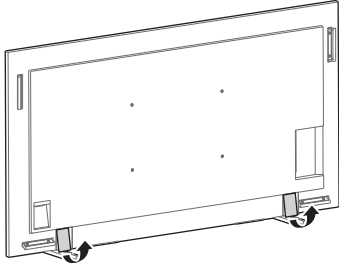

### 2 LCD Monitörün arkasındaki vidaları çıkarın.

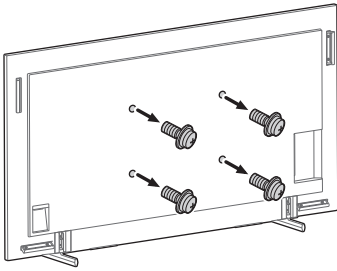

### 3 Vidaları (ürünle verilmez) kullanarak Duvar Askı Aparatını (ürünle verilmez) tutturun.

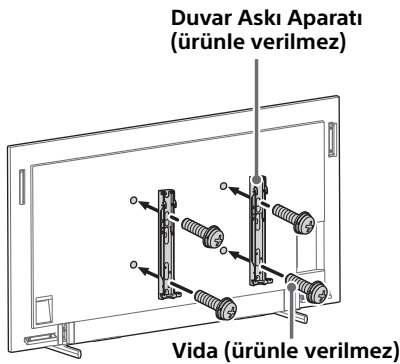

Elektrikli tornavida kullanırken, torku yaklaşık 1,5 N·m {15 kgf·cm} olarak ayarlayın. Vidaları (solda/sağda ikiye vidaya) sabitlemeden Duvar Askı Aparatını (ürünle verilmez) kaldırmayın. Aksi takdirde, Duvar Askı Aparatı veya LCD Monitör kabini zarar görebilir.

## 4 Masa Üstü Sehпасını LCD Monitörden çıkarma.

Masa Üstü Sehпасını LCD Monitörden çıkarmak için ⬆ vidaları çıkarın.

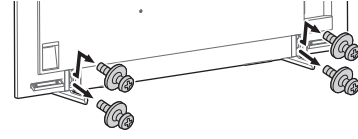

### Not

- Masa Üstü Sehпасı sökme işlemi sırasında LCD Monitörü kaldırırken dikkatli olun; Masa Üstü Sehпасı devrilebilir ve yaralanmalara neden olabilir.
- Masa Üstü Sehпасını LCD Monitörden sökarken çıkarırken devrilmemesi ve LCD Monitörün oturduğu yüzeye zarar vermemesi için dikkatli olun.

FW-85BZ40L / 85BZ35L / 85BZ30L / 75BZ40L / 75BZ35L / 75BZ30L / 75EZ20L / 65BZ40L / 65BZ35L / 65BZ30L / 65EZ20L / 55BZ40L / 55BZ35L / 55BZ30L / 55EZ20L / 50BZ30L / 50EZ20L / 43BZ30L / 43EZ20L

## LCD Monitörün Karton Kutudan Duvara monte edilmesi\*1

\*1 Sadece kısıtlı bölgede/ülkede/modelde.

### 1 LCD Monitörün arkasındaki vidaları çıkarın.

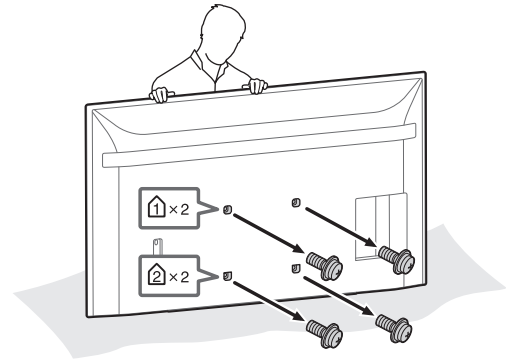



## 2 Duvar Askı Aparatını (LCD Monitör ile birlikte verilir) LCD Monitör'ün arkasına takın (duvarla paralel hale getirmek için).

LCD Monitör ile birlikte verilir

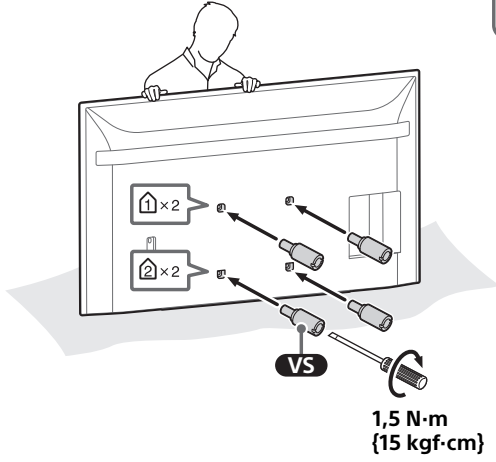
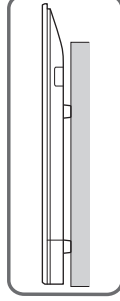

### Not

- Bunları LCD Monitörü takarken Duvar Askı Aparatını sabitlediğinizden emin olun. Duvar Askı Aparatını takmak için yalnızca düz başlı bir tornavida kullanın. Başka bir aletin kullanılması Duvar Askı Aparatının aşırı torkla sıkılmasına ve LCD Monitörün hasar görmesine neden olabilir.

## 3 Vidaları (ürünle verilmez) kullanarak Duvar Askı Aparatını (ürünle verilmez) tutturun.

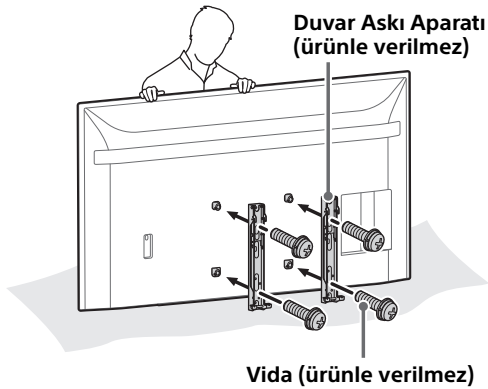

Elektrikli tornavida kullanırken, torku yaklaşık 1,5 N·m {15 kgf·cm} olarak ayarlayın. Vidaları (solda/sağda ikişer vida) sabitlemeden Duvar Askı Aparatını (ürünle verilmez) kaldırmayın. Aksi takdirde, Duvar Askı Aparatı veya LCD Monitör kabini zarar görebilir.

## LCD Monitörün Masa Üstü Sehpasından Duvara monte edilmesi\*1

\*1 Sadece kısıtlı bölgede/ülkede/modelde.

## 1 LCD Monitörün arkasındaki vidaları çıkarın.

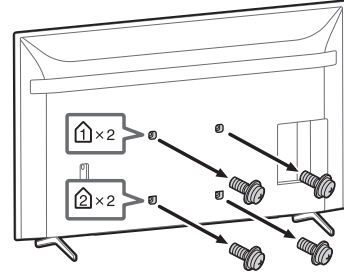

## 2 Duvar Askı Aparatını (LCD Monitör ile birlikte verilir) LCD Monitör'ün arkasına takın (duvarla paralel hale getirmek için).

LCD Monitör ile birlikte verilir

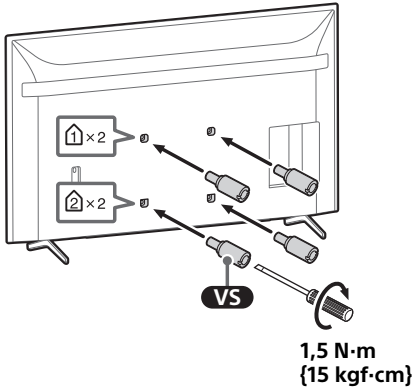
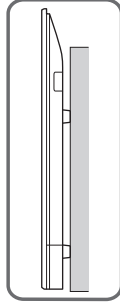
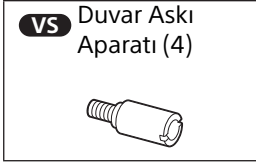

### Not

- Bunları LCD Monitörü takarken Duvar Askı Aparatını sabitlediğinizden emin olun. Duvar Askı Aparatını takmak için yalnızca düz başlı bir tornavida kullanın. Başka bir aletin kullanılması Duvar Askı Aparatının aşırı torkla sıkılmasına ve LCD Monitörün hasar görmesine neden olabilir.

## 3 Vidaları (ürünle verilmez) kullanarak Duvar Askı Aparatını (ürünle verilmez) tutturun.

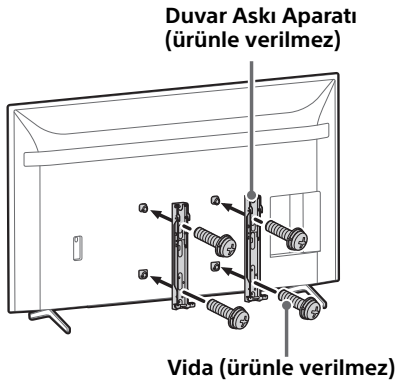

Elektrikli tornavida kullanırken, torku yaklaşık 1,5 N·m {15 kgf·cm} olarak ayarlayın. Vidaları (solda/sağda ikişer vida) sabitlemeden Duvar Askı Aparatını (ürünle verilmez) kaldırmayın. Aksi takdirde, Duvar Askı Aparatı veya LCD Monitör kabini zarar görebilir.

## 4 Masa Üstü Sehpasını LCD Monitörden çıkarma.

- Masa Üstü Sehpanın bir tarafını bir seferde kaldırın. Diğer insanlar LCD Monitörü kaldırırken iki elinizle Masa Üstü Sehpayı sıkıca ve güvenli bir şekilde tutun.

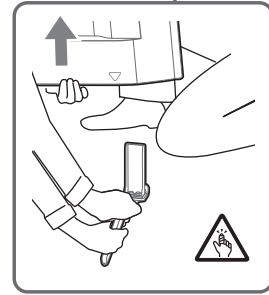
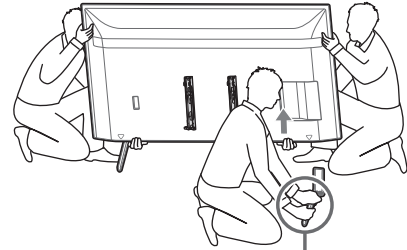

- Önceki adımı tekrarlayın ve Masa Üstü Sehpanın diğer tarafını kaldırın.

### Not

- Masa Üstü Sehpadan ayırmak için üç veya daha fazla insan gereklidir.
- Masa Üstü Sehpayı LCD Monitörden ayırırken aşırı güç uygulamayın: çünkü LCD Monitör setinin düşmesine ve dolayısıyla fiziksel yaralanma veya LCD Monitörün hasar görmesine neden olabilirsiniz.
- LCD Monitöre hasar gelmesini engellemek için Masaüstü Sehpayı kaldırırken dikkatli olun.
- Masa Üstü Sehpa sökme işlemi sırasında LCD Monitörü kaldırırken dikkatli olun; Masa Üstü Sehpa devrilebilir ve yaralanmalara neden olabilir.
- Masa Üstü Sehpasını LCD Monitörden sökerken çıkarırken devrilmemesi ve LCD Monitörün oturduğu yüzeye zarar vermemesi için dikkatli olun.

# Dikey Stil

Duvar Askı Aparatı vidalarının uzunluğu Duvar Askı Aparatının kalınlığına bağlı olarak değişiklik gösterebilir. Lütfen aşağıdaki çizime bakın.

## FW-98BZ53L / 98BZ50L / 98BZ30L

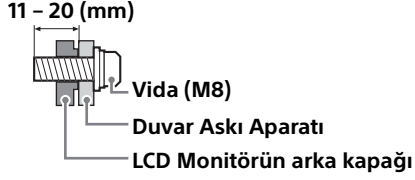

## FW-85BZ40L / 85BZ35L / 85BZ30L / 75BZ40L / 75BZ35L / 75BZ30L / 75EZ20L / 65BZ40L / 65BZ35L / 65BZ30L / 65EZ20L / 55BZ40L / 55BZ35L / 55BZ30L / 55EZ20L / 50BZ30L / 50EZ20L / 43BZ30L / 43EZ20L

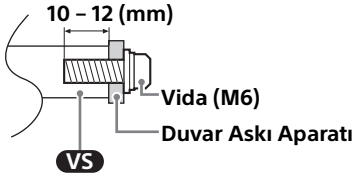

Duvar montajı delik deseni için aşağıdaki tabloya bakın.

Model adı	Duvar montajı delik deseni
FW-98BZ53L / 98BZ50L / 98BZ30L	$a \times b$ 600 × 400 mm
FW-85BZ40L / 85BZ35L / 85BZ30L	400 × 400 mm
FW-75BZ40L / 75BZ35L / 75BZ30L / 75EZ20L / 65BZ40L / 65BZ35L / 65BZ30L / 65EZ20L / 55BZ40L / 55BZ35L / 55BZ30L / 55EZ20L	300 × 300 mm
FW-50BZ30L / 50EZ20L / 43BZ30L / 43EZ20L	200 × 200 mm

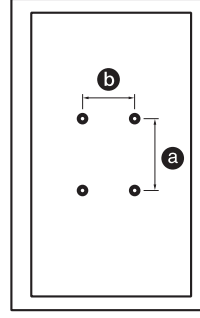

Masa Üstü Sehpasını takmaya hazır olana kadar, kullanılmayan vidaları ve Masa Üstü Sehpasını güvenli bir yerde tutun. Vidaları küçük çocuklardan uzak tutun.

## FW-98BZ53L / 98BZ50L / 98BZ30L

### LCD Monitörün Karton Kutudan Duvara monte edilmesi\*1

\*1 Sadece kısıtlı bölgede/ülkede/modelde.

## 1 LCD Monitörün arkasındaki vidaları çıkarın.

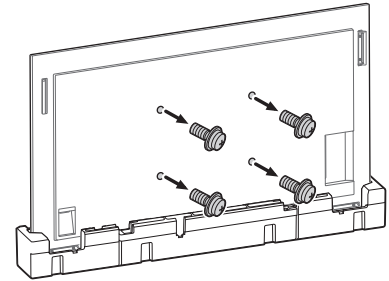

## 2 Vidaları (ürünle verilmez) kullanarak Duvar Askı Aparatını (ürünle verilmez) tutturun.

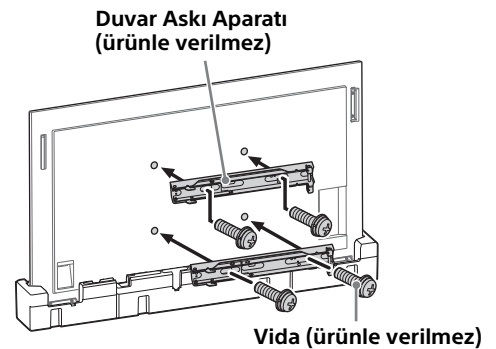

Elektrikli tornavida kullanırken, torku yaklaşık 1,5 N·m {15 kgf·cm} olarak ayarlayın. Vidaları (solda/sağda ikişer vida) sabitlemeden Duvar Askı Aparatını (ürünle verilmez) kaldırmayın. Aksi takdirde, Duvar Askı Aparatı veya LCD Monitör kabini zarar görebilir.

Elektrikli tornavida kullanırken, torku yaklaşık 1,5 N·m {15 kgf·cm} olarak ayarlayın. Vidaları (solda/sağda ikişer vida) sabitlemeden Duvar Askı Aparatını (ürünle verilmez) kaldırmayın. Aksi takdirde, Duvar Askı Aparatı veya LCD Monitör kabini zarar görebilir.

## LCD Monitörün Masa Üstü Sehпасından Duvara monte edilmesi\*1

\*1 Sadece kısıtlı bölgede/ülkede/modelde.

### 1 Stand kapaklarını çıkarın.

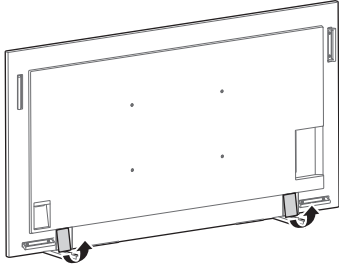

### 2 LCD Monitörün arkasındaki vidaları çıkarın.

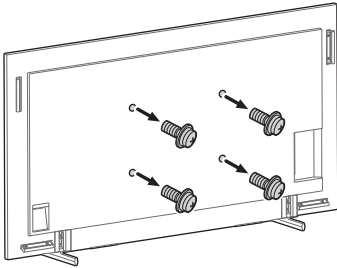

### 3 Vidaları (ürünle verilmez) kullanarak Duvar Askı Aparatını (ürünle verilmez) tutturun.

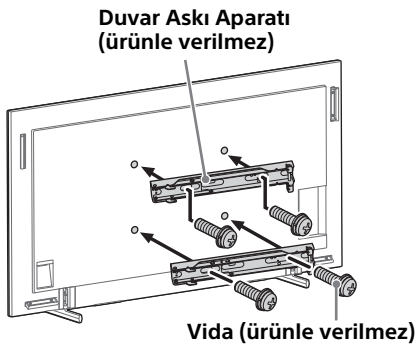

## 4 Masa Üstü Sehпасını LCD Monitörden çıkarma.

Masa Üstü Sehпасını LCD Monitörden çıkarmak için ⬆️ vidaları çıkarın.

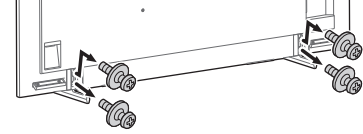

#### Not

- Masa Üstü Sehпасı sökme işlemi sırasında LCD Monitörü kaldırırken dikkatli olun; Masa Üstü Sehпасı devrilebilir ve yaralanmalara neden olabilir.
- Masa Üstü Sehпасını LCD Monitörden sökerken çıkarırken devrilmemesi ve LCD Monitörün oturduğu yüzeye zarar vermemesi için dikkatli olun.

FW-85BZ40L / 85BZ35L / 85BZ30L / 75BZ40L / 75BZ35L / 75BZ30L / 75EZ20L / 65BZ40L / 65BZ35L / 65BZ30L / 65EZ20L / 55BZ40L / 55BZ35L / 55BZ30L / 55EZ20L / 50BZ30L / 50EZ20L / 43BZ30L / 43EZ20L

## LCD Monitörün Karton Kutudan Duvara monte edilmesi\*1

\*1 Sadece kısıtlı bölgede/ülkede/modelde.

### 1 LCD Monitörün arkasındaki vidaları çıkarın.

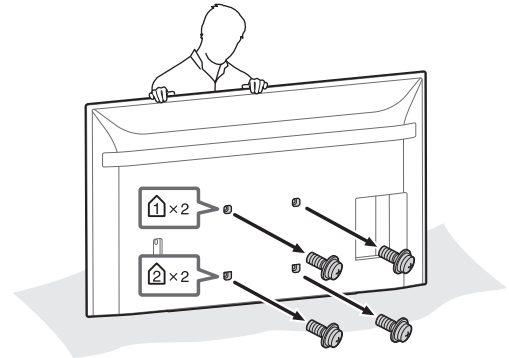

## 2 Duvar Askı Aparatını (LCD Monitör ile birlikte verilir) LCD Monitör'ün arkasına takın (duvarla paralel hale getirmek için).

LCD Monitör ile birlikte verilir

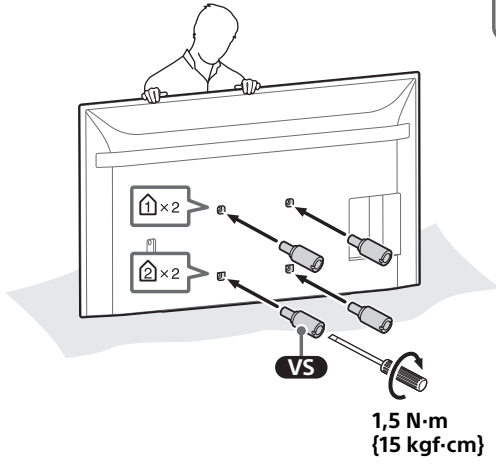
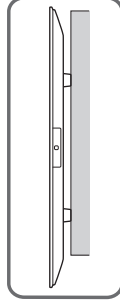

### Not

- Bunları LCD Monitörü takarken Duvar Askı Aparatını sabitlediğinizden emin olun. Duvar Askı Aparatını takmak için yalnızca düz başlı bir tornavida kullanın. Başka bir aletin kullanılması Duvar Askı Aparatının aşırı torkla sıkılmasına ve LCD Monitörün hasar görmesine neden olabilir.

## 3 Vidaları (ürünle verilmez) kullanarak Duvar Askı Aparatını (ürünle verilmez) tutturun.

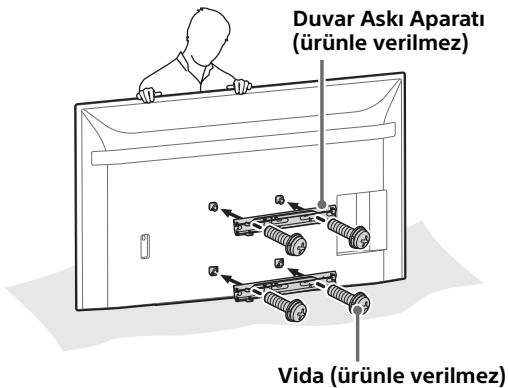

Elektrikli tornavida kullanırken, torku yaklaşık 1,5 N·m {15 kgf·cm} olarak ayarlayın. Vidaları (solda/sağda ikişer vida) sabitlemeden Duvar Askı Aparatını (ürünle verilmez) kaldırmayın. Aksi takdirde, Duvar Askı Aparatı veya LCD Monitör kabini zarar görebilir.

## LCD Monitörün Masa Üstü Sehpasından Duvara monte edilmesi\*1

\*1 Sadece kısıtlı bölgede/ülkede/modelde.

## 1 LCD Monitörün arkasındaki vidaları çıkarın.

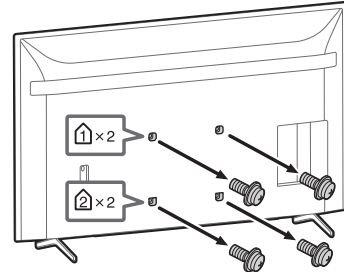

## 2 Duvar Askı Aparatını (LCD Monitör ile birlikte verilir) LCD Monitör'ün arkasına takın (duvarla paralel hale getirmek için).

LCD Monitör ile birlikte verilir

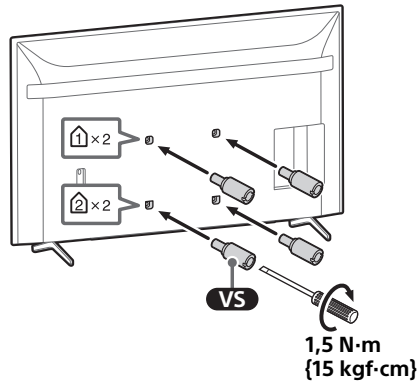
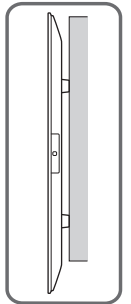
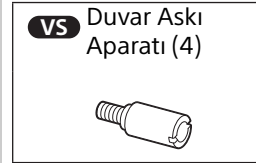

**Not**

- Bunları LCD Monitörü takarken Duvar Askı Aparatını sabitlediğinizden emin olun. Duvar Askı Aparatını takmak için yalnızca düz başlı bir tornavida kullanın. Başka bir aletin kullanılması Duvar Askı Aparatının aşırı torkla sıkılmasına ve LCD Monitörün hasar görmesine neden olabilir.

### 3 Vidaları (ürünle verilmez) kullanarak Duvar Askı Aparatını (ürünle verilmez) tutturun.

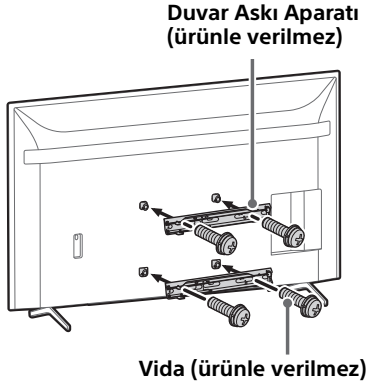

Elektrikli tornavida kullanırken, torku yaklaşık 1,5 N·m {15 kgf·cm} olarak ayarlayın. Vidaları (solda/sağda ikişer vida) sabitlemeden Duvar Askı Aparatını (ürünle verilmez) kaldırmayın. Aksi takdirde, Duvar Askı Aparatı veya LCD Monitör kabini zarar görebilir.

### 4 Masa Üstü Sehpasını LCD Monitörden çıkarma.

- 1 Masa Üstü Sehpanın bir tarafını bir seferde kaldırın. Diğer insanlar LCD Monitörü kaldırırken iki elinizle Masa Üstü Sehpayı sıkıca ve güvenli bir şekilde tutun.

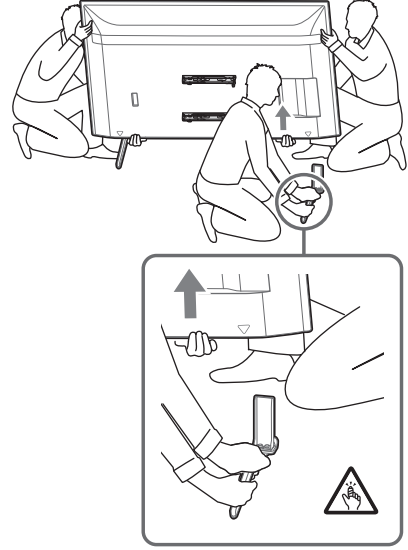

- 2 Önceki adımı tekrarlayın ve Masa Üstü Sehpanın diğer tarafını kaldırın.

**Not**

- Masa Üstü Sehpadan ayırmak için üç veya daha fazla insan gereklidir.
- Masa Üstü Sehpayı LCD Monitörden ayırırken aşırı güç uygulamayın: çünkü LCD Monitör setinin düşmesine ve dolayısıyla fiziksel yaralanma veya LCD Monitörün hasar görmesine neden olabilirsiniz.
- LCD Monitöre hasar gelmesini engellemek için Masaüstü Sehpayı kaldırırken dikkatli olun.
- Masa Üstü Sehpa sökme işlemi sırasında LCD Monitörü kaldırırken dikkatli olun; Masa Üstü Sehpa devrilebilir ve yaralanmalara neden olabilir.
- Masa Üstü Sehpa LCD Monitörden sökerken çıkarırken devrilmemesi ve LCD Monitörün oturduğu yüzeye zarar vermemesi için dikkatli olun.

### Vásárlóink figyelmébe

A termék felszereléséhez megfelelő tapasztalat szükséges. A szerelést a Sony viszonteladója vagy szerződött alvállalkozója végezze, különös tekintettel a szerelés biztonságára. A Sony nem tehető felelőssé a helytelen kezelés, nem megfelelő felszerelés, vagy a megadott terméktől eltérő termék felszerelése miatti anyagi károkért vagy személyi sérülésekért. Az Ön törvényes jogait (ha vannak) ez nem érinti.

## FIGYELMEZTETÉS

Ha a biztonsági előírásokat nem tartják be, vagy a készüléket nem megfelelően használják, az súlyos sérülést vagy tüzet okozhat.

Ez a használati útmutató a termék helyes kezelését, illetve a fontos balesetvédelmi intézkedéseket mutatja be. Kérjük, hogy olvassa el és értse meg a használati útmutatót, valamint tartsa be az összes benne szereplő utasítást. Ennek elmulasztása súlyos személyi sérülést és anyagi kárt okozhat, és a jótállást is semmissé teheti. A későbbi használat céljára őrizze meg ezt az útmutatót.

### Sony viszonteladók számára

A termék felszereléséhez megfelelő tapasztalat szükséges. A biztonságos munkavégzés érdekében alaposan olvassa el ezt az útmutatót. A Sony nem tehető felelőssé a helytelen kezelés és szerelés miatt bekövetkezett semmilyen kárért vagy sérülésért. Kérjük, a szerelés befejezése után ezt az útmutatót adja át a fogyasztónak.

## Biztonság

A Sony termékeinek tervezése a biztonság szem előtt tartásával történik. A termékek helytelen használata azonban súlyos égési sérülést, áramütést okozhat, a termék feldőlhet vagy leeshet. Az ilyen balesetek elkerülése érdekében tartsa be a biztonsági előírásokat.

## VIGYÁZAT

### Meghatározott termékek

**A következő termékek előzetes értesítés nélkül megváltoztathatók, kifogyhatnak a raktárkészletből, vagy gyártásuk megszűnhet. Előfordulhat, hogy bizonyos régiókban egyes modellek nem érhetőek el.**

LCD monitor	FW-98BZ53L FW-98BZ50L FW-98BZ30L FW-85BZ40L FW-85BZ35L FW-85BZ30L FW-75BZ40L FW-75BZ35L FW-75BZ30L FW-75EZ20L FW-65BZ40L FW-65BZ35L FW-65BZ30L FW-65EZ20L FW-55BZ40L FW-55BZ35L FW-55BZ30L FW-55EZ20L FW-50BZ30L FW-50EZ20L FW-43BZ30L FW-43EZ20L
-------------	--

## FIGYELMEZTETÉS

A következő biztonsági előírások be nem tartása súlyos égési sérülést, halált, áramütést okozhat, illetve a termék feldőlhet vagy leeshet.

Gondoskodjon arról, hogy elolvassa a használati útmutatóban található összes biztonsági információt.

### Az LCD monitor környezetét megfelelően szabaddá kell tenni.

Az alábbi ábrán látható, hogy mekkora helyre van szükség az LCD monitor körül.

Ügyeljen arra, hogy az LCD monitort az alábbi ábrán látható tájolással szerelje fel.

#### Fekvő helyzet

Mértékegység: mm

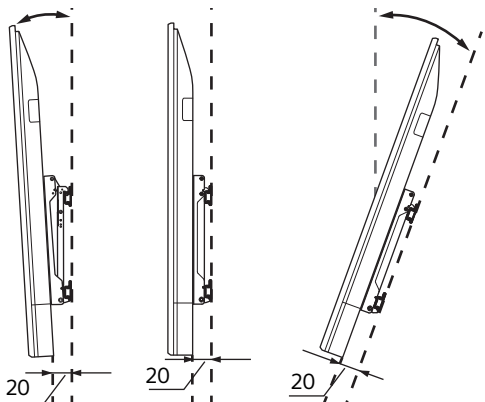
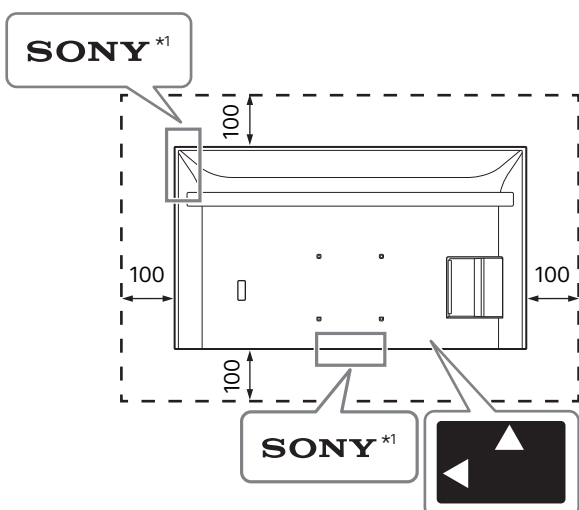

#### Álló helyzet

Mértékegység: mm

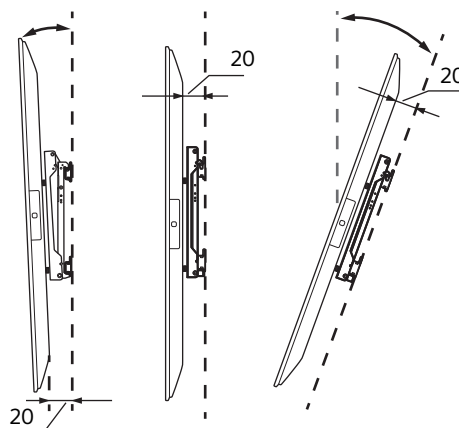
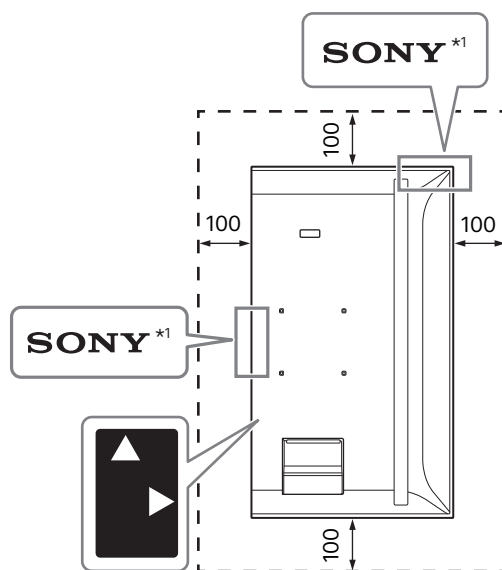

\*1 Csak egyes régiók/országok/típus esetén.

### Ne fedje le az LCD monitor szellőzőnyílásait.

Ha ragasztószalaggal vagy egyéb tárggyal lefedi a szellőzőnyílásokat, az LCD monitor belseje felmelegszik, ami tüzet okozhat.

### Egyéb

- Ha ragasztószalaggal vagy egyéb tárggyal eltakarja a LED-et és annak környezetét, az LCD monitor állapota nem észlelhető, és előfordulhat, hogy a távirányító nem fog működni.
- Az LCD monitor szállítása közben tartsa azt fekvő helyzetben, és ügyeljen rá, hogy felszerelés közben ne ejtse le. Ne nyomja meg nagy erővel az LCD monitort, ellenkező esetben az deformálódhat.



# Szerelési módszer

Típusnév	Fekvő helyzet				Álló helyzet			
	~-20°	~-15°	0°	~+20°	~-20°	~-15°	0°	~+20°
FW-98BZ53L / 98BZ50L / 98BZ30L	-	✓	✓	✓	-	✓	✓	✓
FW-85BZ40L / 85BZ35L / 85BZ30L	✓	✓	✓	✓	-	✓	✓	✓
FW-75BZ40L / 75BZ35L / 75BZ30L	✓	✓	✓	✓	-	✓*3	✓*2	✓*1
FW-75EZ20L	✓	✓	✓	✓	-	✓	✓	✓*1
FW-65BZ40L / 65BZ35L / 65BZ30L	✓	✓	✓	✓	-	✓*2	✓*2	✓*2
FW-65EZ20L	✓	✓	✓	✓	-	✓	✓	✓
FW-55BZ40L / 55BZ35L / 55BZ30L	✓	✓	✓	✓*1	-	✓*3	✓*4	✓*2
FW-55EZ20L	✓	✓	✓	✓	-	✓	✓	✓
FW-50BZ30L	✓	✓	✓*5	✓*2	✓	✓	✓	✓
FW-50EZ20L	✓	✓	✓	✓	✓	✓	✓	✓
FW-43BZ30L	✓*1	✓*1	✓*5	✓*3	✓	✓	✓*2	✓*4
FW-43EZ20L	✓*2	✓*2	✓	✓	✓*3	✓*3	✓*3	✓*3

\*1 Működési hőmérséklet: 39 °C és az alatt

\*2 Működési hőmérséklet: 38 °C és az alatt

\*3 Működési hőmérséklet: 37 °C és az alatt

\*4 Működési hőmérséklet: 36 °C és az alatt

\*5 Működési hőmérséklet: 38 °C és alacsonyabb, vagy hagyjon 300 mm szabad területet az LCD monitor tetején

# Fekvő kialakítás

A Fali konzol csavarjainak hossza a Fali konzol vastagságának függvényében eltérő lehet. Kérjük, tekintse meg az alábbi ábrát.

## FW-98BZ53L / 98BZ50L / 98BZ30L

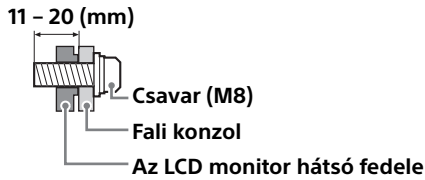

## FW-85BZ40L / 85BZ35L / 85BZ30L / 75BZ40L / 75BZ35L / 75BZ30L / 75EZ20L / 65BZ40L / 65BZ35L / 65BZ30L / 65EZ20L / 55BZ40L / 55BZ35L / 55BZ30L / 55EZ20L / 50BZ30L / 50EZ20L / 43BZ30L / 43EZ20L

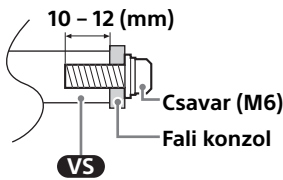

A fali konzol furatmintájával kapcsolatban tekintse meg a következő táblázatot.

Típusnév	Fali konzol furatmintája a × b
FW-98BZ53L / 98BZ50L / 98BZ30L	600 × 400 mm
FW-85BZ40L / 85BZ35L / 85BZ30L	400 × 400 mm
FW-75BZ40L / 75BZ35L / 75BZ30L / 75EZ20L / 65BZ40L / 65BZ35L / 65BZ30L / 65EZ20L / 55BZ40L / 55BZ35L / 55BZ30L / 55EZ20L	300 × 300 mm
FW-50BZ30L / 50EZ20L / 43BZ30L / 43EZ20L	200 × 200 mm

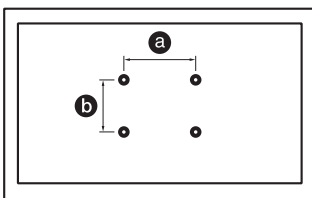

A nem használt csavarokat és asztali állványt biztonságos helyen tárolja addig, amíg készen nem áll az asztali állvány rögzítésére. A csavarokat kisgyerekek elől tartsa elzárva.

## FW-98BZ53L / 98BZ50L / 98BZ30L

### A frissen kicsomagolt LCD monitor falra szerelése\*1

\*1 Csak egyes régiók/országok/típus esetén.

#### 1 Távolítsa el a csavarokat az LCD monitor hátuljáról.

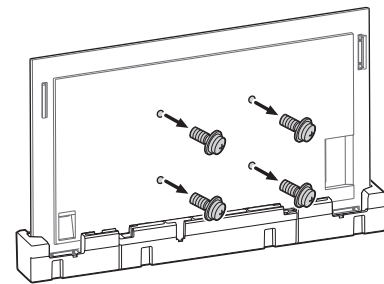

#### 2 Szerelje fel a Fali konzolt (nincs mellékelve) a csavarokkal (nincs mellékelve).

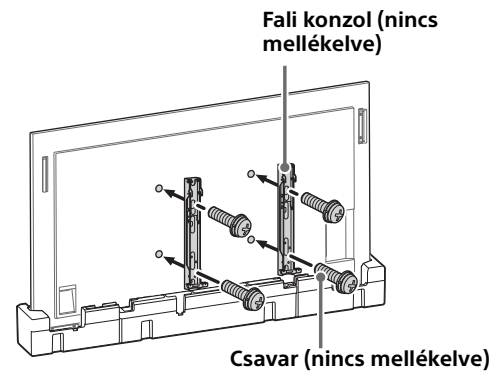

Elektromos csavarbehajtó használata esetén kb. 1,5 N·m {15 kgf·cm} meghúzási nyomatékot kell beállítani.

Ne emelje fel a fali konzolt (nincs mellékelve) a csavarok rögzítése előtt (két-két csavar a bal/jobbs oldalon). Ha így tesz, azzal eldeformálhatja a fali konzol vagy az LCD monitor házát.

## Az LCD monitor falra szerelése asztali állványról\*1

\*1 Csak egyes régiók/országok/típus esetén.

### 1 Távolítsa el az állvány borítását.

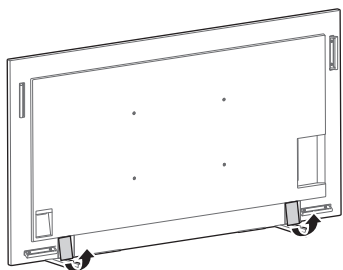

### 2 Távolítsa el a csavarokat az LCD monitor hátljáról.

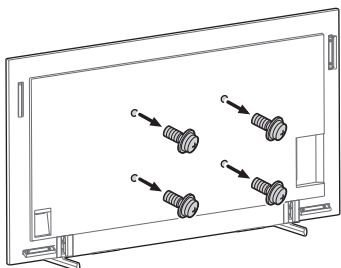

### 3 Szerelje fel a Fali konzolt (nincs mellékelve) a csavarokkal (nincs mellékelve).

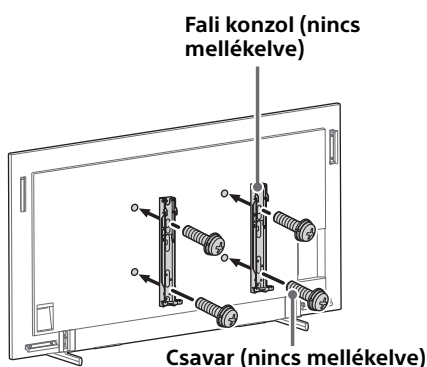

Elektromos csavarbehajtó használata esetén kb. 1,5 N·m {15 kgf·cm} meghúzási nyomatékot kell beállítani.

Ne emelje fel a fali konzolt (nincs mellékelve) a csavarok rögzítése előtt (két-két csavar a bal/jobbs oldalon). Ha így tesz, azzal eldeformálhatja a fali konzol vagy az LCD monitor házáét.

## 4 Válassza le az asztali állványt az LCD monitorról.

Az asztali állvány leválasztásához az LCD monitorról, távolítsa el a csavarokat .

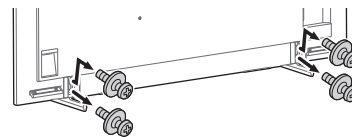

### Megjegyzés

- Az LCD monitor megemeléskor legyen óvatos, mivel az asztali állvány leválasztása után az asztali állvány felborulhat és személyi sérülést okozhat.
- Legyen óvatos, amikor az asztali állványt leválasztja az LCD monitorról, nehogy felboruljon és kárt tegyen abban a felületben, amin az LCD monitor áll.

FW-85BZ40L / 85BZ35L / 85BZ30L / 75BZ40L / 75BZ35L / 75BZ30L / 75EZ20L / 65BZ40L / 65BZ35L / 65BZ30L / 65EZ20L / 55BZ40L / 55BZ35L / 55BZ30L / 55EZ20L / 50BZ30L / 50EZ20L / 43BZ30L / 43EZ20L

## A frissen kicsomagolt LCD monitor falra szerelése\*1

\*1 Csak egyes régiók/országok/típus esetén.

### 1 Távolítsa el a csavarokat az LCD monitor hátljáról.

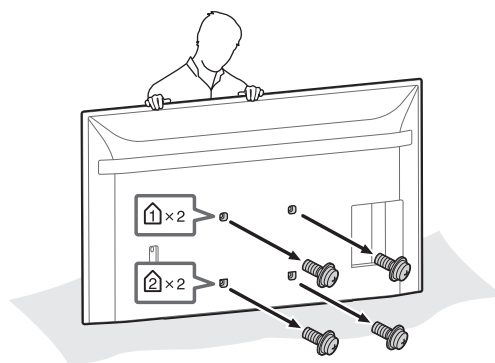

## 2 Csatlakoztassa a Fali konzol toldalékát (mellékelve az LCD monitorhoz) az LCD monitor hátuljához (annak érdekében, hogy az párhuzamos legyen a fallal).

Az LCD monitorhoz mellékelve

**VS** Fali konzol toldaléka (4)

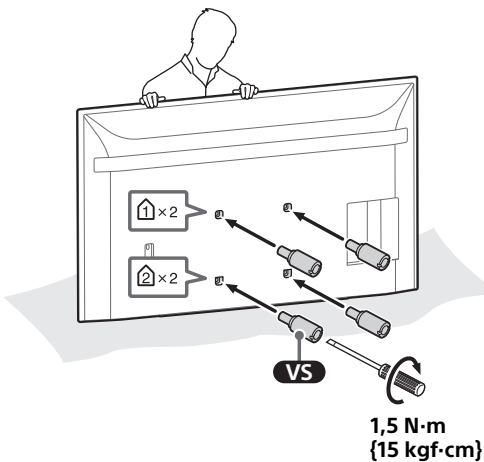
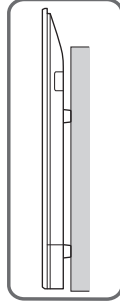
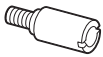

### Megjegyzés

- Ellenőrizze, hogy a Fali konzol toldalékát megfelelően rögzítette-e az LCD monitorhoz. Csak lapos fejű csavarhúzóval használjon a Fali konzol toldalékának felszereléséhez. Ha más szerszámot használ, azzal túlságosan meghúzhatja a Fali konzol toldalékát, illetve kárt okozhat az LCD monitorban.

## 3 Szerelje fel a Fali konzolt (nincs mellékelve) a csavarokkal (nincs mellékelve).

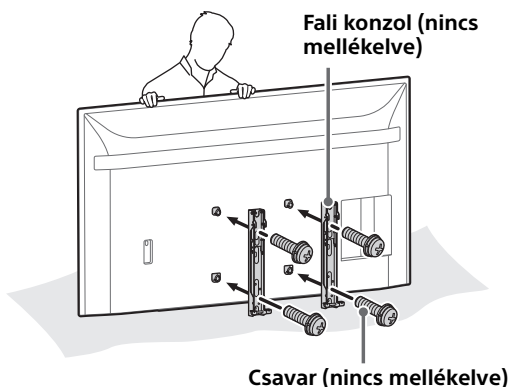

Elektromos csavarbehajtó használata esetén kb. 1,5 N·m {15 kgf·cm} meghúzási nyomatékot kell beállítani.

Ne emelje fel a fali konzolt (nincs mellékelve) a csavarok rögzítése előtt (két-két csavar a bal/jobboldalon). Ha így tesz, azzal eldeformálhatja a fali konzol vagy az LCD monitor házáét.

## Az LCD monitor falra szerelése asztali állványról\*1

\*1 Csak egyes régiók/országok/típus esetén.

## 1 Távolítsa el a csavarokat az LCD monitor hátuljáról.

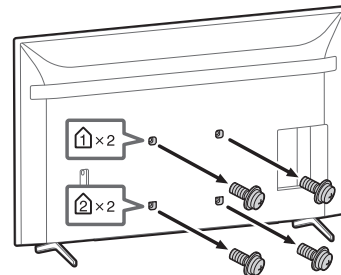

## 2 Csatlakoztassa a Fali konzol toldalékát (mellékelve az LCD monitorhoz) az LCD monitor hátuljához (annak érdekében, hogy az párhuzamos legyen a fallal).

Az LCD monitorhoz mellékelve

**VS** Fali konzol toldaléka (4)

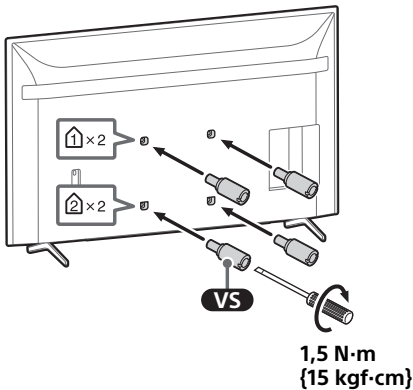
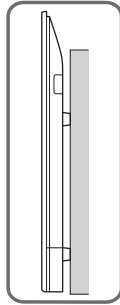
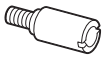

### Megjegyzés

- Ellenőrizze, hogy a Fali konzol toldalékát megfelelően rögzítette-e az LCD monitorhoz. Csak lapos fejű csavarhúzózt használjon a Fali konzol toldalékának felszereléséhez. Ha más szerszámot használ, azzal túlságosan meghúzhatja a Fali konzol toldalékát, illetve kárt okozhat az LCD monitorban.

## 3 Szerelje fel a Fali konzolt (nincs mellékelve) a csavarokkal (nincs mellékelve).

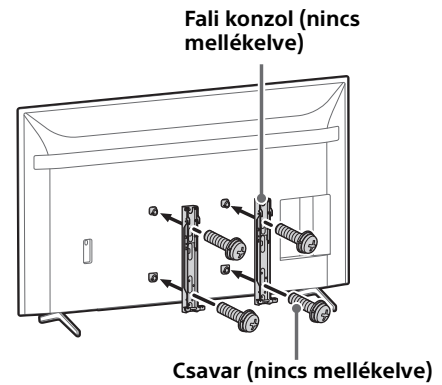

Elektromos csavarbehajtó használata esetén kb. 1,5 N·m {15 kgf·cm} meghúzási nyomatékot kell beállítani.

Ne emelje fel a fali konzolt (nincs mellékelve) a csavarok rögzítése előtt (két-két csavar a bal/jobboldalon). Ha így tesz, azzal eldeformálhatja a fali konzol vagy az LCD monitor házat.

## 4 Válassza le az asztali állványt az LCD monitorról.

- 1 Egyszerre csak az asztali állvány egyik oldalát távolítsa el. Fogja meg erősen és tartsa meg biztonságosan az asztali állványt mindkét kezével, miközben a többiek felemelik az LCD monitort.

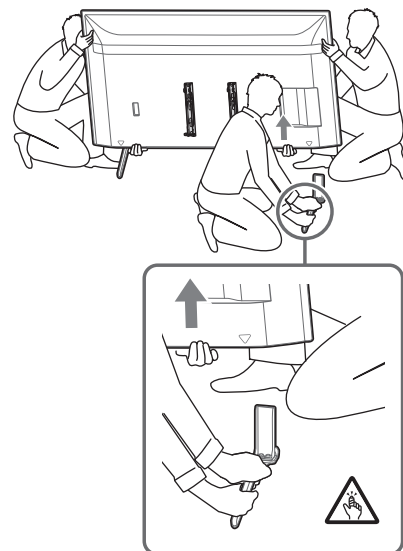

- 2 Ismétlje meg az előző lépést, és távolítsa el az asztali állvány másik oldalát.

### **Megjegyzés**

- Az asztali állvány leválasztásához három vagy több személy szükséges.
- Ügyeljen arra, hogy az asztali állvány LCD monitorról történő leválasztásakor ne alkalmazzon túl nagy erőt, mert az az LCD monitor leeséséhez vezethet, ami személyi sérülést vagy az LCD monitor fizikai károsodását eredményezheti.
- Az asztali állvány kezelésekor legyen óvatos annak érdekében, hogy elkerülje az LCD monitor sérülését.
- Az LCD monitor megemelésékor legyen óvatos, mivel az asztali állvány leválasztása után az asztali állvány felborulhat és személyi sérülést okozhat.
- Legyen óvatos, amikor az asztali állványt leválasztja az LCD monitorról, nehogy felboruljon és kárt tegyen abban a felületben, amin az LCD monitor áll.

# Álló kialakítás

A Fali konzol csavarjainak hossza a Fali konzol vastagságának függvényében eltérő lehet. Kérjük, tekintse meg az alábbi ábrát.

## FW-98BZ53L / 98BZ50L / 98BZ30L



## FW-85BZ40L / 85BZ35L / 85BZ30L / 75BZ40L / 75BZ35L / 75BZ30L / 75EZ20L / 65BZ40L / 65BZ35L / 65BZ30L / 65EZ20L / 55BZ40L / 55BZ35L / 55BZ30L / 55EZ20L / 50BZ30L / 50EZ20L / 43BZ30L / 43EZ20L

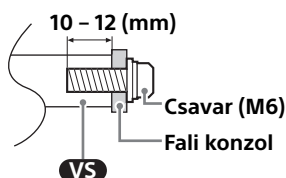

A fali konzol furatmintájával kapcsolatosan tekintse meg a következő táblázatot.

Típusnév	Fali konzol furatmintája
	a × b
FW-98BZ53L / 98BZ50L / 98BZ30L	600 × 400 mm
FW-85BZ40L / 85BZ35L / 85BZ30L	400 × 400 mm
FW-75BZ40L / 75BZ35L / 75BZ30L / 75EZ20L / 65BZ40L / 65BZ35L / 65BZ30L / 65EZ20L / 55BZ40L / 55BZ35L / 55BZ30L / 55EZ20L	300 × 300 mm
FW-50BZ30L / 50EZ20L / 43BZ30L / 43EZ20L	200 × 200 mm

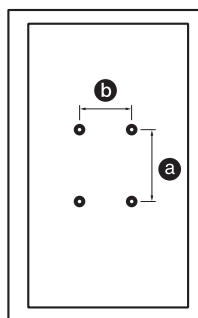

A nem használt csavarokat és asztali állványt biztonságos helyen tárolja addig, amíg készen nem áll az asztali állvány rögzítésére. A csavarokat kisgyerekek elől tartsa elzárva.

## FW-98BZ53L / 98BZ50L / 98BZ30L

### A frissen kicsomagolt LCD monitor falra szerelése\*1

\*1 Csak egyes régiók/országok/típus esetén.

#### 1 Távolítsa el a csavarokat az LCD monitor hátuljáról.

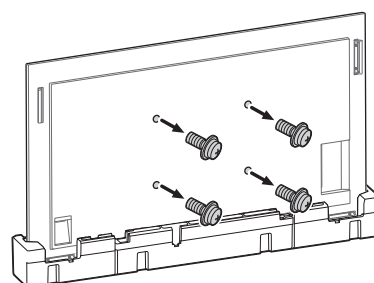

#### 2 Szerelje fel a Fali konzolt (nincs mellékelve) a csavarokkal (nincs mellékelve).

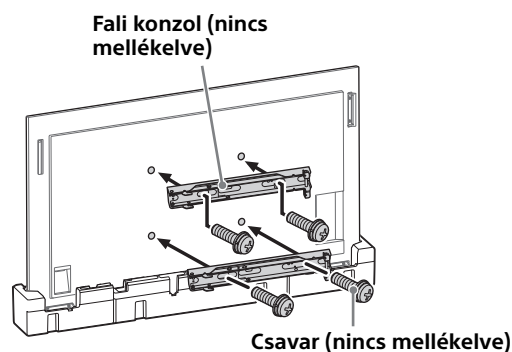

Elektromos csavarbehajtó használata esetén kb. 1,5 N·m {15 kgf·cm} meghúzási nyomatékot kell beállítani.  
Ne emelje fel a fali konzolt (nincs mellékelve) a csavarok rögzítése előtt (két-két csavar a bal/jobboldalon). Ha így tesz, azzal eldeformálhatja a fali konzol vagy az LCD monitor házát.

Elektromos csavarbehajtó használata esetén kb. 1,5 N·m {15 kgf·cm} meghúzási nyomatékot kell beállítani.  
Ne emelje fel a fali konzolt (nincs mellékelve) a csavarok rögzítése előtt (két-két csavar a bal/jobboldalon). Ha így tesz, azzal eldeformálhatja a fali konzol vagy az LCD monitor házát.

## Az LCD monitor falra szerelése asztali állványról\*1

\*1 Csak egyes régiók/országok/típus esetén.

### 1 Távolítsa el az állvány borítását.

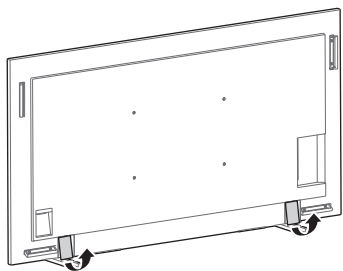

### 2 Távolítsa el a csavarokat az LCD monitor hátuljáról.

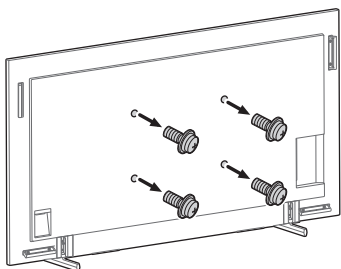

### 3 Szerelje fel a Fali konzolt (nincs mellékelve) a csavarokkal (nincs mellékelve).

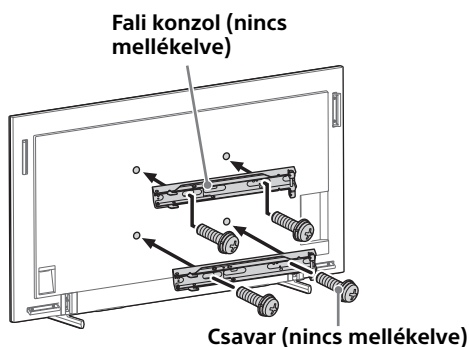

## 4 Válassza le az asztali állványt az LCD monitorról.

Az asztali állvány leválasztásához az LCD monitorról, távolítsa el a csavarokat ↕.

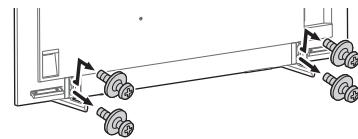

#### Megjegyzés

- Az LCD monitor megemeléskor legyen óvatos, mivel az asztali állvány leválasztása után az asztali állvány felborulhat és személyi sérülést okozhat.
- Legyen óvatos, amikor az asztali állványt leválasztja az LCD monitorról, nehogy felboruljon és kárt tegyen abban a felületben, amin az LCD monitor áll.

FW-85BZ40L / 85BZ35L / 85BZ30L / 75BZ40L / 75BZ35L / 75BZ30L / 75EZ20L / 65BZ40L / 65BZ35L / 65BZ30L / 65EZ20L / 55BZ40L / 55BZ35L / 55BZ30L / 55EZ20L / 50BZ30L / 50EZ20L / 43BZ30L / 43EZ20L

## A frissen kicsomagolt LCD monitor falra szerelése\*1

\*1 Csak egyes régiók/országok/típus esetén.

### 1 Távolítsa el a csavarokat az LCD monitor hátuljáról.

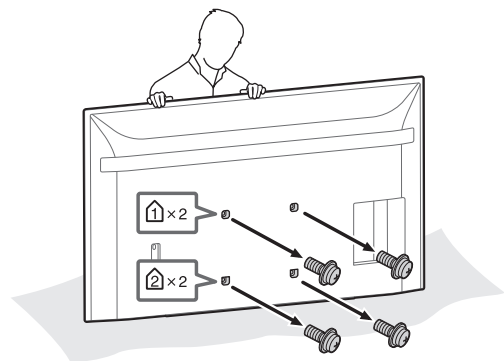



## 2 Csatlakoztassa a Fali konzol toldalékát (mellékelve az LCD monitorhoz) az LCD monitor hátuljához (annak érdekében, hogy az párhuzamos legyen a fallal).

Az LCD monitorhoz mellékelve

**VS** Fali konzol toldaléka (4)

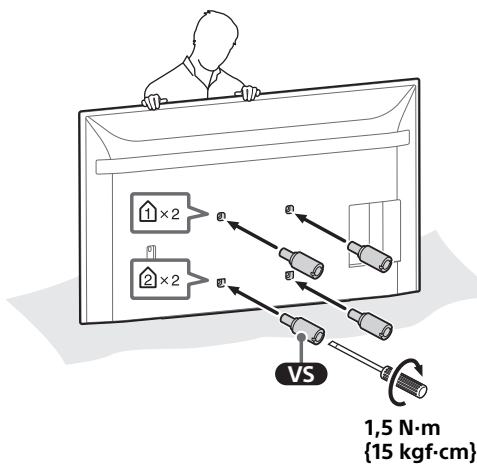
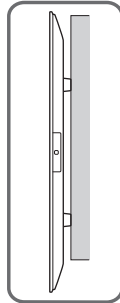
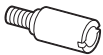

### Megjegyzés

- Ellenőrizze, hogy a Fali konzol toldalékát megfelelően rögzítette-e az LCD monitorhoz. Csak lapos fejű csavarhúzózt használjon a Fali konzol toldalékának felszereléséhez. Ha más szerszámot használ, azzal túlságosan meghúzhatja a Fali konzol toldalékát, illetve kárt okozhat az LCD monitorban.

## 3 Szerelje fel a Fali konzolt (nincs mellékelve) a csavarokkal (nincs mellékelve).

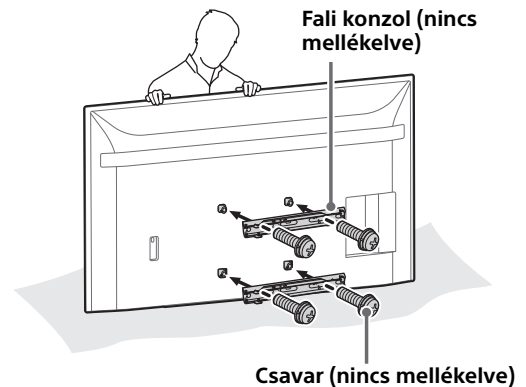

Elektromos csavarbehajtó használata esetén kb. 1,5 N·m {15 kgf·cm} meghúzási nyomatékot kell beállítani.

Ne emelje fel a fali konzolt (nincs mellékelve) a csavarok rögzítése előtt (két-két csavar a bal/jobbs oldalon). Ha így tesz, azzal eldeformálhatja a fali konzol vagy az LCD monitor házat.

## Az LCD monitor falra szerelése asztali állványról\*1

\*1 Csak egyes régiók/országok/típus esetén.

## 1 Távolítsa el a csavarokat az LCD monitor hátuljáról.

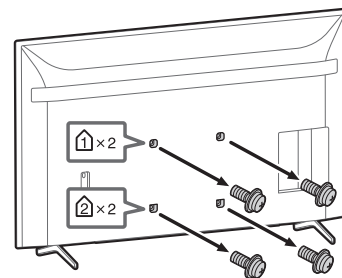

## 2 Csatlakoztassa a Fali konzol toldalékát (mellékelve az LCD monitorhoz) az LCD monitor hátuljához (annak érdekében, hogy az párhuzamos legyen a fallal).

Az LCD monitorhoz mellékelve

**VS** Fali konzol toldaléka (4)

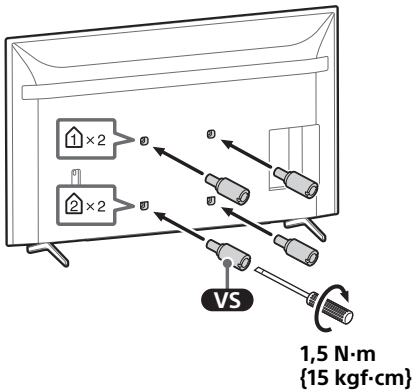
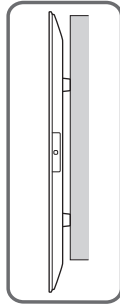
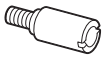

### Megjegyzés

- Ellenőrizze, hogy a Fali konzol toldalékát megfelelően rögzítette-e az LCD monitorhoz. Csak lapos fejű csavarhúzózt használjon a Fali konzol toldalékának felszereléséhez. Ha más szerszámot használ, azzal túlságosan meghúzhatja a Fali konzol toldalékát, illetve kárt okozhat az LCD monitorban.

## 3 Szerelje fel a Fali konzolt (nincs mellékelve) a csavarokkal (nincs mellékelve).

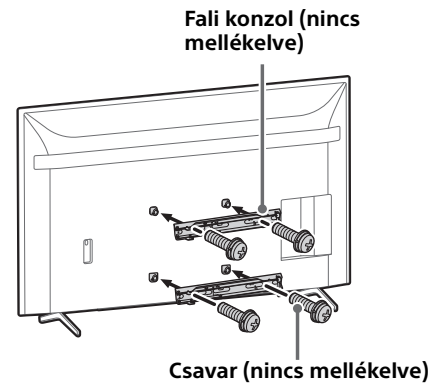

Elektromos csavarbehajtó használata esetén kb. 1,5 N·m {15 kgf·cm} meghúzási nyomatékot kell beállítani.

Ne emelje fel a fali konzolt (nincs mellékelve) a csavarok rögzítése előtt (két-két csavar a bal/jobbs oldalon). Ha így tesz, azzal eldeformálhatja a fali konzol vagy az LCD monitor házát.

## 4 Válassza le az asztali állványt az LCD monitorról.

- Egyszerre csak az asztali állvány egyik oldalát távolítsa el. Fogja meg erősen és tartsa meg biztonságosan az asztali állványt mindkét kezével, miközben a többiek felemelik az LCD monitort.

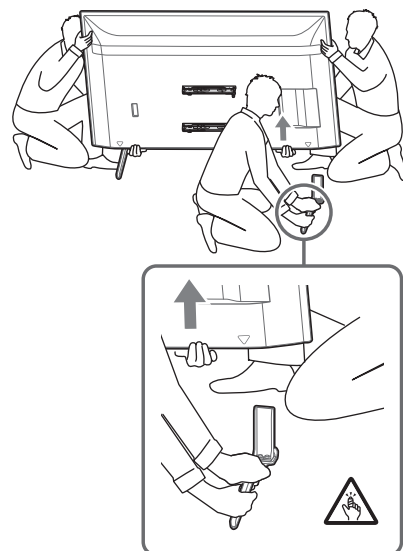

- Ismételje meg az előző lépést, és távolítsa el az asztali állvány másik oldalát.

### **Megjegyzés**

- Az asztali állvány leválasztásához három vagy több személy szükséges.
- Ügyeljen arra, hogy az asztali állvány LCD monitorról történő leválasztásakor ne alkalmazzon túl nagy erőt, mert az az LCD monitor leeséséhez vezethet, ami személyi sérülést vagy az LCD monitor fizikai károsodását eredményezheti.
- Az asztali állvány kezelésekor legyen óvatos annak érdekében, hogy elkerülje az LCD monitor sérülését.
- Az LCD monitor megemelésékor legyen óvatos, mivel az asztali állvány leválasztása után az asztali állvány felborulhat és személyi sérülést okozhat.
- Legyen óvatos, amikor az asztali állványt leválasztja az LCD monitorról, nehogy felboruljon és kárt tegyen abban a felületben, amin az LCD monitor áll.

### Pro zákazníky

Montáž tohoto produktu vyžaduje odborné znalosti a zkušenosti. Proto montáž tohoto produktu svěťte prodejčům nebo licencovaným dodavatelům společnosti Sony a během montáže dodržujte uvedená bezpečnostní opatření. Společnost Sony není odpovědná za jakékoliv škody nebo zranění způsobená nesprávným zacházením, nesprávnou instalací nebo instalací jiného, než určeného produktu. Vaše zákonná práva (pokud existují) nejsou omezena.

## VAROVÁNÍ

Nedodržování bezpečnostních opatření a nesprávné používání výrobku může způsobit vážné zranění nebo požár.

Tento návod na použití popisuje správnou manipulaci s produktem a obsahuje důležitá upozornění, jejichž dodržování brání vzniku nehod. Jste povinni si přečíst veškeré pokyny v tomto návodu na použití, důkladně jim porozumět a dodržovat je. Zanedbání této povinnosti může mít za následek zranění nebo škody na majetku a propadnutí záruky. Tento návod uschovejte pro budoucí použití.

### Informace pro prodejce společnosti Sony

Montáž tohoto produktu vyžaduje odborné znalosti a zkušenosti. Před instalací si tuto příručku pečlivě přečtěte, abyste instalaci provedli bezpečně. Společnost Sony nenesе žádnou odpovědnost za jakékoli škody nebo zranění způsobená nesprávným zacházením nebo nesprávnou montáží. Po provedení montáže tento návod vraťte zákazníkovi.

## Bezpečnostní opatření

Produkty od společnosti Sony jsou navrženy s ohledem na bezpečnost. Pokud nebudete produkt správně používat, může v důsledku jeho převrácení nebo pádu dojít k vážnému poranění ohněm nebo zásahu elektrickým proudem. Aby k takovým nehodám nedošlo, vždy dodržujte uvedená bezpečnostní opatření.

## UPOZORNĚNÍ

### Určené produkty

**Následující výrobky mohou být pozměněny bez předchozího upozornění, mohou být vyprodány nebo může být zastavena jejich výroba. Některé modely nemusí být v některých oblastech dostupné.**

LCD monitor	FW-98BZ53L FW-98BZ50L FW-98BZ30L FW-85BZ40L FW-85BZ35L FW-85BZ30L FW-75BZ40L FW-75BZ35L FW-75BZ30L FW-75EZ20L FW-65BZ40L FW-65BZ35L FW-65BZ30L FW-65EZ20L FW-55BZ40L FW-55BZ35L FW-55BZ30L FW-55EZ20L FW-50BZ30L FW-50EZ20L FW-43BZ30L FW-43EZ20L
-------------	--

# VAROVÁNÍ

Nebudou-li následující opatření dodržována, může dojít k vážnému poranění nebo úmrtí následkem popálení, úrazu elektrickým proudem, převrácení nebo pádu výrobku.

Důkladně si přečtěte všechny bezpečnostní informace popsané v návodu k použití.

## Kolem LCD monitoru ponechte dostatek prostoru.

Z následujícího obrázku je patrné, kolik prostoru je kolem LCD monitoru zapotřebí.

Nainstalujte LCD monitor v orientaci znázorněné na následujícím obrázku.

### Na šířku

Jednotka: mm

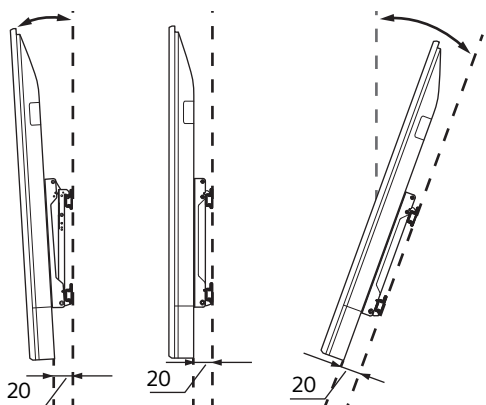
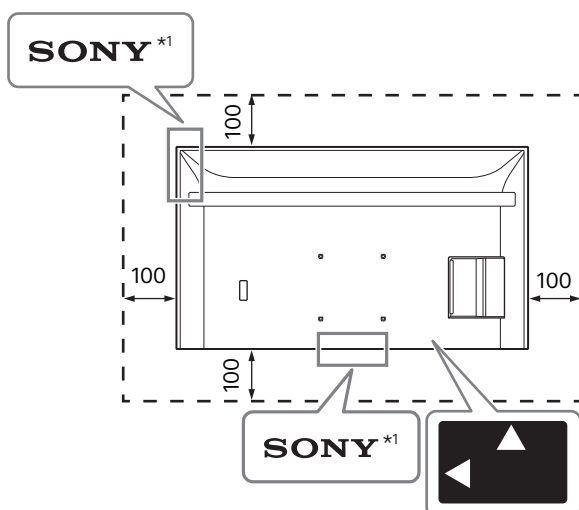

### Na výšku

Jednotka: mm

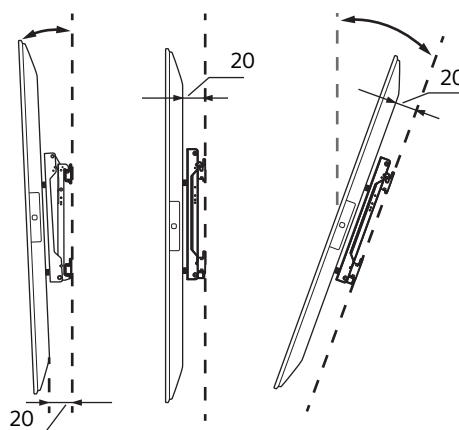
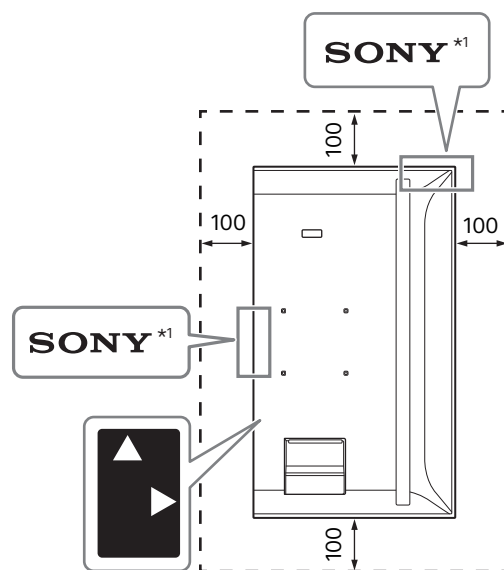

\*1 Pouze pro některé oblasti/země/modely.



## Nezakrývejte větrací otvory LCD monitoru.

Pokud větrací otvory zakryjete lepicí páskou nebo jinými předměty, může dojít k přehřátí LCD monitoru a k požáru.

## Ostatní

- Pokud zakryjete LED osvětlení a jeho okolí lepicími páskami nebo jinými předměty, nebude možné zjistit stav LCD monitoru a je možné, že nebude pracovat dálkové ovládání.
- Při přenášení LCD monitoru jej držte v poloze na šířku a během instalace dávejte pozor, abyste jej neupustili. Nepůsobte na LCD monitor nadměrnou silou; jinak by se mohl zdeformovat.

# Styl instalace

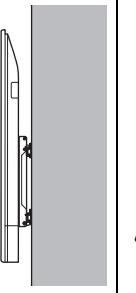
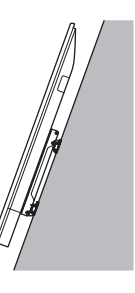
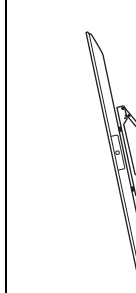
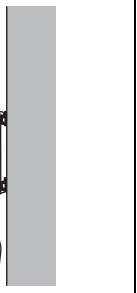
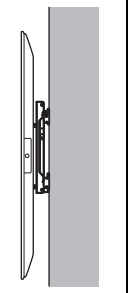
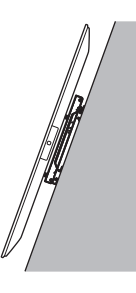
Název modelu	Na šířku				Na výšku			
								
	~-20°	~-15°	0°	~+20°	~-20°	~-15°	0°	~+20°
FW-98BZ53L / 98BZ50L / 98BZ30L	-	✓	✓	✓	-	✓	✓	✓
FW-85BZ40L / 85BZ35L / 85BZ30L	✓	✓	✓	✓	-	✓	✓	✓
FW-75BZ40L / 75BZ35L / 75BZ30L	✓	✓	✓	✓	-	✓*3	✓*2	✓*1
FW-75EZ20L	✓	✓	✓	✓	-	✓	✓	✓*1
FW-65BZ40L / 65BZ35L / 65BZ30L	✓	✓	✓	✓	-	✓*2	✓*2	✓*2
FW-65EZ20L	✓	✓	✓	✓	-	✓	✓	✓
FW-55BZ40L / 55BZ35L / 55BZ30L	✓	✓	✓	✓*1	-	✓*3	✓*4	✓*2
FW-55EZ20L	✓	✓	✓	✓	-	✓	✓	✓
FW-50BZ30L	✓	✓	✓*5	✓*2	✓	✓	✓	✓
FW-50EZ20L	✓	✓	✓	✓	✓	✓	✓	✓
FW-43BZ30L	✓*1	✓*1	✓*5	✓*3	✓	✓	✓*2	✓*4
FW-43EZ20L	✓*2	✓*2	✓	✓	✓*3	✓*3	✓*3	✓*3

\*1 Provozní teplota: 39 °C a nižší

\*2 Provozní teplota: 38 °C a nižší

\*3 Provozní teplota: 37 °C a nižší

\*4 Provozní teplota: 36 °C a nižší

\*5 Provozní teplota: 38 °C a nižší nebo zajistěte 300 mm volného prostoru nad horní stranou LCD monitoru

# Styl na šířku

Délka šroubu pro Nástěnný držák se mění v závislosti na tloušťce Nástěnného držáku. Viz níže uvedený obrázek.

## FW-98BZ53L / 98BZ50L / 98BZ30L

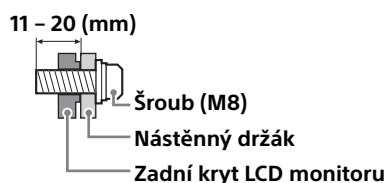

## FW-85BZ40L / 85BZ35L / 85BZ30L / 75BZ40L / 75BZ35L / 75BZ30L / 75EZ20L / 65BZ40L / 65BZ35L / 65BZ30L / 65EZ20L / 55BZ40L / 55BZ35L / 55BZ30L / 55EZ20L / 50BZ30L / 50EZ20L / 43BZ30L / 43EZ20L

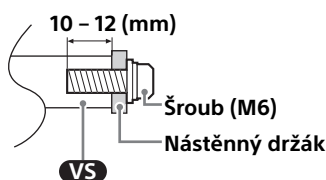

Viz následující tabulka se vzorem otvoru pro montáž na zeď.

Název modelu	Vzor otvoru pro montáž na zeď
	$a \times b$
FW-98BZ53L / 98BZ50L / 98BZ30L	600 × 400 mm
FW-85BZ40L / 85BZ35L / 85BZ30L	400 × 400 mm
FW-75BZ40L / 75BZ35L / 75BZ30L / 75EZ20L / 65BZ40L / 65BZ35L / 65BZ30L / 65EZ20L / 55BZ40L / 55BZ35L / 55BZ30L / 55EZ20L	300 × 300 mm
FW-50BZ30L / 50EZ20L / 43BZ30L / 43EZ20L	200 × 200 mm

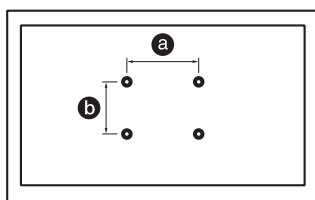

Ujistěte se, že nepoužité šrouby a stolní stojan budou uchovány na bezpečném místě do doby, kdy budete chtít stolní stojan připevnit. Šrouby uchovávejte mimo dosah malých dětí.

## FW-98BZ53L / 98BZ50L / 98BZ30L

### Instalace LCD monitoru na zeď z obalu\*1

\*1 Pouze pro některé oblasti/země/modely.

#### 1 Demontujte šrouby ze zadní části LCD monitoru.

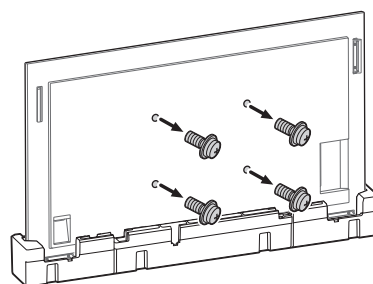

#### 2 Upevněte Nástěnný držák (není součástí dodávky) šrouby (nejsou součástí dodávky).

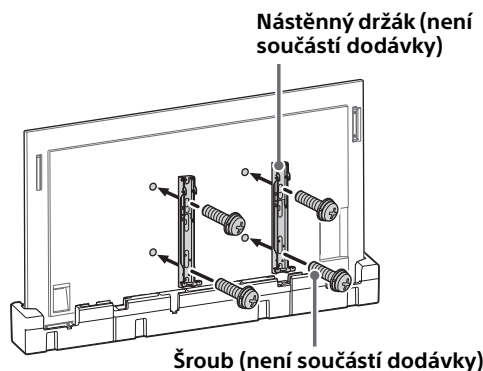

Když používáte elektrický šroubovák, nastavte utahovací moment přibližně na 1,5 N·m {15 kgf·cm}.

Nezdvihejte nástěnný držák (není součástí dodávky), dokud nebudou pevně utaženy šrouby (dva šrouby vlevo a dva vpravo). Mohlo by dojít k deformaci nástěnného držáku nebo skříně LCD monitoru.

## Instalace LCD monitoru na zeď ze stolního stojanu\*1

\*1 Pouze pro některé oblasti/země/modely.

### 1 Sejměte kryt stojanů.

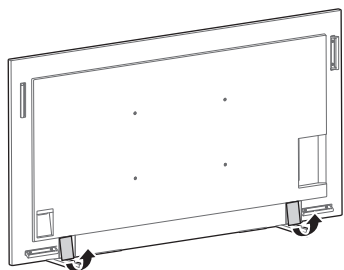

### 2 Demontujte šrouby ze zadní části LCD monitoru.

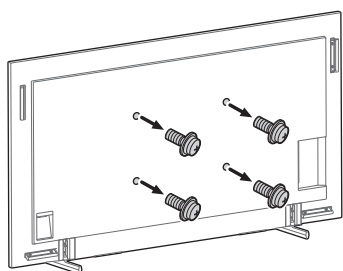

### 3 Upevněte Nástěnný držák (není součástí dodávky) šrouby (nejsou součástí dodávky).

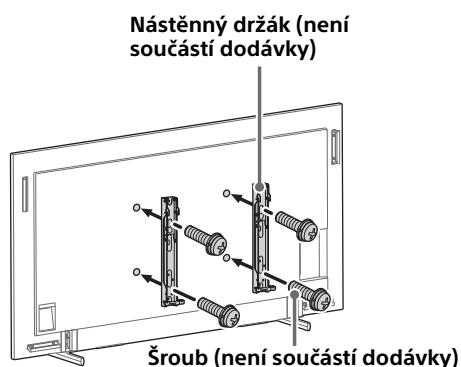

Když používáte elektrický šroubovák, nastavte utahovací moment přibližně na 1,5 N·m {15 kgf·cm}.

Nezdvihejte nástěnný držák (není součástí dodávky), dokud nebudou pevně utaženy šrouby (dva šrouby vlevo a dva vpravo). Mohlo by dojít k deformaci nástěnného držáku nebo skříně LCD monitoru.

## 4 Odpojte stolní stojan od LCD monitoru.

Odpojte stolní stojan od LCD monitoru vyjmutím šroubů ↕.

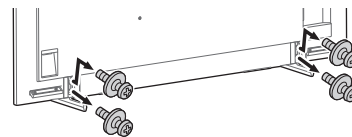

#### Poznámka

- Při zvedání LCD monitoru buďte opatrní, protože při demontáži stolního stojanu by mohlo dojít k jeho převrácení a ke zranění osob.
- Při demontáži stolního stojanu z LCD monitoru buďte opatrní, aby nedošlo k jeho pádu a poškození povrchu, na němž LCD monitor stojí.

FW-85BZ40L / 85BZ35L / 85BZ30L / 75BZ40L / 75BZ35L / 75BZ30L / 75EZ20L / 65BZ40L / 65BZ35L / 65BZ30L / 65EZ20L / 55BZ40L / 55BZ35L / 55BZ30L / 55EZ20L / 50BZ30L / 50EZ20L / 43BZ30L / 43EZ20L

## Instalace LCD monitoru na zeď z obalu\*1

\*1 Pouze pro některé oblasti/země/modely.

### 1 Demontujte šrouby ze zadní části LCD monitoru.

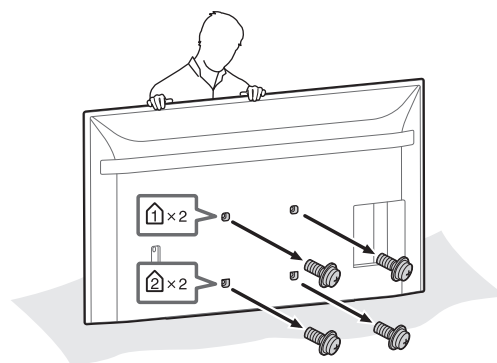



## 2 Připojte upevňovací díl pro montáž na zeď (dodán s LCD monitorem) na zadní stranu LCD monitoru (aby byl rovnoběžně se stěnou).

Dodán s LCD monitorem

**VS** Upevňovací díl pro montáž na zeď (4)

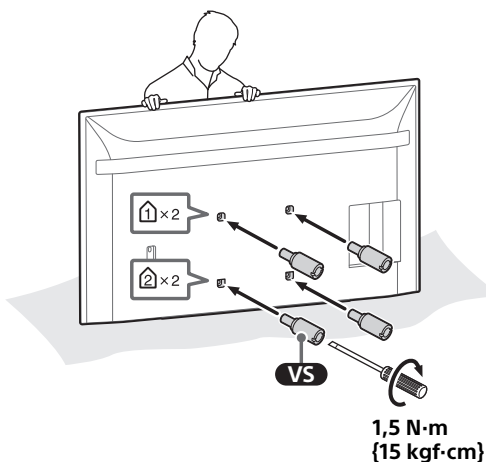
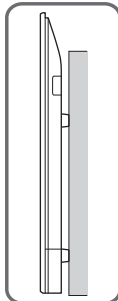
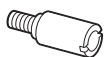

### Poznámka

- Při připojování upevňovacího dílu pro montáž na zeď k LCD monitoru proveďte důkladné utažení šroubů. K instalaci upevňovacích dílů pro montáž na zeď použijte výhradně plochý šroubovák. Použití jiného nástroje může vést k překročení utahovacího momentu šroubů upevňovacího dílu pro montáž na zeď a poškození LCD monitoru.

## 3 Upevněte Nástěnný držák (není součástí dodávky) šrouby (nejsou součástí dodávky).

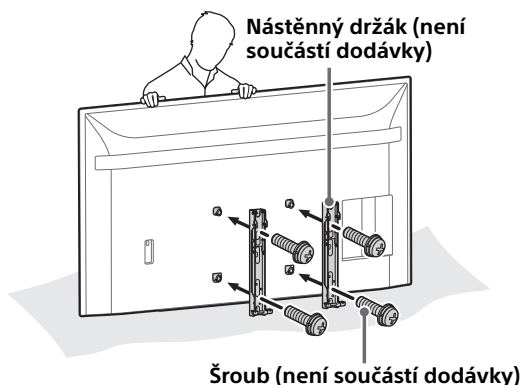

Když používáte elektrický šroubovák, nastavte utahovací moment přibližně na 1,5 N·m {15 kgf·cm}.

Nezdvihejte nástěnný držák (není součástí dodávky), dokud nebudou pevně utaženy šrouby (dva šrouby vlevo a dva vpravo). Mohlo by dojít k deformaci nástěnného držáku nebo skříně LCD monitoru.

## Instalace LCD monitoru na zeď ze stolního stojanu\*1

\*1 Pouze pro některé oblasti/země/modely.

## 1 Demontujte šrouby ze zadní části LCD monitoru.

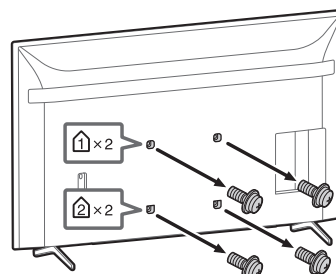

## 2 Připojte upevňovací díl pro montáž na zeď (dodán s LCD monitorem) na zadní stranu LCD monitoru (aby byl rovnoběžně se stěnou).

Dodán s LCD monitorem

**VS** Upevňovací díl pro montáž na zeď (4)

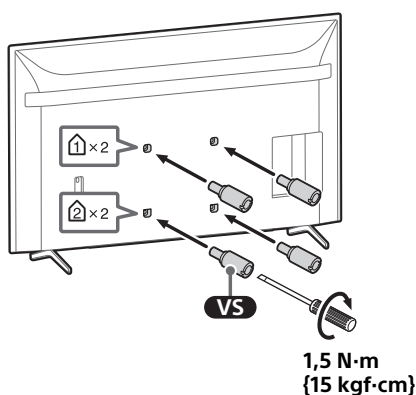
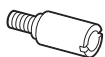

### Poznámka

- Při připojování upevňovacího dílu pro montáž na zeď k LCD monitoru proveďte důkladné utažení šroubů. K instalaci upevňovacích dílů pro montáž na zeď použijte výhradně plochý šroubovák. Použití jiného nástroje může vést k překročení utahovacího momentu šroubů upevňovacího dílu pro montáž na zeď a poškození LCD monitoru.

## 3 Upevněte Nástěnný držák (není součástí dodávky) šrouby (nejsou součástí dodávky).

Nástěnný držák (není součástí dodávky)

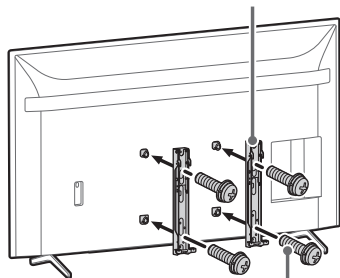

Šroub (není součástí dodávky)

Když používáte elektrický šroubovák, nastavte utahovací moment přibližně na 1,5 N·m {15 kgf·cm}.

Nezdvihejte nástěnný držák (není součástí dodávky), dokud nebudou pevně utaženy šrouby (dva šrouby vlevo a dva vpravo). Mohlo by dojít k deformaci nástěnného držáku nebo skříně LCD monitoru.

## 4 Odpojte stolní stojan od LCD monitoru.

- 1 Odstraňte jednu stranu stolního stojanu. Držte pevně a bezpečně stolní stojan oběma rukama, zatímco ostatní lidé zvedají LCD monitor.

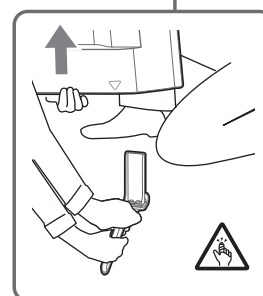

- 2 Opakujte předchozí krok a odstraňte druhou stranu stolního stojanu.

### Poznámka

- Demontáž stolního stojanu vyžaduje tři nebo více lidí.
- Dávejte pozor, abyste při demontáži stolního stojanu od LCD monitoru nepůsobili nadměrnou silou, protože by LCD monitor mohl spadnout a mohlo by tak dojít ke zranění osob nebo k poškození LCD monitoru.
- Při manipulaci se stolním stojanem dávejte pozor, abyste zabránili poškození LCD monitoru.
- Při zvedání LCD monitoru buďte opatrní, protože při demontáži stolního stojanu by mohlo dojít k jeho převrácení a ke zranění osob.
- Při demontáži stolního stojanu z LCD monitoru buďte opatrní, aby nedošlo k jeho pádu a poškození povrchu, na němž LCD monitor stojí.

# Styl na výšku

Délka šroubu pro Nástěnný držák se mění v závislosti na tloušťce Nástěnného držáku. Viz níže uvedený obrázek.

## FW-98BZ53L / 98BZ50L / 98BZ30L

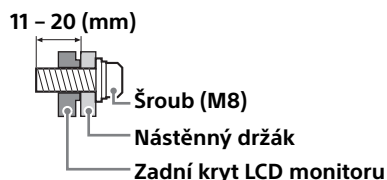

## FW-85BZ40L / 85BZ35L / 85BZ30L / 75BZ40L / 75BZ35L / 75BZ30L / 75EZ20L / 65BZ40L / 65BZ35L / 65BZ30L / 65EZ20L / 55BZ40L / 55BZ35L / 55BZ30L / 55EZ20L / 50BZ30L / 50EZ20L / 43BZ30L / 43EZ20L

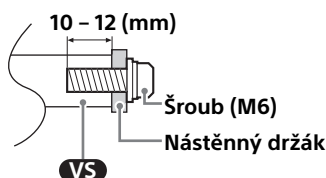

Viz následující tabulka se vzorem otvoru pro montáž na zeď.

Název modelu	Vzor otvoru pro montáž na zeď
	$a \times b$
FW-98BZ53L / 98BZ50L / 98BZ30L	600 × 400 mm
FW-85BZ40L / 85BZ35L / 85BZ30L	400 × 400 mm
FW-75BZ40L / 75BZ35L / 75BZ30L / 75EZ20L / 65BZ40L / 65BZ35L / 65BZ30L / 65EZ20L / 55BZ40L / 55BZ35L / 55BZ30L / 55EZ20L	300 × 300 mm
FW-50BZ30L / 50EZ20L / 43BZ30L / 43EZ20L	200 × 200 mm

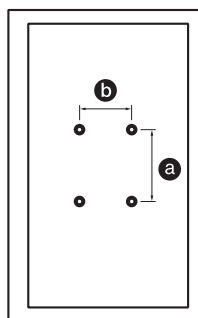

Ujistěte se, že nepoužité šrouby a stolní stojan budou uchovány na bezpečném místě do doby, kdy budete chtít stolní stojan připevnit. Šrouby uchovávejte mimo dosah malých dětí.

## FW-98BZ53L / 98BZ50L / 98BZ30L

### Instalace LCD monitoru na zeď\*1

\*1 Pouze pro některé oblasti/země/modely.

#### 1 Demontujte šrouby ze zadní části LCD monitoru.

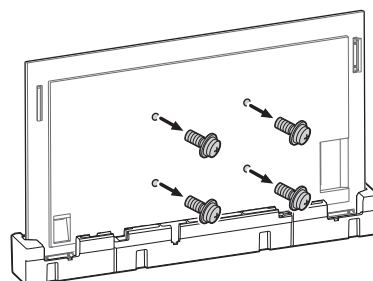

#### 2 Upevněte Nástěnný držák (není součástí dodávky) šrouby (nejsou součástí dodávky).

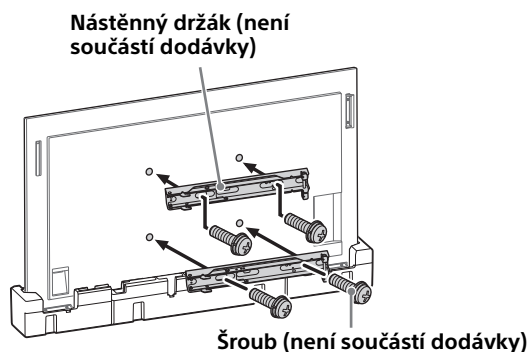

Když používáte elektrický šroubovák, nastavte utahovací moment přibližně na 1,5 N·m {15 kgf·cm}.

Nezdvihejte nástěnný držák (není součástí dodávky), dokud nebudou pevně utaženy šrouby (dva šrouby vlevo a dva vpravo). Mohlo by dojít k deformaci nástěnného držáku nebo skříně LCD monitoru.

Když používáte elektrický šroubovák, nastavte utahovací moment přibližně na 1,5 N·m {15 kgf·cm}.

Nezdvihejte nástěnný držák (není součástí dodávky), dokud nebudou pevně utaženy šrouby (dva šrouby vlevo a dva vpravo). Mohlo by dojít k deformaci nástěnného držáku nebo skříně LCD monitoru.

## Instalace LCD monitoru na zeď ze stolního stojanu\*1

\*1 Pouze pro některé oblasti/země/modely.

### 1 Sejměte kryt stojanů.

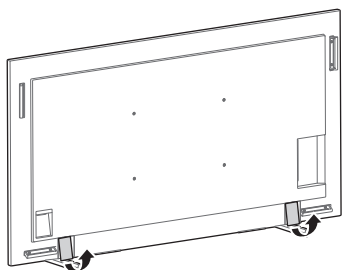

### 2 Demontujte šrouby ze zadní části LCD monitoru.

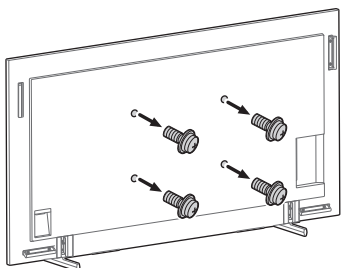

### 3 Upevněte Nástěnný držák (není součástí dodávky) šrouby (nejsou součástí dodávky).

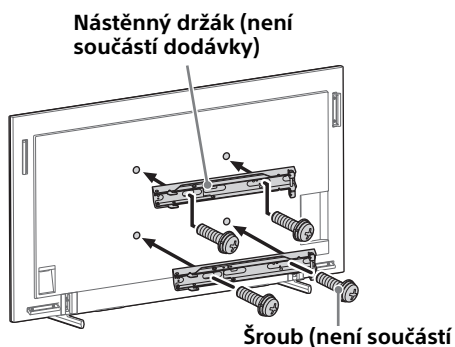

### 4 Odpojte stolní stojan od LCD monitoru.

Odpojte stolní stojan od LCD monitoru vyjmutím šroubů ↑.

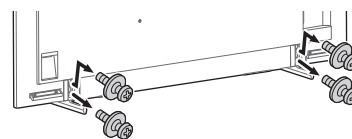

#### Poznámka

- Při zvedání LCD monitoru buďte opatrní, protože při demontáži stolního stojanu by mohlo dojít k jeho převrácení a ke zranění osob.
- Při demontáži stolního stojanu z LCD monitoru buďte opatrní, aby nedošlo k jeho pádu a poškození povrchu, na němž LCD monitor stojí.

FW-85BZ40L / 85BZ35L / 85BZ30L / 75BZ40L / 75BZ35L / 75BZ30L / 75EZ20L / 65BZ40L / 65BZ35L / 65BZ30L / 65EZ20L / 55BZ40L / 55BZ35L / 55BZ30L / 55EZ20L / 50BZ30L / 50EZ20L / 43BZ30L / 43EZ20L

## Instalace LCD monitoru na zeď z obalu\*1

\*1 Pouze pro některé oblasti/země/modely.

### 1 Demontujte šrouby ze zadní části LCD monitoru.

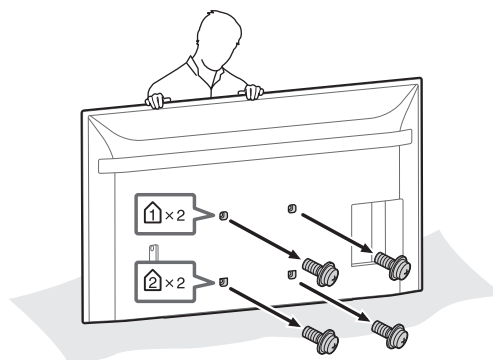

## 2 Připojte upevňovací díl pro montáž na zeď (dodán s LCD monitorem) na zadní stranu LCD monitoru (aby byl rovnoběžně se stěnou).

Dodán s LCD monitorem

**VS** Upevňovací díl pro montáž na zeď (4)

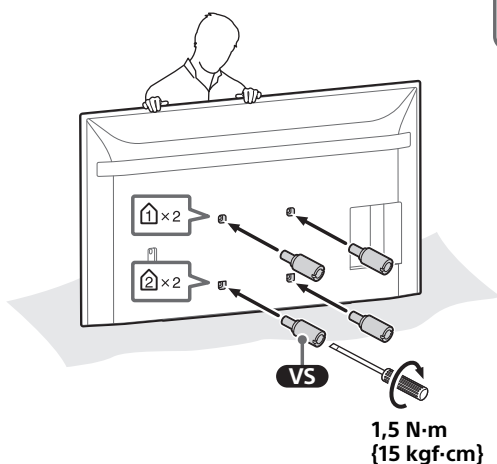
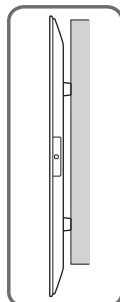
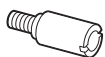

### Poznámka

- Při připojování upevňovacího dílu pro montáž na zeď k LCD monitoru proveďte důkladné utahení šroubů. K instalaci upevňovacích dílů pro montáž na zeď použijte výhradně plochý šroubovák. Použití jiného nástroje může vést k překročení utahovacího momentu šroubů upevňovacího dílu pro montáž na zeď a poškození LCD monitoru.

## 3 Upevněte Nástěnný držák (není součástí dodávky) šrouby (nejsou součástí dodávky).

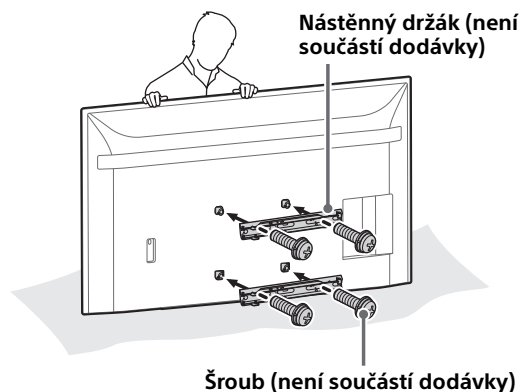

Když používáte elektrický šroubovák, nastavte utahovací moment přibližně na 1,5 N·m {15 kgf·cm}.

Nezdvihejte nástěnný držák (není součástí dodávky), dokud nebudou pevně utaženy šrouby (dva šrouby vlevo a dva vpravo). Mohlo by dojít k deformaci nástěnného držáku nebo skříně LCD monitoru.

## Instalace LCD monitoru na zeď ze stolního stojanu\*1

\*1 Pouze pro některé oblasti/země/modely.

## 1 Demontujte šrouby ze zadní části LCD monitoru.

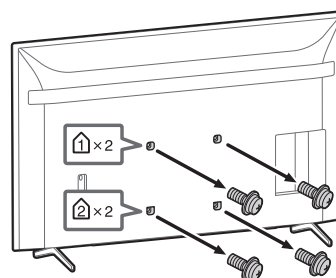

## 2 Připojte upevňovací díl pro montáž na zeď (dodán s LCD monitorem) na zadní stranu LCD monitoru (aby byl rovnoběžně se stěnou).

Dodán s LCD monitorem

**VS** Upevňovací díl pro montáž na zeď (4)

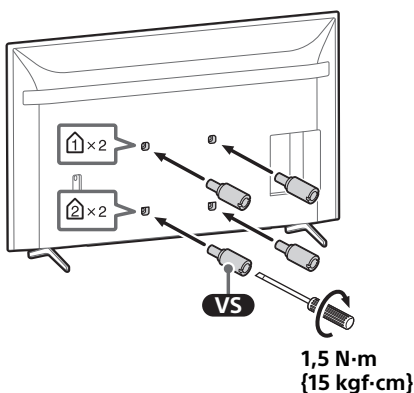
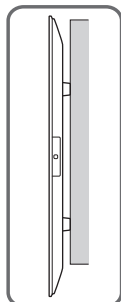
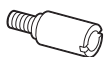

### Poznámka

- Při připojování upevňovacího dílu pro montáž na zeď k LCD monitoru proveďte důkladné utahení šroubů. K instalaci upevňovacích dílů pro montáž na zeď použijte výhradně plochý šroubovák. Použití jiného nástroje může vést k překročení utahovacího momentu šroubů upevňovacího dílu pro montáž na zeď a poškození LCD monitoru.

## 3 Upevněte Nástěnný držák (není součástí dodávky) šrouby (nejsou součástí dodávky).

Nástěnný držák (není součástí dodávky)

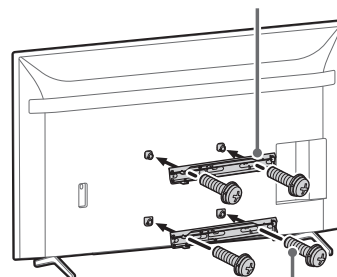

Šroub (není součástí dodávky)

Když používáte elektrický šroubovák, nastavte utahovací moment přibližně na 1,5 N·m {15 kgf·cm}.

Nezdvihejte nástěnný držák (není součástí dodávky), dokud nebudou pevně utaženy šrouby (dva šrouby vlevo a dva vpravo). Mohlo by dojít k deformaci nástěnného držáku nebo skříně LCD monitoru.

## 4 Odpojte stolní stojan od LCD monitoru.

- 1 Odstraňte jednu stranu stolního stojanu. Držte pevně a bezpečně stolní stojan oběma rukama, zatímco ostatní lidé zvedají LCD monitor.

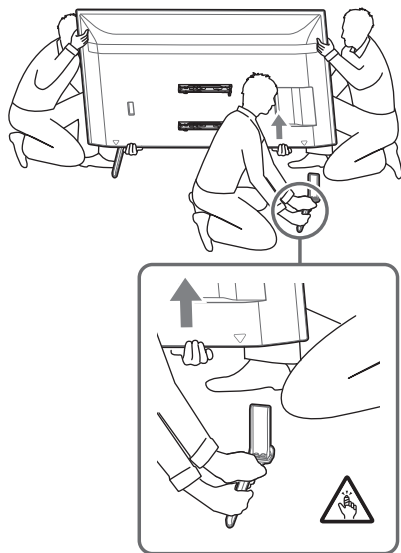

- 2 Opakujte předchozí krok a odstraňte druhou stranu stolního stojanu.

### Poznámka

- Demontáž stolního stojanu vyžaduje tři nebo více lidí.
- Dávejte pozor, abyste při demontáži stolního stojanu od LCD monitoru nepůsobili nadměrnou silou, protože by LCD monitor mohl spadnout a mohlo by tak dojít ke zranění osob nebo k poškození LCD monitoru.
- Při manipulaci se stolním stojanem dávejte pozor, abyste zabránili poškození LCD monitoru.
- Při zvedání LCD monitoru buďte opatrní, protože při demontáži stolního stojanu by mohlo dojít k jeho převrácení a ke zranění osob.
- Při demontáži stolního stojanu z LCD monitoru buďte opatrní, aby nedošlo k jeho pádu a poškození povrchu, na němž LCD monitor stojí.

### Pre zákazníkov

Montáž tohto produktu vyžaduje adekvátne odborné znalosti. Montáž zverte predajcovi alebo licencovanému dodávateľovi produktov od spoločnosti Sony a počas montáže venujte náležitú pozornosť bezpečnosti. Spoločnosť Sony nie je zodpovedná za žiadnu škodu ani poranenie spôsobené nesprávnou manipuláciou alebo nesprávnou inštaláciou či nainštalovaním iného než uvedeného výrobku. Vaše zákonné práva (ak nejaké máte) nie sú dotknuté.

## VÝSTRAHA

V prípade nedodržania bezpečnostných pokynov alebo nesprávneho používania produktu môže dôjsť k vážnemu zraneniu alebo požiaru.

V tomto návode na používanie je znázornená správna manipulácia s produktom a dôležité bezpečnostné pokyny, účelom ktorých je predísť nehodám. Je vaša zodpovednosťou prečítať si, dôkladne pochopiť a dodržiavať všetky pokyny uvedené v návode na použitie. Opomenutie môže mať za následok vážne poranenie osôb, alebo poškodenie majetku a dôjde k skončeniu platnosti záruky. Návod uschovajte pre budúce použitie.

### Pre predajcov produktov spoločnosti Sony

Montáž tohto produktu vyžaduje adekvátne odborné znalosti. V záujme zaistenia bezpečnosti pri montáži si dôkladne prečítajte tento návod. Spoločnosť Sony nezodpovedá za žiadne škody ani zranenia spôsobené nevhodnou manipuláciou alebo nesprávnou montážou. Po montáži odovzdajte tento návod zákazníkovi.

## Informácie o bezpečnosti

Produkty od spoločnosti Sony boli navrhnuté s dôrazom na bezpečnosť. Ak sa však produkt používa nesprávne, môže to mať za následok vážne zranenie následkom požiaru, zásahu elektrickým prúdom, prevrhnutia výrobku alebo jeho pádu. Dodržiavajte bezpečnostné pokyny, aby sa podobným nehodám predišlo.

## UPOZORNENIE

### Špecifikované produkty

Nasledujúce produkty podliehajú zmene bez upozornenia, môžu byť vypredané alebo sa už nevyrábajú.

Niektoré modely nemusia byť v niektorých oblastiach dostupné.

LCD monitor	FW-98BZ53L FW-98BZ50L FW-98BZ30L FW-85BZ40L FW-85BZ35L FW-85BZ30L FW-75BZ40L FW-75BZ35L FW-75BZ30L FW-75EZ20L FW-65BZ40L FW-65BZ35L FW-65BZ30L FW-65EZ20L FW-55BZ40L FW-55BZ35L FW-55BZ30L FW-55EZ20L FW-50BZ30L FW-50EZ20L FW-43BZ30L FW-43EZ20L
-------------	--



# VÝSTRAHA

V prípade nedodržania bezpečnostných pokynov môže dôjsť k vážnemu zraneniu alebo smrti následkom požiaru, zásahu elektrickým prúdom, prevrnutia produktu alebo pádu produktu.

Dôkladne si prečítajte všetky bezpečnostné informácie uvedené v návode na použitie.

## Okolo LCD monitora ponechajte dostatok voľného priestoru.

Na nasledujúcom obrázku je znázornené, koľko priestoru je potrebného okolo LCD monitora. Zaistite, aby bol LCD monitor nainštalovaný v orientácii znázornenej na nasledujúcom obrázku.

### Na šírku

Jednotka: mm

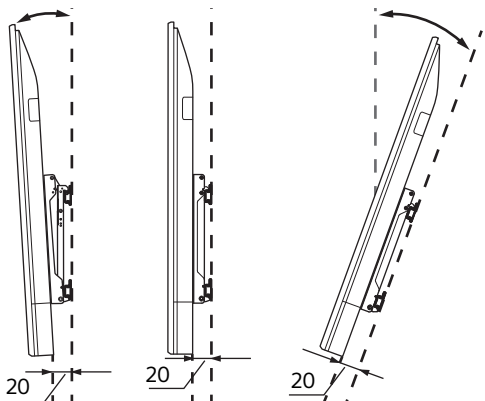
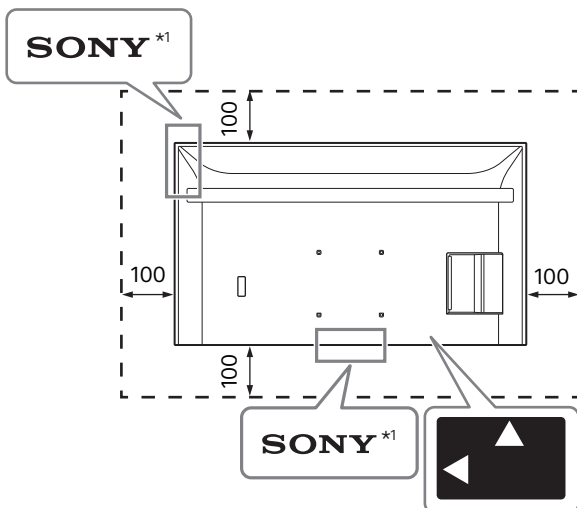

### Na výšku

Jednotka: mm

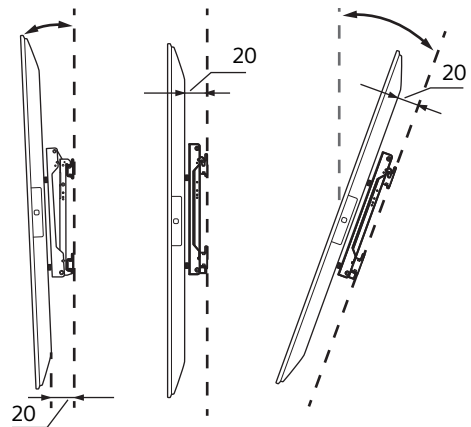
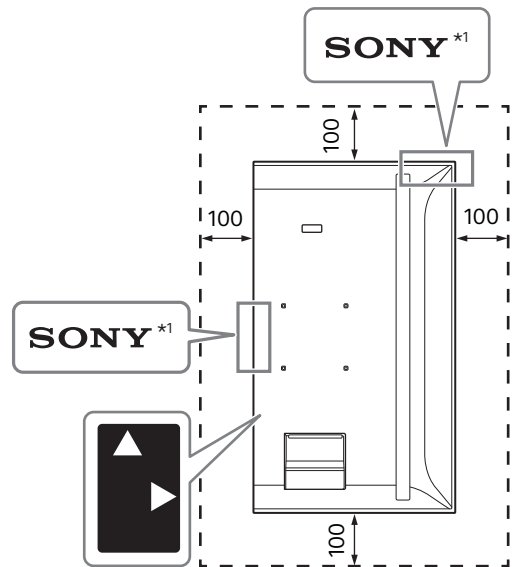

\*1 Len pre obmedzenú oblasť/krajinu/obmedzený model.

## Neblokujte vetracie otvory na LCD monitore.

Ak zablokujete vetracie otvory páskami alebo inými predmetmi, vnútri LCD monitora sa nahromadí teplo, ktoré môže spôsobiť požiar.

## Ďalšie informácie

- Ak zakryjete LED a jej okolie páskou alebo inými predmetmi, nebude možné zistiť stav LCD monitora a diaľkový ovládač nemusí fungovať.
- Pri prenášaní držte LCD monitor v orientácii na šírku a pri montáži dávajte pozor, aby vám nespadol. Na LCD monitor nevyvíjajte nadmerný tlak, pretože sa môže zdeformovať.

# Typ inštalácie

Názov modelu	Na šírku				Na výšku			
	~-20°	~-15°	0°	~+20°	~-20°	~-15°	0°	~+20°
FW-98BZ53L / 98BZ50L / 98BZ30L	-	✓	✓	✓	-	✓	✓	✓
FW-85BZ40L / 85BZ35L / 85BZ30L	✓	✓	✓	✓	-	✓	✓	✓
FW-75BZ40L / 75BZ35L / 75BZ30L	✓	✓	✓	✓	-	✓*3	✓*2	✓*1
FW-75EZ20L	✓	✓	✓	✓	-	✓	✓	✓*1
FW-65BZ40L / 65BZ35L / 65BZ30L	✓	✓	✓	✓	-	✓*2	✓*2	✓*2
FW-65EZ20L	✓	✓	✓	✓	-	✓	✓	✓
FW-55BZ40L / 55BZ35L / 55BZ30L	✓	✓	✓	✓*1	-	✓*3	✓*4	✓*2
FW-55EZ20L	✓	✓	✓	✓	-	✓	✓	✓
FW-50BZ30L	✓	✓	✓*5	✓*2	✓	✓	✓	✓
FW-50EZ20L	✓	✓	✓	✓	✓	✓	✓	✓
FW-43BZ30L	✓*1	✓*1	✓*5	✓*3	✓	✓	✓*2	✓*4
FW-43EZ20L	✓*2	✓*2	✓	✓	✓*3	✓*3	✓*3	✓*3

\*1 Prevádzková teplota: 39 °C a nižšia

\*2 Prevádzková teplota: 38 °C a nižšia

\*3 Prevádzková teplota: 37 °C a nižšia

\*4 Prevádzková teplota: 36 °C a nižšia

\*5 Prevádzková teplota: 38 °C a nižšia alebo ponechajte voľný priestor 300 mm nad LCD monitorom

# Upevnenie na šírku

Dĺžka skrutky pre Montážnu konzolu na stenu sa líši v závislosti od hrúbky Montážnej konzoly na stenu. Pozrite si nasledujúci obrázok.

## FW-98BZ53L / 98BZ50L / 98BZ30L

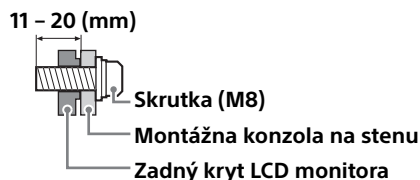

## FW-85BZ40L / 85BZ35L / 85BZ30L / 75BZ40L / 75BZ35L / 75BZ30L / 75EZ20L / 65BZ40L / 65BZ35L / 65BZ30L / 65EZ20L / 55BZ40L / 55BZ35L / 55BZ30L / 55EZ20L / 50BZ30L / 50EZ20L / 43BZ30L / 43EZ20L

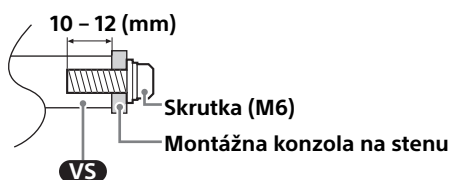

V nasledujúcej tabuľke nájdete usporiadanie otvorov pre upevnenie na stenu.

Názov modelu	Uspor. otv. pre upevnenie
	a × b
FW-98BZ53L / 98BZ50L / 98BZ30L	600 × 400 mm
FW-85BZ40L / 85BZ35L / 85BZ30L	400 × 400 mm
FW-75BZ40L / 75BZ35L / 75BZ30L / 75EZ20L / 65BZ40L / 65BZ35L / 65BZ30L / 65EZ20L / 55BZ40L / 55BZ35L / 55BZ30L / 55EZ20L	300 × 300 mm
FW-50BZ30L / 50EZ20L / 43BZ30L / 43EZ20L	200 × 200 mm

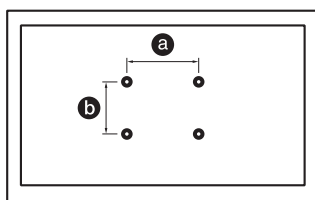

Nepoužívané skrutky a stolový stojan uchovávajte na bezpečnom mieste, kým nie ste pripravení na pripevnenie stolového stojana. Skrutky uchovávajte mimo dosahu detí.

## FW-98BZ53L / 98BZ50L / 98BZ30L

### Montáž LCD monitora na stenu z kartónu\*1

\*1 Len pre obmedzenú oblasť/krajinu/obmedzený model.

#### 1 Odskrutkujte skrutky zo zadnej strany LCD monitora.

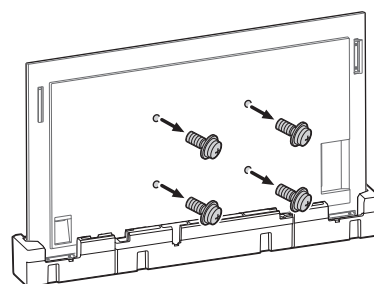

#### 2 Pripevnite Montážnu konzolu na stenu (nedodáva sa) pomocou skrutiek (nedodávajú sa).

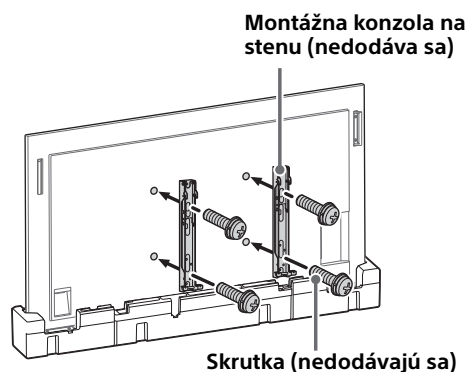

Ak používate elektrický skrutkovač, krútiaci moment nastavte na približne 1,5 N·m {15 kgf·cm}. Montážnu konzolu na stenu (nedodáva sa) nezdvíhajte, ak nie sú zaskrutkované skrutky (dve skrutky na ľavom aj pravom háku). Môže sa tým poškodiť montážna konzola na stenu alebo skrinka LCD monitora.

## Montáž LCD monitora na stenu zo stolového stojana\*1

\*1 Len pre obmedzenú oblasť/krajinu/obmedzený model.

### 1 Odmontujte kryty stojana.

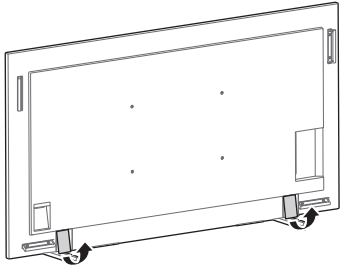

### 2 Odskrutkujte skrutky zo zadnej strany LCD monitora.

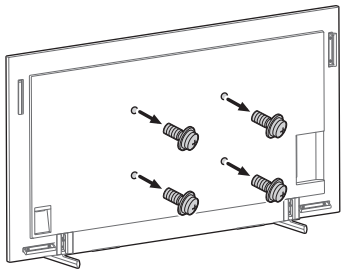

### 3 Pripevnite Montážnu konzolu na stenu (nedodáva sa) pomocou skrutiek (nedodávajú sa).

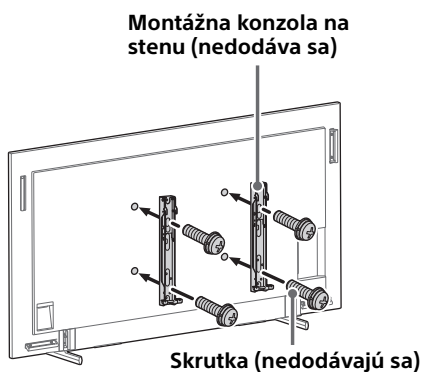

Ak používate elektrický skrutkovač, krútiaci moment nastavte na približne 1,5 N·m {15 kgf·cm}. Montážnu konzolu na stenu (nedodáva sa) nezdvíhajte, ak nie sú zaskrutkované skrutky (dve skrutky na ľavom aj pravom háku). Môže sa tým poškodiť montážna konzola na stenu alebo skrinka LCD monitora.

## 4 Odpojenie stolového stojana od LCD monitora.

Pre odpojenie stolového stojana od LCD monitora odstráňte skrutky .

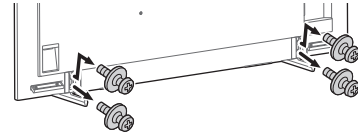

#### Poznámka

- Budte opatrní, keď dvíhate LCD monitor pri odpájaní stolového stojana – stolový stojan sa môže prevrhnúť a spôsobiť zranenie.
- Pri demontáži stolového stojana z LCD monitora budte opatrní, aby nedošlo k jeho prevrhnutiu a poškodeniu povrchu, na ktorom je LCD monitor postavený.

FW-85BZ40L / 85BZ35L / 85BZ30L / 75BZ40L / 75BZ35L / 75BZ30L / 75EZ20L / 65BZ40L / 65BZ35L / 65BZ30L / 65EZ20L / 55BZ40L / 55BZ35L / 55BZ30L / 55EZ20L / 50BZ30L / 50EZ20L / 43BZ30L / 43EZ20L

## Montáž LCD monitora na stenu z kartónu\*1

\*1 Len pre obmedzenú oblasť/krajinu/obmedzený model.

### 1 Odskrutkujte skrutky zo zadnej strany LCD monitora.

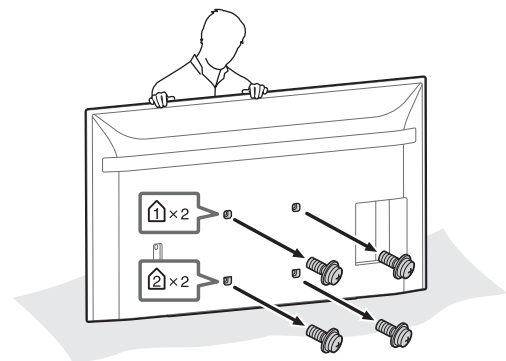

## 2 Pripevnite nástavec pre montáž na stenu (dodaný s LCD monitorom) na zadnú časť LCD monitora (aby bol rovnobežne so stenou).

Dodaný s LCD monitorom

**VS** Nástavec pre montáž na stenu (4)

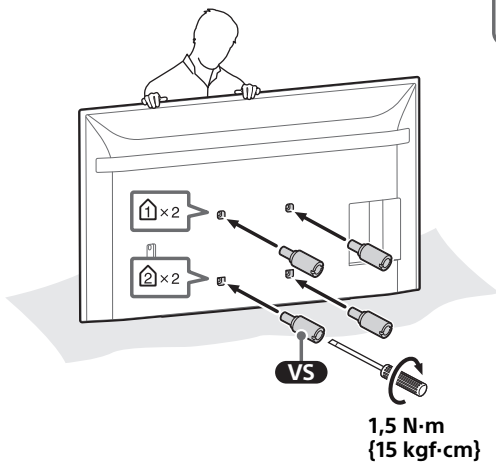
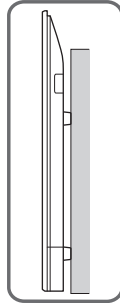
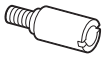

### Poznámka

- Uistite sa, že nástavec pre montáž na stenu je dotiahnutý, keď ho pripájate k LCD monitoru. Pri montáži nástavca pre montáž na stenu používajte len plochý skrutkovač. Použitie iného nástroja by mohlo viesť k nadmernému utiahnutiu nástavca pre montáž na stenu a poškodeniu LCD monitora.

## 3 Pripevnite Montážnu konzolu na stenu (nedodáva sa) pomocou skrutiek (nedodávajú sa).

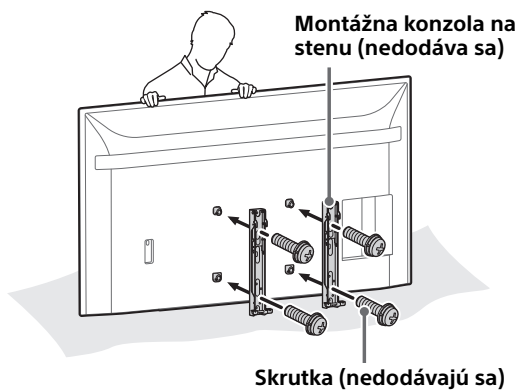

Ak používate elektrický skrutkovač, krútiaci moment nastavte na približne 1,5 N·m {15 kgf·cm}. Montážnu konzolu na stenu (nedodáva sa) nezdvíhajte, ak nie sú zaskrutkované skrutky (dve skrutky na ľavom aj pravom háku). Môže sa tým poškodiť montážna konzola na stenu alebo skrinka LCD monitora.

## Montáž LCD monitora na stenu zo stolového stojana\*1

\*1 Len pre obmedzenú oblasť/krajinu/obmedzený model.

## 1 Odskrutkujte skrutky zo zadnej strany LCD monitora.

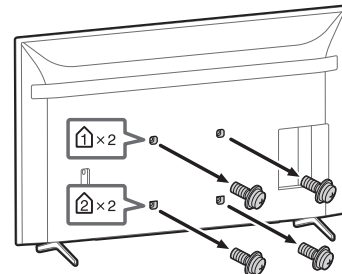

## 2 Pripevnite nástavec pre montáž na stenu (dodaný s LCD monitorom) na zadnú časť LCD monitora (aby bol rovnobežne so stenou).

Dodaný s LCD monitorom

**VS** Nástavec pre montáž na stenu (4)

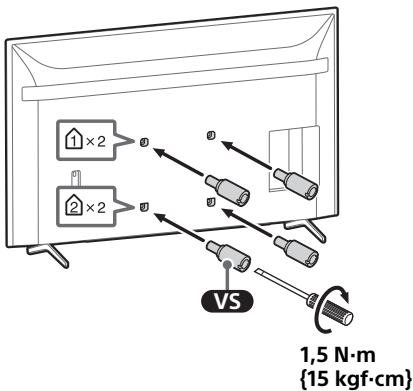
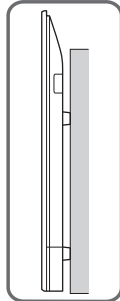
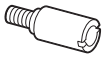

### Poznámka

- Uistite sa, že nástavec pre montáž na stenu je dotiahnutý, keď ho pripájate k LCD monitoru. Pri montáži nástavca pre montáž na stenu používajte len plochý skrutkovač. Použitie iného nástroja by mohlo viesť k nadmernému utiahnutiu nástavca pre montáž na stenu a poškodeniu LCD monitora.

## 3 Pripevnite Montážnu konzolu na stenu (nedodáva sa) pomocou skrutiek (nedodávajú sa).

Montážna konzola na stenu (nedodáva sa)

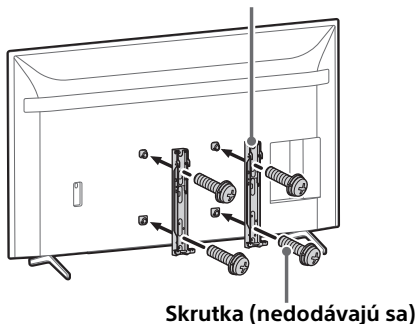

Skrutka (nedodávajú sa)

Ak používate elektrický skrutkovač, krútiaci moment nastavte na približne 1,5 N·m {15 kgf·cm}. Montážnu konzolu na stenu (nedodáva sa) nezdvíhajte, ak nie sú zaskrutkované skrutky (dve skrutky na ľavom aj pravom háku). Môže sa tým poškodiť montážna konzola na stenu alebo skrinka LCD monitora.

## 4 Odpojenie stolového stojana od LCD monitora.

- 1 Stolový stojan odmontujte tak, že najskôr odmontujete jednu stranu, potom druhú. Pevne držte stolový stojan bezpečne oboma rukami, kým ďalšie osoby zdvíhajú LCD monitor.

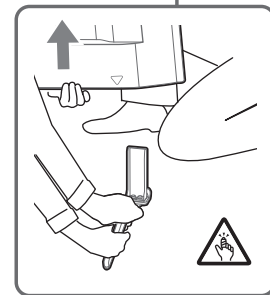
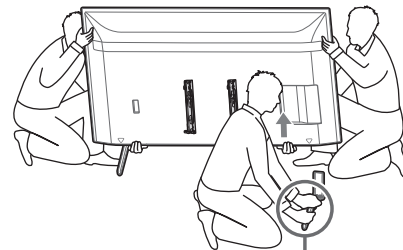

- 2 Zopakujte predchádzajúci krok a odmontujte druhú stranu stolového stojana.

### Poznámka

- Na odpojenie stolového stojana sú potrební traja alebo viacerí ľudia.
- Dbajte na to, aby ste pri odpájaní stolového stojana od LCD monitora nepoužívali nadmernú silu, pretože by mohlo dôjsť k pádu LCD monitora, čo by mohlo spôsobiť zranenie osôb alebo poškodenie LCD monitora.
- Pri manipulácii so stolovým stojanom buďte opatrní, aby nedošlo k poškodeniu LCD monitora.
- Buďte opatrní, keď dvíhate LCD monitor pri odpájaní stolového stojana – stolový stojan sa môže prevrhnúť a spôsobiť zranenie.
- Pri demontáži stolového stojana z LCD monitora buďte opatrní, aby nedošlo k jeho prevrhnutiu a poškodeniu povrchu, na ktorom je LCD monitor postavený.

# Upevnenie na výšku

Dĺžka skrutky pre Montážnu konzolu na stenu sa líši v závislosti od hrúbky Montážnej konzoly na stenu. Pozrite si nasledujúci obrázok.

## FW-98BZ53L / 98BZ50L / 98BZ30L

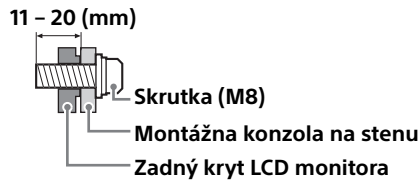

## FW-85BZ40L / 85BZ35L / 85BZ30L / 75BZ40L / 75BZ35L / 75BZ30L / 75EZ20L / 65BZ40L / 65BZ35L / 65BZ30L / 65EZ20L / 55BZ40L / 55BZ35L / 55BZ30L / 55EZ20L / 50BZ30L / 50EZ20L / 43BZ30L / 43EZ20L

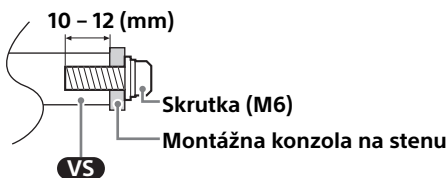

V nasledujúcej tabuľke nájdete usporiadanie otvorov pre upevnenie na stenu.

Názov modelu	Uspor. otv. pre upevnenie
	a × b
FW-98BZ53L / 98BZ50L / 98BZ30L	600 × 400 mm
FW-85BZ40L / 85BZ35L / 85BZ30L	400 × 400 mm
FW-75BZ40L / 75BZ35L / 75BZ30L / 75EZ20L / 65BZ40L / 65BZ35L / 65BZ30L / 65EZ20L / 55BZ40L / 55BZ35L / 55BZ30L / 55EZ20L	300 × 300 mm
FW-50BZ30L / 50EZ20L / 43BZ30L / 43EZ20L	200 × 200 mm

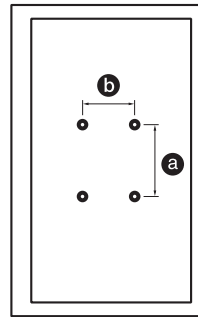

Nepoužívané skrutky a stolový stojan uchovávajte na bezpečnom mieste, kým nie ste pripravení na pripevnenie stolového stojana. Skrutky uchovávajte mimo dosahu detí.

## FW-98BZ53L / 98BZ50L / 98BZ30L

### Montáž LCD monitora na stenu z kartónu\*1

\*1 Len pre obmedzenú oblasť/krajinu/obmedzený model.

## 1 Odskrutkujte skrutky zo zadnej strany LCD monitora.

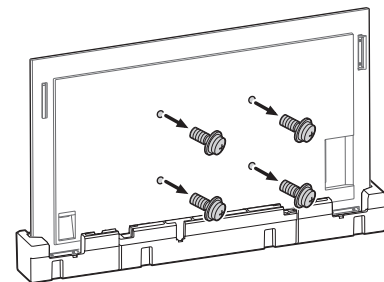

## 2 Pripevnite Montážnu konzolu na stenu (nedodáva sa) pomocou skrutiek (nedodávajú sa).

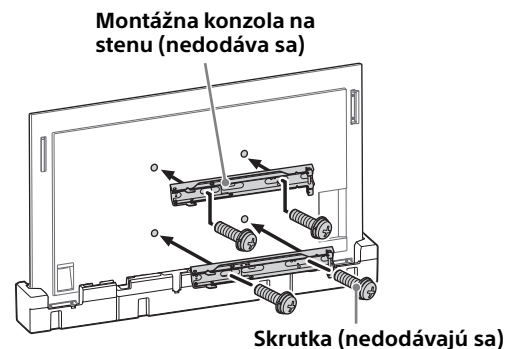

Ak používate elektrický skrutkovač, krútiaci moment nastavte na približne 1,5 N·m {15 kgf·cm}. Montážnu konzolu na stenu (nedodáva sa) nezdvíhajte, ak nie sú zaskrutkované skrutky (dve skrutky na ľavom aj pravom háku). Môže sa tým poškodiť montážna konzola na stenu alebo skrinka LCD monitora.

Ak používate elektrický skrutkovač, krútiaci moment nastavte na približne 1,5 N·m {15 kgf·cm}. Montážnu konzolu na stenu (nedodáva sa) nezdvíhajte, ak nie sú zaskrutkované skrutky (dve skrutky na ľavom aj pravom háku). Môže sa tým poškodiť montážna konzola na stenu alebo skrinka LCD monitora.

## Montáž LCD monitora na stenu zo stolového stojana\*1

\*1 Len pre obmedzenú oblasť/krajinu/obmedzený model.

### 1 Odmontujte kryty stojana.

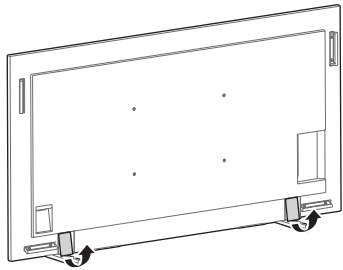

### 2 Odskrutkujte skrutky zo zadnej strany LCD monitora.

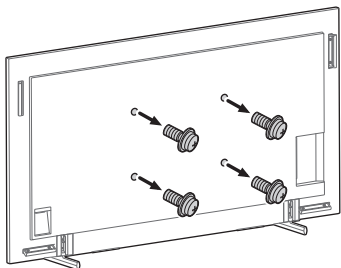

### 3 Pripevnite Montážnu konzolu na stenu (nedodáva sa) pomocou skrutiek (nedodávajú sa).

Montážna konzola na stenu (nedodáva sa)

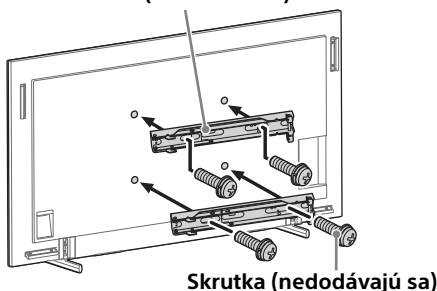

## 4 Odpojenie stolového stojana od LCD monitora.

Pre odpojenie stolového stojana od LCD monitora odstráňte skrutky .

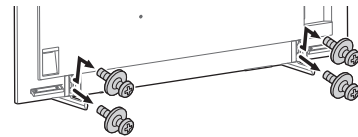

#### Poznámka

- Buďte opatrní, keď dvíhate LCD monitor pri odpájaní stolového stojana – stolový stojan sa môže prevrhnúť a spôsobiť zranenie.
- Pri demontáži stolového stojana z LCD monitora buďte opatrní, aby nedošlo k jeho prevrhnutiu a poškodeniu povrchu, na ktorom je LCD monitor postavený.

FW-85BZ40L / 85BZ35L / 85BZ30L / 75BZ40L / 75BZ35L / 75BZ30L / 75EZ20L / 65BZ40L / 65BZ35L / 65BZ30L / 65EZ20L / 55BZ40L / 55BZ35L / 55BZ30L / 55EZ20L / 50BZ30L / 50EZ20L / 43BZ30L / 43EZ20L

## Montáž LCD monitora na stenu z kartónu\*1

\*1 Len pre obmedzenú oblasť/krajinu/obmedzený model.

### 1 Odskrutkujte skrutky zo zadnej strany LCD monitora.

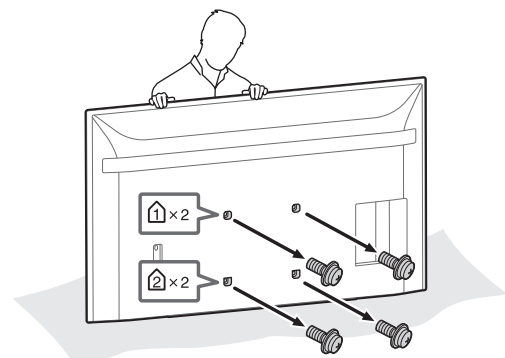



## 2 Pripevnite nástavec pre montáž na stenu (dodaný s LCD monitorom) na zadnú časť LCD monitora (aby bol rovnobežne so stenou).

Dodaný s LCD monitorom

**VS** Nástavec pre montáž na stenu (4)

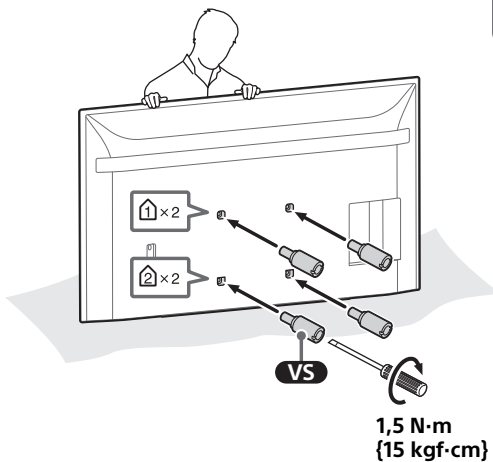
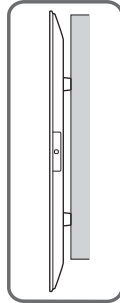
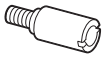

### Poznámka

- Uistite sa, že nástavec pre montáž na stenu je dotiahnutý, keď ho pripájate k LCD monitoru. Pri montáži nastavca pre montáž na stenu používajte len plochý skrutkovač. Použitie iného nástroja by mohlo viesť k nadmernému utiahnutiu nastavca pre montáž na stenu a poškodeniu LCD monitora.

## 3 Pripevnite Montážnu konzolu na stenu (nedodáva sa) pomocou skrutiek (nedodávajú sa).

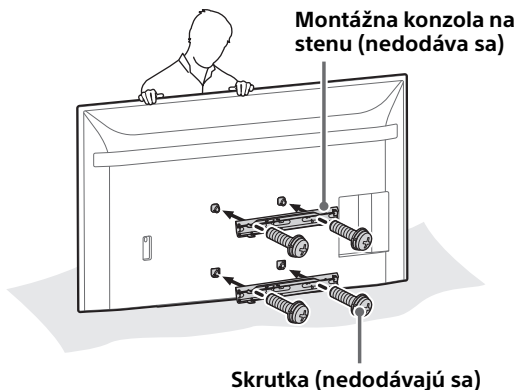

Ak používate elektrický skrutkovač, krútiaci moment nastavte na približne 1,5 N·m {15 kgf·cm}. Montážnu konzolu na stenu (nedodáva sa) nezdvíhajte, ak nie sú zaskrutkované skrutky (dve skrutky na ľavom aj pravom háku). Môže sa tým poškodiť montážna konzola na stenu alebo skrinka LCD monitora.

## Montáž LCD monitora na stenu zo stolového stojana\*1

\*1 Len pre obmedzenú oblasť/krajinu/obmedzený model.

## 1 Odskrutkujte skrutky zo zadnej strany LCD monitora.

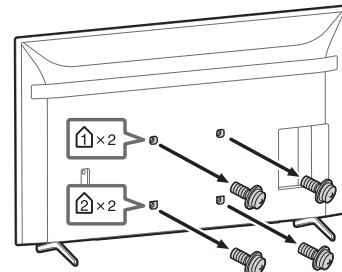

## 2 Pripevnite nástavec pre montáž na stenu (dodaný s LCD monitorom) na zadnú časť LCD monitora (aby bol rovnobežne so stenou).

Dodaný s LCD monitorom

**VS** Nástavec pre montáž na stenu (4)

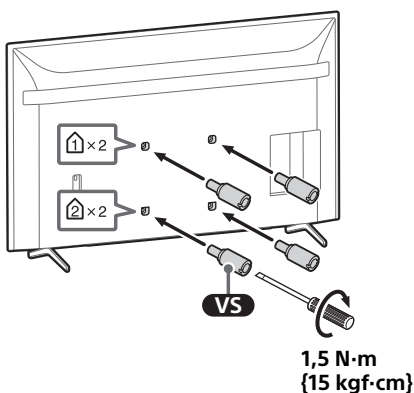
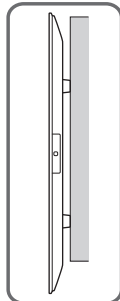
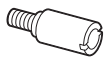

### Poznámka

- Uistite sa, že nástavec pre montáž na stenu je dotiahnutý, keď ho pripájate k LCD monitoru. Pri montáži nastavca pre montáž na stenu používajte len plochý skrutkovač. Použitie iného nástroja by mohlo viesť k nadmernému utiahnutiu nastavca pre montáž na stenu a poškodeniu LCD monitora.

## 3 Pripevnite Montážnu konzolu na stenu (nedodáva sa) pomocou skrutiek (nedodávajú sa).

Montážna konzola na stenu (nedodáva sa)

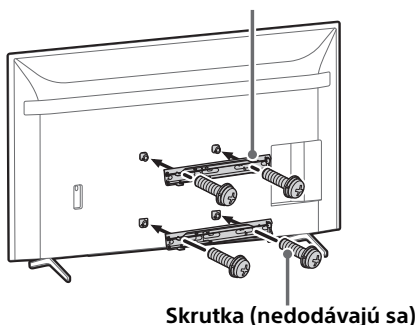

Skrutka (nedodávajú sa)

Ak používate elektrický skrutkovač, krútiaci moment nastavte na približne 1,5 N·m {15 kgf·cm}. Montážnu konzolu na stenu (nedodáva sa) nezdvíhajte, ak nie sú zaskrutkované skrutky (dve skrutky na ľavom aj pravom háku). Môže sa tým poškodiť montážna konzola na stenu alebo skrinka LCD monitora.

## 4 Odpojenie stolového stojana od LCD monitora.

- 1 Stolový stojan odmontujte tak, že najskôr odmontujete jednu stranu, potom druhú. Pevne držte stolový stojan bezpečne oboma rukami, kým ďalšie osoby zdvíhajú LCD monitor.

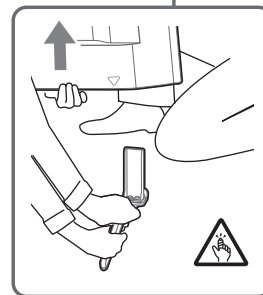
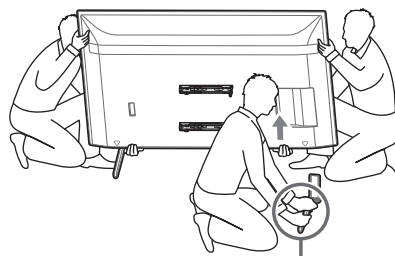

- 2 Zopakujte predchádzajúci krok a odmontujte druhú stranu stolového stojana.

### Poznámka

- Na odpojenie stolového stojana sú potrební traja alebo viacerí ľudia.
- Dbajte na to, aby ste pri odpájaní stolového stojana od LCD monitora nepoužívali nadmernú silu, pretože by mohlo dôjsť k pádu LCD monitora, čo by mohlo spôsobiť zranenie osôb alebo poškodenie LCD monitora.
- Pri manipulácii so stolovým stojanom buďte opatrní, aby nedošlo k poškodeniu LCD monitora.
- Buďte opatrní, keď dvíhate LCD monitor pri odpájaní stolového stojana – stolový stojan sa môže prevrhnúť a spôsobiť zranenie.
- Pri demontáži stolového stojana z LCD monitora buďte opatrní, aby nedošlo k jeho prevrhnutiu a poškodeniu povrchu, na ktorom je LCD monitor postavený.

### Pentru clienți

Pentru instalarea acestui produs este necesar un nivel suficient de experiență. Subcontractați instalarea distribuitorilor Sony sau unor contractori licențiați și acordați o atenție specială siguranței în timpul instalării. Sony nu își asumă răspunderea pentru daunele sau vătămările cauzate de manipularea necorespunzătoare sau instalarea greșită, sau instalarea altor produse decât cel specificat. Drepturile dvs. prevăzute de lege (dacă există) nu sunt afectate.

## AVERTISMENT

Dacă măsurile de siguranță nu sunt respectate sau dacă produsul este utilizat incorect, poate avea ca rezultat grave vătămări corporale sau incendii.

Acest manual de instrucțiuni prezintă modul de manipulare corectă a produsului și măsurile importante de precauție necesare pentru prevenirea accidentelor. Aveți responsabilitatea să citiți, să înțelegeți clar și să respectați toate instrucțiunile din acest manual de instrucțiuni. În caz contrar, pot rezulta vătămări corporale sau daune materiale grave ce ar putea conduce la anularea garanției. Păstrați acest manual disponibil pentru consultări ulterioare.

### Pentru distribuitorii Sony

Pentru instalarea acestui produs este necesar un nivel suficient de experiență. Citiți cu atenție acest manual, pentru a efectua operațiile de instalare în condiții de siguranță. Sony nu este responsabilă pentru niciun fel de daune materiale sau vătămări corporale determinate de manipularea eronată sau de instalarea inadecvată. Înmânați acest manual clientului după instalare.

## Despre siguranță

Produsele Sony sunt proiectate ținând cont de siguranță. Totuși, dacă produsele sunt utilizate incorect, pot avea ca rezultat producerea de grave vătămări corporale prin incendiu, electrocutare, răsturnarea sau căderea produsului. Respectați măsurile de precauție pentru siguranță, în vederea evitării unor asemenea accidente.

## ATENȚIE

### Produse specificate

**Următoarele produse pot fi supuse modificărilor fără notificare prealabilă, stocul poate fi epuizat sau producția acestora poate fi întreruptă. Este posibil ca unele modele să nu fie disponibile în anumite regiuni.**

Monitor LCD	FW-98BZ53L FW-98BZ50L FW-98BZ30L FW-85BZ40L FW-85BZ35L FW-85BZ30L FW-75BZ40L FW-75BZ35L FW-75BZ30L FW-75EZ20L FW-65BZ40L FW-65BZ35L FW-65BZ30L FW-65EZ20L FW-55BZ40L FW-55BZ35L FW-55BZ30L FW-55EZ20L FW-50BZ30L FW-50EZ20L FW-43BZ30L FW-43EZ20L
-------------	--

## AVERTISMENT

Dacă următoarele măsuri de precauție nu sunt respectate, se pot produce grave vătămări corporale sau deces prin incendii, electrocutări, răsturnări sau căderi ale produsului.

Citiți în întregime toate informațiile despre siguranță prezentate în manualul de instrucțiuni.

### Lăsați spații suficiente în jurul Monitorului LCD.

Figura următoare ilustrează cât spațiu este necesar în jurul Monitorului LCD.

Asigurați-vă că instalați Monitorul LCD în orientarea afișată în următoarea ilustrație.

#### Peisaj

Unitate: mm

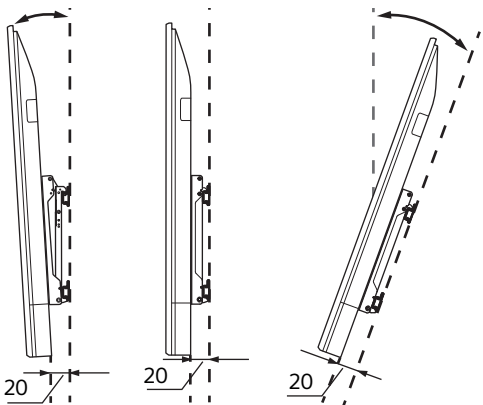
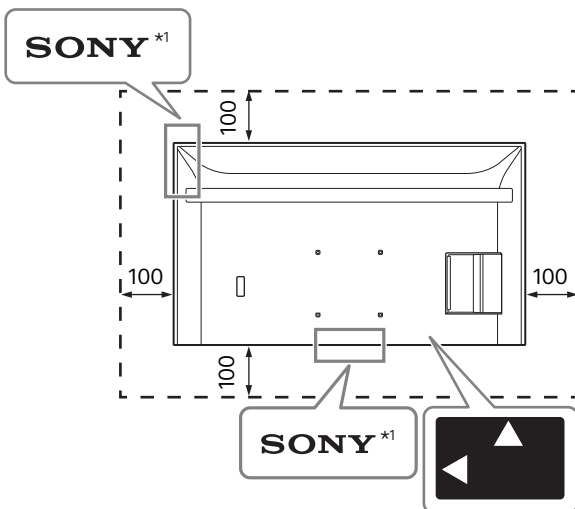

#### Portret

Unitate: mm

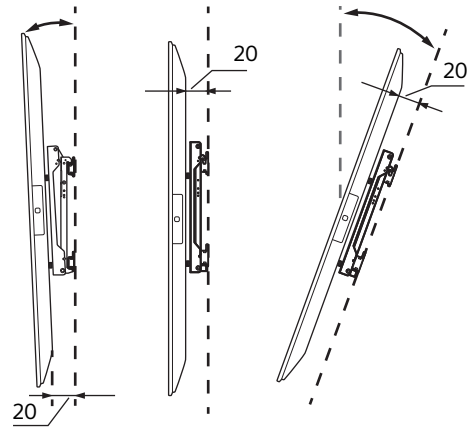
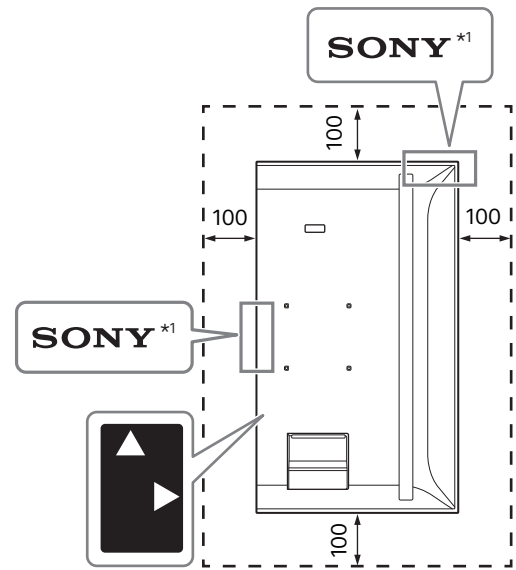

\*1 Numai pentru anumite regiuni/țări/modele.



### Nu blocați orificiile de ventilație ale Monitorului LCD.

Dacă blocați orificiile de ventilație cu benzi sau alte obiecte, în interiorul Monitorului LCD se poate acumula căldură și se pot produce incendii.

## Altele

- Dacă acoperiți LED-ul și suprafețele din jurul acestuia cu benzi sau alte obiecte, starea Monitorului LCD nu poate fi recunoscută și este posibil ca telecomanda să nu funcționeze.
- Atunci când transportați Monitorul LCD, țineți-l în poziție orizontală și aveți grijă să nu-l scăpați atunci când îl instalați. Nu manipulați Monitorul LCD cu forță excesivă, deoarece se poate deforma.

# Stil de instalare

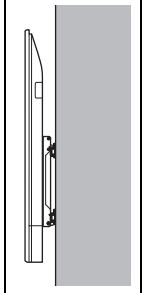
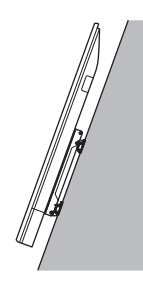
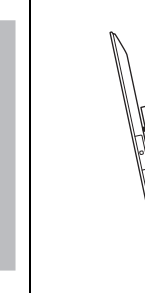
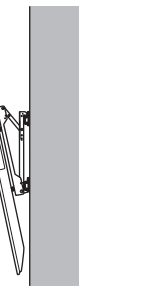
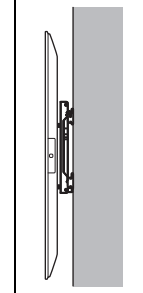
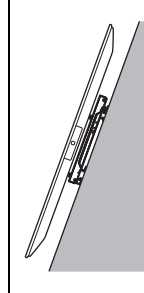
Numele modelului	Peisaj				Portret			
								
	~-20°	~-15°	0°	~+20°	~-20°	~-15°	0°	~+20°
FW-98BZ53L / 98BZ50L / 98BZ30L	-	✓	✓	✓	-	✓	✓	✓
FW-85BZ40L / 85BZ35L / 85BZ30L	✓	✓	✓	✓	-	✓	✓	✓
FW-75BZ40L / 75BZ35L / 75BZ30L	✓	✓	✓	✓	-	✓*3	✓*2	✓*1
FW-75EZ20L	✓	✓	✓	✓	-	✓	✓	✓*1
FW-65BZ40L / 65BZ35L / 65BZ30L	✓	✓	✓	✓	-	✓*2	✓*2	✓*2
FW-65EZ20L	✓	✓	✓	✓	-	✓	✓	✓
FW-55BZ40L / 55BZ35L / 55BZ30L	✓	✓	✓	✓*1	-	✓*3	✓*4	✓*2
FW-55EZ20L	✓	✓	✓	✓	-	✓	✓	✓
FW-50BZ30L	✓	✓	✓*5	✓*2	✓	✓	✓	✓
FW-50EZ20L	✓	✓	✓	✓	✓	✓	✓	✓
FW-43BZ30L	✓*1	✓*1	✓*5	✓*3	✓	✓	✓*2	✓*4
FW-43EZ20L	✓*2	✓*2	✓	✓	✓*3	✓*3	✓*3	✓*3

\*1 Temperatura de funcționare: 39 °C și inferioară

\*2 Temperatura de funcționare: 38 °C și inferioară

\*3 Temperatura de funcționare: 37 °C și inferioară

\*4 Temperatura de funcționare: 36 °C și inferioară

\*5 Temperatura de funcționare: 38 °C și inferioară sau se lasă un spațiu de 300 mm în partea de sus a Monitorului LCD

# Stilul peisaj

Lungimea șurubului pentru Dispozitivul de montare pe perete diferă în funcție de grosimea Dispozitivului de montare pe perete. Consultați ilustrația de mai jos.

## FW-98BZ53L / 98BZ50L / 98BZ30L

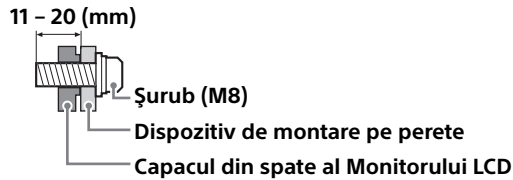

## FW-85BZ40L / 85BZ35L / 85BZ30L / 75BZ40L / 75BZ35L / 75BZ30L / 75EZ20L / 65BZ40L / 65BZ35L / 65BZ30L / 65EZ20L / 55BZ40L / 55BZ35L / 55BZ30L / 55EZ20L / 50BZ30L / 50EZ20L / 43BZ30L / 43EZ20L

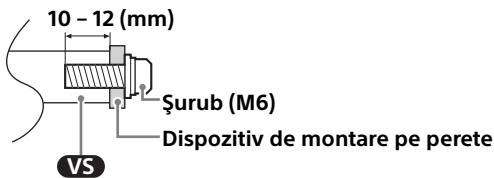

Consultați tabelul de mai jos pentru distanța dintre găurile pentru șuruburile de fixare pe perete.

Numele modelului	Distanța dintre găurile pentru șuruburile de fixare pe perete
	a × b
FW-98BZ53L / 98BZ50L / 98BZ30L	600 × 400 mm
FW-85BZ40L / 85BZ35L / 85BZ30L	400 × 400 mm
FW-75BZ40L / 75BZ35L / 75BZ30L / 75EZ20L / 65BZ40L / 65BZ35L / 65BZ30L / 65EZ20L / 55BZ40L / 55BZ35L / 55BZ30L / 55EZ20L	300 × 300 mm
FW-50BZ30L / 50EZ20L / 43BZ30L / 43EZ20L	200 × 200 mm

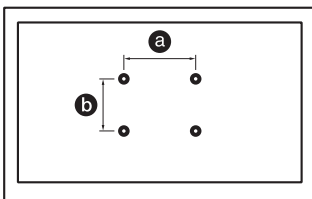

Nu omiteți să depozitați șuruburile și suportul de masă la loc sigur până ce sunteți gata să fixați suportul de masă. Nu lăsați șuruburile la îndemâna copiilor.

## FW-98BZ53L / 98BZ50L / 98BZ30L

### Montarea monitorului LCD pe perete din cutie\*1

\*1 Numai pentru anumite regiuni/țări/modele.

#### 1 Demontați șuruburile din partea din spate a Monitorului LCD.

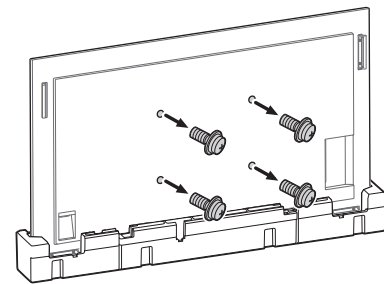

#### 2 Fixați „Dispozitiv de montare pe perete” (neinclus) cu ajutorul șuruburilor (neincluse).

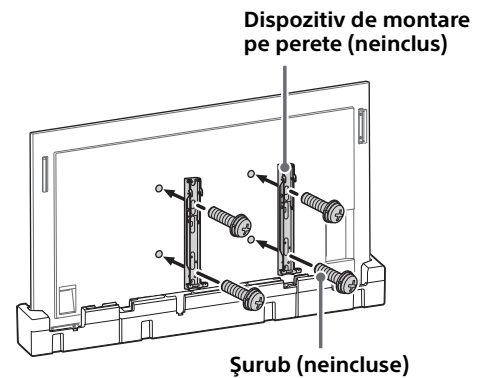

Când utilizați o șurubelniță electrică, setați cuplul la aproximativ 1,5 N·m {15 kgf·cm}. Nu ridicați dispozitivul de montare pe perete (neinclus) înainte de a fixa șuruburile (câte două șuruburi pentru stânga/dreapta). Acest lucru poate deforma dispozitivul de montare pe perete sau carcasa monitorului LCD.

## Montarea monitorului LCD pe perete de pe suportul de masă\*1

\*1 Numai pentru anumite regiuni/țări/modele.

### 1 Scoateți capacele suportului.

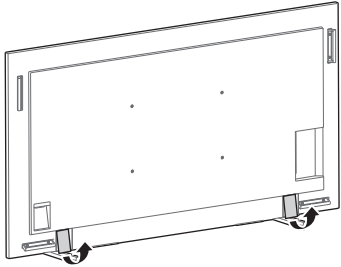

### 2 Demontați șuruburile din partea din spate a Monitorului LCD.

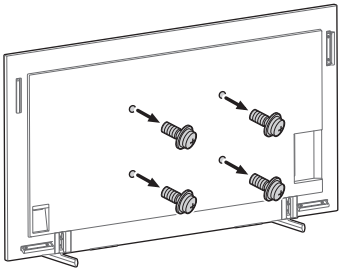

### 3 Fixați „Dispozitiv de montare pe perete” (neinclus) cu ajutorul șuruburilor (neincluse).

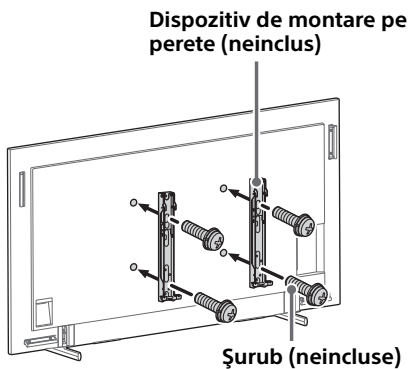

Când utilizați o șurubelniță electrică, setați cuplul la aproximativ 1,5 N·m {15 kgf·cm}. Nu ridicați dispozitivul de montare pe perete (neinclus) înainte de a fixa șuruburile (câte două șuruburi pentru stânga/dreapta). Acest lucru poate deforma dispozitivul de montare pe perete sau carcasa monitorului LCD.

## 4 Demontarea suportului de masă de la Monitorul LCD.

Pentru a demonta suportul de masă de la Monitorul LCD, scoateți șuruburile ↗.

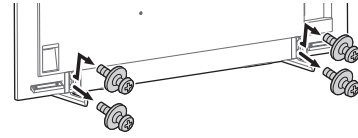

### Notă

- Ridicați cu grijă Monitorul LCD, pentru că suportul de masă este desprins și se poate răsturna, provocând vătămări corporale.
- Demontați cu grijă suportul de masă de la Monitorul LCD, pentru a evita căderea acestuia și deteriorarea suprafeței pe care este așezat Monitorul LCD.

FW-85BZ40L / 85BZ35L / 85BZ30L / 75BZ40L / 75BZ35L / 75BZ30L / 75EZ20L / 65BZ40L / 65BZ35L / 65BZ30L / 65EZ20L / 55BZ40L / 55BZ35L / 55BZ30L / 55EZ20L / 50BZ30L / 50EZ20L / 43BZ30L / 43EZ20L

## Montarea monitorului LCD pe perete din cutie\*1

\*1 Numai pentru anumite regiuni/țări/modele.

### 1 Demontați șuruburile din partea din spate a Monitorului LCD.

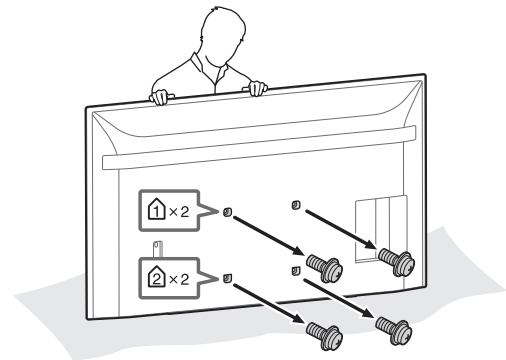

## 2 Prindeți elementul de fixare a dispozitivului de montare pe perete (inclus cu Monitorul LCD) pe partea din spate a Monitorului LCD (pentru a-l fixa paralel cu peretele).

Incluse cu Monitorul LCD

**VS** Element de fixare a dispozitivului de montare pe perete (4)

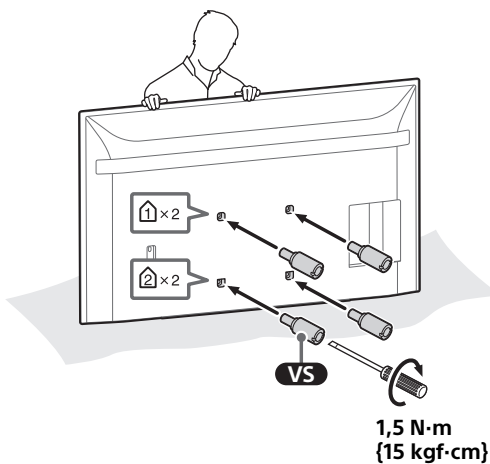
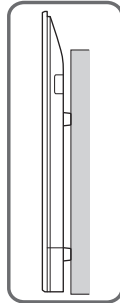

### Notă

- Nu uitați să strângeți elementele de fixare a dispozitivului de montare pe perete după ce le montați pe carcasa Monitorului LCD. Folosiți numai o șurubelniță cu cap plat pentru a instala elementele de fixare a dispozitivului de montare pe perete. Utilizarea unei alte unelte poate duce la strângerea excesivă a elementelor de fixare a dispozitivului de montare pe perete și la deteriorarea Monitorului LCD.

## 3 Fixați „Dispozitiv de montare pe perete” (neinclus) cu ajutorul șuruburilor (neincluse).

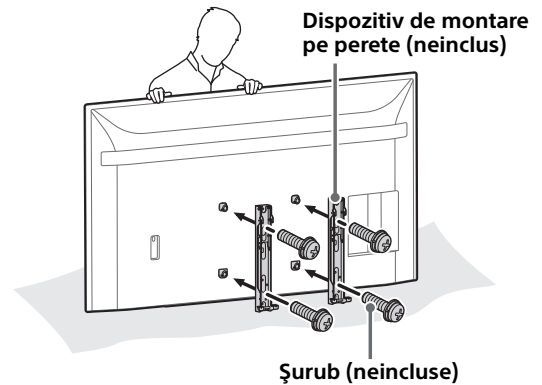

Când utilizați o șurubelniță electrică, setați cuplul la aproximativ 1,5 N·m {15 kgf·cm}. Nu ridicați dispozitivul de montare pe perete (neinclus) înainte de a fixa șuruburile (câte două șuruburi pentru stânga/dreapta). Acest lucru poate deforma dispozitivul de montare pe perete sau carcasa monitorului LCD.

## Montarea monitorului LCD pe perete de pe suportul de masă\*1

\*1 Numai pentru anumite regiuni/țări/modele.

## 1 Demontați șuruburile din partea din spate a Monitorului LCD.

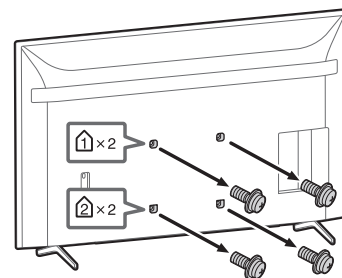



## 2 Prindeți elementul de fixare a dispozitivului de montare pe perete (inclus cu Monitorul LCD) pe partea din spate a Monitorului LCD (pentru a-l fixa paralel cu peretele).

Incluse cu Monitorul LCD

**VS** Element de fixare a dispozitivului de montare pe perete (4)

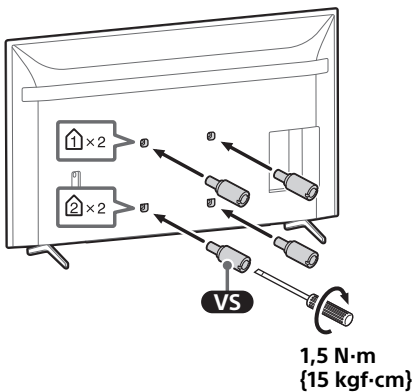
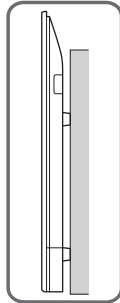

### Notă

- Nu uitați să strângeți elementele de fixare a dispozitivului de montare pe perete după ce le montați pe carcasa Monitorului LCD. Folosiți numai o șurubelniță cu cap plat pentru a instala elementele de fixare a dispozitivului de montare pe perete. Utilizarea unei alte unelte poate duce la strângerea excesivă a elementelor de fixare a dispozitivului de montare pe perete și la deteriorarea Monitorului LCD.

## 3 Fixați „Dispozitiv de montare pe perete” (neinclus) cu ajutorul șuruburilor (neincluse).

Dispozitiv de montare pe perete (neinclus)

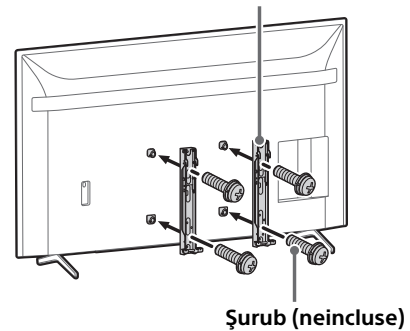

Când utilizați o șurubelniță electrică, setați cuplul la aproximativ 1,5 N·m {15 kgf·cm}. Nu ridicați dispozitivul de montare pe perete (neinclus) înainte de a fixa șuruburile (câte două șuruburi pentru stânga/dreapta). Acest lucru poate deforma dispozitivul de montare pe perete sau carcasa monitorului LCD.

## 4 Demontarea suportului de masă de la Monitorul LCD.

- 1 Scoateți pe rând câte o parte laterală a suportului de masă. Țineți bine suportul de masă cu ambele mâini în timp ce persoana sau persoanele care vă ajută ridică Monitorul LCD.

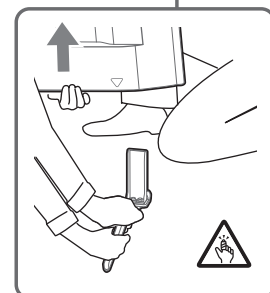
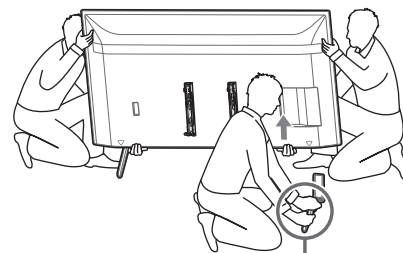

- 2 Repetați pasul anterior și scoateți cealaltă parte laterală a suportului de masă.

#### **Notă**

- Trei sau mai multe persoane sunt necesare pentru a detașa suportul de masă.
- Aveți grijă să nu utilizați forță excesivă în timp ce detașați suportul de masă din Monitorul LCD, deoarece poate cauza căderea Monitorului LCD, rezultând în vătămări corporale sau deteriorarea Monitorului LCD.
- Aveți grijă atunci când manipulați suportul de masă pentru a preveni deteriorarea Monitorului LCD.
- Ridicați cu grijă Monitorul LCD, pentru că suportul de masă este desprins și se poate răsturna, provocând vătămări corporale.
- Demontați cu grijă suportul de masă de la Monitorul LCD, pentru a evita căderea acestuia și deteriorarea suprafeței pe care este așezat Monitorul LCD.

# Stilul portret

Lungimea șurubului pentru Dispozitivul de montare pe perete diferă în funcție de grosimea Dispozitivului de montare pe perete. Consultați ilustrația de mai jos.

## FW-98BZ53L / 98BZ50L / 98BZ30L

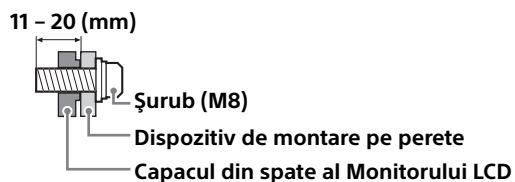

## FW-85BZ40L / 85BZ35L / 85BZ30L / 75BZ40L / 75BZ35L / 75BZ30L / 75EZ20L / 65BZ40L / 65BZ35L / 65BZ30L / 65EZ20L / 55BZ40L / 55BZ35L / 55BZ30L / 55EZ20L / 50BZ30L / 50EZ20L / 43BZ30L / 43EZ20L

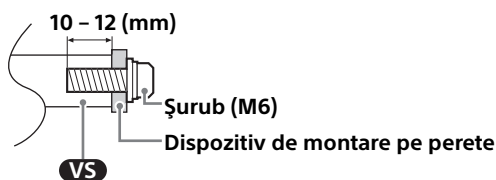

Consultați tabelul de mai jos pentru distanța dintre găurile pentru șuruburile de fixare pe perete.

Numele modelului	Distanța dintre găurile pentru șuruburile de fixare pe perete
	a × b
FW-98BZ53L / 98BZ50L / 98BZ30L	600 × 400 mm
FW-85BZ40L / 85BZ35L / 85BZ30L	400 × 400 mm
FW-75BZ40L / 75BZ35L / 75BZ30L / 75EZ20L / 65BZ40L / 65BZ35L / 65BZ30L / 65EZ20L / 55BZ40L / 55BZ35L / 55BZ30L / 55EZ20L	300 × 300 mm
FW-50BZ30L / 50EZ20L / 43BZ30L / 43EZ20L	200 × 200 mm

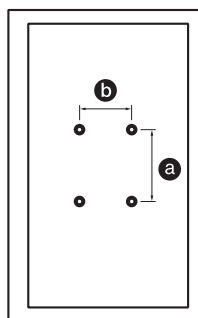

Nu omiteți să depozitați șuruburile și suportul de masă la loc sigur până ce sunteți gata să fixați suportul de masă. Nu lăsați șuruburile la îndemâna copiilor.

## FW-98BZ53L / 98BZ50L / 98BZ30L

### Montarea monitorului LCD pe perete din cutie\*1

\*1 Numai pentru anumite regiuni/țări/modele.

#### 1 Demontați șuruburile din partea din spate a Monitorului LCD.

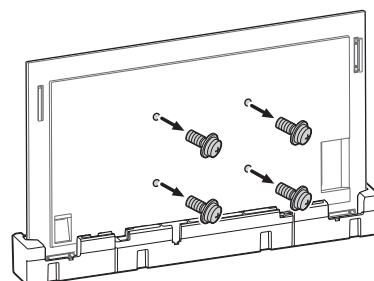

#### 2 Fixați „Dispozitiv de montare pe perete” (neinclus) cu ajutorul șuruburilor (neincluse).

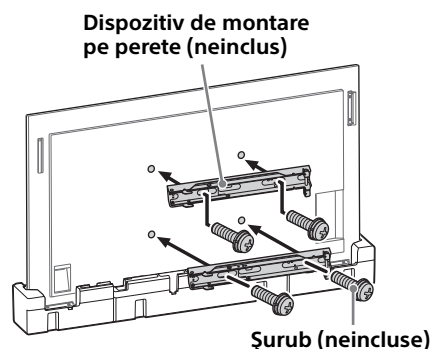

Când utilizați o șurubelniță electrică, setați cuplul la aproximativ 1,5 N·m {15 kgf·cm}.  
Nu ridicați dispozitivul de montare pe perete (neinclus) înainte de a fixa șuruburile (câte două șuruburi pentru stânga/dreapta). Acest lucru poate deforma dispozitivul de montare pe perete sau carcasa monitorului LCD.

Când utilizați o șurubelniță electrică, setați cuplul la aproximativ 1,5 N·m {15 kgf·cm}.  
Nu ridicați dispozitivul de montare pe perete (neinclus) înainte de a fixa șuruburile (câte două șuruburi pentru stânga/dreapta). Acest lucru poate deforma dispozitivul de montare pe perete sau carcasa monitorului LCD.

## Montarea monitorului LCD pe perete de pe suportul de masă\*1

\*1 Numai pentru anumite regiuni/țări/modele.

### 1 Scoateți capacele suportului.

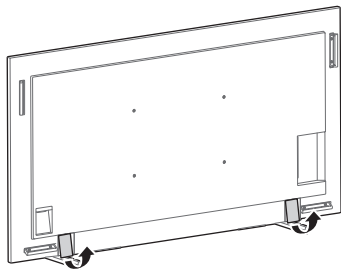

### 2 Demontați șuruburile din partea din spate a Monitorului LCD.

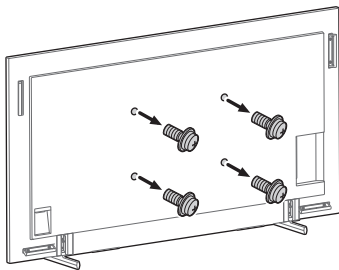

### 3 Fixați „Dispozitiv de montare pe perete” (neinclus) cu ajutorul șuruburilor (neincluse).

Dispozitiv de montare pe perete (neinclus)

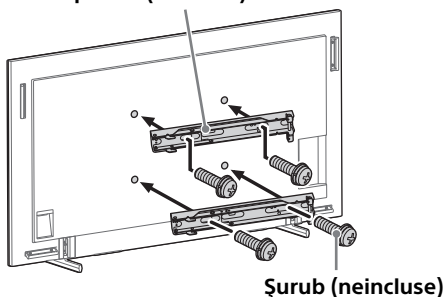

## 4 Demontarea suportului de masă de la Monitorul LCD.

Pentru a demonta suportul de masă de la Monitorul LCD, scoateți șuruburile ↗.

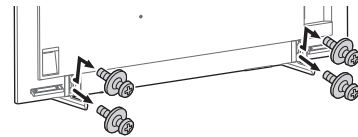

#### Notă

- Ridicați cu grijă Monitorul LCD, pentru că suportul de masă este desprins și se poate răsturna, provocând vătămări corporale.
- Demontați cu grijă suportul de masă de la Monitorul LCD, pentru a evita căderea acestuia și deteriorarea suprafeței pe care este așezat Monitorul LCD.

FW-85BZ40L / 85BZ35L / 85BZ30L / 75BZ40L / 75BZ35L / 75BZ30L / 75EZ20L / 65BZ40L / 65BZ35L / 65BZ30L / 65EZ20L / 55BZ40L / 55BZ35L / 55BZ30L / 55EZ20L / 50BZ30L / 50EZ20L / 43BZ30L / 43EZ20L

## Montarea monitorului LCD pe perete din cutie\*1

\*1 Numai pentru anumite regiuni/țări/modele.

### 1 Demontați șuruburile din partea din spate a Monitorului LCD.

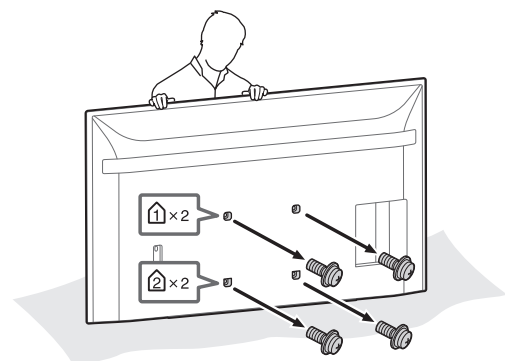

## 2 Prindeți elementul de fixare a dispozitivului de montare pe perete (inclus cu Monitorul LCD) pe partea din spate a Monitorului LCD (pentru a-l fixa paralel cu peretele).

Incluse cu Monitorul LCD

**VS** Element de fixare a dispozitiv pe perete (4)

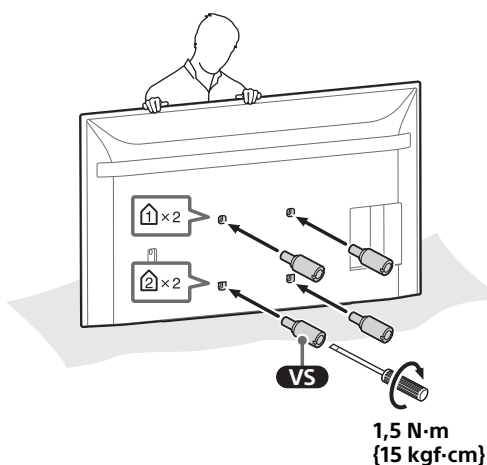
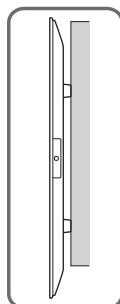

### Notă

- Nu uitați să strângeți elementele de fixare a dispozitivului de montare pe perete după ce le montați pe carcasa Monitorului LCD. Folosiți numai o șurubelniță cu cap plat pentru a instala elementele de fixare a dispozitivului de montare pe perete. Utilizarea unei alte unelte poate duce la strângerea excesivă a elementelor de fixare a dispozitivului de montare pe perete și la deteriorarea Monitorului LCD.

## 3 Fixați „Dispozitiv de montare pe perete” (neinclus) cu ajutorul șuruburilor (neincluse).

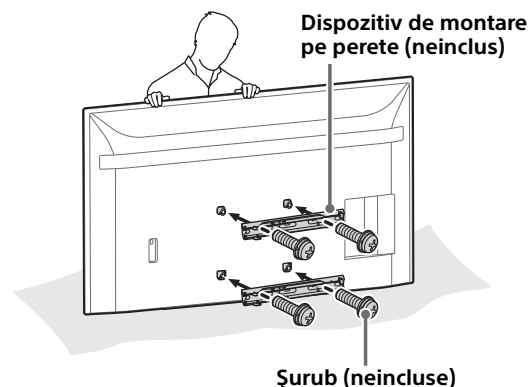

Când utilizați o șurubelniță electrică, setați cuplul la aproximativ 1,5 N·m {15 kgf·cm}. Nu ridicați dispozitivul de montare pe perete (neinclus) înainte de a fixa șuruburile (câte două șuruburi pentru stânga/dreapta). Acest lucru poate deforma dispozitivul de montare pe perete sau carcasa monitorului LCD.

## Montarea monitorului LCD pe perete de pe suportul de masă\*1

\*1 Numai pentru anumite regiuni/țări/modele.

## 1 Demontați șuruburile din partea din spate a Monitorului LCD.

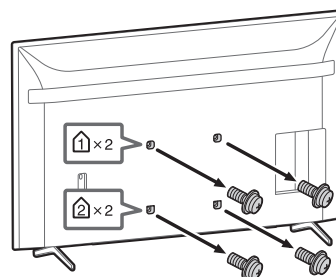

## 2 Prindeți elementul de fixare a dispozitivului de montare pe perete (inclus cu Monitorul LCD) pe partea din spate a Monitorului LCD (pentru a-l fixa paralel cu peretele).

Incluse cu Monitorul LCD

**VS** Element de fixare a dispozitiv pe perete (4)

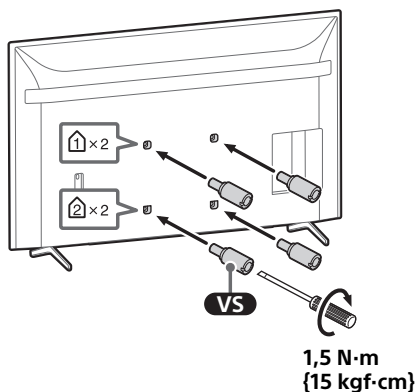
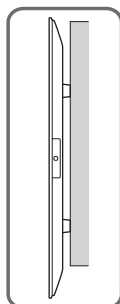

### Notă

- Nu uitați să strângeți elementele de fixare a dispozitivului de montare pe perete după ce le montați pe carcasa Monitorului LCD. Folosiți numai o șurubelniță cu cap plat pentru a instala elementele de fixare a dispozitivului de montare pe perete. Utilizarea unei alte unelte poate duce la strângerea excesivă a elementelor de fixare a dispozitivului de montare pe perete și la deteriorarea Monitorului LCD.

## 3 Fixați „Dispozitiv de montare pe perete” (neinclus) cu ajutorul șuruburilor (neincluse).

Dispozitiv de montare pe perete (neinclus)

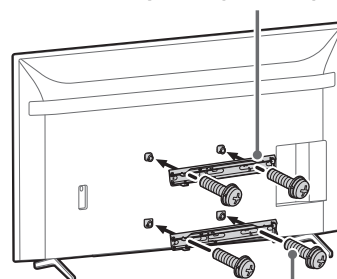

Șurub (neincluse)

Când utilizați o șurubelniță electrică, setați cuplul la aproximativ 1,5 N·m {15 kgf·cm}.

Nu ridicați dispozitivul de montare pe perete (neinclus) înainte de a fixa șuruburile (câte două șuruburi pentru stânga/dreapta). Acest lucru poate deforma dispozitivul de montare pe perete sau carcasa monitorului LCD.

## 4 Demontarea suportului de masă de la Monitorul LCD.

- 1 Scoateți pe rând câte o parte laterală a suportului de masă. Țineți bine suportul de masă cu ambele mâini în timp ce persoana sau persoanele care vă ajută ridică Monitorul LCD.

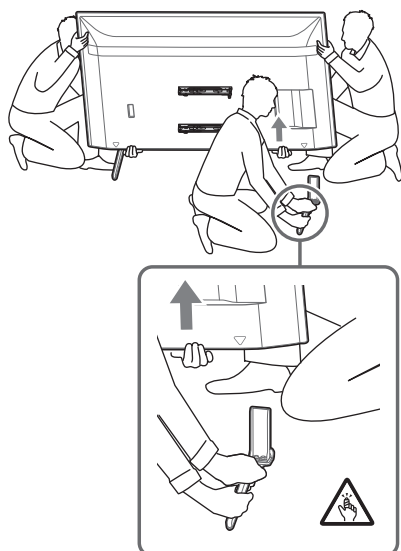

- 2 Repetați pasul anterior și scoateți cealaltă parte laterală a suportului de masă.

### Notă

- Trei sau mai multe persoane sunt necesare pentru a detașa suportul de masă.
- Aveți grijă să nu utilizați forță excesivă în timp ce detașați suportul de masă din Monitorul LCD, deoarece poate cauza căderea Monitorului LCD, rezultând în vătămări corporale sau deteriorarea Monitorului LCD.
- Aveți grijă atunci când manipulați suportul de masă pentru a preveni deteriorarea Monitorului LCD.
- Ridicați cu grijă Monitorul LCD, pentru că suportul de masă este desprins și se poate răsturna, provocând vătămări corporale.
- Demontați cu grijă suportul de masă de la Monitorul LCD, pentru a evita căderea acestuia și deteriorarea suprafeței pe care este așezat Monitorul LCD.

### До потребителите

За монтирането на продукта се изисква опит. Възложете монтажа на търговец на Sony или лицензирани изпълнители и обърнете специално внимание на безопасността по време на монтажа. Sony не носи отговорност за повреди или нараняване, причинени от неправилно боравене или неправилен монтаж, или от монтирането на продукт, различен от посочения. Вашите законни права (ако има такива) не са засегнати.

## ПРЕДУПРЕЖДЕНИЕ

Ако мерките за безопасност не са спазени или ако продуктът се използва неправилно, това може да предизвика сериозно нараняване или пожар.

Това ръководство за употреба показва правилния начин за работа с продукта и важните предпазни мерки, които трябва да се предприемат, за да се избегнат злополуки. Вие имате задължението да прочетете, да осмислите напълно и да спазвате инструкциите в настоящото ръководство за употреба. Неспазването може да доведе до тежка телесна повреда или до материални щети и може да анулира гаранцията. Запазете ръководството за бъдещи справки.

### Към търговците на Sony

За монтирането на продукта се изисква опит. Прочетете внимателно това ръководство, за да извършите безопасно монтажните дейности. Sony не носи отговорност за повреди или наранявания, причинени от неправилна употреба или монтаж. Предайте това ръководство на клиента след монтажа.

## Относно безопасността

Продуктите на Sony са проектирани с мисъл за безопасността. Но ако използвате продукта неправилно, това може да доведе до сериозно нараняване вследствие на пожар, електрически удар, падане или изпускане на продукта. Спазвайте мерките за безопасност за предотвратяване на такива инциденти.

## ВНИМАНИЕ

### Уточняване на продуктите

Следните продукти подлежат на промяна без уведомление, може да не са налични или вече да не се произвеждат.

Някои модели може да не са налични в определени региони.

LCD монитор	FW-98BZ53L FW-98BZ50L FW-98BZ30L FW-85BZ40L FW-85BZ35L FW-85BZ30L FW-75BZ40L FW-75BZ35L FW-75BZ30L FW-75EZ20L FW-65BZ40L FW-65BZ35L FW-65BZ30L FW-65EZ20L FW-55BZ40L FW-55BZ35L FW-55BZ30L FW-55EZ20L FW-50BZ30L FW-50EZ20L FW-43BZ30L FW-43EZ20L
-------------	--



## ПРЕДУПРЕЖДЕНИЕ

Ако не се спазват следните предпазни мерки, това може да доведе до сериозно нараняване или смърт вследствие на пожар, електрически удар, падане или преобръщане на продукта.

Прочетете внимателно цялата информация за безопасност, описана в ръководството за употреба.

### Оставете достатъчно свободно място около LCD монитора.

Следната илюстрация показва колко пространство е необходимо около LCD монитора. Погрижете се монтажът на LCD монитора да се извърши в ориентацията, показана на следващата илюстрация.

#### Пейзажна ориентация

Мерни единици: мм

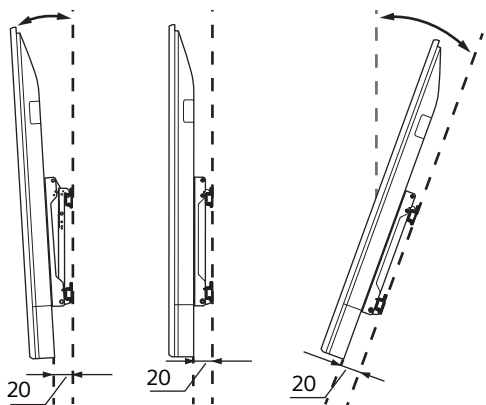
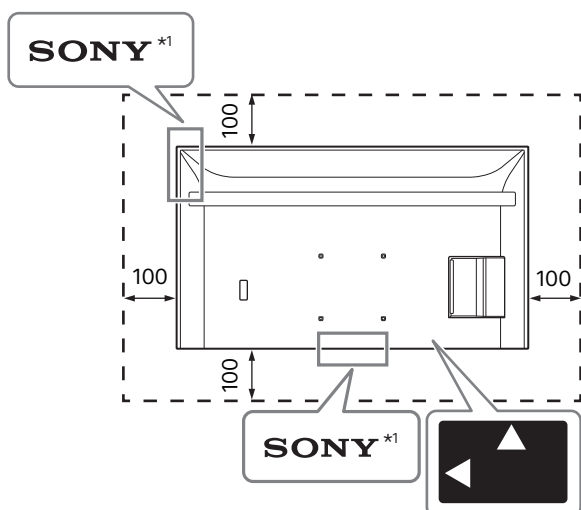

#### Портретна ориентация

Мерни единици: мм

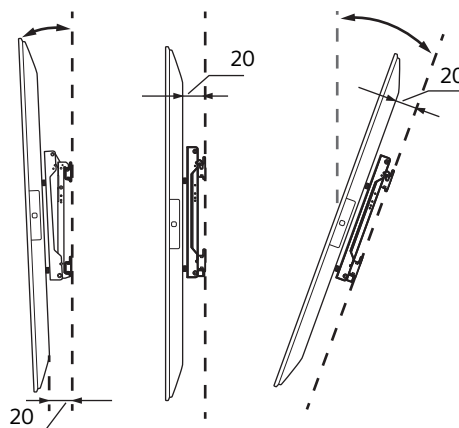
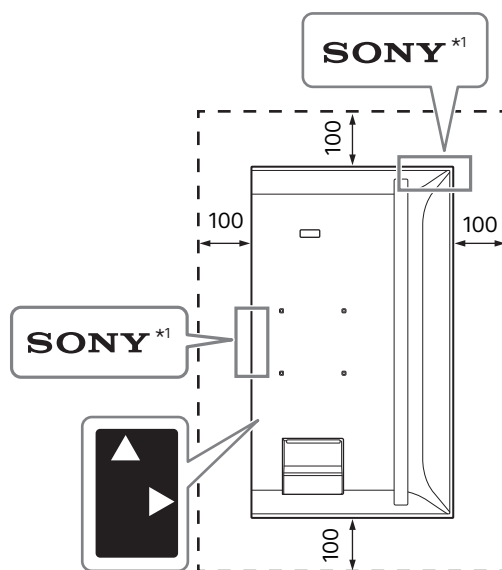

\*1 Само за определени региони/страни/моделни.



### Не блокирайте вентилационните отвори на LCD монитора.

Ако блокирате вентилационните отвори с ленти или други предмети, в LCD монитора се натрупва топлина и това може да причини пожар.

## Други

- Ако покриете светодиода и пространството около него с лента или друг предмет, състоянието на LCD монитора не може да бъде разпознато и дистанционното управление може да не работи.
- Когато пренасяте LCD монитора, дръжте го в хоризонтална ориентация и внимавайте да не го изпуснете при монтажа. Не прилагайте прекомерна сила върху LCD монитора, защото той може да се деформира.

# Начин на монтиране

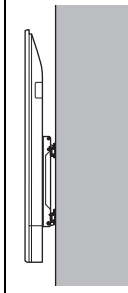
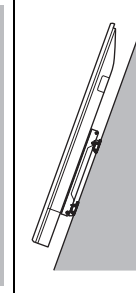
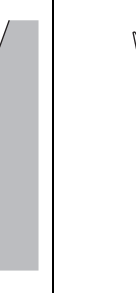
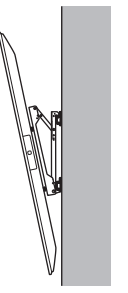
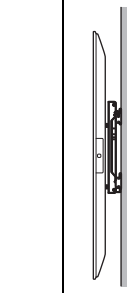
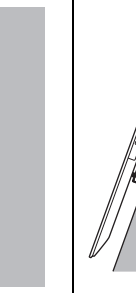
Име на модел	Пейзажна ориентация				Портретна ориентация			
								
	~-20°	~-15°	0°	~+20°	~-20°	~-15°	0°	~+20°
FW-98BZ53L / 98BZ50L / 98BZ30L	-	✓	✓	✓	-	✓	✓	✓
FW-85BZ40L / 85BZ35L / 85BZ30L	✓	✓	✓	✓	-	✓	✓	✓
FW-75BZ40L / 75BZ35L / 75BZ30L	✓	✓	✓	✓	-	✓*3	✓*2	✓*1
FW-75EZ20L	✓	✓	✓	✓	-	✓	✓	✓*1
FW-65BZ40L / 65BZ35L / 65BZ30L	✓	✓	✓	✓	-	✓*2	✓*2	✓*2
FW-65EZ20L	✓	✓	✓	✓	-	✓	✓	✓
FW-55BZ40L / 55BZ35L / 55BZ30L	✓	✓	✓	✓*1	-	✓*3	✓*4	✓*2
FW-55EZ20L	✓	✓	✓	✓	-	✓	✓	✓
FW-50BZ30L	✓	✓	✓*5	✓*2	✓	✓	✓	✓
FW-50EZ20L	✓	✓	✓	✓	✓	✓	✓	✓
FW-43BZ30L	✓*1	✓*1	✓*5	✓*3	✓	✓	✓*2	✓*4
FW-43EZ20L	✓*2	✓*2	✓	✓	✓*3	✓*3	✓*3	✓*3

\*1 Работна температура: 39 °C и по-ниска

\*2 Работна температура: 38 °C и по-ниска

\*3 Работна температура: 37 °C и по-ниска

\*4 Работна температура: 36 °C и по-ниска

\*5 Работна температура: 38 °C или по-ниска или осигурете 300 мм свободно пространство над LCD монитора

# Пейзажна ориентация

Дължината на винта за Конзолата за закрепване към стена се различава в зависимост от нейната дебелина. Моля, вижте илюстрацията по-долу.

## FW-98BZ53L / 98BZ50L / 98BZ30L

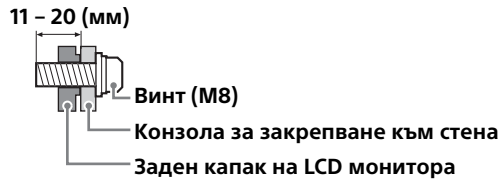

## FW-85BZ40L / 85BZ35L / 85BZ30L / 75BZ40L / 75BZ35L / 75BZ30L / 75EZ20L / 65BZ40L / 65BZ35L / 65BZ30L / 65EZ20L / 55BZ40L / 55BZ35L / 55BZ30L / 55EZ20L / 50BZ30L / 50EZ20L / 43BZ30L / 43EZ20L

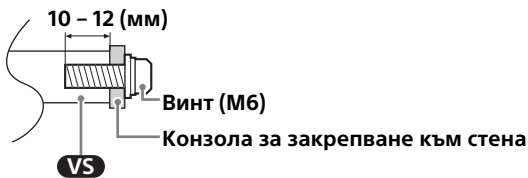

Вижте долната таблица за схемата на отворите за монтиране на стена.

Име на модел	Схема на отворите за монтиране на стена
	$a \times b$
FW-98BZ53L / 98BZ50L / 98BZ30L	600 × 400 мм
FW-85BZ40L / 85BZ35L / 85BZ30L	400 × 400 мм
FW-75BZ40L / 75BZ35L / 75BZ30L / 75EZ20L / 65BZ40L / 65BZ35L / 65BZ30L / 65EZ20L / 55BZ40L / 55BZ35L / 55BZ30L / 55EZ20L	300 × 300 мм
FW-50BZ30L / 50EZ20L / 43BZ30L / 43EZ20L	200 × 200 мм

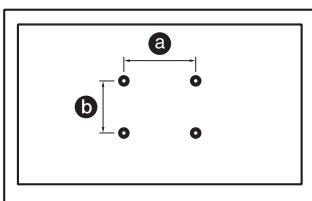

Запазете оригиналните винтове и поставката за маса на сигурно място, в случай, че желаете отново да закачите поставката за маса. Дръжте винтовете настрана от малки деца.

## FW-98BZ53L / 98BZ50L / 98BZ30L

### Монтаж на LCD монитора от кашона на стена\*1

\*1 Само за определени региони/страни/ модели.

#### 1 Демонтирайте винтовете от задната част на LCD монитора.

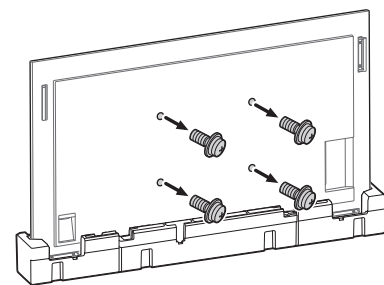

#### 2 Закачете Конзолата за закрепване към стена (не се доставя) с помощта на винтовете (не се доставят).

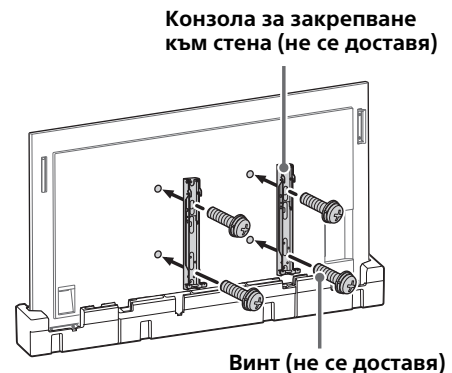

Когато използвате електрическа отвертка, настройте въртящия момент приблизително на 1,5 N·m {15 kgf·cm}. Не повдигайте конзолата за закрепване към стена (не се доставя), преди да са затегнати винтовете (по два винта отляво/отдясно). Това може да изкриви конзолата за закрепване към стена или корпуса на LCD монитора.

## Монтаж на LCD монитора от стойка за маса на стена\*1

\*1 Само за определени региони/страни/ модели.

### 1 Отстранете капаците на стойката.

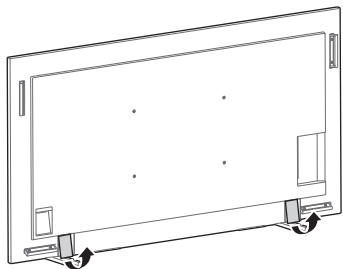

### 2 Демонтирайте винтовете от задната част на LCD монитора.

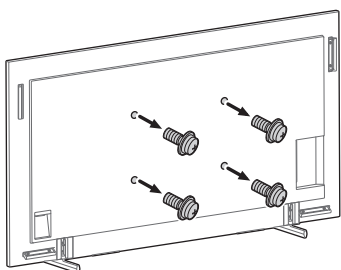

### 3 Закачете Конзолата за закрепване към стена (не се доставя) с помощта на винтовете (не се доставят).

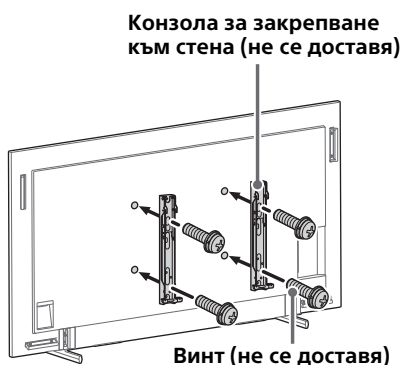

Когато използвате електрическа отвертка, настройте въртящия момент приблизително на 1,5 N·m {15 kgf·cm}.

Не повдигайте конзолата за закрепване към стена (не се доставя), преди да са затегнати винтовете (по два винта отляво/отдясно). Това може да изкриви конзолата за закрепване към стена или корпуса на LCD монитора.

### 4 Свалете поставката за маса от LCD монитора.

За да отстраните поставката за маса от LCD монитора, отстранете винтовете ↑.

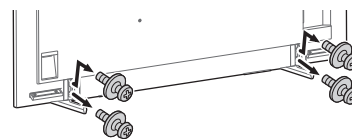

#### Забележка

- Внимавайте, когато повдигате LCD монитора, тъй като стойката за маса не е закачена и може да се преобърне и да причини нараняване.
- Внимавайте, когато премахвате стойката за маса от LCD монитора, за да предотвратите падането ѝ и нараняването на повърхността, върху която стои LCD мониторът.

FW-85BZ40L / 85BZ35L / 85BZ30L / 75BZ40L / 75BZ35L / 75BZ30L / 75EZ20L / 65BZ40L / 65BZ35L / 65BZ30L / 65EZ20L / 55BZ40L / 55BZ35L / 55BZ30L / 55EZ20L / 50BZ30L / 50EZ20L / 43BZ30L / 43EZ20L

## Монтаж на LCD монитора от кашона на стена\*1

\*1 Само за определени региони/страни/ модели.

### 1 Демонтирайте винтовете от задната част на LCD монитора.

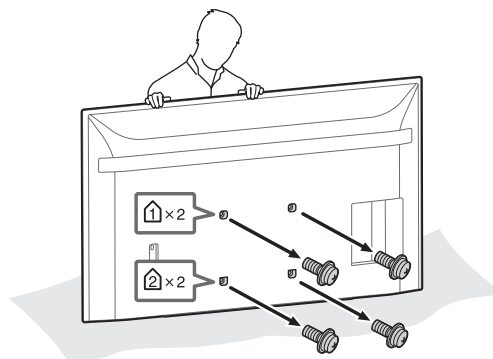

## 2 Закрепете приставките за закрепване към стена (доставени с LCD монитора) от задната страна на LCD монитора (за да стане успореден на стената).

Доставя се с LCD монитора

**VS** Приставка за закрепване към стена (4)

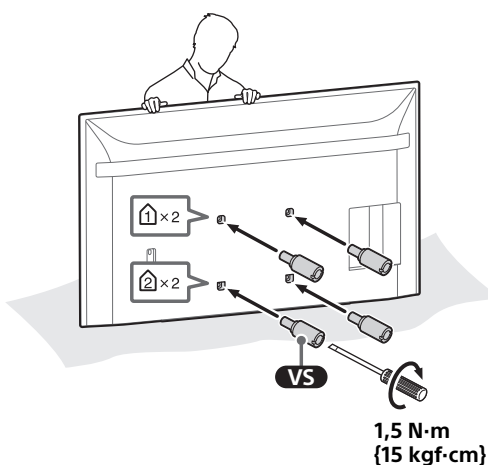
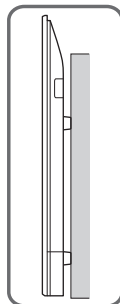

### Забележка

- На всяка цена затегнете приставките за закрепване към стена, когато ги закрепвате към LCD монитора. Използвайте само плоска отвертка, когато монтирате приставките за закрепване към стена. Използването на друг инструмент може да доведе до прекалено затягане на приставките за закрепване към стена и повреда на LCD монитора.

## 3 Закачете Конзолата за закрепване към стена (не се доставя) с помощта на винтовете (не се доставят).



Когато използвате електрическа отвертка, настройте въртящия момент приблизително на 1,5 N·m {15 kgf·cm}.

Не повдигайте конзолата за закрепване към стена (не се доставя), преди да са затегнати винтовете (по два винта отляво/отдясно). Това може да изкриви конзолата за закрепване към стена или корпуса на LCD монитора.

## Монтаж на LCD монитора от стойка за маса на стена\*1

\*1 Само за определени региони/страни/модели.

## 1 Демонтирайте винтовете от задната част на LCD монитора.

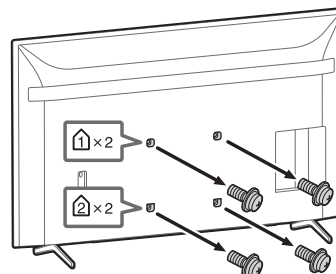

## 2 Закрепете приставките за закрепване към стена (доставени с LCD монитора) от задната страна на LCD монитора (за да стане успореден на стената).

Доставя се с LCD монитора

**VS** Приставка за закрепване към стена (4)

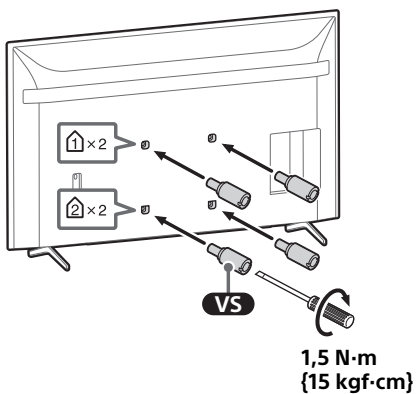
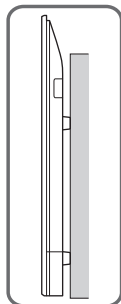

### Забележка

- На всяка цена затегнете приставките за закрепване към стена, когато ги закрепвате към LCD монитора. Използвайте само плоска отвертка, когато монтирате приставките за закрепване към стена. Използването на друг инструмент може да доведе до прекалено затягане на приставките за закрепване към стена и повреда на LCD монитора.

## 3 Закачете Конзолата за закрепване към стена (не се доставя) с помощта на винтовете (не се доставят).

Конзола за закрепване към стена (не се доставя)

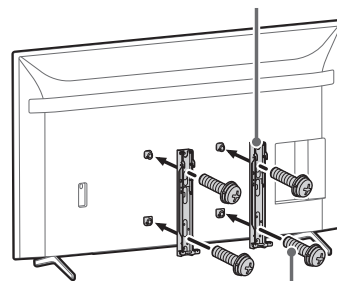

Винт (не се доставя)

Когато използвате електрическа отвертка, настройте въртящия момент приблизително на 1,5 N·m {15 kgf·cm}.

Не повдигайте конзолата за закрепване към стена (не се доставя), преди да са затегнати винтовете (по два винта отляво/отдясно). Това може да изкриви конзолата за закрепване към стена или корпуса на LCD монитора.

## 4 Свалете поставката за маса от LCD монитора.

- 1 Отстранете една по една частите на стойката за маса. Дръжте здраво стойката за маса от едната страна, стабилно с двете си ръце, докато други повдигат LCD монитора.

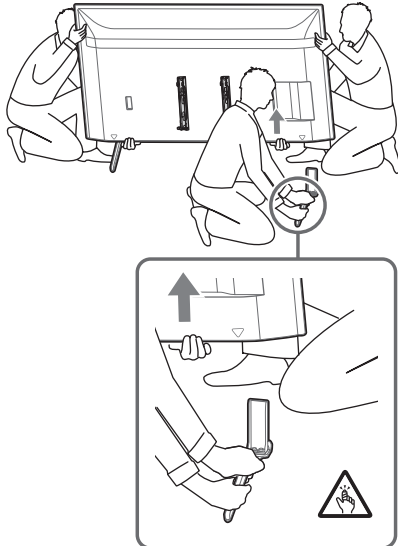

- 2 Повторете предишната стъпка и отстранете стойката за маса и от другата страна.

### Забележка

- Свалянето на поставката за маса следва да се извърши от трима или повече души.
- Внимавайте да не прилагате прекомерна сила, когато сваляте поставката за маса от LCD монитора, тъй като LCD мониторът може да падне и да причини телесно нараняване или самият LCD монитор да се повреди.
- Бъдете внимателни, когато работите с поставката за маса, за да не повредите LCD монитора.
- Внимавайте, когато повдигате LCD монитора, тъй като стойката за маса не е закачена и може да се преобърне и да причини нараняване.
- Внимавайте, когато премахвате стойката за маса от LCD монитора, за да предотвратите падането ѝ и нараняването на повърхността, върху която стои LCD мониторът.

# Портретна ориентация

Дължината на винта за Конзолата за закрепване към стена се различава в зависимост от нейната дебелина. Моля, вижте илюстрацията по-долу.

## FW-98BZ53L / 98BZ50L / 98BZ30L

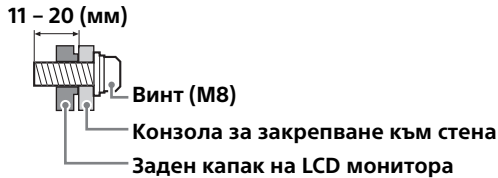

## FW-85BZ40L / 85BZ35L / 85BZ30L / 75BZ40L / 75BZ35L / 75BZ30L / 75EZ20L / 65BZ40L / 65BZ35L / 65BZ30L / 65EZ20L / 55BZ40L / 55BZ35L / 55BZ30L / 55EZ20L / 50BZ30L / 50EZ20L / 43BZ30L / 43EZ20L

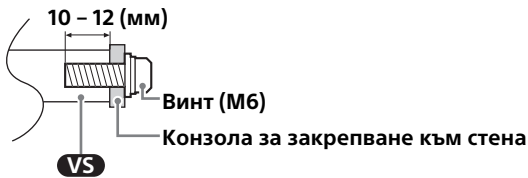

Вижте долната таблица за схемата на отворите за монтиране на стена.

Име на модел	Схема на отворите за монтиране на стена
	a × b
FW-98BZ53L / 98BZ50L / 98BZ30L	600 × 400 мм
FW-85BZ40L / 85BZ35L / 85BZ30L	400 × 400 мм
FW-75BZ40L / 75BZ35L / 75BZ30L / 75EZ20L / 65BZ40L / 65BZ35L / 65BZ30L / 65EZ20L / 55BZ40L / 55BZ35L / 55BZ30L / 55EZ20L	300 × 300 мм
FW-50BZ30L / 50EZ20L / 43BZ30L / 43EZ20L	200 × 200 мм

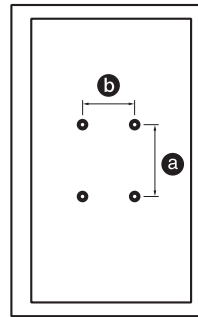

Запазете оригиналните винтове и поставката за маса на сигурно място, в случай, че желаете отново да закачите поставката за маса. Дръжте винтовете настрана от малки деца.

## FW-98BZ53L / 98BZ50L / 98BZ30L

### Монтаж на LCD монитора от кашона на стена\*1

\*1 Само за определени региони/страни/модели.

#### 1 Демонтирайте винтовете от задната част на LCD монитора.

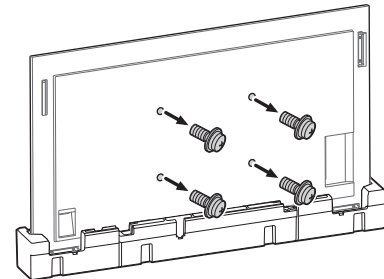

#### 2 Закачете Конзолата за закрепване към стена (не се доставя) с помощта на винтовете (не се доставят).

Конзола за закрепване към стена (не се доставя)

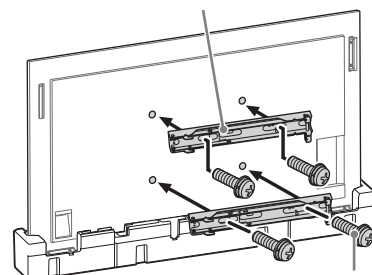

Винт (не се доставя)



Когато използвате електрическа отвертка, настройте въртящия момент приблизително на 1,5 N·m {15 kgf·cm}.  
Не повдигайте конзолата за закрепване към стена (не се доставя), преди да са затегнати винтовете (по два винта отляво/отдясно). Това може да изкриви конзолата за закрепване към стена или корпуса на LCD монитора.

## Монтаж на LCD монитора от стойка за маса на стена\*1

\*1 Само за определени региони/страни/ модели.

### 1 Отстранете капците на стойката.

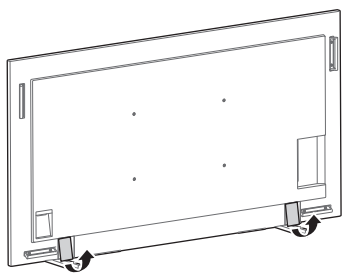

### 2 Демонтирайте винтовете от задната част на LCD монитора.

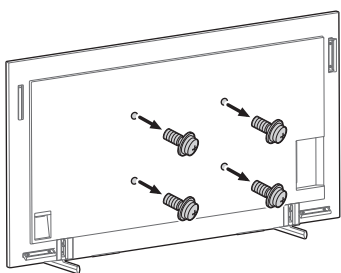

### 3 Закачете Конзолата за закрепване към стена (не се доставя) с помощта на винтовете (не се доставят).

Конзола за закрепване към стена (не се доставя)

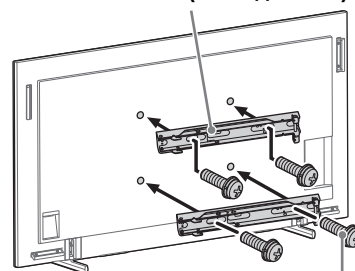

Винт (не се доставя)

Когато използвате електрическа отвертка, настройте въртящия момент приблизително на 1,5 N·m {15 kgf·cm}.  
Не повдигайте конзолата за закрепване към стена (не се доставя), преди да са затегнати винтовете (по два винта отляво/отдясно). Това може да изкриви конзолата за закрепване към стена или корпуса на LCD монитора.

### 4 Свалете поставката за маса от LCD монитора.

За да отстраните поставката за маса от LCD монитора, отстранете винтовете ↑.

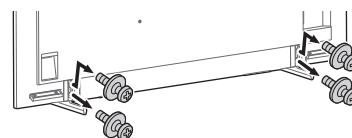

#### Забележка

- Внимавайте, когато повдигате LCD монитора, тъй като стойката за маса не е закачена и може да се преобърне и да причини нараняване.
- Внимавайте, когато премахвате стойката за маса от LCD монитора, за да предотвратите падането ѝ и нараняването на повърхността, върху която стои LCD мониторът.

FW-85BZ40L / 85BZ35L / 85BZ30L / 75BZ40L /  
75BZ35L / 75BZ30L / 75EZ20L / 65BZ40L /  
65BZ35L / 65BZ30L / 65EZ20L / 55BZ40L /  
55BZ35L / 55BZ30L / 55EZ20L / 50BZ30L /  
50EZ20L / 43BZ30L / 43EZ20L

## Монтаж на LCD монитора от кашона на стена\*1

\*1 Само за определени региони/страни/  
модели.

### 1 Демонтирайте винтовете от задната част на LCD монитора.

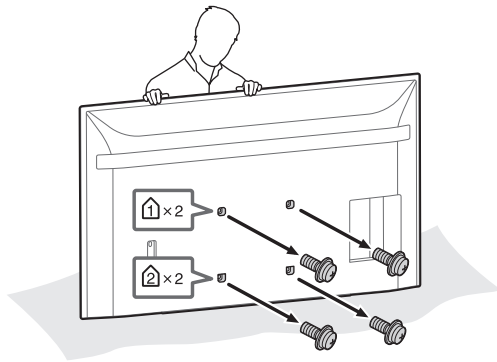

### 2 Закрепете приставките за закрепване към стена (доставени с LCD монитора) от задната страна на LCD монитора (за да стане успореден на стената).

Доставя се с LCD монитора

**VS** Приставка за закрепване към стена (4)

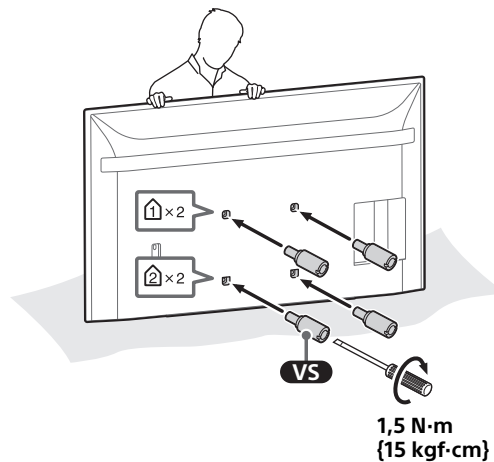
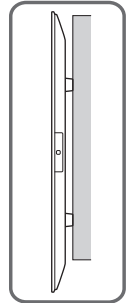

#### Забележка

- На всяка цена затегнете приставките за закрепване към стена, когато ги закрепвате към LCD монитора. Използвайте само плоска отвертка, когато монтирате приставките за закрепване към стена. Използването на друг инструмент може да доведе до прекалено затягане на приставките за закрепване към стена и повреда на LCD монитора.

### 3 Закачете Конзолата за закрепване към стена (не се доставя) с помощта на винтовете (не се доставят).



Когато използвате електрическа отвертка, настройте въртящия момент приблизително на 1,5 N·m {15 kgf·cm}.

Не повдигайте конзолата за закрепване към стена (не се доставя), преди да са затегнати винтовете (по два винта отляво/отдясно). Това може да изкриви конзолата за закрепване към стена или корпуса на LCD монитора.

### Монтаж на LCD монитора от стойка за маса на стена\*1

\*1 Само за определени региони/страни/ модели.

### 1 Демонтирайте винтовете от задната част на LCD монитора.

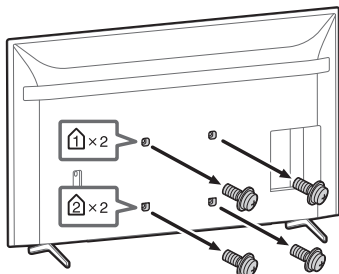

### 2 Закрепете приставките за закрепване към стена (доставени с LCD монитора) от задната страна на LCD монитора (за да стане успореден на стената).

Доставя се с LCD монитора

**VS** Приставка за закрепване към стена (4)

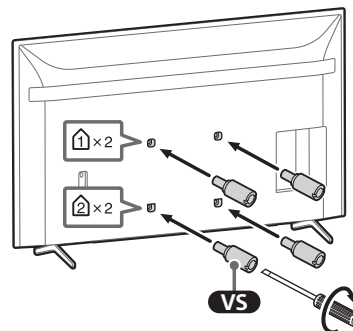
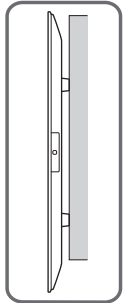
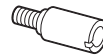

1,5 N·m  
{15 kgf·cm}

#### Забележка

- На всяка цена затегнете приставките за закрепване към стена, когато ги закрепвате към LCD монитора. Използвайте само плоска отвертка, когато монтирате приставките за закрепване към стена. Използването на друг инструмент може да доведе до прекалено затягане на приставките за закрепване към стена и повреда на LCD монитора.

### 3 Закачете Конзолата за закрепване към стена (не се доставя) с помощта на винтовете (не се доставят).



Когато използвате електрическа отвертка, настройте въртящия момент приблизително на 1,5 N·m {15 kgf·cm}.  
Не повдигайте конзолата за закрепване към стена (не се доставя), преди да са затегнати винтовете (по два винта отляво/отдясно). Това може да изкриви конзолата за закрепване към стена или корпуса на LCD монитора.

### 4 Свалете поставката за маса от LCD монитора.

- 1 Отстранете една по една частите на стойката за маса. Дръжте здраво стойката за маса от едната страна, стабилно с двете си ръце, докато други повдигат LCD монитора.

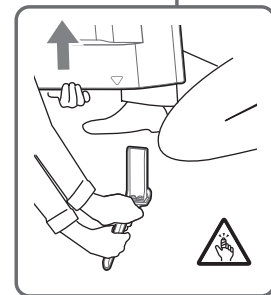
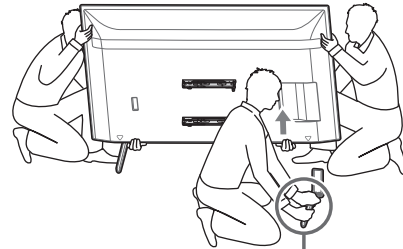

- 2 Повторете предишната стъпка и отстранете стойката за маса и от другата страна.

#### Забележка

- Свалянето на поставката за маса следва да се извърши от трима или повече души.
- Внимавайте да не прилагате прекомерна сила, когато сваляте поставката за маса от LCD монитора, тъй като LCD мониторът може да падне и да причини телесно нараняване или самият LCD монитор да се повреди.
- Бъдете внимателни, когато работите с поставката за маса, за да не повредите LCD монитора.
- Внимавайте, когато повдигате LCD монитора, тъй като стойката за маса не е закачена и може да се преобърне и да причини нараняване.
- Внимавайте, когато премахвате стойката за маса от LCD монитора, за да предотвратите падането ѝ и нараняването на повърхността, върху която стои LCD мониторът.

### К сведению покупателей

Для установки данного изделия требуется достаточный опыт. Обязательно обратитесь к дилеру или лицензированному подрядчику Sony, а также соблюдайте необходимые меры предосторожности во время установки изделия. Компания Sony не несет ответственность за любые повреждения или травмы, вызванные неправильным обращением или ненадлежащей установкой, либо установкой любого другого изделия, кроме указанного. Это не влияет на ваши законные права (если таковые имеются).

## ПРЕДУПРЕЖДЕНИЕ

Несоблюдение мер безопасности или неверное использование устройства могут привести к серьезной травме или пожару.

В этом руководстве по эксплуатации приведены важные меры предосторожности и информация по обеспечению надлежащего обращения с изделием, которые необходимы для предотвращения несчастных случаев. Вы обязаны прочитать, полностью понять и соблюдать все инструкции, изложенные в настоящем руководстве по эксплуатации. Несоблюдение этого требования может привести к тяжелым травмам или повреждению имущества и стать причиной аннулирования гарантии. Сохраните настоящее руководство для использования в будущем.

### Для дилеров Sony

Для установки данного изделия требуется достаточный опыт. Внимательно ознакомьтесь с данным руководством и правильно выполняйте установочные работы. Sony не несет ответственности в случае повреждения или получения травм в результате неправильного обращения или ненадлежащей установки. По окончании установки передайте это руководство покупателю.

Дата изготовления указана на изделии и упаковке на этикетке со штрих-кодом в следующем формате: YYYY/MM, где YYYY - год, MM - месяц изготовления.

Производитель: Сони Корпорейшн,  
1-7-1 Конан Минато-ку Токио, 108-0075 Япония  
Сделано в Китае

Организация, уполномоченная принимать претензии от потребителей на территории Казахстана

АО «Сони Электроникс»

Представительство в Казахстане,  
050010, Республика Казахстан, г. Алматы, пр.  
Достык, дом 117/7

Импортер на территории стран Таможенного союза:

АО «Сони Электроникс», Россия, 123103, Москва,  
Карамышевский проезд, 6

## Безопасность

Изделия Sony разработаны с учетом требований по безопасности. Однако неправильное использование изделий может стать причиной получения серьезных травм вследствие поражения электрическим током, возгорания, опрокидывания или падения изделия. Во избежание возникновения таких несчастных случаев обязательно соблюдайте соответствующие меры предосторожности.

## ВНИМАНИЕ

### Указанные изделия

**Следующие продукты могут быть изменены без предварительного уведомления, могут не быть в наличии или сняты с производства.**

**Некоторые модели могут быть недоступны в некоторых регионах.**

ЖК Монитор	FW-98BZ53L FW-98BZ50L FW-98BZ30L FW-85BZ40L FW-85BZ35L FW-85BZ30L FW-75BZ40L FW-75BZ35L FW-75BZ30L FW-75EZ20L FW-65BZ40L FW-65BZ35L FW-65BZ30L FW-65EZ20L FW-55BZ40L FW-55BZ35L FW-55BZ30L FW-55EZ20L FW-50BZ30L FW-50EZ20L FW-43BZ30L FW-43EZ20L
------------	--

## ПРЕДУПРЕЖДЕНИЕ

Несоблюдение следующих мер безопасности может привести к серьезной травме или смерти в результате пожара, поражения электрическим током, а также переворачиванию или падению продукта.

Обязательно внимательно прочтите всю информацию по технике безопасности, указанную в настоящем руководстве по эксплуатации.

### Обеспечьте достаточные зазоры вокруг ЖК Монитора.

На следующем рисунке приводится информация о расстоянии, которое необходимо оставить вокруг ЖК Монитора.

Устанавливайте ЖК Монитор в положении, приведенном на следующем рисунке.

#### Горизонтально

Единица измерения: мм

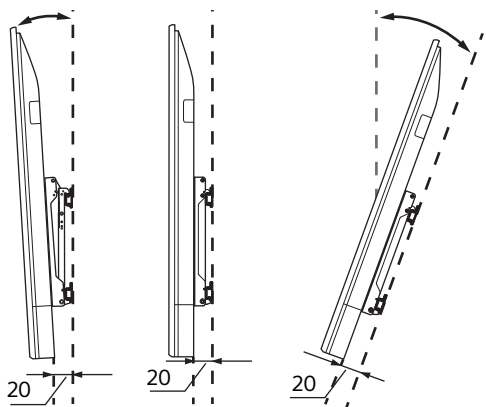
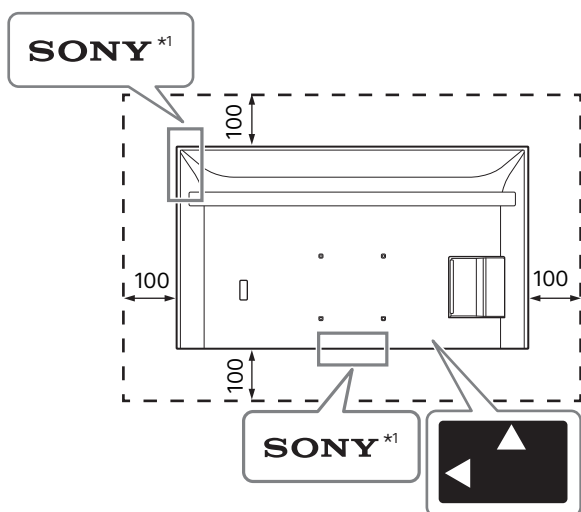

#### Вертикально

Единица измерения: мм

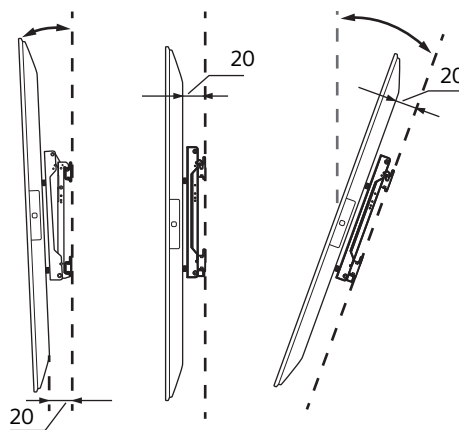
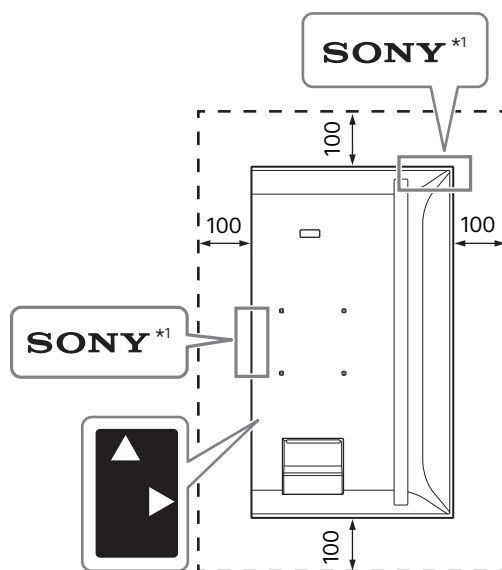

\*1 Только для определенных регионов/стран/моделей.

### Не блокируйте вентиляционные отверстия ЖК Монитора.

Блокировка вентиляционных отверстий лентами и другими предметами может привести к скоплению тепла вокруг ЖК Монитора и пожару.

## Прочее

- При закрытии индикаторов и области вокруг них лентами и другими предметами состояние ЖК Монитора может не распознаваться и удаленное управление может не работать.
- При переносе ЖК Монитора держите его горизонтально и следите, чтобы он не упал при установке. Не применяйте к ЖК Монитору чрезмерное усилие, в противном случае это может привести к его деформации.

# Способ установки

Название модели	Горизонтально				Вертикально			
	~-20°	~-15°	0°	~+20°	~-20°	~-15°	0°	~+20°
FW-98BZ53L / 98BZ50L / 98BZ30L	-	✓	✓	✓	-	✓	✓	✓
FW-85BZ40L / 85BZ35L / 85BZ30L	✓	✓	✓	✓	-	✓	✓	✓
FW-75BZ40L / 75BZ35L / 75BZ30L	✓	✓	✓	✓	-	✓*3	✓*2	✓*1
FW-75EZ20L	✓	✓	✓	✓	-	✓	✓	✓*1
FW-65BZ40L / 65BZ35L / 65BZ30L	✓	✓	✓	✓	-	✓*2	✓*2	✓*2
FW-65EZ20L	✓	✓	✓	✓	-	✓	✓	✓
FW-55BZ40L / 55BZ35L / 55BZ30L	✓	✓	✓	✓*1	-	✓*3	✓*4	✓*2
FW-55EZ20L	✓	✓	✓	✓	-	✓	✓	✓
FW-50BZ30L	✓	✓	✓*5	✓*2	✓	✓	✓	✓
FW-50EZ20L	✓	✓	✓	✓	✓	✓	✓	✓
FW-43BZ30L	✓*1	✓*1	✓*5	✓*3	✓	✓	✓*2	✓*4
FW-43EZ20L	✓*2	✓*2	✓	✓	✓*3	✓*3	✓*3	✓*3

\*1 Рабочая температура: 39 °C и ниже

\*2 Рабочая температура: 38 °C и ниже

\*3 Рабочая температура: 37 °C и ниже

\*4 Рабочая температура: 36 °C и ниже

\*5 Рабочая температура: 38 °C и ниже, или оставьте зазор 300 мм над ЖК Монитором

# Горизонтально

Длина винтов для Кронштейна для настенной установки различается в зависимости от ширины данного кронштейна. См. рисунок ниже.

## FW-98BZ53L / 98BZ50L / 98BZ30L

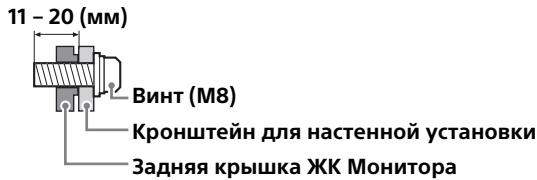

## FW-85BZ40L / 85BZ35L / 85BZ30L / 75BZ40L / 75BZ35L / 75BZ30L / 75EZ20L / 65BZ40L / 65BZ35L / 65BZ30L / 65EZ20L / 55BZ40L / 55BZ35L / 55BZ30L / 55EZ20L / 50BZ30L / 50EZ20L / 43BZ30L / 43EZ20L

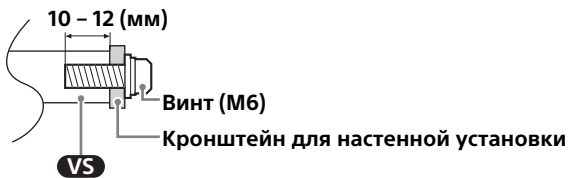

Схему расположения отверстий для настенной установки см. в следующей таблице.

Название модели	Схема расположения отверстий для настенной установки
	$a \times b$
FW-98BZ53L / 98BZ50L / 98BZ30L	600 × 400 мм
FW-85BZ40L / 85BZ35L / 85BZ30L	400 × 400 мм
FW-75BZ40L / 75BZ35L / 75BZ30L / 75EZ20L / 65BZ40L / 65BZ35L / 65BZ30L / 65EZ20L / 55BZ40L / 55BZ35L / 55BZ30L / 55EZ20L	300 × 300 мм
FW-50BZ30L / 50EZ20L / 43BZ30L / 43EZ20L	200 × 200 мм

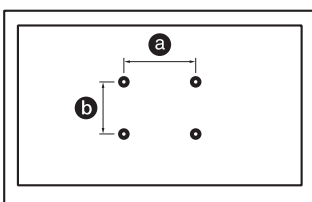

Храните неиспользуемые винты и настольную подставку в надежном месте, пока не будете готовы закрепить настольную подставку. Храните винты в недоступном для детей месте.

## FW-98BZ53L / 98BZ50L / 98BZ30L

### Установка ЖК Монитора на стену из коробки\*1

\*1 Только для определенных регионов/стран/моделей.

#### 1 Удалите винты с задней панели ЖК Монитора.

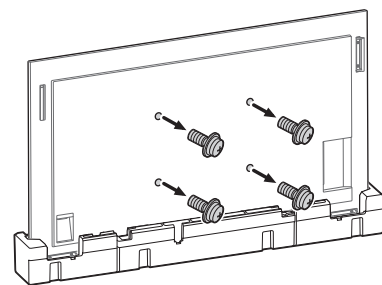

#### 2 Прикрепите Кронштейн для настенной установки (не входит в комплект), используя винты (не входит в комплект).

Кронштейн для настенной установки (не входит в комплект)

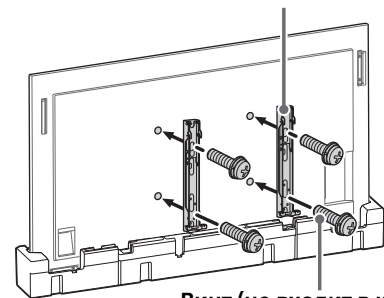

Винт (не входит в комплект)

При использовании электрической отвертки установите крутящий момент примерно 1,5 Н·м {15 кгс·см}. Не поднимайте кронштейн для настенной установки (не входит в комплект), если винты не затянуты (два винта для левой/правой стороны). Это может привести к деформации кронштейна для настенной установки или корпуса ЖК Монитора.



## Установка ЖК Монитора на стену с настольной подставкой\*1

\*1 Только для определенных регионов/стран/моделей.

### 1 Снимите крышку подставки.

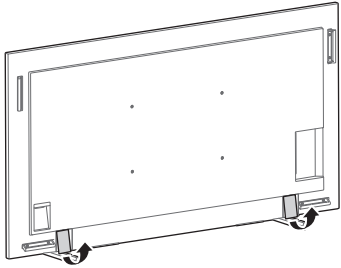

### 2 Удалите винты с задней панели ЖК Монитора.

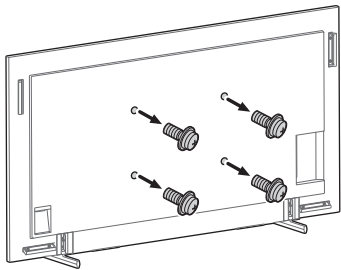

### 3 Прикрепите Кронштейн для настенной установки (не входит в комплект), используя винты (не входит в комплект).

Кронштейн для настенной установки (не входит в комплект)

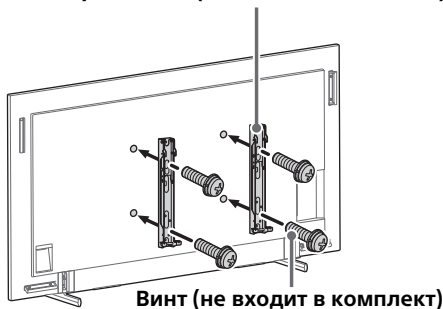

При использовании электрической отвертки установите крутящий момент примерно 1,5 Н·м {15 кгс·см}.  
Не поднимайте кронштейн для настенной установки (не входит в комплект), если винты не затянуты (два винта для левой/правой стороны). Это может привести к деформации кронштейна для настенной установки или корпуса ЖК Монитора.

### 4 Отсоединение настольной подставки от ЖК Монитора.

Чтобы отсоединить настольную подставку от ЖК Монитора, отверните винты ↕.

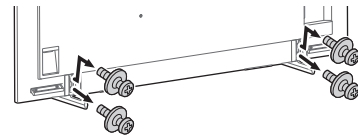

#### Примечание

- Будьте осторожны при поднятии ЖК Монитора, так как настольная подставка может отсоединиться и упасть, что может привести к травме.
- Будьте осторожны при отсоединении настольной подставки от ЖК Монитора во избежание опрокидывания устройства и повреждения поверхности, на которой расположен ЖК Монитор.

FW-85BZ40L / 85BZ35L / 85BZ30L / 75BZ40L /  
75BZ35L / 75BZ30L / 75EZ20L / 65BZ40L /  
65BZ35L / 65BZ30L / 65EZ20L / 55BZ40L /  
55BZ35L / 55BZ30L / 55EZ20L / 50BZ30L /  
50EZ20L / 43BZ30L / 43EZ20L

## Установка ЖК Монитора на стену из коробки\*1

\*1 Только для определенных регионов/стран/моделей.

### 1 Удалите винты с задней панели ЖК Монитора.

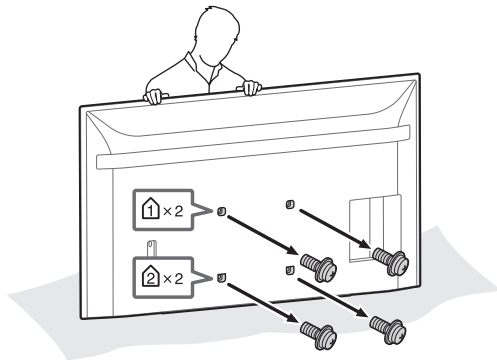

### 2 Прикрепите детали кронштейна для настенной установки (поставляемые вместе с ЖК Монитором) к задней панели ЖК Монитора (параллельно стене).

Поставляется вместе с ЖК Монитором

**VS** Крепление для настенной установки (4)

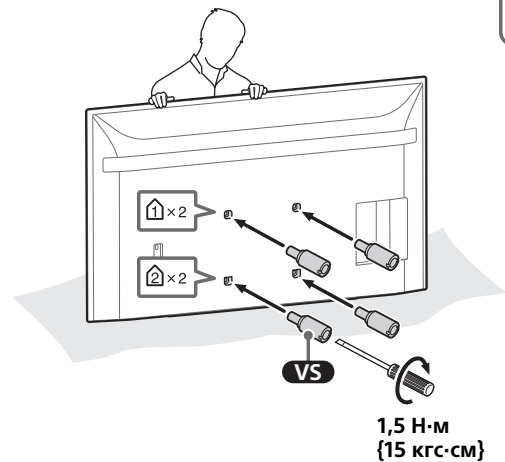
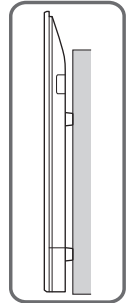

#### Примечание

- Обязательно зафиксируйте детали кронштейна для настенной установки при установке на ЖК Мониторе. Монтаж деталей кронштейна для настенной установки необходимо выполнять только с помощью плоской отвертки. При использовании другого инструмента можно слишком сильно затянуть детали кронштейна для настенной установки, что приведет к повреждению ЖК Монитора.

### 3 Прикрепите Кронштейн для настенной установки (не входит в комплект), используя винты (не входит в комплект).



При использовании электрической отвертки установите крутящий момент примерно 1,5 Н·м {15 кгс·см}.  
Не поднимайте кронштейн для настенной установки (не входит в комплект), если винты не затянуты (два винта для левой/правой стороны). Это может привести к деформации кронштейна для настенной установки или корпуса ЖК Монитора.

## Установка ЖК Монитора на стену с настольной подставкой\*1

\*1 Только для определенных регионов/стран/моделей.

### 1 Удалите винты с задней панели ЖК Монитора.

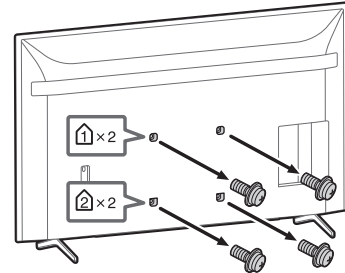

### 2 Прикрепите детали кронштейна для настенной установки (поставляемые вместе с ЖК Монитором) к задней панели ЖК Монитора (параллельно стене).

Поставляется вместе с ЖК Монитором

**VS** Крепление для настенной установки (4)

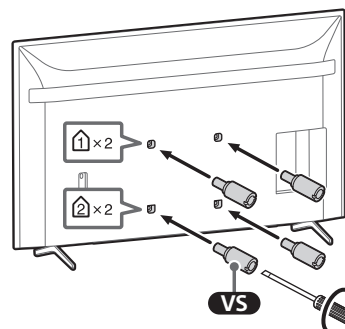
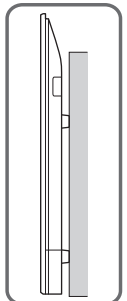
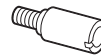

1,5 Н·м  
{15 кгс·см}

#### Примечание

- Обязательно зафиксируйте детали кронштейна для настенной установки при установке на ЖК Мониторе. Монтаж деталей кронштейна для настенной установки необходимо выполнять только с помощью плоской отвертки. При использовании другого инструмента можно слишком сильно затянуть детали кронштейна для настенной установки, что приведет к повреждению ЖК Монитора.

### 3 Прикрепите Кронштейн для настенной установки (не входит в комплект), используя винты (не входит в комплект).

Кронштейн для настенной установки (не входит в комплект)

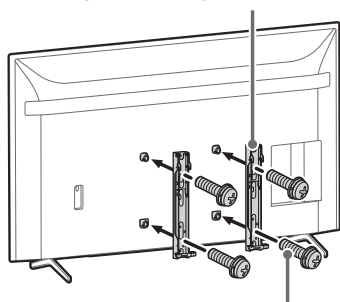

Винт (не входит в комплект)

При использовании электрической отвертки установите крутящий момент примерно 1,5 Н·м {15 кгс·см}.  
Не поднимайте кронштейн для настенной установки (не входит в комплект), если винты не затянуты (два винта для левой/правой стороны). Это может привести к деформации кронштейна для настенной установки или корпуса ЖК Монитора.

### 4 Отсоединение настольной подставки от ЖК Монитора.

- 1 Извлекайте стороны настольной подставки поочередно. Крепко удерживайте настольную подставку двумя руками, пока другие приподнимают ЖК Монитор.

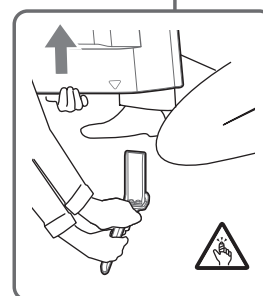
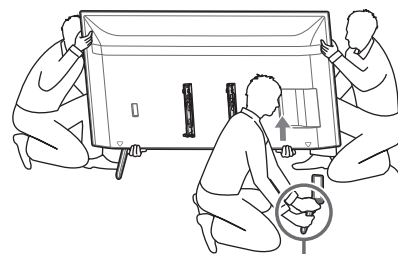

- 2 Повторите указанное действие и извлеките другую сторону настольной подставки.

#### Примечание

- Для отсоединения настольной подставки необходимо три или более человека.
- Будьте осторожны и не используйте чрезмерную силу при отсоединении настольной подставки от ЖК Монитора, так как это может привести к падению ЖК Монитора и травмированию кого-либо или повреждению ЖК Монитора.
- Будьте осторожны при обращении с настольной подставкой, чтобы предотвратить повреждение ЖК Монитора.
- Будьте осторожны при поднятии ЖК Монитора, так как настольная подставка может отсоединиться и упасть, что может привести к травме.
- Будьте осторожны при отсоединении настольной подставки от ЖК Монитора во избежание опрокидывания устройства и повреждения поверхности, на которой расположен ЖК Монитор.

# Вертикально

Длина винтов для Кронштейна для настенной установки различается в зависимости от ширины данного кронштейна. См. рисунок ниже.

## FW-98BZ53L / 98BZ50L / 98BZ30L

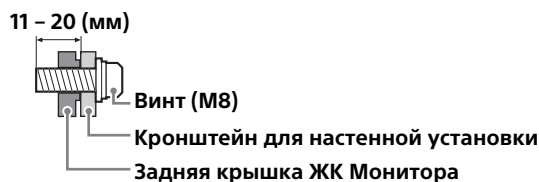

## FW-85BZ40L / 85BZ35L / 85BZ30L / 75BZ40L / 75BZ35L / 75BZ30L / 75EZ20L / 65BZ40L / 65BZ35L / 65BZ30L / 65EZ20L / 55BZ40L / 55BZ35L / 55BZ30L / 55EZ20L / 50BZ30L / 50EZ20L / 43BZ30L / 43EZ20L

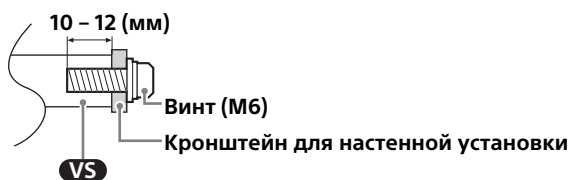

Схему расположения отверстий для настенной установки см. в следующей таблице.

Название модели	Схема расположения отверстий для настенной установки
	<b>a × b</b>
FW-98BZ53L / 98BZ50L / 98BZ30L	600 × 400 мм
FW-85BZ40L / 85BZ35L / 85BZ30L	400 × 400 мм
FW-75BZ40L / 75BZ35L / 75BZ30L / 75EZ20L / 65BZ40L / 65BZ35L / 65BZ30L / 65EZ20L / 55BZ40L / 55BZ35L / 55BZ30L / 55EZ20L	300 × 300 мм
FW-50BZ30L / 50EZ20L / 43BZ30L / 43EZ20L	200 × 200 мм

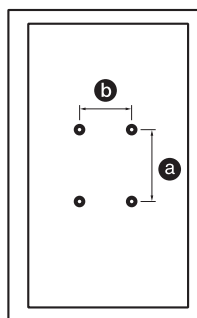

Храните неиспользуемые винты и настольную подставку в надежном месте, пока не будете готовы закрепить настольную подставку. Храните винты в недоступном для детей месте.

## FW-98BZ53L / 98BZ50L / 98BZ30L

### Установка ЖК Монитора на стену из коробки\*1

\*1 Только для определенных регионов/стран/моделей.

#### 1 Удалите винты с задней панели ЖК Монитора.

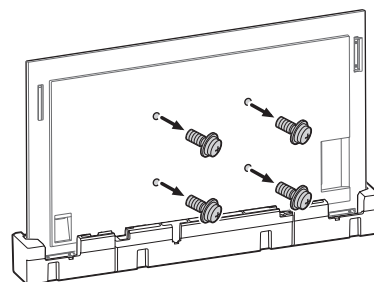

## 2 Прикрепите Кронштейн для настенной установки (не входит в комплект), используя винты (не входит в комплект).

Кронштейн для настенной установки (не входит в комплект)

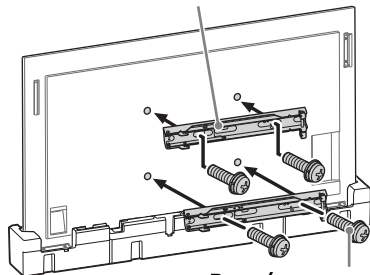

Винт (не входит в комплект)

При использовании электрической отвертки установите крутящий момент примерно 1,5 Н·м {15 кгс·см}.  
Не поднимайте кронштейн для настенной установки (не входит в комплект), если винты не затянуты (два винта для левой/правой стороны). Это может привести к деформации кронштейна для настенной установки или корпуса ЖК Монитора.

## Установка ЖК Монитора на стену с настольной подставкой\*1

\*1 Только для определенных регионов/стран/моделей.

## 1 Снимите крышку подставки.

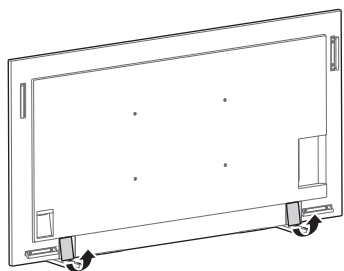

## 2 Удалите винты с задней панели ЖК Монитора.

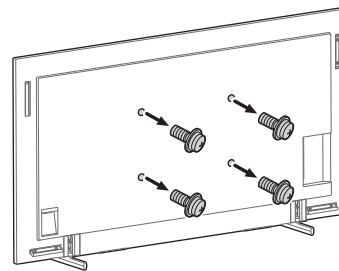

## 3 Прикрепите Кронштейн для настенной установки (не входит в комплект), используя винты (не входит в комплект).

Кронштейн для настенной установки (не входит в комплект)

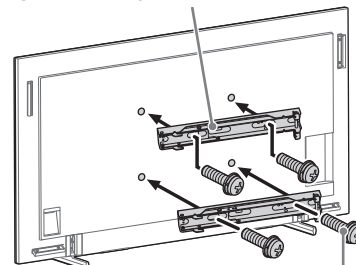

Винт (не входит в комплект)

При использовании электрической отвертки установите крутящий момент примерно 1,5 Н·м {15 кгс·см}.  
Не поднимайте кронштейн для настенной установки (не входит в комплект), если винты не затянуты (два винта для левой/правой стороны). Это может привести к деформации кронштейна для настенной установки или корпуса ЖК Монитора.

## 4 Отсоединение настольной подставки от ЖК Монитора.

Чтобы отсоединить настольную подставку от ЖК Монитора, отверните винты .

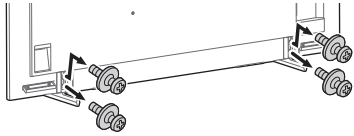

### Примечание

- Будьте осторожны при поднятии ЖК Монитора, так как настольная подставка может отсоединиться и упасть, что может привести к травме.
- Будьте осторожны при отсоединении настольной подставки от ЖК Монитора во избежание опрокидывания устройства и повреждения поверхности, на которой расположен ЖК Монитор.

FW-85BZ40L / 85BZ35L / 85BZ30L / 75BZ40L / 75BZ35L / 75BZ30L / 75EZ20L / 65BZ40L / 65BZ35L / 65BZ30L / 65EZ20L / 55BZ40L / 55BZ35L / 55BZ30L / 55EZ20L / 50BZ30L / 50EZ20L / 43BZ30L / 43EZ20L

## Установка ЖК Монитора на стену из коробки\*1

\*1 Только для определенных регионов/стран/моделей.

## 1 Удалите винты с задней панели ЖК Монитора.

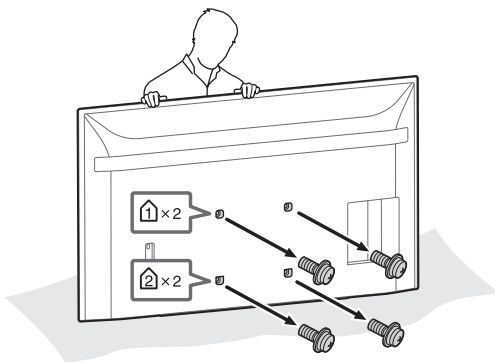

## 2 Прикрепите детали кронштейна для настенной установки (поставляемые вместе с ЖК Монитором) к задней панели ЖК Монитора (параллельно стене).

Поставляется вместе с ЖК Монитором

**VS** Крепление для настенной установки (4)

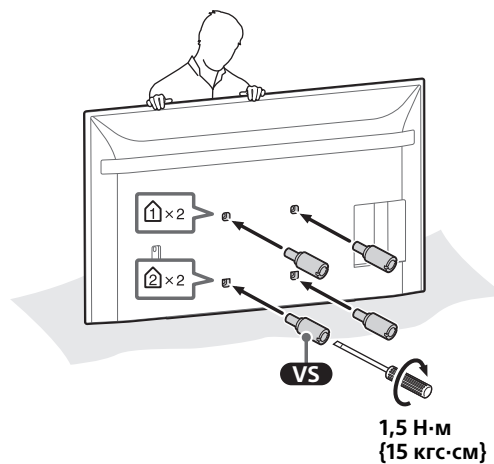
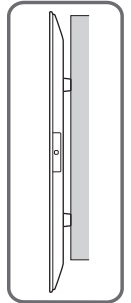
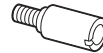

### Примечание

- Обязательно зафиксируйте детали кронштейна для настенной установки при установке на ЖК Мониторе. Монтаж деталей кронштейна для настенной установки необходимо выполнять только с помощью плоской отвертки. При использовании другого инструмента можно слишком сильно затянуть детали кронштейна для настенной установки, что приведет к повреждению ЖК Монитора.

### 3 Прикрепите Кронштейн для настенной установки (не входит в комплект), используя винты (не входит в комплект).



При использовании электрической отвертки установите крутящий момент примерно 1,5 Н·м {15 кгс·см}.

Не поднимайте кронштейн для настенной установки (не входит в комплект), если винты не затянуты (два винта для левой/правой стороны). Это может привести к деформации кронштейна для настенной установки или корпуса ЖК Монитора.

## Установка ЖК Монитора на стену с настольной подставкой\*1

\*1 Только для определенных регионов/стран/моделей.

### 1 Удалите винты с задней панели ЖК Монитора.

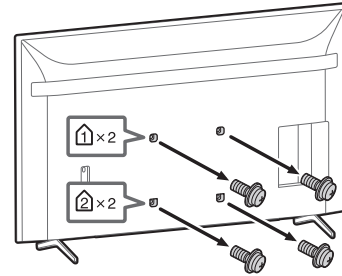

### 2 Прикрепите детали кронштейна для настенной установки (поставляемые вместе с ЖК Монитором) к задней панели ЖК Монитора (параллельно стене).

Поставляется вместе с ЖК Монитором

**VS** Крепление для настенной установки (4)

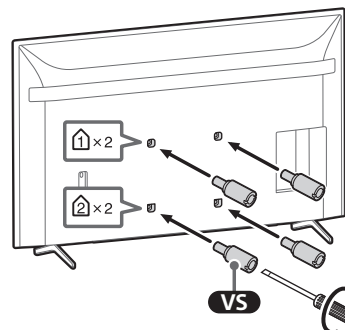
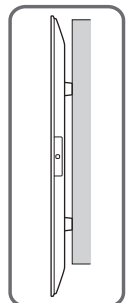
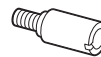

1,5 Н·м  
{15 кгс·см}



#### Примечание

- Обязательно зафиксируйте детали кронштейна для настенной установки при установке на ЖК Мониторе. Монтаж деталей кронштейна для настенной установки необходимо выполнять только с помощью плоской отвертки. При использовании другого инструмента можно слишком сильно затянуть детали кронштейна для настенной установки, что приведет к повреждению ЖК Монитора.

### 3 Прикрепите Кронштейн для настенной установки (не входит в комплект), используя винты (не входит в комплект).

Кронштейн для настенной установки (не входит в комплект)

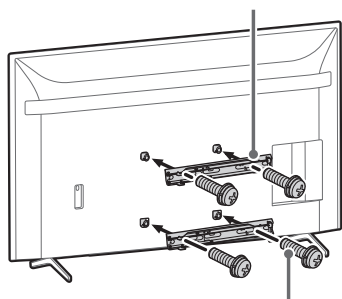

Винт (не входит в комплект)

При использовании электрической отвертки установите крутящий момент примерно 1,5 Н·м {15 кгс·см}.

Не поднимайте кронштейн для настенной установки (не входит в комплект), если винты не затянуты (два винта для левой/правой стороны). Это может привести к деформации кронштейна для настенной установки или корпуса ЖК Монитора.

### 4 Отсоединение настольной подставки от ЖК Монитора.

- 1 Извлекайте стороны настольной подставки поочередно. Крепко удерживайте настольную подставку двумя руками, пока другие приподнимают ЖК Монитор.

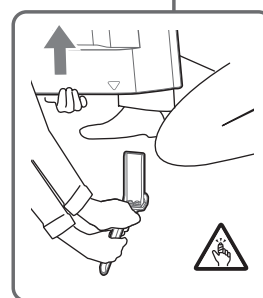
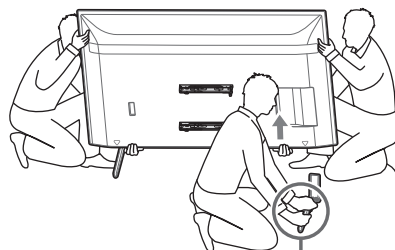

- 2 Повторите указанное действие и извлеките другую сторону настольной подставки.

#### Примечание

- Для отсоединения настольной подставки необходимо три или более человека.
- Будьте осторожны и не используйте чрезмерную силу при отсоединении настольной подставки от ЖК Монитора, так как это может привести к падению ЖК Монитора и травмированию кого-либо или повреждению ЖК Монитора.
- Будьте осторожны при обращении с настольной подставкой, чтобы предотвратить повреждение ЖК Монитора.
- Будьте осторожны при поднятии ЖК Монитора, так как настольная подставка может отсоединиться и упасть, что может привести к травме.
- Будьте осторожны при отсоединении настольной подставки от ЖК Монитора во избежание опрокидывания устройства и повреждения поверхности, на которой расположен ЖК Монитор.

### До уваги споживачів

Для встановлення цього виробу необхідно мати достатні знання та навички. Обов'язково доручіть установлення дилеру компанії Sony або підрядникам, які мають ліцензію, та зверніть особливу увагу на безпеку під час монтажу. Компанія Sony не несе жодної відповідальності за збитки і травми, спричинені неправильним використанням чи встановленням цього виробу, а також застосуванням виробів, відмінних від вказаного. Це не стосується ваших прав передбачених законом (якщо такі є).

## ЗАСТЕРЕЖЕННЯ

Якщо не дотримуватися заходів безпеки чи виріб використовується неправильно, це може призвести до серйозного травмування чи пожежі.

У цьому посібнику з експлуатації описано правильне поводження з виробом, а також наведено важливі застережні заходи, необхідні для уникнення нещасних випадків. Уважно прочитайте всі інструкції в цьому посібнику з експлуатації й ретельно виконуйте їх. Недотримання цієї вимоги може спричинити тяжку травму, серйозне пошкодження майна й ануляцію гарантії. Зберігайте цей посібник для перегляду в майбутньому.

### До уваги дилерів компанії Sony

Для встановлення цього виробу необхідно мати достатні знання та навички. Обов'язково уважно прочитайте цей посібник, щоб безпечно виконати роботи з монтажу. Компанія Sony не несе відповідальності за шкоду та травми, що виникли через неправильне поводження або неналежно виконаний монтаж. Після встановлення передайте цей посібник споживачу.

Дата виготовлення зазначена на виробі та упаковці на етикетці зі штрих-кодом у наступному форматі: YYYY/MM, де YYYY - рік, MM - місяць виготовлення.

Виробник: Соні Корпорейшн,  
1-7-1 Конан Мінато-ку Токіо,  
108-0075 Японія  
Зроблено в Китаї

## Відомості з безпеки

Під час розробки продуктів Sony безпека стоїть на першому місці. Однак, неправильне поводження з виробами може призвести до серйозних травм унаслідок пожежі, ураження електричним струмом, перекидання виробу чи його падіння. Щоб запобігти таким випадкам, обов'язково дотримуйтеся правил техніки безпеки.

## ПОПЕРЕДЖЕННЯ

### Зазначені вироби

Описані нижче вироби може бути змінено без повідомлення, їх може не бути в наявності або їхнє виробництво припинено.

Окремі моделі можуть бути недоступні в певних регіонах.

ПК монітор	FW-98BZ53L FW-98BZ50L FW-98BZ30L FW-85BZ40L FW-85BZ35L FW-85BZ30L FW-75BZ40L FW-75BZ35L FW-75BZ30L FW-75EZ20L FW-65BZ40L FW-65BZ35L FW-65BZ30L FW-65EZ20L FW-55BZ40L FW-55BZ35L FW-55BZ30L FW-55EZ20L FW-50BZ30L FW-50EZ20L FW-43BZ30L FW-43EZ20L
------------	--

## ЗАСТЕРЕЖЕННЯ

Якщо не дотримуватися наведених нижче застережних заходів, можливі серйозні травми чи смерть унаслідок пожежі, ураження електричним струмом чи перевертання або падіння виробу.

Уважно прочитайте всю інформацію з безпеки, описану в посібнику з експлуатації.

### Забезпечте достатньо простору навколо ПК монітора.

На ілюстрації нижче показано, скільки простору потрібно навколо ПК монітора. Обов'язково встановлюйте ПК монітор так, як показано на ілюстрації нижче.

#### Альбомна орієнтація

Одиниця вимірювання: мм

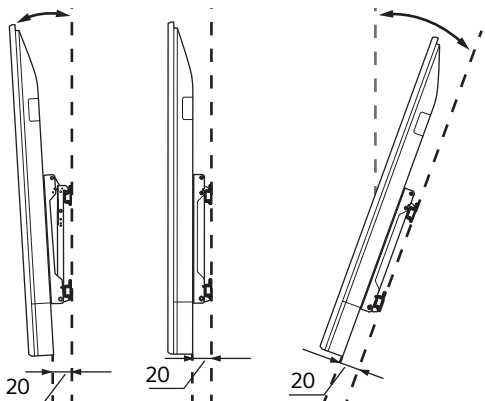
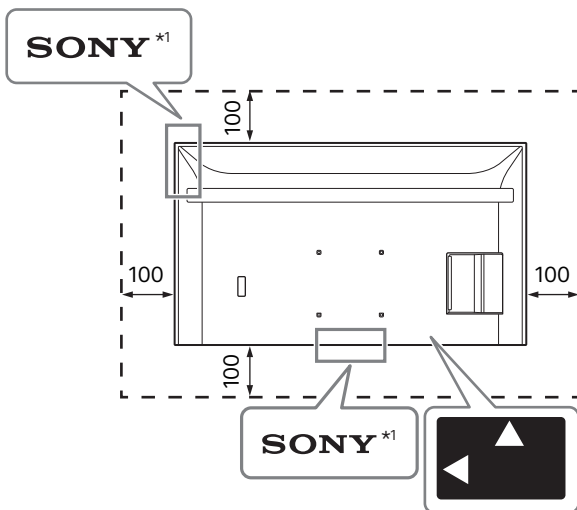

#### Книжкова орієнтація

Одиниця вимірювання: мм

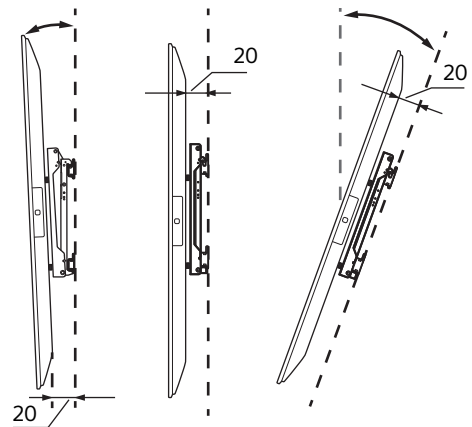
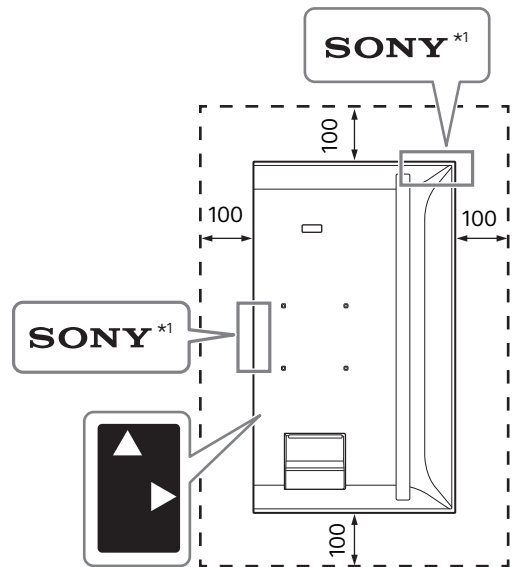

\*1 Лише для обмеженого регіону/країни/моделі.



### Не блокуйте вентиляційні отвори ПК монітора.

Якщо заблокувати вентиляційні отвори плівкою чи іншими об'єктами, всередині ПК монітора накопичиться тепло, яке може спричинити займання.

## Інше

- Якщо світлодіодні індикатори та ділянки навколо них накрити плівкою тощо, стан ПК монітора може не розпізнаватися і пульт ДУ може не працювати.
- Переносючи ПК монітор, тримайте його в альбомній орієнтації і будьте обережні, щоб не впустити ПК монітор, коли встановлюєте його. Не застосовуйте надмірну силу до ПК монітора, інакше можна його деформувати.

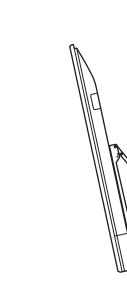
# Стиль встановлення

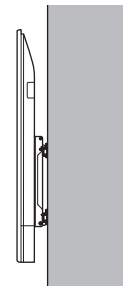
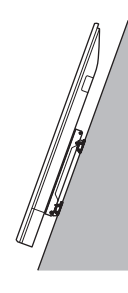
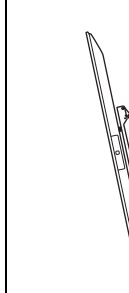
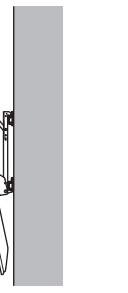
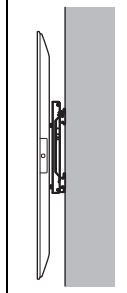
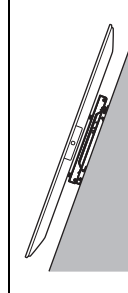
Назва моделі	Альбомна орієнтація				Книжкова орієнтація			
								
	~-20°	~-15°	0°	~+20°	~-20°	~-15°	0°	~+20°
FW-98BZ53L / 98BZ50L / 98BZ30L	-	✓	✓	✓	-	✓	✓	✓
FW-85BZ40L / 85BZ35L / 85BZ30L	✓	✓	✓	✓	-	✓	✓	✓
FW-75BZ40L / 75BZ35L / 75BZ30L	✓	✓	✓	✓	-	✓*3	✓*2	✓*1
FW-75EZ20L	✓	✓	✓	✓	-	✓	✓	✓*1
FW-65BZ40L / 65BZ35L / 65BZ30L	✓	✓	✓	✓	-	✓*2	✓*2	✓*2
FW-65EZ20L	✓	✓	✓	✓	-	✓	✓	✓
FW-55BZ40L / 55BZ35L / 55BZ30L	✓	✓	✓	✓*1	-	✓*3	✓*4	✓*2
FW-55EZ20L	✓	✓	✓	✓	-	✓	✓	✓
FW-50BZ30L	✓	✓	✓*5	✓*2	✓	✓	✓	✓
FW-50EZ20L	✓	✓	✓	✓	✓	✓	✓	✓
FW-43BZ30L	✓*1	✓*1	✓*5	✓*3	✓	✓	✓*2	✓*4
FW-43EZ20L	✓*2	✓*2	✓	✓	✓*3	✓*3	✓*3	✓*3

\*1 Робоча температура: 39 °C і нижче

\*2 Робоча температура: 38 °C і нижче

\*3 Робоча температура: 37 °C і нижче

\*4 Робоча температура: 36 °C і нижче

\*5 Робоча температура: 38 °C і нижче або простір 300 мм над ПК монітором

# Альбомний стиль

Довжина гвинтів для кронштейна для настінного кріплення різниться, залежно від товщини кронштейна для настінного кріплення. Дивіться ілюстрацію внизу.

## FW-98BZ53L / 98BZ50L / 98BZ30L

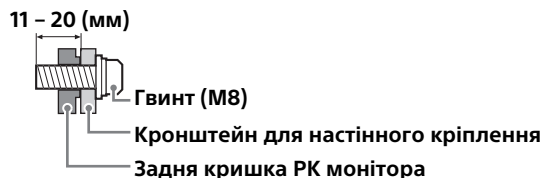

## FW-85BZ40L / 85BZ35L / 85BZ30L / 75BZ40L / 75BZ35L / 75BZ30L / 75EZ20L / 65BZ40L / 65BZ35L / 65BZ30L / 65EZ20L / 55BZ40L / 55BZ35L / 55BZ30L / 55EZ20L / 50BZ30L / 50EZ20L / 43BZ30L / 43EZ20L

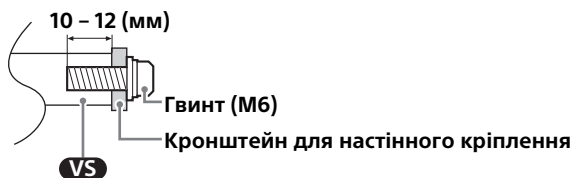

Розташування отворів для настінного кріплення шукайте в таблиці нижче.

Назва моделі	Розташування отворів для настінного кріплення $a \times b$
FW-98BZ53L / 98BZ50L / 98BZ30L	600 × 400 мм
FW-85BZ40L / 85BZ35L / 85BZ30L	400 × 400 мм
FW-75BZ40L / 75BZ35L / 75BZ30L / 75EZ20L / 65BZ40L / 65BZ35L / 65BZ30L / 65EZ20L / 55BZ40L / 55BZ35L / 55BZ30L / 55EZ20L	300 × 300 мм
FW-50BZ30L / 50EZ20L / 43BZ30L / 43EZ20L	200 × 200 мм

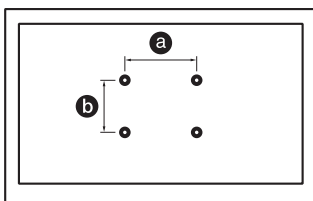

Обов'язково зберігайте невикористані гвинти та настільну підпору в безпечному місці, доки не знадобиться приєднати її. Тримайте гвинти подалі від малих дітей.

## FW-98BZ53L / 98BZ50L / 98BZ30L

### Встановлення ПК монітора на стіну з коробки\*1

\*1 Лише для обмеженого регіону/країни/моделі.

#### 1 Викрутіть гвинти із задньої панелі ПК монітора.

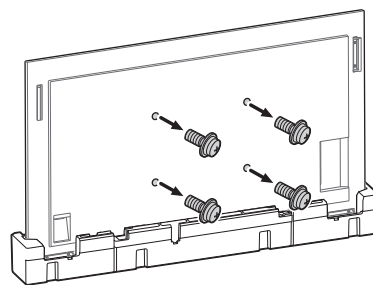

#### 2 Приєднайте Кронштейн для настінного кріплення (не входять до комплекту постачання) за допомогою гвинтів (не входять до комплекту постачання).

Кронштейн для настінного кріплення (не входять до комплекту постачання)

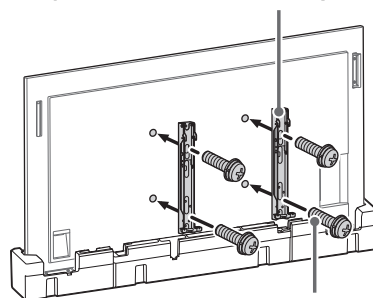

Гвинт (не входить до комплекту постачання)

Для електричної викрутки встановіть момент обертання приблизно 1,5 Н·м {15 кгс·см}. Не піднімайте кронштейн для настінного кріплення (не входить до комплекту постачання), поки не закріпите гвинти (по два гвинти зліва і справа). Це може призвести до деформування кронштейна для настінного кріплення чи корпусу ПК монітора.

## Встановлення РК монітора на стіну з настільної підпори\*1

\*1 Лише для обмеженого регіону/країни/ моделі.

### 1 Зніміть кришки з підпори.

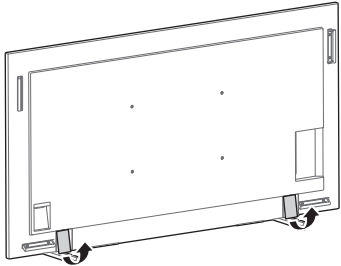

### 2 Викрутіть гвинти із задньої панелі РК монітора.

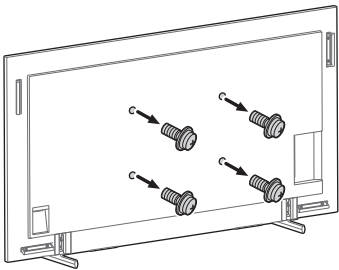

### 3 Приєднайте Кронштейн для настінного кріплення (не входять до комплекту постачання) за допомогою гвинтів (не входять до комплекту постачання).

Кронштейн для настінного кріплення (не входять до комплекту постачання)

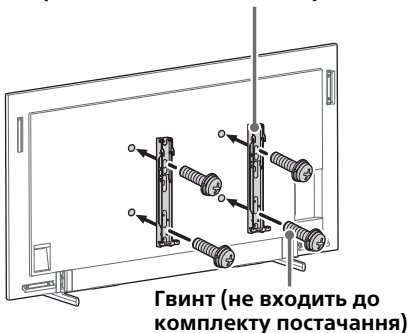

Для електричної викрутки встановіть момент обертання приблизно 1,5 Н·м {15 кгс·см}. Не піднімайте кронштейн для настінного кріплення (не входить до комплекту постачання), поки не закріпите гвинти (по два гвинти зліва і справа). Це може призвести до деформування кронштейна для настінного кріплення чи корпусу РК монітора.

### 4 Від'єднання настільної підпори від РК монітора.

Щоб від'єднати настільну підпору від панелі РК монітора, викрутіть гвинти ↑.

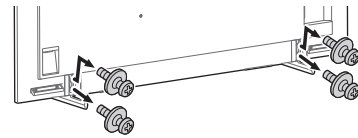

#### Примітка

- Піднімайте РК монітор обережно, оскільки від'єднана настільна підпора може перекинутися і травмувати людей.
- Будьте вкрай обережними, коли знімаєте настільну підпору з РК монітора. Якщо підпора впаде, вона може пошкодити поверхню, на якій тримається РК монітор.

FW-85BZ40L / 85BZ35L / 85BZ30L / 75BZ40L / 75BZ35L / 75BZ30L / 75EZ20L / 65BZ40L / 65BZ35L / 65BZ30L / 65EZ20L / 55BZ40L / 55BZ35L / 55BZ30L / 55EZ20L / 50BZ30L / 50EZ20L / 43BZ30L / 43EZ20L

## Встановлення РК монітора на стіну з коробки\*1

\*1 Лише для обмеженого регіону/країни/ моделі.

### 1 Викрутіть гвинти із задньої панелі РК монітора.

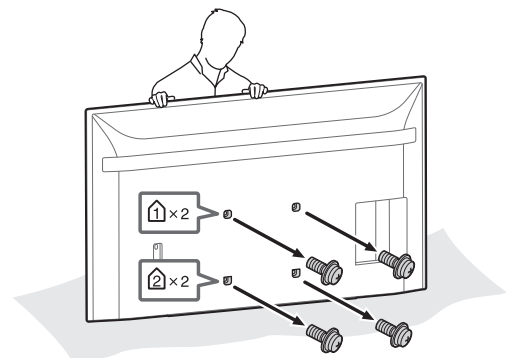

## 2 Прикріпіть настінне кріплення (додається до РК монітора) ззаду РК монітора (так, щоб кріплення було паралельне до стіни).

Додається до РК монітора

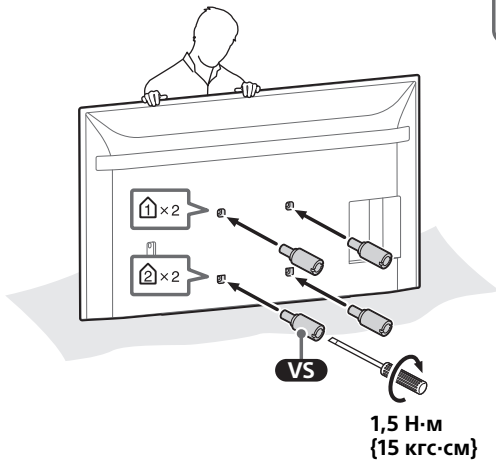
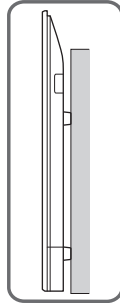

### Примітка

- Приєднуючи настінне кріплення до РК монітора, затягніть його гвинти. Установлюючи настінне кріплення, використовуйте лише викрутку з плоским шліцом. Використання іншого інструмента може призвести до надмірного затягування гвинтів настінного кріплення та пошкодження РК монітора.

## 3 Приєднайте Кронштейн для настінного кріплення (не входять до комплекту постачання) за допомогою гвинтів (не входять до комплекту постачання).



Для електричної викрутки встановіть момент обертання приблизно 1,5 Н·м {15 кгс·см}. Не піднімайте кронштейн для настінного кріплення (не входять до комплекту постачання), поки не закріпите гвинти (по два гвинти зліва і справа). Це може призвести до деформування кронштейна для настінного кріплення чи корпусу РК монітора.

## Встановлення РК монітора на стіну з настільної підпори\*1

\*1 Лише для обмеженого регіону/країни/моделі.

## 1 Викрутіть гвинти із задньої панелі РК монітора.

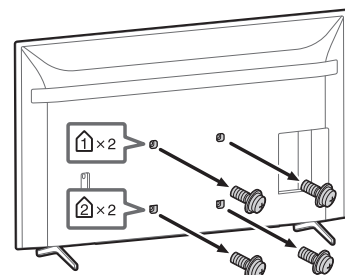

## 2 Прикріпіть настінне кріплення (додається до РК монітора) ззаду РК монітора (так, щоб кріплення було паралельне до стіни).

Додається до РК монітора

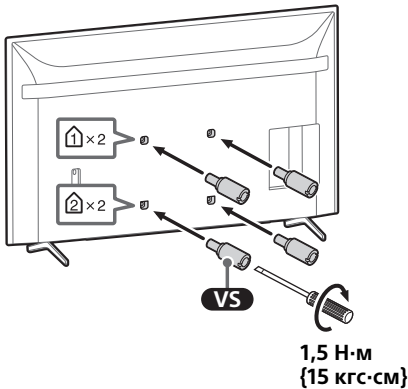
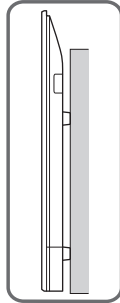

### Примітка

- Приєднуючи настінне кріплення до РК монітора, затягніть його гвинти. Установлюючи настінне кріплення, використовуйте лише викрутку з плоским шліцом. Використання іншого інструмента може призвести до надмірного затягування гвинтів настінного кріплення та пошкодження РК монітора.

## 3 Приєднайте Кронштейн для настінного кріплення (не входять до комплекту постачання) за допомогою гвинтів (не входять до комплекту постачання).

Кронштейн для настінного кріплення (не входять до комплекту постачання)

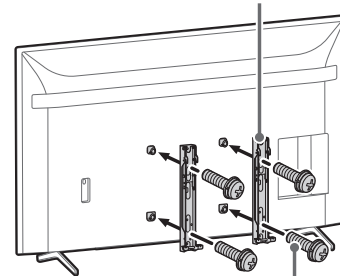

Гвинт (не входить до комплекту постачання)

Для електричної викрутки встановіть момент обертання приблизно 1,5 Н·м {15 кгс·см}. Не піднімайте кронштейн для настінного кріплення (не входить до комплекту постачання), поки не закріпите гвинти (по два гвинти зліва і справа). Це може призвести до деформування кронштейна для настінного кріплення чи корпусу РК монітора.



## 4 Від'єднання настільної підпори від ПК монітора.

- 1 Знімайте одну сторону настільної підпори за раз. Міцно тримайте настільну підпору двома руками, в той час як інші особи підіймають ПК монітор.

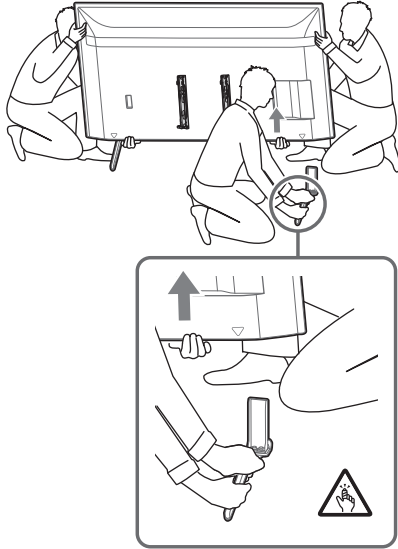

- 2 Повторіть попередній крок та зніміть іншу сторону настільної підпори.

### Примітка

- Щонайменше три особи потрібно, щоб від'єднати настільну підпору ПК монітора.
- Намагайтеся не застосовувати надмірну силу, від'єднуючи настільну підпору від ПК монітора, адже це може призвести до падіння ПК монітора і стати причиною травмування людей або пошкодження ПК монітора.
- Обережно поводьтеся з настільною підпорою, щоб не пошкодити ПК монітор.
- Піднімайте ПК монітор обережно, оскільки від'єднана настільна підпора може перекинутися і травмувати людей.
- Будьте вкрай обережними, коли зніматимете настільну підпору з ПК монітора. Якщо підпора впаде, вона може пошкодити поверхню, на якій тримається ПК монітор.

# Книжковий стиль

Довжина гвинтів для кронштейна для настінного кріплення різниться, залежно від товщини кронштейна для настінного кріплення. Дивіться ілюстрацію внизу.

## FW-98BZ53L / 98BZ50L / 98BZ30L

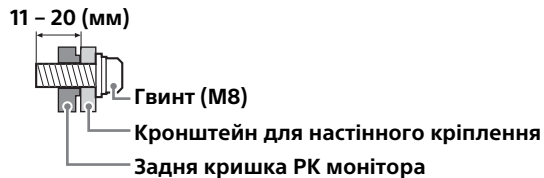

## FW-85BZ40L / 85BZ35L / 85BZ30L / 75BZ40L / 75BZ35L / 75BZ30L / 75EZ20L / 65BZ40L / 65BZ35L / 65BZ30L / 65EZ20L / 55BZ40L / 55BZ35L / 55BZ30L / 55EZ20L / 50BZ30L / 50EZ20L / 43BZ30L / 43EZ20L

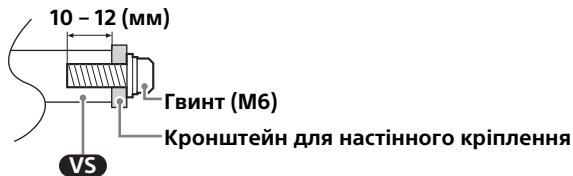

Розташування отворів для настінного кріплення шукайте в таблиці нижче.

Назва моделі	Розташування отворів для настінного кріплення
	<b>a × b</b>
FW-98BZ53L / 98BZ50L / 98BZ30L	600 × 400 мм
FW-85BZ40L / 85BZ35L / 85BZ30L	400 × 400 мм
FW-75BZ40L / 75BZ35L / 75BZ30L / 75EZ20L / 65BZ40L / 65BZ35L / 65BZ30L / 65EZ20L / 55BZ40L / 55BZ35L / 55BZ30L / 55EZ20L	300 × 300 мм
FW-50BZ30L / 50EZ20L / 43BZ30L / 43EZ20L	200 × 200 мм

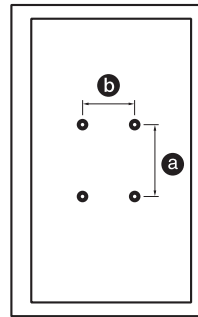

Обов'язково зберігайте невикористані гвинти та настільну підпору в безпечному місці, доки не знадобиться приєднати її. Тримайте гвинти подалі від малих дітей.

## FW-98BZ53L / 98BZ50L / 98BZ30L

### Встановлення ПК монітора на стіну з коробки\*1

\*1 Лише для обмеженого регіону/країни/моделі.

## 1 Викрутіть гвинти із задньої панелі ПК монітора.

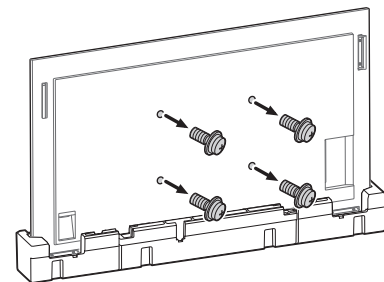

## 2 Приєднайте Кронштейн для настінного кріплення (не входять до комплекту постачання) за допомогою гвинтів (не входять до комплекту постачання).

Кронштейн для настінного кріплення (не входять до комплекту постачання)

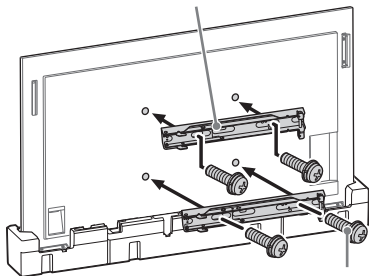

Гвинт (не входять до комплекту постачання)

Для електричної викрутки встановіть момент обертання приблизно 1,5 Н·м {15 кгс·см}. Не піднімайте кронштейн для настінного кріплення (не входять до комплекту постачання), поки не закріпите гвинти (по два гвинти зліва і справа). Це може призвести до деформування кронштейна для настінного кріплення чи корпусу ПК монітора.

## Встановлення ПК монітора на стіну з настільної підпори\*1

\*1 Лише для обмеженого регіону/країни/моделі.

### 1 Зніміть кришки з підпори.

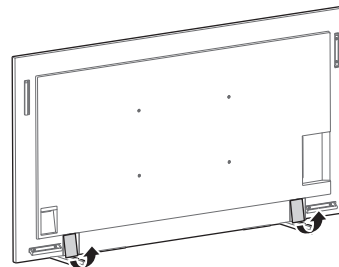

### 2 Викрутіть гвинти із задньої панелі ПК монітора.

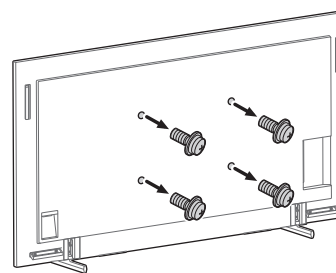

### 3 Приєднайте Кронштейн для настінного кріплення (не входять до комплекту постачання) за допомогою гвинтів (не входять до комплекту постачання).

Кронштейн для настінного кріплення (не входять до комплекту постачання)

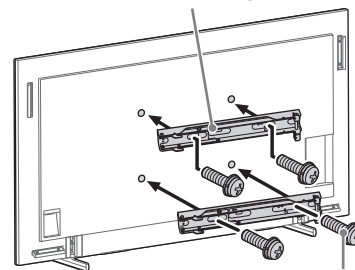

Гвинт (не входять до комплекту постачання)

Для електричної викрутки встановіть момент обертання приблизно 1,5 Н·м {15 кгс·см}. Не піднімайте кронштейн для настінного кріплення (не входить до комплекту постачання), поки не закріпите гвинти (по два гвинти зліва і справа). Це може призвести до деформування кронштейна для настінного кріплення чи корпусу РК монітора.

## 4 Від'єднання настільної підпори від РК монітора.

Щоб від'єднати настільну підпору від панелі РК монітора, викрутіть гвинти .

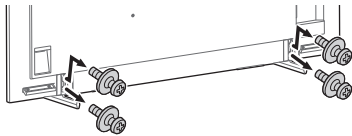

### Примітка

- Піднімайте РК монітор обережно, оскільки від'єднана настільна підпора може перекинутися і травмувати людей.
- Будьте вкрай обережними, коли знімаєте настільну підпору з РК монітора. Якщо підпора впаде, вона може пошкодити поверхню, на якій тримається РК монітор.

FW-85BZ40L / 85BZ35L / 85BZ30L / 75BZ40L / 75BZ35L / 75BZ30L / 75EZ20L / 65BZ40L / 65BZ35L / 65BZ30L / 65EZ20L / 55BZ40L / 55BZ35L / 55BZ30L / 55EZ20L / 50BZ30L / 50EZ20L / 43BZ30L / 43EZ20L

## Встановлення РК монітора на стіну з коробки\*1

\*1 Лише для обмеженого регіону/країни/моделі.

## 1 Викрутіть гвинти із задньої панелі РК монітора.

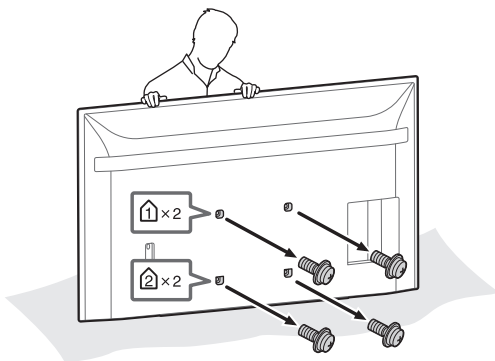

## 2 Прикріпіть настінне кріплення (додається до РК монітора) ззаду РК монітора (так, щоб кріплення було паралельне до стіни).

Додається до РК монітора

**VS** Настінне кріплення (4)

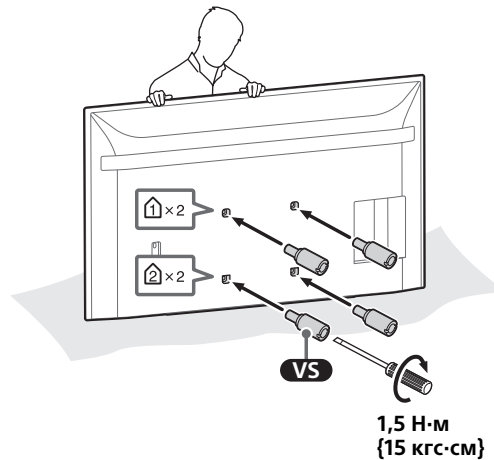
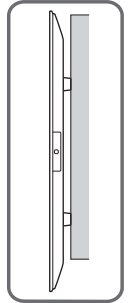
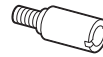

### Примітка

- Приєднуючи настінне кріплення до РК монітора, затягніть його гвинти. Установлюючи настінне кріплення, використовуйте лише викрутку з плоским шліцом. Використання іншого інструмента може призвести до надмірного затягування гвинтів настінного кріплення та пошкодження РК монітора.

### 3 Приєднайте Кронштейн для настінного кріплення (не входять до комплекту постачання) за допомогою гвинтів (не входять до комплекту постачання).



Для електричної викрутки встановіть момент обертання приблизно 1,5 Н·м {15 кгс·см}. Не піднімайте кронштейн для настінного кріплення (не входять до комплекту постачання), поки не закріпите гвинти (по два гвинти зліва і справа). Це може призвести до деформування кронштейна для настінного кріплення чи корпусу РК монітора.

### Встановлення РК монітора на стіну з настільної підпори\*1

\*1 Лише для обмеженого регіону/країни/моделі.

#### 1 Викрутіть гвинти із задньої панелі РК монітора.

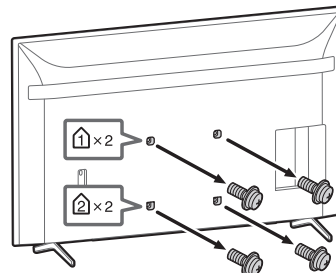

#### 2 Прикріпіть настінне кріплення (додається до РК монітора) ззаду РК монітора (так, щоб кріплення було паралельне до стіни).

Додається до РК монітора

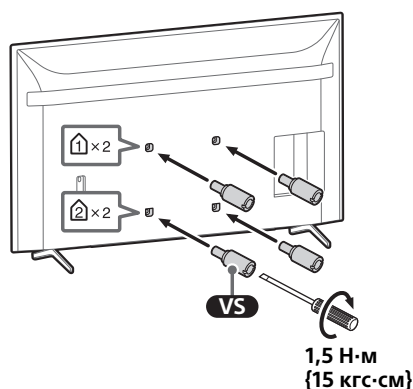
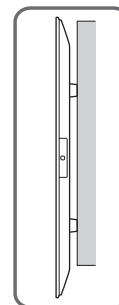

#### Примітка

- Приєднуючи настінне кріплення до ПК монітора, затягніть його гвинти. Установлюючи настінне кріплення, використовуйте лише викрутку з плоским шлицем. Використання іншого інструмента може призвести до надмірного затягування гвинтів настінного кріплення та пошкодження ПК монітора.

### 3 Приєднайте Кронштейн для настінного кріплення (не входять до комплекту постачання) за допомогою гвинтів (не входять до комплекту постачання).

Кронштейн для настінного кріплення (не входять до комплекту постачання)

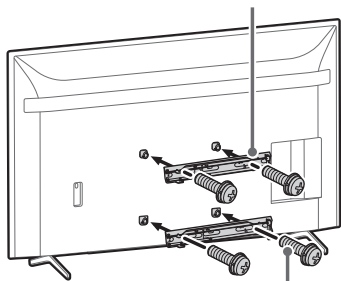

Гвинт (не входить до комплекту постачання)

Для електричної викрутки встановіть момент обертання приблизно 1,5 Н·м {15 кгс·см}. Не піднімайте кронштейн для настінного кріплення (не входить до комплекту постачання), поки не закріпите гвинти (по два гвинти зліва і справа). Це може призвести до деформування кронштейна для настінного кріплення чи корпусу ПК монітора.

### 4 Від'єднання настільної підпори від ПК монітора.

- 1 Знімайте одну сторону настільної підпори за раз. Міцно тримайте настільну підпору двома руками, в той час як інші особи підіймають ПК монітор.

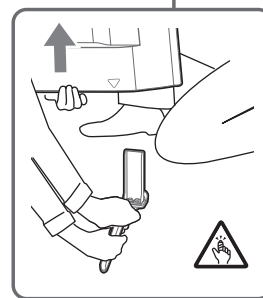
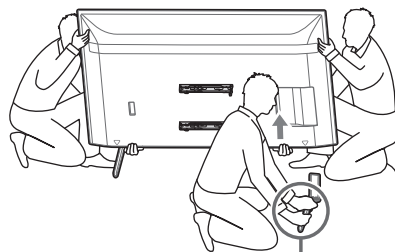

- 2 Повторіть попередній крок та зніміть іншу сторону настільної підпори.

#### Примітка

- Щонайменше три особи потрібно, щоб від'єднати настільну підпору ПК монітора.
- Намагайтеся не застосовувати надмірну силу, від'єднуючи настільну підпору від ПК монітора, адже це може призвести до падіння ПК монітора і стати причиною травмування людей або пошкодження ПК монітора.
- Обережно поводьтеся з настільною підпорою, щоб не пошкодити ПК монітор.
- Піднімайте ПК монітор обережно, оскільки від'єднана настільна підпора може перекинутися і травмувати людей.
- Будьте вкрай обережними, коли зніматимете настільну підпору з ПК монітора. Якщо підпора впаде, вона може пошкодити поверхню, на якій тримається ПК монітор.

## Klientidele

Käesoleva toote paigaldamine eeldab piisavat asjatundlikkust. Laske paigaldamine teostada kas Sony edasimüüjatel või litsentsitud töövõtjatel ja pöörake paigaldamise käigus erilist tähelepanu ohutusele. Sony ei ole vastutav mis tahes kahjustuste või vigastuste eest, mis on tingitud nõuetele mittevastavast käsitsemisest või paigaldamisest või ettenähtust erineva toote paigaldamisest. See ei mõjuta teie seadusejärgseid õigusi (kui neid on).

## HOIATUS

Ettevaatusabinõude eiramine või toote ebaõige kasutamine võib põhjustada tõsiseid vigastusi või süttimist.

Käesolev kasutusjuhend tutvustab toote õiget kasutamist ja olulisi ettevaatusabinõusid õnnetuste vältimiseks. Teie kohus on lugeda hoolikalt kõiki selles kasutusjuhendis sisalduvaid suuniseid, teha need endale selgeks ning neid järgida. Selle juhise eiramisega võivad kaasneda rasked kehavigastused või varakahju ning see võib tühistada garantii. Säilitage juhend edaspidiseks kasutamiseks.

### Sony edasimüüjatele

Käesoleva toote paigaldamine eeldab piisavat asjatundlikkust. Ohutuks paigaldamiseks lugege hoolikalt seda juhendit. Sony ei vastuta kahjustuste või vigastuste eest, mis on tingitud toote valest kasutamisest või ebakorrektest paigaldusest. Andke see juhend pärast paigalduse lõpetamist kliendile.

## Ohutusest

Sony toodete loomisel on lähtutud ohutusest. Toodete vale kasutamine võib tekitada tõsiseid vigastusi tulekahju, elektrilöögi, toote ümberminemise või kukkumise tagajärjel. Nimetatud õnnetuste vältimiseks tuleb järgida ohutusabinõusid.

## ETTEVAATUST

### Sobivad tooted

Järgmisi tooteid võidakse muuta etteteatamata, need võivad olla laost otsas või nende tootmine lõpetatud.

Mõned mudelid ei pruugi teatud piirkondades olla saadaval.

LCD-kuvar	FW-98BZ53L FW-98BZ50L FW-98BZ30L FW-85BZ40L FW-85BZ35L FW-85BZ30L FW-75BZ40L FW-75BZ35L FW-75BZ30L FW-75EZ20L FW-65BZ40L FW-65BZ35L FW-65BZ30L FW-65EZ20L FW-55BZ40L FW-55BZ35L FW-55BZ30L FW-55EZ20L FW-50BZ30L FW-50EZ20L FW-43BZ30L FW-43EZ20L
-----------	--

## HOIATUS

Kui järgmisi ettevaatusabinõusid ei järgita, võib see põhjustada süttimise, elektrilöögi, toote ümber või maha kukkumise tõttu tõsiseid vigastusi või surma.

Lugege selle kasutusjuhendi ohutusteave kindlasti hoolikalt läbi.

## Tagage LCD-kuvari ümber piisav vaba ruum.

Järgmisel joonisel on näidatud, kui palju vaba ruumi on vajalik LCD-kuvari ümber.

Paigaldage LCD-kuvar kindlasti järgmisel joonisel toodud paigutuses.

### Horisontaalne

Ühik: mm

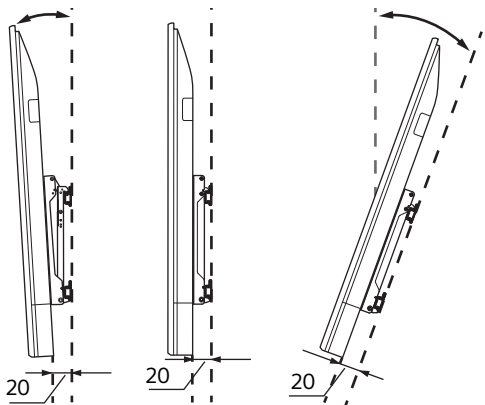
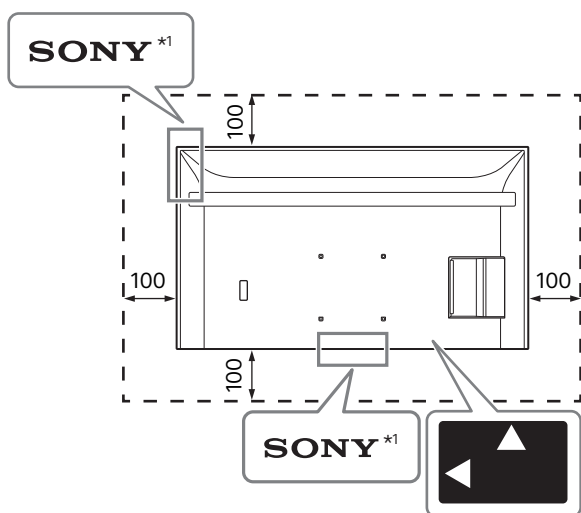

### Vertikaalne

Ühik: mm

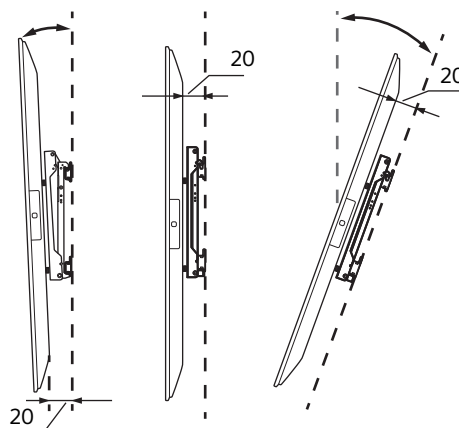
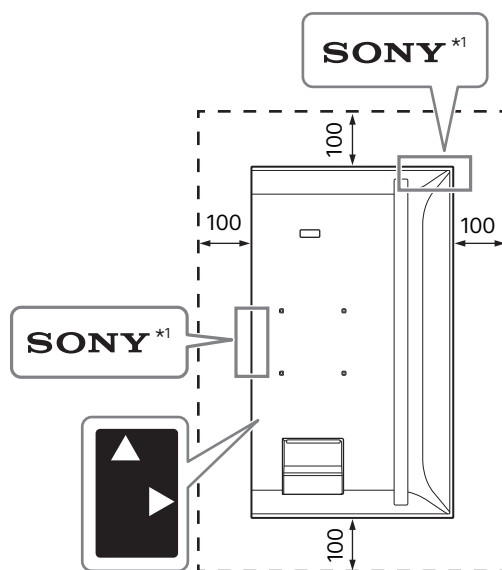

\*1 Ainult teatud piirkondade/riikide/mudelite jaoks.

## Ärge blokeeri LCD-kuvari ventilatsiooniavasid.

Ventilatsiooniavade blokeerimine kleplindi või muude esemetega põhjustab kuumuse kogunemist LCD-kuvari sees ja võib põhjustada omakorda süttimist.

## Muu

- Kui katate LED-indikaatori ja selle ümbruse kleplindi või muude esemetega, ei ole võimalik LCD-kuvari olekut näha ja juhtpult ei pruugi töötada.
- LCD-kuvari kandmisel hoidke seda horisontaalselt ja tagage paigaldamisel, et te ei kukutaks seda maha. Ärge avaldage LCD-kuvarile liigset survet, sest see võib deformeeruda.



# Paigaldusviis

Mudeli nimi	Horisontaalne				Vertikaalne			
	~-20°	~-15°	0°	~+20°	~-20°	~-15°	0°	~+20°
FW-98BZ53L / 98BZ50L / 98BZ30L	-	✓	✓	✓	-	✓	✓	✓
FW-85BZ40L / 85BZ35L / 85BZ30L	✓	✓	✓	✓	-	✓	✓	✓
FW-75BZ40L / 75BZ35L / 75BZ30L	✓	✓	✓	✓	-	✓*3	✓*2	✓*1
FW-75EZ20L	✓	✓	✓	✓	-	✓	✓	✓*1
FW-65BZ40L / 65BZ35L / 65BZ30L	✓	✓	✓	✓	-	✓*2	✓*2	✓*2
FW-65EZ20L	✓	✓	✓	✓	-	✓	✓	✓
FW-55BZ40L / 55BZ35L / 55BZ30L	✓	✓	✓	✓*1	-	✓*3	✓*4	✓*2
FW-55EZ20L	✓	✓	✓	✓	-	✓	✓	✓
FW-50BZ30L	✓	✓	✓*5	✓*2	✓	✓	✓	✓
FW-50EZ20L	✓	✓	✓	✓	✓	✓	✓	✓
FW-43BZ30L	✓*1	✓*1	✓*5	✓*3	✓	✓	✓*2	✓*4
FW-43EZ20L	✓*2	✓*2	✓	✓	✓*3	✓*3	✓*3	✓*3

\*1 Töötemperatuur: 39 °C ja madalam

\*2 Töötemperatuur: 38 °C ja madalam

\*3 Töötemperatuur: 37 °C ja madalam

\*4 Töötemperatuur: 36 °C ja madalam

\*5 Töötemperatuur: 38 °C ja madalam või tagage 300 mm suurune vaba ruum LCD-kuvari kohal

# Horisontaalsel viisil

Seinale paigaldamise kinnituse kruvi pikkus oleneb kinnituse paksusest. Vt joonist allpool.

## FW-98BZ53L / 98BZ50L / 98BZ30L

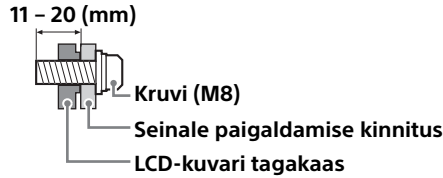

## FW-85BZ40L / 85BZ35L / 85BZ30L / 75BZ40L / 75BZ35L / 75BZ30L / 75EZ20L / 65BZ40L / 65BZ35L / 65BZ30L / 65EZ20L / 55BZ40L / 55BZ35L / 55BZ30L / 55EZ20L / 50BZ30L / 50EZ20L / 43BZ30L / 43EZ20L

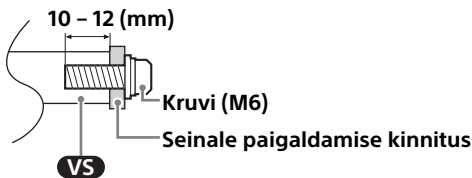

Seinakinnituse avade muurit vt järgmisest tabelist.

Mudeli nimi	Seinakinnituse avade muster
	<b>a × b</b>
FW-98BZ53L / 98BZ50L / 98BZ30L	600 × 400 mm
FW-85BZ40L / 85BZ35L / 85BZ30L	400 × 400 mm
FW-75BZ40L / 75BZ35L / 75BZ30L / 75EZ20L / 65BZ40L / 65BZ35L / 65BZ30L / 65EZ20L / 55BZ40L / 55BZ35L / 55BZ30L / 55EZ20L	300 × 300 mm
FW-50BZ30L / 50EZ20L / 43BZ30L / 43EZ20L	200 × 200 mm

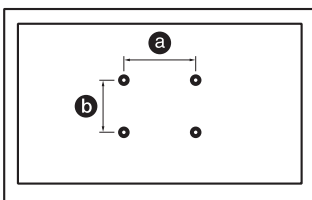

Hoidke kasutamata kruvisid ja lauapealset alust kindlas kohas, kuni olete valmis lauapealse aluse paigaldamiseks. Hoidke kruvid väikelastele kättesaamatus kohas.

## FW-98BZ53L / 98BZ50L / 98BZ30L

### LCD-kuvari paigaldamine otse korbist seinale\*1

\*1 Ainult teatud piirkondade/riikide/mudelite jaoks.

#### 1 Eemaldage LCD-kuvari tagaküljelt kruvid.

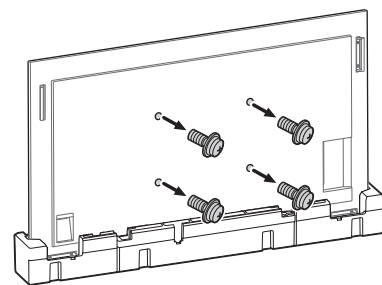

#### 2 Ühendage kruvidega (pole komplektis) Seinale paigaldamise kinnitus (pole komplektis).

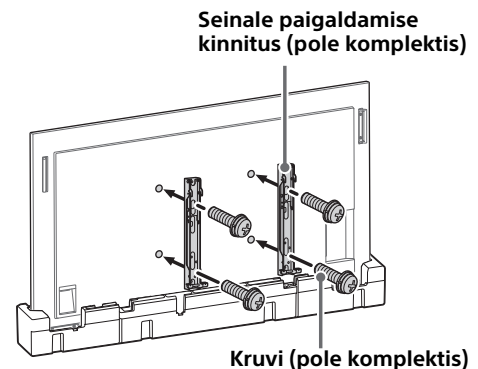

Kui kasutate elektroonilist kruvikeerajat, seadistage kinnitusemomendiks umbes 1,5 N·m {15 kgf·cm}. Ärge tõstke seinale paigaldamise kinnitust (ei kuulu toote komplekti) enne, kui kruvid on kinnitatud (kaks kruvi vasakule ja paremale). See võib väänata seinale paigaldamise kinnitust või LCD-kuvari ümbrist.

## LCD-kuvari paigaldamine lauapeelselt aluselt seinale\*1

\*1 Ainult teatud piirkondade/riikide/mudelite jaoks.

### 1 Eemaldage aluse katted.

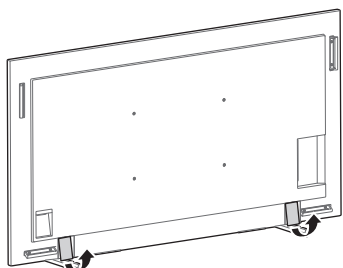

### 2 Eemaldage LCD-kuvari tagaküljelt kruvid.

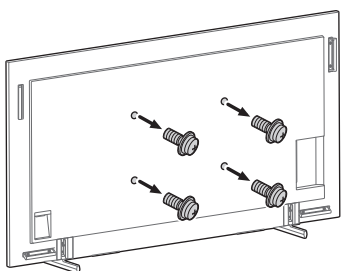

### 3 Ühendage kruvidega (pole komplektis) Seinale paigaldamise kinnitus (pole komplektis).

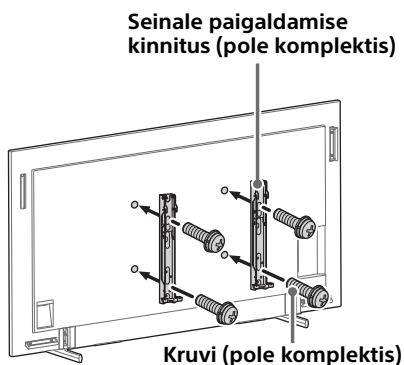

Kui kasutate elektroonilist kruvikeerajat, seadistage kinnitusemomendiks umbes 1,5 N·m {15 kgf·cm}.

Ärge tõstke seinale paigaldamise kinnitust (ei kuulu toote komplekti) enne, kui kruvid on kinnitatud (kaks kruvi vasakule ja paremale). See võib väänata seinale paigaldamise kinnitust või LCD-kuvari ümbrist.

### 4 Eemaldage LCD-kuvarilt lauapealne alus.

LCD-kuvarilt lauapealse aluse eemaldamiseks eemaldage kruvid ↑.

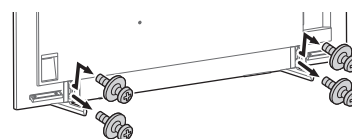

#### Märkus

- Olge ettevaatlik, kui tõstate lauapealse aluse eemaldamisel LCD-kuvarit, kuna lauapealne alus võib ümber kukkuda ja põhjustada kehavigastusi.
- Kui eemaldate LCD-kuvarilt lauapealse aluse, olge ettevaatlik, et see ümber ei kukuks ega kahjustaks LCD-kuvari all olevat pinda.

FW-85BZ40L / 85BZ35L / 85BZ30L / 75BZ40L / 75BZ35L / 75BZ30L / 75EZ20L / 65BZ40L / 65BZ35L / 65BZ30L / 65EZ20L / 55BZ40L / 55BZ35L / 55BZ30L / 55EZ20L / 50BZ30L / 50EZ20L / 43BZ30L / 43EZ20L

## LCD-kuvari paigaldamine otse karbist seinale\*1

\*1 Ainult teatud piirkondade/riikide/mudelite jaoks.

### 1 Eemaldage LCD-kuvari tagaküljelt kruvid.

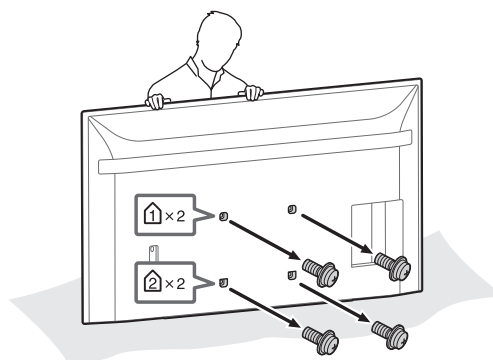

## 2 Kinnitage seinale paigaldamise ühendus (kuulub LCD-kuvari komplekti) LCD-kuvari tagaküljele (et LCD-kuvar püsiks seinaga paralleelne).

Kuulub LCD-kuvari komplekti

**VS** Seinale paigaldamise ühendus (4)

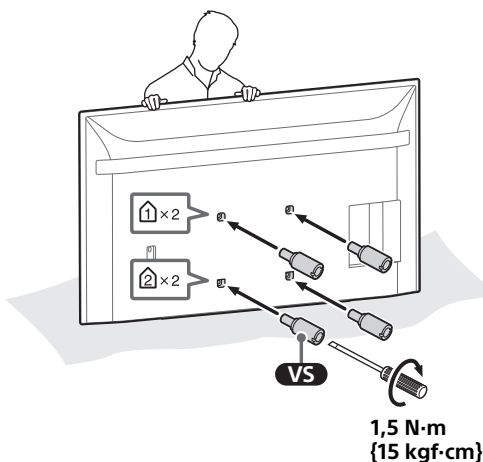
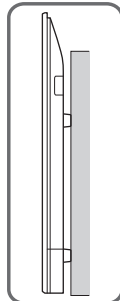
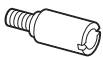

### Märkus

- Kinnitage seinale paigaldamise ühendus kindlalt LCD-kuvariga. Kasutage seinale paigaldamise ühenduse kinnitamiseks miinuskravikeerajat. Muu töövahendi kasutamisel võite seinale paigaldamise ühenduse kinnitamisel kasutada liiga suurt jõudu ja LCD-kuvarit kahjustada.

## 3 Ühendage kruvidega (pole komplektis) Seinale paigaldamise kinnitus (pole komplektis).

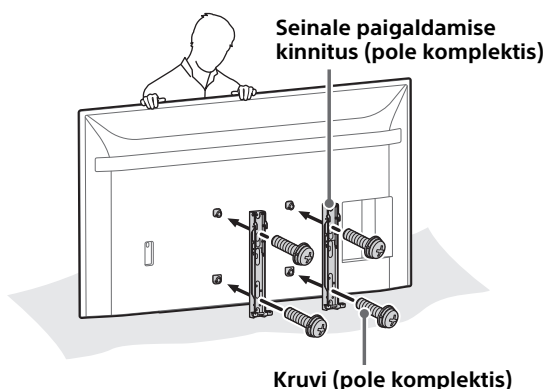

Kui kasutate elektroonilist kravikeerajat, seadistage kinnitusmomendiks umbes 1,5 N·m {15 kgf·cm}.

Ärge tõstke seinale paigaldamise kinnitust (ei kuulu toote komplekti) enne, kui kruvid on kinnitatud (kaks kruvi vasakule ja paremale). See võib väänata seinale paigaldamise kinnitust või LCD-kuvari ümbrist.

## LCD-kuvari paigaldamine lauapealselt aluselt seinale\*1

\*1 Ainult teatud piirkondade/riikide/mudelite jaoks.

## 1 Eemaldage LCD-kuvari tagaküljelt kruvid.

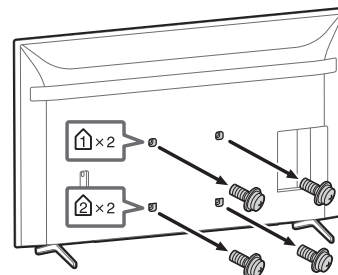

## 2 Kinnitage seinale paigaldamise ühendus (kuulub LCD-kuvari komplekti) LCD-kuvari tagaküljele (et LCD-kuvar püsiks seinaga paralleelne).

Kuulub LCD-kuvari komplekti

**VS** Seinale paigaldamise ühendus (4)

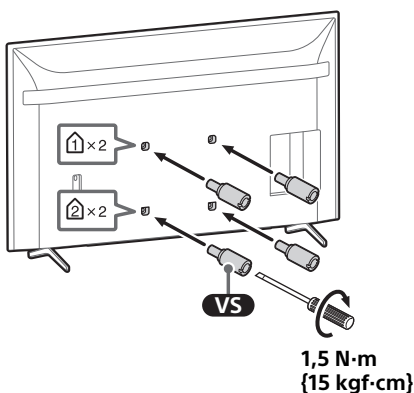
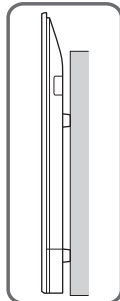
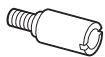

### Märkus

- Kinnitage seinale paigaldamise ühendus kindlalt LCD-kuvariga. Kasutage seinale paigaldamise ühenduse kinnitamiseks miinuskruvikeerajat. Muu töövahendi kasutamisel võite seinale paigaldamise ühenduse kinnitamisel kasutada liiga suurt jõudu ja LCD-kuvarit kahjustada.

## 3 Ühendage kruvidega (pole komplektis) Seinale paigaldamise kinnitus (pole komplektis).

Seinale paigaldamise kinnitus (pole komplektis)

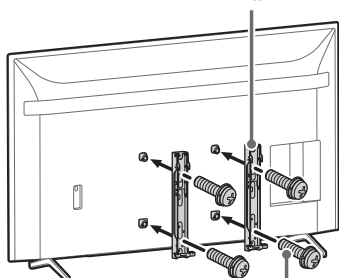

Kruvi (pole komplektis)

Kui kasutate elektroonilist kruvikeerajat, seadistage kinnitusmomendiks umbes 1,5 N·m {15 kgf·cm}.

Ärge tõstke seinale paigaldamise kinnitust (ei kuulu toote komplekti) enne, kui kruvid on kinnitatud (kaks kruvi vasakule ja paremale). See võib väänata seinale paigaldamise kinnitust või LCD-kuvari ümbrist.

## 4 Eemaldage LCD-kuvarilt lauapealne alus.

- 1 Eemaldage korraga üks lauapealse aluse pool. Hoidke mõlema käega lauapealsest alusest kindlalt kinni, samal ajal kui keegi teine LCD-kuvarit üles tõstab.

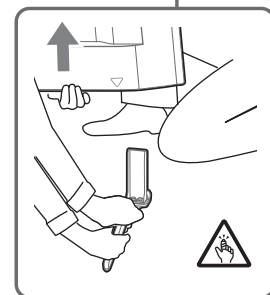
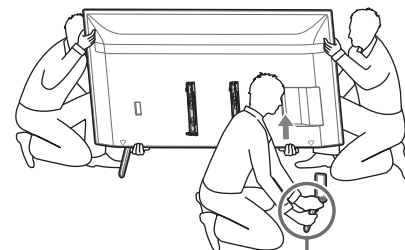

- 2 Korra eelmist etappi ja eemaldage aluse teine pool.

### Märkus

- Kolm või enam inimest peavad eemaldama lauapealse aluse.
- Ärge kasutage lauapealse aluse eemaldamisel LCD-kuvarist liigset jõudu, sest selle tulemusel võib LCD-kuvari komplekt kukkuda ning põhjustada inimvigastusi või LCD-kuvari füüsilisi kahjustusi.
- LCD-kuvari kahjustuste vältimiseks käsitsege lauapealset alust ettevaatlikult.
- Olge ettevaatlik, kui tõstate lauapealse aluse eemaldamisel LCD-kuvarit, kuna lauapealne alus võib ümber kukkuda ja põhjustada kehavigastusi.
- Kui eemaldate LCD-kuvarilt lauapealse aluse, olge ettevaatlik, et see ümber ei kukuks ega kahjustaks LCD-kuvari all olevat pinda.

# Vertikaalsel viisil

Seinale paigaldamise kinnituse kruvi pikkus oleneb kinnituse paksusest. Vt joonist allpool.

## FW-98BZ53L / 98BZ50L / 98BZ30L

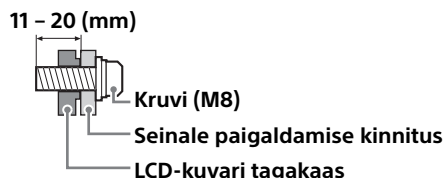

## FW-85BZ40L / 85BZ35L / 85BZ30L / 75BZ40L / 75BZ35L / 75BZ30L / 75EZ20L / 65BZ40L / 65BZ35L / 65BZ30L / 65EZ20L / 55BZ40L / 55BZ35L / 55BZ30L / 55EZ20L / 50BZ30L / 50EZ20L / 43BZ30L / 43EZ20L

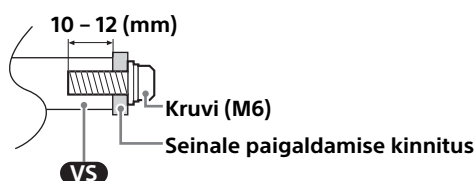

Seinakinnituse avade mustrit vt järgmisest tabelist.

Mudeli nimi	Seinakinnituse avade muster
	$a \times b$
FW-98BZ53L / 98BZ50L / 98BZ30L	600 × 400 mm
FW-85BZ40L / 85BZ35L / 85BZ30L	400 × 400 mm
FW-75BZ40L / 75BZ35L / 75BZ30L / 75EZ20L / 65BZ40L / 65BZ35L / 65BZ30L / 65EZ20L / 55BZ40L / 55BZ35L / 55BZ30L / 55EZ20L	300 × 300 mm
FW-50BZ30L / 50EZ20L / 43BZ30L / 43EZ20L	200 × 200 mm

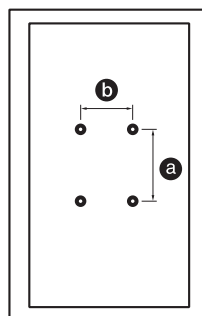

Hoidke kasutamata kruvisid ja lauapealset alust kindlas kohas, kuni olete valmis lauapealse aluse paigaldamiseks. Hoidke kruvid väikelastele kättesaamatus kohas.

## FW-98BZ53L / 98BZ50L / 98BZ30L

### LCD-kuvari paigaldamine otse korbist seinale\*1

\*1 Ainult teatud piirkondade/riikide/mudelite jaoks.

#### 1 Eemaldage LCD-kuvari tagaküljelt kruvid.

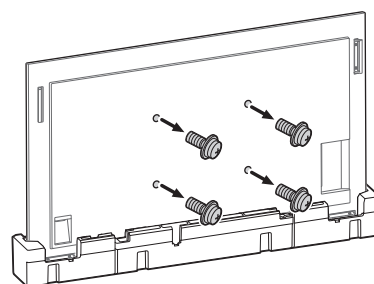

#### 2 Ühendage kruvidega (pole komplektis) Seinale paigaldamise kinnitus (pole komplektis).

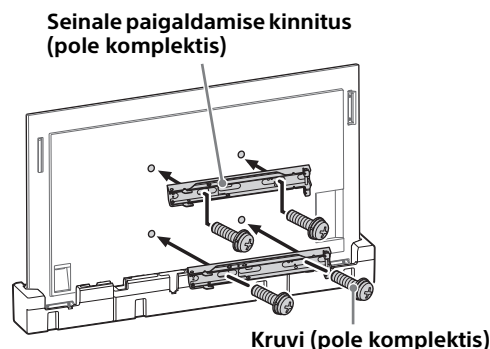

Kui kasutate elektroonilist kruvikeerajat, seadistage kinnitusemomendiks umbes 1,5 N·m {15 kgf·cm}.

Ärge tõstke seinale paigaldamise kinnitust (ei kuulu toote komplekti) enne, kui kruvid on kinnitatud (kaks kruvi vasakule ja paremale). See võib väänata seinale paigaldamise kinnitust või LCD-kuvari ümbrist.

## LCD-kuvari paigaldamine lauapealselt aluselt seinale\*1

\*1 Ainult teatud piirkondade/riikide/mudelite jaoks.

### 1 Eemaldage aluse katted.

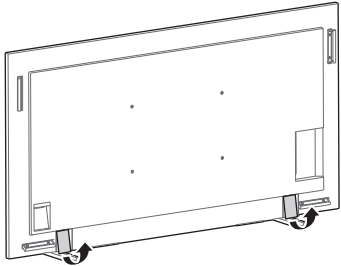

### 2 Eemaldage LCD-kuvari tagaküljelt kruvid.

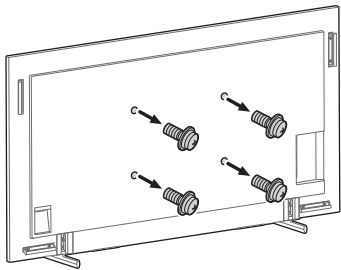

### 3 Ühendage kruvidega (pole komplektis) Seinale paigaldamise kinnitus (pole komplektis).

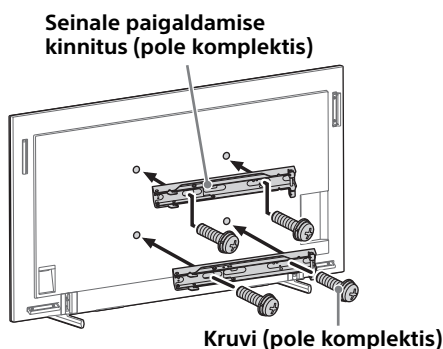

Kui kasutate elektroonilist kruvikeerajat, seadistage kinnitusemomendiks umbes 1,5 N·m {15 kgf·cm}.

Ärge tõstke seinale paigaldamise kinnitust (ei kuulu toote komplekti) enne, kui kruvid on kinnitatud (kaks kruvi vasakule ja paremale). See võib väänata seinale paigaldamise kinnitust või LCD-kuvari ümbrist.

## 4 Eemaldage LCD-kuvarilt lauapealne alus.

LCD-kuvarilt lauapealse aluse eemaldamiseks eemaldage kruvid ↑.

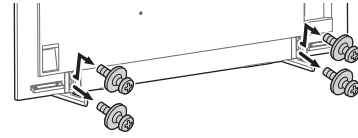

#### Märkus

- Olge ettevaatlik, kui tõstate lauapealse aluse eemaldamisel LCD-kuvarit, kuna lauapealne alus võib ümber kukkuda ja põhjustada kehavigastusi.
- Kui eemaldate LCD-kuvarilt lauapealse aluse, olge ettevaatlik, et see ümber ei kukuks ega kahjustaks LCD-kuvari all olevat pinda.

FW-85BZ40L / 85BZ35L / 85BZ30L / 75BZ40L / 75BZ35L / 75BZ30L / 75EZ20L / 65BZ40L / 65BZ35L / 65BZ30L / 65EZ20L / 55BZ40L / 55BZ35L / 55BZ30L / 55EZ20L / 50BZ30L / 50EZ20L / 43BZ30L / 43EZ20L

## LCD-kuvari paigaldamine otse korbist seinale\*1

\*1 Ainult teatud piirkondade/riikide/mudelite jaoks.

### 1 Eemaldage LCD-kuvari tagaküljelt kruvid.

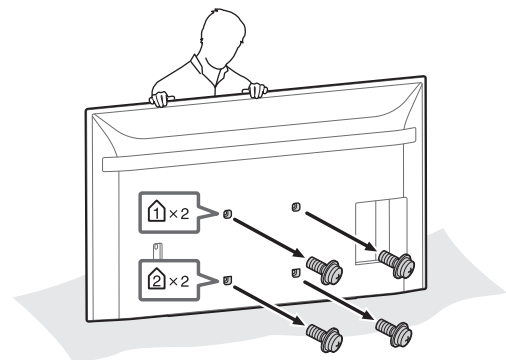

## 2 Kinnitage seinale paigaldamise ühendus (kuulub LCD-kuvari komplekti) LCD-kuvari tagaküljele (et LCD-kuvar püsiks seinaga paralleelne).

Kuulub LCD-kuvari komplekti

**VS** Seinale paigaldamise ühendus (4)

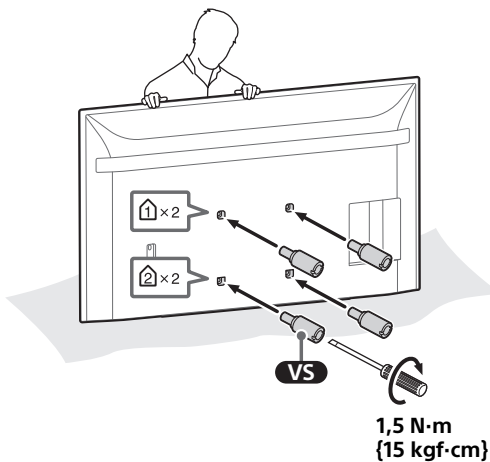
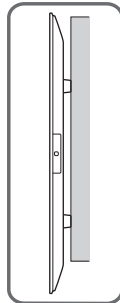
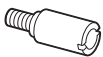

### Märkus

- Kinnitage seinale paigaldamise ühendus kindlalt LCD-kuvariga. Kasutage seinale paigaldamise ühenduse kinnitamiseks miinuskruvikeerajat. Muu töövahendi kasutamisel võite seinale paigaldamise ühenduse kinnitamisel kasutada liiga suurt jõudu ja LCD-kuvarit kahjustada.

## 3 Ühendage kruvidega (pole komplektis) Seinale paigaldamise kinnitus (pole komplektis).

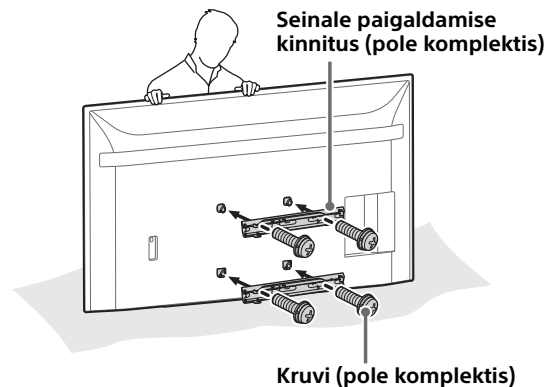

Kui kasutate elektroonilist kruvikeerajat, seadistage kinnitusmomendiks umbes 1,5 N·m {15 kgf·cm}. Ärge tõstke seinale paigaldamise kinnitust (ei kuulu toote komplekti) enne, kui kruvid on kinnitatud (kaks kruvi vasakule ja paremale). See võib väanata seinale paigaldamise kinnitust või LCD-kuvari ümbrist.

## LCD-kuvari paigaldamine lauapealselt aluselt seinale\*1

\*1 Ainult teatud piirkondade/riikide/mudelite jaoks.

## 1 Eemaldage LCD-kuvari tagaküljelt kruvid.

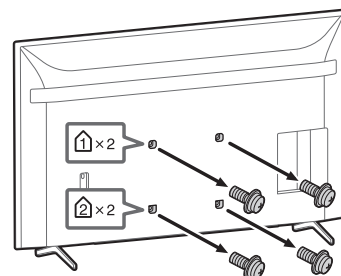



## 2 Kinnitage seinale paigaldamise ühendus (kuulub LCD-kuvari komplekti) LCD-kuvari tagaküljele (et LCD-kuvar püsiks seinaga paralleelne).

Kuulub LCD-kuvari komplekti

**VS** Seinale paigaldamise ühendus (4)

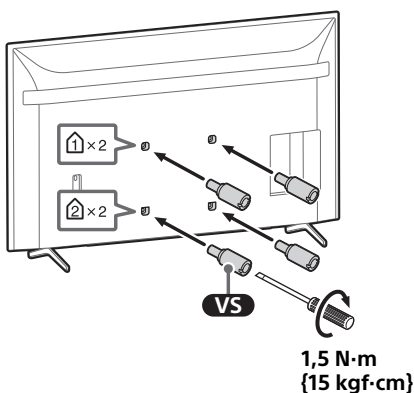
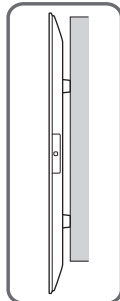
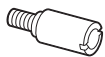

### Märkus

- Kinnitage seinale paigaldamise ühendus kindlalt LCD-kuvariga. Kasutage seinale paigaldamise ühenduse kinnitamiseks miinuskruvikeerajat. Muu töövahendi kasutamisel võite seinale paigaldamise ühenduse kinnitamisel kasutada liiga suurt jõudu ja LCD-kuvarit kahjustada.

## 3 Ühendage kruvidega (pole komplektis) Seinale paigaldamise kinnitus (pole komplektis).

Seinale paigaldamise kinnitus (pole komplektis)

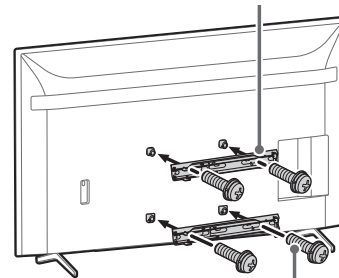

Kruvi (pole komplektis)

Kui kasutate elektroonilist kruvikeerajat, seadistage kinnitusmomendiks umbes 1,5 N·m {15 kgf·cm}. Ärge tõstke seinale paigaldamise kinnitust (ei kuulu toote komplekti) enne, kui kruvid on kinnitatud (kaks kruvi vasakule ja paremale). See võib väänata seinale paigaldamise kinnitust või LCD-kuvari ümbrist.

## 4 Eemaldage LCD-kuvarilt lauapealne alus.

- 1 Eemaldage korraga üks lauapealse aluse pool. Hoidke mõlema käega lauapealsest alusest kindlalt kinni, samal ajal kui keegi teine LCD-kuvarit üles tõstab.

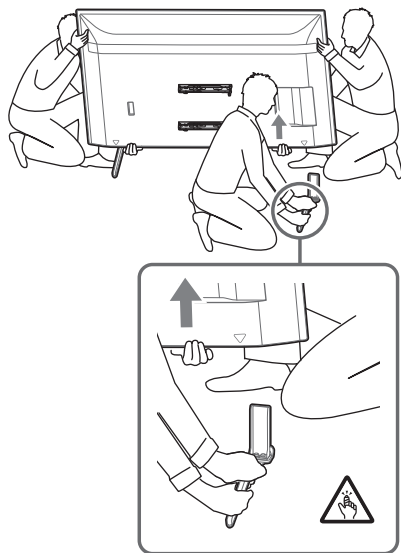

- 2 Korrake eelmist etappi ja eemaldage aluse teine pool.

### Märkus

- Kolm või enam inimest peavad eemaldama lauapealse aluse.
- Ärge kasutage lauapealse aluse eemaldamisel LCD-kuvarist liigset jõudu, sest selle tulemusel võib LCD-kuvari komplekt kukkuda ning põhjustada inimvigastusi või LCD-kuvari füüsilisi kahjustusi.
- LCD-kuvari kahjustuste vältimiseks käsitsege lauapealset alust ettevaatlikult.
- Olge ettevaatlik, kui tõstate lauapealse aluse eemaldamisel LCD-kuvarit, kuna lauapealne alus võib ümber kukkuda ja põhjustada kehavigastusi.
- Kui eemaldate LCD-kuvarilt lauapealse aluse, olge ettevaatlik, et see ümber ei kukuks ega kahjustaks LCD-kuvari all olevat pinda.

### Informācija klientiem

Lai uzstādītu šo izstrādājumu, vajadzīgas atbilstīgas prasmes. Uzticiet uzstādīšanu "Sony" izplatītājiem vai licencētiem līgumstrādniekiem un raugieties, lai uzstādīšanas laikā tiktu ievērota drošība. Sony neuzņemas atbildību par jebkādiem zaudējumiem vai traumām, kas radušās nepareizas apiešanās vai montāžas rezultātā, vai ja montāžai nav izmantots Sony apstiprināts ražojums. Jūsu likumīgās tiesības (ja tādas attiecināmas) paliek spēkā.

## BRĪDINĀJUMS!

Ja drošības norādījumi netiek ievēroti vai šo izstrādājumu lieto nepareizi, var rasties smaga trauma vai aizdegšanās.

Šajā lietošanas rokasgrāmatā paskaidrots, kā pareizi apieties ar izstrādājumu un kas jāņem vērā, lai izvairītos no negadījumiem. Jums ir noteikti pilnīgi jāizlasa, jāizprot un jāievēro visas šajā lietošanas rokasgrāmatā sniegtās norādes. Pretējā gadījumā jūs riskējat gūt nopietnas traumas, sabojāt īpašumu, un garantija var tikt atcelta. Saglabāiet šo rokasgrāmatu, lai vajadzības gadījumā varētu to pārskatīt.

### Informācija "Sony" izplatītājiem

Lai uzstādītu šo izstrādājumu, vajadzīgas atbilstīgas prasmes. Izlasiet šo rokasgrāmatu, lai veiktu uzstādīšanu droši. "Sony" neuzņemas atbildību par bojājumiem vai traumām, kas rodas, ja izstrādājums netiek izmantots vai uzstādīts pareizi. Pēc izstrādājuma uzstādīšanas nododiet šo rokasgrāmatu klientam.

## Drošība

Visi "Sony" izstrādājumi ir radīti, domājot par drošību. Taču, ja izstrādājums tiek izmantots nepareizi, jūs varat gūt nopietnas traumas, kuras rada uguns, strāvas trieciens un ierīces apgāšanās vai nokrišana. Noteikti ievērojiet drošības norādes, lai izvairītos no šādiem negadījumiem.

## UZMANĪBU!

### Specializēti izstrādājumi

Zemāk norādītie izstrādājumi var tikt pārveidoti bez iepriekšēja paziņojuma, tie var nebūt krājumā, vai to ražošana var būt pārtraukta.

Daži modeļi var nebūt pieejami zināmos reģionos.

LCD monitors	FW-98BZ53L FW-98BZ50L FW-98BZ30L FW-85BZ40L FW-85BZ35L FW-85BZ30L FW-75BZ40L FW-75BZ35L FW-75BZ30L FW-75EZ20L FW-65BZ40L FW-65BZ35L FW-65BZ30L FW-65EZ20L FW-55BZ40L FW-55BZ35L FW-55BZ30L FW-55EZ20L FW-50BZ30L FW-50EZ20L FW-43BZ30L FW-43EZ20L
--------------	--

# BRĪDINĀJUMS!

Neievērojot turpmākos drošības norādījumus, var rasties smaga vai nāvējoša trauma, ko izraisa aizdegšanās, elektriskās strāvas trieciens, izstrādājuma apgāšanās vai nokrišana.

Noteikti rūpīgi izlasiet visu informāciju par drošību, kas ir sniegta lietošanas rokasgrāmātā.

## Ap LCD monitoru nodrošiniet pietiekami daudz brīvas vietas.

Ilustrācijā zemāk ir parādīts, cik daudz brīvas vietas jāatstāj ap LCD monitoru.

Noteikti uzstādiet LCD monitoru orientācijā, kas redzama turpmākajā ilustrācijā.

### Ainavas orientācija

Mērvienība: mm

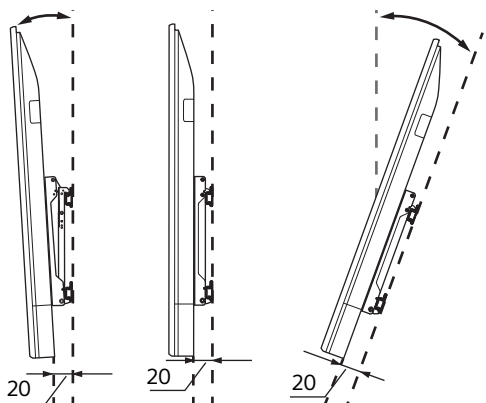
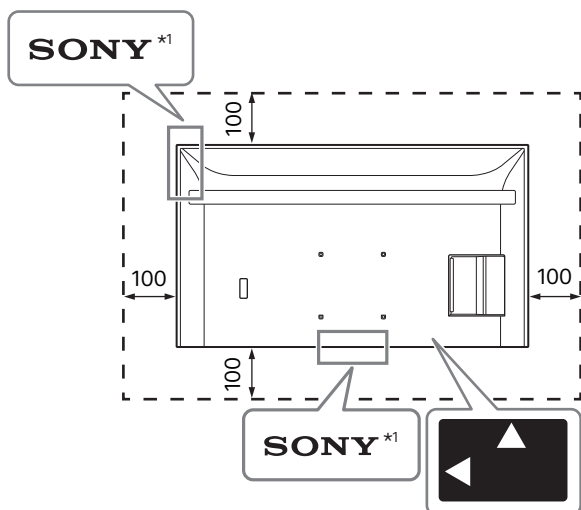

### Portreta orientācija

Mērvienība: mm

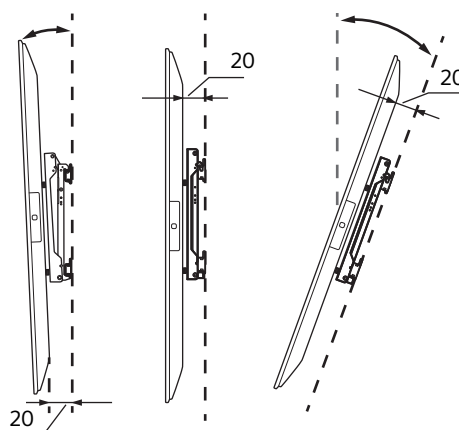
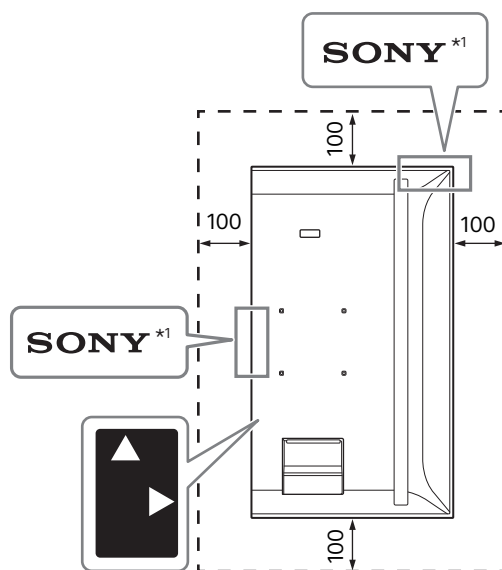

\*1 Tikai dažiem reģioniem/valstīm/modeliem.



## Nenobloķējiet LCD monitora ventilācijas atveres.

Bloķējot ventilācijas atveres ar lentēm vai citiem priekšmetiem, LCD monitorā uzkrāsies siltums, kas var izraisīt aizdegšanos.

## Cita informācija

- Ja gaismas diodes un vieta ap tām tiek aizklāta ar lentēm vai citiem objektiem, tālvadības pults var neatpazīt LCD monitoru un nedarboties.
- Pārnēsājot LCD monitoru, sasveriet to ainavas orientācijā un uzmanieties, lai tas nenokrīt uzstādīšanas laikā. Nepielietojiet LCD monitoram pārmērīgu spēku, citādi tas var deformēties.

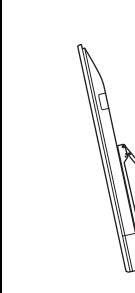
# Uzstādīšanas veids

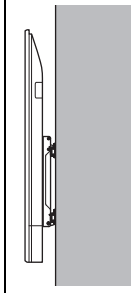
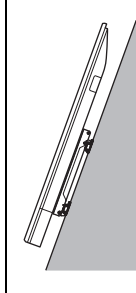
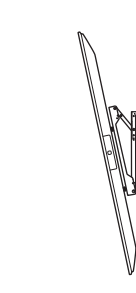
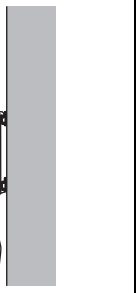
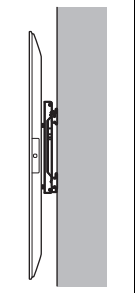
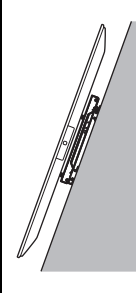
Modeļa nosaukums	Ainavas orientācija				Portreta orientācija			
								
	~-20°	~-15°	0°	~+20°	~-20°	~-15°	0°	~+20°
FW-98BZ53L / 98BZ50L / 98BZ30L	-	✓	✓	✓	-	✓	✓	✓
FW-85BZ40L / 85BZ35L / 85BZ30L	✓	✓	✓	✓	-	✓	✓	✓
FW-75BZ40L / 75BZ35L / 75BZ30L	✓	✓	✓	✓	-	✓*3	✓*2	✓*1
FW-75EZ20L	✓	✓	✓	✓	-	✓	✓	✓*1
FW-65BZ40L / 65BZ35L / 65BZ30L	✓	✓	✓	✓	-	✓*2	✓*2	✓*2
FW-65EZ20L	✓	✓	✓	✓	-	✓	✓	✓
FW-55BZ40L / 55BZ35L / 55BZ30L	✓	✓	✓	✓*1	-	✓*3	✓*4	✓*2
FW-55EZ20L	✓	✓	✓	✓	-	✓	✓	✓
FW-50BZ30L	✓	✓	✓*5	✓*2	✓	✓	✓	✓
FW-50EZ20L	✓	✓	✓	✓	✓	✓	✓	✓
FW-43BZ30L	✓*1	✓*1	✓*5	✓*3	✓	✓	✓*2	✓*4
FW-43EZ20L	✓*2	✓*2	✓	✓	✓*3	✓*3	✓*3	✓*3

\*1 Darba temperatūra: 39 °C un zemāka

\*2 Darba temperatūra: 38 °C un zemāka

\*3 Darba temperatūra: 37 °C un zemāka

\*4 Darba temperatūra: 36 °C un zemāka

\*5 Darba temperatūra: 38 °C un zemāka vai nodrošiniet 300 mm lielu brīvu vietu virs LCD monitora

# Ainavas stils

Kronšteina montāžai pie sienas paredzētās skrūves garums atšķiras atkarībā no Kronšteina montāžai pie sienas biezuma. Sk. attēlu zemāk.

## FW-98BZ53L / 98BZ50L / 98BZ30L

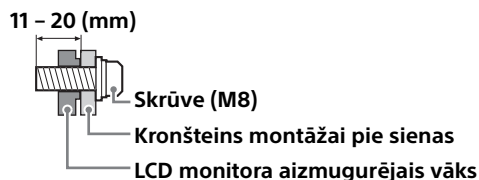

## FW-85BZ40L / 85BZ35L / 85BZ30L / 75BZ40L / 75BZ35L / 75BZ30L / 75EZ20L / 65BZ40L / 65BZ35L / 65BZ30L / 65EZ20L / 55BZ40L / 55BZ35L / 55BZ30L / 55EZ20L / 50BZ30L / 50EZ20L / 43BZ30L / 43EZ20L

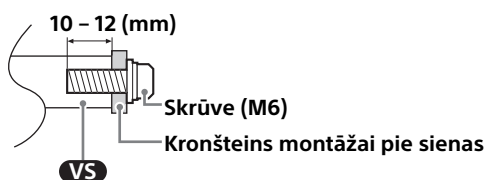

Informāciju par stiprinājumu pie sienas caurumu shēmu skatiet tālāk esošajā tabulā.

Modeļa nosaukums	Stiprinājumu pie sienas caurumu shēma
	$a \times b$
FW-98BZ53L / 98BZ50L / 98BZ30L	600 × 400 mm
FW-85BZ40L / 85BZ35L / 85BZ30L	400 × 400 mm
FW-75BZ40L / 75BZ35L / 75BZ30L / 75EZ20L / 65BZ40L / 65BZ35L / 65BZ30L / 65EZ20L / 55BZ40L / 55BZ35L / 55BZ30L / 55EZ20L	300 × 300 mm
FW-50BZ30L / 50EZ20L / 43BZ30L / 43EZ20L	200 × 200 mm

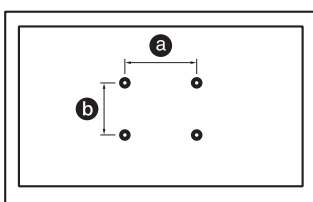

Nodrošiniet, lai neizmantotās skrūves un galda statīvs tiktu uzglabāti drošā vietā, līdz jūs vēlēsit piesūtināt galda statīvu. Turiet skrūves bērniem nepieejamā vietā.

## FW-98BZ53L / 98BZ50L / 98BZ30L

### LCD monitora uzstādīšana pie sienas pēc izņemšanas no iepakojuma\*1

\*1 Tikai dažiem reģioniem/valstīm/modeliem.

#### 1 Izskrūvējiet skrūves LCD monitora aizmugurē.

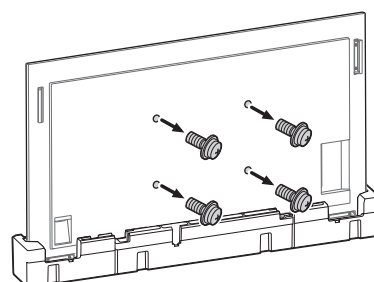

#### 2 Pievienojiet Kronšteinu montāžai pie sienas (neietilpst komplektā), izmantojot skrūves (neietilpst komplektā).

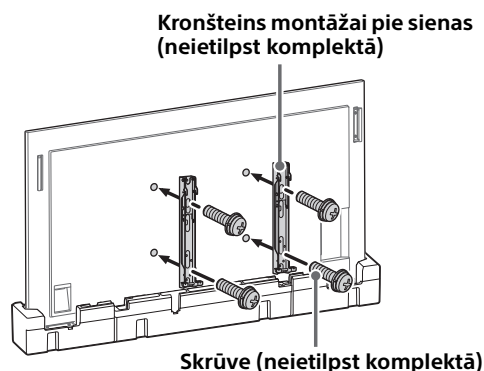

Ja tiek izmantots elektriskais skrūvgriezis, iestatiet griezes momentu uz apm. 1,5 N·m {15 kgf·cm}. Neceliet kronšteinu montāžai pie sienas (neietilpst komplektā), pirms nav pievilktas skrūves (pa divām skrūvēm kreisajā un labajā pusē). Tādējādi var tikt deformēts kronšteins montāžai pie sienas vai LCD monitora korpuss.

## LCD monitora uzstādīšana pie sienas no galda statīva\*1

\*1 Tikai dažiem reģioniem/valstīm/modelļiem.

### 1 Noņemiet statīva pārseģus.

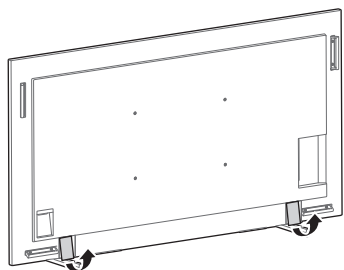

### 2 Izskrūvējiet skrūves LCD monitora aizmugurē.

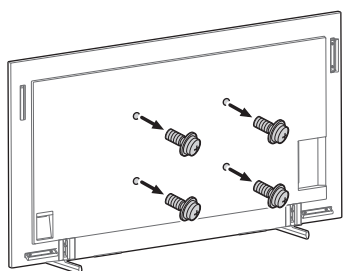

### 3 Pievienojiet Kronšteinu montāžai pie sienas (neietilpst komplektā), izmantojot skrūves (neietilpst komplektā).

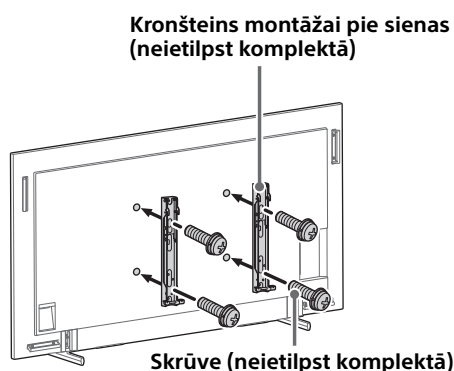

Ja tiek izmantots elektriskais skrūvgriezis, iestatiet griezes momentu uz apm. 1,5 N·m {15 kgf·cm}. Neceliet kronšteinu montāžai pie sienas (neietilpst komplektā), pirms nav pievilktas skrūves (pa divām skrūvēm kreisajā un labajā pusē). Tādējādi var tikt deformēts kronšteins montāžai pie sienas vai LCD monitora korpuss.

## 4 Galda statīva atvienošana no LCD monitora.

Lai atvienotu galda statīvu no LCD monitora, izskrūvējiet skrūves ↕.

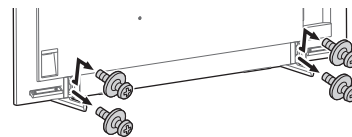

#### Piezīme.

- Ja galda statīvs nav nostiprināts, uzmanieties, ceļot LCD monitoru, jo statīvs var gāzties un radīt traumas.
- Uzmanieties, noņemot LCD monitoram galda statīvu, lai nepieļautu LCD monitora apgāšanos un virsmas, uz kuras balstās LCD monitors, sabojāšanu.

FW-85BZ40L / 85BZ35L / 85BZ30L / 75BZ40L / 75BZ35L / 75BZ30L / 75EZ20L / 65BZ40L / 65BZ35L / 65BZ30L / 65EZ20L / 55BZ40L / 55BZ35L / 55BZ30L / 55EZ20L / 50BZ30L / 50EZ20L / 43BZ30L / 43EZ20L

## LCD monitora uzstādīšana pie sienas pēc izņemšanas no iepakojuma\*1

\*1 Tikai dažiem reģioniem/valstīm/modelļiem.

### 1 Izskrūvējiet skrūves LCD monitora aizmugurē.

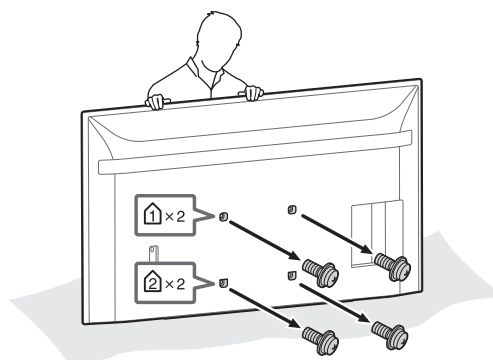

## 2 Pievienojiet stiprinājumu montāžai pie sienas (ietilpst LCD monitora komplektā) LCD monitora aizmugurē (lai tas atrastos paralēli sienai).

Iekļauts LCD monitora komplektācijā

**VS** Stiprinājums montāžai pie sienas (4)

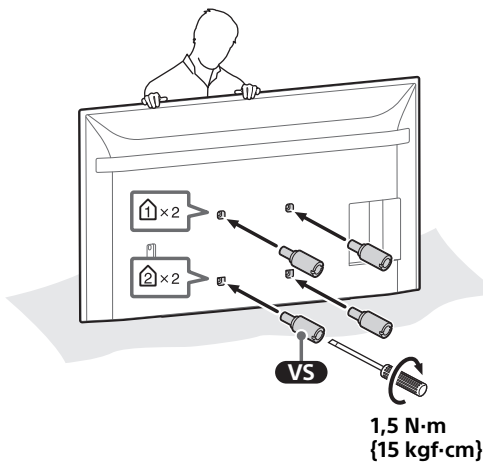
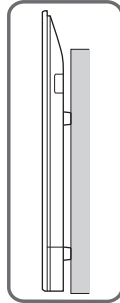
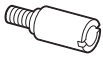

### Piezīme.

- Pārliecinieties, vai stiprinājums montāžai pie sienas ir rūpīgi piestiprināts LCD monitoram. Lai pievienotu stiprinājumu montāžai pie sienas, izmantojiet tikai plakano skrūvgriezi. Izmantojot citu instrumentu, iespējams sabojāt stiprinājumu montāžai pie sienas, kā arī pašu LCD monitoru.

## 3 Pievienojiet Kronšteinu montāžai pie sienas (neietilpst komplektā), izmantojot skrūves (neietilpst komplektā).

Kronšteins montāžai pie sienas (neietilpst komplektā)

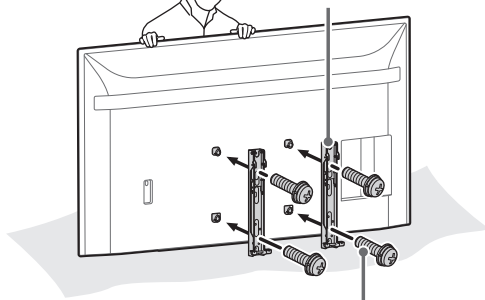

Skrūve (neietilpst komplektā)

Ja tiek izmantots elektriskais skrūvgriezis, iestatiet griezes momentu uz apm. 1,5 N·m {15 kgf·cm}. Neceliet kronšteinu montāžai pie sienas (neietilpst komplektā), pirms nav pievilktas skrūves (pa divām skrūvēm kreisajā un labajā pusē). Tādējādi var tikt deformēts kronšteins montāžai pie sienas vai LCD monitora korpuss.

## LCD monitora uzstādīšana pie sienas no galda statīva\*1

\*1 Tikai dažiem reģioniem/valstīm/modeļiem.

## 1 Izskrūvējiet skrūves LCD monitora aizmugurē.

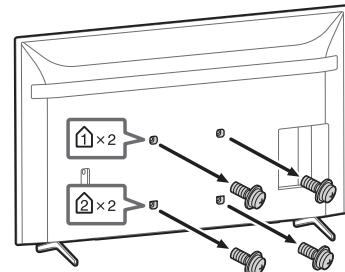



## 2 Pievienojiet stiprinājumu montāžai pie sienas (ietilpst LCD monitora komplektā) LCD monitora aizmugurē (lai tas atrastos paralēli sienai).

Iekļauts LCD monitora komplektācijā

**VS** Stiprinājums montāžai pie sienas (4)

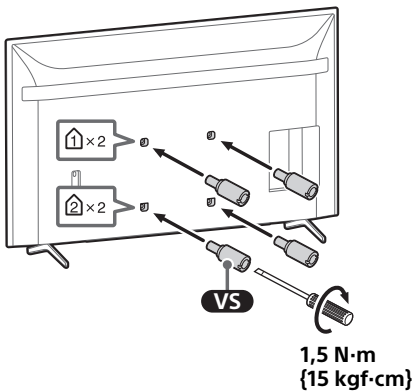
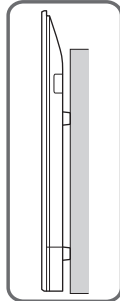
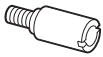

### Piezīme.

- Pārļiecinieties, vai stiprinājums montāžai pie sienas ir rūpīgi piestiprināts LCD monitoram. Lai pievienotu stiprinājumu montāžai pie sienas, izmantojiet tikai plakano skrūvgriezi. Izmantojot citu instrumentu, iespējams sabojāt stiprinājumu montāžai pie sienas, kā arī pašu LCD monitoru.

## 3 Pievienojiet Kronšteinu montāžai pie sienas (neietilpst komplektā), izmantojot skrūves (neietilpst komplektā).

Kronšteins montāžai pie sienas (neietilpst komplektā)

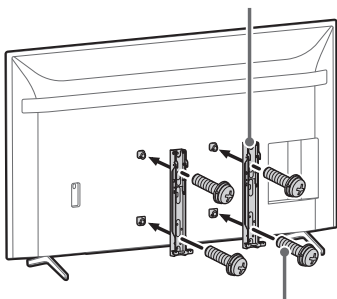

Skrūve (neietilpst komplektā)

Ja tiek izmantots elektriskais skrūvgriezis, iestatiet griezes momentu uz apm. 1,5 N·m {15 kgf·cm}. Neceliet kronšteinu montāžai pie sienas (neietilpst komplektā), pirms nav pievilktas skrūves (pa divām skrūvēm kreisajā un labajā pusē). Tādējādi var tikt deformēts kronšteins montāžai pie sienas vai LCD monitora korpuss.

## 4 Galda statīva atvienošana no LCD monitora.

- 1 Noņemiet galda statīva puses pa vienai. Stingri turiet galda statīvu ar abām rokām, kamēr palīgi paceļ LCD monitoru.

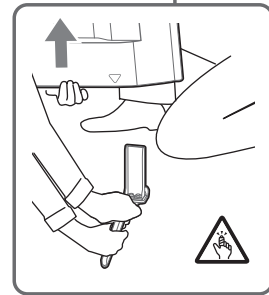
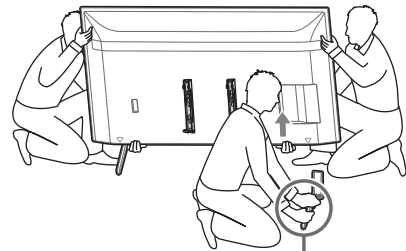

- 2 Atkārtojiet iepriekšējo darbību un noņemiet galda statīva otru pusi.

### Piezīme.

- Lai atvienotu galda statīvu, nepieciešama vismaz triju cilvēku palīdzība.
- Galda statīvu nedrīkst atvienot no LCD monitora ar pārmērīgu spēku, jo tādējādi LCD monitors var nokrist un radīt traumas vai LCD monitora bojājumus.
- Veicot darbības ar galda statīvu, ievērojiet piesardzību, lai novērstu LCD monitora bojājumus.
- Ja galda statīvs nav nostiprināts, uzmanieties, ceļot LCD monitoru, jo statīvs var gāzties un radīt traumas.
- Uzmanieties, noņemot LCD monitoram galda statīvu, lai nepieļautu LCD monitora apgāšanos un virsmas, uz kuras balstās LCD monitors, sabojāšanu.

# Portreta stils

Kronšteina montāžai pie sienas paredzētās skrūves garums atšķiras atkarībā no Kronšteina montāžai pie sienas biezuma. Sk. attēlu zemāk.

## FW-98BZ53L / 98BZ50L / 98BZ30L

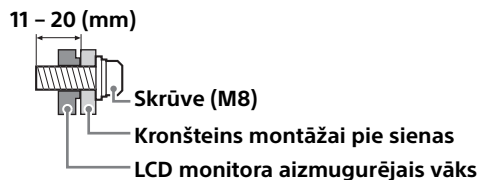

## FW-85BZ40L / 85BZ35L / 85BZ30L / 75BZ40L / 75BZ35L / 75BZ30L / 75EZ20L / 65BZ40L / 65BZ35L / 65BZ30L / 65EZ20L / 55BZ40L / 55BZ35L / 55BZ30L / 55EZ20L / 50BZ30L / 50EZ20L / 43BZ30L / 43EZ20L

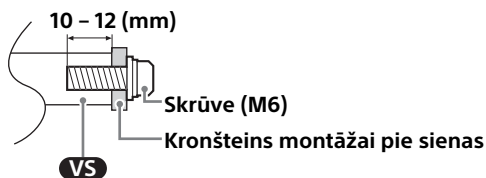

Informāciju par stiprinājumu pie sienas caurumu shēmu skatiet tālāk esošajā tabulā.

Modeļa nosaukums	Stiprinājumu pie sienas caurumu shēma
	$a \times b$
FW-98BZ53L / 98BZ50L / 98BZ30L	600 × 400 mm
FW-85BZ40L / 85BZ35L / 85BZ30L	400 × 400 mm
FW-75BZ40L / 75BZ35L / 75BZ30L / 75EZ20L / 65BZ40L / 65BZ35L / 65BZ30L / 65EZ20L / 55BZ40L / 55BZ35L / 55BZ30L / 55EZ20L	300 × 300 mm
FW-50BZ30L / 50EZ20L / 43BZ30L / 43EZ20L	200 × 200 mm

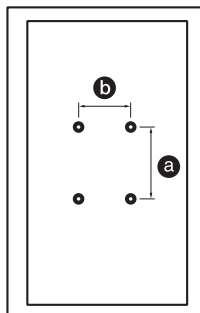

Nodrošiniet, lai neizmantotās skrūves un galda statīvs tiktu uzglabāti drošā vietā, līdz jūs vēlēsieties piestiprināt galda statīvu. Turiet skrūves bērniem nepieejamā vietā.

## FW-98BZ53L / 98BZ50L / 98BZ30L

### LCD monitora uzstādīšana pie sienas pēc izņemšanas no iepakojuma\*1

\*1 Tikai dažiem reģioniem/valstīm/modeliem.

#### 1 Izskrūvējiet skrūves LCD monitora aizmugurē.

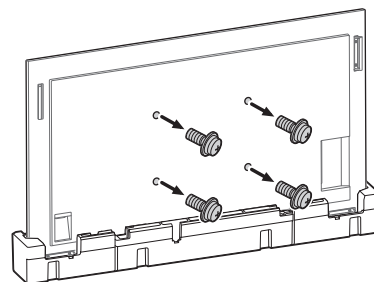

#### 2 Pievienojiet Kronšteinu montāžai pie sienas (neietilpst komplektā), izmantojot skrūves (neietilpst komplektā).

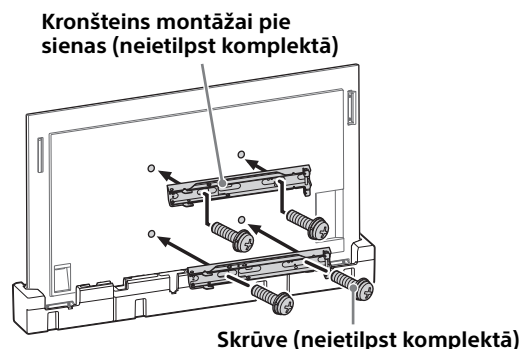

Ja tiek izmantots elektriskais skrūvgriezis, iestatiet griezes momentu uz apm. 1,5 N·m {15 kgf·cm}. Neceliet kronšteinu montāžai pie sienas (neietilpst komplektā), pirms nav pievilktas skrūves (pa divām skrūvēm kreisajā un labajā pusē). Tādējādi var tikt deformēts kronšteins montāžai pie sienas vai LCD monitora korpus.

## LCD monitora uzstādīšana pie sienas no galda statīva\*1

\*1 Tikai dažiem reģioniem/valstīm/modeliem.

### 1 Noņemiet statīva pārsegu.

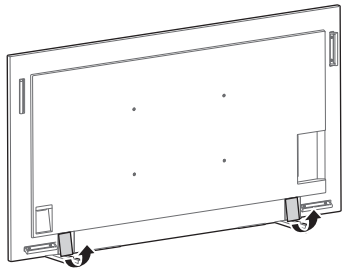

### 2 Izskrūvējiet skrūves LCD monitora aizmugurē.

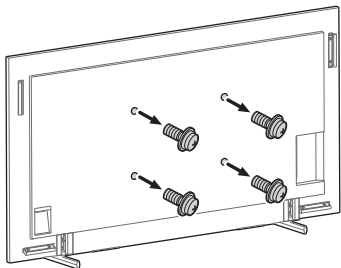

### 3 Pievienojiet Kronšteinu montāžai pie sienas (neietilpst komplektā), izmantojot skrūves (neietilpst komplektā).

Kronšteins montāžai pie sienas (neietilpst komplektā)

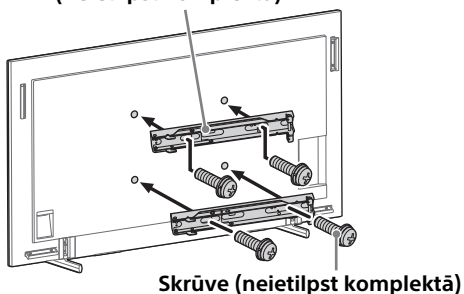

Skrūve (neietilpst komplektā)

Ja tiek izmantots elektriskais skrūvgriezis, iestatiet griezes momentu uz apm. 1,5 N·m {15 kgf·cm}. Neceliet kronšteinu montāžai pie sienas (neietilpst komplektā), pirms nav pievilktas skrūves (pa divām skrūvēm kreisajā un labajā pusē). Tādējādi var tikt deformēts kronšteins montāžai pie sienas vai LCD monitora korpus.

## 4 Galda statīva atvienošana no LCD monitora.

Lai atvienotu galda statīvu no LCD monitora, izskrūvējiet skrūves ↕.

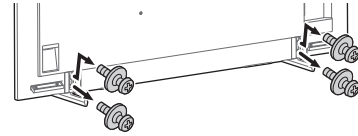

#### Piezīme.

- Ja galda statīvs nav nostiprināts, uzmanieties, ceļot LCD monitoru, jo statīvs var gāzties un radīt traumas.
- Uzmanieties, noņemot LCD monitoram galda statīvu, lai nepieļautu LCD monitora apgāšanos un virsmas, uz kuras balstās LCD monitors, sabojāšanu.

FW-85BZ40L / 85BZ35L / 85BZ30L / 75BZ40L / 75BZ35L / 75BZ30L / 75EZ20L / 65BZ40L / 65BZ35L / 65BZ30L / 65EZ20L / 55BZ40L / 55BZ35L / 55BZ30L / 55EZ20L / 50BZ30L / 50EZ20L / 43BZ30L / 43EZ20L

## LCD monitora uzstādīšana pie sienas pēc izņemšanas no iepakojuma\*1

\*1 Tikai dažiem reģioniem/valstīm/modeliem.

### 1 Izskrūvējiet skrūves LCD monitora aizmugurē.

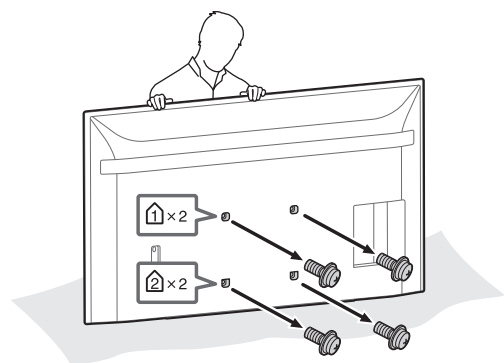

## 2 Pievienojiet stiprinājumu montāžai pie sienas (ietilpst LCD monitora komplektā) LCD monitora aizmugurē (lai tas atrastos paralēli sienai).

Iekļauts LCD monitora komplektācijā

**VS** Stiprinājums montāžai pie sienas (4)

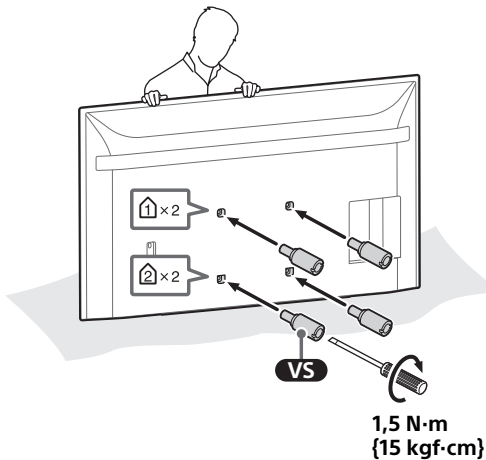
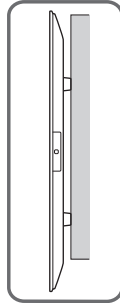
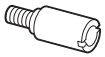

### Piezīme.

- Pārliecinieties, vai stiprinājums montāžai pie sienas ir rūpīgi piestiprināts LCD monitoram. Lai pievienotu stiprinājumu montāžai pie sienas, izmantojiet tikai plakano skrūvgriezi. Izmantojot citu instrumentu, iespējams sabojāt stiprinājumu montāžai pie sienas, kā arī pašu LCD monitoru.

## 3 Pievienojiet Kronšteinu montāžai pie sienas (neietilpst komplektā), izmantojot skrūves (neietilpst komplektā).

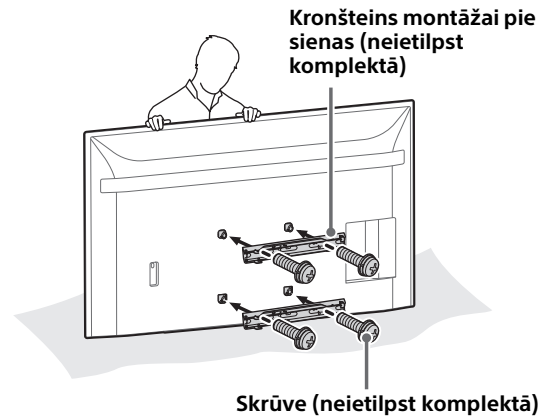

Ja tiek izmantots elektriskais skrūvgriezis, iestatiet griezes momentu uz apm. 1,5 N·m {15 kgf·cm}. Neceliet kronšteinu montāžai pie sienas (neietilpst komplektā), pirms nav pievilktas skrūves (pa divām skrūvēm kreisajā un labajā pusē). Tādējādi var tikt deformēts kronšteins montāžai pie sienas vai LCD monitora korpus.

## LCD monitora uzstādīšana pie sienas no galds stativa\*1

\*1 Tikai dažiem reģioniem/valstīm/modeļiem.

## 1 Izskrūvējiet skrūves LCD monitora aizmugurē.

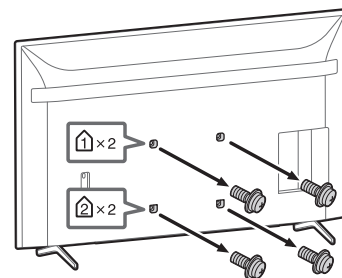

## 2 Pievienojiet stiprinājumu montāžai pie sienas (ietilpst LCD monitora komplektā) LCD monitora aizmugurē (lai tas atrastos paralēli sienai).

Iekļauts LCD monitora komplektācijā

**VS** Stiprinājums montāžai pie sienas (4)

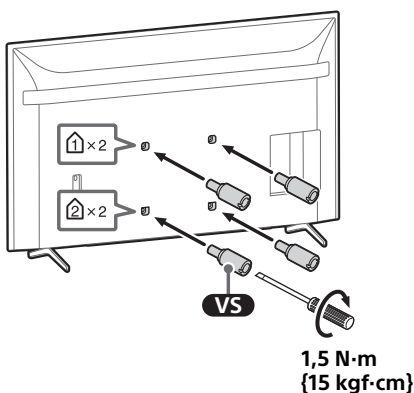
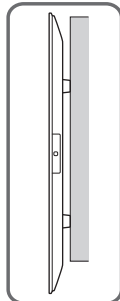
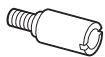

### Piezīme.

- Pārliedzinieties, vai stiprinājums montāžai pie sienas ir rūpīgi piestiprināts LCD monitoram. Lai pievienotu stiprinājumu montāžai pie sienas, izmantojiet tikai plakano skrūvgriezi. Izmantojot citu instrumentu, iespējams sabojāt stiprinājumu montāžai pie sienas, kā arī pašu LCD monitoru.

## 3 Pievienojiet Kronšteinu montāžai pie sienas (neietilpst komplektā), izmantojot skrūves (neietilpst komplektā).

Kronšteins montāžai pie sienas (neietilpst komplektā)

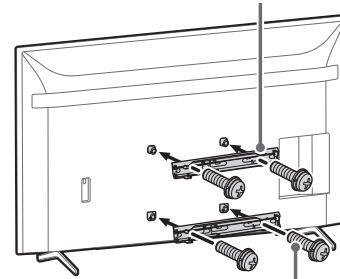

Skrūve (neietilpst komplektā)

Ja tiek izmantots elektriskais skrūvgriezis, iestatiet griezes momentu uz apm. 1,5 N·m {15 kgf·cm}. Neceliet kronšteinu montāžai pie sienas (neietilpst komplektā), pirms nav pievilktas skrūves (pa divām skrūvēm kreisajā un labajā pusē). Tādējādi var tikt deformēts kronšteins montāžai pie sienas vai LCD monitora korpuss.

## 4 Galda statīva atvienošana no LCD monitora.

- 1 Noņemiet galda statīva puses pa vienai. Stingri turiet galda statīvu ar abām rokām, kamēr palīgi paceļ LCD monitoru.

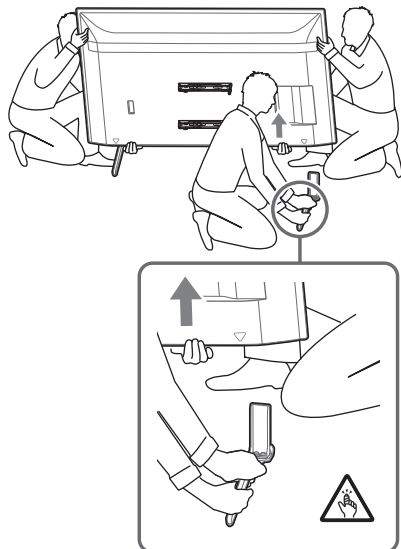

- 2 Atkārtojiet iepriekšējo darbību un noņemiet galda statīva otru pusi.

### **Piezīme.**

- Lai atvienotu galda statīvu, nepieciešama vismaz triju cilvēku palīdzība.
- Galda statīvu nedrīkst atvienot no LCD monitora ar pārmērīgu spēku, jo tādējādi LCD monitors var nokrist un radīt traumas vai LCD monitora bojājumus.
- Veicot darbības ar galda statīvu, ievērojiet piesardzību, lai novērstu LCD monitora bojājumus.
- Ja galda statīvs nav nostiprināts, uzmanieties, ceļot LCD monitoru, jo statīvs var gāzties un radīt traumas.
- Uzmanieties, noņemot LCD monitoram galda statīvu, lai nepieļautu LCD monitora apgāšanos un virsmas, uz kuras balstās LCD monitors, sabojāšanu.

### Pirkėjams

Norint sumontuoti šį gaminį, reikia turėti pakankamai kompetencijos. Dėl montavimo kreipkitės į „Sony“ prekybos atstovus ar licencijuotus tiekėjus, o montavimo metu ypatingą dėmesį skirkite saugai. „Sony“ neatsako už žalą ar traumą, kilusią netinkamai elgiantis, netinkamai sumontavus ar sumontavus kitą nei nurodytas gaminius. Jūsų teisėms pagal įstatymą (jei tokių yra) tai įtakos neturi.

## ĮSPĖJIMAS

Jei nesilaikoma saugos priemonių arba produktas naudojamas netinkamai, tai gali sukelti rimtų sužalojimų ar gaisrą.

Šioje naudojimo instrukcijoje rodoma, kaip teisingai elgtis su gaminiu, ir pateikiamos svarbios atsargumo priemonės, kurių reikia laikytis, kad būtų išvengta nelaimingų Atsitikimų. Jūs privalote perskaityti ir gerai suprasti visas šioje naudojimo instrukcijoje pateiktas instrukcijas bei jų laikytis. To nepadarius, galima sunkiai susižeisti arba sugadinti turtą, tada garantija gali negalioji. Pasilikite šį vadovą, kad galėtumėte jį peržiūrėti ateityje.

### „Sony“ prekybos atstovams

Norint sumontuoti šį gaminį, reikia turėti pakankamai kompetencijos. Jūs privalote perskaityti ir gerai suprasti visas šiame instrukcijų vadove pateiktas instrukcijas bei jų laikytis. „Sony“ nėra atsakinga už jokią žalą ar sužalojimus, kilusius dėl neteisingo pernešimo ar montavimo. Baigę montavimo darbus atiduokite šį vadovą pirkėjui.

## Sauga

„Sony“ gaminiai sukurti galvojant apie saugą. Jei gaminiai naudojami neteisingai, gali kilti gaisras, galima patirti elektros smūgį, gaminys gali nuvirsti ar užkristi ir taip rimtai sužaloti. Laikykitės atsargumo priemonių dėl saugos, kad išvengtumėte tokių nelaimingų atsitikimų.

## DĖMESIO

### Tinkami gaminiai

Šie produktai gali būti pakeisti be įspėjimo, išparduoti arba nutraukta prekyba jais. Kai kurie modeliai gali būti nepasiekiami tam tikruose regionuose.

LCD monitorius	FW-98BZ53L FW-98BZ50L FW-98BZ30L FW-85BZ40L FW-85BZ35L FW-85BZ30L FW-75BZ40L FW-75BZ35L FW-75BZ30L FW-75EZ20L FW-65BZ40L FW-65BZ35L FW-65BZ30L FW-65EZ20L FW-55BZ40L FW-55BZ35L FW-55BZ30L FW-55EZ20L FW-50BZ30L FW-50EZ20L FW-43BZ30L FW-43EZ20L
----------------	--

## ĮSPĖJIMAS

Jei nesilaikoma šių atsargumo priemonių, tai gali baigtis sunkiu sužalojimu arba mirtimi dėl gaisro, elektros smūgio, produktui pasvirus ar nukritus.

Krupščiai perskaitykite visą naudojimo instrukcijoje nurodomą saugos informaciją.

## Pasirūpinkite, kad aplink LCD monitorių būtų atitinkami tarpai.

Toliau pateiktame paveikslėlyje parodyta, kiek vietos turi būti aplink LCD monitorių.

Būtinai montuokite LCD monitorių tokioje padėtyje, kuri parodyta toliau pateiktame paveikslėlyje.

### Gulsčia

Vienetai: mm

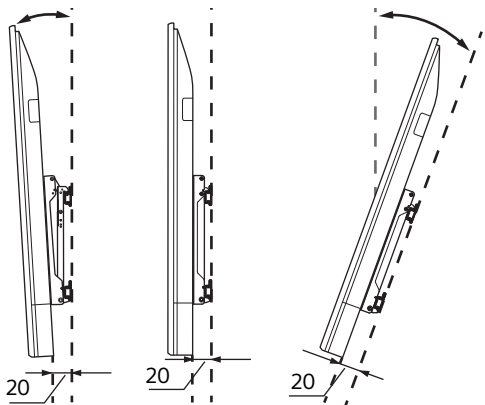
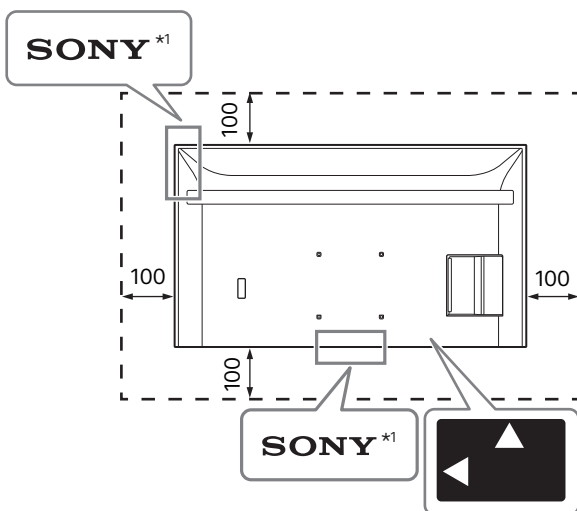

### Stačia

Vienetai: mm

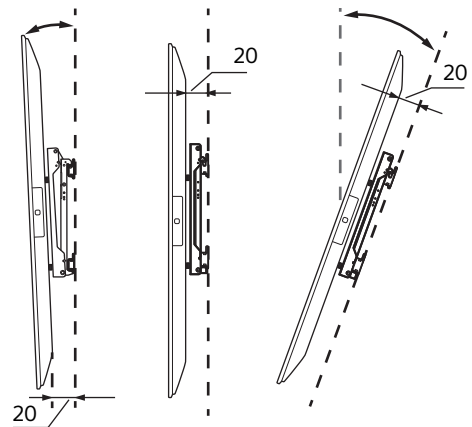
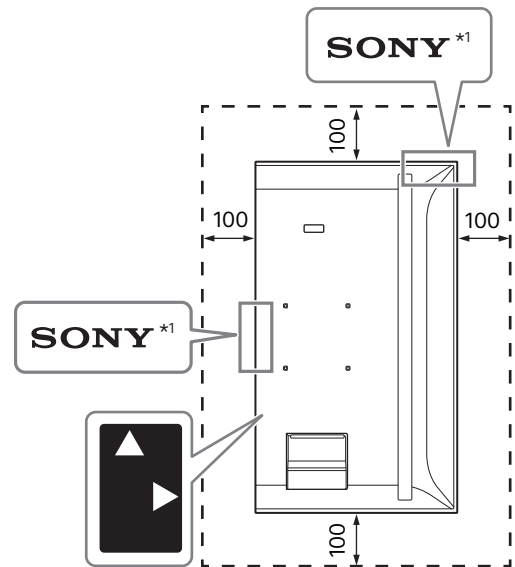

\*1 Tik kai kuriuose regionuose / šalyse / modeliuose.

## Neužblokuokite LCD monitoriaus vėdinimo angų.





Užblokavus vėdinimo angas juostomis ar kitais objektais, šiluma kaupiasi LCD monitoriuje ir gali sukelti gaisrą.

## Kita

- Uždengus LED lempuotę ir vietą aplink ją juostomis ar kitais objektais, LCD monitoriaus padėtis negali būti atpažįstama ir nuotolinio valdymo pultas gali neveikti.
- Keldami LCD monitorių, laikykite jį gulsčioje padėtyje ir pasistenkite montuodami jo nenumesti. Nenaudokite LCD monitoriui pernelyg didelės jėgos; kitaip jis gali būti deformuotas.

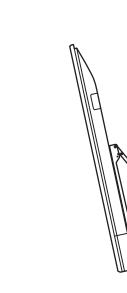

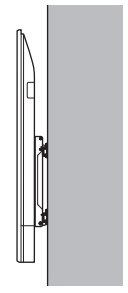
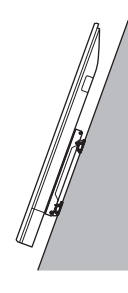
# Montavimo stilius

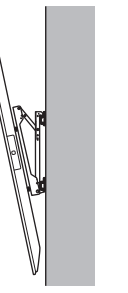
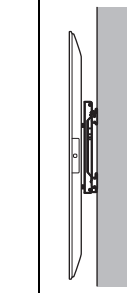
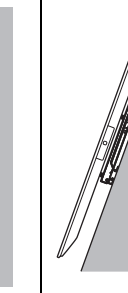
Modelio pavadinimas	Gulsčia				Stačia			
								
	~-20°	~-15°	0°	~+20°	~-20°	~-15°	0°	~+20°
FW-98BZ53L / 98BZ50L / 98BZ30L	-	✓	✓	✓	-	✓	✓	✓
FW-85BZ40L / 85BZ35L / 85BZ30L	✓	✓	✓	✓	-	✓	✓	✓
FW-75BZ40L / 75BZ35L / 75BZ30L	✓	✓	✓	✓	-	✓*3	✓*2	✓*1
FW-75EZ20L	✓	✓	✓	✓	-	✓	✓	✓*1
FW-65BZ40L / 65BZ35L / 65BZ30L	✓	✓	✓	✓	-	✓*2	✓*2	✓*2
FW-65EZ20L	✓	✓	✓	✓	-	✓	✓	✓
FW-55BZ40L / 55BZ35L / 55BZ30L	✓	✓	✓	✓*1	-	✓*3	✓*4	✓*2
FW-55EZ20L	✓	✓	✓	✓	-	✓	✓	✓
FW-50BZ30L	✓	✓	✓*5	✓*2	✓	✓	✓	✓
FW-50EZ20L	✓	✓	✓	✓	✓	✓	✓	✓
FW-43BZ30L	✓*1	✓*1	✓*5	✓*3	✓	✓	✓*2	✓*4
FW-43EZ20L	✓*2	✓*2	✓	✓	✓*3	✓*3	✓*3	✓*3

\*1 Darbinė temperatūra: 39 °C ir žemesnė

\*2 Darbinė temperatūra: 38 °C ir žemesnė

\*3 Darbinė temperatūra: 37 °C ir žemesnė

\*4 Darbinė temperatūra: 36 °C ir žemesnė

\*5 Darbinė temperatūra: 38 °C ir žemesnė arba virš LCD monitoriaus reikia palikti 300 mm tarpą

# Gulsčias

Prie sienos tvirtinamam laikikliui skirto varžto ilgis priklauso nuo Prie sienos tvirtinamo laikiklio storio. Žr. toliau pateikiamą paveikslėlį.

## FW-98BZ53L / 98BZ50L / 98BZ30L

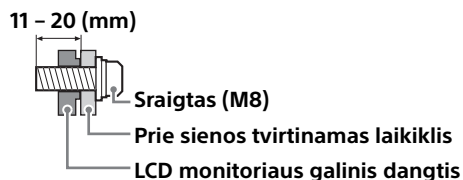

## FW-85BZ40L / 85BZ35L / 85BZ30L / 75BZ40L / 75BZ35L / 75BZ30L / 75EZ20L / 65BZ40L / 65BZ35L / 65BZ30L / 65EZ20L / 55BZ40L / 55BZ35L / 55BZ30L / 55EZ20L / 50BZ30L / 50EZ20L / 43BZ30L / 43EZ20L

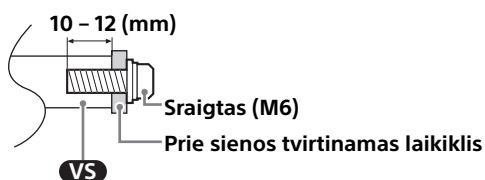

Tvirtinimo prie sienos angų išdėstymą rasite tolesnėje lentelėje.

Modelio pavadinimas	Tvirtinimo prie sienos angų išdėstymas
FW-98BZ53L / 98BZ50L / 98BZ30L	600 × 400 mm a × b
FW-85BZ40L / 85BZ35L / 85BZ30L	400 × 400 mm
FW-75BZ40L / 75BZ35L / 75BZ30L / 75EZ20L / 65BZ40L / 65BZ35L / 65BZ30L / 65EZ20L / 55BZ40L / 55BZ35L / 55BZ30L / 55EZ20L	300 × 300 mm
FW-50BZ30L / 50EZ20L / 43BZ30L / 43EZ20L	200 × 200 mm

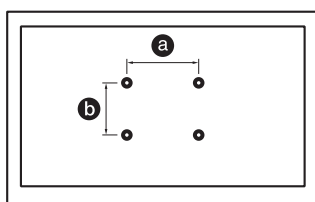

Nenaudojamus varžtus ir ant stalo pastatomą stovą padėkite į saugią vietą, kol būsite pasirenkę ant stalo pastatomą stovą sumontuoti. Varžtus laikykite mažiems vaikams nepasiekiamoje vietoje.

## FW-98BZ53L / 98BZ50L / 98BZ30L

### Naujo LCD monitoriaus montavimas prie sienos\*1

\*1 Tik kai kuriuose regionuose / šalyse / modeliuose.

#### 1 Išsukite varžtus iš LCD monitoriaus galinės dalies.

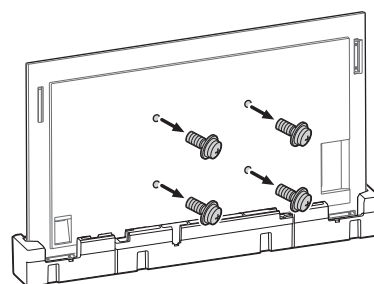

#### 2 Pritvirtinkite Prie sienos tvirtinamą laikiklį (parduodamas atskirai) naudodami sraigtus (parduodamus atskirai).

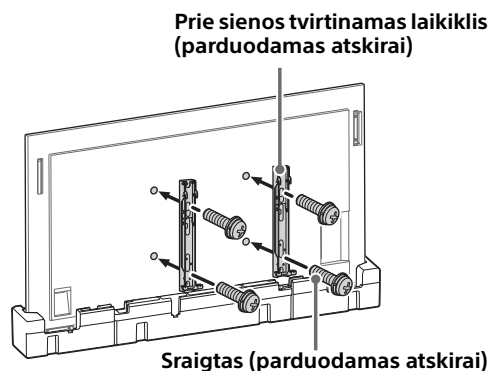

Kai naudojate elektrinį atsuktuvą, sukimo momentą nustatykite iki 1,5 N·m {15 kgf·cm}. Nekelkite prie sienos tvirtinamo laikiklio (parduodamo atskirai), kol nepritvirtinote varžtų (po varžtą kairėje ir dešinėje). Tai gali deformuoti prie sienos tvirtinamą laikiklį arba LCD monitoriaus korpusą.

## LCD monitoriaus permontavimas prie sienos nuo ant stalo pastatomo stovo\*1

\*1 Tik kai kuriuose regionuose / šalyse / modeliuose.

### 1 Nuimkite stovo dangčius.

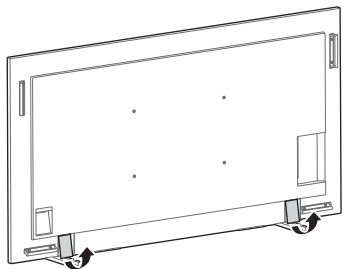

### 2 Išsukite varžtus iš LCD monitoriaus galinės dalies.

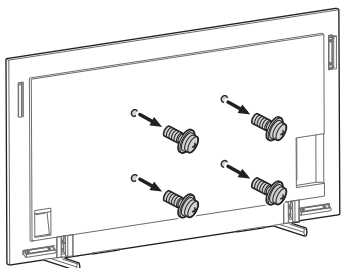

### 3 Pritvirtinkite Prie sienos tvirtinamą laikiklį (parduodamas atskirai) naudodami sraigtus (parduodamas atskirai).

Prie sienos tvirtinamas laikiklis (parduodamas atskirai)

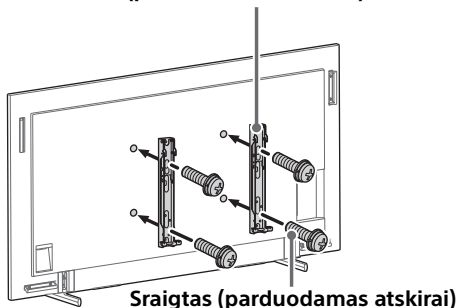

Kai naudojate elektrinį atsuktuvą, sukimo momentą nustatykite iki 1,5 N·m {15 kgf·cm}. Nekelkite prie sienos tvirtinamo laikiklio (parduodamo atskirai), kol nepritvirtinote varžtų (po varžtą kairėje ir dešinėje). Tai gali deformuoti prie sienos tvirtinamą laikiklį arba LCD monitoriaus korpusą.

### 4 Ant stalo pastatomo stovo atskyrimas nuo LCD monitoriaus.

Norėdami nuo LCD monitoriaus nuimti ant stalo pastatomą stovą, išsukite varžtus ↑.

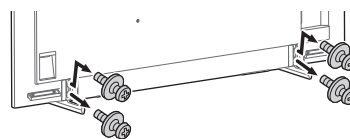

#### Pastaba

- Būkite atsargūs, keldami LCD monitorių, kai atjungiamas ant stalo pastatomas stovas, nes ant stalo pastatomas stovas gali nuvirsti ir sužeisti žmones.
- Atsargiai nuimkite ant stalo pastatomą stovą nuo LCD monitoriaus, kad jis nenuvirstų ir nesugadintų LCD monitoriaus, kuris yra ant jo uždėtas, paviršius.

FW-85BZ40L / 85BZ35L / 85BZ30L / 75BZ40L / 75BZ35L / 75BZ30L / 75EZ20L / 65BZ40L / 65BZ35L / 65BZ30L / 65EZ20L / 55BZ40L / 55BZ35L / 55BZ30L / 55EZ20L / 50BZ30L / 50EZ20L / 43BZ30L / 43EZ20L

## Naujo LCD monitoriaus montavimas prie sienos\*1

\*1 Tik kai kuriuose regionuose / šalyse / modeliuose.

### 1 Išsukite varžtus iš LCD monitoriaus galinės dalies.

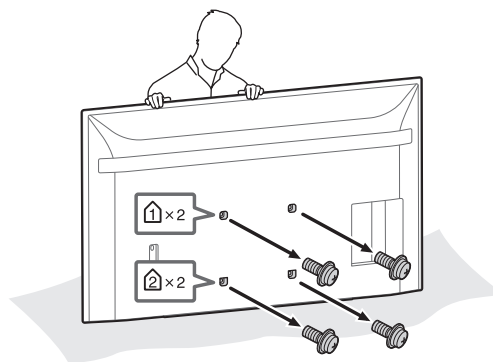

## 2 Pritvirtinkite tvirtinimo prie sienos elementą (pridedama su LCD monitoriumi) LCD monitoriaus nugarėlėje (kad būtų lygiagrečiu sienai).

Pridedamas prie LCD monitoriaus

**VS** Prie sienos tvirtinamas elementas (4)

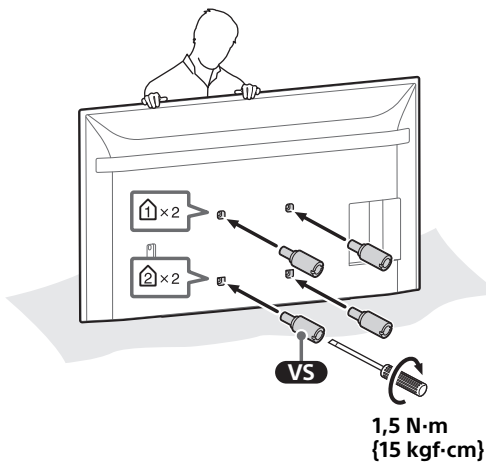
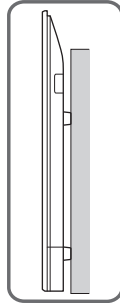
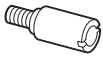

### Pastaba

- Tvirtindami tvirtinimo prie sienos elementą būtinai priveržkite, kai tvirtinate juos prie LCD monitoriaus. Prie sienos tvirtinamo elemento montavimui naudokite tik plokščią atsuktuvą. Jei naudosite kitą įrankį, tvirtinimo prie sienos elementus galite priveržti per stipriai ir sugadinti LCD monitorių.

## 3 Pritvirtinkite Prie sienos tvirtinamą laikiklį (parduodamas atskirai) naudodami sraigtus (parduodamas atskirai).

Prie sienos tvirtinamas laikiklis (parduodamas atskirai)

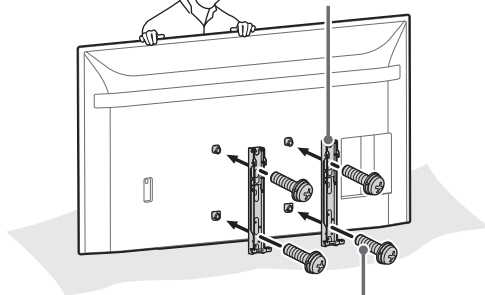

Sraigtas (parduodamas atskirai)

Kai naudojate elektrinį atsuktuvą, sukimo momentą nustatykite iki 1,5 N·m {15 kgf·cm}. Nekelkite prie sienos tvirtinamo laikiklio (parduodamo atskirai), kol nepritvirtinote varžtų (po varžtą kairėje ir dešinėje). Tai gali deformuoti prie sienos tvirtinamą laikiklį arba LCD monitoriaus korpusą.

## LCD monitoriaus permontavimas prie sienos nuo ant stalo pastatomo stovo\*1

\*1 Tik kai kuriuose regionuose / šalyse / modeliuose.

## 1 Išsukite varžtus iš LCD monitoriaus galinės dalies.

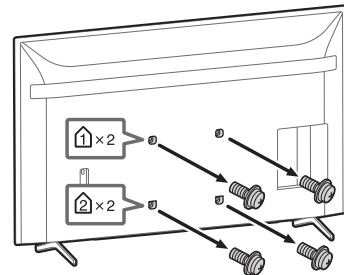

## 2 Pritvirtinkite tvirtinimo prie sienos elementą (pridedama su LCD monitoriumi) LCD monitoriaus nugarėlėje (kad būtų lygiagrečiu sienai).

Pridedamas prie LCD monitoriaus

**VS** Prie sienos tvirtinamas elementas (4)

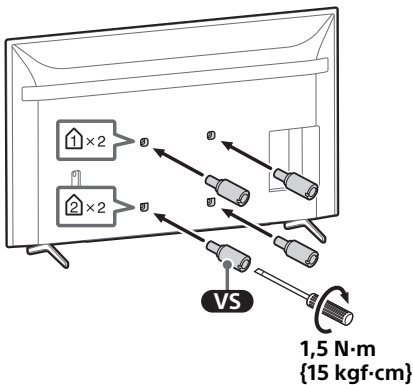
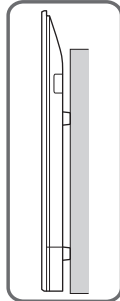
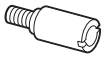

### Pastaba

- Tvirtindami tvirtinimo prie sienos elementą būtina priveržkite, kai tvirtinate juos prie LCD monitoriaus. Prie sienos tvirtinamo elemento montavimui naudokite tik plokščią atsuktuvą. Jei naudosite kitą įrankį, tvirtinimo prie sienos elementus galite priveržti per stipriai ir sugadinti LCD monitorių.

## 3 Pritvirtinkite Prie sienos tvirtinamą laikiklį (parduodamas atskirai) naudodami sraigtus (parduodamas atskirai).

Prie sienos tvirtinamas laikiklis (parduodamas atskirai)

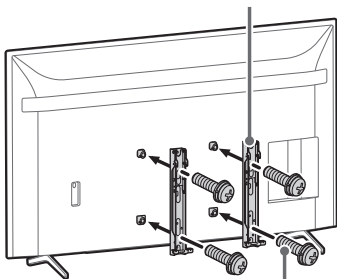

Sraigtas (parduodamas atskirai)

Kai naudojate elektrinį atsuktuvą, sukimo momentą nustatykite iki 1,5 N·m {15 kgf·cm}. Nekelkite prie sienos tvirtinamo laikiklio (parduodamo atskirai), kol nepritvirtinote varžtų (po varžtą kairėje ir dešinėje). Tai gali deformuoti prie sienos tvirtinamą laikiklį arba LCD monitoriaus korpusą.

## 4 Ant stalo pastatomo stovo atskyrimas nuo LCD monitoriaus.

- 1 Ant stalo pastatomą stovą nuimkite po vieną dalį. Tvirtai laikykite ant stalo pastatomą stovą dviem rankomis, kol kiti žmonės kelia LCD monitorių.

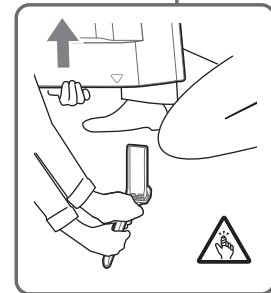
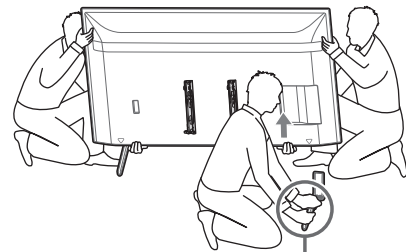

- 2 Pakartokite ankstesnį veiksma ir nuimkite kitą ant stalo pastatomo stovo dalį.

### Pastaba

- Ant stalo pastatomam stovui nuimti reikia trijų arba daugiau žmonių.
- Nuimdami ant stalo pastatomą stovą nuo LCD monitoriaus, nenaudokite per daug jėgos, nes LCD monitorius komplektas gali nukristi, ir dėl to gali būti sužalotas žmogus arba fiziškai sugadintas LCD monitorius.
- Su ant stalo pastatomu stovu elkitės atsargiai, kad nepažeistumėte LCD monitoriaus.
- Būkite atsargūs, keldami LCD monitorių, kai atjungiamas ant stalo pastatomas stovas, nes ant stalo pastatomas stovas gali nuvirsti ir sužeisti žmones.
- Atsargiai nuimkite ant stalo pastatomą stovą nuo LCD monitoriaus, kad jis nenuvirstų ir nesugadintų LCD monitoriaus, kuris yra ant jo uždėtas, paviršius.

# Stačias

Prie sienos tvirtinamam laikikliui skirtu varžto ilgis priklauso nuo Prie sienos tvirtinamo laikiklio storio. Žr. toliau pateikiamą paveikslėlį.

## FW-98BZ53L / 98BZ50L / 98BZ30L

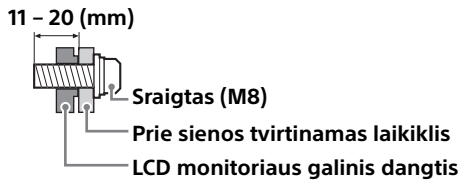

## FW-85BZ40L / 85BZ35L / 85BZ30L / 75BZ40L / 75BZ35L / 75BZ30L / 75EZ20L / 65BZ40L / 65BZ35L / 65BZ30L / 65EZ20L / 55BZ40L / 55BZ35L / 55BZ30L / 55EZ20L / 50BZ30L / 50EZ20L / 43BZ30L / 43EZ20L

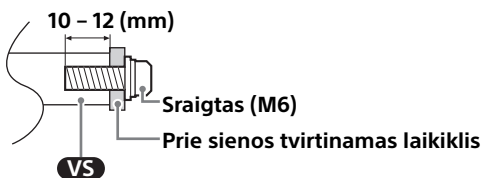

Tvirtinimo prie sienos angų išdėstymą rasite tolesnėje lentelėje.

Modelio pavadinimas	Tvirtinimo prie sienos angų išdėstymas
FW-98BZ53L / 98BZ50L / 98BZ30L	$a \times b$ 600 × 400 mm
FW-85BZ40L / 85BZ35L / 85BZ30L	400 × 400 mm
FW-75BZ40L / 75BZ35L / 75BZ30L / 75EZ20L / 65BZ40L / 65BZ35L / 65BZ30L / 65EZ20L / 55BZ40L / 55BZ35L / 55BZ30L / 55EZ20L	300 × 300 mm
FW-50BZ30L / 50EZ20L / 43BZ30L / 43EZ20L	200 × 200 mm

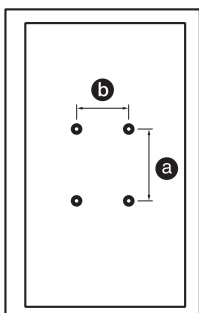

Nenaudojamus varžtus ir ant stalo pastatomą stovą padėkite į saugią vietą, kol būsite pasirengę ant stalo pastatomą stovą sumontuoti. Varžtus laikykite mažiems vaikams nepasiekiamoje vietoje.

## FW-98BZ53L / 98BZ50L / 98BZ30L

### Naujo LCD monitoriaus montavimas prie sienos\*1

\*1 Tik kai kuriuose regionuose / šalyse / modeliuose.

#### 1 Išsukite varžtus iš LCD monitoriaus galinės dalies.

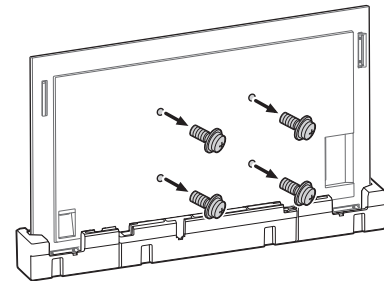

#### 2 Pritvirtinkite Prie sienos tvirtinamą laikiklį (parduodamas atskirai) naudodami sraigtus (parduodamas atskirai).

Prie sienos tvirtinamas laikiklis (parduodamas atskirai)

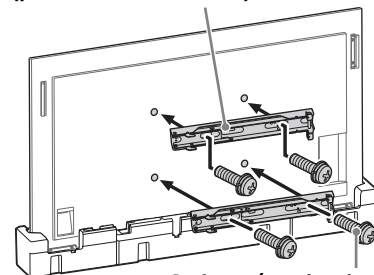

Kai naudojate elektrinį atsuktuvą, sukimo momentą nustatykite iki 1,5 N·m {15 kgf·cm}. Nekelkite prie sienos tvirtinamo laikiklio (parduodamo atskirai), kol nepritvirtinote varžtų (po varžtą kairėje ir dešinėje). Tai gali deformuoti prie sienos tvirtinamą laikiklį arba LCD monitoriaus korpusą.

## LCD monitoriaus permontavimas prie sienos nuo ant stalo pastatomo stovo\*1

\*1 Tik kai kuriuose regionuose / šalyse / modeliuose.

### 1 Nuimkite stovo dangčius.

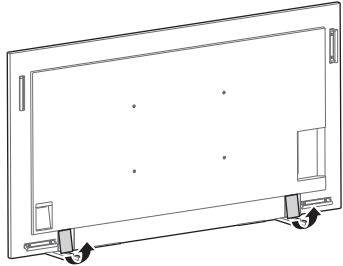

### 2 Išsukite varžtus iš LCD monitoriaus galinės dalies.

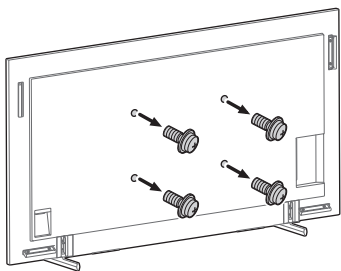

### 3 Pritvirtinkite Prie sienos tvirtinamą laikiklį (parduodamas atskirai) naudodami sraigtus (parduodamus atskirai).

Prie sienos tvirtinamas laikiklis (parduodamas atskirai)

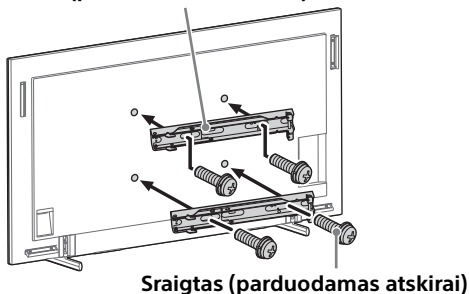

Kai naudojate elektrinį atsuktuvą, sukimo momentą nustatykite iki 1,5 N·m {15 kgf·cm}. Nekelkite prie sienos tvirtinamo laikiklio (parduodamo atskirai), kol nepritvirtinote varžtų (po varžtą kairėje ir dešinėje). Tai gali deformuoti prie sienos tvirtinamą laikiklį arba LCD monitoriaus korpusą.

## 4 Ant stalo pastatomo stovo atskyrimas nuo LCD monitoriaus.

Norėdami nuo LCD monitoriaus nuimti ant stalo pastatomą stovą, išsukite varžtus ↑.

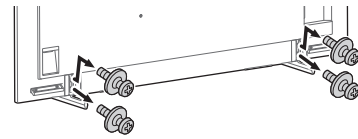

#### Pastaba

- Būkite atsargūs, keldami LCD monitorių, kai atjungiamas ant stalo pastatomas stovas, nes ant stalo pastatomas stovas gali nuvirsti ir sužeisti žmones.
- Atsargiai nuimkite ant stalo pastatomą stovą nuo LCD monitoriaus, kad jis nenuvirstų ir nesugadintų LCD monitoriaus, kuris yra ant jo uždėtas, paviršius.

FW-85BZ40L / 85BZ35L / 85BZ30L / 75BZ40L / 75BZ35L / 75BZ30L / 75EZ20L / 65BZ40L / 65BZ35L / 65BZ30L / 65EZ20L / 55BZ40L / 55BZ35L / 55BZ30L / 55EZ20L / 50BZ30L / 50EZ20L / 43BZ30L / 43EZ20L

## Naujo LCD monitoriaus montavimas prie sienos\*1

\*1 Tik kai kuriuose regionuose / šalyse / modeliuose.

### 1 Išsukite varžtus iš LCD monitoriaus galinės dalies.

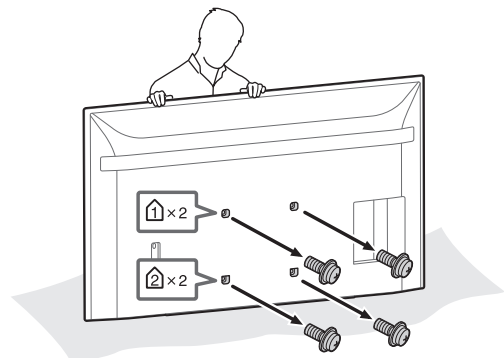

## 2 Pritvirtinkite tvirtinimo prie sienos elementą (pridedama su LCD monitoriumi) LCD monitoriaus nugarėlėje (kad būtų lygiagrečiu sienai).

Pridedamas prie LCD monitoriaus

**VS** Prie sienos tvirtinamas elementas (4)

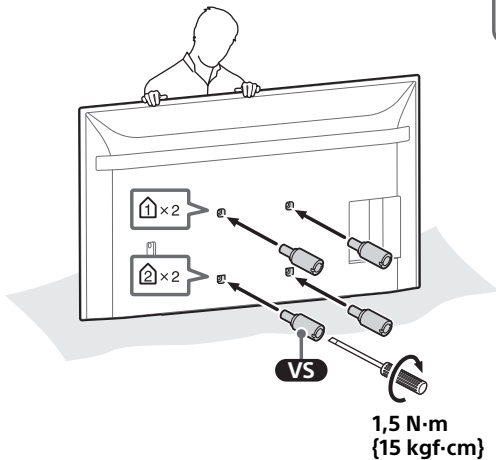
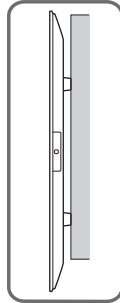
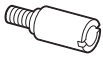

### Pastaba

- Tvirtindami tvirtinimo prie sienos elementą būtina priveržkite, kai tvirtinate juos prie LCD monitoriaus. Prie sienos tvirtinamo elemento montavimui naudokite tik plokščią atsuktuvą. Jei naudosite kitą įrankį, tvirtinimo prie sienos elementus galite priveržti per stipriai ir sugadinti LCD monitorių.

## 3 Pritvirtinkite Prie sienos tvirtinamą laikiklį (parduodamas atskirai) naudodami sraigtus (parduodamas atskirai).

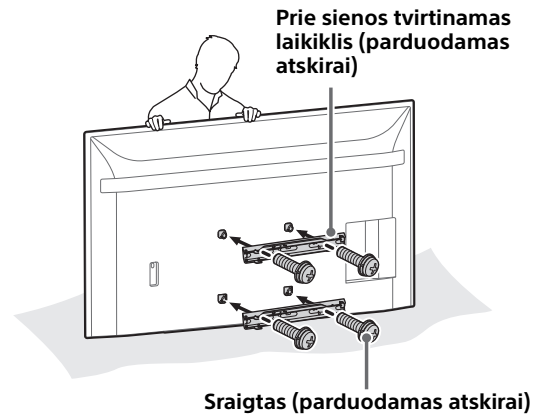

Kai naudojate elektrinį atsuktuvą, sukimo momentą nustatykite iki 1,5 N·m {15 kgf·cm}. Nekelkite prie sienos tvirtinamo laikiklio (parduodamo atskirai), kol nepritvirtinote varžtų (po varžtą kairėje ir dešinėje). Tai gali deformuoti prie sienos tvirtinamą laikiklį arba LCD monitoriaus korpusą.

## LCD monitoriaus permontavimas prie sienos nuo ant stalo pastatomo stovo\*1

\*1 Tik kai kuriuose regionuose / šalyse / modeliuose.

## 1 Išsukite varžtus iš LCD monitoriaus galinės dalies.

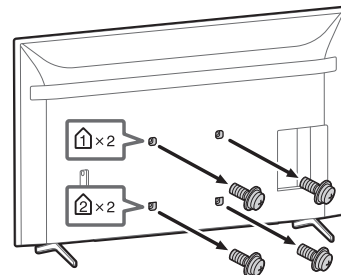



## 2 Pritvirtinkite tvirtinimo prie sienos elementą (pridedama su LCD monitoriumi) LCD monitoriaus nugarėlėje (kad būtų lygiagrečiu sienai).

Pridedamas prie LCD monitoriaus

**VS** Prie sienos tvirtinamas elementas (4)

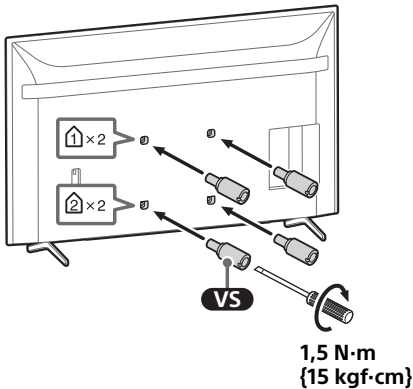
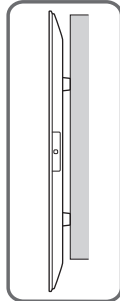
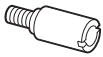

### Pastaba

- Tvirtindami tvirtinimo prie sienos elementą būtina priveržkite, kai tvirtinate juos prie LCD monitoriaus. Prie sienos tvirtinamo elemento montavimui naudokite tik plokščią atsuktuvą. Jei naudosite kitą įrankį, tvirtinimo prie sienos elementus galite priveržti per stipriai ir sugadinti LCD monitorių.

## 3 Pritvirtinkite Prie sienos tvirtinamą laikiklį (parduodamas atskirai) naudodami sraigtus (parduodamas atskirai).

Prie sienos tvirtinamas laikiklis (parduodamas atskirai)

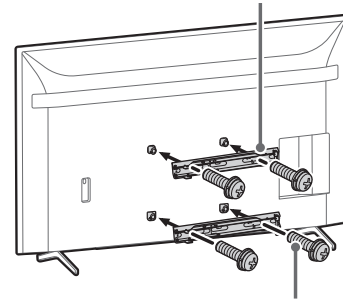

Sraigtas (parduodamas atskirai)

Kai naudojate elektrinį atsuktuvą, sukimo momentą nustatykite iki 1,5 N·m {15 kgf·cm}. Nekelkite prie sienos tvirtinamo laikiklio (parduodamo atskirai), kol nepritvirtinote varžtų (po varžtą kairėje ir dešinėje). Tai gali deformuoti prie sienos tvirtinamą laikiklį arba LCD monitoriaus korpusą.

## 4 Ant stalo pastatomo stovo atskyrimas nuo LCD monitoriaus.

- 1 Ant stalo pastatomą stovą nuimkite po vieną dalį. Tvirtai laikykite ant stalo pastatomą stovą dviem rankomis, kol kiti žmonės kelia LCD monitorių.

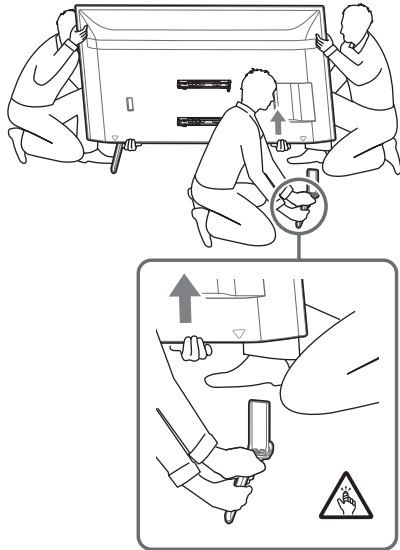

- 2 Pakartokite ankstesnį veiksą ir nuimkite kitą ant stalo pastatomo stovo dalį.

### Pastaba

- Ant stalo pastatomam stovui nuimti reikia trijų arba daugiau žmonių.
- Nuimdami ant stalo pastatomą stovą nuo LCD monitoriaus, nenaudokite per daug jėgos, nes LCD monitorius komplektas gali nukristi, ir dėl to gali būti sužalotas žmogus arba fiziškai sugadintas LCD monitorius.
- Su ant stalo pastatomu stovu elkitės atsargiai, kad nepažeistumėte LCD monitoriaus.
- Būkite atsargūs, keldami LCD monitorių, kai atjungiamas ant stalo pastatomas stovas, nes ant stalo pastatomas stovas gali nuvirsti ir sužeisti žmones.
- Atsargiai nuimkite ant stalo pastatomą stovą nuo LCD monitoriaus, kad jis nenuvirstų ir nesugadintų LCD monitoriaus, kuris yra ant jo uždėtas, paviršiaus.

### Za kupce

Za vgradnjo tega izdelka potrebujete dovolj znanja. Vgradnjo prepustite prodajalcem Sony ali pooblaščenim izvajalcem in bodite med vgradnjo še posebej pozorni na varnost. Družba Sony ni odgovorna za nobeno škodo ali poškodbe, ki so posledica neustreznega rokovanja ali neustrezne montaže ali montaže izdelkov, ki niso navedeni tukaj. To ne vpliva na vaše (morebitne) pravice, ki jih imate kot potrošnik.

## OPOZORILO

V primeru neupoštevanja varnostnih previdnostnih ukrepov ali nepravilne uporabe izdelka lahko pride do hudih telesnih poškodb ali požara.

Ta navodila za uporabo opisujejo pravilno ravnanje z izdelkom in daje jo pomembna varnostna navodila za preprečevanje nesreč. Sami ste odgovorni, da pozorno preberete in v celoti razumete ter upoštevate vsa navodila v teh navodilih za uporabo. V nasprotnem primeru lahko pride do resnih telesnih poškodb ali škode na lastnini, zaradi česar lahko pride do izničenja garancije. Ta priročnik shranite za uporabo v prihodnje.

### Za prodajalce Sony

Za vgradnjo tega izdelka potrebujete dovolj znanja. Skrbno preberite ta priročnik in varno opravite namestitvev. Podjetje Sony ne prevzema odgovornosti za kakršno koli škodo ali telesne poškodbe, ki nastale zaradi nepravilnega ravnanja ali vgradnje. Po vgradnji dajte ta priročnik kupcu.

## O varnosti

Izdelki Sony so razviti tako, da so varni. Vseeno pa lahko pri nepravilni uporabi izdelkov pride do hudih telesnih poškodb zaradi požara, električnega udara, prevračanja izdelka ali padca izdelka. Za preprečevanje takih nesreč obvezno upoštevajte varnostna navodila.

## POZOR

### Predpisani izdelki

Za spodaj navedene izdelke velja, da jih lahko spreminjamo brez predhodnega obvestila, opustimo njihovo proizvodnjo oz. lahko njihove zaloge poidejo.

V določenih regijah nekateri modeli morda niso na voljo.

Monitor LCD	FW-98BZ53L FW-98BZ50L FW-98BZ30L FW-85BZ40L FW-85BZ35L FW-85BZ30L FW-75BZ40L FW-75BZ35L FW-75BZ30L FW-75EZ20L FW-65BZ40L FW-65BZ35L FW-65BZ30L FW-65EZ20L FW-55BZ40L FW-55BZ35L FW-55BZ30L FW-55EZ20L FW-50BZ30L FW-50EZ20L FW-43BZ30L FW-43EZ20L
-------------	--

## OPOZORILO

Če ne upoštevate v nadaljevanju navedenih previdnostnih ukrepov, lahko pride do hudih telesnih poškodb ali smrti zaradi požara, električnega udara, prevračanja oz. padca izdelka.

Obvezno temeljito preberite vse varnostne informacije v navodilih za uporabo.

## Okrog Monitorja LCD zagotovite zadosten odmik.

Na spodnjih slikah je prikazano, koliko prostora je potrebnega okrog Monitorja LCD. Poskrbite, da bo Monitor LCD usmerjen tako, kot je prikazano na zadevni spodnji sliki.

### Ležeče

Enota: mm

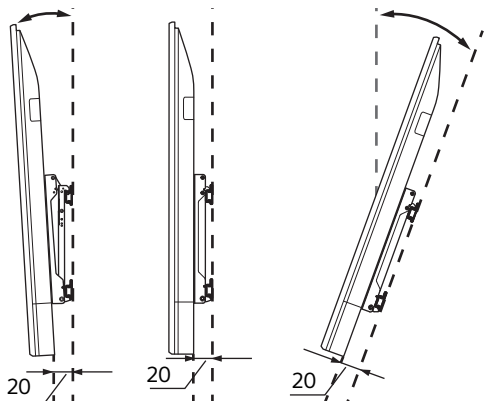
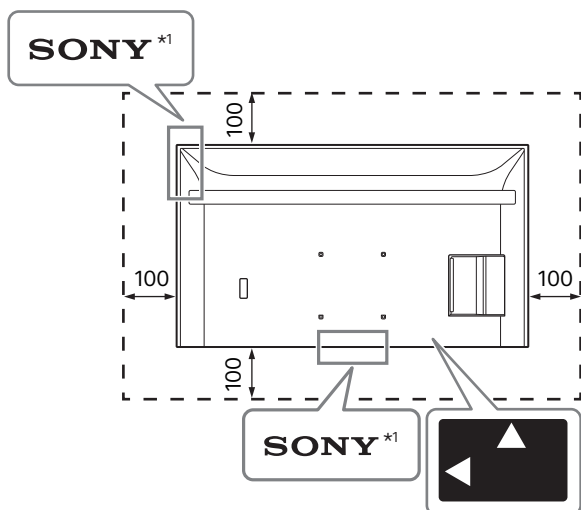

### Pokončno

Enota: mm

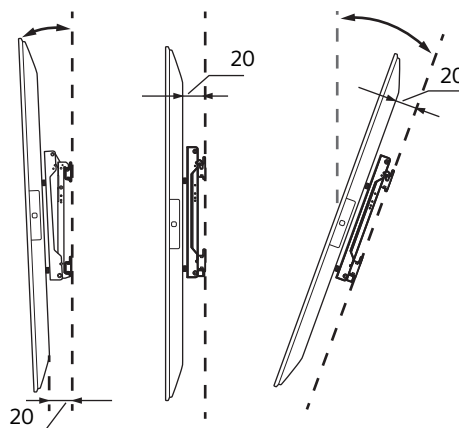
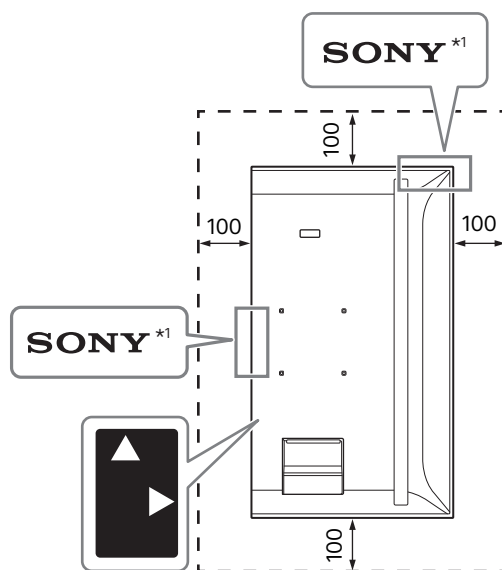

\*1 Samo za omejene regije/države/modele.

## Ne zapirajte prežračevalnih odprtin Monitorja LCD.

Če prežračevalne odprtine zaprete z lepilnim trakom ali drugimi predmeti, se notranjost Monitorja LCD začne segrevati in lahko pride do požara.

## Drugo

- Če lučko LED in njeno okolico prekrijete z lepilnim trakom ali drugimi predmeti, stanja Monitorja LCD ni mogoče prepoznati in daljinski upravljalnik morda ne bo deloval.
- Monitor LCD pri prenosu držite v ležečem položaju, pri namestitvi pa pazite, da vam ne pade na tla. Na Monitor LCD ne pritiskajte s čezmerno silo, saj lahko v nasprotnem primeru pride do deformacij.

# Način vgradnje

Naziv modela	Ležeče				Pokončno			
	~-20°	~-15°	0°	~+20°	~-20°	~-15°	0°	~+20°
FW-98BZ53L / 98BZ50L / 98BZ30L	-	✓	✓	✓	-	✓	✓	✓
FW-85BZ40L / 85BZ35L / 85BZ30L	✓	✓	✓	✓	-	✓	✓	✓
FW-75BZ40L / 75BZ35L / 75BZ30L	✓	✓	✓	✓	-	✓*3	✓*2	✓*1
FW-75EZ20L	✓	✓	✓	✓	-	✓	✓	✓*1
FW-65BZ40L / 65BZ35L / 65BZ30L	✓	✓	✓	✓	-	✓*2	✓*2	✓*2
FW-65EZ20L	✓	✓	✓	✓	-	✓	✓	✓
FW-55BZ40L / 55BZ35L / 55BZ30L	✓	✓	✓	✓*1	-	✓*3	✓*4	✓*2
FW-55EZ20L	✓	✓	✓	✓	-	✓	✓	✓
FW-50BZ30L	✓	✓	✓*5	✓*2	✓	✓	✓	✓
FW-50EZ20L	✓	✓	✓	✓	✓	✓	✓	✓
FW-43BZ30L	✓*1	✓*1	✓*5	✓*3	✓	✓	✓*2	✓*4
FW-43EZ20L	✓*2	✓*2	✓	✓	✓*3	✓*3	✓*3	✓*3

\*1 Delovna temperatura: 39 °C in manj

\*2 Delovna temperatura: 38 °C in manj

\*3 Delovna temperatura: 37 °C in manj

\*4 Delovna temperatura: 36 °C in manj

\*5 Delovna temperatura: največ 38 °C ali pa zagotovite najmanj 300 mm prostora nad Monitorjem LCD

# Ležee

Dolžina vijaka za Nosilec za stensko montažo je odvisna od debeline Nosilca za stensko montažo. Glejte spodnjo ilustracijo.

## FW-98BZ53L / 98BZ50L / 98BZ30L

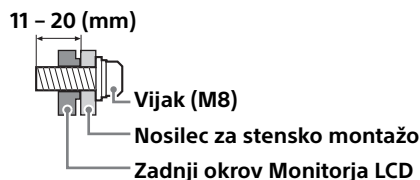

## FW-85BZ40L / 85BZ35L / 85BZ30L / 75BZ40L / 75BZ35L / 75BZ30L / 75EZ20L / 65BZ40L / 65BZ35L / 65BZ30L / 65EZ20L / 55BZ40L / 55BZ35L / 55BZ30L / 55EZ20L / 50BZ30L / 50EZ20L / 43BZ30L / 43EZ20L

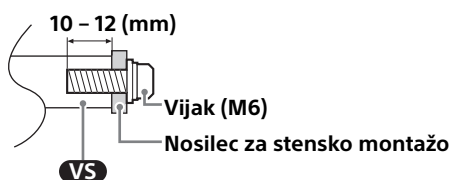

Za vzorec lukenj za vgradnjo na steno glejte naslednjo tabelo.

Naziv modela	Vzorec lukenj za vgradnjo na steno
	a × b
FW-98BZ53L / 98BZ50L / 98BZ30L	600 × 400 mm
FW-85BZ40L / 85BZ35L / 85BZ30L	400 × 400 mm
FW-75BZ40L / 75BZ35L / 75BZ30L / 75EZ20L / 65BZ40L / 65BZ35L / 65BZ30L / 65EZ20L / 55BZ40L / 55BZ35L / 55BZ30L / 55EZ20L	300 × 300 mm
FW-50BZ30L / 50EZ20L / 43BZ30L / 43EZ20L	200 × 200 mm

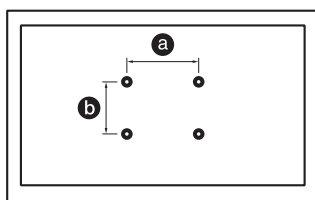

Neuporabljene vijake in namizno stojalo hranite na varnem mestu, vse dokler ne boste ponovno pritrdili namizno stojalo. Vijake hranite proč od majhnih otrok.

## FW-98BZ53L / 98BZ50L / 98BZ30L

### Vgradnja Monitorja LCD na steno iz kartona\*1

\*1 Samo za omejene regije/države/modele.

#### 1 S hrbtnega dela Monitorja LCD odstranite vijake.

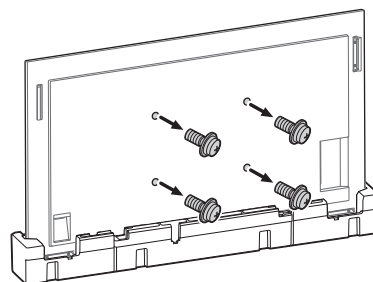

#### 2 Z vijaki (niso priloženi) pritrdite Nosilca za stensko montažo (ni priložen).

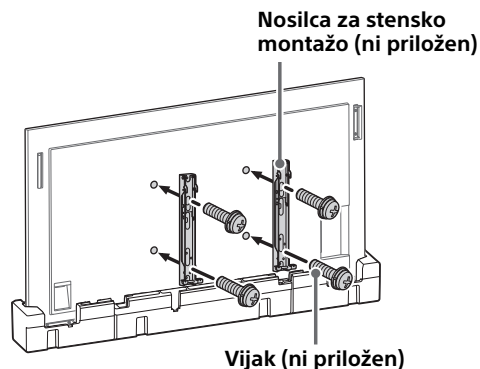

Pri uporabi električnega izvijača navor nastavite na približno 1,5 N·m {15 kgf·cm}. Nosilca za stensko montažo (ni priložen) ne dvigujte, dokler vijaki (po dva na levi/desni strani) niso priviti. Če to storite, se lahko deformira nosilec za stensko montažo ali ohišje Monitorja LCD.

## Vgradnja Monitorja LCD na steno iz namiznega stojala\*1

\*1 Samo za omejene regije/države/modele.

### 1 Odstranite pokrove stojala.

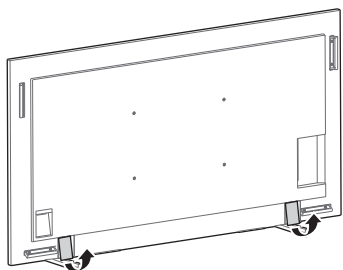

### 2 S hrbtnege dela Monitorja LCD odstranite vijake.

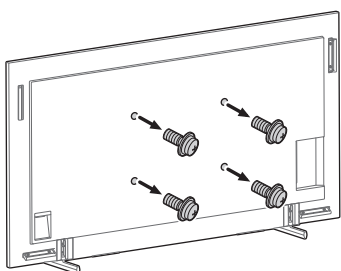

### 3 Z vijaki (niso priloženi) pritrдите Nosilca za stensko montažo (ni priložen).

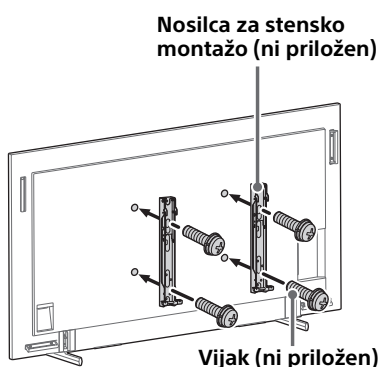

Pri uporabi električnega izvijača navor nastavite na približno 1,5 N·m {15 kgf·cm}.

Nosilca za stensko montažo (ni priložen) ne dvigujte, dokler vijaki (po dva na levi/desni strani) niso priviti. Če to storite, se lahko deformira nosilec za stensko montažo ali ohišje Monitorja LCD.

## 4 Odstranjevanje namiznega stojala z Monitorja LCD.

Če želite sneti namizno stojalo z Monitorja LCD, odstranite vijake .

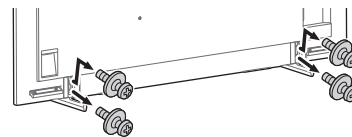

#### Opomba

- Bodite previdni, ko dvignete Monitor LCD pri snemanju namiznega stojala, saj se lahko namizno stojalo prevrne in povzroči telesne poškodbe.
- Pri snemanju namiznega stojala Monitorja LCD bodite previdni, da ne pade in poškoduje površine, na kateri je Monitor LCD.

FW-85BZ40L / 85BZ35L / 85BZ30L / 75BZ40L / 75BZ35L / 75BZ30L / 75EZ20L / 65BZ40L / 65BZ35L / 65BZ30L / 65EZ20L / 55BZ40L / 55BZ35L / 55BZ30L / 55EZ20L / 50BZ30L / 50EZ20L / 43BZ30L / 43EZ20L

## Vgradnja Monitorja LCD na steno iz kartona\*1

\*1 Samo za omejene regije/države/modele.

### 1 S hrbtnege dela Monitorja LCD odstranite vijake.

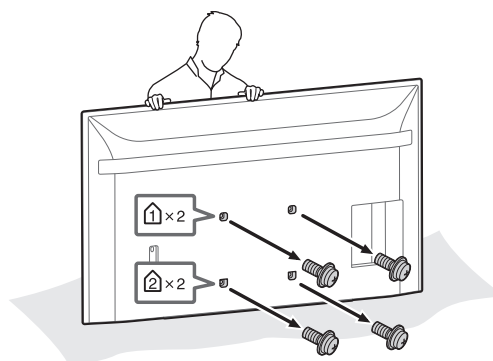

## 2 Nosilec za stensko montažo (priložen Monitorju LCD) pritrdite na zadnji del Monitorja LCD (da bo vzporedno s steno).

Priloženo Monitorju LCD

**VS** Priključek za stensko montažo (4)

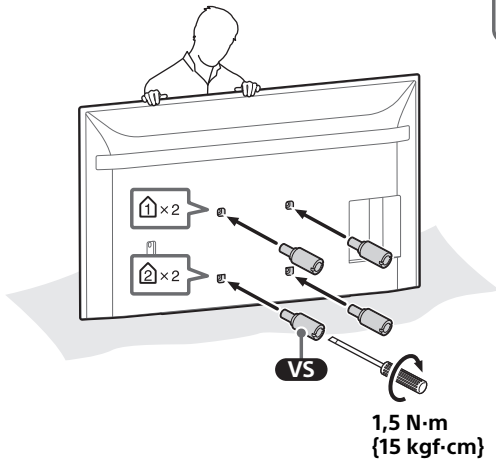
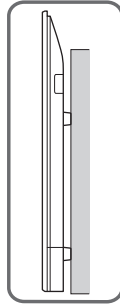
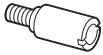

### Opomba

- Nosilec za stensko montažo morate priviti, ko ga pritrdite na Monitor LCD. Za namestitev priključka za stensko montažo uporabite le ploski izvijač. Uporaba drugačnega orodja lahko povzroči čezmerno zategovanje nosilca za stensko montažo in poškodbe Monitorja LCD.

## 3 Z vijaki (niso priloženi) pritrdite Nosilca za stensko montažo (ni priložen).

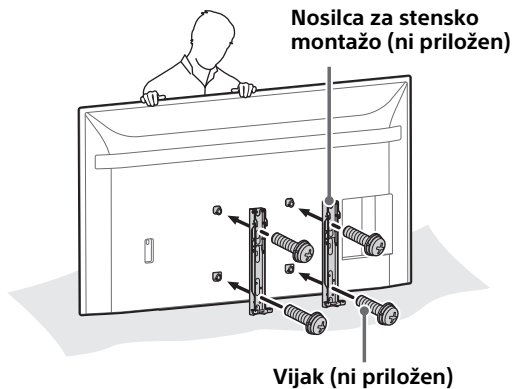

Pri uporabi električnega izvijača navor nastavite na približno 1,5 N·m {15 kgf·cm}.

Nosilca za stensko montažo (ni priložen) ne dvigujte, dokler vijaki (po dva na levi/desni strani) niso priviti. Če to storite, se lahko deformira nosilec za stensko montažo ali ohišje Monitorja LCD.

## Vgradnja Monitorja LCD na steno iz namiznega stojala\*1

\*1 Samo za omejene regije/države/modele.

### 1 S hrbtnega dela Monitorja LCD odstranite vijake.

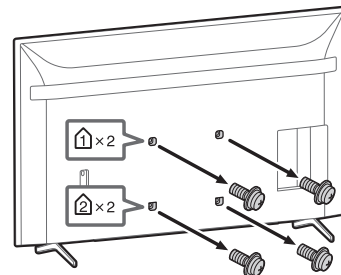

### 2 Nosilec za stensko montažo (priložen Monitorju LCD) pritrdite na zadnji del Monitorja LCD (da bo vzporedno s steno).

Priloženo Monitorju LCD

**VS** Priključek za stensko montažo (4)

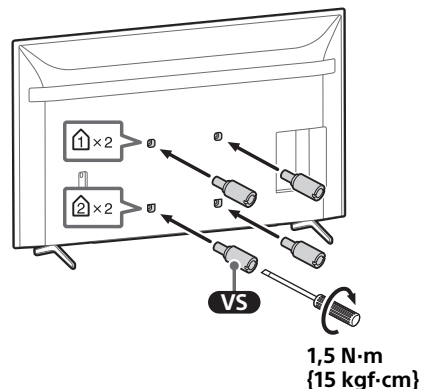
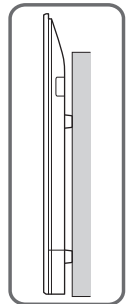
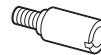



### Opomba

- Nosilec za stensko montažo morate priviti, ko ga pritrdite na Monitor LCD. Za namestitev priključka za stensko montažo uporabite le ploski izvijač. Uporaba drugačnega orodja lahko povzroči čezmerno zategovanje nosilca za stensko montažo in poškodbe Monitorja LCD.

## 3 Z vijaki (niso priloženi) pritrdite Nosilca za stensko montažo (ni priložen).



Pri uporabi električnega izvijača navor nastavite na približno 1,5 N·m {15 kgf·cm}. Nosilca za stensko montažo (ni priložen) ne dvigujte, dokler vijaki (po dva na levi/desni strani) niso priviti. Če to storite, se lahko deformira nosilec za stensko montažo ali ohišje Monitorja LCD.

## 4 Odstranjevanje namiznega stojala z Monitorja LCD.

- 1 Odstranite vsako stran namiznega stojala posebej. Namizno stojalo trdno primite z obema rokama, drugi pa naj dvignejo Monitor LCD.

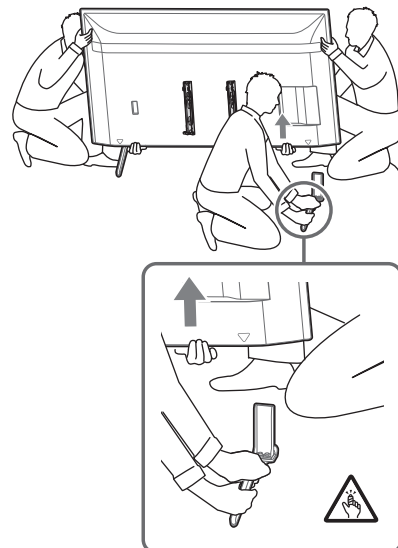

- 2 Ponovite prejšnji korak in odstranite drugo stran namiznega stojala.

### Opomba

- Za odstranjevanje namiznega stojala so potrebne najmanj tri osebe.
- Pazite, da pri odstranjevanju namiznega stojala z Monitorja LCD ne uporabite prevelike sile, saj lahko sicer Monitor LCD pade, kar lahko povzroči telesne poškodbe ali škodo na Monitorju LCD.
- Pri delu z namiznim stojalom bodite previdni, da preprečite škodo na Monitorju LCD.
- Bodite previdni, ko dvignete Monitor LCD pri snemanju namiznega stojala, saj se lahko namizno stojalo prevrne in povzroči telesne poškodbe.
- Pri snemanju namiznega stojala Monitorja LCD bodite previdni, da ne pade in poškoduje površine, na kateri je Monitor LCD.

# Pokončno

Dolžina vijaka za Nosilec za stensko montažo je odvisna od debeline Nosilca za stensko montažo. Glejte spodnjo ilustracijo.

## FW-98BZ53L / 98BZ50L / 98BZ30L

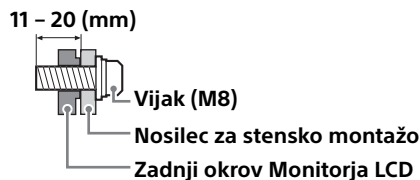

## FW-85BZ40L / 85BZ35L / 85BZ30L / 75BZ40L / 75BZ35L / 75BZ30L / 75EZ20L / 65BZ40L / 65BZ35L / 65BZ30L / 65EZ20L / 55BZ40L / 55BZ35L / 55BZ30L / 55EZ20L / 50BZ30L / 50EZ20L / 43BZ30L / 43EZ20L

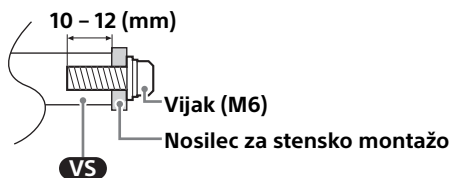

Za vzorec lukenj za vgradnjo na steno glejte naslednjo tabelo.

Naziv modela	Vzorec lukenj za vgradnjo na steno $a \times b$
FW-98BZ53L / 98BZ50L / 98BZ30L	600 × 400 mm
FW-85BZ40L / 85BZ35L / 85BZ30L	400 × 400 mm
FW-75BZ40L / 75BZ35L / 75BZ30L / 75EZ20L / 65BZ40L / 65BZ35L / 65BZ30L / 65EZ20L / 55BZ40L / 55BZ35L / 55BZ30L / 55EZ20L	300 × 300 mm
FW-50BZ30L / 50EZ20L / 43BZ30L / 43EZ20L	200 × 200 mm

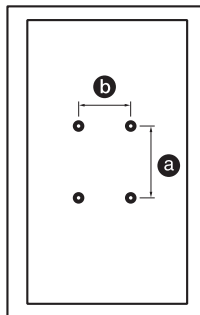

Neuporabljene vijake in namizno stojalo hranite na varnem mestu, vse dokler ne boste ponovno pritrdili namizno stojalo. Vijake hranite proč od majhnih otrok.

## FW-98BZ53L / 98BZ50L / 98BZ30L

### Vgradnja Monitorja LCD na steno iz kartona\*1

\*1 Samo za omejene regije/države/modele.

#### 1 S hrbtnega dela Monitorja LCD odstranite vijake.

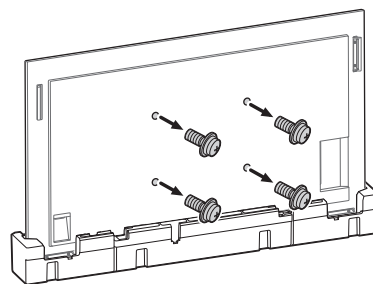

#### 2 Z vijaki (niso priloženi) pritrdite Nosilca za stensko montažo (ni priložen).

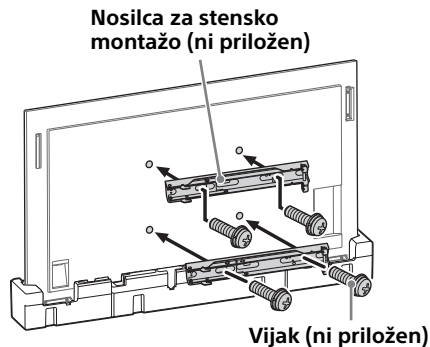

Pri uporabi električnega izvijača navor nastavite na približno 1,5 N·m {15 kgf·cm}. Nosilca za stensko montažo (ni priložen) ne dvigujte, dokler vijaki (po dva na levi/desni strani) niso priviti. Če to storite, se lahko deformira nosilec za stensko montažo ali ohišje Monitorja LCD.

## Vgradnja Monitorja LCD na steno iz namiznega stojala\*1

\*1 Samo za omejene regije/države/modele.

### 1 Odstranite pokrove stojala.

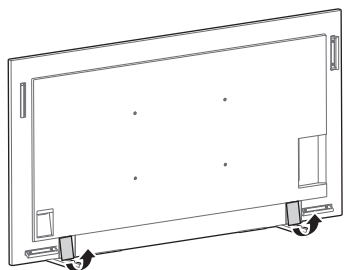

### 2 S hrbtnege dela Monitorja LCD odstranite vijake.

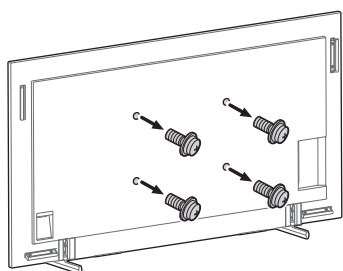

### 3 Z vijaki (niso priloženi) pritrdite Nosilca za stensko montažo (ni priložen).

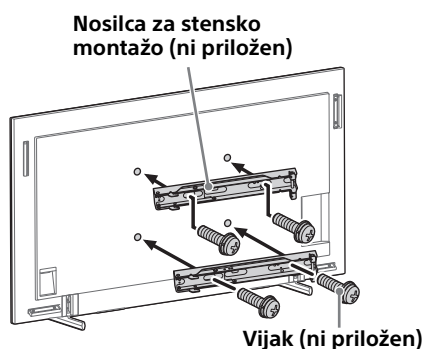

Pri uporabi električnega izvijača navor nastavite na približno 1,5 N·m {15 kgf·cm}.

Nosilca za stensko montažo (ni priložen) ne dvigujte, dokler vijaki (po dva na levi/desni strani) niso priviti. Če to storite, se lahko deformira nosilec za stensko montažo ali ohišje Monitorja LCD.

## 4 Odstranjevanje namiznega stojala z Monitorja LCD.

Če želite sneti namizno stojalo z Monitorja LCD, odstranite vijake .

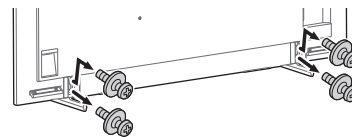

#### Opomba

- Bodite previdni, ko dvignete Monitor LCD pri snemanju namiznega stojala, saj se lahko namizno stojalo prevrne in povzroči telesne poškodbe.
- Pri snemanju namiznega stojala Monitorja LCD bodite previdni, da ne pade in poškoduje površine, na kateri je Monitor LCD.

FW-85BZ40L / 85BZ35L / 85BZ30L / 75BZ40L / 75BZ35L / 75BZ30L / 75EZ20L / 65BZ40L / 65BZ35L / 65BZ30L / 65EZ20L / 55BZ40L / 55BZ35L / 55BZ30L / 55EZ20L / 50BZ30L / 50EZ20L / 43BZ30L / 43EZ20L

## Vgradnja Monitorja LCD na steno iz kartona\*1

\*1 Samo za omejene regije/države/modele.

### 1 S hrbtnege dela Monitorja LCD odstranite vijake.

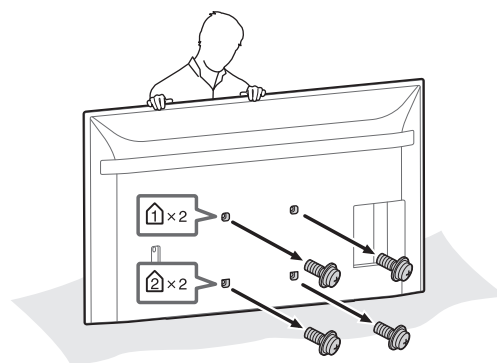

## 2 Nosilec za stensko montažo (priložen Monitorju LCD) pritrdite na zadnji del Monitorja LCD (da bo vzporedno s steno).

Priloženo Monitorju LCD

**VS** Priključek za stensko montažo (4)

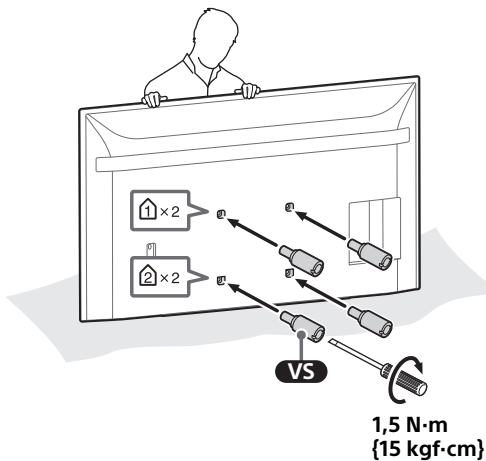
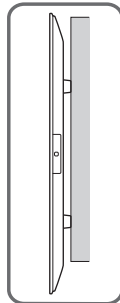
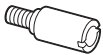

### Opomba

- Nosilec za stensko montažo morate priviti, ko ga pritrdite na Monitor LCD. Za namestitev priključka za stensko montažo uporabite le ploski izvijač. Uporaba drugačnega orodja lahko povzroči čezmerno zategovanje nosilca za stensko montažo in poškodbe Monitorja LCD.

## 3 Z vijaki (niso priloženi) pritrdite Nosilca za stensko montažo (ni priložen).

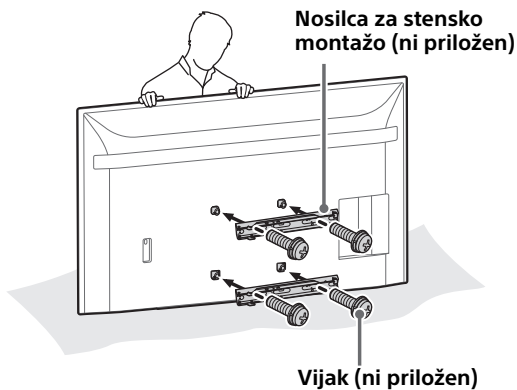

Pri uporabi električnega izvijača navor nastavite na približno 1,5 N·m {15 kgf·cm}.

Nosilca za stensko montažo (ni priložen) ne dvigujte, dokler vijaki (po dva na levi/desni strani) niso priviti. Če to storite, se lahko deformira nosilec za stensko montažo ali ohišje Monitorja LCD.

## Vgradnja Monitorja LCD na steno iz namiznega stojala\*1

\*1 Samo za omejene regije/države/modele.

### 1 S hrbtnega dela Monitorja LCD odstranite vijake.

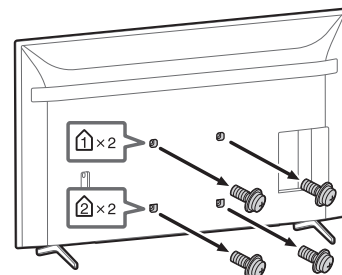

### 2 Nosilec za stensko montažo (priložen Monitorju LCD) pritrdite na zadnji del Monitorja LCD (da bo vzporedno s steno).

Priloženo Monitorju LCD

**VS** Priključek za stensko montažo (4)

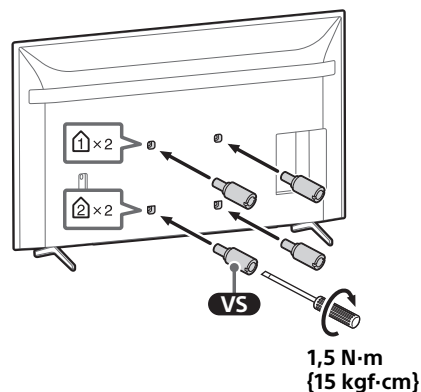
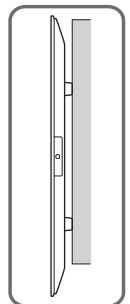
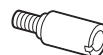

#### Opomba

- Nosilec za stensko montažo morate priviti, ko ga pritrdite na Monitor LCD. Za namestitev priključka za stensko montažo uporabite le ploski izvijač. Uporaba drugačnega orodja lahko povzroči čezmerno zategovanje nosilca za stensko montažo in poškodbe Monitorja LCD.

### 3 Z vijaki (niso priloženi) pritrdite Nosilca za stensko montažo (ni priložen).

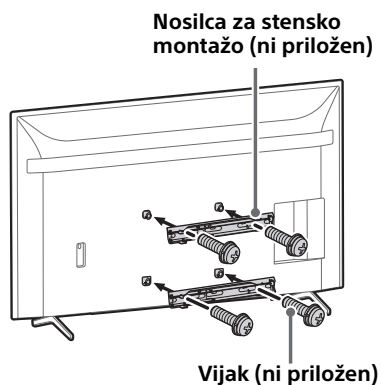

Pri uporabi električnega izvijača navor nastavite na približno 1,5 N·m {15 kgf·cm}. Nosilca za stensko montažo (ni priložen) ne dvigujte, dokler vijaki (po dva na levi/desni strani) niso priviti. Če to storite, se lahko deformira nosilec za stensko montažo ali ohišje Monitorja LCD.

### 4 Odstranjevanje namiznega stojala z Monitorja LCD.

- Odstranite vsako stran namiznega stojala posebej. Namizno stojalo trdno primete z obema rokama, drugi pa naj dvignejo Monitor LCD.

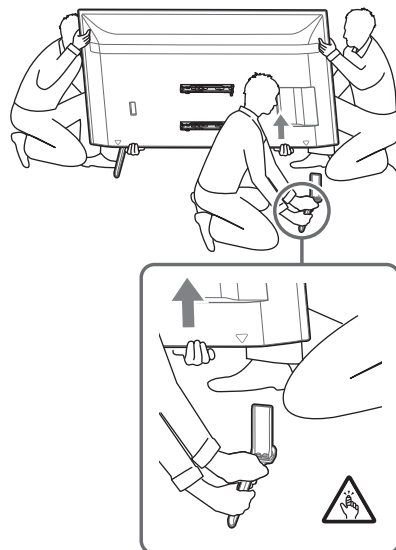

- Ponovite prejšnji korak in odstranite drugo stran namiznega stojala.

#### Opomba

- Za odstranjevanje namiznega stojala so potrebne najmanj tri osebe.
- Pazite, da pri odstranjevanju namiznega stojala z Monitorja LCD ne uporabite prevelike sile, saj lahko sicer Monitor LCD pade, kar lahko povzroči telesne poškodbe ali škodo na Monitorju LCD.
- Pri delu z namiznim stojalom bodite previdni, da preprečite škodo na Monitorju LCD.
- Bodite previdni, ko dvignete Monitor LCD pri snemanju namiznega stojala, saj se lahko namizno stojalo prevrne in povzroči telesne poškodbe.
- Pri snemanju namiznega stojala Monitorja LCD bodite previdni, da ne pade in poškoduje površine, na kateri je Monitor LCD.

### Za korisnike

Za postavljanje proizvoda potrebna je određena stručnost. Postavljanje svakako prepustite Sonyjevim dobavljačima ili licenciranim izvođačima te prilikom postavljanja posebno pazite na sigurnost. Sony nije odgovoran za štete ili ozljede uzrokovane nepravilnim rukovanjem ili nepravilnim postavljanjem, ili instalacijom drugih proizvoda. To ne utječe na vaša statutarna prava.

## UPOZORENJE

U slučaju nepridržavanja mjera sigurnosti ili nepravilnog korištenja proizvoda može doći do teških ozljeda ili požara.

Ovaj korisnički priručnik pokazuje kako pravilno rukovati proizvodom i sadrži važne mjere opreza neophodne za izbjegavanje nezgoda. Dužni ste pročitati, proučiti i slijediti upute iz korisničkog priručnika. U protivnom može doći do ozbiljnih ozljeda ili materijalne štete, ili poništenja jamstva. Priručnik zadržite za buduću upotrebu.

### Sonyjevim dobavljačima

Za postavljanje proizvoda potrebna je određena stručnost. Svakako temeljito pročitajte ovaj priručnik kako biste izvršili sigurno postavljanje. Tvrtka Sony nije odgovorna za štete ili ozljede uzrokovane neispravnim rukovanjem ili nepravilnim postavljanjem. Priručnik nakon postavljanja predajte kupcu.

## O sigurnosti

Sony proizvodi dizajnirani su sa sigurnošću u vidu. Međutim, ako se proizvod ne upotrebljava ispravno, to može dovesti do ozbiljne ozljede vatrom, do strujnog udara, prevrtanja proizvoda ili njegova pada. Svakako se pridržavajte mjera opreza da biste spriječili takve nezgode.

## OPREZ

### Specificirani proizvodi

Sljedeći proizvodi podliježu promjeni bez prethodne obavijesti, mogu biti rasprodani ili je njihova proizvodnja prekinuta.

Neki modeli možda će biti nedostupni u određenim regijama.

LCD monitor	FW-98BZ53L FW-98BZ50L FW-98BZ30L FW-85BZ40L FW-85BZ35L FW-85BZ30L FW-75BZ40L FW-75BZ35L FW-75BZ30L FW-75EZ20L FW-65BZ40L FW-65BZ35L FW-65BZ30L FW-65EZ20L FW-55BZ40L FW-55BZ35L FW-55BZ30L FW-55EZ20L FW-50BZ30L FW-50EZ20L FW-43BZ30L FW-43EZ20L
-------------	--

## UPOZORENJE

U slučaju nepridržavanja sljedećih mjera opreza može doći do teške ozljede uslijed požara, strujnog udara, prevrtanja proizvoda ili ispuštanja proizvoda.

Svakako pažljivo pročitajte sve sigurnosne informacije navedene u korisničkom priručniku.

## Osigurajte odgovarajući prostor oko LCD monitora.

Sljedeća ilustracija pokazuje koliko prostora je potrebno ostaviti oko LCD monitora. LCD monitor svakako postavite u usmjerenju prikazanom na sljedećoj ilustraciji.

### Vodoravno usmjerenje

Jedinica: mm

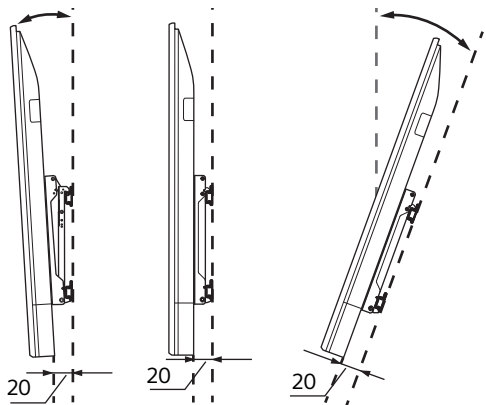
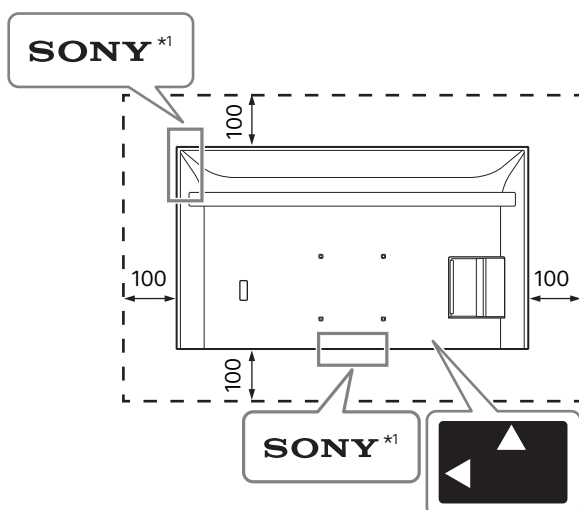

### Okomito usmjerenje

Jedinica: mm

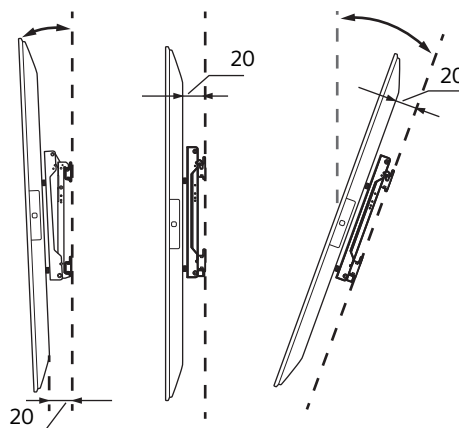
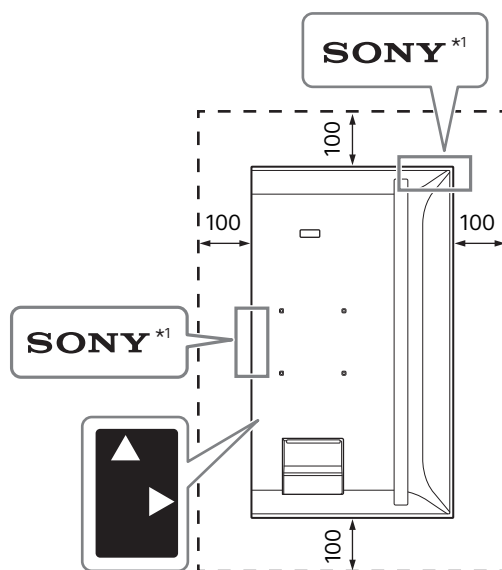

\*1 Samo za određenu regiju/zemlju/model.

## Ne blokirajte ventilacijske otvore LCD monitora.

Ako blokirate ventilacijske otvore trakama ili drugim predmetima, unutar LCD monitora dolazi do porasta temperature što može prouzročiti požar.

## Ostalo

- Ako LED diode i njihovu okolinu pokrijete trakama ili drugim predmetima, status LCD monitora ne može se prepoznati, a daljinski upravljač možda neće raditi.
- Kada nosite LCD monitor, držite ga u vodoravnom usmjerenju i pazite da ga ne ispustite prilikom postavljanja. Na LCD monitor ne primjenjujte prekomjernu silu; u suprotnom bi se mogao izobličiti.

# Način postavljanja

Naziv modela	Vodoravno usmjerenje				Okomito usmjerenje			
	~-20°	~-15°	0°	~+20°	~-20°	~-15°	0°	~+20°
FW-98BZ53L / 98BZ50L / 98BZ30L	-	✓	✓	✓	-	✓	✓	✓
FW-85BZ40L / 85BZ35L / 85BZ30L	✓	✓	✓	✓	-	✓	✓	✓
FW-75BZ40L / 75BZ35L / 75BZ30L	✓	✓	✓	✓	-	✓*3	✓*2	✓*1
FW-75EZ20L	✓	✓	✓	✓	-	✓	✓	✓*1
FW-65BZ40L / 65BZ35L / 65BZ30L	✓	✓	✓	✓	-	✓*2	✓*2	✓*2
FW-65EZ20L	✓	✓	✓	✓	-	✓	✓	✓
FW-55BZ40L / 55BZ35L / 55BZ30L	✓	✓	✓	✓*1	-	✓*3	✓*4	✓*2
FW-55EZ20L	✓	✓	✓	✓	-	✓	✓	✓
FW-50BZ30L	✓	✓	✓*5	✓*2	✓	✓	✓	✓
FW-50EZ20L	✓	✓	✓	✓	✓	✓	✓	✓
FW-43BZ30L	✓*1	✓*1	✓*5	✓*3	✓	✓	✓*2	✓*4
FW-43EZ20L	✓*2	✓*2	✓	✓	✓*3	✓*3	✓*3	✓*3

\*1 Radna temperatura: 39 °C i niža

\*2 Radna temperatura: 38 °C i niža

\*3 Radna temperatura: 37 °C i niža

\*4 Radna temperatura: 36 °C i niža

\*5 Radna temperatura: 38 °C i niža ili iznad LCD monitora ostavite 300 mm prostora



# Vodoravan način

Duljina vijaka za Nosač za postavljanje na zid razlikuje se ovisno o debljini Nosača za postavljanje na zid. Pogledajte sliku u nastavku.

## FW-98BZ53L / 98BZ50L / 98BZ30L

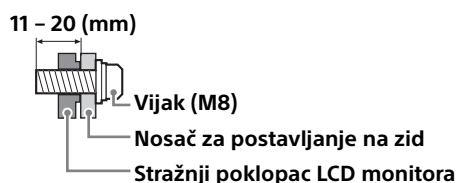

## FW-85BZ40L / 85BZ35L / 85BZ30L / 75BZ40L / 75BZ35L / 75BZ30L / 75EZ20L / 65BZ40L / 65BZ35L / 65BZ30L / 65EZ20L / 55BZ40L / 55BZ35L / 55BZ30L / 55EZ20L / 50BZ30L / 50EZ20L / 43BZ30L / 43EZ20L

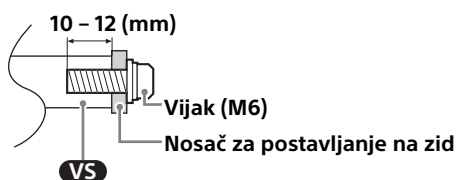

Pogledajte sljedeću tablicu kako biste saznali informacije o uzorku rupa za postavljanje na zid.

Naziv modela	Uzorak rupa za postavljanje na zid a × b
FW-98BZ53L / 98BZ50L / 98BZ30L	600 × 400 mm
FW-85BZ40L / 85BZ35L / 85BZ30L	400 × 400 mm
FW-75BZ40L / 75BZ35L / 75BZ30L / 75EZ20L / 65BZ40L / 65BZ35L / 65BZ30L / 65EZ20L / 55BZ40L / 55BZ35L / 55BZ30L / 55EZ20L	300 × 300 mm
FW-50BZ30L / 50EZ20L / 43BZ30L / 43EZ20L	200 × 200 mm

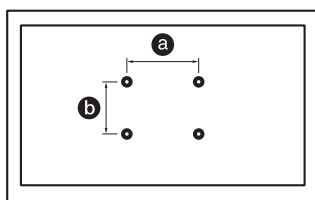

Svakako spremite nekorištene vijke i postolje za stol na sigurno mjesto dok ne budete spremni postaviti postolje za stol. Držite vijke podalje od male djece.

## FW-98BZ53L / 98BZ50L / 98BZ30L

### Postavljanje LCD monitora na zid iz kutije\*1

\*1 Samo za određenu regiju/zemlju/model.

#### 1 Uklonite vijke na poledini LCD monitora.

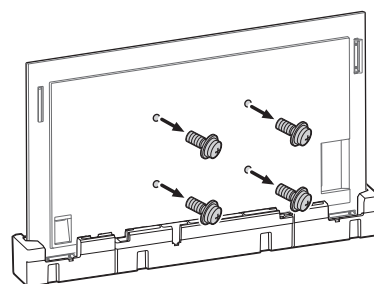

#### 2 Spojite Nosač za postavljanje na zid (nije isporučen) pomoću vijaka (nisu isporučeni).

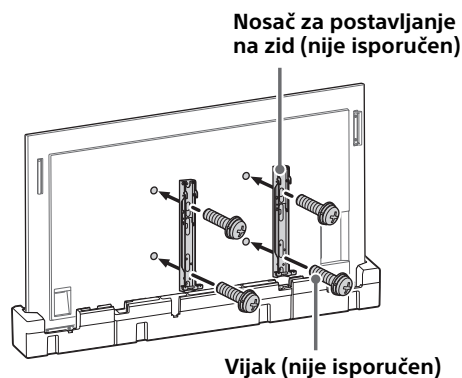

Ako koristite električni odvijač, pritezni moment postavite na otprilike 1,5 N·m {15 kgf·cm}. Nemojte podizati nosač za postavljanje na zid (nije isporučen) prije nego što su vijci (po dva vijka na lijevoj/desnoj strani) pričvršćeni. U suprotnom bi se nosač za postavljanje na zid ili ormar LCD monitora mogli iskriviti.

## Postavljanje LCD monitora na zid s postolja za stol\*1

\*1 Samo za određenu regiju/zemlju/model.

### 1 Skinite navlake s postolja.

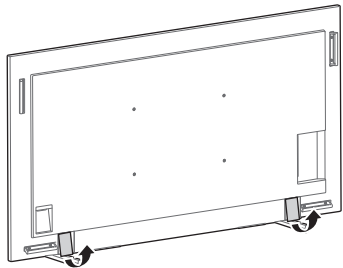

### 2 Uklonite vijke na poledini LCD monitora.

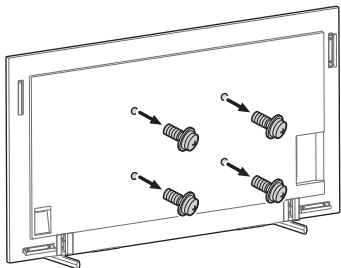

### 3 Spojite Nosač za postavljanje na zid (nije isporučen) pomoću vijaka (nisu isporučeni).

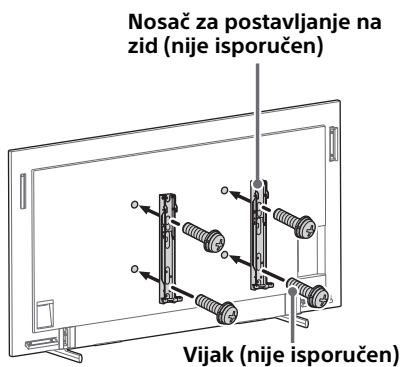

Ako koristite električni odvijač, pritezni moment postavite na otprilike 1,5 N·m {15 kgf·cm}. Nemojte podizati nosač za postavljanje na zid (nije isporučen) prije nego što su vijci (po dva vijka na lijevoj/desnoj strani) pričvršćeni. U suprotnom bi se nosač za postavljanje na zid ili ormar LCD monitora mogli iskriviti.

### 4 Odvojite postolje za stol od LCD monitora.

Za odvajanje postolja za stol od LCD monitora uklonite vijke .

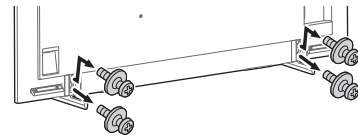

#### Napomena

- Pažljivo podižite LCD monitor kada je postolje za stol uklonjeno jer bi se postolje za stol moglo prevrnuti i uzrokovati ozljede.
- Pažljivo uklanjajte postolje za stol s LCD monitora kako ne bio palo i oštetilo površinu na koju je postavljen LCD monitor.

FW-85BZ40L / 85BZ35L / 85BZ30L / 75BZ40L / 75BZ35L / 75BZ30L / 75EZ20L / 65BZ40L / 65BZ35L / 65BZ30L / 65EZ20L / 55BZ40L / 55BZ35L / 55BZ30L / 55EZ20L / 50BZ30L / 50EZ20L / 43BZ30L / 43EZ20L

## Postavljanje LCD monitora na zid iz kutije\*1

\*1 Samo za određenu regiju/zemlju/model.

### 1 Uklonite vijke na poledini LCD monitora.

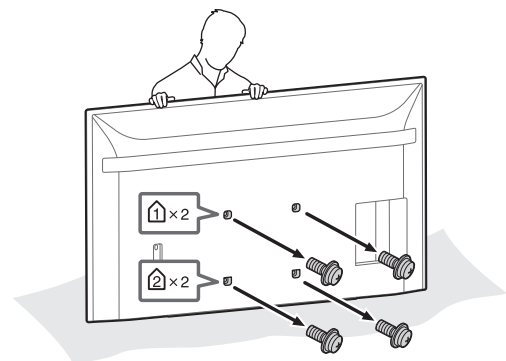

## 2 Pričvrstite priključak nosača za postavljanje na zid (isporučen uz LCD monitor) na stražnju stranu LCD monitora (kako bi bio paralelan sa zidom).

Isporučeno uz LCD monitor

**VS** Priključak nosača za postavljanje na zid (4)

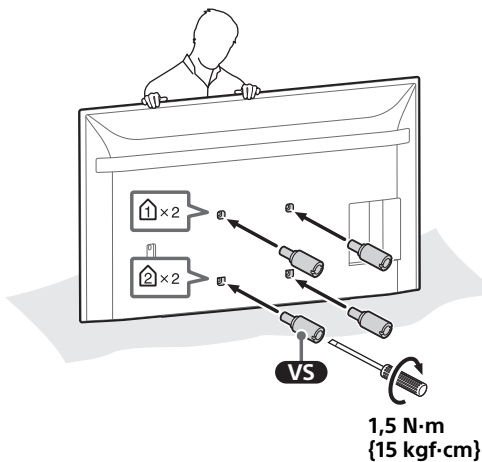
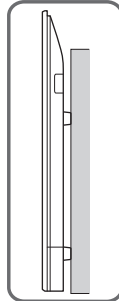
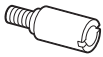

### Napomena

- Pobrinite se zategnuti priključak nosača za postavljanje na zid kad ga pričvršćujete na LCD monitor. Koristite samo odvijač sa običnom plosnatom glavom za postavljanje priključka nosača za postavljanje na zid. Korištenje drugog alata može prouzročiti pretjerano zatezanje priključka nosača za postavljanje na zid i oštećenje LCD monitora.

## 3 Spojite Nosač za postavljanje na zid (nije isporučen) pomoću vijaka (nisu isporučeni).

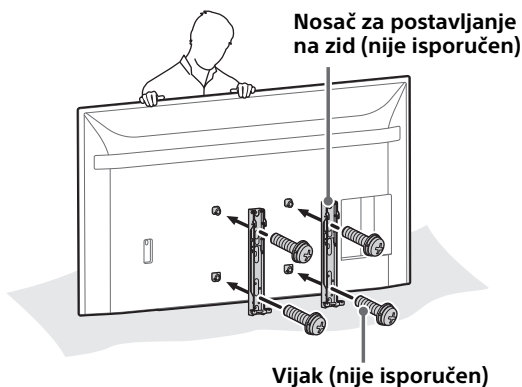

Ako koristite električni odvijač, pritezni moment postavite na otprilike 1,5 N·m {15 kgf·cm}. Nemojte podizati nosač za postavljanje na zid (nije isporučen) prije nego što su vijci (po dva vijka na lijevoj/desnoj strani) pričvršćeni. U suprotnom bi se nosač za postavljanje na zid ili ormar LCD monitora mogli iskriviti.

## Postavljanje LCD monitora na zid s postolja za stol\*1

\*1 Samo za određenu regiju/zemlju/model.

### 1 Uklonite vijke na poleđini LCD monitora.

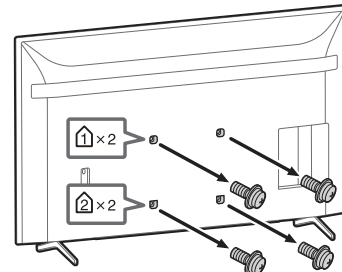

### 2 Pričvrstite priključak nosača za postavljanje na zid (isporučen uz LCD monitor) na stražnju stranu LCD monitora (kako bi bio paralelan sa zidom).

Isporučeno uz LCD monitor

**VS** Priključak nosača za postavljanje na zid (4)

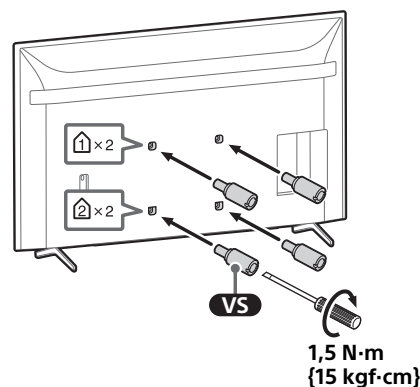
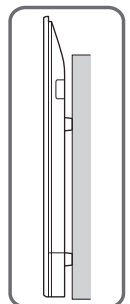
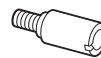

#### Napomena

- Pobrinite se zategnuti priključak nosača za postavljanje na zid kad ga pričvršćujete na LCD monitor. Koristite samo odvijač sa običnom plosnatom glavom za postavljanje priključka nosača za postavljanje na zid. Korištenje drugog alata može prouzročiti pretjerano zatezanje priključka nosača za postavljanje na zid i oštećenje LCD monitora.

### 3 Spojite Nosač za postavljanje na zid (nije isporučen) pomoću vijaka (nisu isporučeni).

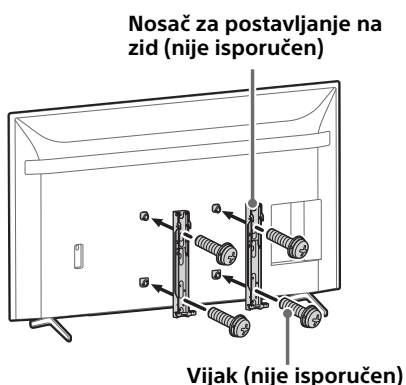

Ako koristite električni odvijač, pritezni moment postavite na otprilike 1,5 N·m {15 kgf·cm}. Nemojte podizati nosač za postavljanje na zid (nije isporučen) prije nego što su vijci (po dva vijka na lijevoj/desnoj strani) pričvršćeni. U suprotnom bi se nosač za postavljanje na zid ili ormar LCD monitora mogli iskriviti.

### 4 Odvojite postolje za stol od LCD monitora.

- 1 Uklonite jednu po jednu stranu postolja za stol. Čvrsto držite postolje za stol objema rukama dok druge osobe podignu LCD monitor.

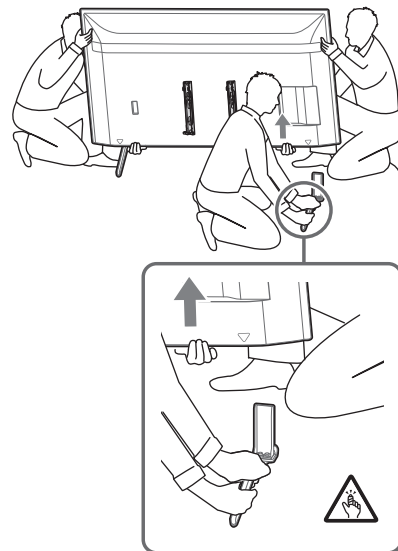

- 2 Ponovite prethodni korak i uklonite drugu stranu postolja za stol.

#### Napomena

- Za odvajanje postolja za stol potrebno je troje ili više ljudi.
- Pazite da ne primjenjujete prekomjernu silu pri odvajanju postolja za stol od LCD monitora jer to može uzrokovati pad LCD monitora i ozbiljne tjelesne ozljede ili oštećenje LCD monitora.
- Pažljivo rukujte postoljem za stol kako biste spriječili oštećenje LCD monitora.
- Pažljivo podižite LCD monitor kada je postolje za stol uklonjeno jer bi se postolje za stol moglo prevrnuti i uzrokovati ozljede.
- Pažljivo uklanjajte postolje za stol s LCD monitora kako ne bio palo i oštetilo površinu na koju je postavljen LCD monitor.

# Okomit način

Duljina vijaka za Nosač za postavljanje na zid razlikuje se ovisno o debljini Nosača za postavljanje na zid. Pogledajte sliku u nastavku.

## FW-98BZ53L / 98BZ50L / 98BZ30L

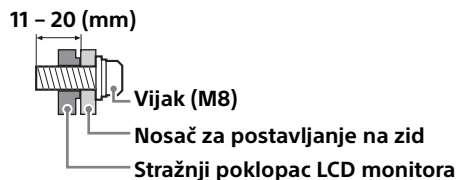

## FW-85BZ40L / 85BZ35L / 85BZ30L / 75BZ40L / 75BZ35L / 75BZ30L / 75EZ20L / 65BZ40L / 65BZ35L / 65BZ30L / 65EZ20L / 55BZ40L / 55BZ35L / 55BZ30L / 55EZ20L / 50BZ30L / 50EZ20L / 43BZ30L / 43EZ20L

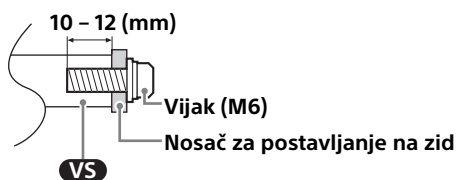

Pogledajte sljedeću tablicu kako biste saznali informacije o uzorku rupa za postavljanje na zid.

Naziv modela	Uzorak rupa za postavljanje na zid $a \times b$
FW-98BZ53L / 98BZ50L / 98BZ30L	600 × 400 mm
FW-85BZ40L / 85BZ35L / 85BZ30L	400 × 400 mm
FW-75BZ40L / 75BZ35L / 75BZ30L / 75EZ20L / 65BZ40L / 65BZ35L / 65BZ30L / 65EZ20L / 55BZ40L / 55BZ35L / 55BZ30L / 55EZ20L	300 × 300 mm
FW-50BZ30L / 50EZ20L / 43BZ30L / 43EZ20L	200 × 200 mm

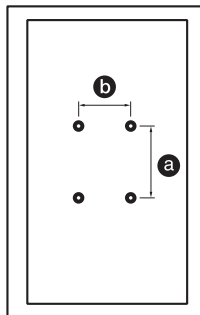

Svakako spremite nekorištene vijke i postolje za stol na sigurno mjesto dok ne budete spremni postaviti postolje za stol. Držite vijke podalje od male djece.

## FW-98BZ53L / 98BZ50L / 98BZ30L

### Postavljanje LCD monitora na zid iz kutije\*1

\*1 Samo za određenu regiju/zemlju/model.

#### 1 Uklonite vijke na poledini LCD monitora.

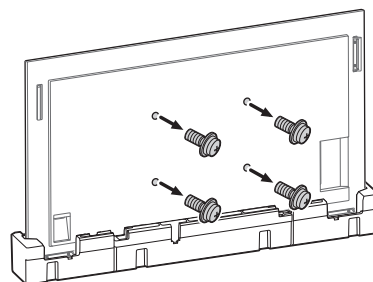

#### 2 Spojite Nosač za postavljanje na zid (nije isporučen) pomoću vijaka (nisu isporučeni).

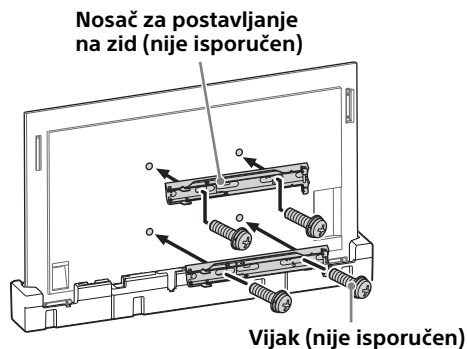

Ako koristite električni odvijač, pritezni moment postavite na otprilike 1,5 N·m {15 kgf·cm}. Nemojte podizati nosač za postavljanje na zid (nije isporučen) prije nego što su vijci (po dva vijka na lijevoj/desnoj strani) pričvršćeni. U suprotnom bi se nosač za postavljanje na zid ili ormar LCD monitora mogli iskriviti.

## Postavljanje LCD monitora na zid s postolja za stol\*1

\*1 Samo za određenu regiju/zemlju/model.

### 1 Skinite navlake s postolja.

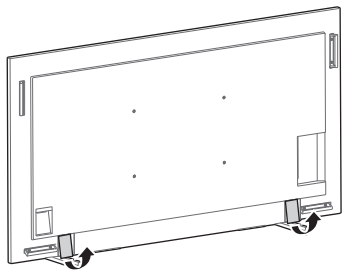

### 2 Uklonite vijke na poledini LCD monitora.

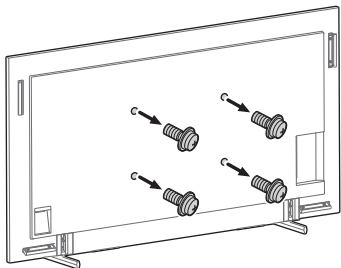

### 3 Spojite Nosač za postavljanje na zid (nije isporučen) pomoću vijaka (nisu isporučeni).

Nosač za postavljanje na zid (nije isporučen)

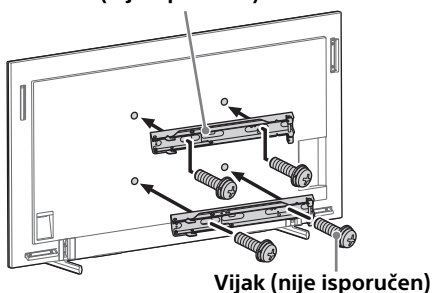

Ako koristite električni odvijač, pritezni moment postavite na otprilike 1,5 N·m {15 kgf·cm}. Nemojte podizati nosač za postavljanje na zid (nije isporučen) prije nego što su vijci (po dva vijka na lijevoj/desnoj strani) pričvršćeni. U suprotnom bi se nosač za postavljanje na zid ili ormar LCD monitora mogli iskriviti.

### 4 Odvojite postolja za stol od LCD monitora.

Za odvajanje postolja za stol od LCD monitora uklonite vijke .

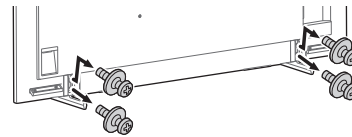

#### Napomena

- Pažljivo podižite LCD monitor kada je postolja za stol uklonjeno jer bi se postolja za stol moglo prevrnuti i uzrokovati ozljede.
- Pažljivo uklanjajte postolja za stol s LCD monitora kako ne bio palo i oštetilo površinu na koju je postavljen LCD monitor.

FW-85BZ40L / 85BZ35L / 85BZ30L / 75BZ40L / 75BZ35L / 75BZ30L / 75EZ20L / 65BZ40L / 65BZ35L / 65BZ30L / 65EZ20L / 55BZ40L / 55BZ35L / 55BZ30L / 55EZ20L / 50BZ30L / 50EZ20L / 43BZ30L / 43EZ20L

## Postavljanje LCD monitora na zid iz kutije\*1

\*1 Samo za određenu regiju/zemlju/model.

### 1 Uklonite vijke na poledini LCD monitora.

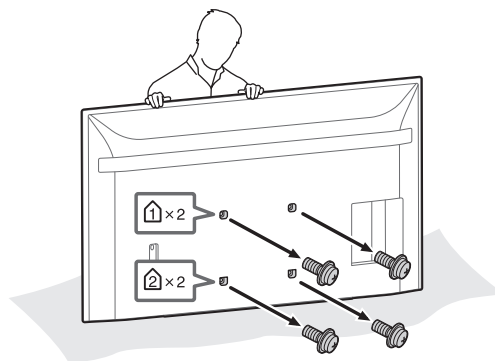

## 2 Pričvrstite priključak nosača za postavljanje na zid (isporučen uz LCD monitor) na stražnju stranu LCD monitora (kako bi bio paralelan sa zidom).

Isporučeno uz LCD monitor

**VS** Priključak nosača za postavljanje na zid (4)

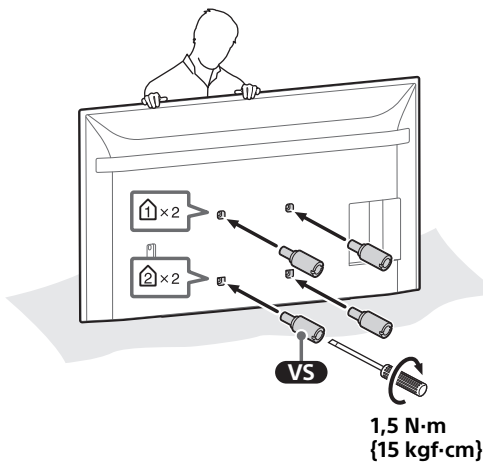
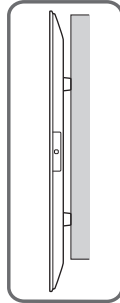
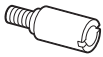

### Napomena

- Pobrinite se zategnuti priključak nosača za postavljanje na zid kad ga pričvršćujete na LCD monitor. Koristite samo odvijač sa običnom plosnatom glavom za postavljanje priključka nosača za postavljanje na zid. Korištenje drugog alata može prouzročiti pretjerano zatezanje priključka nosača za postavljanje na zid i oštećenje LCD monitora.

## 3 Spojite Nosač za postavljanje na zid (nije isporučen) pomoću vijaka (nisu isporučeni).

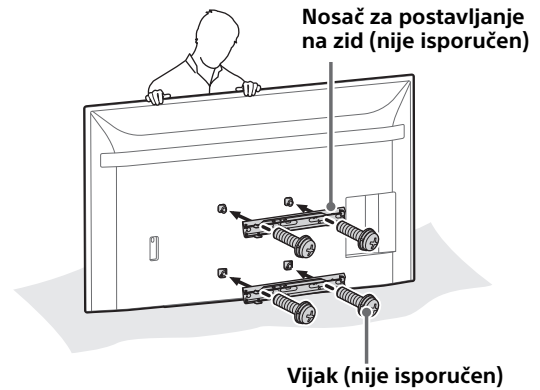

Ako koristite električni odvijač, pritezni moment postavite na otprilike 1,5 N·m {15 kgf·cm}. Nemojte podizati nosač za postavljanje na zid (nije isporučen) prije nego što su vijci (po dva vijka na lijevoj/desnoj strani) pričvršćeni. U suprotnom bi se nosač za postavljanje na zid ili ormar LCD monitora mogli iskriviti.

## Postavljanje LCD monitora na zid s postolja za stol\*1

\*1 Samo za određenu regiju/zemlju/model.

## 1 Uklonite vijke na poledini LCD monitora.

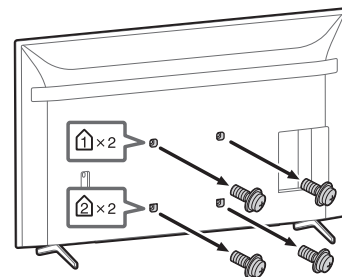

## 2 Pričvrstite priključak nosača za postavljanje na zid (isporučen uz LCD monitor) na stražnju stranu LCD monitora (kako bi bio paralelan sa zidom).

Isporučeno uz LCD monitor

**VS** Priključak nosača za postavljanje na zid (4)

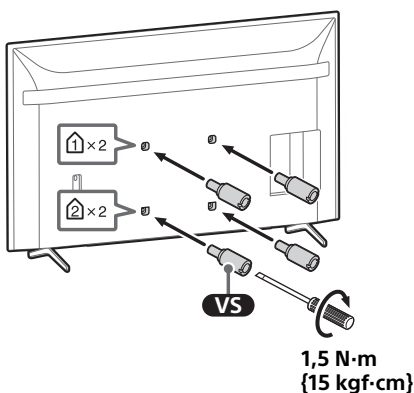
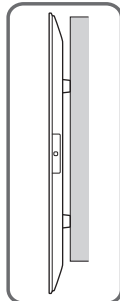
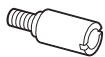

### Napomena

- Pobrinite se zategnuti priključak nosača za postavljanje na zid kad ga pričvršćujete na LCD monitor. Koristite samo odvijač sa običnom plosnatom glavom za postavljanje priključka nosača za postavljanje na zid. Korištenje drugog alata može prouzročiti pretjerano zatezanje priključka nosača za postavljanje na zid i oštećenje LCD monitora.

## 3 Spojite Nosač za postavljanje na zid (nije isporučen) pomoću vijaka (nisu isporučeni).

Nosač za postavljanje na zid (nije isporučen)

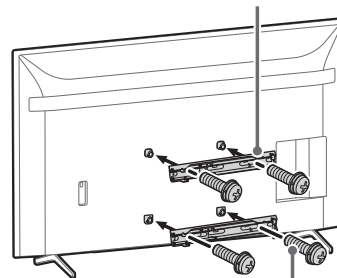

Vijak (nije isporučen)

Ako koristite električni odvijač, pritezni moment postavite na otprilike 1,5 N·m {15 kgf·cm}. Nemojte podizati nosač za postavljanje na zid (nije isporučen) prije nego što su vijci (po dva vijka na lijevoj/desnoj strani) pričvršćeni. U suprotnom bi se nosač za postavljanje na zid ili ormar LCD monitora mogli iskriviti.

## 4 Odvojite postolje za stol od LCD monitora.

- 1 Uklonite jednu po jednu stranu postolja za stol. Čvrsto držite postolja za stol objema rukama dok druge osobe podignu LCD monitor.

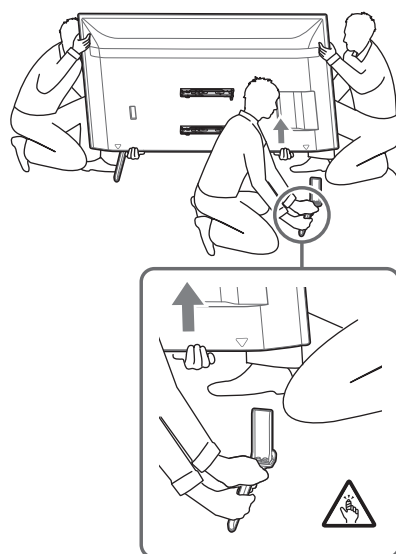

- 2 Ponovite prethodni korak i uklonite drugu stranu postolja za stol.



### **Napomena**

- Za odvajanje postolja za stol potrebno je troje ili više ljudi.
- Pazite da ne primjenjujete prekomjernu silu pri odvajanju postolja za stol od LCD monitora jer to može uzrokovati pad LCD monitora i ozbiljne tjelesne ozljede ili oštećenje LCD monitora.
- Pažljivo rukujte postoljem za stol kako biste spriječili oštećenje LCD monitora.
- Pažljivo podižite LCD monitor kada je postolje za stol uklonjeno jer bi se postolje za stol moglo prevrnuti i uzrokovati ozljede.
- Pažljivo uklanjajte postolje za stol s LCD monitora kako ne bio palo i oštetilo površinu na koju je postavljen LCD monitor.

### Тұтынушыларға

Осы құрылғыны орнатуға жеткілікті түрде тәжірибе қажет. Орнату жұмыстарын Sony дилерлері немесе лицензиясы бар мердігерлер жасауы керек және орнату барысында қауіпсіздікке аса назар аударыңыз. Sony компаниясы дұрыс пайдаланбау, дұрыс орнатпау немесе көрсетілген өнімнен басқасын пайдалану салдарынан туындайтын кез келген зақым немесе жарақат үшін жауапты болмайды. Заңды құқығыңыз (қандай да бір) жарамайды.

## ЕСКЕРТУ

Егер қауіпсіздік шаралары сақталмаса немесе өнім дұрыс пайдаланылмаса, бұл ауыр жарақатқа немесе өрттің шығуына әкелуі мүмкін.

Осы пайдалану нұсқаулығы өнімнің дұрыс қолданылуын және зақымды болдырмауға қажетті алдын алу шараларын көрсетеді. Осы пайдалану нұсқаулығындағы барлық нұсқауларды оқу, мұқият түсіну және орындау сіздің жауапкершілігіңізде. Олай істемеу едәуір адам жарақатына немесе мүлік зақымына және кепілдіктің күшінің жойылуына себеп болуы мүмкін. Болашақта ақпарат алу үшін осы нұсқаулықты қолжетімді жерде сақтаңыз.

### Sony дилерлері үшін

Осы құрылғыны орнатуға жеткілікті түрде тәжірибе қажет. Орнату жұмыстарын қауіпсіз түрде орындау үшін осы нұсқаулықты толық оқып шығыңыз. Sony дұрыс қолданбау немесе дұрыс орнатпау салдарынан болған зақымдарға немесе жарақатқа жауапты емес. Орнатқаннан кейін тұтынушыға осы нұсқаулықты беріңіз.

Өнімнің күні мен штрих-кодында штрих-код таңбасының коды келесі форматта көрсетіледі: ЖЖЖЖ / ММ, мұнда ЖЖЖЖ - жыл ММ - өндіріс мезгілі.

Қазақстан жеріндегі тұтынушылардың шағым-талаптарын қабылдауға уәкілетті ұйым «Сони Электроникс» АҚ Қазақстандағы Өкілдігі, 050010, Қазақстан Республикасы, Алматы қ., Достық даңғылы, 117/7 үй

**Өндіруші:** Сони Корпорейшн

**Өндіруші мекенжайы:** 1-7-1 Конан Минато-ку Токио, 108-0075 Жапония

Кеден одағы жеріндегі шетелден әкелуші:  
«Сони Электроникс» АҚ, Ресей, 123103, Мәскеу,  
Карамышевский өтпе көшесі, 6

Қытайда жасалған

## Қауіпсіздік туралы

Sony өнімдері қауіпсіздікті ескере отырып жасалған. Өнімдер дұрыс қолданылмаса, өрт, ток соғу, өнімнің құлауы немесе оны лақтыру салдарынан ауыр жарақатқа әкелуі мүмкін. Осындай жағдайлардың алдын алу үшін алдын алу шараларын қараңыз.

## АБАЙ БОЛЫҢЫЗ!

### Арнайы құрылғылар

Келесі өнімдер ескертусіз өзгертілуі, сатылымда жоқ болуы немесе өндірістен шығарылуы мүмкін.

Кейбір үлгілер кейбір аймақтарда қолжетімді болмауы мүмкін.

СКД Монитор	FW-98BZ53L FW-98BZ50L FW-98BZ30L FW-85BZ40L FW-85BZ35L FW-85BZ30L FW-75BZ40L FW-75BZ35L FW-75BZ30L FW-75EZ20L FW-65BZ40L FW-65BZ35L FW-65BZ30L FW-65EZ20L FW-55BZ40L FW-55BZ35L FW-55BZ30L FW-55EZ20L FW-50BZ30L FW-50EZ20L FW-43BZ30L FW-43EZ20L
-------------	--

## ЕСКЕРТУ

Осы алдын алу шаралары сақталмаса, өрт, ток соғу немесе құрылғының аударылуы немесе құлауы салдарынан ауыр жарақатқа немесе өлімге әкелуі мүмкін.

Пайдалану нұсқаулығында берілген қауіпсіздік туралы бүкіл ақпаратты мұқият оқып шығыңыз.

## СКД Монитор айналасында дұрыс ашық орындарды қамтамасыз етіңіз.

Келесі суретте СКД Монитор айналасында қанша бос орын қажет екендігі көрсетілген.

СКД Мониторды суретте көрсетілген бағдарда орнатыңыз.

### Альбомдық

Құрал: мм

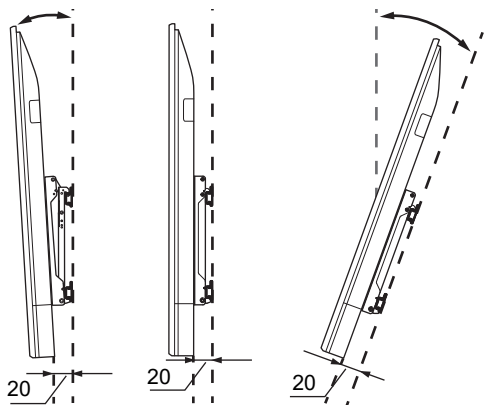
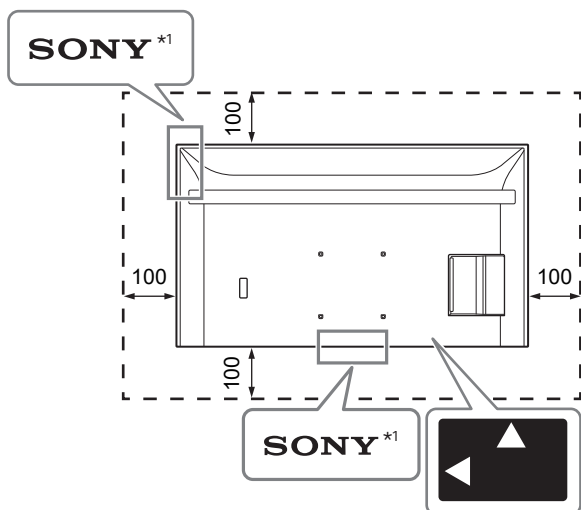

### Портреттік

Құрал: мм

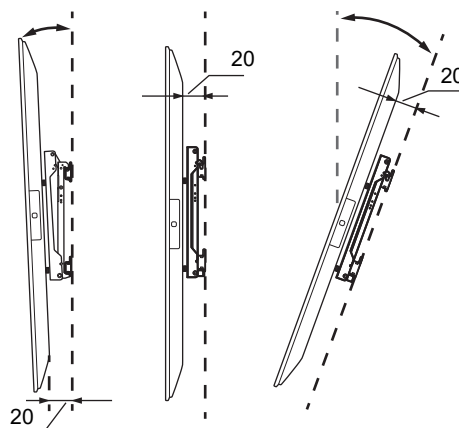
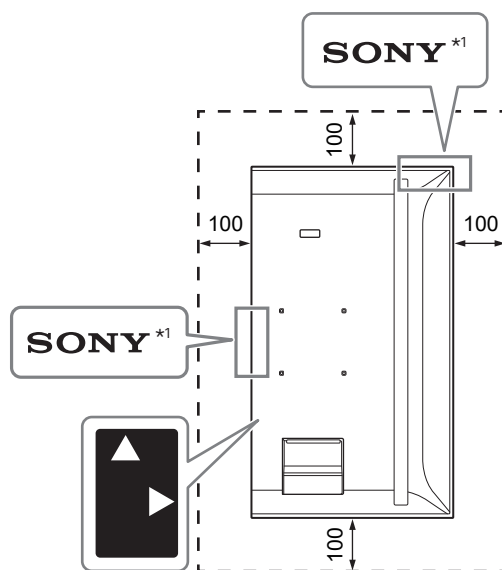

\*1 Тек шектеулі аймақтарда/елдерде/үлгілерде.

## СКД Монитордың желдету саңылауларын бөгемеңіз.

Егер желдету саңылауларын таспалармен немесе басқа заттармен бөгесеңіз, СКД Монитор ішінде ыстық жиналып, өрттің шығуына әкелуі мүмкін.

## Басқалар

- Жарық диодты индикатор мен айналасындағы заттарды таспалармен немесе басқа заттармен жапсаңыз, СКД Монитордың күйін анықтау мүмкін болмайды және қашықтан басқару құралы жұмыс істемейді.
- СКД Мониторды тасымалдаған кезде, оны альбомдық бағдарда ұстаңыз және оны орнату кезінде құлатып алмаңыз. СКД Мониторға артық күш түсірмеңіз; әйтпесе, ол пішінін өзгертуі мүмкін.

# Орнату түрі

Үлгі нөмірі	Альбомдық				Портреттік			
	~-20°	~-15°	0°	~+20°	~-20°	~-15°	0°	~+20°
FW-98BZ53L / 98BZ50L / 98BZ30L	-	✓	✓	✓	-	✓	✓	✓
FW-85BZ40L / 85BZ35L / 85BZ30L	✓	✓	✓	✓	-	✓	✓	✓
FW-75BZ40L / 75BZ35L / 75BZ30L	✓	✓	✓	✓	-	✓*3	✓*2	✓*1
FW-75EZ20L	✓	✓	✓	✓	-	✓	✓	✓*1
FW-65BZ40L / 65BZ35L / 65BZ30L	✓	✓	✓	✓	-	✓*2	✓*2	✓*2
FW-65EZ20L	✓	✓	✓	✓	-	✓	✓	✓
FW-55BZ40L / 55BZ35L / 55BZ30L	✓	✓	✓	✓*1	-	✓*3	✓*4	✓*2
FW-55EZ20L	✓	✓	✓	✓	-	✓	✓	✓
FW-50BZ30L	✓	✓	✓*5	✓*2	✓	✓	✓	✓
FW-50EZ20L	✓	✓	✓	✓	✓	✓	✓	✓
FW-43BZ30L	✓*1	✓*1	✓*5	✓*3	✓	✓	✓*2	✓*4
FW-43EZ20L	✓*2	✓*2	✓	✓	✓*3	✓*3	✓*3	✓*3

\*1 Жұмыс температурасы: 39 °C және төмен

\*2 Жұмыс температурасы: 38 °C және төмен

\*3 Жұмыс температурасы: 37 °C және төмен

\*4 Жұмыс температурасы: 36 °C және төмен

\*5 Жұмыс температурасы: 38 °C және одан төмен немесе СҚД Монитордың жоғарғы жағында 300 мм бос орын қалдыру керек

# Альбомдық стиль

Қабырғаға орнататын кронштейн винтінің ұзындығы Қабырғаға орнататын кронштейннің қалыңдығына қарай әртүрлі болады. Төмендегі суретті қараңыз.

**FW-98BZ53L / 98BZ50L / 98BZ30L**

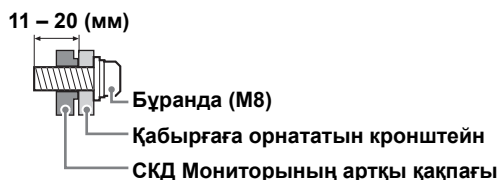

**FW-85BZ40L / 85BZ35L / 85BZ30L / 75BZ40L / 75BZ35L / 75BZ30L / 75EZ20L / 65BZ40L / 65BZ35L / 65BZ30L / 65EZ20L / 55BZ40L / 55BZ35L / 55BZ30L / 55EZ20L / 50BZ30L / 50EZ20L / 43BZ30L / 43EZ20L**

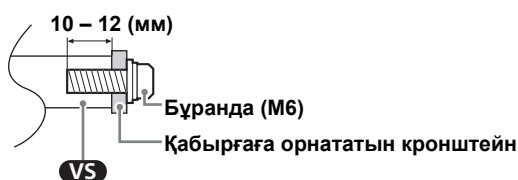

Қабырғаға орнататын тіркеме тесіктерінің шаблонын келесі кестеден қараңыз.

Үлгі нөмірі	Қабырғаға орнататын тіркеме тесіктерінің шаблоны
	<b>a × b</b>
FW-98BZ53L / 98BZ50L / 98BZ30L	600 × 400 мм
FW-85BZ40L / 85BZ35L / 85BZ30L	400 × 400 мм
FW-75BZ40L / 75BZ35L / 75BZ30L / 75EZ20L / 65BZ40L / 65BZ35L / 65BZ30L / 65EZ20L / 55BZ40L / 55BZ35L / 55BZ30L / 55EZ20L	300 × 300 мм
FW-50BZ30L / 50EZ20L / 43BZ30L / 43EZ20L	200 × 200 мм

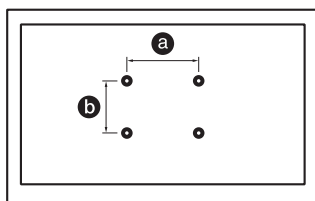

Үстел тұғырын бекітуге дайын болғанша, пайдаланылмаған бұрандалар мен үстел тұғырын қауіпсіз жерге қоюды ұмытпаңыз. Бұрандаларды кішкентай балалардан алыс ұстаңыз.

**FW-98BZ53L / 98BZ50L / 98BZ30L**

## СҚД Мониторды қабырғаға бекіту (қорабынан алып)\*1

\*1 Тек шектеулі аймақтарда/елдерде/үлгілерде.

### 1 СҚД Монитордың артқы жағынан бұрандаларды алыңыз.

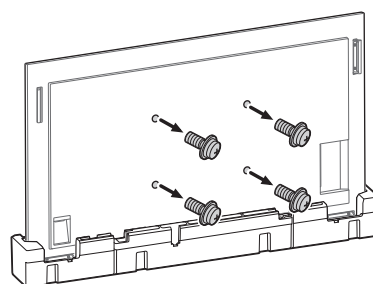

### 2 Қабырғаға орнататын кронштейнді (жинаққа кірмейді) бұрандаларды пайдаланып бекітіңіз (жинаққа кірмейді).

Қабырғаға орнататын кронштейн (жинаққа кірмейді)

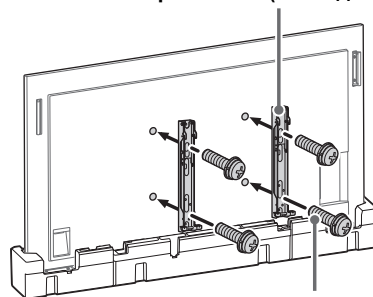

Бұранда (жинаққа кірмейді)

Электр бұрауышты пайдаланғанда, айналу шамасын шамамен 1,5 Н·м {15 кг·см} орнатыңыз. Бұрандалар (сол жақ/оң жаққа арналған екі бұранда) бекітілмейінше, Қабырғаға орнататын кронштейнді (жинаққа кірмейді) көтермеңіз. Бұл Қабырғаға орнататын кронштейннің немесе СҚД Монитор жәшігінің бұрмалануына әкелуі мүмкін.

## СҚД мониторды үстел тұғырынан алып, қабырғаға бекіту\*1

\*1 Тек шектеулі аймақтарда/елдерде/үлгілерде.

### 1 Тіректің қақпағын алыңыз.

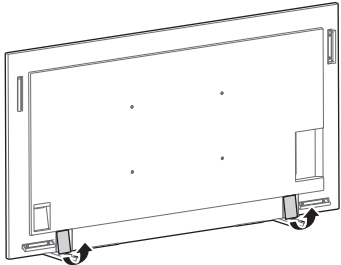

### 2 СҚД Монитордың артқы жағынан бұрандаларды алыңыз.

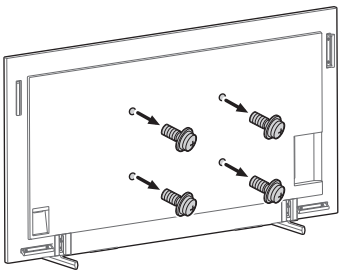

### 3 Қабырғаға орнататын кронштейнді (жинаққа кірмейді) бұрандаларды пайдаланып бекітіңіз (жинаққа кірмейді).

Қабырғаға орнататын кронштейн (жинаққа кірмейді)

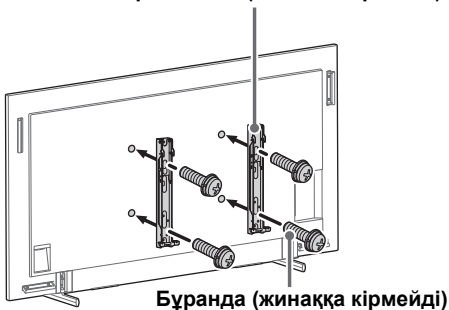

Электр бұрауышты пайдаланғанда, айналу шамасын шамамен 1,5 Н·м {15 кгк·см} орнатыңыз.

Бұрандалар (сол жақ/оң жаққа арналған екі бұранда) бекітілмейінше, Қабырғаға орнататын кронштейнді (жинаққа кірмейді) көтермеңіз. Бұл Қабырғаға орнататын кронштейннің немесе СҚД Монитор жәшігінің бұрмалануына әкелуі мүмкін.

### 4 Үстел тұғырын СҚД Монитордан ажырату.

Үстел тұғырын СҚД Мониторынан шешіп алу үшін, ↑ бұрандаларды алыңыз.

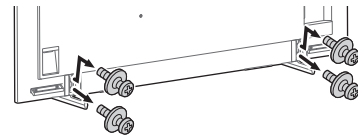

#### Нұсқау

- СҚД Мониторды көтергенде абай болыңыз, өйткені үстелдің тірегі ажыратылып, жарамсыздыққа ұшырауы мүмкін.
- СҚД Монитордан үстел үсті тірегін алу кезінде құлатып алудан және СҚД Монитор орнатылған бетке зақым келтіруден сақтық шараларын қолға алыңыз.

FW-85BZ40L / 85BZ35L / 85BZ30L / 75BZ40L / 75BZ35L / 75BZ30L / 75EZ20L / 65BZ40L / 65BZ35L / 65BZ30L / 65EZ20L / 55BZ40L / 55BZ35L / 55BZ30L / 55EZ20L / 50BZ30L / 50EZ20L / 43BZ30L / 43EZ20L

## СҚД Мониторды қабырғаға бекіту (қорабынан алып)\*1

\*1 Тек шектеулі аймақтарда/елдерде/үлгілерде.

### 1 СҚД Монитордың артқы жағынан бұрандаларды алыңыз.

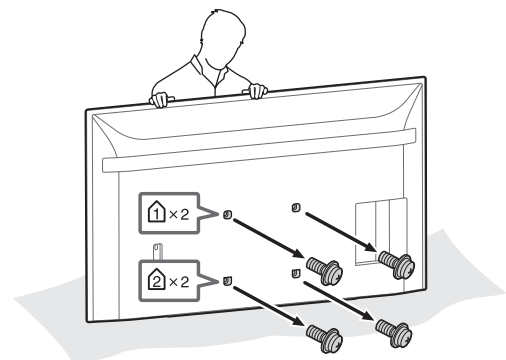

## 2 Қабырғаға орнататын тіркемені (СКД Монитормен бірге берілген) СКД Монитордың артқы жағына (қабырғаға параллель болатындай) бекітіңіз.

СКД Монитормен бірге берілген

**VS** Қабырғаға орнататын тіркеме (4)

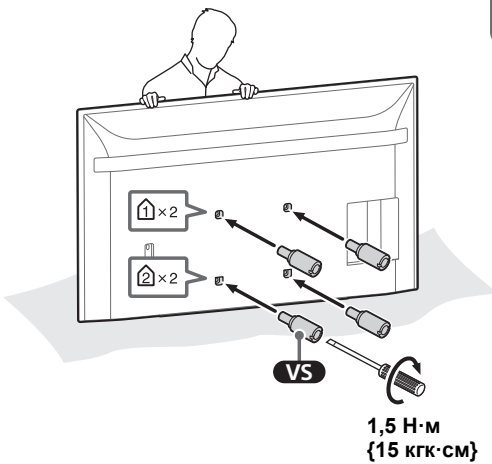
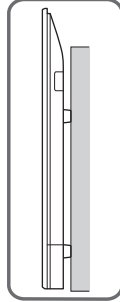

### Нұсқау

- Қабырғаға орнататын тіркемені СКД Мониторға бекіту кезінде оның бекемделгеніне көз жеткізіңіз. Қабырғаға орнататын тіркемені орнату үшін тек тегіс бетті бұрауышты ғана пайдаланыңыз. Басқа құралды пайдалану қабырғаға орнататын тіркеменің тым қатты бекемделуі мен СКД Монитордың зақымдалуына әкелуі мүмкін.

## 3 Қабырғаға орнататын кронштейнді (жинаққа кірмейді) бұрандаларды пайдаланып бекітіңіз (жинаққа кірмейді).

Қабырғаға орнататын кронштейн (жинаққа кірмейді)

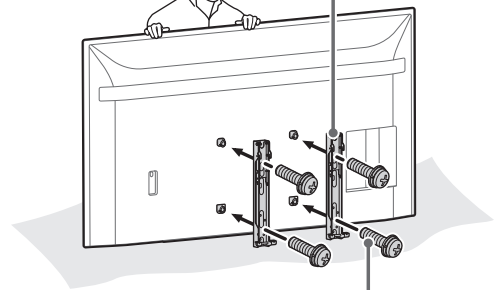

Бұранда (жинаққа кірмейді)

Электр бұрауышты пайдаланғанда, айналу шамасын шамамен 1,5 Н·м {15 кгк·см} орнатыңыз.

Бұрандалар (сол жақ/оң жаққа арналған екі бұранда) бекітілмейінше, Қабырғаға орнататын кронштейнді (жинаққа кірмейді) көтермеңіз. Бұл Қабырғаға орнататын кронштейннің немесе СКД Монитор жәшігінің бұрмалануына әкелуі мүмкін.

## СКД мониторды үстел тұғырынан алып, қабырғаға бекіту\*1

\*1 Тек шектеулі аймақтарда/елдерде/үлгілерде.

## 1 СКД Монитордың артқы жағынан бұрандаларды алыңыз.

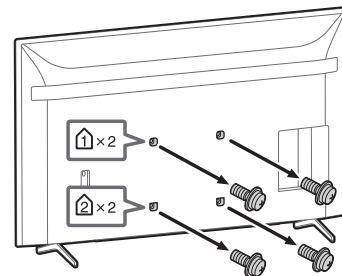

## 2 Қабырғаға орнататын тіркемені (СКД Монитормен бірге берілген) СКД Монитордың артқы жағына (қабырғаға параллель болатындай) бекітіңіз.

СКД Монитормен бірге берілген

**VS** Қабырғаға орнататын тіркеме (4)

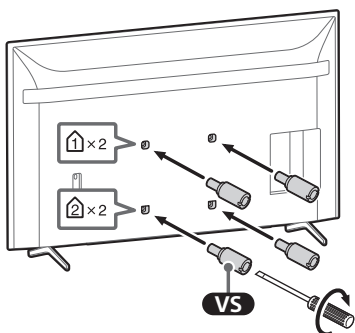
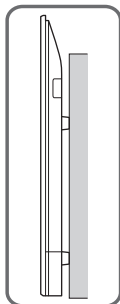

1,5 Н·м  
{15 кгк·см}

### Нұсқау

- Қабырғаға орнататын тіркемені СКД Мониторға бекіту кезінде оның бекемделгеніне көз жеткізіңіз. Қабырғаға орнататын тіркемені орнату үшін тек тегіс бетті бұрауышты ғана пайдаланыңыз. Басқа құралды пайдалану қабырғаға орнататын тіркеменің тым қатты бекемделуі мен СКД Монитордың зақымдалуына әкелуі мүмкін.

## 3 Қабырғаға орнататын кронштейнді (жинаққа кірмейді) бұрандаларды пайдаланып бекітіңіз (жинаққа кірмейді).

Қабырғаға орнататын кронштейн (жинаққа кірмейді)

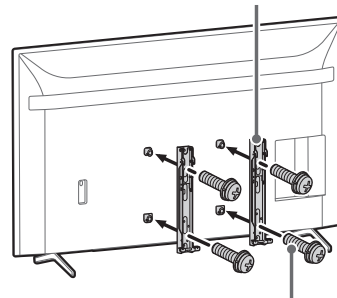

Бұранда (жинаққа кірмейді)

Электр бұрауышты пайдаланғанда, айналу шамасын шамамен 1,5 Н·м {15 кгк·см} орнатыңыз. Бұрандалар (сол жақ/оң жаққа арналған екі бұранда) бекітілмейінше, Қабырғаға орнататын кронштейнді (жинаққа кірмейді) көтермеңіз. Бұл Қабырғаға орнататын кронштейннің немесе СКД Монитор жәшігінің бұрмалануына әкелуі мүмкін.



## 4 Үстел тұғырын СКД Монитордан ажырату.

- 1 Үстелдің үстіңгі тақтайының бір жақ бағанасын бірден алып тастаңыз. Басқа адамдар СКД Мониторды көтергенше үстелдің үстіңгі тақтайының бағанасын қатты ұстаңыз.

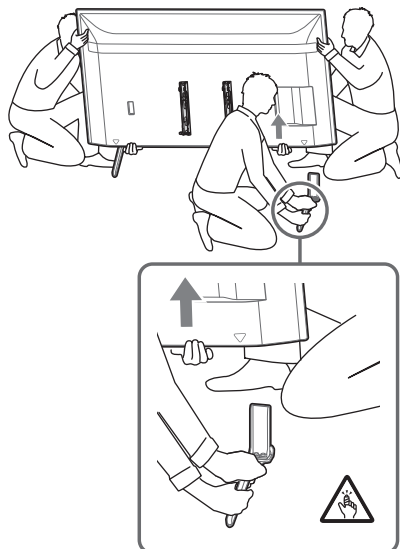

- 2 Алдыңғы қадамды қайталаңыз және үстелдің үстіңгі тақтайының екінші жақ бағанасын алып тастаңыз.

### Нұсқау

- Үстел тұғырын шешу үшін үш не одан көп адам қажет болады.
- Үстел тұғырын СКД Монитордан шешкен кезде шамадан көп күш салмауға тырысыңыз, себебі бұл СКД Монитордың құлап, дене жарақатына немесе СКД Монитордың физикалық зақымына әкелуі мүмкін.
- СКД Монитордың зақымдалуын болдырмау үшін үстел тұғырын абайлап қолданыңыз.
- СКД Мониторды көтергенде абай болыңыз, өйткені үстелдің тірегі ажыратылып, жарамсыздыққа ұшырауы мүмкін.
- СКД Монитордан үстел үсті тірегін алу кезінде құлатып алудан және СКД Монитор орнатылған бетке зақым келтіруден сақтық шараларын қолға алыңыз.

# Портреттік стиль

Қабырғаға орнататын кронштейн винтінің ұзындығы  
Қабырғаға орнататын кронштейннің қалыңдығына  
қарай әртүрлі болады. Төмендегі суретті қараңыз.

## FW-98BZ53L / 98BZ50L / 98BZ30L

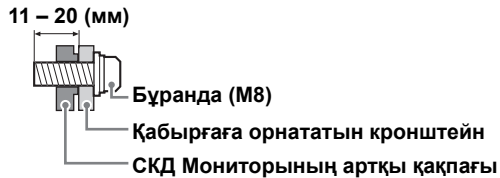

## FW-85BZ40L / 85BZ35L / 85BZ30L / 75BZ40L / 75BZ35L / 75BZ30L / 75EZ20L / 65BZ40L / 65BZ35L / 65BZ30L / 65EZ20L / 55BZ40L / 55BZ35L / 55BZ30L / 55EZ20L / 50BZ30L / 50EZ20L / 43BZ30L / 43EZ20L

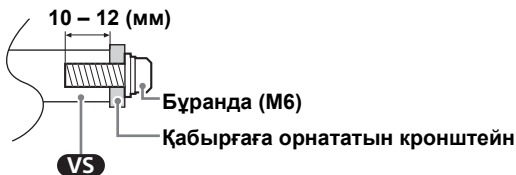

Қабырғаға орнататын тіркеме тесіктерінің шаблонын  
келесі кестеден қараңыз.

Үлгі нөмірі	Қабырғаға орнататын тіркеме тесіктерінің шаблоны
	a × b
FW-98BZ53L / 98BZ50L / 98BZ30L	600 × 400 мм
FW-85BZ40L / 85BZ35L / 85BZ30L	400 × 400 мм
FW-75BZ40L / 75BZ35L / 75BZ30L / 75EZ20L / 65BZ40L / 65BZ35L / 65BZ30L / 65EZ20L / 55BZ40L / 55BZ35L / 55BZ30L / 55EZ20L	300 × 300 мм
FW-50BZ30L / 50EZ20L / 43BZ30L / 43EZ20L	200 × 200 мм

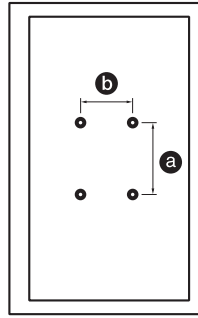

Үстел тұғырын бекітуге дайын болғанша,  
пайдаланылмаған бұрандалар мен үстел тұғырын  
қауіпсіз жерге қоюды ұмытпаңыз. Бұрандаларды  
кішкентай балалардан алыс ұстаңыз.

## FW-98BZ53L / 98BZ50L / 98BZ30L

### СКД Мониторды қабырғаға бекіту (қорабынан алып)\*1

\*1 Тек шектеулі аймақтарда/елдерде/үлгілерде.

## 1 СКД Монитордың артқы жағынан бұрандаларды алыңыз.

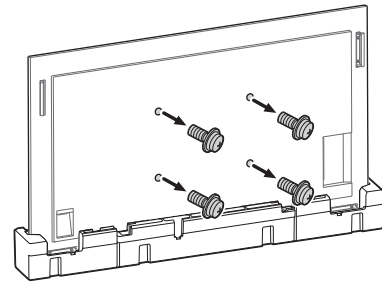

## 2 Қабырғаға орнататын кронштейнді (жинаққа кірмейді) бұрандаларды пайдаланып бекітіңіз (жинаққа кірмейді).

Қабырғаға орнататын кронштейн (жинаққа кірмейді)

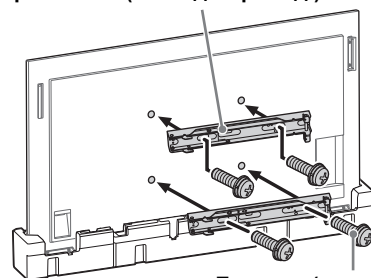

Бұранда (жинаққа кірмейді)

Электр бұрауышты пайдаланғанда, айналу шамасын шамамен 1,5 Н·м {15 кгк·см} орнатыңыз.

Бұрандалар (сол жақ/оң жаққа арналған екі бұранда) бекітілмейінше, Қабырғаға орнататын кронштейнді (жинаққа кірмейді) көтермеңіз. Бұл Қабырғаға орнататын кронштейннің немесе СКД Монитор жәшігінің бұрмалануына әкелуі мүмкін.

## СКД мониторды үстел тұғырынан алып, қабырғаға бекіту\*1

\*1 Тек шектеулі аймақтарда/елдерде/үлгілерде.

### 1 Тіректің қақпағын алыңыз.

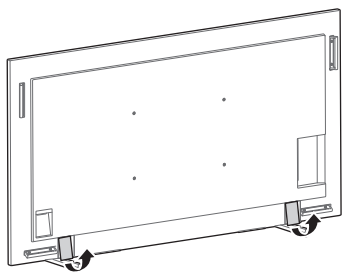

### 2 СКД Монитордың артқы жағынан бұрандаларды алыңыз.

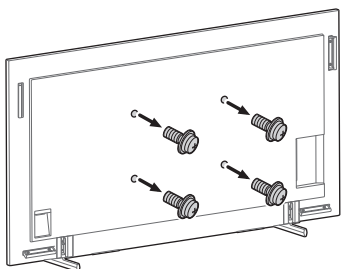

### 3 Қабырғаға орнататын кронштейнді (жинаққа кірмейді) бұрандаларды пайдаланып бекітіңіз (жинаққа кірмейді).

Қабырғаға орнататын кронштейн (жинаққа кірмейді)

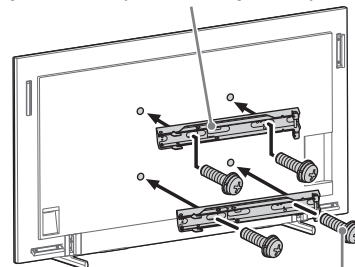

Бұранда (жинаққа кірмейді)

Электр бұрауышты пайдаланғанда, айналу шамасын шамамен 1,5 Н·м {15 кгк·см} орнатыңыз.

Бұрандалар (сол жақ/оң жаққа арналған екі бұранда) бекітілмейінше, Қабырғаға орнататын кронштейнді (жинаққа кірмейді) көтермеңіз. Бұл Қабырғаға орнататын кронштейннің немесе СКД Монитор жәшігінің бұрмалануына әкелуі мүмкін.

### 4 Үстел тұғырын СКД Монитордан ажырату.

Үстел тұғырын СКД Мониторынан шешіп алу үшін,  бұрандаларды алыңыз.

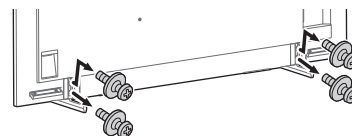

#### Нұсқау

- СКД Мониторды көтергенде абай болыңыз, өйткені үстелдің тірегі ажыратылып, жарамсыздыққа ұшырауы мүмкін.
- СКД Монитордан үстел үсті тірегін алу кезінде құлатып алудан және СКД Монитор орнатылған бетке зақым келтіруден сақтық шараларын қолға алыңыз.

FW-85BZ40L / 85BZ35L / 85BZ30L / 75BZ40L /  
75BZ35L / 75BZ30L / 75EZ20L / 65BZ40L /  
65BZ35L / 65BZ30L / 65EZ20L / 55BZ40L /  
55BZ35L / 55BZ30L / 55EZ20L / 50BZ30L /  
50EZ20L / 43BZ30L / 43EZ20L

## СҚД Мониторды қабырғаға бекіту (қорбынан алып)\*1

\*1 Тек шектеулі аймақтарда/елдерде/үлгілерде.

### 1 СҚД Монитордың артқы жағынан бұрандаларды алыңыз.

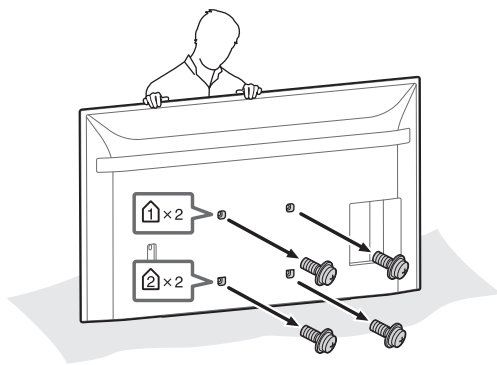

### 2 Қабырғаға орнататын тіркемені (СҚД Монитормен бірге берілген) СҚД Монитордың артқы жағына (қабырғаға параллель болатындай) бекітіңіз.

СҚД Монитормен бірге берілген

**VS** Қабырғаға орнататын тіркеме (4)

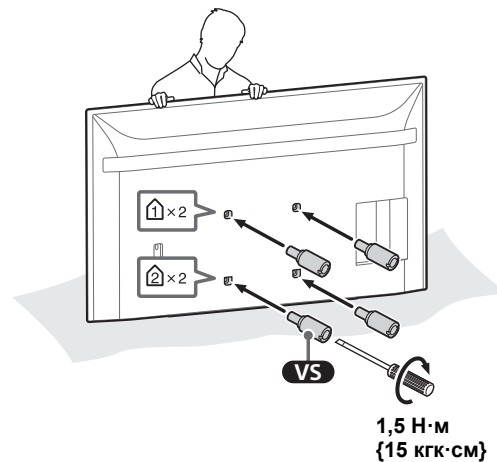
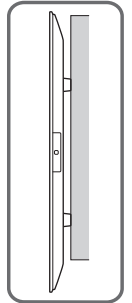
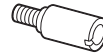

#### Нұсқау

- Қабырғаға орнататын тіркемені СҚД Мониторға бекіту кезінде оның бекемделгеніне көз жеткізіңіз. Қабырғаға орнататын тіркемені орнату үшін тек тегіс бетті бұрауышты ғана пайдаланыңыз. Басқа құралды пайдалану қабырғаға орнататын тіркеменің тым қатты бекемделуі мен СҚД Монитордың зақымдалуына әкелуі мүмкін.

### 3 Қабырғаға орнататын кронштейнді (жинаққа кірмейді) бұрандаларды пайдаланып бекітіңіз (жинаққа кірмейді).



Электр бұрауышты пайдаланғанда, айналу шамасын шамамен 1,5 Н·м {15 кгк·см} орнатыңыз. Бұрандалар (сол жақ/оң жаққа арналған екі бұранда) бекітілмейінше, Қабырғаға орнататын кронштейнді (жинаққа кірмейді) көтермеңіз. Бұл Қабырғаға орнататын кронштейннің немесе СҚД Монитор жәшігінің бұрмалануына әкелуі мүмкін.

### СҚД мониторды үстел тұғырынан алып, қабырғаға бекіту\*1

\*1 Тек шектеулі аймақтарда/елдерде/үлгілерде.

### 1 СҚД Монитордың артқы жағынан бұрандаларды алыңыз.

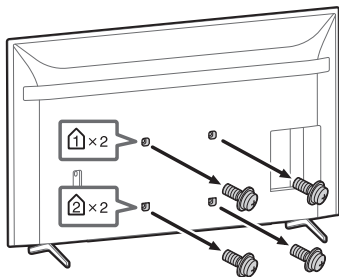

### 2 Қабырғаға орнататын тіркемені (СҚД Монитормен бірге берілген) СҚД Монитордың артқы жағына (қабырғаға параллель болатындай) бекітіңіз.

СҚД Монитормен бірге берілген

**VS** Қабырғаға орнататын тіркеме (4)

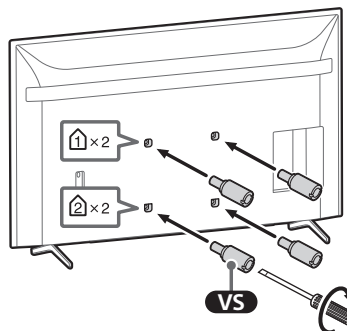
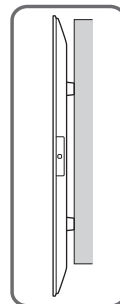

1,5 Н·м {15 кгк·см}

#### Нұсқау

- Қабырғаға орнататын тіркемені СҚД Мониторға бекіту кезінде оның бекемделгеніне көз жеткізіңіз. Қабырғаға орнататын тіркемені орнату үшін тек тегіс бетті бұрауышты ғана пайдаланыңыз. Басқа құралды пайдалану қабырғаға орнататын тіркеменің тым қатты бекемделуі мен СҚД Монитордың зақымдалуына әкелуі мүмкін.

### 3 Қабырғаға орнататын кронштейнді (жинаққа кірмейді) бұрандаларды пайдаланып бекітіңіз (жинаққа кірмейді).



Электр бұрауышты пайдаланғанда, айналу шамасын шамамен 1,5 Н·м {15 кгк·см} орнатыңыз. Бұрандалар (сол жақ/оң жаққа арналған екі бұранда) бекітілмейінше, Қабырғаға орнататын кронштейнді (жинаққа кірмейді) көтермеңіз. Бұл Қабырғаға орнататын кронштейннің немесе СҚД Монитор жәшігінің бұрмалануына әкелуі мүмкін.

### 4 Үстел тұғырын СҚД Монитордан ажырату.

- 1 Үстелдің үстіңгі тақтайының бір жақ бағанасын бірден алып тастаңыз. Басқа адамдар СҚД Мониторды көтергенше үстелдің үстіңгі тақтайының бағанасын қатты ұстаңыз.

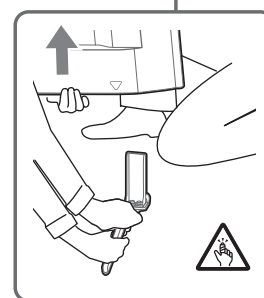
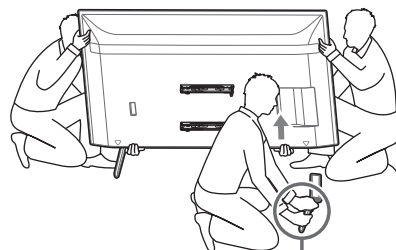

- 2 Алдыңғы қадамды қайталаңыз және үстелдің үстіңгі тақтайының екінші жақ бағанасын алып тастаңыз.

#### Нұсқау

- Үстел тұғырын шешу үшін үш не одан көп адам қажет болады.
- Үстел тұғырын СҚД Монитордан шешкен кезде шамадан көп күш салмауға тырысыңыз, себебі бұл СҚД Монитордың құлап, дене жарақатына немесе СҚД Монитордың физикалық зақымына әкелуі мүмкін.
- СҚД Монитордың зақымдалуын болдырмау үшін үстел тұғырын абайлап қолданыңыз.
- СҚД Мониторды көтергенде абай болыңыз, өйткені үстелдің тірегі ажыратылып, жарамсыздыққа ұшырауы мүмкін.
- СҚД Монитордан үстел үсті тірегін алу кезінде құлатып алудан және СҚД Монитор орнатылған бетке зақым келтіруден сақтық шараларын қолға алыңыз.

### Za kupce

Za postavljanje ovog proizvoda je potrebna dovoljna stručnost. Obavezno poverite postavljanje dilerima ili licenciranim ugovaračima kompanije Sony i posvetite posebnu pažnju bezbednosti tokom montaže. Sony nije odgovoran za bilo kakvu štetu ili povredu izazvanu prilikom pogrešnog rukovanja ili nepravilnim postavljanjem, ili postavljanjem bilo kojeg drugog osim navedenog proizvoda. Vaša zakonska prava (ako ih ima) se ne povređuju.

## UPOZORENJE

Ukoliko se ne pridržavate mera predostrožnosti koja se odnose na bezbednost ili koristite ovaj proizvod na nepravilan način, može da dođe do ozbiljnih povreda ili požara.

Ovo uputstvo za upotrebu prikazuje ispravno rukovanje proizvodom i važne mere predostrožnosti koje su potrebne da bi se sprečile nesreće. Vaša je odgovornost da pročitate, potpuno razumete i pratite sva uputstva u ovom uputstvu za upotrebu. Ako to ne učinite, možete izazvati ozbiljne lične povrede ili oštećenje imovine i možete poništiti garanciju. Držite ovaj priručnik dostupnim za buduću upotrebu.

### Za dilere kompanije Sony

Za postavljanje ovog proizvoda je potrebna dovoljna stručnost. Obavezno temeljno pročitatite ovaj priručnik kako biste postavljanje izveli na bezbedan način. Sony nije odgovoran za bilo kakve štete ili povrede prouzrokovane nepravilnim rukovanjem ili nepropisnim postavljanjem. Ovaj priručnik dajte kupcu nakon postavljanja.

## O bezbednosti

Proizvodi kompanije Sony su projektovani da budu bezbedni. Međutim, ako se proizvodi nepravilno koriste, to može da dovede do ozbiljnih povreda usled požara, strujnog udara, prevrtanja proizvoda ili padanja proizvoda. Obavezno poštujujte mere predostrožnosti za bezbednost radi sprečavanja takvih nesreća.

## OPREZ

### Određeni proizvodi

**Do izmena na sledećim proizvodima može da dođe bez prethodne najave, može da se desi da ih nema na zalihama ili da je obustavljena njihova proizvodnja.**

**Neki modeli možda neće biti dostupni u pojedinim regionima.**

LCD monitor	FW-98BZ53L FW-98BZ50L FW-98BZ30L FW-85BZ40L FW-85BZ35L FW-85BZ30L FW-75BZ40L FW-75BZ35L FW-75BZ30L FW-75EZ20L FW-65BZ40L FW-65BZ35L FW-65BZ30L FW-65EZ20L FW-55BZ40L FW-55BZ35L FW-55BZ30L FW-55EZ20L FW-50BZ30L FW-50EZ20L FW-43BZ30L FW-43EZ20L
-------------	--

# UPOZORENJE

Ukoliko se ne pridržavate sledećih mera predostrožnosti, može da dođe do ozbiljnih povreda ili smrti usled požara, strujnog udara, prevrtanja proizvoda ili njegovog pada.

Obavezno detaljno pročitajte informacije o sigurnosti navedene u ovom uputstvu za upotrebu.

## Obezbedite odgovarajući slobodan prostor oko LCD monitora.

Sledeća slika prikazuje koliko slobodnog prostora je potrebno da obezbedite oko LCD monitora. Obavezno postavite LCD monitor u položaj prikazan na sledećoj slici.

### Horizontalno

Jedinica: mm

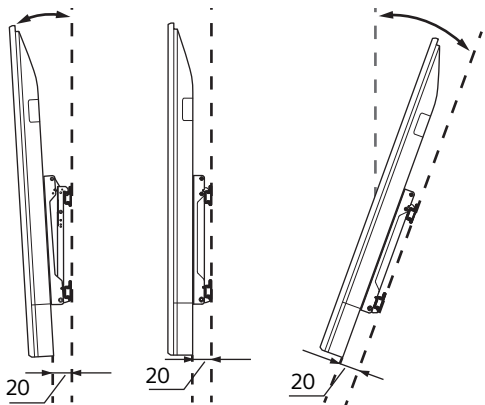
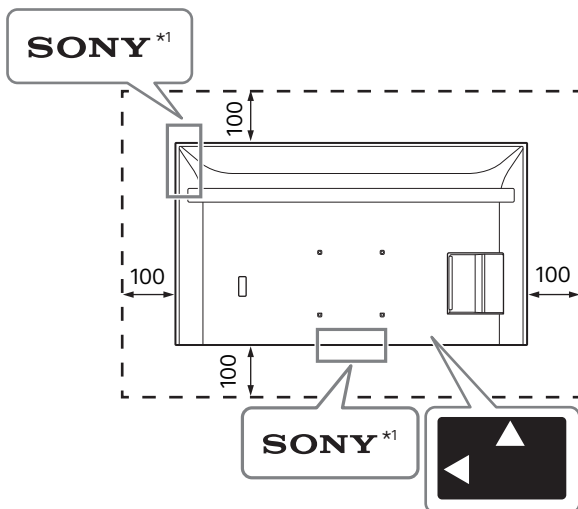

### Vertikalno

Jedinica: mm

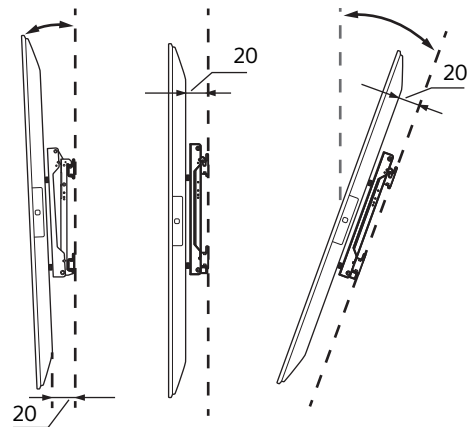
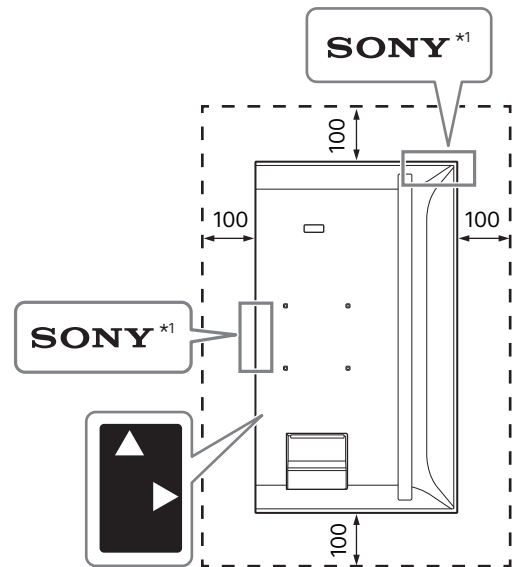

\*1 Samo za ograničen region/zemlju/model.

## Nemojte zapušavati ventilacione otvore na LCD monitoru.



Ukoliko ventilacione otvore zapušite lepljivim trakama ili drugim predmetima, unutar LCD monitora će se stvoriti toplota koja može da izazove požar.

## Ostalo

- Ukoliko LED lampicu i njenu okolinu prekrijete lepljivim trakama ili drugim predmetima, daljinski upravljač neće moći da prepozna status LCD monitora, pa možda neće moći da funkcioniše.
- Dok prenosite LCD monitor, držite ga u horizontalnom položaju i pazite da ga ne ispustite dok ga postavljate. Nemojte previše pritiskati LCD monitor da se ne bi deformisao.

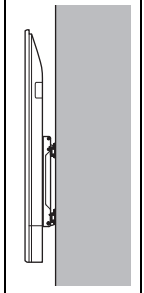
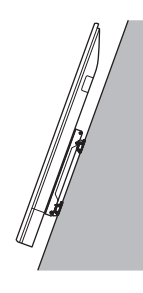
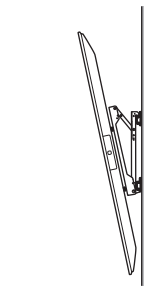
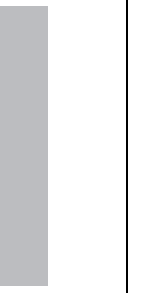
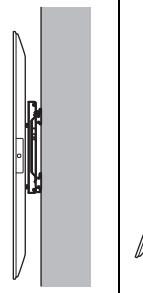
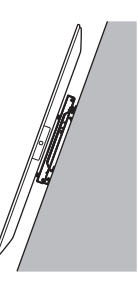

# Stil instalacije

Naziv modela	Horizontalno				Vertikalno			
								
	~-20°	~-15°	0°	~+20°	~-20°	~-15°	0°	~+20°
FW-98BZ53L / 98BZ50L / 98BZ30L	-	✓	✓	✓	-	✓	✓	✓
FW-85BZ40L / 85BZ35L / 85BZ30L	✓	✓	✓	✓	-	✓	✓	✓
FW-75BZ40L / 75BZ35L / 75BZ30L	✓	✓	✓	✓	-	✓*3	✓*2	✓*1
FW-75EZ20L	✓	✓	✓	✓	-	✓	✓	✓*1
FW-65BZ40L / 65BZ35L / 65BZ30L	✓	✓	✓	✓	-	✓*2	✓*2	✓*2
FW-65EZ20L	✓	✓	✓	✓	-	✓	✓	✓
FW-55BZ40L / 55BZ35L / 55BZ30L	✓	✓	✓	✓*1	-	✓*3	✓*4	✓*2
FW-55EZ20L	✓	✓	✓	✓	-	✓	✓	✓
FW-50BZ30L	✓	✓	✓*5	✓*2	✓	✓	✓	✓
FW-50EZ20L	✓	✓	✓	✓	✓	✓	✓	✓
FW-43BZ30L	✓*1	✓*1	✓*5	✓*3	✓	✓	✓*2	✓*4
FW-43EZ20L	✓*2	✓*2	✓	✓	✓*3	✓*3	✓*3	✓*3

\*1 Radna temperatura: 39 °C i niža

\*2 Radna temperatura: 38 °C i niža

\*3 Radna temperatura: 37 °C i niža

\*4 Radna temperatura: 36 °C i niža

\*5 Radna temperatura: 38 °C i niža ili obezbedite 300 mm slobodnog prostora iznad LCD monitora

# Horizontalni stil

Dužina zavrtnja za Nosač za postavljanje na zid se razlikuje zavisno od debljine Nosača za postavljanje na zid. Pogledajte sliku u nastavku.

## FW-98BZ53L / 98BZ50L / 98BZ30L

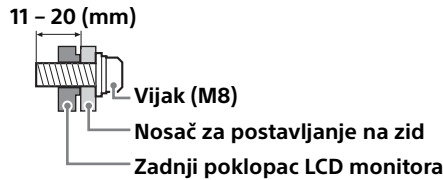

## FW-85BZ40L / 85BZ35L / 85BZ30L / 75BZ40L / 75BZ35L / 75BZ30L / 75EZ20L / 65BZ40L / 65BZ35L / 65BZ30L / 65EZ20L / 55BZ40L / 55BZ35L / 55BZ30L / 55EZ20L / 50BZ30L / 50EZ20L / 43BZ30L / 43EZ20L

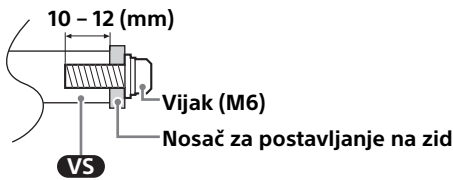

Za raspored otvora za montiranje na zid pogledajte sledeću tabelu.

Naziv modela	Raspored otvora za montiranje na zid
	a × b
FW-98BZ53L / 98BZ50L / 98BZ30L	600 × 400 mm
FW-85BZ40L / 85BZ35L / 85BZ30L	400 × 400 mm
FW-75BZ40L / 75BZ35L / 75BZ30L / 75EZ20L / 65BZ40L / 65BZ35L / 65BZ30L / 65EZ20L / 55BZ40L / 55BZ35L / 55BZ30L / 55EZ20L	300 × 300 mm
FW-50BZ30L / 50EZ20L / 43BZ30L / 43EZ20L	200 × 200 mm

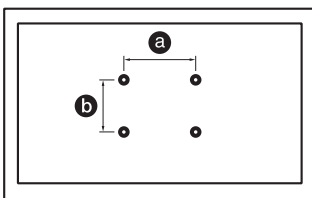

Vodite računa da neupotrebljene vijke i postolje za sto odložite na sigurno mesto dok ne budete spremni da pričvrstite postolje za sto. Držite vijke dalje od male dece.

## FW-98BZ53L / 98BZ50L / 98BZ30L

### Montaža LCD monitora na zid iz kutije\*1

\*1 Samo za ograničen region/zemlju/model.

#### 1 Izvadite vijke iz zadnje strane LCD monitora.

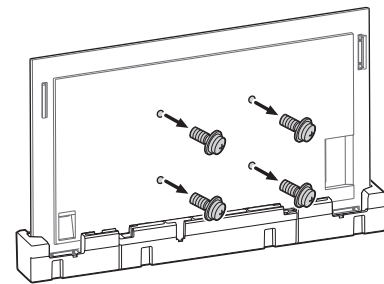

#### 2 Pričvrstite nosač za postavljanje na zid (nije isporučen) pomoću vijaka (nisu isporučeni).

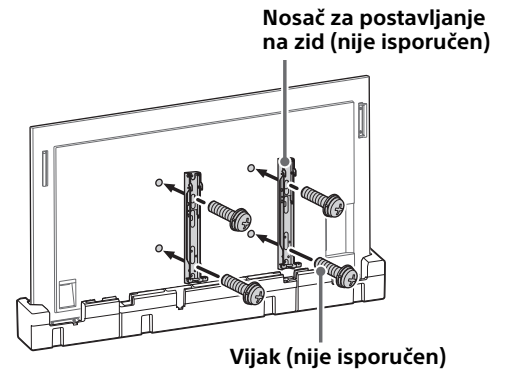

Kada koristite električni odvijač, podesite zatezni momenat na približno 1,5 N·m {15 kgf·cm}. Nemojte podizati nosač za postavljanje na zid (nije isporučen) pre nego što pritegnete vijke (dva vijka, po jedan za obe strane). Na taj način bi mogao da se iskrivi nosač za postavljanje na zid ili kućište LCD monitora.

## Montaža LCD monitora na zid sa postolja za sto\*<sup>1</sup>

\*<sup>1</sup> Samo za ograničen region/zemlju/model.

### 1 Skinite poklopac postolja.

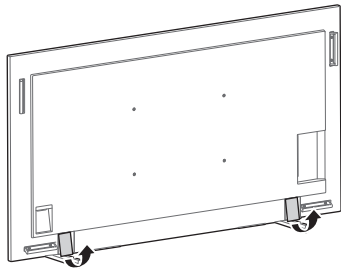

### 2 Izvadite vijke iz zadnje strane LCD monitora.

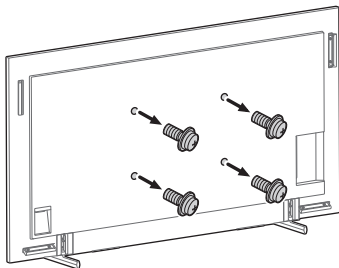

### 3 Pričvrstite nosač za postavljanje na zid (nije isporučen) pomoću vijaka (nisu isporučeni).

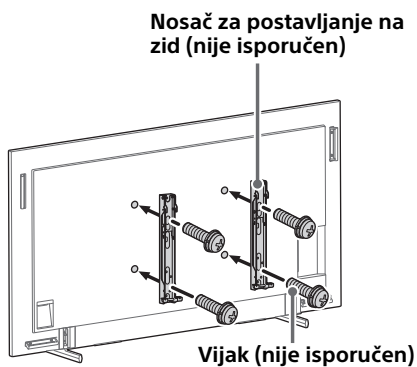

Kada koristite električni odvijač, podesite zatezni moment na približno 1,5 N·m {15 kgf·cm}. Nemojte podizati nosač za postavljanje na zid (nije isporučen) pre nego što pritegnete vijke (dva vijka, po jedan za obe strane). Na taj način bi mogao da se iskrivi nosač za postavljanje na zid ili kućište LCD monitora.

### 4 Odvojite postolja za sto od LCD monitora.

Odvajanje postolja za sto sa LCD monitora, uklonite zavrtnje .

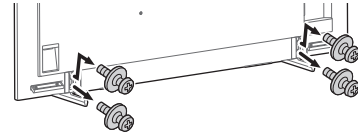

#### Napomena

- Pažljivo podižite LCD monitor dok odvajate postolja za sto da se ne bi prevrnulo i izazvalo povredu.
- Pažljivo odvojite postolja za sto od LCD monitora da ne bi palo i oštetilo površinu na kojoj se nalazi LCD monitor.

FW-85BZ40L / 85BZ35L / 85BZ30L / 75BZ40L / 75BZ35L / 75BZ30L / 75EZ20L / 65BZ40L / 65BZ35L / 65BZ30L / 65EZ20L / 55BZ40L / 55BZ35L / 55BZ30L / 55EZ20L / 50BZ30L / 50EZ20L / 43BZ30L / 43EZ20L

## Montaža LCD monitora na zid iz kutije\*<sup>1</sup>

\*<sup>1</sup> Samo za ograničen region/zemlju/model.

### 1 Izvadite vijke iz zadnje strane LCD monitora.

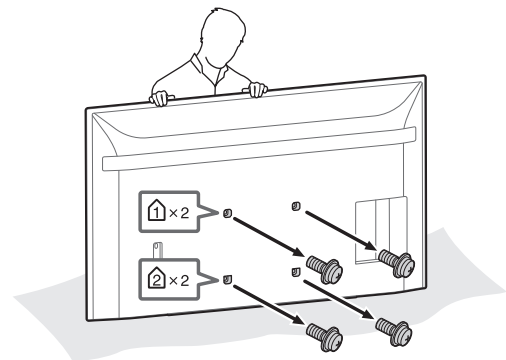

## 2 Pričvrstite priključak nosača za montažu za zid (isporučen uz LCD monitor) na poledinu LCD monitora (da bi bio paralelan sa zidom).

Isporučeno uz LCD monitor

**VS** Priključak nosača za montažu na zid (4)

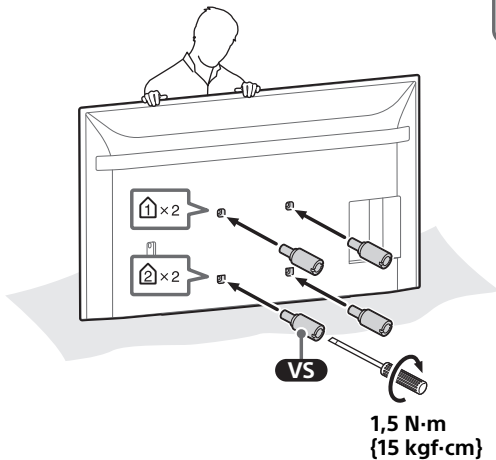
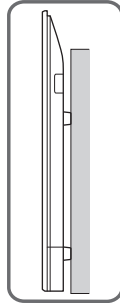
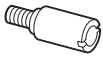

### Napomena

- Obavezno osigurajte nosač za postavljanje na zid kada ga pričvršćujete za LCD monitor. Koristite samo odvijač sa običnom pljosnatom glavom za postavljanje priključka nosača za postavljanje na zid. Upotreba drugog alata može da izazove preterano pritezanje priključka nosača za postavljanje na zid i oštećenje LCD monitora.

## 3 Pričvrstite nosač za postavljanje na zid (nije isporučen) pomoću vijaka (nisu isporučeni).



Kada koristite električni odvijač, podesite zatezni momenat na približno 1,5 N·m {15 kgf·cm}. Nemojte podizati nosač za postavljanje na zid (nije isporučen) pre nego što pritegnete vijke (dva vijka, po jedan za obe strane). Na taj način bi mogao da se iskrivi nosač za postavljanje na zid ili kućište LCD monitora.

## Montaža LCD monitora na zid sa postolja za sto\*1

\*1 Samo za ograničen region/zemlju/model.

## 1 Izvadite vijke iz zadnje strane LCD monitora.

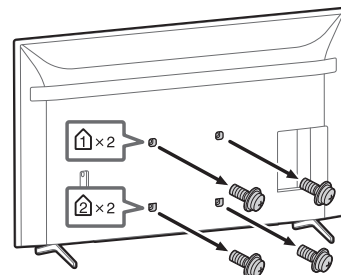

## 2 Pričvrstite priključak nosača za montažu za zid (isporučen uz LCD monitor) na poledinu LCD monitora (da bi bio paralelan sa zidom).

Isporučeno uz LCD monitor

**VS** Priključak nosača za montažu na zid (4)

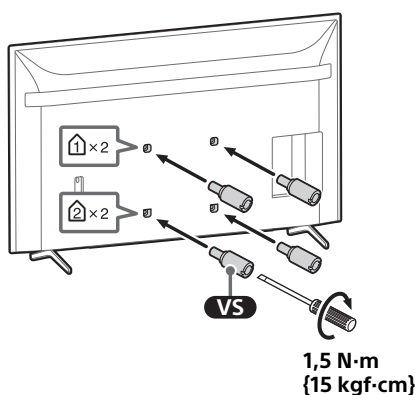
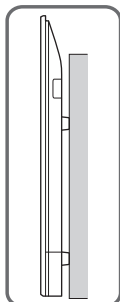
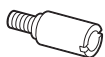

### Napomena

- Obavezno osigurajte nosač za postavljanje na zid kada ga pričvršćujete za LCD monitor. Koristite samo odvijač sa običnom pljosnatom glavom za postavljanje priključka nosača za postavljanje na zid. Upotreba drugog alata može da izazove preterano pritezanje priključka nosača za postavljanje na zid i oštećenje LCD monitora.

## 3 Pričvrstite nosač za postavljanje na zid (nije isporučen) pomoću vijaka (nisu isporučeni).

Nosač za postavljanje na zid (nije isporučen)

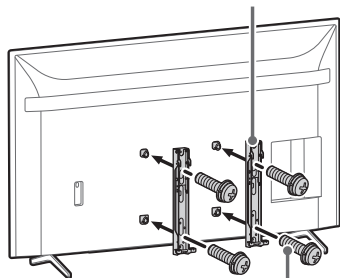

Vijak (nije isporučen)

Kada koristite električni odvijač, podesite zatezni momenat na približno 1,5 N·m {15 kgf·cm}. Nemojte podizati nosač za postavljanje na zid (nije isporučen) pre nego što pritegnete vijke (dva vijka, po jedan za obe strane). Na taj način bi mogao da se iskrivi nosač za postavljanje na zid ili kućište LCD monitora.

## 4 Odvojite postolje za sto od LCD monitora.

- 1 Uklanjajte jednu po jednu stranu postolja za sto. Čvrsto držite postolje za sto sa obe ruke dok drugi ljudi podižu LCD monitor.

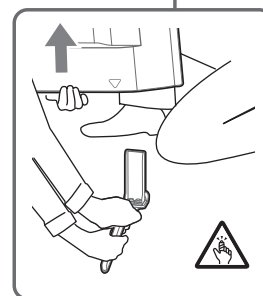
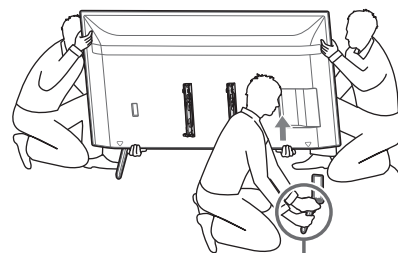

- 2 Ponovite prethodni korak i uklonite drugu stranu postolja za sto.

### Napomena

- Troje ili više ljudi je potrebno za odvajanje postolja za sto.
- Vodite računa da prilikom odvajanja postolja za sto od LCD monitora ne koristite prekomernu silu jer to može da dovede do pada LCD monitora i izazove telesnu povredu ili fizičko oštećenje LCD monitora.
- Pažljivo rukujte sa postoljem za sto da ne biste oštetili LCD monitor.
- Pažljivo podižite LCD monitor dok odvajate postolje za sto da se ne bi prevrnulo i izazvalo povredu.
- Pažljivo odvojite postolje za sto od LCD monitora da ne bi palo i oštetilo površinu na kojoj se nalazi LCD monitor.

# Vertikalni stil

Dužina zavrtnja za Nosač za postavljanje na zid se razlikuje zavisno od debljine Nosača za postavljanje na zid. Pogledajte sliku u nastavku.

## FW-98BZ53L / 98BZ50L / 98BZ30L

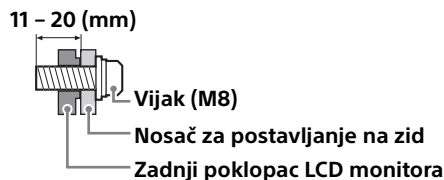

## FW-85BZ40L / 85BZ35L / 85BZ30L / 75BZ40L / 75BZ35L / 75BZ30L / 75EZ20L / 65BZ40L / 65BZ35L / 65BZ30L / 65EZ20L / 55BZ40L / 55BZ35L / 55BZ30L / 55EZ20L / 50BZ30L / 50EZ20L / 43BZ30L / 43EZ20L

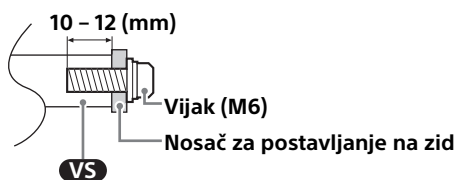

Za raspored otvora za montiranje na zid pogledajte sledeću tabelu.

Naziv modela	Raspored otvora za montiranje na zid
	a × b
FW-98BZ53L / 98BZ50L / 98BZ30L	600 × 400 mm
FW-85BZ40L / 85BZ35L / 85BZ30L	400 × 400 mm
FW-75BZ40L / 75BZ35L / 75BZ30L / 75EZ20L / 65BZ40L / 65BZ35L / 65BZ30L / 65EZ20L / 55BZ40L / 55BZ35L / 55BZ30L / 55EZ20L	300 × 300 mm
FW-50BZ30L / 50EZ20L / 43BZ30L / 43EZ20L	200 × 200 mm

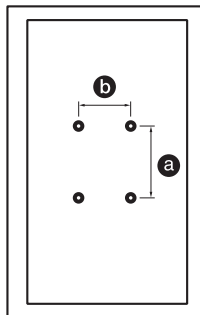

Vodite računa da neupotrebljene vijke i postolje za sto odložite na sigurno mesto dok ne budete spremni da pričvrstite postolje za sto. Držite vijke dalje od male dece.

## FW-98BZ53L / 98BZ50L / 98BZ30L

### Montaža LCD monitora na zid iz kutije\*1

\*1 Samo za ograničen region/zemlju/model.

#### 1 Izvadite vijke iz zadnje strane LCD monitora.

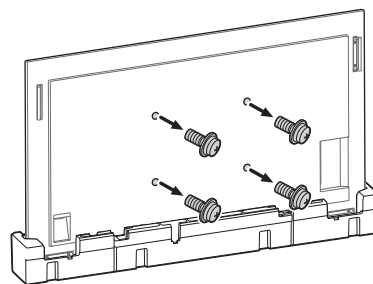

#### 2 Pričvrstite nosač za postavljanje na zid (nije isporučen) pomoću vijaka (nisu isporučeni).

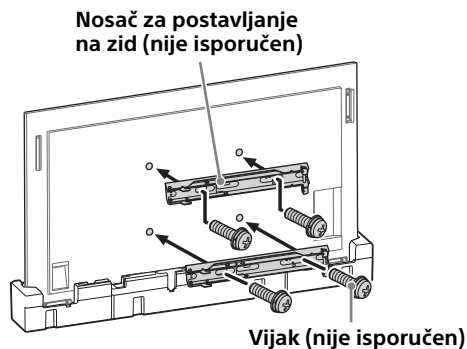

Kada koristite električni odvijač, podesite zatezni momenat na približno 1,5 N·m {15 kgf·cm}. Nemojte podizati nosač za postavljanje na zid (nije isporučen) pre nego što pritegnete vijke (dva vijka, po jedan za obe strane). Na taj način bi mogao da se iskrivi nosač za postavljanje na zid ili kućište LCD monitora.

## Montaža LCD monitora na zid sa postolja za sto\*<sup>1</sup>

\*<sup>1</sup> Samo za ograničen region/zemlju/model.

### 1 Skinite poklopac postolja.

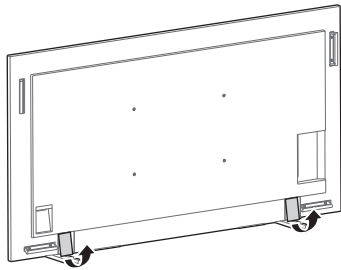

### 2 Izvadite vijke iz zadnje strane LCD monitora.

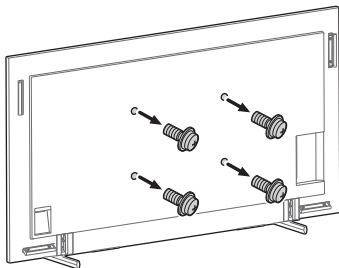

### 3 Pričvrstite nosač za postavljanje na zid (nije isporučen) pomoću vijaka (nisu isporučeni).

Nosač za postavljanje na zid (nije isporučen)

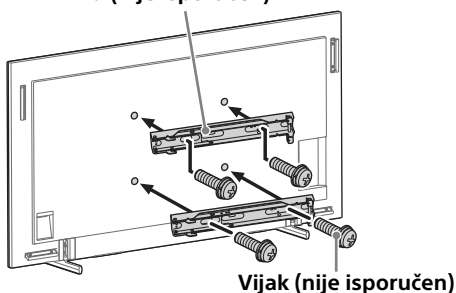

Kada koristite električni odvijač, podesite zatezni moment na približno 1,5 N·m {15 kgf·cm}. Nemojte podizati nosač za postavljanje na zid (nije isporučen) pre nego što pritegnete vijke (dva vijka, po jedan za obe strane). Na taj način bi mogao da se iskrivi nosač za postavljanje na zid ili kućište LCD monitora.

### 4 Odvojite postolje za sto od LCD monitora.

Odvajanje postolja za sto sa LCD monitora, uklonite zavrtnje ↕.

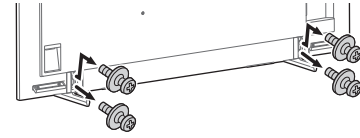

#### Napomena

- Pažljivo podižite LCD monitor dok odvajate postolje za sto da se ne bi prevrnulo i izazvalo povredu.
- Pažljivo odvojite postolje za sto od LCD monitora da ne bi palo i oštetilo površinu na kojoj se nalazi LCD monitor.

FW-85BZ40L / 85BZ35L / 85BZ30L / 75BZ40L / 75BZ35L / 75BZ30L / 75EZ20L / 65BZ40L / 65BZ35L / 65BZ30L / 65EZ20L / 55BZ40L / 55BZ35L / 55BZ30L / 55EZ20L / 50BZ30L / 50EZ20L / 43BZ30L / 43EZ20L

## Montaža LCD monitora na zid iz kutije\*<sup>1</sup>

\*<sup>1</sup> Samo za ograničen region/zemlju/model.

### 1 Izvadite vijke iz zadnje strane LCD monitora.

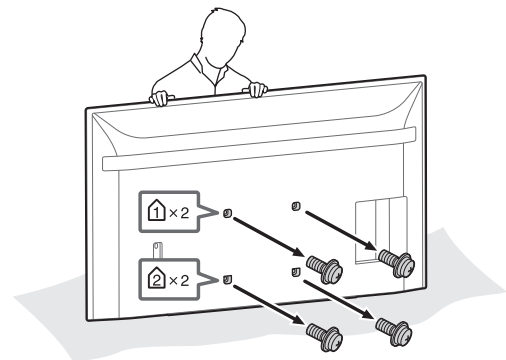

## 2 Pričvrstite priključak nosača za montažu za zid (isporučen uz LCD monitor) na poledinu LCD monitora (da bi bio paralelan sa zidom).

Isporučeno uz LCD monitor

**VS** Priključak nosača za montažu na zid (4)

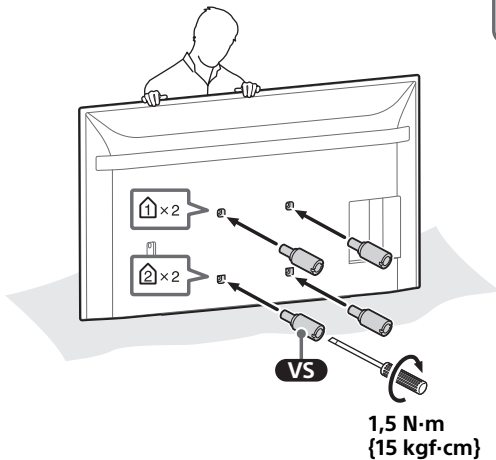
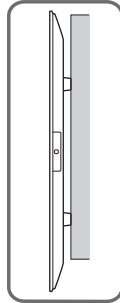
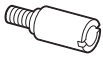

### Napomena

- Obavezno osigurajte nosač za postavljanje na zid kada ga pričvršćujete za LCD monitor. Koristite samo odvijač sa običnom pljosnatom glavom za postavljanje priključka nosača za postavljanje na zid. Upotreba drugog alata može da izazove preterano pritezanje priključka nosača za postavljanje na zid i oštećenje LCD monitora.

## 3 Pričvrstite nosač za postavljanje na zid (nije isporučen) pomoću vijaka (nisu isporučeni).



Kada koristite električni odvijač, podesite zatezni momenat na približno 1,5 N·m {15 kgf·cm}. Nemojte podizati nosač za postavljanje na zid (nije isporučen) pre nego što pritegnete vijke (dva vijka, po jedan za obe strane). Na taj način bi mogao da se iskrivi nosač za postavljanje na zid ili kućište LCD monitora.

## Montaža LCD monitora na zid sa postolja za sto\*1

\*1 Samo za ograničen region/zemlju/model.

## 1 Izvadite vijke iz zadnje strane LCD monitora.

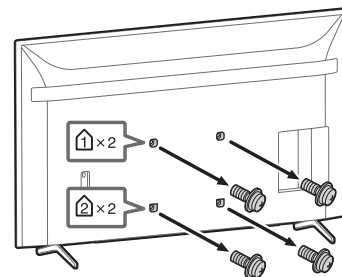



## 2 Pričvrstite priključak nosača za montažu za zid (isporučen uz LCD monitor) na poledinu LCD monitora (da bi bio paralelan sa zidom).

Isporučeno uz LCD monitor

**VS** Priključak nosača za montažu na zid (4)

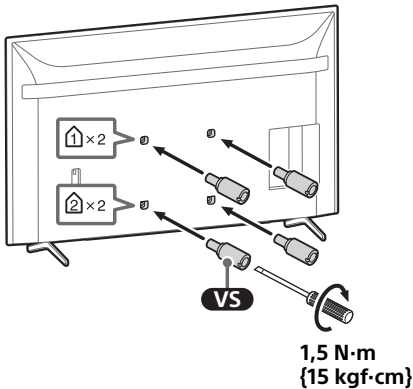
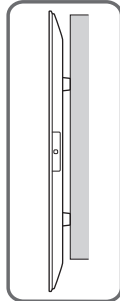
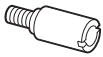

### Napomena

- Obavezno osigurajte nosač za postavljanje na zid kada ga pričvršćujete za LCD monitor. Koristite samo odvijač sa običnom pljosnatom glavom za postavljanje priključka nosača za postavljanje na zid. Upotreba drugog alata može da izazove preterano pritezanje priključka nosača za postavljanje za zid i oštećenje LCD monitora.

## 3 Pričvrstite nosač za postavljanje na zid (nije isporučen) pomoću vijaka (nisu isporučeni).

Nosač za postavljanje na zid (nije isporučen)

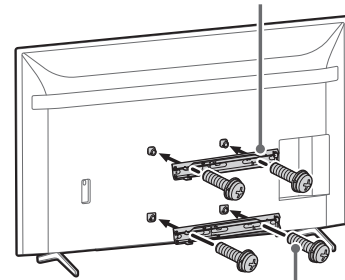

Vijak (nije isporučen)

Kada koristite električni odvijač, podesite zatezni momenat na približno 1,5 N·m {15 kgf·cm}. Nemojte podizati nosač za postavljanje na zid (nije isporučen) pre nego što pritegnete vijke (dva vijka, po jedan za obe strane). Na taj način bi mogao da se iskrivi nosač za postavljanje na zid ili kućište LCD monitora.

## 4 Odvojite postolje za sto od LCD monitora.

- 1 Uklanjajte jednu po jednu stranu postolja za sto. Čvrsto držite postolje za sto sa obe ruke dok drugi ljudi podižu LCD monitor.

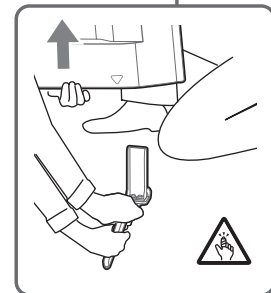
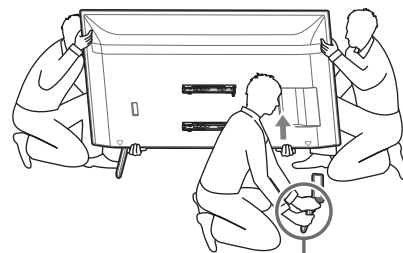

- 2 Ponovite prethodni korak i uklonite drugu stranu postolja za sto.

### **Napomena**

- Troje ili više ljudi je potrebno za odvajanje postolja za sto.
- Vodite računa da prilikom odvajanja postolja za sto od LCD monitora ne koristite prekomernu silu jer to može da dovede do pada LCD monitora i izazove telesnu povredu ili fizičko oštećenje LCD monitora.
- Pažljivo rukujte sa postoljem za sto da ne biste oštetili LCD monitor.
- Pažljivo podižite LCD monitor dok odvajate postolje za sto da se ne bi prevrnulo i izazvalo povredu.
- Pažljivo odvojite postolje za sto od LCD monitora da ne bi palo i oštetilo površinu na kojoj se nalazi LCD monitor.

### 致顾客

安装本产品要求具有一定的技术。确保将安装工作委托给 Sony 经销商或经许可的承包商，并在安装过程中特别注意安全。对于因处理或安装不当，或安装任何非指定产品而造成的任何损害或受伤，Sony 概不负责。您的法定权利（若有）不受影响。

## 警告

如果不遵守安全注意事项或不正确使用本产品，则可能导致人员严重受伤或火灾。

本使用说明书介绍了正确使用本产品的信息，以及为防止事故发生需注意的重要事项。您有责任阅读、通晓并遵照本使用说明书中的指示。否则可能会导致严重的人身伤害或财产损失，并可能会使保修无效。保存好本说明书以备将来参考。

### 致 Sony 经销商

安装本产品要求具有一定的技术。为安全地进行安装工作，请务必仔细通读本使用说明书。Sony 对操作不当或安装不正确而引起的任何损坏或伤害均不负责。请在完成安装后将本说明书交给用户。

## 安全事项

Sony 的产品设计非常注重安全。然而，如果不正确使用这些产品，则可能因火灾、电击、产品倾倒或产品跌落而导致人员严重受伤。请务必遵守安全注意事项以防止此类事故发生。

## 注意

### 指定产品

以下产品如有变更，恕不另行通知，可能会脱销或停产。  
某些型号在特定地区可能无法提供。

LCD 监视器	FW-98BZ53L FW-98BZ50L FW-98BZ30L FW-85BZ40L FW-85BZ35L FW-85BZ30L FW-75BZ40L FW-75BZ35L FW-75BZ30L FW-75E220L FW-65BZ40L FW-65BZ35L FW-65BZ30L FW-65E220L FW-55BZ40L FW-55BZ35L FW-55BZ30L FW-55E220L FW-50BZ30L FW-50E220L FW-43BZ30L FW-43E220L
---------	--

## 警告

如果不遵守下列注意事项，将因火灾、电击、产品倾倒或产品跌落而导致人员严重受伤或死亡。

请务必仔细通读本使用说明书中所描述的所有安全信息。

### LCD 监视器周围保留适当的间距。

下图所示 LCD 监视器周围所需的间距大小。请务必按照下图所示方向安装 LCD 监视器。

#### 纵向

单位 :mm

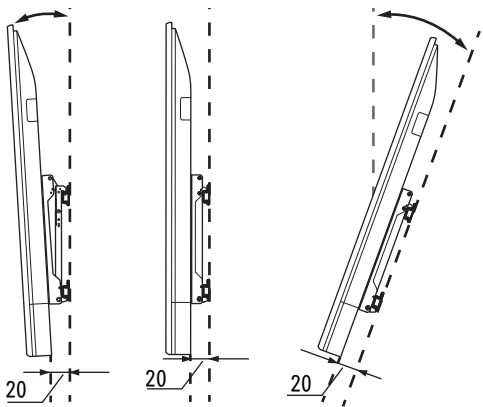
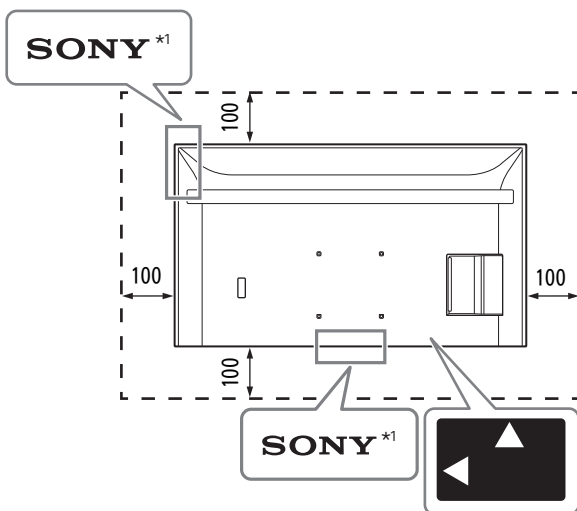

#### 纵向

单位 :mm

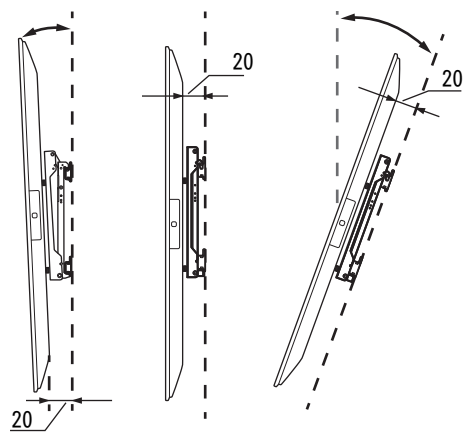
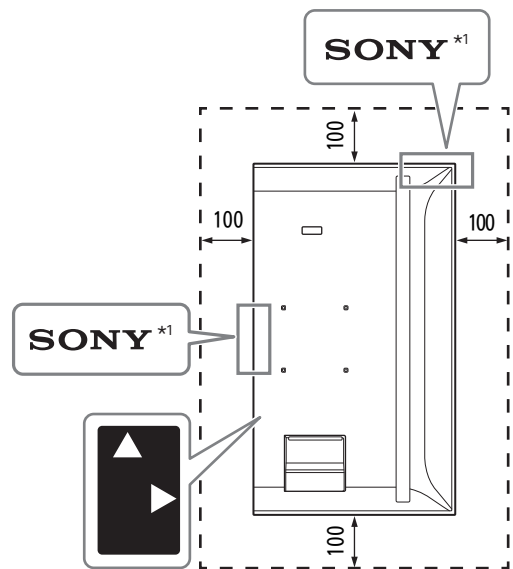

\*1 仅针对有限的地区 / 国家 / 型号。



### 切勿阻挡 LCD 监视器的通风孔。

如果有胶带或其他物体堵住了通风孔，则 LCD 监视器内部的热量会积聚，并可能导致火灾。

## 其他

- 如果用胶带或其他物体盖住了 LED 及其周围，则无法识别 LCD 监视器的状态，且遥控器可能不起作用。
- 搬运 LCD 监视器时，请横向抓住 LCD 监视器，安装时应当心不要让 LCD 监视器掉落。切勿对 LCD 监视器施力过大；否则 LCD 监视器可能会变形。

# 安装样式

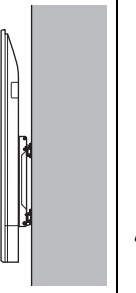
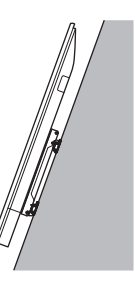
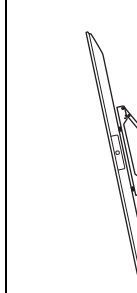
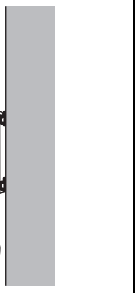
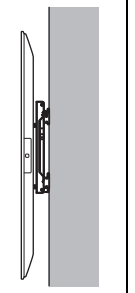
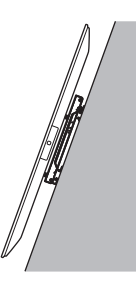
机型名称	横向				纵向			
								
	--20°	--15°	0°	+20°	--20°	--15°	0°	+20°
FW-98BZ53L / 98BZ50L / 98BZ30L	-	✓	✓	✓	-	✓	✓	✓
FW-85BZ40L / 85BZ35L / 85BZ30L	✓	✓	✓	✓	-	✓	✓	✓
FW-75BZ40L / 75BZ35L / 75BZ30L	✓	✓	✓	✓	-	✓*3	✓*2	✓*1
FW-75EZ20L	✓	✓	✓	✓	-	✓	✓	✓*1
FW-65BZ40L / 65BZ35L / 65BZ30L	✓	✓	✓	✓	-	✓*2	✓*2	✓*2
FW-65EZ20L	✓	✓	✓	✓	-	✓	✓	✓
FW-55BZ40L / 55BZ35L / 55BZ30L	✓	✓	✓	✓*1	-	✓*3	✓*4	✓*2
FW-55EZ20L	✓	✓	✓	✓	-	✓	✓	✓
FW-50BZ30L	✓	✓	✓*5	✓*2	✓	✓	✓	✓
FW-50EZ20L	✓	✓	✓	✓	✓	✓	✓	✓
FW-43BZ30L	✓*1	✓*1	✓*5	✓*3	✓	✓	✓*2	✓*4
FW-43EZ20L	✓*2	✓*2	✓	✓	✓*3	✓*3	✓*3	✓*3

\*1 工作温度：39 °C 及以下

\*2 工作温度：38 °C 及以下

\*3 工作温度：37 °C 及以下

\*4 工作温度：36 °C 及以下

\*5 工作温度：38 °C 及以下或于 LCD 监视器顶部保留 300 mm 间距

# 横向式

根据挂壁式支架厚度的不同，挂壁式支架专用螺丝的长度会有所不同。请参阅下方图例。

FW-98BZ53L / 98BZ50L / 98BZ30L

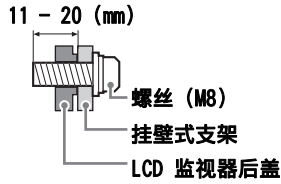

FW-85BZ40L / 85BZ35L / 85BZ30L / 75BZ40L / 75BZ35L / 75BZ30L / 75EZ20L / 65BZ40L / 65BZ35L / 65BZ30L / 65EZ20L / 55BZ40L / 55BZ35L / 55BZ30L / 55EZ20L / 50BZ30L / 50EZ20L / 43BZ30L / 43EZ20L

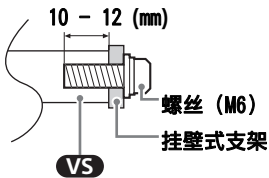

挂壁式布孔方式请参阅下表。

机型名称	挂壁式布孔方式
	a × b
FW-98BZ53L / 98BZ50L / 98BZ30L	600 × 400 mm
FW-85BZ40L / 85BZ35L / 85BZ30L	400 × 400 mm
FW-75BZ40L / 75BZ35L / 75BZ30L / 75EZ20L / 65BZ40L / 65BZ35L / 65BZ30L / 65EZ20L / 55BZ40L / 55BZ35L / 55BZ30L / 55EZ20L	300 × 300 mm
FW-50BZ30L / 50EZ20L / 43BZ30L / 43EZ20L	200 × 200 mm

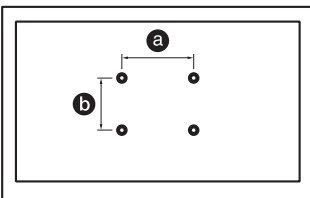

在您准备好安装台式底座之前，务必将未使用的螺丝和台式底座放在安全的地方。确保螺丝远离小龄儿童。

FW-98BZ53L / 98BZ50L / 98BZ30L

## 将 LCD 监视器从纸箱里取出安装到墙上\*1

\*1 仅针对有限的地区 / 国家 / 型号。

### 1 拆下 LCD 监视器背面的螺丝。

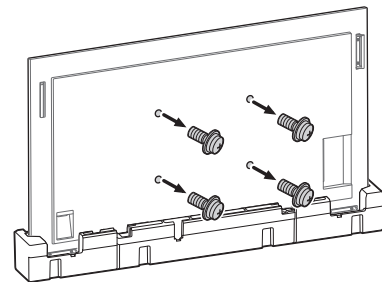

### 2 使用螺丝（未提供）安装挂壁式支架（未提供）。

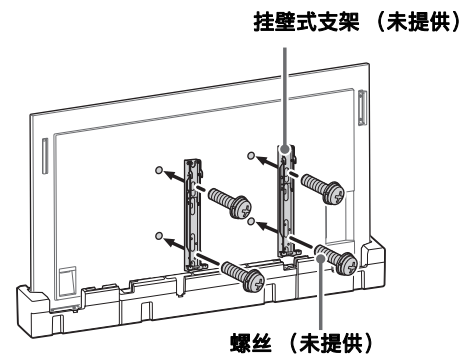

当使用电动螺丝起子时，请将扭矩设定为约 1.5 N·m {15 kgf·cm}。  
在拧紧螺丝（左 / 右各两个螺丝）之前，切勿抬起挂壁式支架（未提供）。否则可能会使挂壁式支架或 LCD 监视器外壳变形。

## 从台式底座上将 LCD 监视器安装到墙上\*1

\*1 仅针对有限的地区 / 国家 / 型号。

### 1 拆下底座盖板。

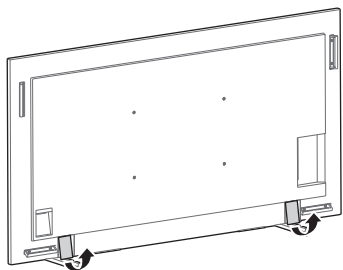

### 2 拆下 LCD 监视器背面的螺丝。

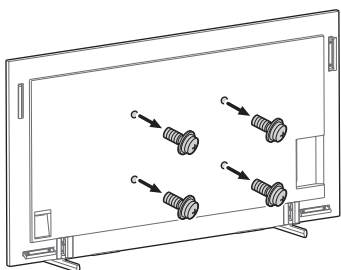

### 3 使用螺丝（未提供）安装挂壁式支架（未提供）。

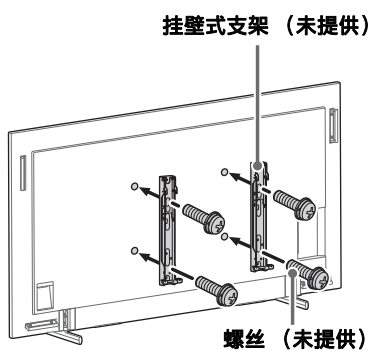

当使用电动螺丝起子时，请将扭矩设定为约  $1.5 \text{ N} \cdot \text{m}$  { $15 \text{ kgf} \cdot \text{cm}$ }。  
在拧紧螺丝（左 / 右各两个螺丝）之前，切勿抬起挂壁式支架（未提供）。否则可能会使挂壁式支架或 LCD 监视器外壳变形。

### 4 请从 LCD 监视器上拆卸台式底座。

要从 LCD 监视器上拆卸台式底座，则应拆下螺丝 .

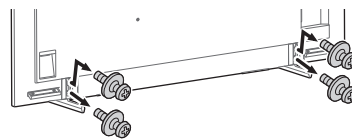

#### 注意

- 拆卸台式底座的过程中，抬起 LCD 监视器时请务必小心，因为台式底座可能导致翻倒而造成人身伤害。
- 从 LCD 监视器上拆卸台式底座时，请务必小心，以免其发生翻倒并损坏安装 LCD 监视器的台面。

FW-85BZ40L / 85BZ35L / 85BZ30L / 75BZ40L / 75BZ35L / 75BZ30L / 75E220L / 65BZ40L / 65BZ35L / 65BZ30L / 65E220L / 55BZ40L / 55BZ35L / 55BZ30L / 55E220L / 50BZ30L / 50E220L / 43BZ30L / 43E220L

## 将 LCD 监视器从纸箱里取出安装到墙上\*1

\*1 仅针对有限的地区 / 国家 / 型号。

### 1 拆下 LCD 监视器背面的螺丝。

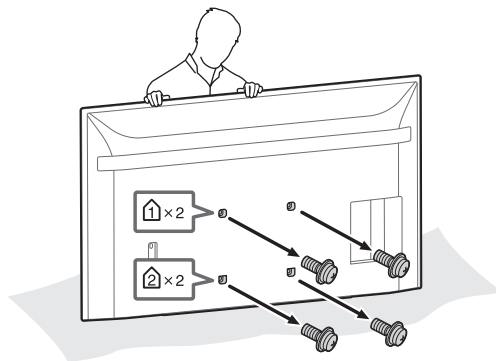

## 2 安装挂壁螺栓（随 LCD 监视器提供）至 LCD 监视器后方（使其跟墙平行）。

随 LCD 监视器提供

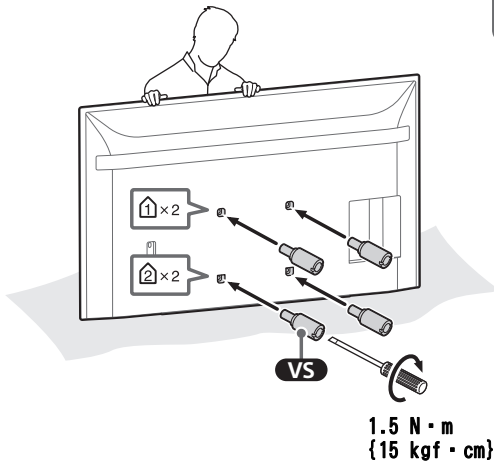
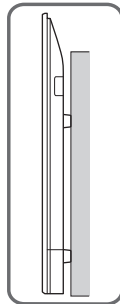
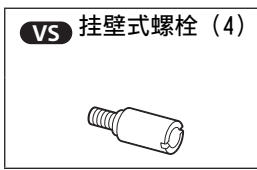

### 注意

- 在安装螺栓至 LCD 监视器时，务必拧紧挂壁螺栓。安装挂壁螺栓时只能用平头螺丝刀。使用其他工具可能导致挂壁螺栓扭矩过大并损坏 LCD 监视器。

## 3 使用螺丝（未提供）安装挂壁式支架（未提供）。

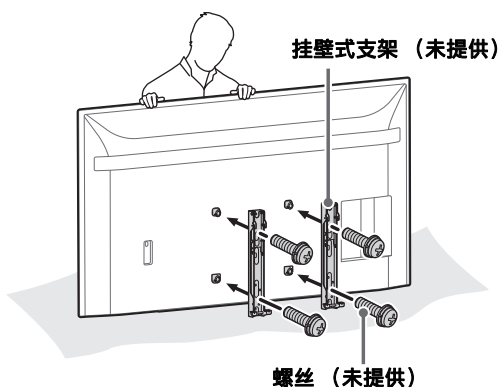

当使用电动螺丝起子时，请将扭矩设定为约 1.5 N·m {15 kgf·cm}。  
在拧紧螺丝（左/右各两个螺丝）之前，切勿抬起挂壁式支架（未提供）。否则可能会使挂壁式支架或 LCD 监视器外壳变形。

## 从台式底座上将 LCD 监视器安装到墙上\*1

\*1 仅针对有限的地区 / 国家 / 型号。

## 1 拆下 LCD 监视器背面的螺丝。

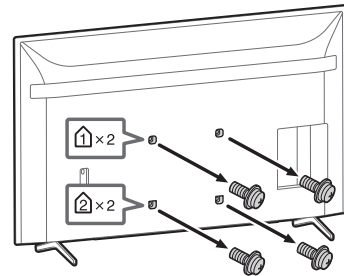

## 2 安装挂壁螺栓（随 LCD 监视器提供）至 LCD 监视器后方（使其跟墙平行）。

随 LCD 监视器提供

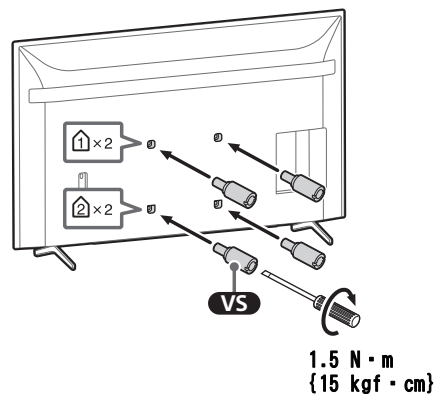
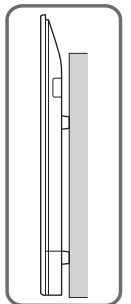

### 注意

- 在安装螺栓至 LCD 监视器时，务必拧紧挂壁螺栓。安装挂壁螺栓时只能用平头螺丝刀。使用其他工具可能导致挂壁螺栓扭矩过大并损坏 LCD 监视器。



### 3 使用螺丝（未提供）安装挂壁式支架（未提供）。

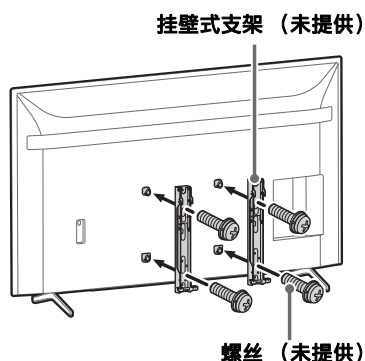

#### 注意

- 拆卸台式底座需要三个或三个人以上。
- 从 LCD 监视器上拆下台式底座时请小心不要用力过度，因为可能导致 LCD 监视器掉落，造成人身伤害或 LCD 监视器损坏。
- 操作台式底座时应务必小心，以免损坏 LCD 监视器。
- 拆卸台式底座的过程中，抬起 LCD 监视器时请务必小心，因为台式底座可能导致翻倒而造成人身伤害。
- 从 LCD 监视器上拆卸台式底座时，请务必小心，以免其发生翻倒并损坏安装 LCD 监视器的台面。

当使用电动螺丝起子时，请将扭矩设定为约  $1.5 \text{ N} \cdot \text{m}$  {  $15 \text{ kgf} \cdot \text{cm}$  }。  
在拧紧螺丝（左 / 右各两个螺丝）之前，切勿抬起挂壁式支架（未提供）。否则可能会使挂壁式支架或 LCD 监视器外壳变形。

### 4 请从 LCD 监视器上拆卸台式底座。

- ① 一次拆下台式底座的一侧。请双手握紧台式底座，同时其他人抬起 LCD 监视器。

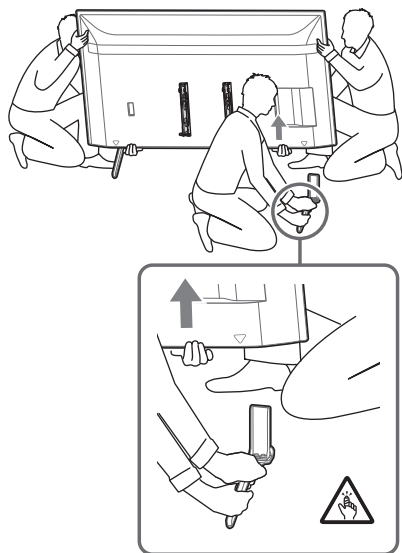

- ② 重复上一步骤，拆下台式底座的另一侧。

# 纵向式

根据挂壁式支架厚度的不同，挂壁式支架专用螺丝的长度会有所不同。请参阅下方图例。

FW-98BZ53L / 98BZ50L / 98BZ30L

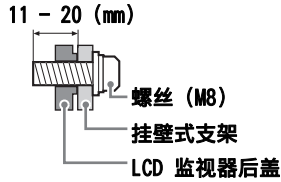

FW-85BZ40L / 85BZ35L / 85BZ30L / 75BZ40L / 75BZ35L / 75BZ30L / 75EZ20L / 65BZ40L / 65BZ35L / 65BZ30L / 65EZ20L / 55BZ40L / 55BZ35L / 55BZ30L / 55EZ20L / 50BZ30L / 50EZ20L / 43BZ30L / 43EZ20L

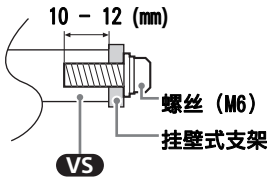

挂壁式布孔方式请参阅下表。

机型名称	挂壁式布孔方式
	a × b
FW-98BZ53L / 98BZ50L / 98BZ30L	600 × 400 mm
FW-85BZ40L / 85BZ35L / 85BZ30L	400 × 400 mm
FW-75BZ40L / 75BZ35L / 75BZ30L / 75EZ20L / 65BZ40L / 65BZ35L / 65BZ30L / 65EZ20L / 55BZ40L / 55BZ35L / 55BZ30L / 55EZ20L	300 × 300 mm
FW-50BZ30L / 50EZ20L / 43BZ30L / 43EZ20L	200 × 200 mm

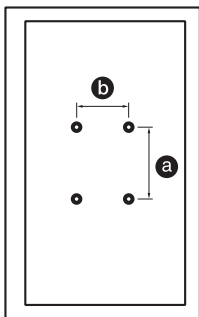

在您准备好安装台式底座之前，务必将未使用的螺丝和台式底座放在安全的地方。确保螺丝远离小龄儿童。

FW-98BZ53L / 98BZ50L / 98BZ30L

## 将 LCD 监视器从纸箱里取出安装到墙上\*1

\*1 仅针对有限的地区 / 国家 / 型号。

### 1 拆下 LCD 监视器背面的螺丝。

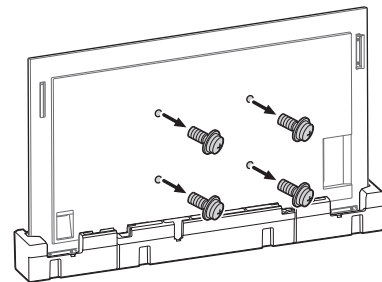

### 2 使用螺丝（未提供）安装挂壁式支架（未提供）。

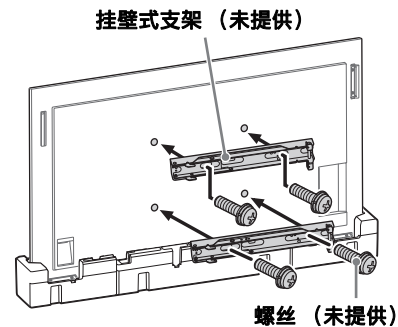

当使用电动螺丝起子时，请将扭矩设定为约 1.5 N·m {15 kgf·cm}。在拧紧螺丝（左 / 右各两个螺丝）之前，切勿抬起挂壁式支架（未提供）。否则可能会使挂壁式支架或 LCD 监视器外壳变形。

## 从台式底座上将 LCD 监视器安装到墙上\*1

\*1 仅针对有限的地区 / 国家 / 型号。

### 1 拆下底座盖板。

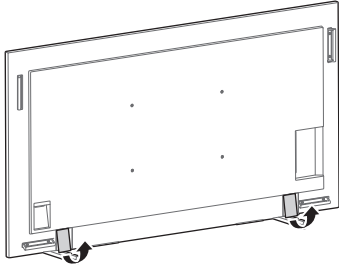

### 2 拆下 LCD 监视器背面的螺丝。

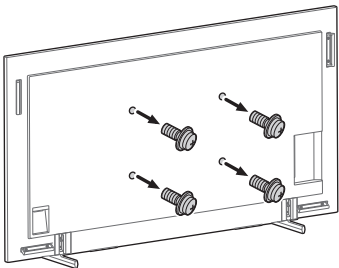

### 3 使用螺丝（未提供）安装挂壁式支架（未提供）。

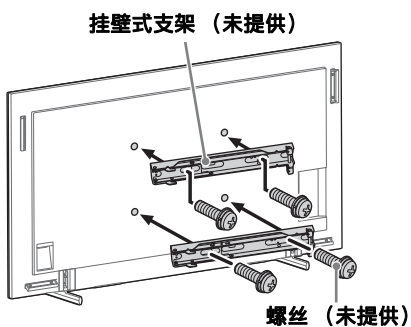

当使用电动螺丝起子时，请将扭矩设定为约  $1.5 \text{ N} \cdot \text{m}$  {  $15 \text{ kgf} \cdot \text{cm}$  }。

在拧紧螺丝（左 / 右各两个螺丝）之前，切勿抬起挂壁式支架（未提供）。否则可能会使挂壁式支架或 LCD 监视器外壳变形。

### 4 请从 LCD 监视器上拆卸台式底座。

要从 LCD 监视器上拆卸台式底座，则应拆下螺丝

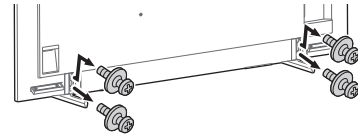

#### 注意

- 拆卸台式底座的过程中，抬起 LCD 监视器时请务必小心，因为台式底座可能导致翻倒而造成人身伤害。
- 从 LCD 监视器上拆卸台式底座时，请务必小心，以免其发生翻倒并损坏安装 LCD 监视器的台面。

FW-85BZ40L / 85BZ35L / 85BZ30L / 75BZ40L / 75BZ35L / 75BZ30L / 75EZ20L / 65BZ40L / 65BZ35L / 65BZ30L / 65EZ20L / 55BZ40L / 55BZ35L / 55BZ30L / 55EZ20L / 50BZ30L / 50EZ20L / 43BZ30L / 43EZ20L

## 将 LCD 监视器从纸箱里取出安装到墙上\*1

\*1 仅针对有限的地区 / 国家 / 型号。

### 1 拆下 LCD 监视器背面的螺丝。

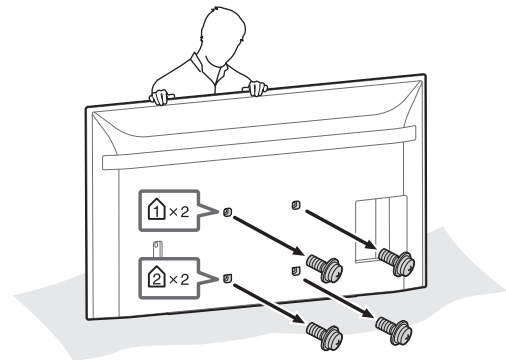

## 2 安装挂壁螺栓（随 LCD 监视器提供）至 LCD 监视器后方（使其跟墙平行）。

随 LCD 监视器提供

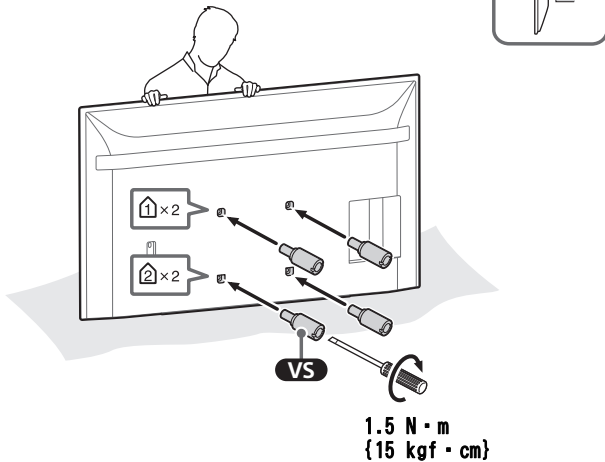
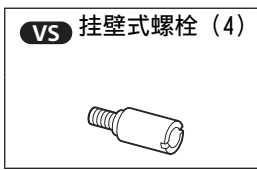

### 注意

- 在安装螺栓至 LCD 监视器时，务必拧紧挂壁螺栓。安装挂壁螺栓时只能用平头螺丝刀。使用其他工具可能导致挂壁螺栓扭矩过大并损坏 LCD 监视器。

## 3 使用螺丝（未提供）安装挂壁式支架（未提供）。

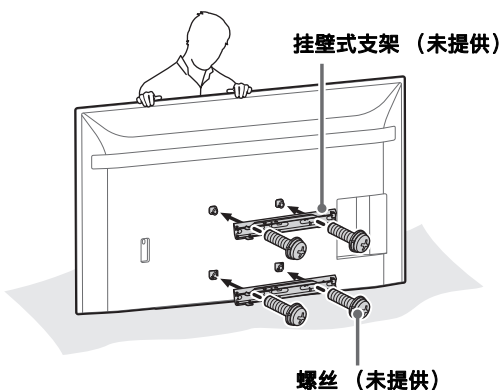

当使用电动螺丝起子时，请将扭矩设定为约 1.5 N·m {15 kgf·cm}。  
在拧紧螺丝（左/右各两个螺丝）之前，切勿抬起挂壁式支架（未提供）。否则可能会使挂壁式支架或 LCD 监视器外壳变形。

## 从台式底座上将 LCD 监视器安装到墙上\*1

\*1 仅针对有限的地区 / 国家 / 型号。

## 1 拆下 LCD 监视器背面的螺丝。

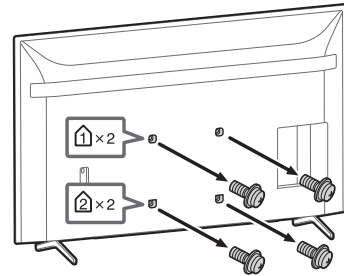

## 2 安装挂壁螺栓（随 LCD 监视器提供）至 LCD 监视器后方（使其跟墙平行）。

随 LCD 监视器提供

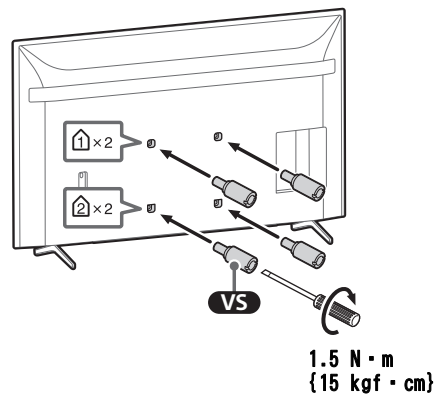

### 注意

- 在安装螺栓至 LCD 监视器时，务必拧紧挂壁螺栓。安装挂壁螺栓时只能用平头螺丝刀。使用其他工具可能导致挂壁螺栓扭矩过大并损坏 LCD 监视器。

### 3 使用螺丝（未提供）安装挂壁式支架（未提供）。

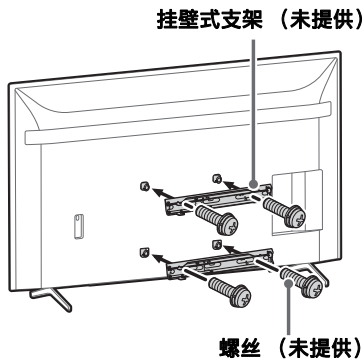

当使用电动螺丝起子时，请将扭矩设定为约  $1.5 \text{ N} \cdot \text{m}$  { $15 \text{ kgf} \cdot \text{cm}$ }。在拧紧螺丝（左/右各两个螺丝）之前，切勿抬起挂壁式支架（未提供）。否则可能会使挂壁式支架或 LCD 监视器外壳变形。

### 4 请从 LCD 监视器上拆卸台式底座。

- ① 一次拆下台式底座的一侧。请双手握紧台式底座，同时其他人抬起 LCD 监视器。

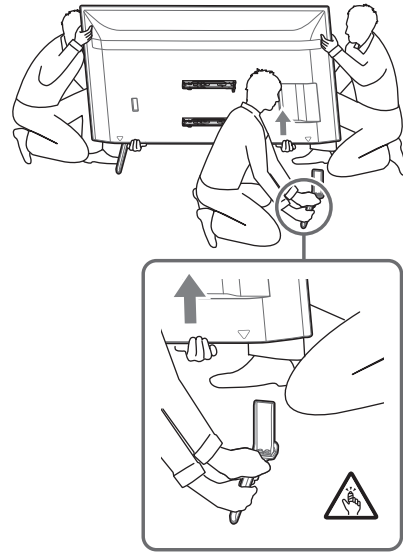

- ② 重复上一步骤，拆下台式底座的另一侧。

#### 注意

- 拆卸台式底座需要三个或三个人以上。
- 从 LCD 监视器上拆下台式底座时请小心不要用力过度，因为可能导致 LCD 监视器掉落，造成人身伤害或 LCD 监视器损坏。
- 操作台式底座时应务必小心，以免损坏 LCD 监视器。
- 拆卸台式底座的过程中，抬起 LCD 监视器时请务必小心，因为台式底座可能导致翻倒而造成人身伤害。
- 从 LCD 监视器上拆卸台式底座时，请务必小心，以免其发生翻倒并损坏安装 LCD 监视器的台面。

## 致用戶

安裝本產品需要足夠的專業技術。請務必委由 Sony 經銷商或經授權的承包商進行安裝，且安裝期間需特別注意安全。對於因處理或安裝不當，或安裝任何非指定產品而造成的任何損害或受傷，Sony 概不負責。您的法定權利（若有）不受影響。

## 警告

如果不遵守安全事項或未正確使用本產品，將可能導致嚴重傷害或引起火災。

本使用說明書介紹了正確使用本產品與防止事故發生需知的重要事項。您有責任閱讀、徹底瞭解並遵照本使用說明書中的指示。否則可能會導致嚴重的人身傷害或財產損失，並可能會使保固無效。請妥善保管本手冊，以備將來參考。

### 致 Sony 經銷商

安裝本產品需要足夠的專業技術。請務必詳讀本手冊，以確保安裝本產品時之安全。Sony 對因錯誤操作或不當安裝所造成的任何損壞或傷害，概不承擔責任。請在安裝後將本手冊交給用戶。

## 安全事項

Sony 的產品設計非常注重安全。但是，如果使用不正確，則可能因火災、電擊、產品傾倒或墜落而導致嚴重傷害。請務必遵守安全事項，以防止此類事故發生。

## 小心

### 特定產品

以下產品若有變更、無存貨或是已停產的情形，恕不另行通知。  
某些地區可能無法購得某些型號。

LCD 顯示器	FW-98BZ53L FW-98BZ50L FW-98BZ30L FW-85BZ40L FW-85BZ35L FW-85BZ30L FW-75BZ40L FW-75BZ35L FW-75BZ30L FW-75EZ20L FW-65BZ40L FW-65BZ35L FW-65BZ30L FW-65EZ20L FW-55BZ40L FW-55BZ35L FW-55BZ30L FW-55EZ20L FW-50BZ30L FW-50EZ20L FW-43BZ30L FW-43EZ20L
---------	--

## 警告

如果不遵守下列注意事項，則可能因火災、電擊、產品傾倒或墜落而導致嚴重傷害或死亡。

請務必詳讀本使用說明書中的安全資訊。

### 在 LCD 顯示器周圍提供充分空間。

下圖顯示 LCD 顯示器周圍需要多少空間。  
務必根據下圖所示的方向安裝 LCD 顯示器。

#### 橫向

單位：毫米

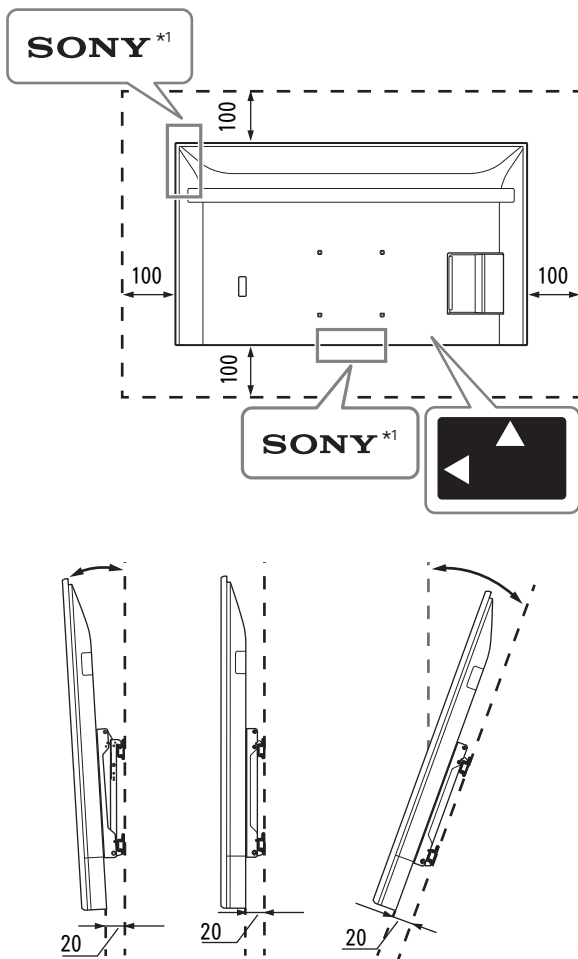

#### 縱向

單位：毫米

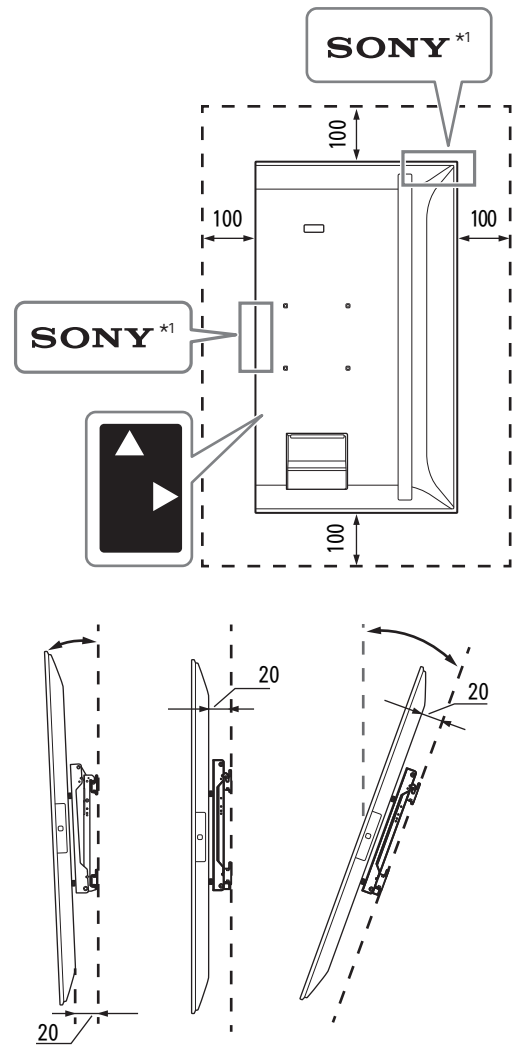

\*1 僅限用於有限區域 / 國家 / 型號。

### 請勿遮蔽 LCD 顯示器的通風孔。

如果您用膠帶或其他物品遮蔽通風孔，則熱量會積聚在 LCD 顯示器內，可能造成火災。

## 其他

- 如果以膠帶或其他物品覆蓋 LED 及其周圍，就無法識別 LCD 顯示器的狀態，遙控器可能無法運作。
- 搬動 LCD 顯示器時，請以橫向握持，在安裝時請注意不要掉落。請勿對 LCD 顯示器施加過大力量，否則可能會變形。

# 安裝樣式

型號名稱	橫向				縱向			
	--20°	--15°	0°	+20°	--20°	--15°	0°	+20°
FW-98BZ53L / 98BZ50L / 98BZ30L	-	✓	✓	✓	-	✓	✓	✓
FW-85BZ40L / 85BZ35L / 85BZ30L	✓	✓	✓	✓	-	✓	✓	✓
FW-75BZ40L / 75BZ35L / 75BZ30L	✓	✓	✓	✓	-	✓*3	✓*2	✓*1
FW-75EZ20L	✓	✓	✓	✓	-	✓	✓	✓*1
FW-65BZ40L / 65BZ35L / 65BZ30L	✓	✓	✓	✓	-	✓*2	✓*2	✓*2
FW-65EZ20L	✓	✓	✓	✓	-	✓	✓	✓
FW-55BZ40L / 55BZ35L / 55BZ30L	✓	✓	✓	✓*1	-	✓*3	✓*4	✓*2
FW-55EZ20L	✓	✓	✓	✓	-	✓	✓	✓
FW-50BZ30L	✓	✓	✓*5	✓*2	✓	✓	✓	✓
FW-50EZ20L	✓	✓	✓	✓	✓	✓	✓	✓
FW-43BZ30L	✓*1	✓*1	✓*5	✓*3	✓	✓	✓*2	✓*4
FW-43EZ20L	✓*2	✓*2	✓	✓	✓*3	✓*3	✓*3	✓*3

\*1 操作溫度：39 °C 及以下

\*2 操作溫度：38 °C 及以下

\*3 操作溫度：37 °C 及以下

\*4 操作溫度：36 °C 及以下

\*5 操作溫度：38 °C 及以下或在 LCD 顯示器頂部留出 300 毫米的空間



# 橫向樣式

壁掛式支架的螺絲長度因壁掛式支架的厚度而稍有不同。請參閱下圖。

FW-98BZ53L / 98BZ50L / 98BZ30L

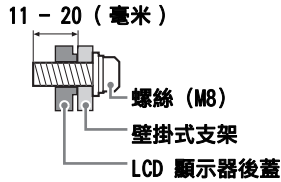

FW-85BZ40L / 85BZ35L / 85BZ30L / 75BZ40L / 75BZ35L / 75BZ30L / 75EZ20L / 65BZ40L / 65BZ35L / 65BZ30L / 65EZ20L / 55BZ40L / 55BZ35L / 55BZ30L / 55EZ20L / 50BZ30L / 50EZ20L / 43BZ30L / 43EZ20L

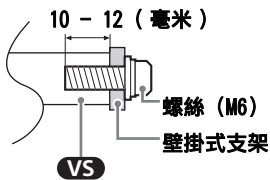

有關壁掛式支架孔洞的樣式，請參閱下表。

型號名稱	壁掛式支架孔洞樣式 a × b
FW-98BZ53L / 98BZ50L / 98BZ30L	600 × 400 毫米
FW-85BZ40L / 85BZ35L / 85BZ30L	400 × 400 毫米
FW-75BZ40L / 75BZ35L / 75BZ30L / 75EZ20L / 65BZ40L / 65BZ35L / 65BZ30L / 65EZ20L / 55BZ40L / 55BZ35L / 55BZ30L / 55EZ20L	300 × 300 毫米
FW-50BZ30L / 50EZ20L / 43BZ30L / 43EZ20L	200 × 200 毫米

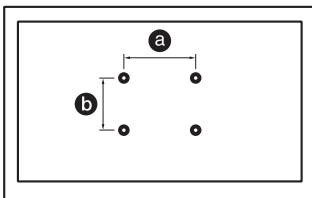

務必將未使用的螺絲及桌面底座存放於安全位置，直到您已準備好連接桌面底座。請將螺絲存放在兒童接觸不到的位置。

FW-98BZ53L / 98BZ50L / 98BZ30L

## 從紙箱將 LCD 顯示器安裝至牆上 \*1

\*1 僅限用於有限區域 / 國家 / 型號。

### 1 取下 LCD 顯示器背面的螺絲。

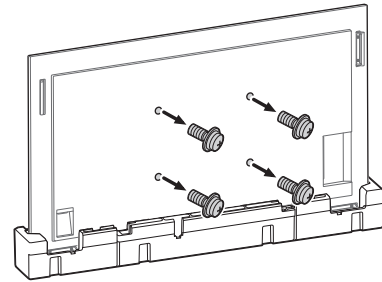

### 2 使用螺絲（非附帶）安裝壁掛式支架（非附帶）。

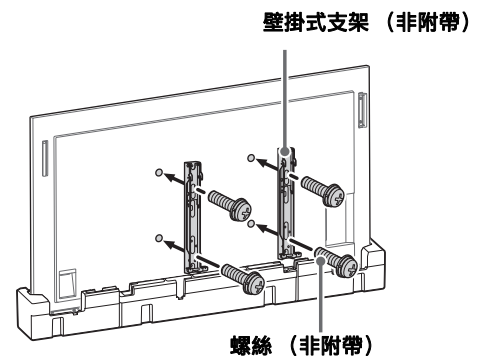

使用電動螺絲批時，請將扭力設定設為約 1.5 N · m {15 kgf · cm}。  
在固定螺絲（左 / 右各兩個螺絲）之前，請勿抬起壁掛式支架（不提供）。否則可能會使壁掛式支架或 LCD 顯示器機殼變形。

## 從桌面底座將 LCD 顯示器安裝在牆上 \*1

\*1 僅限用於有限區域 / 國家 / 型號。

### 1 取下底座蓋。

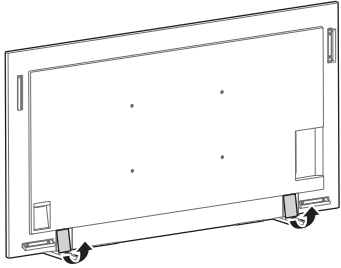

### 2 取下 LCD 顯示器背面的螺絲。

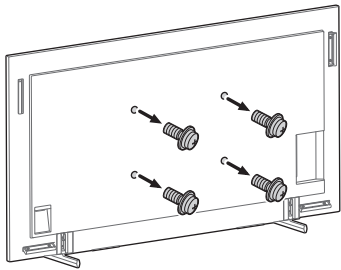

### 3 使用螺絲（非附帶）安裝壁掛式支架（非附帶）。

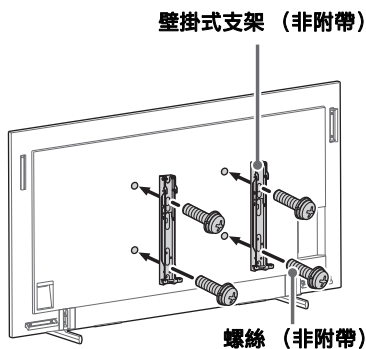

使用電動螺絲批時，請將扭力設定設為約 1.5 N·m {15 kgf·cm}。

在固定螺絲（左 / 右各兩個螺絲）之前，請勿抬起壁掛式支架（不提供）。否則可能會使壁掛式支架或 LCD 顯示器機殼變形。

## 4 從 LCD 顯示器拆卸桌面底座。

要將桌面底座從 LCD 顯示器拆卸，請取下螺絲

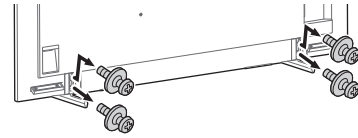

### 註

- 拆卸桌面底座後抬起 LCD 顯示器時要小心，以免桌面底座傾倒而導致人身傷害。
- 從 LCD 顯示器拆下桌面底座時要小心，防止底座翻倒而損壞放置 LCD 顯示器的表面。

FW-85BZ40L / 85BZ35L / 85BZ30L / 75BZ40L / 75BZ35L / 75BZ30L / 75E220L / 65BZ40L / 65BZ35L / 65BZ30L / 65E220L / 55BZ40L / 55BZ35L / 55BZ30L / 55E220L / 50BZ30L / 50E220L / 43BZ30L / 43E220L

## 從紙箱將 LCD 顯示器安裝至牆上 \*1

\*1 僅限用於有限區域 / 國家 / 型號。

### 1 取下 LCD 顯示器背面的螺絲。

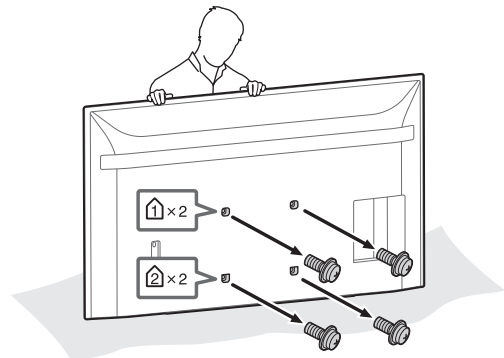

## 2 將掛壁安裝連接件（LCD 顯示器隨附）連接到 LCD 顯示器後部（使其與牆壁平行）。

隨 LCD 顯示器提供

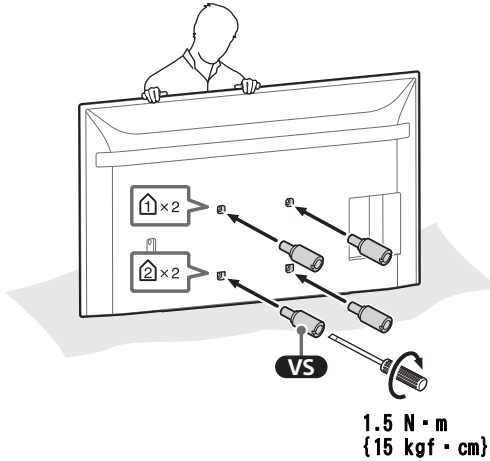
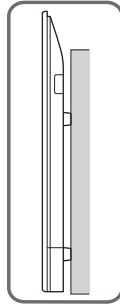
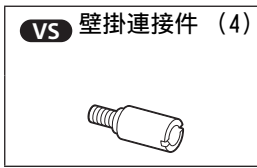

### 註

- 將其連接到 LCD 顯示器時，確保緊固掛壁安裝連接件。僅使用平頭螺絲批安裝掛壁安裝連接件。使用其他工具會造成掛壁安裝連接件扭矩過大和損壞 LCD 顯示器。

## 3 使用螺絲（非附帶）安裝壁掛式支架（非附帶）。

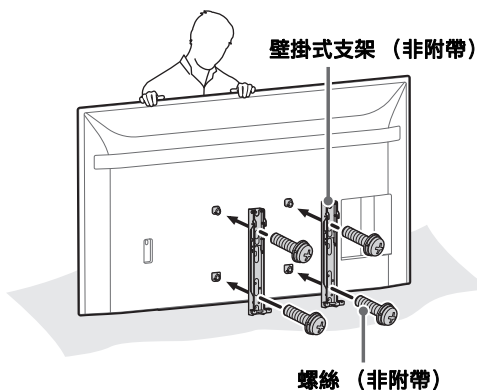

使用電動螺絲批時，請將扭力設定設為約 1.5 N·m {15 kgf·cm}。

在固定螺絲（左 / 右各兩個螺絲）之前，請勿抬起壁掛式支架（不提供）。否則可能會使壁掛式支架或 LCD 顯示器機殼變形。

## 從桌面底座將 LCD 顯示器安裝在牆上 \*1

\*1 僅限用於有限區域 / 國家 / 型號。

## 1 取下 LCD 顯示器背面的螺絲。

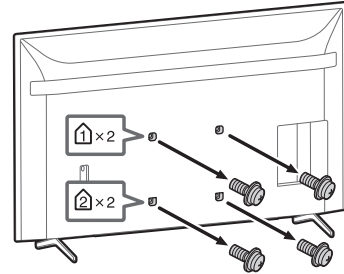

## 2 將掛壁安裝連接件（LCD 顯示器隨附）連接到 LCD 顯示器後部（使其與牆壁平行）。

隨 LCD 顯示器提供

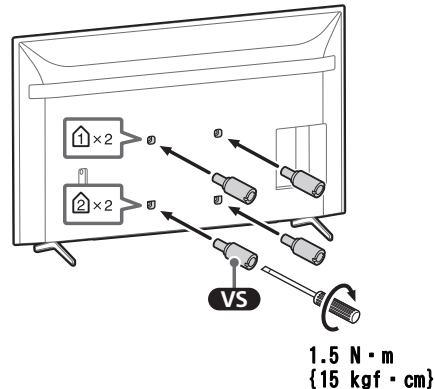
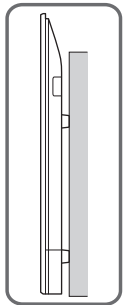

### 註

- 將其連接到 LCD 顯示器時，確保緊固掛壁安裝連接件。僅使用平頭螺絲批安裝掛壁安裝連接件。使用其他工具會造成掛壁安裝連接件扭矩過大和損壞 LCD 顯示器。

### 3 使用螺絲（非附帶）安裝壁掛式支架（非附帶）。

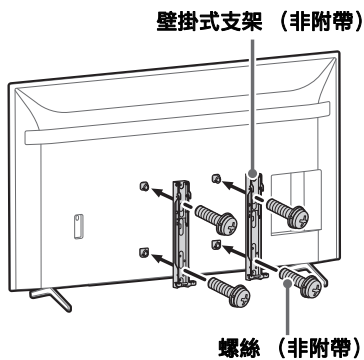

使用電動螺絲批時，請將扭力設定設為約  $1.5 \text{ N} \cdot \text{m}$  ( $15 \text{ kgf} \cdot \text{cm}$ )。

在固定螺絲（左/右各兩個螺絲）之前，請勿抬起壁掛式支架（不提供）。否則可能會使壁掛式支架或 LCD 顯示器機殼變形。

#### 註

- 需要三人或更多人拆卸桌面底座。
- 從 LCD 顯示器拆卸桌面底座時，小心不要過度施力，以免導致 LCD 顯示器掉落而造成人身傷害或對 LCD 顯示器造成物理性損壞。
- 在搬運桌面底座時，請小心處理，以避免損壞 LCD 顯示器。
- 拆卸桌面底座後抬起 LCD 顯示器時要小心，以免桌面底座傾倒而導致人身傷害。
- 從 LCD 顯示器拆下桌面底座時要小心，防止底座翻倒而損壞放置 LCD 顯示器的表面。

### 4 從 LCD 顯示器拆卸桌面底座。

- ❶ 一次拆下桌面底座的一側。當其他人抬起 LCD 顯示器時，用雙手牢牢抓握住桌面底座。

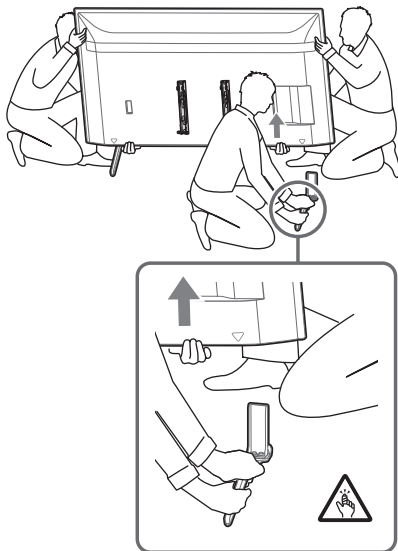

- ❷ 重複上一步並拆下桌面底座的另一側。

# 縱向樣式

壁掛式支架的螺絲長度因壁掛式支架的厚度而稍有不同。請參閱下圖。

FW-98BZ53L / 98BZ50L / 98BZ30L

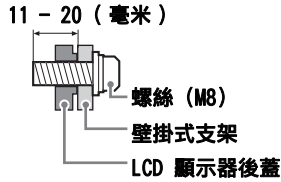

FW-85BZ40L / 85BZ35L / 85BZ30L / 75BZ40L / 75BZ35L / 75BZ30L / 75EZ20L / 65BZ40L / 65BZ35L / 65BZ30L / 65EZ20L / 55BZ40L / 55BZ35L / 55BZ30L / 55EZ20L / 50BZ30L / 50EZ20L / 43BZ30L / 43EZ20L

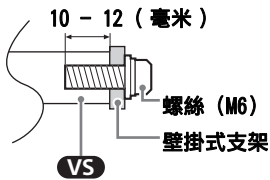

有關壁掛式支架孔洞的樣式，請參閱下表。

型號名稱	壁掛式支架孔洞樣式 a × b
FW-98BZ53L / 98BZ50L / 98BZ30L	600 × 400 毫米
FW-85BZ40L / 85BZ35L / 85BZ30L	400 × 400 毫米
FW-75BZ40L / 75BZ35L / 75BZ30L / 75EZ20L / 65BZ40L / 65BZ35L / 65BZ30L / 65EZ20L / 55BZ40L / 55BZ35L / 55BZ30L / 55EZ20L	300 × 300 毫米
FW-50BZ30L / 50EZ20L / 43BZ30L / 43EZ20L	200 × 200 毫米

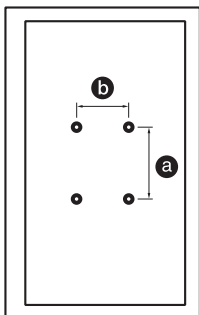

務必將未使用的螺絲及桌面底座存放於安全位置，直到您已準備好連接桌面底座。請將螺絲存放在兒童接觸不到的位置。

FW-98BZ53L / 98BZ50L / 98BZ30L

## 從紙箱將 LCD 顯示器安裝至牆上 \*1

\*1 僅限用於有限區域 / 國家 / 型號。

### 1 取下 LCD 顯示器背面的螺絲。

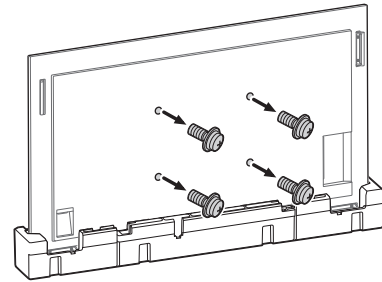

### 2 使用螺絲（非附帶）安裝壁掛式支架（非附帶）。

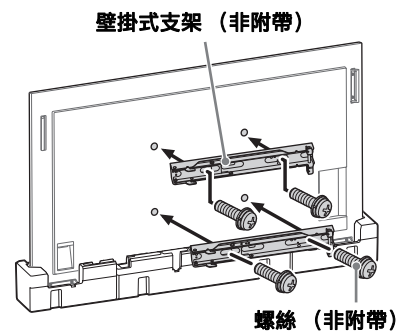

使用電動螺絲批時，請將扭力設定設為約 1.5 N · m {15 kgf · cm}。  
在固定螺絲（左 / 右各兩個螺絲）之前，請勿抬起壁掛式支架（不提供）。否則可能會使壁掛式支架或 LCD 顯示器機殼變形。

## 從桌面底座將 LCD 顯示器安裝在牆上 \*1

\*1 僅限用於有限區域 / 國家 / 型號。

### 1 取下底座蓋。

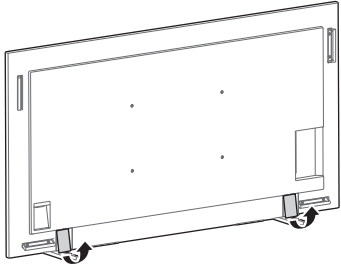

### 2 取下 LCD 顯示器背面的螺絲。

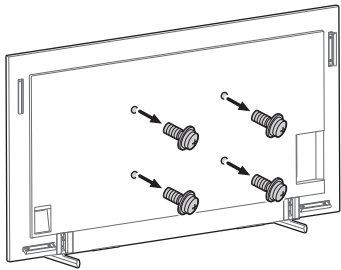

### 3 使用螺絲（非附帶）安裝壁掛式支架（非附帶）。

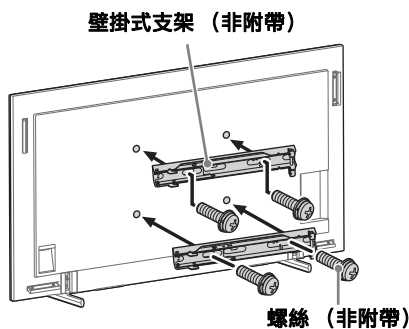

使用電動螺絲批時，請將扭力設定設為約  $1.5 \text{ N} \cdot \text{m}$  {  $15 \text{ kgf} \cdot \text{cm}$  }。

在固定螺絲（左 / 右各兩個螺絲）之前，請勿抬起壁掛式支架（不提供）。否則可能會使壁掛式支架或 LCD 顯示器機殼變形。

## 4 從 LCD 顯示器拆卸桌面底座。

要將桌面底座從 LCD 顯示器拆卸，請取下螺絲

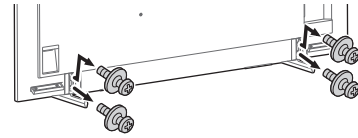

### 註

- 拆卸桌面底座後抬起 LCD 顯示器時要小心，以免桌面底座傾倒而導致人身傷害。
- 從 LCD 顯示器拆下桌面底座時要小心，防止底座翻倒而損壞放置 LCD 顯示器的表面。

FW-85BZ40L / 85BZ35L / 85BZ30L / 75BZ40L /  
75BZ35L / 75BZ30L / 75EZ20L / 65BZ40L / 65BZ35L /  
65BZ30L / 65EZ20L / 55BZ40L / 55BZ35L / 55BZ30L /  
55EZ20L / 50BZ30L / 50EZ20L / 43BZ30L / 43EZ20L

## 從紙箱將 LCD 顯示器安裝至牆上 \*1

\*1 僅限用於有限區域 / 國家 / 型號。

### 1 取下 LCD 顯示器背面的螺絲。

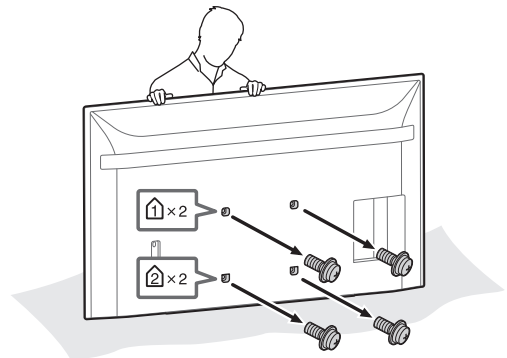

## 2 將掛壁安裝連接件（LCD 顯示器隨附）連接到 LCD 顯示器後部（使其與牆壁平行）。

隨 LCD 顯示器提供

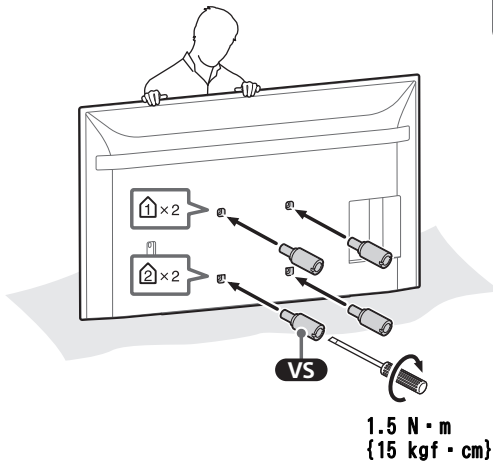
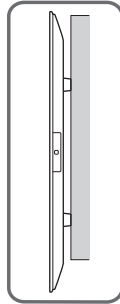

### 註

- 將其連接到 LCD 顯示器時，確保緊固掛壁安裝連接件。僅使用平頭螺絲批安裝掛壁安裝連接件。使用其他工具會造成掛壁安裝連接件扭矩過大和損壞 LCD 顯示器。

## 3 使用螺絲（非附帶）安裝壁掛式支架（非附帶）。

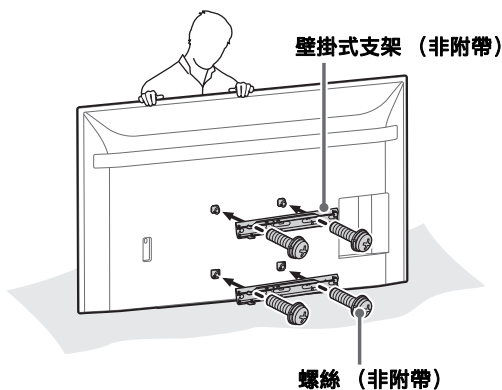

使用電動螺絲批時，請將扭力設定設為約 1.5 N·m {15 kgf·cm}。  
在固定螺絲（左/右各兩個螺絲）之前，請勿抬起壁掛式支架（不提供）。否則可能會使壁掛式支架或 LCD 顯示器機殼變形。

## 從桌面底座將 LCD 顯示器安裝在牆上 \*1

\*1 僅限用於有限區域 / 國家 / 型號。

### 1 取下 LCD 顯示器背面的螺絲。

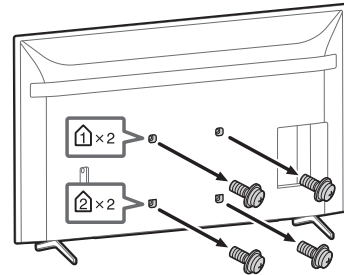

### 2 將掛壁安裝連接件（LCD 顯示器隨附）連接到 LCD 顯示器後部（使其與牆壁平行）。

隨 LCD 顯示器提供

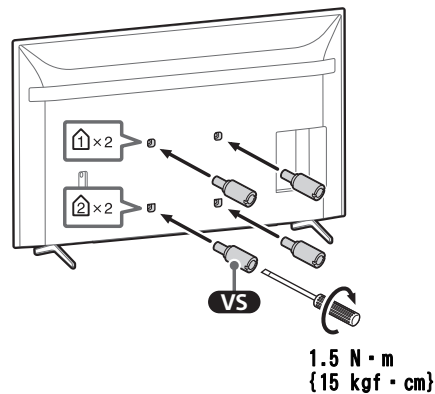
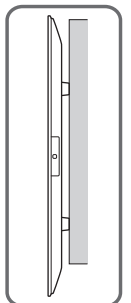

### 註

- 將其連接到 LCD 顯示器時，確保緊固掛壁安裝連接件。僅使用平頭螺絲批安裝掛壁安裝連接件。使用其他工具會造成掛壁安裝連接件扭矩過大和損壞 LCD 顯示器。

## 3 使用螺絲（非附帶）安裝壁掛式支架（非附帶）。

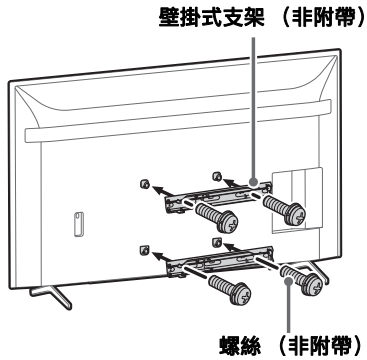

使用電動螺絲批時，請將扭力設定設為約  $1.5 \text{ N} \cdot \text{m}$  { $15 \text{ kgf} \cdot \text{cm}$ }。

在固定螺絲（左 / 右各兩個螺絲）之前，請勿抬起壁掛式支架（不提供）。否則可能會使壁掛式支架或 LCD 顯示器機殼變形。

## 4 從 LCD 顯示器拆卸桌面底座。

- 一次拆下桌面底座的一側。當其他人抬起 LCD 顯示器時，用雙手牢牢抓握住桌面底座。

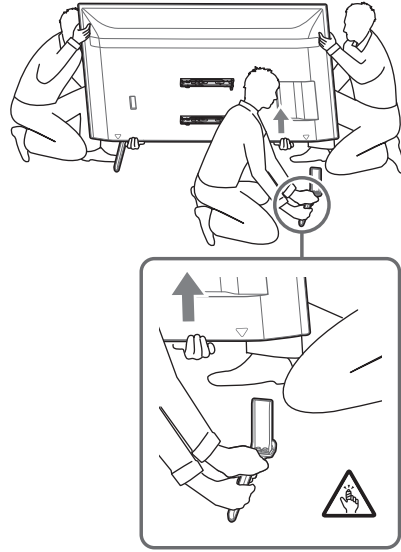

- 重複上一步並拆下桌面底座的另一側。

### 註

- 需要三人或更多人拆卸桌面底座。
- 從 LCD 顯示器拆卸桌面底座時，小心不要過度施力，以免導致 LCD 顯示器掉落而造成人身傷害或對 LCD 顯示器造成物理性損壞。
- 在搬運桌面底座時，請小心處理，以避免損壞 LCD 顯示器。
- 拆卸桌面底座後抬起 LCD 顯示器時要小心，以免桌面底座傾倒而導致人身傷害。
- 從 LCD 顯示器拆下桌面底座時要小心，防止底座翻倒而損壞放置 LCD 顯示器的表面。



### Với khách hàng

Cần người có kỹ thuật chuyên môn để lắp đặt sản phẩm này. Phải ký hợp đồng phụ về việc lắp đặt với đại lý Sony hoặc các nhà thầu được cấp phép của Sony và cần phải đặc biệt chú ý đến sự an toàn trong quá trình lắp đặt. Sony sẽ không chịu trách nhiệm với bất cứ hỏng hóc hay chấn thương nào do việc lắp đặt sai hoặc lắp đặt không đúng chuẩn gây ra hoặc lắp đặt sản phẩm không được chỉ định. Quyền pháp định của quý khách (nếu có) không bị ảnh hưởng.

## CẢNH BÁO

Việc không tuân thủ biện pháp đề phòng an toàn hoặc sử dụng sản phẩm không đúng cách có thể dẫn đến chấn thương hoặc hỏa hoạn nghiêm trọng.

Sách hướng dẫn sử dụng này trình bày việc sử dụng sản phẩm đúng cách và những cảnh báo quan trọng cần thiết để phòng ngừa tai nạn. Bạn có trách nhiệm đọc, hiểu rõ và tuân thủ tất cả các chỉ dẫn trong sách hướng dẫn sử dụng này. Việc không tuân thủ có thể dẫn đến thương tích hoặc thiệt hại tài sản nghiêm trọng, và có thể làm mất hiệu lực bảo hành. Giữ lại sách hướng dẫn sử dụng này để tham khảo về sau.

### Dành cho Đại lý của Sony

Cần người có kỹ thuật chuyên môn để lắp đặt sản phẩm này. Đảm bảo đọc kỹ sách hướng dẫn sử dụng này để tiến hành công tác lắp đặt an toàn. Sony sẽ không chịu trách nhiệm với bất cứ hỏng hóc hay chấn thương nào do việc lắp đặt sai hoặc lắp đặt không đúng chuẩn gây ra. Hãy đưa tài liệu này cho khách hàng sau khi lắp đặt.

## Về sự an toàn

Các sản phẩm của Sony được thiết kế với lưu ý về sự an toàn. Tuy nhiên, nếu các sản phẩm được sử dụng không đúng cách, có thể dẫn đến thương tích nghiêm trọng do cháy, điện giật, đổ hoặc rơi sản phẩm. Phải tuân thủ các cảnh báo về an toàn để phòng ngừa những tai nạn như vậy.

## LƯU Ý

### Các sản phẩm được chỉ định

Các sản phẩm sau có thể được thay đổi mà không thông báo, có thể hết hàng hoặc bị ngừng sản xuất. Một số model có thể không được bán tại một số khu vực.

Màn hình LCD	FW-98BZ53L FW-98BZ50L FW-98BZ30L FW-85BZ40L FW-85BZ35L FW-85BZ30L FW-75BZ40L FW-75BZ35L FW-75BZ30L FW-75EZ20L FW-65BZ40L FW-65BZ35L FW-65BZ30L FW-65EZ20L FW-55BZ40L FW-55BZ35L FW-55BZ30L FW-55EZ20L FW-50BZ30L FW-50EZ20L FW-43BZ30L FW-43EZ20L
--------------	--

## CẢNH BÁO

Việc không tuân thủ các biện pháp đề phòng sau có thể gây ra thương tích nghiêm trọng hoặc tử vong do hỏa hoạn, điện giật, sản phẩm đổ hoặc rơi.

Đảm bảo đọc kỹ tất cả thông tin an toàn được trình bày trong sách hướng dẫn sử dụng này.

### Chừa ra đủ khoảng trống xung quanh Màn hình LCD.

Hình sau minh họa khoảng trống bắt buộc xung quanh Màn hình LCD.

Đảm bảo lắp đặt Màn hình LCD theo hướng được minh họa trong hình sau.

#### Ngang

Đơn vị: mm

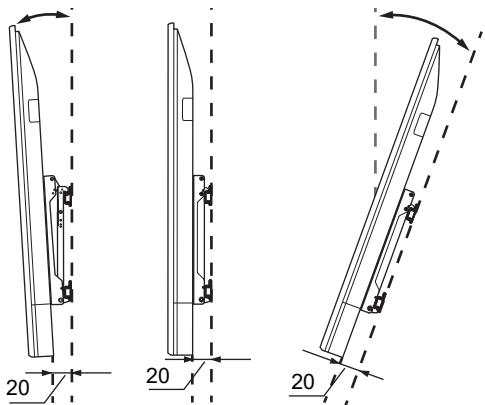
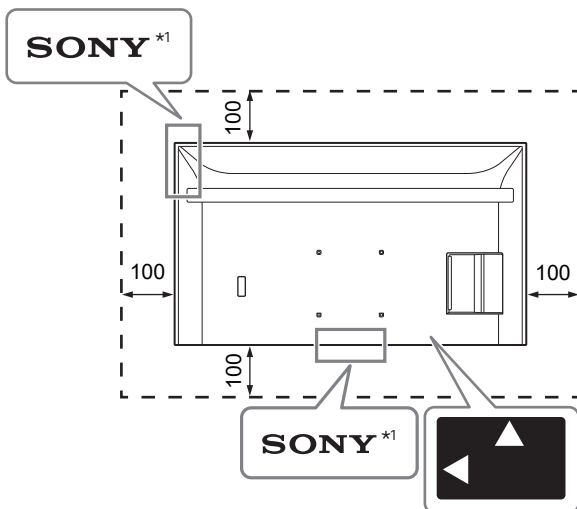

#### Dọc

Đơn vị: mm

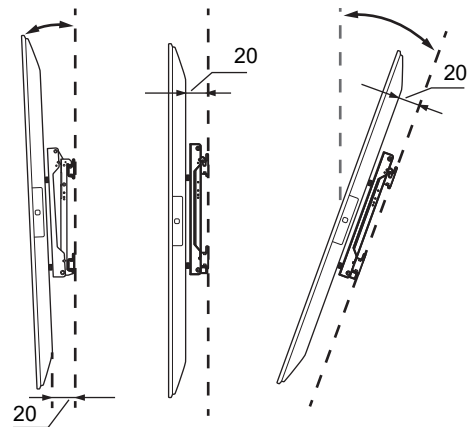
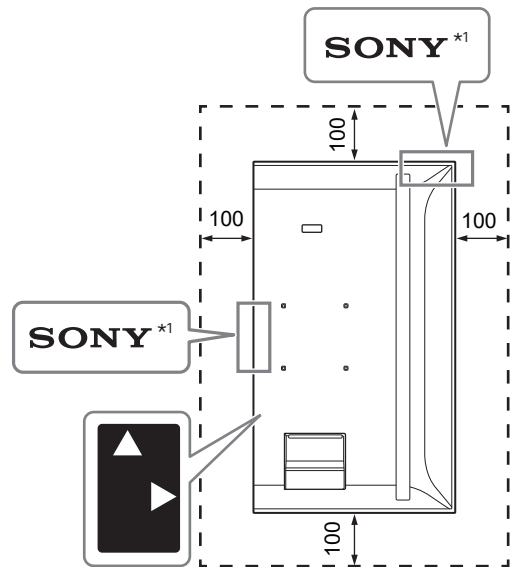

\*1 Chỉ dành cho một số khu vực/quốc gia/model.

### Không bít lỗ thông khí của Màn hình LCD.

Nếu bạn bít các lỗ thông khí bằng băng dính hoặc vật khác, khí nóng sẽ tích tụ bên trong Màn hình LCD và có thể gây hỏa hoạn.

## Lưu ý khác

- Nếu bạn che đèn LED và vùng xung quanh đèn bằng băng dính hoặc vật khác, bạn không thể nhận biết được trạng thái của Màn hình LCD và điều khiển từ xa có thể không hoạt động.
- Khi mang vác Màn hình LCD, hãy giữ Màn hình LCD theo hướng ngang và chú ý không làm rơi Màn hình LCD khi lắp đặt. Không tác dụng lực quá mạnh lên Màn hình LCD, nếu không, Màn hình LCD có thể bị biến dạng.

# Kiểu lắp đặt

Tên sản phẩm	Ngang				Dọc			
	~-20°	~-15°	0°	~+20°	~-20°	~-15°	0°	~+20°
FW-98BZ53L / 98BZ50L / 98BZ30L	-	✓	✓	✓	-	✓	✓	✓
FW-85BZ40L / 85BZ35L / 85BZ30L	✓	✓	✓	✓	-	✓	✓	✓
FW-75BZ40L / 75BZ35L / 75BZ30L	✓	✓	✓	✓	-	✓*3	✓*2	✓*1
FW-75EZ20L	✓	✓	✓	✓	-	✓	✓	✓*1
FW-65BZ40L / 65BZ35L / 65BZ30L	✓	✓	✓	✓	-	✓*2	✓*2	✓*2
FW-65EZ20L	✓	✓	✓	✓	-	✓	✓	✓
FW-55BZ40L / 55BZ35L / 55BZ30L	✓	✓	✓	✓*1	-	✓*3	✓*4	✓*2
FW-55EZ20L	✓	✓	✓	✓	-	✓	✓	✓
FW-50BZ30L	✓	✓	✓*5	✓*2	✓	✓	✓	✓
FW-50EZ20L	✓	✓	✓	✓	✓	✓	✓	✓
FW-43BZ30L	✓*1	✓*1	✓*5	✓*3	✓	✓	✓*2	✓*4
FW-43EZ20L	✓*2	✓*2	✓	✓	✓*3	✓*3	✓*3	✓*3

\*1 Nhiệt độ hoạt động: 39 °C trở xuống

\*2 Nhiệt độ hoạt động: 38 °C trở xuống

\*3 Nhiệt độ hoạt động: 37 °C trở xuống

\*4 Nhiệt độ hoạt động: 36 °C trở xuống

\*5 Nhiệt độ hoạt động: 38 °C trở xuống hoặc chứa ra khoảng trống 300 mm ở phía trên Màn hình LCD

# Kiểu ngang

Độ dài của vít dùng cho Giá đỡ Treo tường thay đổi tùy theo độ dày của Giá đỡ Treo tường. Tham khảo hình minh họa bên dưới.

## FW-98BZ53L / 98BZ50L / 98BZ30L

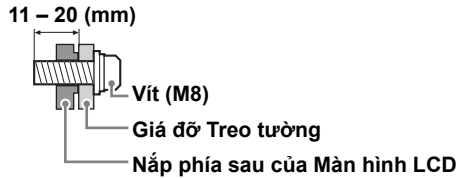

## FW-85BZ40L / 85BZ35L / 85BZ30L / 75BZ40L / 75BZ35L / 75BZ30L / 75EZ20L / 65BZ40L / 65BZ35L / 65BZ30L / 65EZ20L / 55BZ40L / 55BZ35L / 55BZ30L / 55EZ20L / 50BZ30L / 50EZ20L / 43BZ30L / 43EZ20L

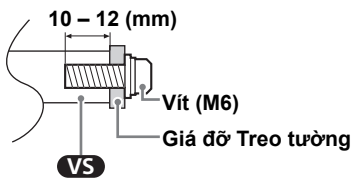

Tham khảo sơ đồ lỗ treo tường trong bảng bên dưới.

Tên sản phẩm	Sơ đồ lỗ treo tường
	a × b
FW-98BZ53L / 98BZ50L / 98BZ30L	600 × 400 mm
FW-85BZ40L / 85BZ35L / 85BZ30L	400 × 400 mm
FW-75BZ40L / 75BZ35L / 75BZ30L / 75EZ20L / 65BZ40L / 65BZ35L / 65BZ30L / 65EZ20L / 55BZ40L / 55BZ35L / 55BZ30L / 55EZ20L	300 × 300 mm
FW-50BZ30L / 50EZ20L / 43BZ30L / 43EZ20L	200 × 200 mm

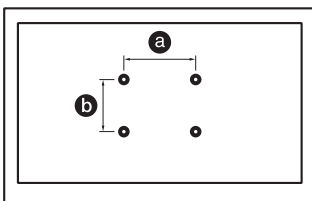

Đảm bảo cất giữ các vít chưa được sử dụng và bệ để bàn ở nơi an toàn cho đến khi sẵn sàng lắp bệ để bàn. Để vít tránh xa tầm tay của trẻ nhỏ.

## FW-98BZ53L / 98BZ50L / 98BZ30L

### Lắp Màn hình LCD lên tường từ thùng carton\*1

\*1 Chỉ dành cho một số khu vực/quốc gia/model.

## 1 Tháo vít khỏi phía sau Màn hình LCD.

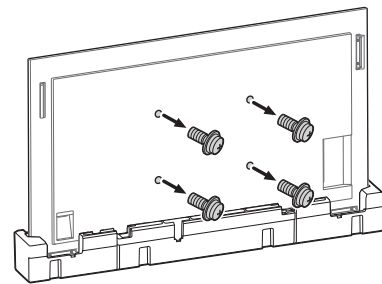

## 2 Dùng các vít (không được cung cấp) để gắn Giá đỡ Treo tường (không được cung cấp).

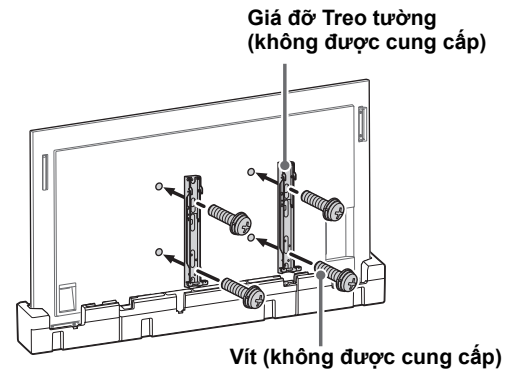

Khi bạn sử dụng tua vít điện, hãy cài đặt mô men siết ở mức xấp xỉ 1,5 N·m {15 kgf·cm}. Không nâng Giá đỡ Treo tường (không được cung cấp) khi chưa vặn chặt vít (mỗi bên trái/phải hai vít). Điều này có thể làm biến dạng Giá đỡ Treo tường hoặc kệ Màn hình LCD.

## Lắp Màn hình LCD lên tường từ bộ đế bàn\*1

\*1 Chỉ dành cho một số khu vực/quốc gia/model.

### 1 Tháo nắp bộ.

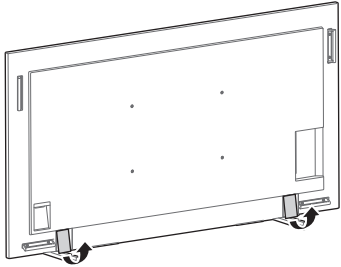

### 2 Tháo vít khỏi phía sau Màn hình LCD.

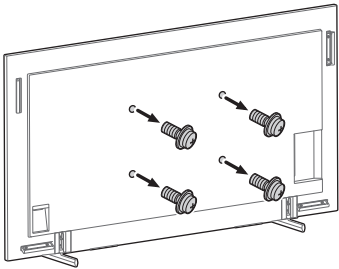

### 3 Dùng các vít (không được cung cấp) để gắn Giá đỡ Treo tường (không được cung cấp).

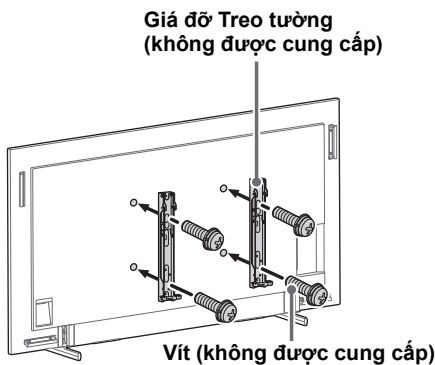

Khi bạn sử dụng tua vít điện, hãy cài đặt mô men siết ở mức xấp xỉ 1,5 N·m {15 kgf·cm}.  
Không nâng Giá đỡ Treo tường (không được cung cấp) khi chưa vặn chặt vít (mỗi bên trái/phải hai vít).  
Điều này có thể làm biến dạng Giá đỡ Treo tường hoặc kệ Màn hình LCD.

## 4 Tháo Bộ đế bàn ra khỏi Màn hình LCD.

Để tháo Bộ đế bàn ra khỏi Màn hình LCD, hãy tháo các vít .

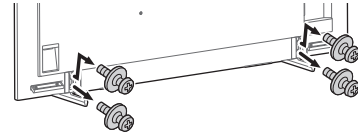

#### Lưu ý

- Cần thận khi nâng Màn hình LCD vì trong quá trình tháo, Bộ đế bàn có thể bị lật và gây thương tích.
- Cần thận khi tháo Bộ đế bàn khỏi Màn hình LCD để không bị rơi và gây hư hỏng bề mặt đặt Màn hình LCD.

FW-85BZ40L / 85BZ35L / 85BZ30L / 75BZ40L / 75BZ35L / 75BZ30L / 75EZ20L / 65BZ40L / 65BZ35L / 65BZ30L / 65EZ20L / 55BZ40L / 55BZ35L / 55BZ30L / 55EZ20L / 50BZ30L / 50EZ20L / 43BZ30L / 43EZ20L

## Lắp Màn hình LCD lên tường từ thùng carton\*1

\*1 Chỉ dành cho một số khu vực/quốc gia/model.

### 1 Tháo vít khỏi phía sau Màn hình LCD.

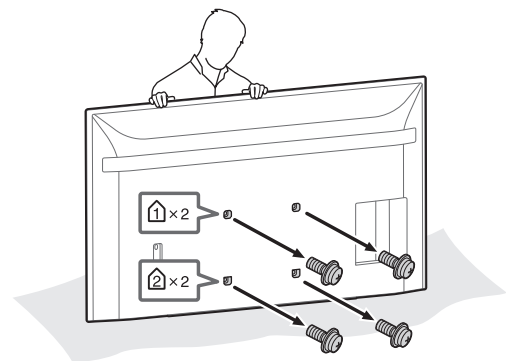

## 2 Gắn phụ kiện treo tường (được cung cấp kèm theo Màn hình LCD) vào mặt sau Màn hình LCD (gắn song song với tường).

Được cung cấp kèm theo Màn hình LCD

**VS** Phụ kiện treo tường (4)

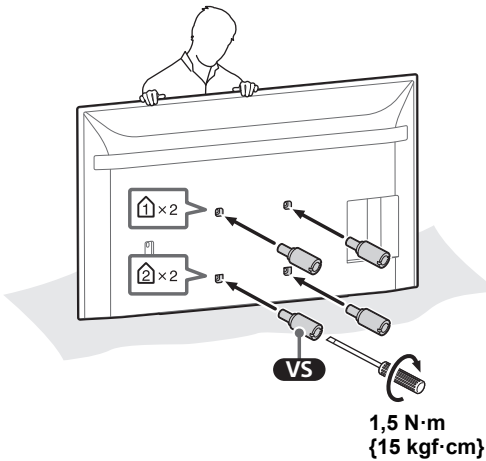
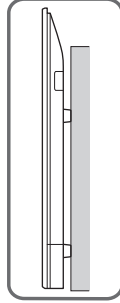

### Lưu ý

- Lưu ý siết chặt phụ kiện treo tường khi gắn với Màn hình LCD. Chỉ sử dụng tuốc nơ vít có đầu dẹt để lắp phụ kiện treo tường. Dùng dụng cụ khác có thể dẫn đến siết phụ kiện treo tường quá mạnh và làm hỏng Màn hình LCD.

## 3 Dùng các vít (không được cung cấp) để gắn Giá đỡ Treo tường (không được cung cấp) (không được cung cấp).

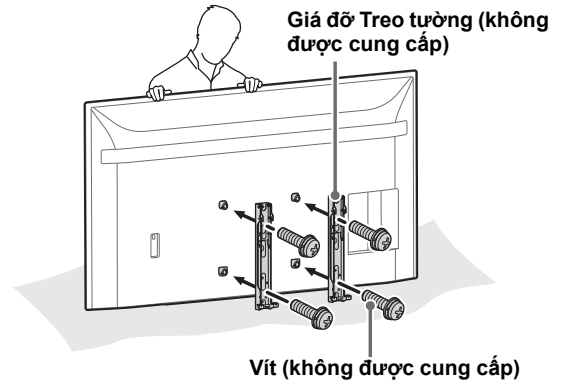

Khi bạn sử dụng tua vít điện, hãy cài đặt mô men siết ở mức xấp xỉ 1,5 N·m {15 kgf·cm}. Không nâng Giá đỡ Treo tường (không đượ cung cấp) khi chưa vặn chặt vít (mỗi bên trái/phải hai vít). Điều này có thể làm biến dạng Giá đỡ Treo tường hoặc kệ Màn hình LCD.

## Lắp Màn hình LCD lên tường từ bộ đế bàn\*1

\*1 Chỉ dành cho một số khu vực/quốc gia/model.

## 1 Tháo vít khỏi phía sau Màn hình LCD.

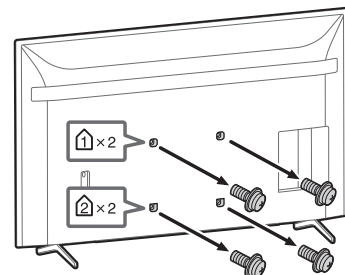

## 2 Gắn phụ kiện treo tường (được cung cấp kèm theo Màn hình LCD) vào mặt sau Màn hình LCD (gắn song song với tường).

Được cung cấp kèm theo Màn hình LCD

**VS** Phụ kiện treo tường (4)

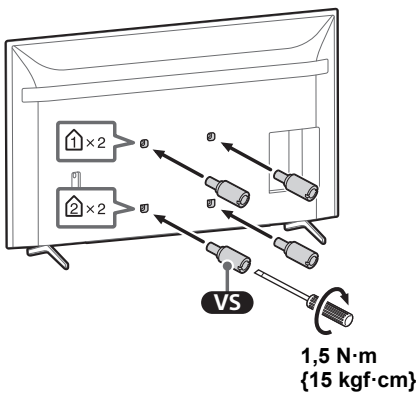
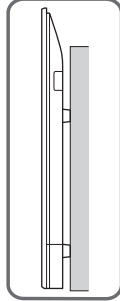

### Lưu ý

- Lưu ý siết chặt phụ kiện treo tường khi gắn với Màn hình LCD. Chỉ sử dụng tuốc nơ vít có đầu dẹt để lắp phụ kiện treo tường. Dùng dụng cụ khác có thể dẫn đến siết phụ kiện treo tường quá mạnh và làm hỏng Màn hình LCD.

## 3 Dùng các vít (không được cung cấp) để gắn Giá đỡ Treo tường (không được cung cấp)

Giá đỡ Treo tường (không được cung cấp)

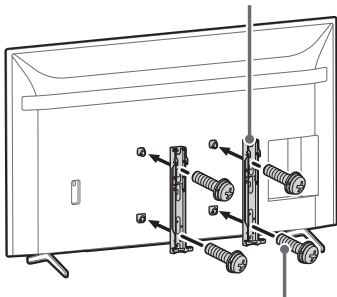

Vít (không được cung cấp)

Khi bạn sử dụng tua vít điện, hãy cài đặt mô men siết ở mức xấp xỉ 1,5 N·m {15 kgf·cm}. Không nâng Giá đỡ Treo tường (không được cung cấp) khi chưa vặn chặt vít (mỗi bên trái/phải hai vít). Điều này có thể làm biến dạng Giá đỡ Treo tường hoặc kệ Màn hình LCD.

## 4 Tháo Bộ đế bàn ra khỏi Màn hình LCD.

- 1 Tháo từng bên của Bộ đế bàn. Giữ Bộ đế bàn chắc chắn bằng cả hai tay trong khi người còn lại nâng Màn hình LCD lên.

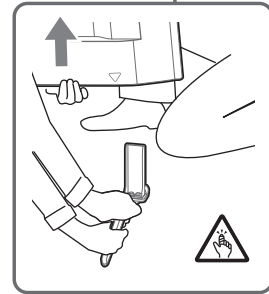
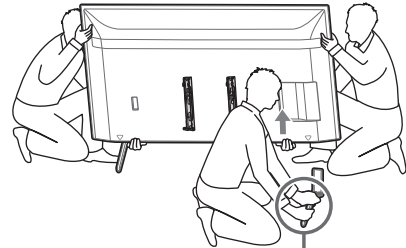

- 2 Thực hiện lại bước trước và tháo một bên của Bộ đế bàn.

### Lưu ý

- Cần ba người trở lên để tháo Bộ đế bàn.
- Cần thận không dùng lực quá mạnh khi tháo Bộ đế bàn khỏi Màn hình LCD vì có thể khiến Màn hình LCD bị rơi, gây thương tích hoặc hư hỏng đối với Màn hình LCD.
- Cần thận khi thao tác với Bộ đế bàn để tránh làm hư hỏng Màn hình LCD.
- Cần thận khi nâng Màn hình LCD vì trong quá trình tháo, Bộ đế bàn có thể bị lật và gây thương tích.
- Cần thận khi tháo Bộ đế bàn khỏi Màn hình LCD để không bị rơi và gây hư hỏng bề mặt đặt Màn hình LCD.

# Kiểu đọc

Độ dài của vít dùng cho Giá đỡ Treo tường thay đổi tùy theo độ dày của Giá đỡ Treo tường. Tham khảo hình minh họa bên dưới.

## FW-98BZ53L / 98BZ50L / 98BZ30L

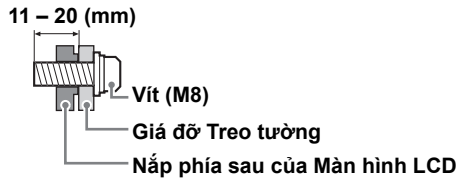

## FW-85BZ40L / 85BZ35L / 85BZ30L / 75BZ40L / 75BZ35L / 75BZ30L / 75EZ20L / 65BZ40L / 65BZ35L / 65BZ30L / 65EZ20L / 55BZ40L / 55BZ35L / 55BZ30L / 55EZ20L / 50BZ30L / 50EZ20L / 43BZ30L / 43EZ20L

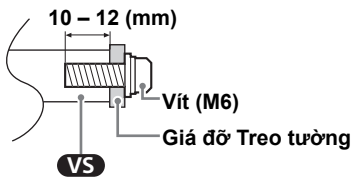

Tham khảo sơ đồ lỗ treo tường trong bảng bên dưới.

Tên sản phẩm	Sơ đồ lỗ treo tường
	a × b
FW-98BZ53L / 98BZ50L / 98BZ30L	600 × 400 mm
FW-85BZ40L / 85BZ35L / 85BZ30L	400 × 400 mm
FW-75BZ40L / 75BZ35L / 75BZ30L / 75EZ20L / 65BZ40L / 65BZ35L / 65BZ30L / 65EZ20L / 55BZ40L / 55BZ35L / 55BZ30L / 55EZ20L	300 × 300 mm
FW-50BZ30L / 50EZ20L / 43BZ30L / 43EZ20L	200 × 200 mm

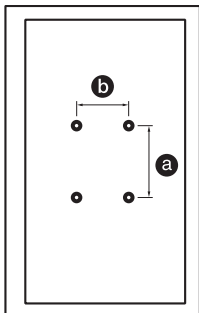

Đảm bảo cất giữ các vít chưa được sử dụng và bệ để bàn ở nơi an toàn cho đến khi sẵn sàng lắp bệ để bàn. Để vít tránh xa tầm tay của trẻ nhỏ.

## FW-98BZ53L / 98BZ50L / 98BZ30L

### Lắp Màn hình LCD lên tường từ thùng carton\*1

\*1 Chỉ dành cho một số khu vực/quốc gia/model.

## 1 Tháo vít khỏi phía sau Màn hình LCD.

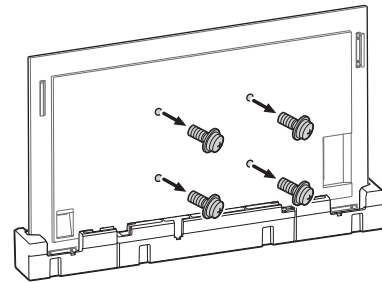

## 2 Dùng các vít (không được cung cấp) để gắn Giá đỡ Treo tường (không được cung cấp).

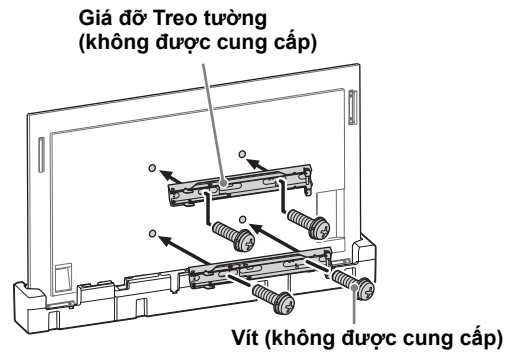

Khi bạn sử dụng tua vít điện, hãy cài đặt mô men siết ở mức xấp xỉ 1,5 N·m {15 kgf·cm}. Không nâng Giá đỡ Treo tường (không được cung cấp) khi chưa vặn chặt vít (mỗi bên trái/phải hai vít). Điều này có thể làm biến dạng Giá đỡ Treo tường hoặc kệ Màn hình LCD.



## Lắp Màn hình LCD lên tường từ bộ để bàn\*1

\*1 Chỉ dành cho một số khu vực/quốc gia/model.

### 1 Tháo nắp bộ.

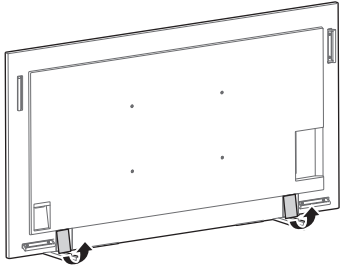

### 2 Tháo vít khỏi phía sau Màn hình LCD.

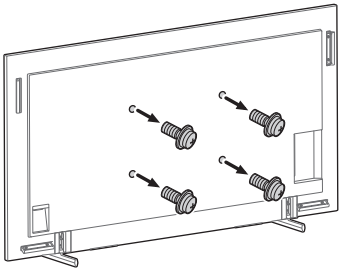

### 3 Dùng các vít (không được cung cấp) để gắn Giá đỡ Treo tường (không được cung cấp).

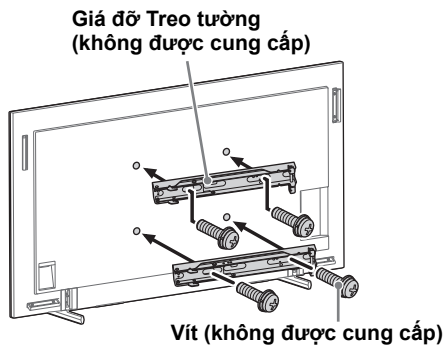

Khi bạn sử dụng tua vít điện, hãy cài đặt mô men siết ở mức xấp xỉ 1,5 N·m {15 kgf·cm}.  
Không nâng Giá đỡ Treo tường (không được cung cấp) khi chưa vặn chặt vít (mỗi bên trái/phải hai vít).  
Điều này có thể làm biến dạng Giá đỡ Treo tường hoặc kệ Màn hình LCD.

## 4 Tháo Bộ để bàn ra khỏi Màn hình LCD.

Để tháo Bộ để bàn ra khỏi Màn hình LCD, hãy tháo các vít .

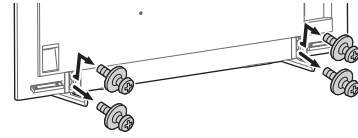

#### Lưu ý

- Cần thận khi nâng Màn hình LCD vì trong quá trình tháo, Bộ để bàn có thể bị lật và gây thương tích.
- Cần thận khi tháo Bộ để bàn khỏi Màn hình LCD để không bị rơi và gây hư hỏng bề mặt đặt Màn hình LCD.

FW-85BZ40L / 85BZ35L / 85BZ30L / 75BZ40L / 75BZ35L / 75BZ30L / 75EZ20L / 65BZ40L / 65BZ35L / 65BZ30L / 65EZ20L / 55BZ40L / 55BZ35L / 55BZ30L / 55EZ20L / 50BZ30L / 50EZ20L / 43BZ30L / 43EZ20L

## Lắp Màn hình LCD lên tường từ thùng carton\*1

\*1 Chỉ dành cho một số khu vực/quốc gia/model.

### 1 Tháo vít khỏi phía sau Màn hình LCD.

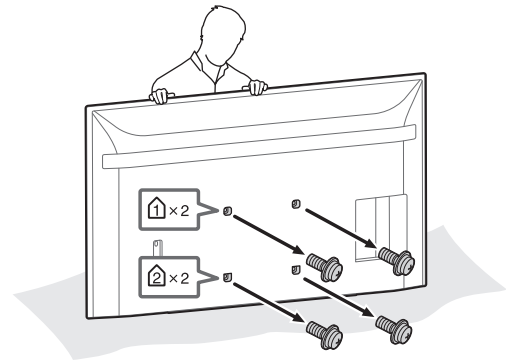

## 2 Gắn phụ kiện treo tường (được cung cấp kèm theo Màn hình LCD) vào mặt sau Màn hình LCD (gắn song song với tường).

Được cung cấp kèm theo Màn hình LCD

**VS** Phụ kiện treo tường (4)

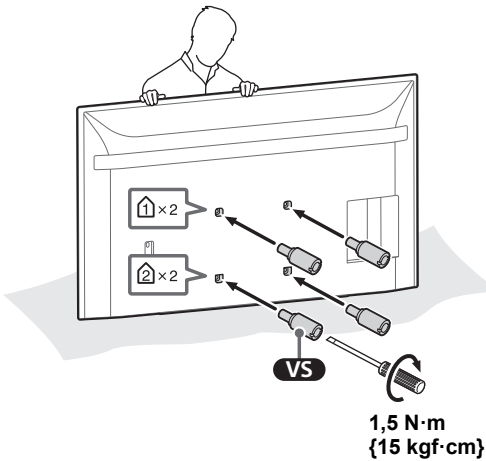
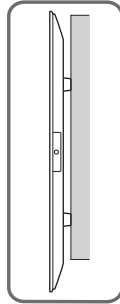
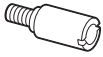

### Lưu ý

- Lưu ý siết chặt phụ kiện treo tường khi gắn với Màn hình LCD. Chỉ sử dụng tua vít có đầu dẹt để lắp phụ kiện treo tường. Dùng dụng cụ khác có thể dẫn đến siết phụ kiện treo tường quá mạnh và làm hỏng Màn hình LCD.

## 3 Dùng các vít (không được cung cấp) để gắn Giá đỡ Treo tường (không được cung cấp).

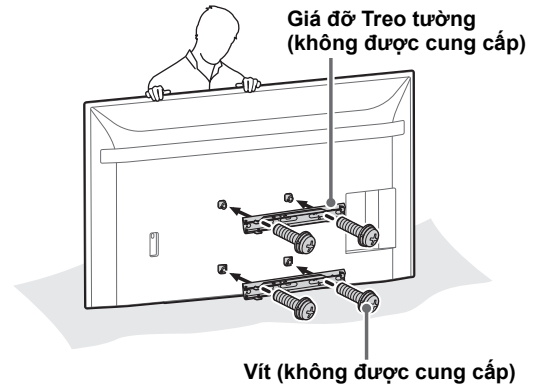

Khi bạn sử dụng tua vít điện, hãy cài đặt mô men siết ở mức xấp xỉ 1,5 N·m {15 kgf·cm}. Không nâng Giá đỡ Treo tường (không được cung cấp) khi chưa vặn chặt vít (mỗi bên trái/phải hai vít). Điều này có thể làm biến dạng Giá đỡ Treo tường hoặc kệ Màn hình LCD.

## Lắp Màn hình LCD lên tường từ bộ đế bàn\*1

\*1 Chỉ dành cho một số khu vực/quốc gia/model.

## 1 Tháo vít khỏi phía sau Màn hình LCD.

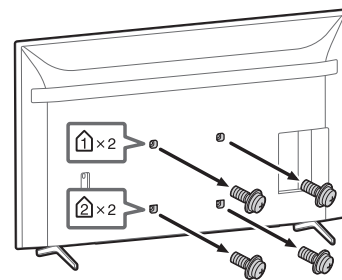

## 2 Gắn phụ kiện treo tường (được cung cấp kèm theo Màn hình LCD) vào mặt sau Màn hình LCD (gắn song song với tường).

Được cung cấp kèm theo Màn hình LCD

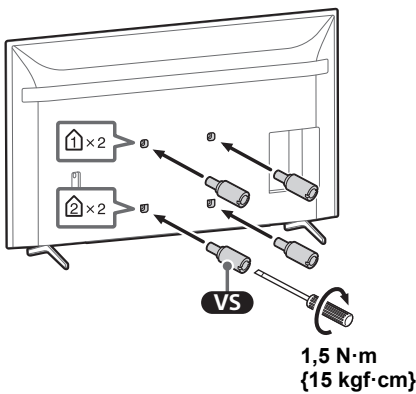
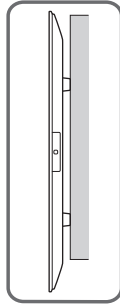

### Lưu ý

- Lưu ý siết chặt phụ kiện treo tường khi gắn với Màn hình LCD. Chỉ sử dụng tuốc nơ vít có đầu dẹt để lắp phụ kiện treo tường. Dùng dụng cụ khác có thể dẫn đến siết phụ kiện treo tường quá mạnh và làm hỏng Màn hình LCD.

## 3 Dùng các vít (không được cung cấp) để gắn Giá đỡ Treo tường (không được cung cấp).

Giá đỡ Treo tường (không được cung cấp)

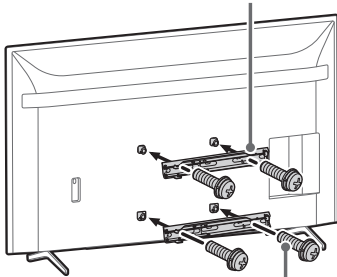

Vít (không được cung cấp)

Khi bạn sử dụng tua vít điện, hãy cài đặt mô men siết ở mức xấp xỉ 1,5 N·m {15 kgf·cm}. Không nâng Giá đỡ Treo tường (không được cung cấp) khi chưa vặn chặt vít (mỗi bên trái/phải hai vít). Điều này có thể làm biến dạng Giá đỡ Treo tường hoặc kệ Màn hình LCD.

## 4 Tháo Bộ đế bàn ra khỏi Màn hình LCD.

- 1 Tháo từng bên của Bộ đế bàn. Giữ Bộ đế bàn chắc chắn bằng cả hai tay trong khi người còn lại nâng Màn hình LCD lên.

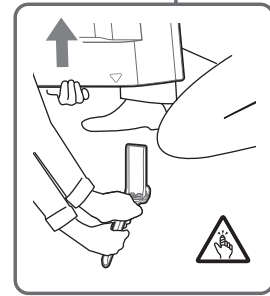
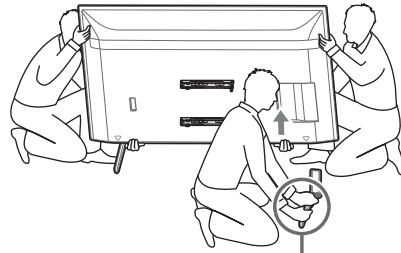

- 2 Thực hiện lại bước trước và tháo một bên của Bộ đế bàn.

### Lưu ý

- Cần ba người trở lên để tháo Bộ đế bàn.
- Cần thận không dùng lực quá mạnh khi tháo Bộ đế bàn khỏi Màn hình LCD vì có thể khiến Màn hình LCD bị rơi, gây thương tích hoặc hư hỏng đối với Màn hình LCD.
- Cần thận khi thao tác với Bộ đế bàn để tránh làm hư hỏng Màn hình LCD.
- Cần thận khi nâng Màn hình LCD vì trong quá trình tháo, Bộ đế bàn có thể bị lật và gây thương tích.
- Cần thận khi tháo Bộ đế bàn khỏi Màn hình LCD để không bị rơi và gây hư hỏng bề mặt đặt Màn hình LCD.

## สำหรับลูกค้า

การติดตั้งผลิตภัณฑ์ต้องอาศัยความชำนาญ เป็นพิเศษ โปรดติดต่อตัวแทนจำหน่ายของ Sony หรือตัวแทนที่ได้รับการรับรองเพื่อทำการติดตั้ง โดยคำนึงถึงเรื่องความปลอดภัยเป็นพิเศษระหว่างทำการติดตั้ง Sony ไม่รับผิดชอบต่อความเสียหายหรือการบาดเจ็บใดๆ ที่มีสาเหตุจากการใช้งานไม่ถูกต้อง การติดตั้งไม่ถูกต้อง หรือการติดตั้งกับผลิตภัณฑ์อื่นๆ นอกเหนือจากที่ระบุไว้ โดยไม่กระทบต่อสิทธิทางกฎหมายใดๆ (ถ้ามี)

## คำเตือน

หากไม่ปฏิบัติตามการป้องกันล่วงหน้าเพื่อความปลอดภัยหรือใช้งานผลิตภัณฑ์ไม่ถูกต้อง อาจทำให้ได้รับบาดเจ็บสาหัสหรือเกิดไฟไหม้ได้

คู่มือการใช้งานนี้แสดงวิธีการใช้งานผลิตภัณฑ์อย่างถูกต้อง รวมทั้งข้อปฏิบัติที่สำคัญ เพื่อป้องกันไม่ให้เกิดอุบัติเหตุ ท่านควรอ่านและทำความเข้าใจคู่มืออย่างถี่ถ้วน พร้อมทั้งปฏิบัติตามคำแนะนำทุกข้อในคู่มือเล่มนี้ การละเลยไม่ปฏิบัติตามอาจส่งผลให้เกิดการบาดเจ็บสาหัสหรือทรัพย์สินเสียหาย และอาจทำให้การรับประกันเป็นโมฆะได้ พร้อมทั้งเก็บหนังสือคู่มือฉบับนี้ไว้ใช้อ้างอิงในอนาคต

### สำหรับตัวแทนจำหน่าย Sony

การติดตั้งผลิตภัณฑ์ต้องอาศัยความชำนาญ เป็นพิเศษ โปรดแน่ใจว่าได้อ่านคู่มืออย่างละเอียดถี่ถ้วนเพื่อการปฏิบัติงานติดตั้งอย่างปลอดภัย Sony ไม่รับผิดชอบต่อความเสียหายหรือการบาดเจ็บใดๆ อันเกิดจากการใช้งานหรือการติดตั้งที่ไม่ถูกต้อง โปรดมอบหนังสือคู่มือวิธีใช้แก่ลูกค้าภายหลังการติดตั้ง

## ว่าด้วยความปลอดภัย

ผลิตภัณฑ์ของ Sony ได้รับการออกแบบโดยคำนึงถึงความปลอดภัย อย่างไรก็ตามในกรณีที่ใช้งานผลิตภัณฑ์อย่างไม่ถูกต้อง อาจทำให้เกิดการบาดเจ็บสาหัสจากไฟไหม้ ไฟดูด ผลิตภัณฑ์ลัมใส่ หรือผลิตภัณฑ์ตกกระแทกพื้น โปรดศึกษาข้อปฏิบัติเพื่อความปลอดภัยเพื่อป้องกันอุบัติเหตุตามที่ระบุข้างต้น

## ข้อควรระวัง

### ผลิตภัณฑ์ที่กำหนด

ผลิตภัณฑ์ต่อไปนี้อาจมีการเปลี่ยนแปลงโดยไม่ต้องแจ้งให้ทราบล่วงหน้า อาจหมดจากคลังสินค้า หรืออาจหยุดการผลิต ผลิตภัณฑ์บางรุ่นอาจไม่มีจำหน่ายในบางพื้นที่

จอ LCD	FW-98BZ53L
	FW-98BZ50L
	FW-98BZ30L
	FW-85BZ40L
	FW-85BZ35L
	FW-85BZ30L
	FW-75BZ40L
	FW-75BZ35L
	FW-75BZ30L
	FW-75EZ20L
	FW-65BZ40L
	FW-65BZ35L
	FW-65BZ30L
	FW-65EZ20L
	FW-55BZ40L
	FW-55BZ35L
	FW-55BZ30L
	FW-55EZ20L
	FW-50BZ30L
	FW-50EZ20L
FW-43BZ30L	
FW-43EZ20L	

## คำเตือน

หากไม่ปฏิบัติตามการป้องกันล่วงหน้าต่อไปนี้อาจทำให้เกิดการบาดเจ็บสาหัสหรือเสียชีวิตจากเหตุเพลิงไหม้, ไฟดูด, ผลกระทบที่อาจพลิกคว่ำ หรือผลิตภัณฑ์อาจตกหล่นได้

โปรดศึกษาข้อมูลความปลอดภัยที่อธิบายไว้ในคู่มือการใช้งานอย่างละเอียด

## เว้นระยะห่างรอบ ๆ จอ LCD ให้เหมาะสม

ภาพประกอบต่อไปนี้แสดงการเว้นระยะพื้นที่ว่างรอบ ๆ จอ LCD ที่เหมาะสม

โปรดแน่ใจว่าได้ติดตั้งจอ LCD ในทิศทางที่แสดงอยู่ในภาพประกอบต่อไปนี้

## แนวนอน

หน่วย: มม.

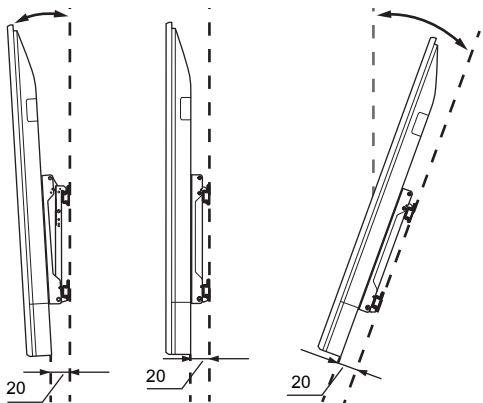
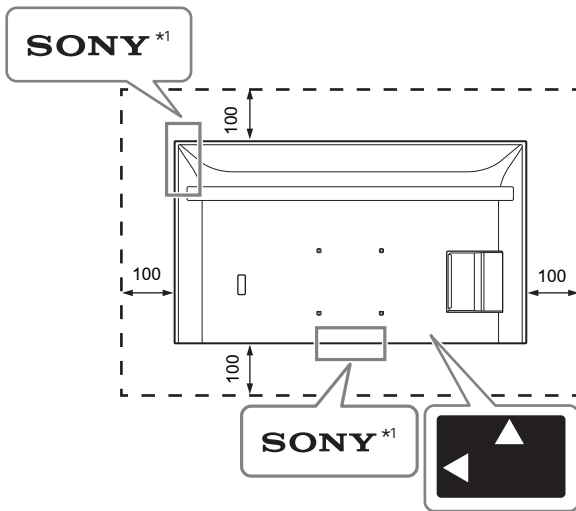

## แนวตั้ง

หน่วย: มม.

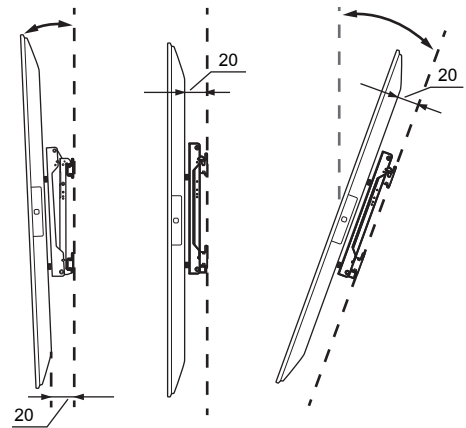
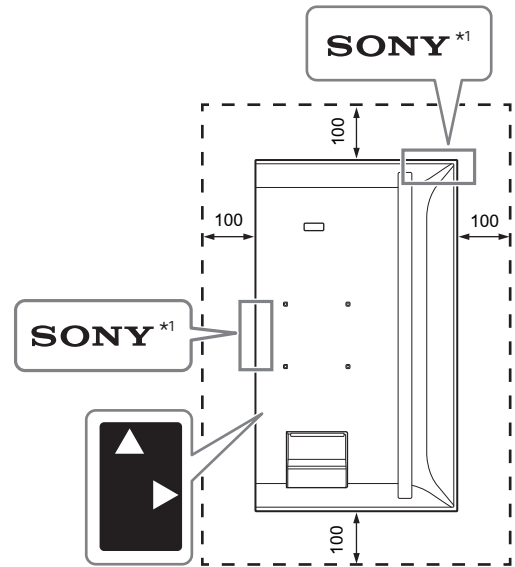

\*1 สำหรับบางภูมิภาค/ประเทศ/รุ่นเท่านั้น



## อย่าปิดกั้นช่องระบายอากาศของจอ LCD

หากท่านปิดกั้นช่องระบายอากาศด้วยเทปกาหรือวัสดุอื่นๆ ความร้อนจะสะสมอยู่ภายในจอ LCD และอาจทำให้เกิดเพลิงไหม้ได้

## อื่นๆ

- หากท่านใช้เทปกาหรือวัสดุอื่นๆ ปิด LED และบริเวณโดยรอบ จะทำให้ไม่สามารถตรวจจับสนามของจอ LCD ได้ และรีโมทคอนโทรลอาจไม่ทำงาน
- เมื่อต้องถือหรือเคลื่อนย้ายจอ LCD ให้ถือในทิศทางแนวนอนและระวังอย่าให้ตกหล่นเมื่อทำการติดตั้ง อย่าให้ตกหล่นเมื่อทำการติดตั้งอย่างจับจอ LCD แรงเกินไป มิฉะนั้นอาจทำให้เสียรูปได้

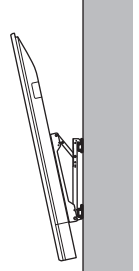
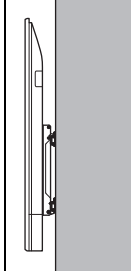
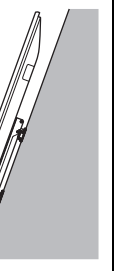
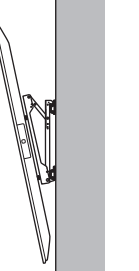
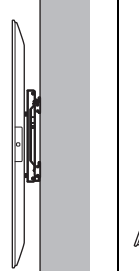
# รูปแบบการติดตั้ง

ชื่อรุ่น	แนวนอน				แนวตั้ง			
								
	~-20°	~-15°	0°	~+20°	~-20°	~-15°	0°	~+20°
FW-98BZ53L / 98BZ50L / 98BZ30L	-	✓	✓	✓	-	✓	✓	✓
FW-85BZ40L / 85BZ35L / 85BZ30L	✓	✓	✓	✓	-	✓	✓	✓
FW-75BZ40L / 75BZ35L / 75BZ30L	✓	✓	✓	✓	-	✓*3	✓*2	✓*1
FW-75EZ20L	✓	✓	✓	✓	-	✓	✓	✓*1
FW-65BZ40L / 65BZ35L / 65BZ30L	✓	✓	✓	✓	-	✓*2	✓*2	✓*2
FW-65EZ20L	✓	✓	✓	✓	-	✓	✓	✓
FW-55BZ40L / 55BZ35L / 55BZ30L	✓	✓	✓	✓*1	-	✓*3	✓*4	✓*2
FW-55EZ20L	✓	✓	✓	✓	-	✓	✓	✓
FW-50BZ30L	✓	✓	✓*5	✓*2	✓	✓	✓	✓
FW-50EZ20L	✓	✓	✓	✓	✓	✓	✓	✓
FW-43BZ30L	✓*1	✓*1	✓*5	✓*3	✓	✓	✓*2	✓*4
FW-43EZ20L	✓*2	✓*2	✓	✓	✓*3	✓*3	✓*3	✓*3

\*1 อุณหภูมิการทำงาน: 39 °C และต่ำกว่า

\*2 อุณหภูมิการทำงาน: 38 °C และต่ำกว่า

\*3 อุณหภูมิการทำงาน: 37 °C และต่ำกว่า

\*4 อุณหภูมิการทำงาน: 36 °C และต่ำกว่า

\*5 อุณหภูมิการทำงาน: 38 °C และต่ำกว่านั้น หรือเหลือระยะห่าง 300 มม. ที่ด้านบนของจอ LCD

# แหวนอน

ความยาวของสกรูสำหรับอุปกรณ์ยึดติดผนังย่อมแตกต่างกันไปขึ้นอยู่กับความหนาของอุปกรณ์ยึดติดผนัง โปรดดูภาพประกอบด้านล่าง

## FW-98BZ53L / 98BZ50L / 98BZ30L

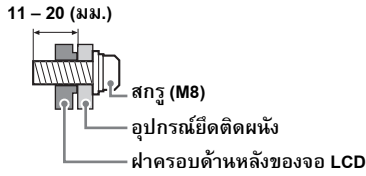

## FW-85BZ40L / 85BZ35L / 85BZ30L / 75BZ40L / 75BZ35L / 75BZ30L / 75EZ20L / 65BZ40L / 65BZ35L / 65BZ30L / 65EZ20L / 55BZ40L / 55BZ35L / 55BZ30L / 55EZ20L / 50BZ30L / 50EZ20L / 43BZ30L / 43EZ20L

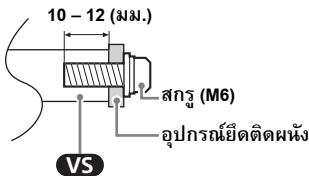

โปรดดูตารางแสดงรูปแบบรูสำหรับยึดติดผนัง

ชื่อรุ่น	รูปแบบรูสำหรับยึดติดผนัง a × b
FW-98BZ53L / 98BZ50L / 98BZ30L	600 × 400 มม.
FW-85BZ40L / 85BZ35L / 85BZ30L	400 × 400 มม.
FW-75BZ40L / 75BZ35L / 75BZ30L / 75EZ20L / 65BZ40L / 65BZ35L / 65BZ30L / 65EZ20L / 55BZ40L / 55BZ35L / 55BZ30L / 55EZ20L	300 × 300 มม.
FW-50BZ30L / 50EZ20L / 43BZ30L / 43EZ20L	200 × 200 มม.

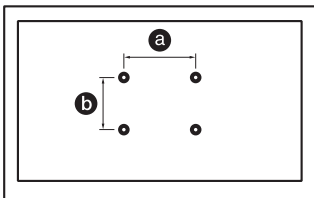

โปรดแน่ใจว่าได้เก็บสกรูและแป้นรองแบบตั้งโต๊ะที่ไม่ได้ใช้งานไว้อย่างปลอดภัยจนกว่าคุณพร้อมติดตั้งแป้นรองแบบตั้งโต๊ะนั้น เก็บสกรูให้ห่างจากเด็กเล็ก

## FW-98BZ53L / 98BZ50L / 98BZ30L

### การติดตั้งจอ LCD จากกล่องเข้ากับผนัง\*1

\*1 สำหรับบางภูมิภาค/ประเทศ/รุ่นเท่านั้น

#### 1 ถอดสกรูออกจากด้านหลังของจอ LCD

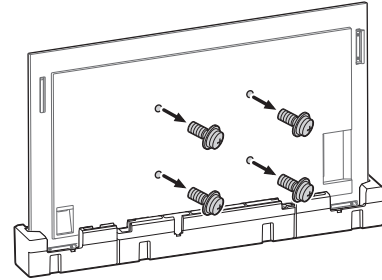

#### 2 ติดอุปกรณ์ยึดติดผนัง (ไม่ให้มาด้วย) ด้วยสกรู (ไม่ให้มาด้วย)

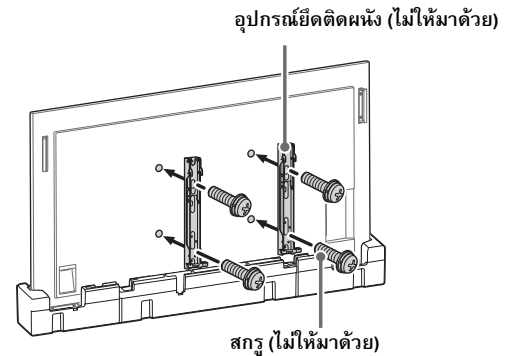

หากใช้ไขควงไฟฟ้า ให้ตั้งค่าแรงทอร์กไว้ที่ประมาณ 1.5 N·m {15 kgf·cm}

ห้ามยกอุปกรณ์ยึดติดผนัง (ไม่ได้นำมาด้วย) ขึ้นก่อนที่จะยึดสกรู (สกรูซ้าย/ขวาด้านละสองตัว) ให้แน่นหนา เพราะอาจทำให้อุปกรณ์ยึดติดผนังหรือตัวจอ LCD ผิดรูปได้

## การติดตั้งจอ LCD จากแป้นรองแบบตั้งโต๊ะเข้ากับผนัง\*1

\*1 สำหรับบางภูมิภาค/ประเทศ/รุ่นเท่านั้น

### 1 ถอดฝาครอบแป้นรองออก

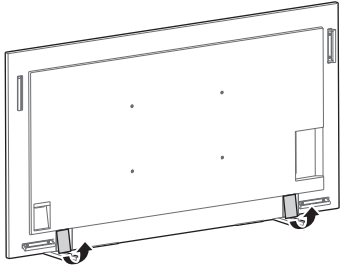

### 2 ถอดสกรูออกจากด้านหลังของจอ LCD

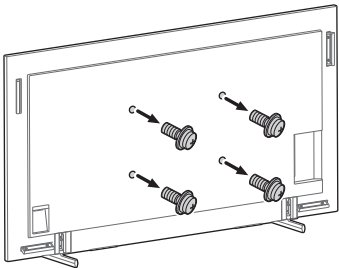

### 3 ติดอุปกรณ์ยึดติดผนัง (ไม่ให้มาด้วย) ด้วยสกรู (ไม่ให้มาด้วย)

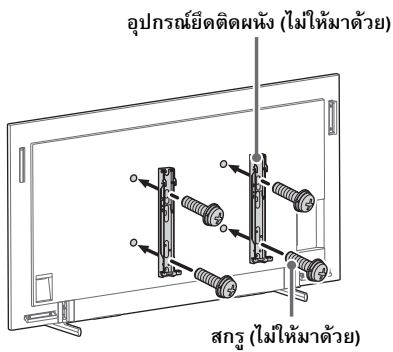

หากใช้ไขควงไฟฟ้า ให้ตั้งค่าแรงทอร์กไว้ที่ประมาณ 1.5 N·m  
{15 kgf·cm}

ห้ามยกอุปกรณ์ยึดติดผนัง (ไม่ได้ให้มาด้วย) ขึ้นก่อนที่จะยึดสกรู  
(สกรูซ้าย/ขวาด้านละสองตัว) ให้แน่นหนา  
เพราะอาจทำให้อุปกรณ์ยึดติดผนังหรือตัวจอ LCD ผิดรูปได้

## 4 ถอดแป้นรองแบบตั้งโต๊ะออกจากจอ LCD

หากต้องการถอดแป้นรองแบบตั้งโต๊ะออกจากจอ LCD  
โปรดถอดสกรู  ออก

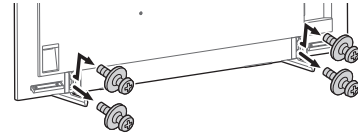

#### หมายเหตุ

- โปรดระมัดระวังขณะยกจอ LCD เนื่องจากขณะถอดแป้นรองแบบตั้งโต๊ะออก แป้นรองอาจตกและเป็นเหตุให้เกิดการบาดเจ็บได้
- โปรดถอดแป้นรองแบบตั้งโต๊ะออกจากจอ LCD อย่างระมัดระวังเพื่อป้องกันมิให้เครื่องตกและทำให้พื้นผิวที่รองรับจอ LCD ได้รับความเสียหาย

FW-85BZ40L / 85BZ35L / 85BZ30L / 75BZ40L / 75BZ35L /  
75BZ30L / 75EZ20L / 65BZ40L / 65BZ35L / 65BZ30L / 65EZ20L /  
55BZ40L / 55BZ35L / 55BZ30L / 55EZ20L / 50BZ30L / 50EZ20L /  
43BZ30L / 43EZ20L

## การติดตั้งจอ LCD จากกล่องเข้ากับผนัง\*1

\*1 สำหรับบางภูมิภาค/ประเทศ/รุ่นเท่านั้น

### 1 ถอดสกรูออกจากด้านหลังของจอ LCD

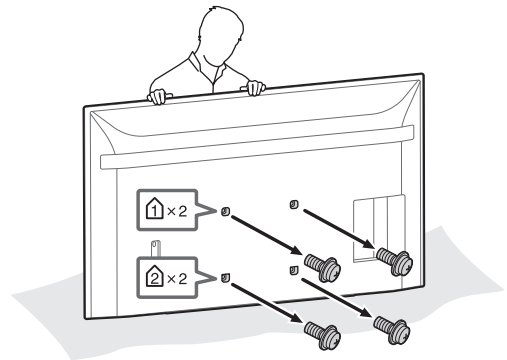



## 2 ติดตั้งส่วนยึดติดผนัง (ให้มาด้วยกับจอ LCD) เข้ากับด้านหลังของจอ LCD (เพื่อให้ขนานกับผนัง)

ให้มาด้วยกับจอ LCD

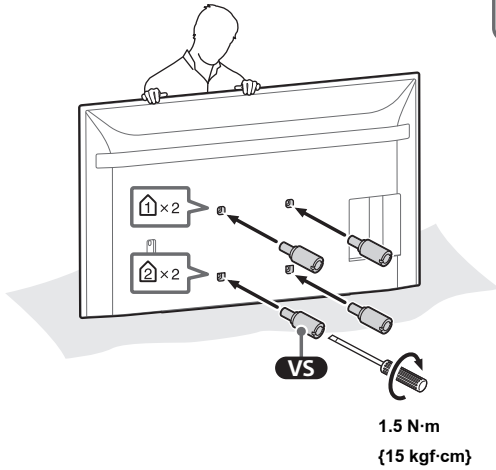
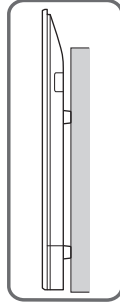

### หมายเหตุ

- โปรดแน่ใจว่าได้ขันส่วนยึดติดผนังให้แน่นหนาแล้วในขณะที่ติดตั้งเข้ากับจอ LCD ใช้เฉพาะไขควงปากแบนเท่านั้นในการติดตั้งส่วนยึดติดผนัง หากใช้เครื่องมืออื่นอาจขันส่วนยึดติดผนังแน่นเกินไปจนทำให้จอ LCD เสียหายได้

## 3 ติดอุปกรณ์ยึดติดผนัง (ไม่ให้มาด้วย) ด้วยสกรู (ไม่ให้มาด้วย)

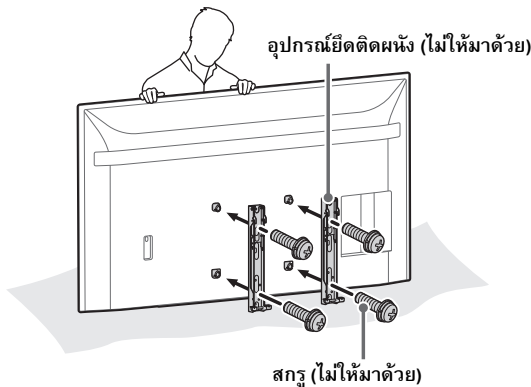

หากใช้ไขควงไฟฟ้า ให้ตั้งค่าแรงทอร์กไว้ที่ประมาณ 1.5 N·m {15 kgf·cm}

ห้ามยกอุปกรณ์ยึดติดผนัง (ไม่ให้มาด้วย) ขึ้นก่อนที่จะยึดสกรู (สกรูซ้าย/ขวาด้านละสองตัว) ให้แน่นหนา เพราะอาจทำให้อุปกรณ์ยึดติดผนังหรือตัวจอ LCD ผิดรูปได้

## การติดตั้งจอ LCD จากแป้นรองแบบตั้งโต๊ะเข้ากับผนัง\*1

\*1 สำหรับบางภูมิภาค/ประเทศ/รุ่นเท่านั้น

### 1 ถอดสกรูออกจากด้านหลังของจอ LCD

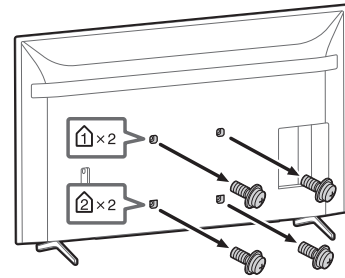

### 2 ติดตั้งส่วนยึดติดผนัง (ให้มาด้วยกับจอ LCD) เข้ากับด้านหลังของจอ LCD (เพื่อให้ขนานกับผนัง)

ให้มาด้วยกับจอ LCD

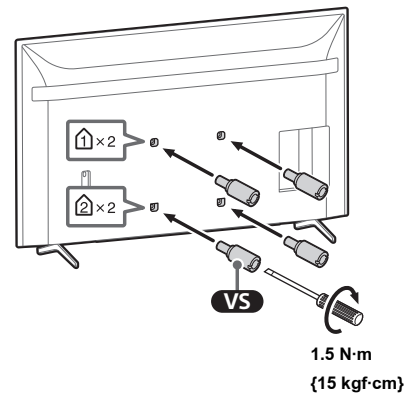
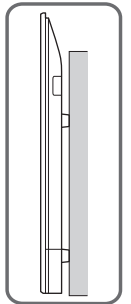

### หมายเหตุ

- โปรดแน่ใจว่าได้ขันส่วนยึดติดผนังให้แน่นหนาแล้วในขณะที่ติดตั้งเข้ากับจอ LCD ใช้เฉพาะไขควงปากแบนเท่านั้นในการติดตั้งส่วนยึดติดผนัง หากใช้เครื่องมืออื่นอาจขันส่วนยึดติดผนังแน่นเกินไปจนทำให้จอ LCD เสียหายได้

## 3 ติดอุปกรณ์ยึดติดผนัง (ไม่ให้มาด้วย) ด้วยสกรู (ไม่ให้มาด้วย)

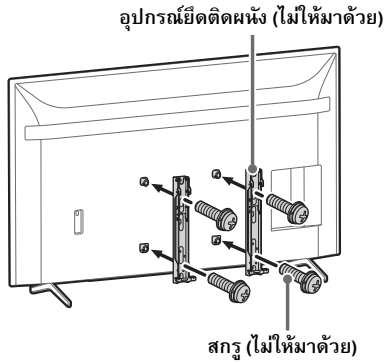

หากใช้ไขควงไฟฟ้า ให้ตั้งค่าแรงทอร์กไว้ที่ประมาณ 1.5 N·m {15 kgf·cm}

ห้ามยกอุปกรณ์ยึดติดผนัง (ไม่ได้ให้มาด้วย) ขึ้นก่อนที่จะยึดสกรู (สกรูซ้าย/ขวาด้านละสองตัว) ให้แน่นหนา เพราะอาจทำให้อุปกรณ์ยึดติดผนังหรือตัวจอ LCD ฝิดรูปได้

## 4 ถอดแป้นรองแบบตั้งโต๊ะออกจากจอ LCD

- 1 ถอดแป้นรองแบบตั้งโต๊ะออกทีละข้าง จับแป้นรองแบบตั้งโต๊ะให้แน่นด้วยมือทั้งสองข้างพร้อมให้อีกคนหนึ่งยกจอ LCD ขึ้น

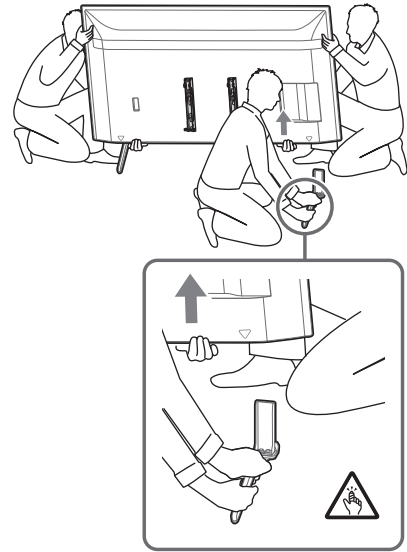

- 2 ทำขั้นตอนข้างต้นซ้ำอีกครั้งแล้วถอดแป้นรองแบบตั้งโต๊ะอีกข้างหนึ่งออก

### หมายเหตุ

- การถอดแป้นรองแบบตั้งโต๊ะจะต้องใช้คนอย่างน้อยสามคนขึ้นไป
- โปรดระมัดระวังอย่าใช้แรงมากเกินไปขณะถอดแป้นรองแบบตั้งโต๊ะออกจากจอ LCD เนื่องจากจอ LCD อาจตกและส่งผลให้มีคนบาดเจ็บหรือเกิดความเสียหายแก่จอ LCD ได้
- ควรระมัดระวังขณะทำงานกับแป้นรองแบบตั้งโต๊ะ เพื่อป้องกันมิให้จอ LCD ได้รับความเสียหาย
- โปรดระมัดระวังขณะยกจอ LCD เนื่องจากขณะถอดแป้นรองแบบตั้งโต๊ะออก แป้นรองอาจตกและเป็นเหตุให้เกิดการบาดเจ็บได้
- โปรดถอดแป้นรองแบบตั้งโต๊ะออกจากจอ LCD อย่างระมัดระวังเพื่อป้องกันมิให้เครื่องตกและทำให้พื้นผิวที่รองรับจอ LCD ได้รับความเสียหาย

# แนวตั้ง

ความยาวของสกรูสำหรับอุปกรณ์ยึดติดผนังย่อมแตกต่างกันไปขึ้นอยู่กับความหนาของอุปกรณ์ยึดติดผนัง โปรดดูภาพประกอบด้านล่าง

## FW-98BZ53L / 98BZ50L / 98BZ30L

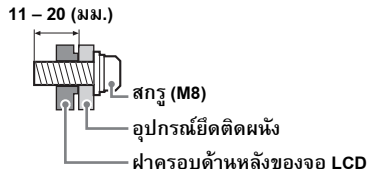

## FW-85BZ40L / 85BZ35L / 85BZ30L / 75BZ40L / 75BZ35L / 75BZ30L / 75EZ20L / 65BZ40L / 65BZ35L / 65BZ30L / 65EZ20L / 55BZ40L / 55BZ35L / 55BZ30L / 55EZ20L / 50BZ30L / 50EZ20L / 43BZ30L / 43EZ20L

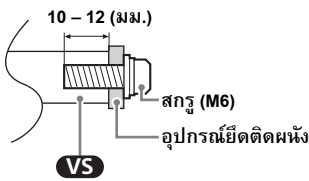

โปรดดูตารางแสดงรูปแบบรูสำหรับยึดติดผนัง

ชื่อรุ่น	รูปแบบรูสำหรับยึดติดผนัง a × b
FW-98BZ53L / 98BZ50L / 98BZ30L	600 × 400 มม.
FW-85BZ40L / 85BZ35L / 85BZ30L	400 × 400 มม.
FW-75BZ40L / 75BZ35L / 75BZ30L / 75EZ20L / 65BZ40L / 65BZ35L / 65BZ30L / 65EZ20L / 55BZ40L / 55BZ35L / 55BZ30L / 55EZ20L	300 × 300 มม.
FW-50BZ30L / 50EZ20L / 43BZ30L / 43EZ20L	200 × 200 มม.

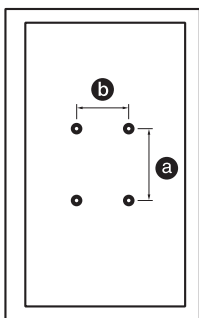

โปรดแน่ใจว่าได้เก็บสกรูและแป้นรองแบบตั้งโต๊ะที่ไม่ได้ใช้งานไว้อย่างปลอดภัยจนกว่าคุณพร้อมติดตั้งแป้นรองแบบตั้งโต๊ะนั้น เก็บสกรูให้ห่างจากเด็กเล็ก

## FW-98BZ53L / 98BZ50L / 98BZ30L

### การติดตั้งจอ LCD จากกล่องเข้ากับผนัง\*1

\*1 สำหรับบางภูมิภาค/ประเทศ/รุ่นเท่านั้น

#### 1 ถอดสกรูออกจากด้านหลังของจอ LCD

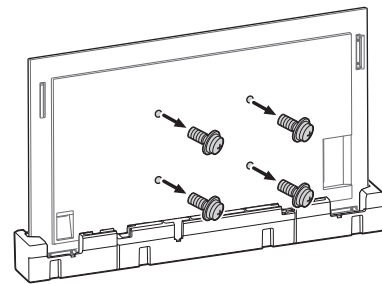

#### 2 ติดอุปกรณ์ยึดติดผนัง (ไม่ให้มาด้วย) ด้วยสกรู (ไม่ให้มาด้วย)

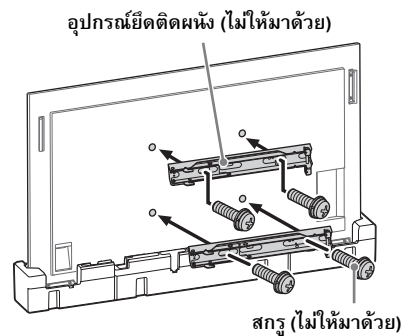

หากใช้ไขควงไฟฟ้า ให้ตั้งค่าแรงทอร์กไว้ที่ประมาณ 1.5 N·m {15 kgf·cm}

ห้ามยกอุปกรณ์ยึดติดผนัง (ไม่ให้มาด้วย) ขึ้นก่อนที่จะยึดสกรู (สกรูซ้าย/ขวาด้านละสองตัว) ให้แน่นหนา เพราะอาจทำให้อุปกรณ์ยึดติดผนังหรือตัวจอ LCD ผิดรูปได้

## การติดตั้งจอ LCD จากแป้นรองแบบตั้งโต๊ะเข้ากับผนัง\*1

\*1 สำหรับบางภูมิภาค/ประเทศ/รุ่นเท่านั้น

### 1 ถอดฝาครอบแป้นรองออก

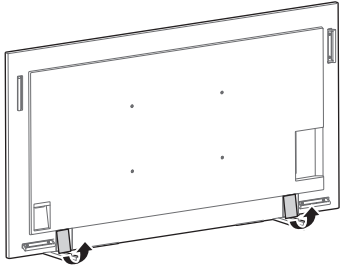

### 2 ถอดสกรูออกจากด้านหลังของจอ LCD

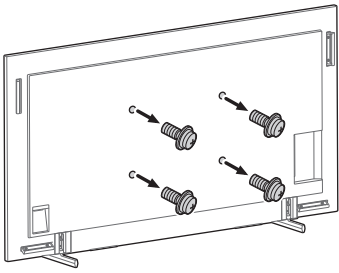

### 3 ติดอุปกรณ์ยึดติดผนัง (ไม่ให้นำด้วย) ด้วยสกรู (ไม่ให้นำด้วย)

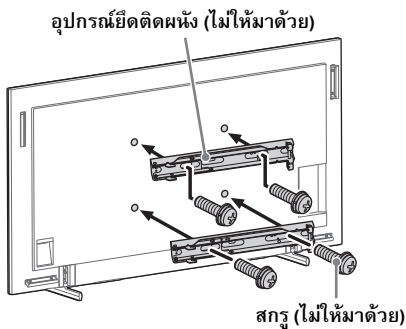

หากใช้ไขควงไฟฟ้า ให้ตั้งค่าแรงทอร์กไว้ที่ประมาณ 1.5 N·m {15 kgf·cm}  
ห้ามยกอุปกรณ์ยึดติดผนัง (ไม่ได้ให้นำด้วย) ขึ้นก่อนที่จะยึดสกรู (สกรูช่วย/ขวาด้านละสองตัว) ให้แน่นหนา  
เพราะอาจทำให้อุปกรณ์ยึดติดผนังหรือตัวจอ LCD ฝิดรูปได้

## 4 ถอดแป้นรองแบบตั้งโต๊ะออกจากจอ LCD

หากต้องการถอดแป้นรองแบบตั้งโต๊ะออกจากจอ LCD โปรดถอดสกรู ออก

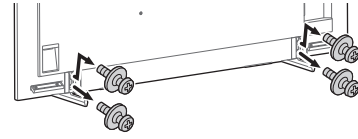

#### หมายเหตุ

- โปรดระมัดระวังขณะยกจอ LCD เนื่องจากขณะถอดแป้นรองแบบตั้งโต๊ะออก แป้นรองอาจตกและเป็นเหตุให้เกิดการบาดเจ็บได้
- โปรดถอดแป้นรองแบบตั้งโต๊ะออกจากจอ LCD อย่างระมัดระวังเพื่อป้องกันมิให้เครื่องตกและทำให้พื้นผิวที่รองรับจอ LCD ได้รับความเสียหาย

FW-85BZ40L / 85BZ35L / 85BZ30L / 75BZ40L / 75BZ35L / 75BZ30L / 75EZ20L / 65BZ40L / 65BZ35L / 65BZ30L / 65EZ20L / 55BZ40L / 55BZ35L / 55BZ30L / 55EZ20L / 50BZ30L / 50EZ20L / 43BZ30L / 43EZ20L

## การติดตั้งจอ LCD จากกล่องเข้ากับผนัง\*1

\*1 สำหรับบางภูมิภาค/ประเทศ/รุ่นเท่านั้น

### 1 ถอดสกรูออกจากด้านหลังของจอ LCD

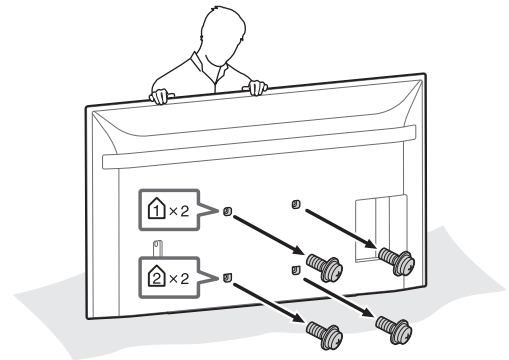

## 2 ติดตั้งส่วนยึดติดผนัง (ให้มาด้วยกับจอ LCD) เข้ากับด้านหลังของจอ LCD (เพื่อให้ขนานกับผนัง)

ให้มาด้วยกับจอ LCD

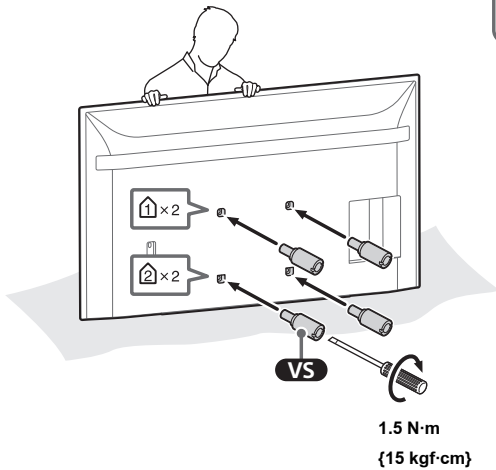
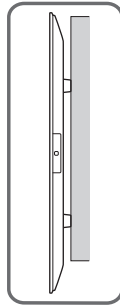

### หมายเหตุ

- โปรดแน่ใจว่าได้ขันส่วนยึดติดผนังให้แน่นหนาแล้วในขณะที่ติดตั้งเข้ากับจอ LCD ใช้เฉพาะไขควงปากแบนเท่านั้นในการติดตั้งส่วนยึดติดผนัง หากใช้เครื่องมืออื่นอาจขันส่วนยึดติดผนังแน่นเกินไปจนทำให้จอ LCD เสียหายได้

## 3 ติดอุปกรณ์ยึดติดผนัง (ไม่ให้มาด้วย) ด้วยสกรู (ไม่ให้มาด้วย)

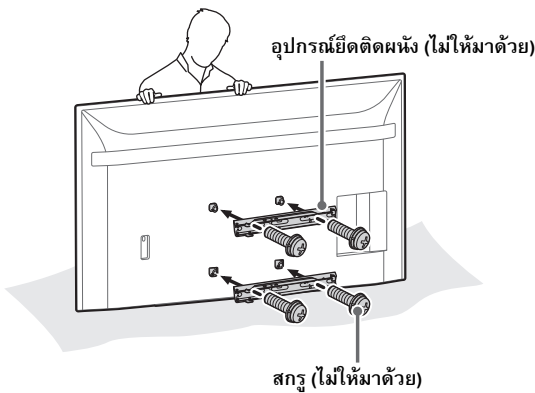

หากใช้ไขควงไฟฟ้า ให้ตั้งค่าแรงทอร์กไว้ที่ประมาณ 1.5 N·m {15 kgf·cm}

ห้ามยกอุปกรณ์ยึดติดผนัง (ไม่ให้มาด้วย) ขึ้นก่อนที่จะยึดสกรู (สกรูซ้าย/ขวาด้านละสองตัว) ให้แน่นหนา เพราะอาจทำให้อุปกรณ์ยึดติดผนังหรือตัวจอ LCD ผิดรูปได้

## การติดตั้งจอ LCD จากแป้นรองแบบตั้งโต๊ะเข้ากับผนัง\*1

\*1 สำหรับบางภูมิภาค/ประเทศ/รุ่นเท่านั้น

### 1 ถอดสกรูออกจากด้านหลังของจอ LCD

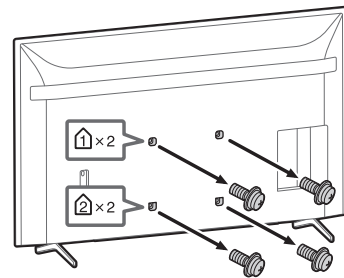

### 2 ติดตั้งส่วนยึดติดผนัง (ให้มาด้วยกับจอ LCD) เข้ากับด้านหลังของจอ LCD (เพื่อให้ขนานกับผนัง)

ให้มาด้วยกับจอ LCD

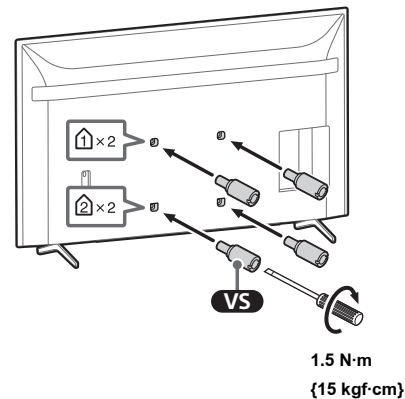
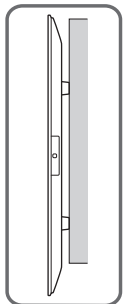

#### หมายเหตุ

- โปรดแน่ใจว่าได้ขันส่วนยึดติดผนังให้แน่นหนาแล้วในขณะที่ติดตั้งเข้ากับจอ LCD ใช้เฉพาะไขควงปากแบนเท่านั้นในการติดตั้งส่วนยึดติดผนัง หากใช้เครื่องมืออื่นอาจขันส่วนยึดติดผนังแน่นเกินไปจนทำให้จอ LCD เสียหายได้

### 3 ติดอุปกรณ์ยึดติดผนัง (ไม่ให้มาด้วย) ด้วยสกรู (ไม่ให้มาด้วย)

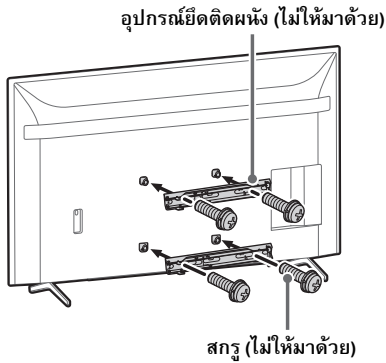

หากใช้ไขควงไฟฟ้า ให้ตั้งค่าแรงทอร์กไว้ที่ประมาณ 1.5 N·m {15 kgf·cm}

ห้ามยกอุปกรณ์ยึดติดผนัง (ไม่ให้มาด้วย) ขึ้นก่อนที่จะยึดสกรู (สกรูซ้าย/ขวาด้านละสองตัว) ให้แน่นหนา เพราะอาจทำให้อุปกรณ์ยึดติดผนังหรือตัวจอ LCD ฝิดรูปได้

### 4 ถอดแป้นรองแบบตั้งโต๊ะออกจากจอ LCD

- 1 ถอดแป้นรองแบบตั้งโต๊ะออกทีละข้าง จับแป้นรองแบบตั้งโต๊ะให้แน่นด้วยมือทั้งสองข้างพร้อมให้อีกคนหนึ่งยกจอ LCD ขึ้น

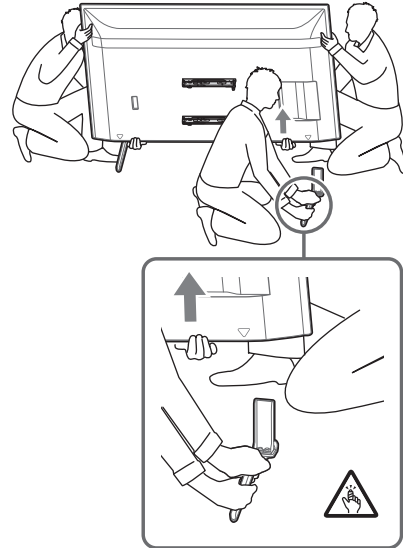

- 2 ทำขั้นตอนข้างต้นซ้ำอีกครั้งแล้วถอดแป้นรองแบบตั้งโต๊ะอีกข้างหนึ่งออก

#### หมายเหตุ

- การถอดแป้นรองแบบตั้งโต๊ะจะต้องใช้คนอย่างน้อยสามคนขึ้นไป
- โปรดระมัดระวังอย่าใช้แรงมากเกินไปขณะถอดแป้นรองแบบตั้งโต๊ะออกจากจอ LCD เนื่องจากจอ LCD อาจตกและส่งผลให้มีคนบาดเจ็บหรือเกิดความเสียหายแก่จอ LCD ได้
- ควรระมัดระวังขณะทำงานกับแป้นรองแบบตั้งโต๊ะ เพื่อป้องกันมิให้จอ LCD ได้รับความเสียหาย
- โปรดระมัดระวังขณะยกจอ LCD เนื่องจากขณะถอดแป้นรองแบบตั้งโต๊ะออก แป้นรองอาจตกและเป็นเหตุให้เกิดการบาดเจ็บได้
- โปรดถอดแป้นรองแบบตั้งโต๊ะออกจากจอ LCD อย่างระมัดระวังเพื่อป้องกันมิให้เครื่องตกและทำให้พื้นผิวที่รองรับจอ LCD ได้รับความเสียหาย

### **Kepada Pelanggan**

Keahlian yang memadai dibutuhkan untuk memasang produk ini. Pastikan untuk mensubkontrakkan pemasangan kepada dealer Sony atau kontraktor berlisensi dan berikan perhatian khusus terhadap keselamatan selama instalasi. Sony tidak bertanggung jawab atas kerusakan atau cedera yang diakibatkan oleh kesalahan penanganan atau pemasangan yang tidak benar, atau pemasangan produk lain selain daripada produk yang telah ditentukan. Hak Anda menurut Undang-Undang (jika ada) tidak akan terpengaruh.

## **PERINGATAN**

Jika tindakan pencegahan keselamatan tidak dipatuhi atau produk digunakan secara keliru, akibatnya mungkin cedera parah atau kebakaran.

Petunjuk penggunaan ini memperlihatkan penanganan yang benar atas produk dan langkah pencegahan penting yang diperlukan untuk mencegah kecelakaan. Anda wajib dan bertanggung jawab untuk membaca, memahami dengan saksama, dan mengikuti semua petunjuk yang tertera dalam petunjuk penggunaan ini. Kelalaian untuk melakukannya bisa mengakibatkan cedera serius atau kerusakan properti, dan bisa membatalkan garansi. Sediakan selalu petunjuk ini untuk acuan di masa mendatang.

### **Kepada Dealer Sony**

Keahlian yang memadai dibutuhkan untuk memasang produk ini. Pastikan untuk membaca panduan ini secara menyeluruh untuk melakukan pemasangan dengan aman. Sony tidak bertanggung jawab atas ganti rugi atau cedera yang disebabkan oleh penanganan yang salah atau pemasangan yang tidak benar. Berikanlah petunjuk ini kepada pelanggan setelah pemasangan selesai.

## **Keselamatan**

Produk Sony didesain dengan mengingat keselamatan. Namun jika produk digunakan dengan tidak benar, cedera serius dapat terjadi karena kebakaran, sengatan listrik, produk roboh, atau produk terjatuh. Pastikan untuk mematuhi tindakan pencegahan keselamatan untuk mencegah kecelakaan demikian.

## **PERHATIAN**

### **Produk yang disebutkan**

**Produk ini dapat berubah tanpa pemberitahuan, mungkin kehabisan persediaan, atau tidak dilanjutkan.**

**Beberapa model mungkin tidak tersedia di kawasan tertentu.**

Monitor LCD	FW-98BZ53L FW-98BZ50L FW-98BZ30L FW-85BZ40L FW-85BZ35L FW-85BZ30L FW-75BZ40L FW-75BZ35L FW-75BZ30L FW-75EZ20L FW-65BZ40L FW-65BZ35L FW-65BZ30L FW-65EZ20L FW-55BZ40L FW-55BZ35L FW-55BZ30L FW-55EZ20L FW-50BZ30L FW-50EZ20L FW-43BZ30L FW-43EZ20L
-------------	--

## PERINGATAN

Jika tindakan pencegahan berikut tidak dipatuhi, akibatnya mungkin cedera parah atau kematian dikarenakan kebakaran, sengatan listrik, produk terguling, atau produk jatuh.

Pastikan untuk secara menyeluruh membaca semua informasi keselamatan yang diuraikan di dalam petunjuk penggunaan ini.

### Berikan jarak yang memadai di sekitar Monitor LCD.

Ilustrasi berikut memperlihatkan seberapa besar jarak yang diperlukan di sekitar Monitor LCD. Pastikan untuk memasang Monitor LCD sesuai dengan orientasi yang diperlihatkan di ilustrasi berikut ini.

#### Lanskap

Satuan: mm

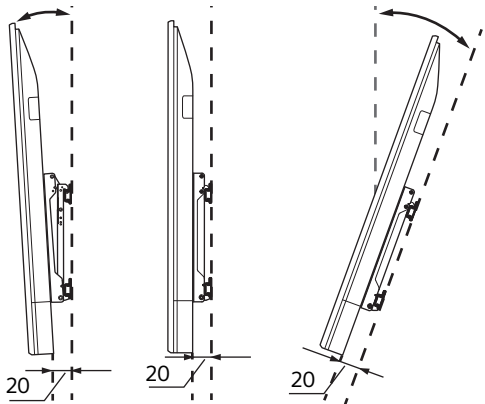
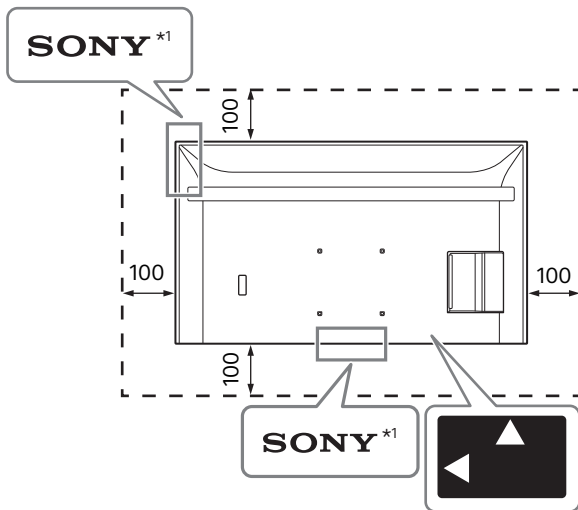

#### Potret

Satuan: mm

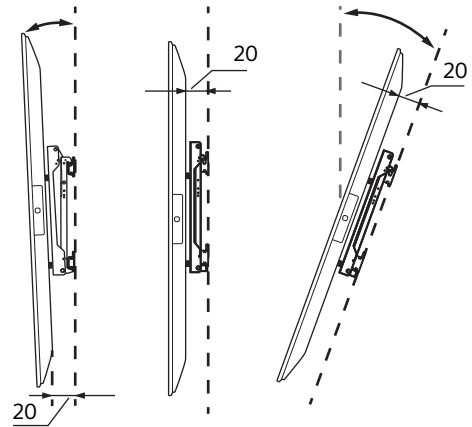
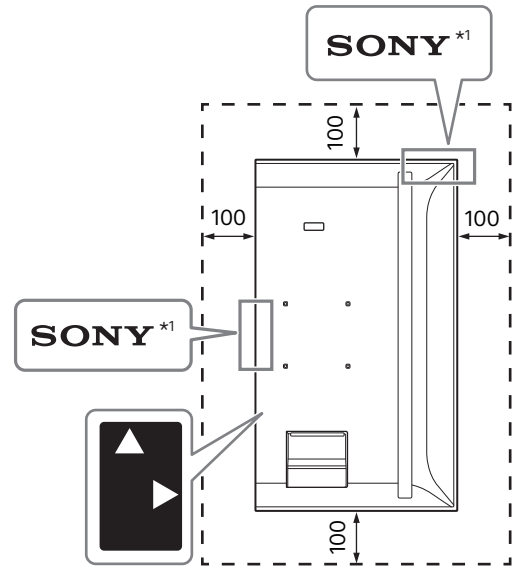

\*1 Hanya untuk kawasan/negara/model tertentu.

### Jangan sumbat lubang ventilasi Monitor LCD.



Jika Anda menyumbat lubang ventilasi dengan isolasi atau benda lain, panas akan bertumpuk di dalam Monitor LCD dan dapat menyebabkan kebakaran.

## Lainnya

- Jika Anda menutupi LED dan sekitarnya dengan isolasi atau benda lain, status Monitor LCD tidak dapat dikenali dan remote control mungkin tidak berfungsi.
- Saat membawa Monitor LCD, pegang dalam orientasi lanskap, dan berhati-hatilah agar Monitor LCD tidak jatuh saat memasangnya. Jangan tekan Monitor LCD secara berlebihan. Jika tidak, bentuknya mungkin berubah.

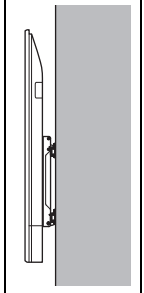
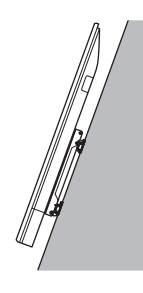
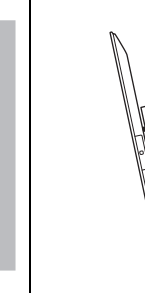
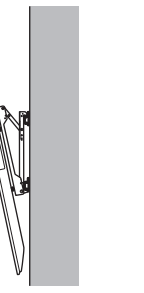
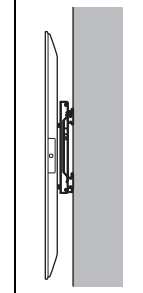
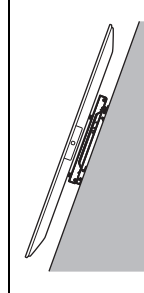

# Gaya Pemasangan

Nama Model	Lanskap				Potret			
								
	~-20°	~-15°	0°	~+20°	~-20°	~-15°	0°	~+20°
FW-98BZ53L / 98BZ50L / 98BZ30L	-	✓	✓	✓	-	✓	✓	✓
FW-85BZ40L / 85BZ35L / 85BZ30L	✓	✓	✓	✓	-	✓	✓	✓
FW-75BZ40L / 75BZ35L / 75BZ30L	✓	✓	✓	✓	-	✓*3	✓*2	✓*1
FW-75EZ20L	✓	✓	✓	✓	-	✓	✓	✓*1
FW-65BZ40L / 65BZ35L / 65BZ30L	✓	✓	✓	✓	-	✓*2	✓*2	✓*2
FW-65EZ20L	✓	✓	✓	✓	-	✓	✓	✓
FW-55BZ40L / 55BZ35L / 55BZ30L	✓	✓	✓	✓*1	-	✓*3	✓*4	✓*2
FW-55EZ20L	✓	✓	✓	✓	-	✓	✓	✓
FW-50BZ30L	✓	✓	✓*5	✓*2	✓	✓	✓	✓
FW-50EZ20L	✓	✓	✓	✓	✓	✓	✓	✓
FW-43BZ30L	✓*1	✓*1	✓*5	✓*3	✓	✓	✓*2	✓*4
FW-43EZ20L	✓*2	✓*2	✓	✓	✓*3	✓*3	✓*3	✓*3

\*1 Suhu operasi: 39 °C dan lebih rendah

\*2 Suhu operasi: 38 °C dan lebih rendah

\*3 Suhu operasi: 37 °C dan lebih rendah

\*4 Suhu operasi: 36 °C dan lebih rendah

\*5 Suhu operasi: 38 °C atau lebih rendah atau berikan jarak 300 mm di atas Monitor LCD

# Gaya Lanskap

Panjang sekrup untuk Braket Penyangga Dinding berbeda-beda, tergantung pada ketebalan Braket Penyangga Dinding. Lihat ilustrasi di bawah ini.

## FW-98BZ53L / 98BZ50L / 98BZ30L

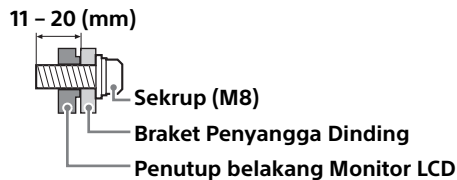

## FW-85BZ40L / 85BZ35L / 85BZ30L / 75BZ40L / 75BZ35L / 75BZ30L / 75EZ20L / 65BZ40L / 65BZ35L / 65BZ30L / 65EZ20L / 55BZ40L / 55BZ35L / 55BZ30L / 55EZ20L / 50BZ30L / 50EZ20L / 43BZ30L / 43EZ20L

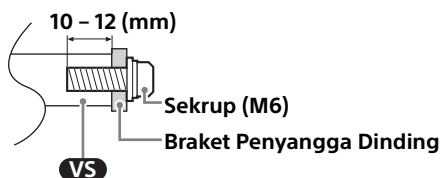

Lihat tabel berikut ini untuk pola lubang penyangga dinding.

Nama Model	Pola lubang penyangga dinding
	a × b
FW-98BZ53L / 98BZ50L / 98BZ30L	600 × 400 mm
FW-85BZ40L / 85BZ35L / 85BZ30L	400 × 400 mm
FW-75BZ40L / 75BZ35L / 75BZ30L / 75EZ20L / 65BZ40L / 65BZ35L / 65BZ30L / 65EZ20L / 55BZ40L / 55BZ35L / 55BZ30L / 55EZ20L	300 × 300 mm
FW-50BZ30L / 50EZ20L / 43BZ30L / 43EZ20L	200 × 200 mm

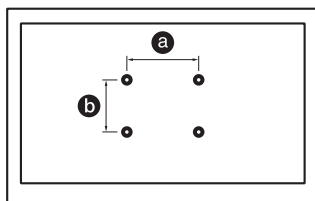

Pastikan untuk menyimpan sekrup yang tidak digunakan dan Penyangga di Atas Meja di tempat yang aman sampai Anda siap untuk memasang Penyangga di Atas Meja. Jauhkan sekrup dari anak kecil.

## FW-98BZ53L / 98BZ50L / 98BZ30L

### Pemasangan Monitor LCD di Dinding dari Karton\*1

\*1 Hanya untuk kawasan/negara/model tertentu.

#### 1 Lepaskan sekrup dari bagian belakang Monitor LCD.

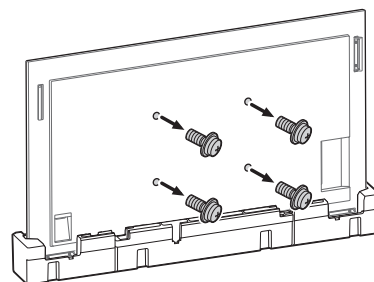

#### 2 Pasang Braket Penyangga Dinding (tidak disertakan) menggunakan sekrup (tidak disertakan).

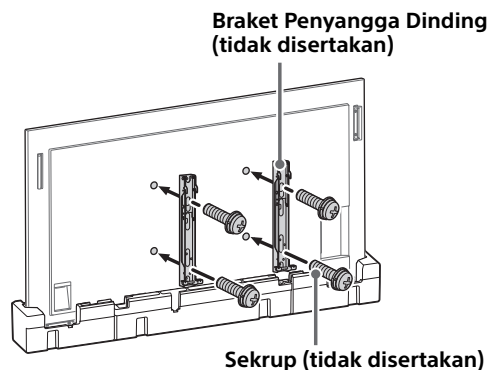

Ketika menggunakan obeng listrik, setelah pengaturan torsi ke sekitar 1,5 N·m {15 kgf·cm}. Jangan angkat Braket Penyangga Dinding (tidak disertakan) sebelum sekrup (dua sekrup untuk sisi kiri/kanan) dikencangkan. Cara ini dapat mengubah Braket Penyangga Dinding atau kabinet Monitor LCD.

## Pemasangan Monitor LCD di Dinding dari Penyangga di Atas Meja\*1

\*1 Hanya untuk kawasan/negara/model tertentu.

### 1 Lepaskan penutup penyangga.

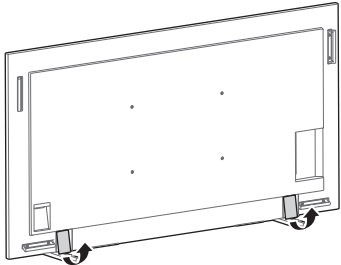

### 2 Lepaskan sekrup dari bagian belakang Monitor LCD.

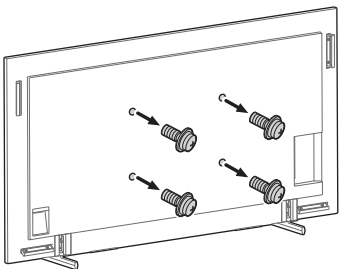

### 3 Pasang Braket Penyangga Dinding (tidak disertakan) menggunakan sekrup (tidak disertakan).

Braket Penyangga Dinding  
(tidak disertakan)

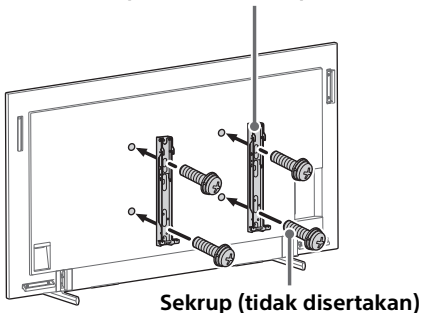

Ketika menggunakan obeng listrik, setel pengaturan torsi ke sekitar 1,5 N·m {15 kgf·cm}.

Jangan angkat Braket Penyangga Dinding (tidak disertakan) sebelum sekrup (dua sekrup untuk sisi kiri/kanan) dikencangkan. Cara ini dapat mengubah Braket Penyangga Dinding atau kabinet Monitor LCD.

### 4 Melepas Penyangga di Atas Meja dari Monitor LCD.

Untuk melepas Penyangga di Atas Meja dari Monitor LCD, lepaskan sekrup .

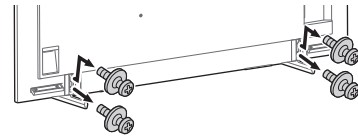

#### Catatan

- Waspadalah ketika mengangkat Monitor LCD karena Penyangga Di Atas Meja tidak terpasang, Penyangga Di Atas Meja bisa terjatuh dan menyebabkan luka.
- Berhati-hatilah ketika melepaskan Penyangga Di Atas Meja dari Monitor LCD untuk mencegahnya terjatuh dan merusak permukaan tempat Monitor LCD ditempatkan.

FW-85BZ40L / 85BZ35L / 85BZ30L / 75BZ40L / 75BZ35L / 75BZ30L / 75EZ20L / 65BZ40L / 65BZ35L / 65BZ30L / 65EZ20L / 55BZ40L / 55BZ35L / 55BZ30L / 55EZ20L / 50BZ30L / 50EZ20L / 43BZ30L / 43EZ20L

## Pemasangan Monitor LCD di Dinding dari Karton\*1

\*1 Hanya untuk kawasan/negara/model tertentu.

### 1 Lepaskan sekrup dari bagian belakang Monitor LCD.

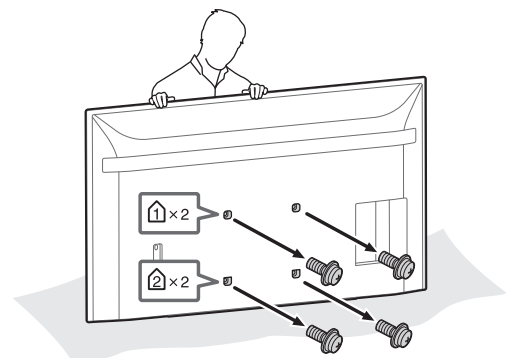

## 2 Pasang Perangkat Tambahan Penyangga Dinding (disertakan bersama Monitor LCD) ke bagian belakang Monitor LCD (agar sejajar dengan dinding).

Disertakan bersama Monitor LCD

**VS** Perangkat Tambahan Penyangga Dinding (4)

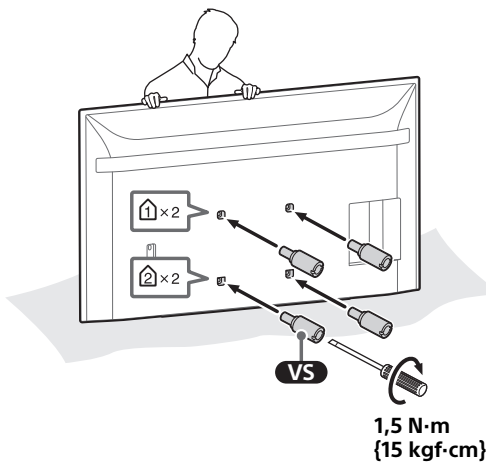
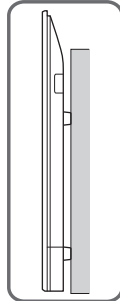
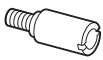

### Catatan

- Pastikan untuk mengencangkan Perangkat Tambahan Penyangga Dinding saat memasangnya ke Monitor LCD. Gunakan hanya obeng minus untuk memasang Perangkat Tambahan Penyangga Dinding. Penggunaan alat lain dapat menyebabkan pengencangan yang berlebihan pada Perangkat Tambahan Penyangga Dinding dan merusak Monitor LCD.

## 3 Pasang Braket Penyangga Dinding (tidak disertakan) menggunakan sekrup (tidak disertakan).

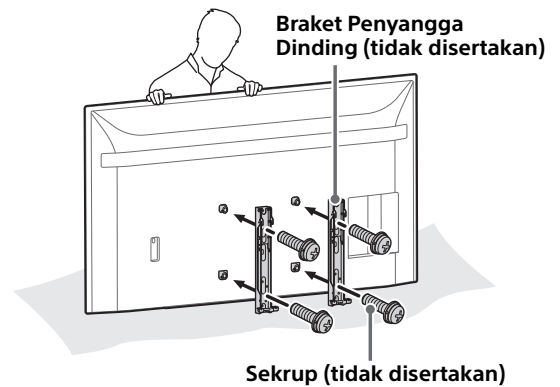

Ketika menggunakan obeng listrik, setel pengaturan torsi ke sekitar 1,5 N·m {15 kgf·cm}.

Jangan angkat Braket Penyangga Dinding (tidak disertakan) sebelum sekrup (dua sekrup untuk sisi kiri/kanan) dikencangkan. Cara ini dapat mengubah Braket Penyangga Dinding atau kabinet Monitor LCD.

## Pemasangan Monitor LCD di Dinding dari Penyangga di Atas Meja\*1

\*1 Hanya untuk kawasan/negara/model tertentu.

## 1 Lepaskan sekrup dari bagian belakang Monitor LCD.

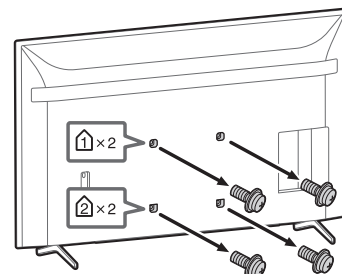

## 2 Pasang Perangkat Tambahan Penyangga Dinding (disertakan bersama Monitor LCD) ke bagian belakang Monitor LCD (agar sejajar dengan dinding).

Disertakan bersama Monitor LCD

**VS** Perangkat Tambahan Penyangga Dinding (4)

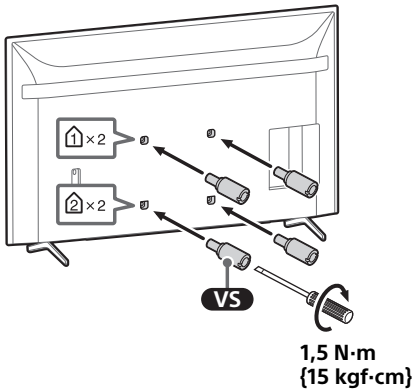
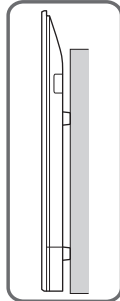
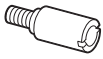

### Catatan

- Pastikan untuk mengencangkan Perangkat Tambahan Penyangga Dinding saat memasangnya ke Monitor LCD. Gunakan hanya obeng minus untuk memasang Perangkat Tambahan Penyangga Dinding. Penggunaan alat lain dapat menyebabkan pengencangan yang berlebihan pada Perangkat Tambahan Penyangga Dinding dan merusak Monitor LCD.

## 3 Pasang Braket Penyangga Dinding (tidak disertakan) menggunakan sekrup (tidak disertakan).

Braket Penyangga Dinding (tidak disertakan)

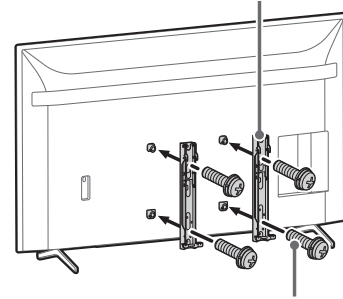

Sekrup (tidak disertakan)

Ketika menggunakan obeng listrik, setel pengaturan torsi ke sekitar 1,5 N·m {15 kgf·cm}.

Jangan angkat Braket Penyangga Dinding (tidak disertakan) sebelum sekrup (dua sekrup untuk sisi kiri/kanan) dikencangkan. Cara ini dapat mengubah Braket Penyangga Dinding atau kabinet Monitor LCD.

## 4 Melepas Penyangga di Atas Meja dari Monitor LCD.

- 1 Lepaskan sisi Penyangga Di Atas Meja satu per satu. Pegang dengan erat Penyangga Di Atas Meja dengan kedua tangan sementara orang lain mengangkat Monitor LCD.

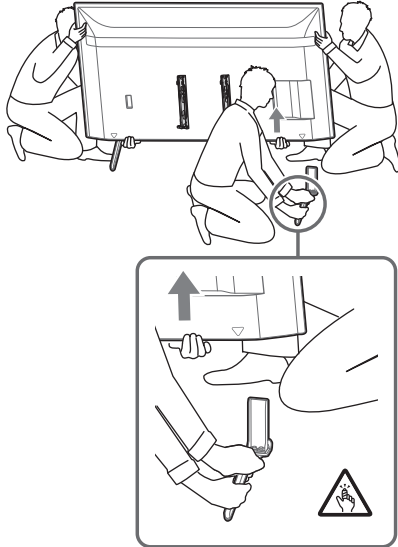

- 2 Ulangi langkah sebelumnya dan lepaskan sisi lain Penyangga Di Atas Meja.

### Catatan

- Diperlukan tiga orang atau lebih untuk melepas Penyangga Di Atas Meja.
- Waspadalah agar tidak menggunakan tenaga yang berlebihan saat melepas Penyangga Di Atas Meja dari Monitor LCD karena ini dapat membuat Monitor LCD terjatuh dan menyebabkan cedera pada orang atau kerusakan fisik pada Monitor LCD.
- Berhati-hatilah saat menangani Penyangga Di Atas Meja untuk mencegah kerusakan Monitor LCD.
- Waspadalah ketika mengangkat Monitor LCD karena Penyangga Di Atas Meja tidak terpasang, Penyangga Di Atas Meja bisa terjatuh dan menyebabkan luka.
- Berhati-hatilah ketika melepaskan Penyangga Di Atas Meja dari Monitor LCD untuk mencegahnya terjatuh dan merusak permukaan tempat Monitor LCD ditempatkan.

# Gaya Potret

Panjang sekrup untuk Braket Penyangga Dinding berbeda-beda, tergantung pada ketebalan Braket Penyangga Dinding. Lihat ilustrasi di bawah ini.

## FW-98BZ53L / 98BZ50L / 98BZ30L

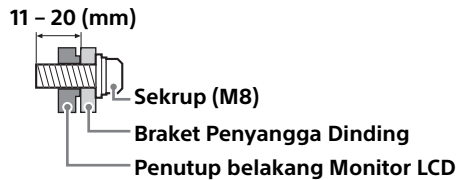

## FW-85BZ40L / 85BZ35L / 85BZ30L / 75BZ40L / 75BZ35L / 75BZ30L / 75EZ20L / 65BZ40L / 65BZ35L / 65BZ30L / 65EZ20L / 55BZ40L / 55BZ35L / 55BZ30L / 55EZ20L / 50BZ30L / 50EZ20L / 43BZ30L / 43EZ20L

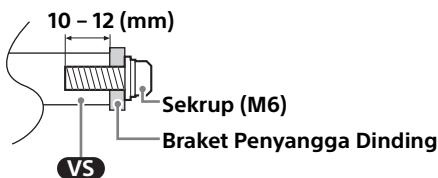

Lihat tabel berikut ini untuk pola lubang penyangga dinding.

Nama Model	Pola lubang penyangga dinding
	a × b
FW-98BZ53L / 98BZ50L / 98BZ30L	600 × 400 mm
FW-85BZ40L / 85BZ35L / 85BZ30L	400 × 400 mm
FW-75BZ40L / 75BZ35L / 75BZ30L / 75EZ20L / 65BZ40L / 65BZ35L / 65BZ30L / 65EZ20L / 55BZ40L / 55BZ35L / 55BZ30L / 55EZ20L	300 × 300 mm
FW-50BZ30L / 50EZ20L / 43BZ30L / 43EZ20L	200 × 200 mm

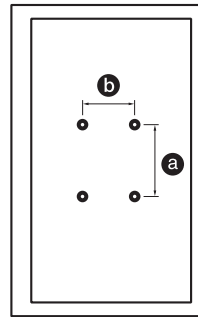

Pastikan untuk menyimpan sekrup yang tidak digunakan dan Penyangga di Atas Meja di tempat yang aman sampai Anda siap untuk memasang Penyangga di Atas Meja. Jauhkan sekrup dari anak kecil.

## FW-98BZ53L / 98BZ50L / 98BZ30L

### Pemasangan Monitor LCD di Dinding dari Karton\*1

\*1 Hanya untuk kawasan/negara/model tertentu.

## 1 Lepaskan sekrup dari bagian belakang Monitor LCD.

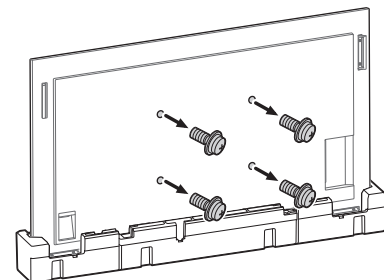

## 2 Pasang Braket Penyangga Dinding (tidak disertakan) menggunakan sekrup (tidak disertakan).

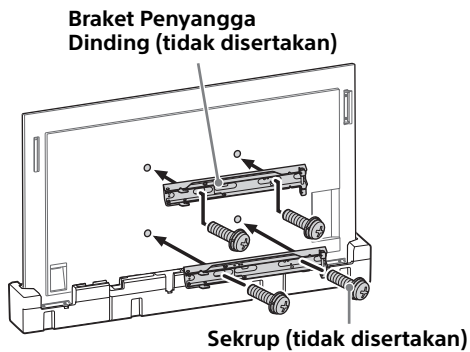

Ketika menggunakan obeng listrik, setel pengaturan torsi ke sekitar 1,5 N·m {15 kgf·cm}.  
Jangan angkat Braket Penyangga Dinding (tidak disertakan) sebelum sekrup (dua sekrup untuk sisi kiri/kanan) dikencangkan. Cara ini dapat mengubah Braket Penyangga Dinding atau kabinet Monitor LCD.

## Pemasangan Monitor LCD di Dinding dari Penyangga di Atas Meja\*1

\*1 Hanya untuk kawasan/negara/model tertentu.

## 1 Lepaskan penutup penyangga.

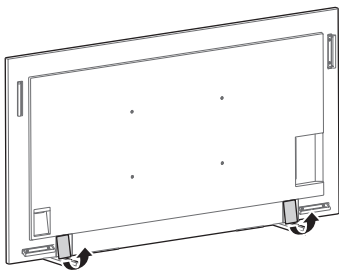

## 2 Lepaskan sekrup dari bagian belakang Monitor LCD.

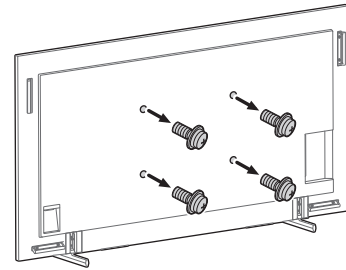

## 3 Pasang Braket Penyangga Dinding (tidak disertakan) menggunakan sekrup (tidak disertakan).

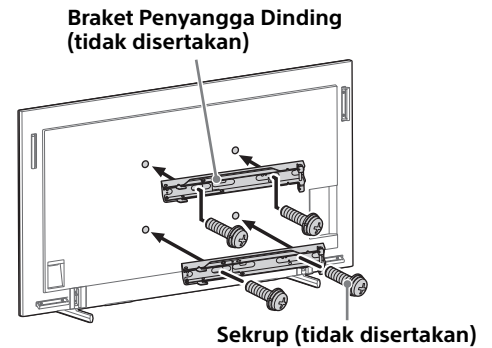

Ketika menggunakan obeng listrik, setel pengaturan torsi ke sekitar 1,5 N·m {15 kgf·cm}.  
Jangan angkat Braket Penyangga Dinding (tidak disertakan) sebelum sekrup (dua sekrup untuk sisi kiri/kanan) dikencangkan. Cara ini dapat mengubah Braket Penyangga Dinding atau kabinet Monitor LCD.



## 4 Melepas Penyangga di Atas Meja dari Monitor LCD.

Untuk melepas Penyangga di Atas Meja dari Monitor LCD, lepaskan sekrup .

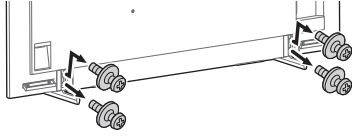

### Catatan

- Waspadalah ketika mengangkat Monitor LCD karena Penyangga Di Atas Meja tidak terpasang, Penyangga Di Atas Meja bisa terjatuh dan menyebabkan luka.
- Berhati-hatilah ketika melepaskan Penyangga Di Atas Meja dari Monitor LCD untuk mencegahnya terjatuh dan merusak permukaan tempat Monitor LCD ditempatkan.

FW-85BZ40L / 85BZ35L / 85BZ30L / 75BZ40L / 75BZ35L / 75BZ30L / 75EZ20L / 65BZ40L / 65BZ35L / 65BZ30L / 65EZ20L / 55BZ40L / 55BZ35L / 55BZ30L / 55EZ20L / 50BZ30L / 50EZ20L / 43BZ30L / 43EZ20L

## Pemasangan Monitor LCD di Dinding dari Karton\*1

\*1 Hanya untuk kawasan/negara/model tertentu.

## 1 Lepaskan sekrup dari bagian belakang Monitor LCD.

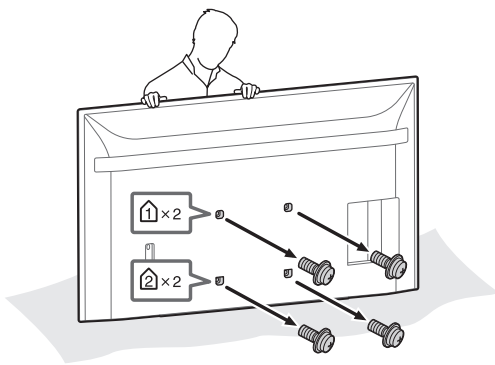

## 2 Pasang Perangkat Tambahan Penyangga Dinding (disertakan bersama Monitor LCD) ke bagian belakang Monitor LCD (agar sejajar dengan dinding).

Disertakan bersama Monitor LCD

**VS** Perangkat Tambahan Penyangga Dinding (4)

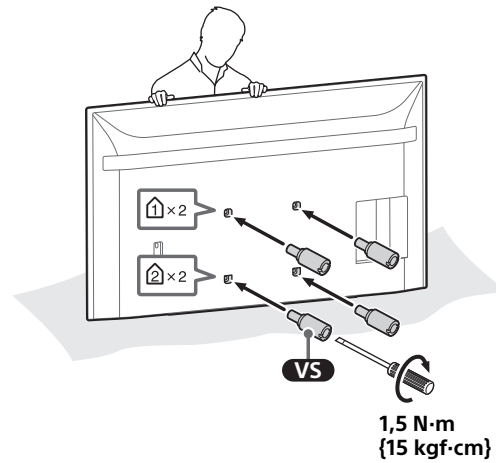
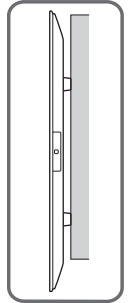
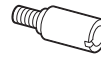

### Catatan

- Pastikan untuk mengencangkan Perangkat Tambahan Penyangga Dinding saat memasangnya ke Monitor LCD. Gunakan hanya obeng minus untuk memasang Perangkat Tambahan Penyangga Dinding. Penggunaan alat lain dapat menyebabkan pengencangan yang berlebihan pada Perangkat Tambahan Penyangga Dinding dan merusak Monitor LCD.

### 3 Pasang Braket Penyangga Dinding (tidak disertakan) menggunakan sekrup (tidak disertakan).

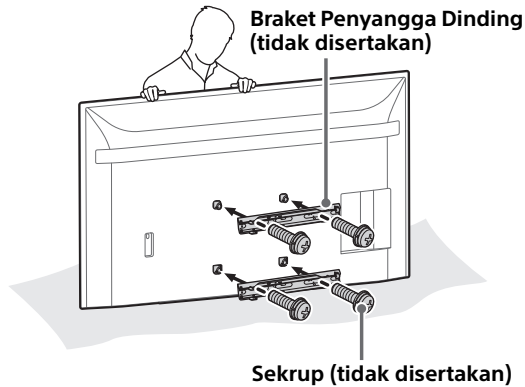

Ketika menggunakan obeng listrik, setel pengaturan torsi ke sekitar 1,5 N·m {15 kgf·cm}. Jangan angkat Braket Penyangga Dinding (tidak disertakan) sebelum sekrup (dua sekrup untuk sisi kiri/kanan) dikencangkan. Cara ini dapat mengubah Braket Penyangga Dinding atau kabinet Monitor LCD.

## Pemasangan Monitor LCD di Dinding dari Penyangga di Atas Meja\*1

\*1 Hanya untuk kawasan/negara/model tertentu.

### 1 Lepaskan sekrup dari bagian belakang Monitor LCD.

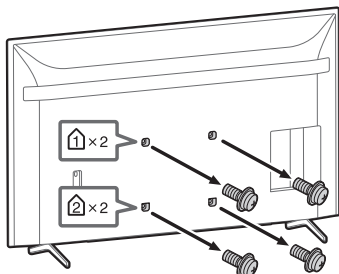

### 2 Pasang Perangkat Tambahan Penyangga Dinding (disertakan bersama Monitor LCD) ke bagian belakang Monitor LCD (agar sejajar dengan dinding).

Disertakan bersama Monitor LCD

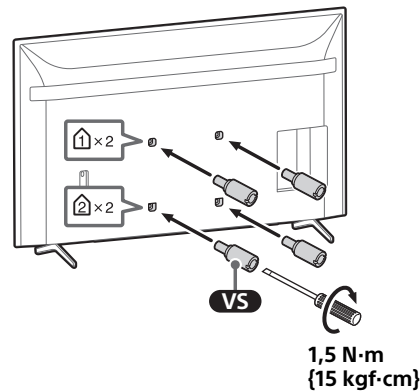
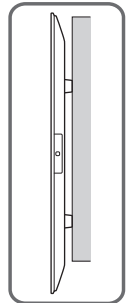
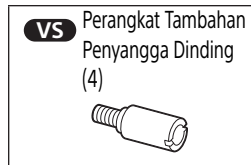

#### Catatan

- Pastikan untuk mengencangkan Perangkat Tambahan Penyangga Dinding saat memasangnya ke Monitor LCD. Gunakan hanya obeng minus untuk memasang Perangkat Tambahan Penyangga Dinding. Penggunaan alat lain dapat menyebabkan pengencangan yang berlebihan pada Perangkat Tambahan Penyangga Dinding dan merusak Monitor LCD.

### 3 Pasang Braket Penyangga Dinding (tidak disertakan) menggunakan sekrup (tidak disertakan).

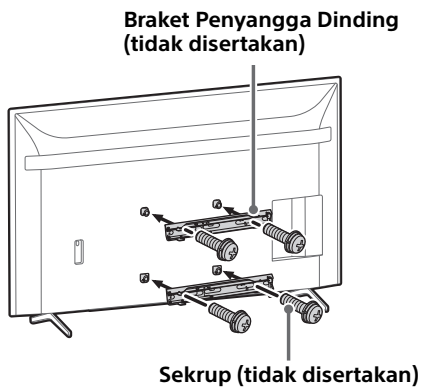

Ketika menggunakan obeng listrik, setel pengaturan torsi ke sekitar 1,5 N·m {15 kgf·cm}.  
Jangan angkat Braket Penyangga Dinding (tidak disertakan) sebelum sekrup (dua sekrup untuk sisi kiri/kanan) dikencangkan. Cara ini dapat mengubah Braket Penyangga Dinding atau kabinet Monitor LCD.

### 4 Melepas Penyangga di Atas Meja dari Monitor LCD.

- 1 Lepaskan sisi Penyangga Di Atas Meja satu per satu. Pegang dengan erat Penyangga Di Atas Meja dengan kedua tangan sementara orang lain mengangkat Monitor LCD.

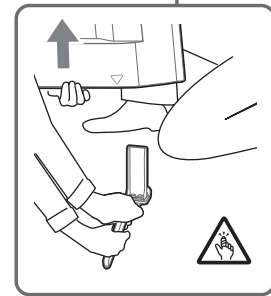
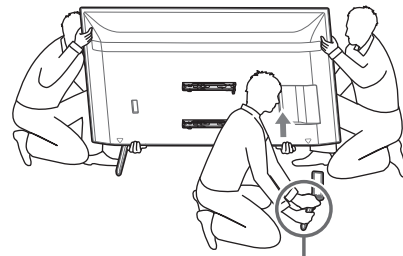

- 2 Ulangi langkah sebelumnya dan lepaskan sisi lain Penyangga Di Atas Meja.

#### Catatan

- Diperlukan tiga orang atau lebih untuk melepas Penyangga Di Atas Meja.
- Waspada agar tidak menggunakan tenaga yang berlebihan saat melepas Penyangga Di Atas Meja dari Monitor LCD karena ini dapat membuat Monitor LCD terjatuh dan menyebabkan cedera pada orang atau kerusakan fisik pada Monitor LCD.
- Berhati-hatilah saat menangani Penyangga Di Atas Meja untuk mencegah kerusakan Monitor LCD.
- Waspada ketika mengangkat Monitor LCD karena Penyangga Di Atas Meja tidak terpasang, Penyangga Di Atas Meja bisa terjatuh dan menyebabkan luka.
- Berhati-hatilah ketika melepaskan Penyangga Di Atas Meja dari Monitor LCD untuk mencegahnya terjatuh dan merusak permukaan tempat Monitor LCD ditempatkan.

Diimport oleh:

PT SONY INDONESIA  
Gedung Wisma GKBI Lt. 23 Suite 2301  
Jl. Jend Sudirman No. 28 Tanah Abang, Jakarta Pusat  
DKI Jakarta Raya - 10210

<https://www.sony.co.id>

## זהירות

### מוצרים מפורטים

המוצרים להלן עשויים להשתנות ללא הודעה מוקדמת, ייתכן שיהיו חסרים במלאי או שמכירתם תיפסק. ייתכן שדגמים מסוימים לא יהיו זמינים באזורים מסוימים.

FW-98BZ53L FW-98BZ50L FW-98BZ30L FW-85BZ40L FW-85BZ35L FW-85BZ30L FW-75BZ40L FW-75BZ35L FW-75BZ30L FW-75EZ20L FW-65BZ40L FW-65BZ35L FW-65BZ30L FW-65EZ20L FW-55BZ40L FW-55BZ35L FW-55BZ30L FW-55EZ20L FW-50BZ30L FW-50EZ20L FW-43BZ30L FW-43EZ20L	צג LCD
--	--------

### עבור הלקוחות

לצורך התקנת מוצר זה דרושה מיומנות מספקת. הקפד שההתקנה תבוצע על ידי סוכני Sony או על ידי קבלנים מורשים והקפד במיוחד על בטיחות במהלך ההתקנה. Sony אינה אחראית על פגיעה או על נזקים כלשהם שעלולים להיגרם כתוצאה מטיפול שגוי או מהתקנה לא נכונה, או מהתקנת כל דבר אחר מלבד המוצר המפורט. זכויותך המועוגנות בחוק (אם קיימות) אינן מושפעות מכך.

## אזהרה

במידה ולא תפעל על פי אמצעי הזהירות לצורך בטיחות או שייעשה שימוש שגוי במוצר, הדבר עלול לגרום לפגיעה חמורה או לשריפה.

מדריך הוראות זה מראה את הטיפול הנכון במוצר ואמצעי זהירות חשובים הנחוצים למניעת תאומות. באחריותך לקרוא ולהבין לעומק את כל ההוראות שבמדריך ההוראות הזה ולבצע אותן. אם לא תעשה זאת ייתכנו חבלות גופניות חמורות או נזק לרכוש, שעלולים לבטל את האחריות. שמור את המדריך לעיון עתידי.

### עבור סוכני Sony

לצורך התקנת מוצר זה דרושה מיומנות מספקת. הקפד לקרוא מדריך זה במלואו כדי לבצע את עבודת ההתקנה בצורה בטיחותית. Sony אינה אחראית על פגיעה או על נזקים כלשהם שעלולים להיגרם כתוצאה מטיפול שגוי או מהתקנה לא נכונה. אנא מסור מדריך זה ללקוח לאחר ההתקנה.

## אודות בטיחות

מוצרי Sony מיוצרים בכפוף לשיקולי בטיחות. עם זאת, אם נעשה שימוש שגוי במוצרים, הדבר עלול לגרום לפגיעה חמורה עקב שריפה, התחשמלות, נפילת המוצר או הפלת המוצר. הקפד לעיין באמצעות הזהירות לצורך בטיחות כדי למנוע תאונות כאלה.

## אזהרה

במידה ולא תפעל על פי אמצעי הזהירות להלן, הדבר עלול לגרום לפציעה חמורה או למוות עקב שריפה, התחשמלות, נפילת המוצר או הפלת המוצר.

הקפד לקרוא את מידע הבטיחות המתואר במדריך ההוראות במלואו.

## ספק מרווח הולם סביב צג ה-LCD.

האיור להלן מציג את המרווח הדרוש סביב צג ה-LCD. הקפד להתקין את צג ה-LCD בכיוון המוצג באיור להלן.

אופקי

יחידה: מ"מ

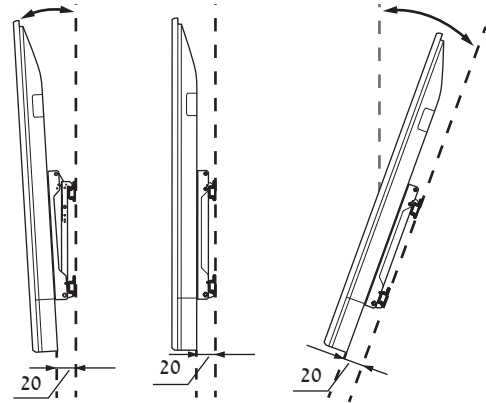
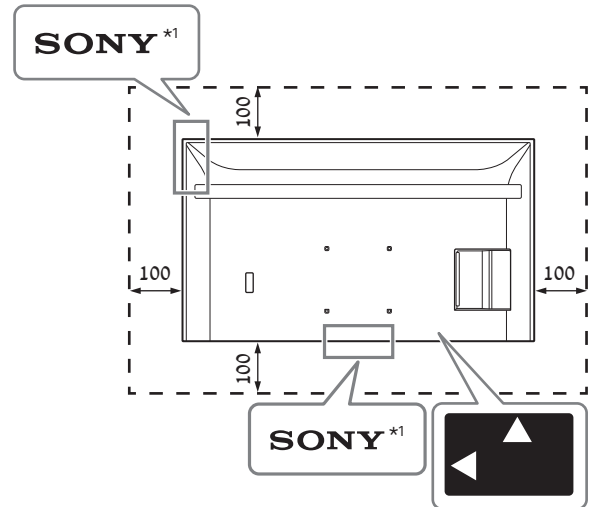

אנכי

יחידה: מ"מ

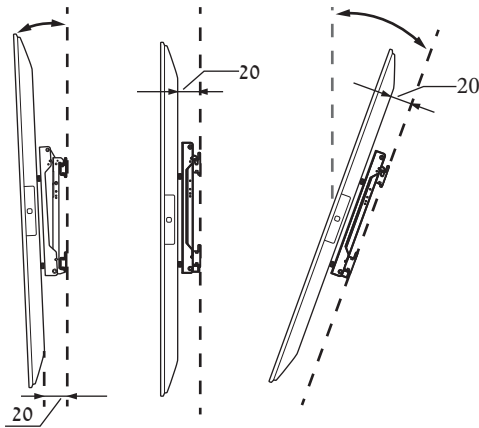
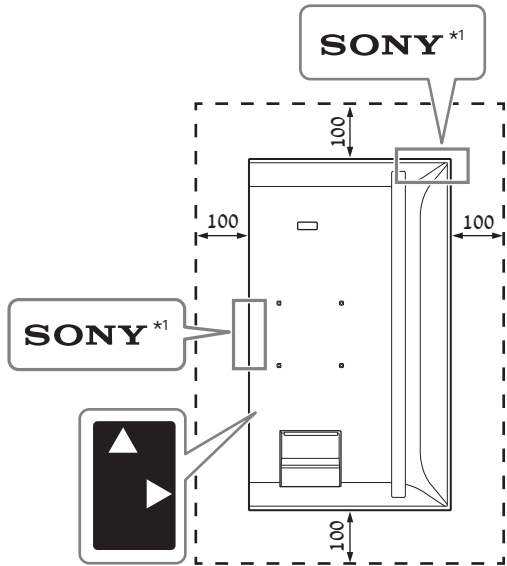

\*1 רק באזורים/במדינות/בדגמים מסוימים.

## אין לחסום את פתחי האוורור של צג ה-LCD.

אם תחסום את פתחי האוורור באמצעות נייר דבק או עצמים אחרים, החום יצטבר בצג ה-LCD ועלול לגרום לשריפה.

## שונות

- אם תכסה את נורית הLED ואת סביבתה בנייר דבק או בעצמים אחרים, לא ניתן יהיה לזהות את מצב צג ה-LCD או להפעיל את השלט.
- בעת נשיאת צג ה-LCD, יש לאחוז בו בכיוון אופקי ולהיזהר שלא להפילו בעת ההתקנה. אין להפעיל כוח חריג על צג ה-LCD; אחרת, הוא עלול להתעקם.

# סגנון התקנה

אנכי				אופקי				שם דגם
~+20°		0°		~+20°		0°		
~-15°		~-20°		~-15°		~-20°		
								FW-98BZ53L / 98BZ50L / 98BZ30L
✓	✓	✓	-	✓	✓	✓	-	
✓	✓	✓	-	✓	✓	✓	✓	FW-85BZ40L / 85BZ35L / 85BZ30L
✓*1	✓*2	✓*3	-	✓	✓	✓	✓	FW-75BZ40L / 75BZ35L / 75BZ30L
✓*1	✓	✓	-	✓	✓	✓	✓	FW-75EZ20L
✓*2	✓*2	✓*2	-	✓	✓	✓	✓	FW-65BZ40L / 65BZ35L / 65BZ30L
✓	✓	✓	-	✓	✓	✓	✓	FW-65EZ20L
✓*2	✓*4	✓*3	-	✓*1	✓	✓	✓	FW-55BZ40L / 55BZ35L / 55BZ30L
✓	✓	✓	-	✓	✓	✓	✓	FW-55EZ20L
✓	✓	✓	✓	✓*2	✓*5	✓	✓	FW-50BZ30L
✓	✓	✓	✓	✓	✓	✓	✓	FW-50EZ20L
✓*4	✓*2	✓	✓	✓*3	✓*5	✓*1	✓*1	FW-43BZ30L
✓*3	✓*3	✓*3	✓*3	✓	✓	✓*2	✓*2	FW-43EZ20L

1\* טמפרטורת הפעלה: 39°C ומטה

2\* טמפרטורת הפעלה: 38°C ומטה

3\* טמפרטורת הפעלה: 37°C ומטה

4\* טמפרטורת הפעלה: 36°C ומטה

5\* טמפרטורת הפעלה: 38°C ומטה או שיש לספק מרווח של 300 מ"מ בחלק העליון של צג ה-LCD

FW-98BZ53L / 98BZ50L / 98BZ30L

## התקנת צג ה-LCD על הקיר מאריזת הקרטון\*1

\*1 רק באזורים/במדינות/בדגמים מסוימים.

### 1 הסר את הברגים מהצד האחורי של צג ה-LCD.

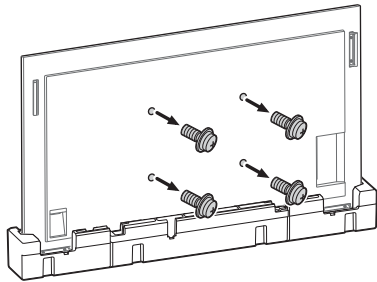

### 2 חבר את מתלה הקיר (לא סופק) בעזרת הברגים (לא סופקו).

מתלה קיר (לא סופק)

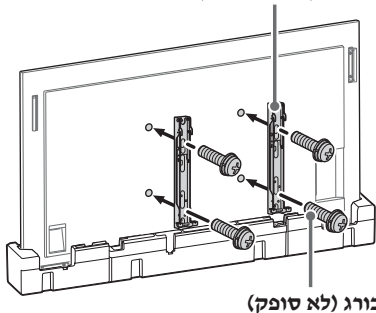

בורג (לא סופק)

בעת השימוש במברגה חשמלית, כוון את הפיתול לכ 1.5 ניוטון/מטר { 15 קג"כ ס"מ }.  
 אין להרים את תושבת מתלה הקיר (לא כלולה) לפני הברגת הברגים (שני ברגים לצד שמאל/ימין) כהלכה.  
 הדבר עלול לעקם תושבת מתלה הקיר או את מסגרת צג ה-LCD.

אורך הבורג עבור מתלה הקיר משתנה בהתאם לעובי מתלה הקיר. יש לעיין באיור להלן.

FW-98BZ53L / 98BZ50L / 98BZ30L

11 – 20 (מ"מ)



FW-85BZ40L / 85BZ35L / 85BZ30L / 75BZ40L / 75BZ35L / 75BZ30L / 75EZ20L / 65BZ40L / 65BZ35L / 65BZ30L / 65EZ20L / 55BZ40L / 55BZ35L / 55BZ30L / 55EZ20L / 50BZ30L / 50EZ20L / 43BZ30L / 43EZ20L

10 – 12 (מ"מ)

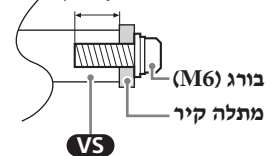

יש לעיין בטבלה להלן לקבלת תבנית הקדיחה עבור תלייה על קיר.

שם דגם	תבנית הקדיחה עבור תלייה על קיר
FW-98BZ53L / 98BZ50L / 98BZ30L	$b \times a$ 400 × 600 מ"מ
FW-85BZ40L / 85BZ35L / 85BZ30L	400 × 400 מ"מ
FW-75BZ40L / 75BZ35L / 75BZ30L / 75EZ20L / 65BZ40L / 65BZ35L / 65BZ30L / 65EZ20L / 55BZ40L / 55BZ35L / 55BZ30L / 55EZ20L	300 × 300 מ"מ
FW-50BZ30L / 50EZ20L / 43BZ30L / 43EZ20L	200 × 200 מ"מ

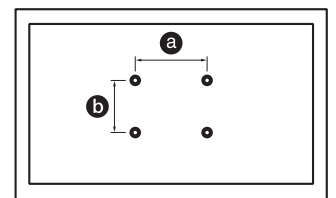

הקפד לשמור את הברגים שלא נעשה בהם שימוש ואת המעמד השולחני במקום בטוח עד שתהיה מוכן לחבר את המעמד השולחני. יש להרחיק את הברגים מילדים קטנים.

## 4 על מנת לנתק את המעמד השולחני מצג ה-LCD.

על מנת לנתק את המעמד השולחני מצג ה-LCD, הסר את הברגים .

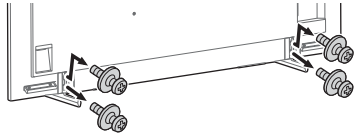

### הערה

- היזהר בעת הרמת צג ה-LCD כאשר המעמד השולחני מנותק, המעמד השולחני עלול ליפול ולגרום לפגיעה גופנית.
- שים-לב בעת הסרת המעמד השולחני מצג ה-LCD כדי למנוע את נפילתו, שכן, הדבר עלול לגרום נזק לפני השטח שעליו מונח צג ה-LCD.

FW-85BZ40L / 85BZ35L / 85BZ30L / 75BZ40L / 75BZ35L / 75BZ30L / 75EZ20L / 65BZ40L / 65BZ35L / 65BZ30L / 65EZ20L / 55BZ40L / 55BZ35L / 55BZ30L / 55EZ20L / 50BZ30L / 50EZ20L / 43BZ30L / 43EZ20L

## התקנת צג ה-LCD על הקיר מאריזת הקרטון\*1

\*1 רק באזורים/במדינות/בדגמים מסוימים.

## 1 הסר את הברגים מהצד האחורי של צג ה-LCD.

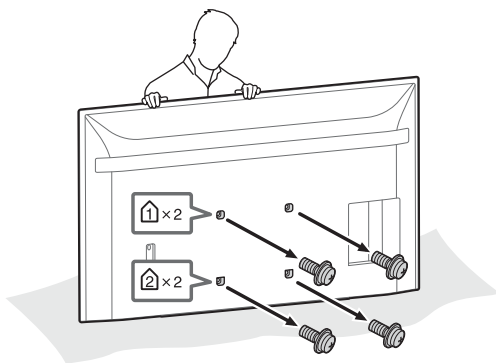

## התקנת צג ה-LCD על הקיר מהמעמד השולחני\*1

\*1 רק באזורים/במדינות/בדגמים מסוימים.

## 1 הסר את כיסויי המעמד.

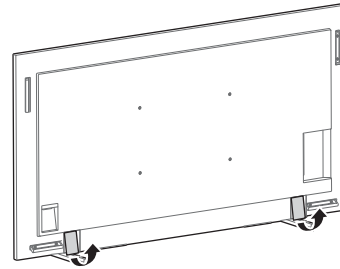

## 2 הסר את הברגים מהצד האחורי של צג ה-LCD.

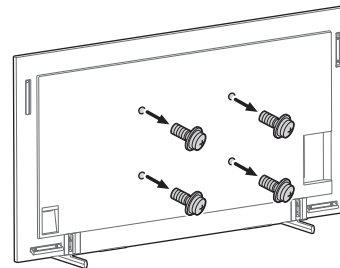

## 3 חבר את מתלה הקיר (לא סופק) בעזרת הברגים (לא סופקו).

מתלה קיר (לא סופק)

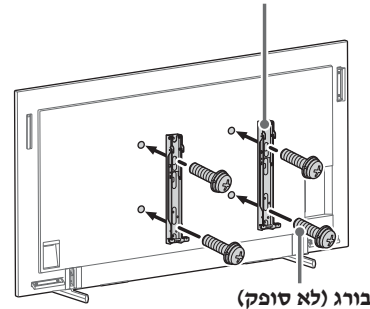

בורג (לא סופק)

בעת השימוש במברגה חשמלית, כוון את הפיתול לכ 1.5 ניוטון/מטר { 15 קג"כ ס"מ }.  
 אין להרים את תושבת מתלה הקיר (לא כלולה) לפני הברגת הברגים (שני ברגים לצד שמאל/ימין) כהלכה.  
 הדבר עלול לעקם תושבת מתלה הקיר או את מסגרת צג ה-LCD.



## התקנת צג ה-LCD על הקיר מהמעמד השולחני\*1

\*1 רק באזורים/במדינות/בדגמים מסוימים.

### 1 הסר את הברגים מהצד האחורי של צג ה-LCD.

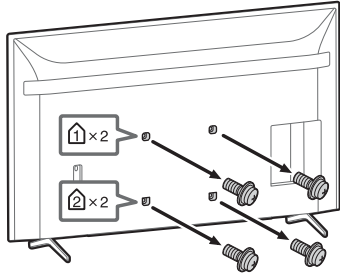

### 2 חבר את אביזר מתלה הקיר (סופק עם צג ה-LCD) אל החלק האחורי של צג ה-LCD (כדי שתהיה מקבילה לקיר).

סופק עם צג ה-LCD

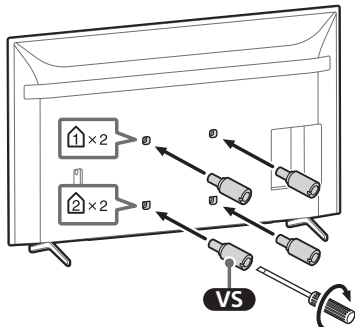
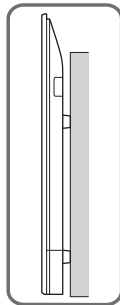

1.5 ניוטון/מטר  
{ 15 קג"כ ס"מ }

#### הערה

- הקפד להדק את אביזר מתלה הקיר בעת החיבור לצג ה-LCD. השתמש רק במברג ראש שטוח כדי להתקיין את אביזר מתלה הקיר. שימוש בכלי אחר עלול לגרום להידוק יתר של אביזר מתלה הקיר ולגרום נזק לצג ה-LCD.

## 2

### חבר את אביזר מתלה הקיר (סופק עם צג ה-LCD) אל החלק האחורי של צג ה-LCD (כדי שתהיה מקבילה לקיר).

סופק עם צג ה-LCD

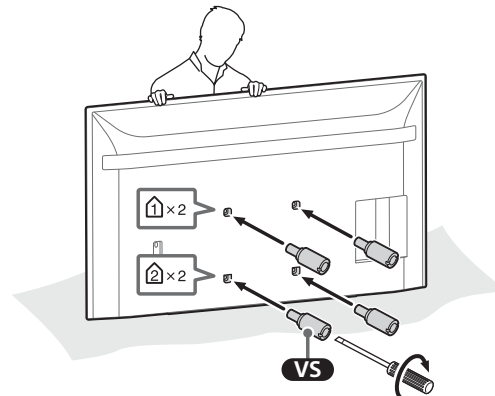
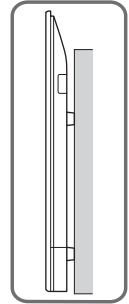

1.5 ניוטון/מטר  
{ 15 קג"כ ס"מ }

#### הערה

- הקפד להדק את אביזר מתלה הקיר בעת החיבור לצג ה-LCD. השתמש רק במברג ראש שטוח כדי להתקיין את אביזר מתלה הקיר. שימוש בכלי אחר עלול לגרום להידוק יתר של אביזר מתלה הקיר ולגרום נזק לצג ה-LCD.

## 3

### חבר את מתלה הקיר (לא סופק) הברגים (לא סופק).



בעת השימוש במברגה חשמלית, כוון את הפיתול לכ 1.5 ניוטון/מטר { 15 קג"כ ס"מ }. אין להרים את תושבת מתלה הקיר (לא כלולה) לפני הברגת הברגים (שני ברגים לצד שמאל/ימין) כהלכה. הדבר עלול לעקם תושבת מתלה הקיר או את מסגרת צג ה-LCD.

### חבר את מתלה הקיר (לא סופק) בעזרת הברגים (לא סופקו).

מתלה קיר (לא סופק)

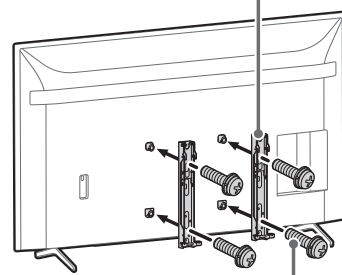

בורג (לא סופק)

בעת השימוש במברגה חשמלית, כוון את הפיתול לכ 1.5 ניוטון/מטר { 15 קג"כ ס"מ }.  
 אין להרים את תושבת מתלה הקיר (לא כלולה) לפני הברגת הברגים (שני ברגים לצד שמאל/ימין) כהלכה.  
 הדבר עלול לעקם תושבת מתלה הקיר או את מסגרת צג ה-LCD.

### על מנת לנתק את המעמד השולחני מצג ה-LCD.

1 הסר צד אחד של המעמד השולחני בכל עת. החזק את המעמד השולחני ביציבות ובצורה מאובטחת בשתי הידיים בזמן שהאנשים האחרים מרימים את צג ה-LCD.

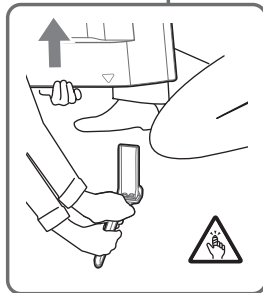
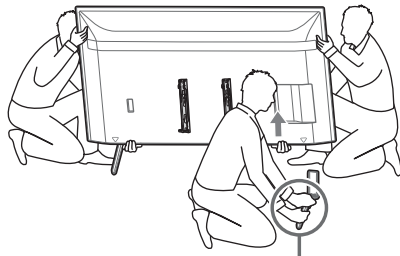

2 חזור על השלב הקודם והסר את הצד השני של המעמד השולחני.

#### הערה

- כדי לנתק את המעמד השולחני יש צורך בשלושה אנשים או יותר.
- היזהר שלא להשתמש בכוח מופרז בעת ניתוק המעמד השולחני מצג ה-LCD מאחר והדבר עלול לגרום לצג ה-LCD ליפול ולגרום לפציעה גופנית או לנזק פיזי ל-LCD.
- נקוט משנה זהירות בעת הטיפול במעמד השולחני כדי למנוע נזק לצג ה-LCD.
- היזהר בעת הרמת צג ה-LCD כאשר המעמד השולחני מנותק, המעמד השולחני עלול ליפול ולגרום לפציעה גופנית.
- שים-לב בעת הסרת המעמד השולחני מצג ה-LCD כדי למנוע את נפילתו, שכן, הדבר עלול לגרום נזק לפני השטח שעליו מונח צג ה-LCD.

FW-98BZ53L / 98BZ50L / 98BZ30L

## התקנת צג ה-LCD על הקיר מאריזת הקרטון\*1

\*1 רק באזורים/במדינות/בדגמים מסוימים.

### 1 הסר את הברגים מהצד האחורי של צג ה-LCD.

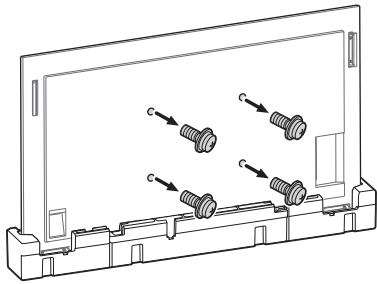

### 2 חבר את מתלה הקיר (לא סופק) בעזרת הברגים (לא סופקו).

מתלה קיר (לא סופק)

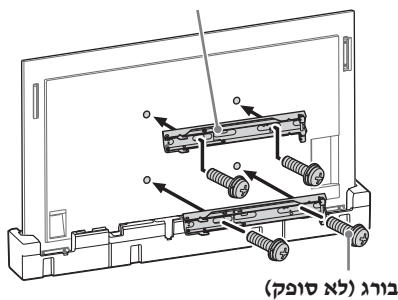

בורג (לא סופק)

בעת השימוש במברגה חשמלית, כוון את הפיתול לכ 1.5 ניוטון/מטר { 15 קג"כ ס"מ }.  
אין להרים את תושבת מתלה הקיר (לא כלולה) לפני הברגת הברגים (שני ברגים לצד שמאל/ימין) כהלכה. הדבר עלול לעקם תושבת מתלה הקיר או את מסגרת צג ה-LCD.

אורך הבורג עבור מתלה הקיר משתנה בהתאם לעובי מתלה הקיר. יש לעיין באיור להלן.

FW-98BZ53L / 98BZ50L / 98BZ30L

11 – 20 (מ"מ)



FW-85BZ40L / 85BZ35L / 85BZ30L / 75BZ40L / 75BZ35L / 75BZ30L / 75EZ20L / 65BZ40L / 65BZ35L / 65BZ30L / 65EZ20L / 55BZ40L / 55BZ35L / 55BZ30L / 55EZ20L / 50BZ30L / 50EZ20L / 43BZ30L / 43EZ20L

10 – 12 (מ"מ)

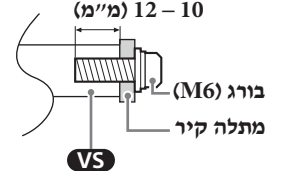

יש לעיין בטבלה להלן לקבלת תבנית הקדיחה עבור תלייה על קיר.

שם דגם	תבנית הקדיחה עבור תלייה על קיר
FW-98BZ53L / 98BZ50L / 98BZ30L	$b \times a$
FW-85BZ40L / 85BZ35L / 85BZ30L	400 × 400 מ"מ
FW-75BZ40L / 75BZ35L / 75BZ30L / 75EZ20L / 65BZ40L / 65BZ35L / 65BZ30L / 65EZ20L / 55BZ40L / 55BZ35L / 55BZ30L / 55EZ20L	300 × 300 מ"מ
FW-50BZ30L / 50EZ20L / 43BZ30L / 43EZ20L	200 × 200 מ"מ

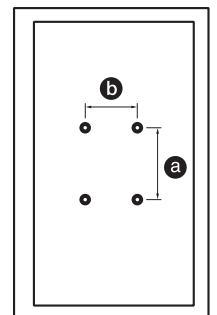

הקפד לשמור את הברגים שלא נעשה בהם שימוש ואת המעמד השולחני במקום בטוח עד שתהיה מוכן לחבר את המעמד השולחני. יש להרחיק את הברגים מילדים קטנים.

## 4 על מנת לנתק את המעמד השולחני מצג ה-LCD.

על מנת לנתק את המעמד השולחני מצג ה-LCD, הסר את הברגים .

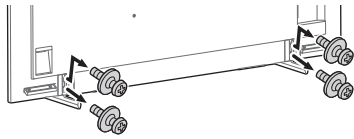

### הערה

- היזהר בעת הרמת צג ה-LCD כאשר המעמד השולחני מנותק, המעמד השולחני עלול ליפול ולגרום לפגיעה גופנית.
- שים-לב בעת הסרת המעמד השולחני מצג ה-LCD כדי למנוע את נפילתו, שכן, הדבר עלול לגרום נזק לפני השטח שעליו מונח צג ה-LCD.

FW-85BZ40L / 85BZ35L / 85BZ30L / 75BZ40L / 75BZ35L / 75BZ30L / 75EZ20L / 65BZ40L / 65BZ35L / 65BZ30L / 65EZ20L / 55BZ40L / 55BZ35L / 55BZ30L / 55EZ20L / 50BZ30L / 50EZ20L / 43BZ30L / 43EZ20L

## התקנת צג ה-LCD על הקיר מאריזת הקרטון\*<sup>1</sup>

\*1 רק באזורים/במדינות/בדגמים מסוימים.

## 1 הסר את הברגים מהצד האחורי של צג ה-LCD.

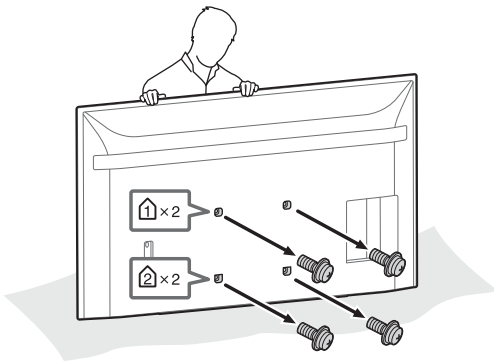

## התקנת צג ה-LCD על הקיר מהמעמד השולחני\*<sup>1</sup>

\*1 רק באזורים/במדינות/בדגמים מסוימים.

## 1 הסר את כיסויי המעמד.

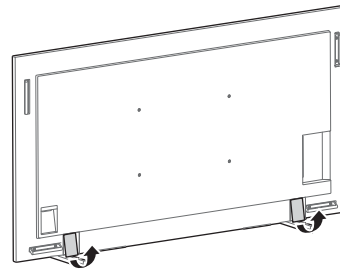

## 2 הסר את הברגים מהצד האחורי של צג ה-LCD.

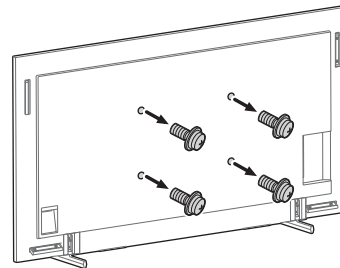

## 3 חבר את מתלה הקיר (לא סופק) בעזרת הברגים (לא סופקו).

מתלה קיר (לא סופק)

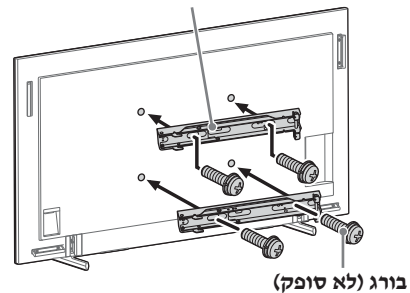

בורג (לא סופק)

בעת השימוש במברגה חשמלית, כוון את הפיתול לכ 1.5 ניוטון/מטר { 15 קג"כ ס"מ }.  
 אין להרים את תושבת מתלה הקיר (לא כלולה) לפני הברגת הברגים (שני ברגים לצד שמאל/ימין) כהלכה.  
 הדבר עלול לעקם תושבת מתלה הקיר או את מסגרת ה-LCD.

## חבר את אביזר מתלה הקיר (סופק עם צג ה-LCD) אל החלק האחורי של צג ה-LCD (כדי שתהיה מקבילה לקיר).

סופק עם צג ה-LCD

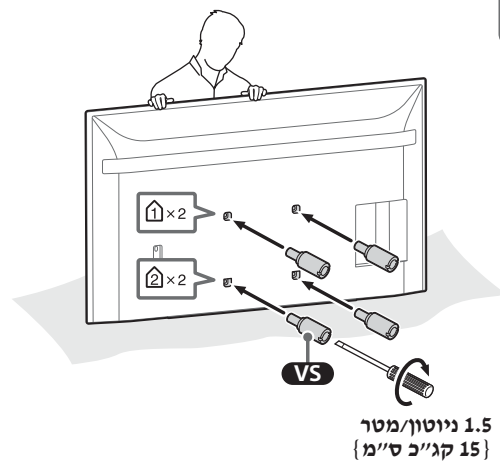
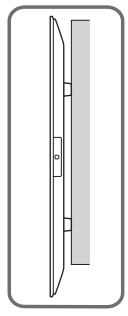

### הערה

- הקפד להדק את אביזר מתלה הקיר בעת החיבור לצג ה-LCD. השתמש רק במברג ראש שטוח כדי להתקין את אביזר מתלה הקיר. שימוש בכלי אחר עלול לגרום להידוק יתר של אביזר מתלה הקיר ולגרום נזק לצג ה-LCD.

## חבר את מתלה הקיר (לא סופק) הברגים (לא סופקו).

מתלה קיר (לא סופק)



בעת השימוש במברגה חשמלית, כוון את הפיתול לכ 1.5 ניוטון/מטר {15 קג"כ ס"מ}. אין להרים את תושבת מתלה הקיר (לא כלולה) לפני הברגת הברגים (שני ברגים לצד שמאל/ימין) כהלכה. הדבר עלול לעקם תושבת מתלה הקיר או את מסגרת צג ה-LCD.

## התקנת צג ה-LCD על הקיר מהמעמד השולחני\*<sup>1</sup>

1\* רק באזורים/במדינות/בדגמים מסוימים.

### 1 הסר את הברגים מהצד האחורי של צג ה-LCD.

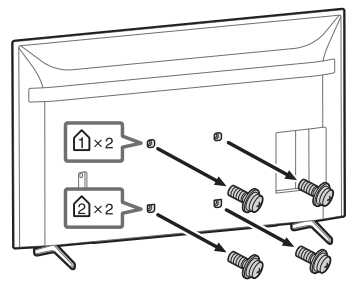

### 2 חבר את אביזר מתלה הקיר (סופק עם צג ה-LCD) אל החלק האחורי של צג ה-LCD (כדי שתהיה מקבילה לקיר).

סופק עם צג ה-LCD

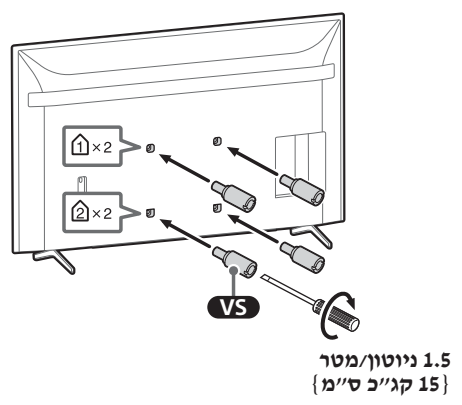
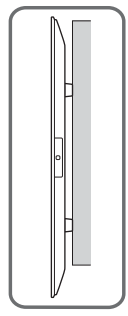

### הערה

- הקפד להדק את אביזר מתלה הקיר בעת החיבור לצג ה-LCD. השתמש רק במברג ראש שטוח כדי להתקין את אביזר מתלה הקיר. שימוש בכלי אחר עלול לגרום להידוק יתר של אביזר מתלה הקיר ולגרום נזק לצג ה-LCD.

### חבר את מתלה הקיר (לא סופק) בעזרת הברגים (לא סופקו).

מתלה קיר (לא סופק)

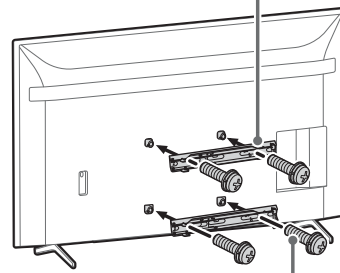

בורג (לא סופק)

בעת השימוש במברגה חשמלית, כוון את הפיתול לכ 1.5 ניוטון/מטר { 15 קג"כ ס"מ }.  
אין להרים את תושבת מתלה הקיר (לא כלולה) לפני הברגת הברגים (שני ברגים לצד שמאל/ימין) כהלכה.  
הדבר עלול לעקם תושבת מתלה הקיר או את מסגרת צג ה-LCD.

### על מנת לנתק את המעמד השולחני מצג ה-LCD.

1 הסר צד אחד של המעמד השולחני בכל עת. החזק את המעמד השולחני ביציבות ובצורה מאובטחת בשתי הידיים בזמן שהאנשים האחרים מרימים את צג ה-LCD.

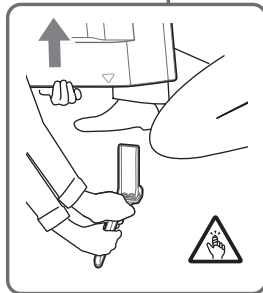
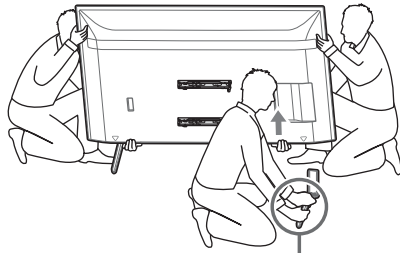

2 חזור על השלב הקודם והסר את הצד השני של המעמד השולחני.

#### הערה

- כדי לנתק את המעמד השולחני יש צורך בשלושה אנשים או יותר.
- היזהר שלא להשתמש בכוח מופרז בעת ניתוק המעמד השולחני מצג ה-LCD מאחר והדבר עלול לגרום לצג ה-LCD ליפול ולגרום לפציעה גופנית או לנזק פיזי ל-LCD.
- נקוט משנה זהירות בעת הטיפול במעמד השולחני כדי למנוע נזק לצג ה-LCD.
- היזהר בעת הרמת צג ה-LCD כאשר המעמד השולחני מנותק, המעמד השולחני עלול ליפול ולגרום לפציעה גופנית.
- שים-לב בעת הסרת המעמד השולחני מצג ה-LCD כדי למנוע את נפילתו, שכן, הדבר עלול לגרום נזק לפני השטח שעליו מונח צג ה-LCD.

## تنبيه

### المنتجات المحددة

تخضع المنتجات التالية للتغيير دون إشعار، وقد تكون نافذة أو مستبعدة.  
قد لا تتوفر بعض الطرز في مناطق معينة.

FW-98BZ53L  
FW-98BZ50L  
FW-98BZ30L  
FW-85BZ40L  
FW-85BZ35L  
FW-85BZ30L  
FW-75BZ40L  
FW-75BZ35L  
FW-75BZ30L  
FW-75EZ20L  
FW-65BZ40L  
FW-65BZ35L  
FW-65BZ30L  
FW-65EZ20L  
FW-55BZ40L  
FW-55BZ35L  
FW-55BZ30L  
FW-55EZ20L  
FW-50BZ30L  
FW-50EZ20L  
FW-43BZ30L  
FW-43EZ20L

شاشة LCD

## للعلاء

مطلوب خبرة كافية لتركيب هذا المنتج. تأكد من التعاقد من الباطن على التركيب مع وكلاء Sony أو المقاولين المعتمدين والعناية بشكل خاص بالسلامة خلال التركيب. لا تتحمل Sony مسؤولية أي أضرار أو إصابات ناجمة عن سوء الإدارة أو التركيب غير السليم، أو تركيب أي منتج آخر غير المنتج المحدد. لا مساس بحقوقك القانونية (إن وجدت).

## تحذير

في حالة عدم مراعاة احتياطات السلامة أو استخدام المنتج بشكل غير صحيح، فقد يؤدي ذلك إلى حدوث إصابة خطيرة أو نشوب حريق.

يبين دليل التعليمات هذا طريقة التعامل الصحيحة مع المنتج والتنبيهات الاحتياطية الضرورية لمنع الحوادث. تقع عليك مسؤولية قراءة دليل التعليمات هذا، وفهم ما جاء فيه فهماً كاملاً، واتباع تلك التعليمات. وقد ينجم عن عدم القيام بذلك التعرض لإصابات شخصية خطيرة أو ضرر بالململكات، كما قد يؤدي لإلغاء الضمان. احتفظ بهذا الكتيب متوفر بين يديك كمرجع في المستقبل.

### لوكلاء Sony

مطلوب خبرة كافية لتركيب هذا المنتج. تأكد من قراءة هذا الدليل بالكامل لأداء التركيب بأمان. لا تتحمل Sony مسؤولية أي أضرار أو إصابات ناجمة عن سوء الإدارة أو التركيب غير السليم. يُرجى إعطاء هذا الدليل للعميل بعد التركيب.

## السلامة

صُممت منتجات Sony مع مراعاة السلامة. لكن إذا تم استخدام المنتجات بشكل غير صحيح، فقد يؤدي ذلك إلى حدوث إصابة خطيرة من خلال الحرائق أو الصدمات الكهربائية أو انقلاب المنتج أو سقوطه. تأكد من مراعاة الاحتياطات للسلامة لمنع مثل هذه الحوادث.

## عمودي

الوحدة: مم

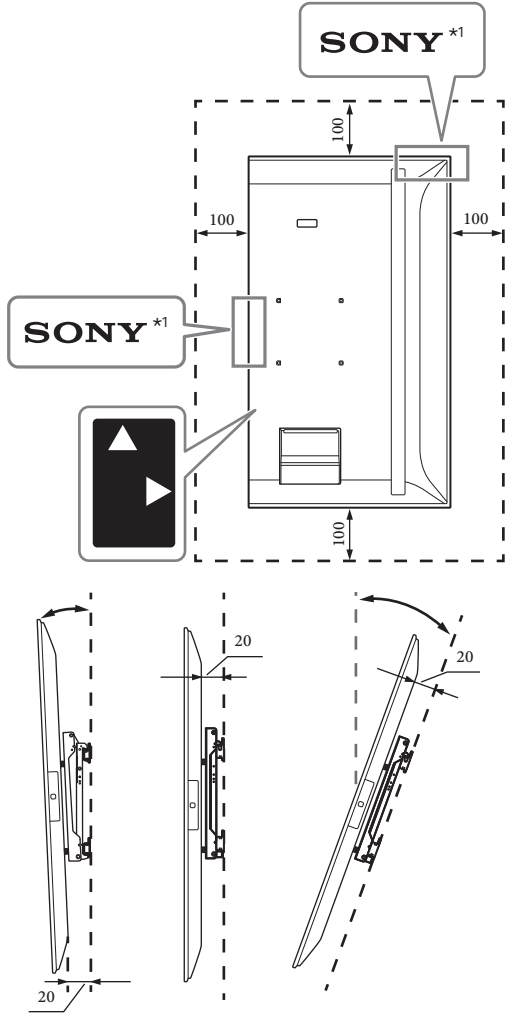

1\* لمناطق/بلدان/موديلات محددة فقط.

## يُحظر سد فتحات تهوية الشاشة LCD.

إذا قمت بسد فتحات التهوية بأشربة أو أشياء أخرى، فإن الحرارة تتراكم داخل الشاشة LCD وقد تتسبب في نشوب حريق.

## أمور أخرى

- إذا قمت بتغطية لمبة (LED) للإضاءة ومحيطها بأشربة أو أشياء أخرى، فلا يمكن التعرف على حالة الشاشة LCD وقد لا يعمل جهاز التحكم عن بعد.
- عند حمل الشاشة LCD، أمسكها في الوضع الأفقي، واحرص على عدم إسقاطها عند التركيب. لا تستخدم القوة المفرطة على شاشة LCD؛ وإلا فقد يتسبب ذلك في تشويهاها.

## تحذير

إذا لم تتم مراعاة الاحتياطات التالية، فيمكن أن تحدث إصابات خطيرة أو الوفاة من خلال الحريق أو الصدمة الكهربائية أو انقلاب المنتج أو سقوطه.

تأكد من قراءة جميع معلومات السلامة الموضحة في دليل التعليمات جيداً.

## قم بتوفير فسات فارغة ملائمة حول الشاشة LCD.

يوضح الرسم التوضيحي التالي مقدار المساحة المطلوبة حول الشاشة LCD. تأكد من تركيب الشاشة LCD في الاتجاه الموضح في الرسم التوضيحي التالي.

أفقي

الوحدة: مم

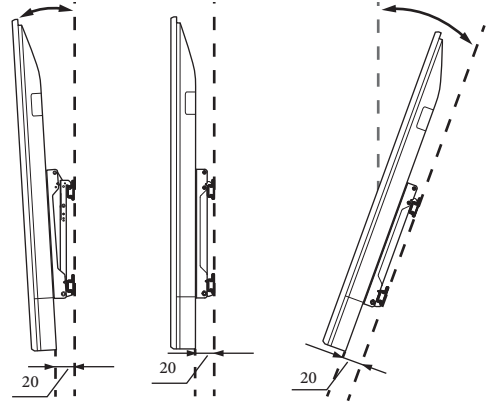
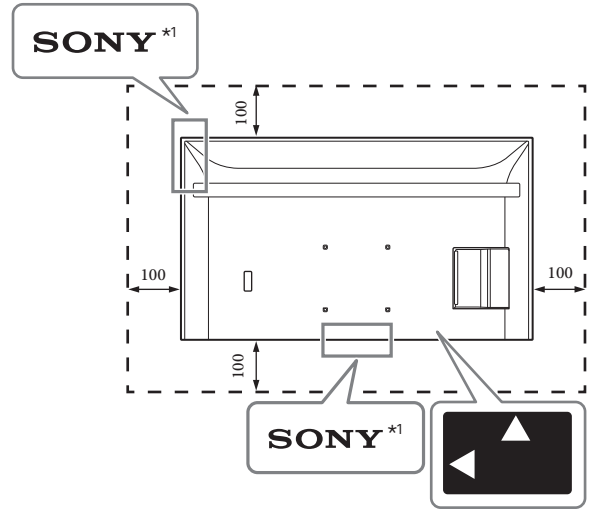



## نمط التركيب

عمودي				أفقي				اسم الطراز
~+20°	0°	~-15°	~-20°	~+20°	0°	~-15°	~-20°	
✓	✓	✓	-	✓	✓	✓	-	FW-98BZ53L / 98BZ50L / 98BZ30L
✓	✓	✓	-	✓	✓	✓	✓	FW-85BZ40L / 85BZ35L / 85BZ30L
✓ <sup>*1</sup>	✓ <sup>*2</sup>	✓ <sup>*3</sup>	-	✓	✓	✓	✓	FW-75BZ40L / 75BZ35L / 75BZ30L
✓ <sup>*1</sup>	✓	✓	-	✓	✓	✓	✓	FW-75EZ20L
✓ <sup>*2</sup>	✓ <sup>*2</sup>	✓ <sup>*2</sup>	-	✓	✓	✓	✓	FW-65BZ40L / 65BZ35L / 65BZ30L
✓	✓	✓	-	✓	✓	✓	✓	FW-65EZ20L
✓ <sup>*2</sup>	✓ <sup>*4</sup>	✓ <sup>*3</sup>	-	✓ <sup>*1</sup>	✓	✓	✓	FW-55BZ40L / 55BZ35L / 55BZ30L
✓	✓	✓	-	✓	✓	✓	✓	FW-55EZ20L
✓	✓	✓	✓	✓ <sup>*2</sup>	✓ <sup>*5</sup>	✓	✓	FW-50BZ30L
✓	✓	✓	✓	✓	✓	✓	✓	FW-50EZ20L
✓ <sup>*4</sup>	✓ <sup>*2</sup>	✓	✓	✓ <sup>*3</sup>	✓ <sup>*5</sup>	✓ <sup>*1</sup>	✓ <sup>*1</sup>	FW-43BZ30L
✓ <sup>*3</sup>	✓ <sup>*3</sup>	✓ <sup>*3</sup>	✓ <sup>*3</sup>	✓	✓	✓ <sup>*2</sup>	✓ <sup>*2</sup>	FW-43EZ20L

1\* درجة حرارة التشغيل: 39 درجة مئوية وأقل

2\* درجة حرارة التشغيل: 38 درجة مئوية وأقل

3\* درجة حرارة التشغيل: 37 درجة مئوية وأقل

4\* درجة حرارة التشغيل: 36 درجة مئوية وأقل

5\* درجة حرارة التشغيل: 38 درجة مئوية وأقل أو قم بتوفير 300 مم فراغ أعلى الشاشة LCD

FW-98BZ53L / 98BZ50L / 98BZ30L

تركيب شاشة LCD على الحائط بعد إخراجها من الكرتونة\*1

1\* لمناطق/بلدان/موديلات محددة فقط.

## 1 قم بإزالة البراغي من الجزء الخلفي للشاشة LCD.

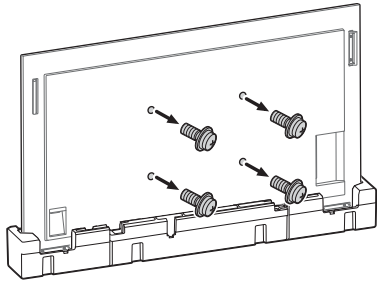

## 2 قم بتركيب كتيفة التثبيت الجدارية (غير مرفقة) باستخدام البراغي (غير مرفقة).

كتيفة التثبيت الجدارية (غير مرفقة)

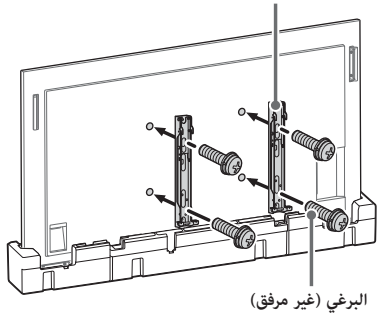

عند استخدام مفك كهربائي للبراغي، اضبط عزم الدوران على 1.5 ن.م {15 كجم.ق.سم}.

لا ترفع كتيفة التثبيت الجدارية (غير مرفقة) قبل تثبيت البراغي (برغيان اليسار/ ومثلها لليمين). قد يؤدي ذلك إلى تشويه كتيفة التثبيت الجدارية أو صندوق الشاشة LCD.

يختلف طول مسمار كتيفة التثبيت الجدارية حسب سمك كتيفة التثبيت الجدارية. يرجى مراجعة الرسم التوضيحي أدناه.

FW-98BZ53L / 98BZ50L / 98BZ30L

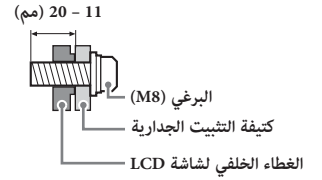

FW-85BZ40L / 85BZ35L / 85BZ30L / 75BZ40L / 75BZ35L / 75BZ30L / 75EZ20L / 65BZ40L / 65BZ35L / 65BZ30L / 65EZ20L / 55BZ40L / 55BZ35L / 55BZ30L / 55EZ20L / 50BZ30L / 50EZ20L / 43BZ30L / 43EZ20L

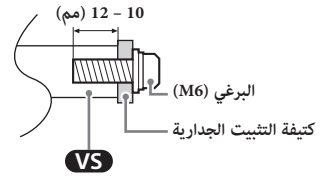

ارجع إلى الجدول التالي لمعرفة نمط ثقب التثبيت الجداري.

اسم الطراز	نمط ثقب التثبيت الجداري
	$b \times a$
FW-98BZ53L / 98BZ50L / 98BZ30L	400 × 600 مم
FW-85BZ40L / 85BZ35L / 85BZ30L	400 × 400 مم
FW-75BZ40L / 75BZ35L / 75BZ30L / 75EZ20L / 65BZ40L / 65BZ35L / 65BZ30L / 65EZ20L / 55BZ40L / 55BZ35L / 55BZ30L / 55EZ20L	300 × 300 مم
FW-50BZ30L / 50EZ20L / 43BZ30L / 43EZ20L	200 × 200 مم

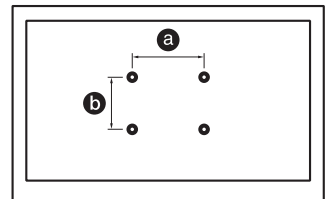

تأكد من تخزين البرغي غير المستخدمة والحامل أعلى الطاولة في مكان آمن حتى تكون جاهزاً لتركيب الحامل أعلى الطاولة. احتفظ بالبراغي بعيداً من الأطفال الصغار.

## تركيب شاشة LCD على الحائط من وضعية حامل أعلى الطاولة\*1

1\* لمناطق/بلدان/موديلات محددة فقط.

### 1 أزل أغطية الحامل.

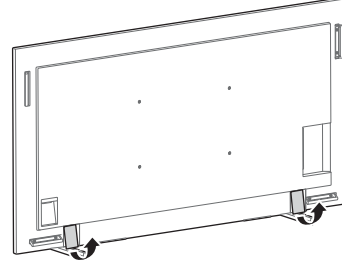

### 2 قم بإزالة البراغي من الجزء الخلفي للشاشة LCD.

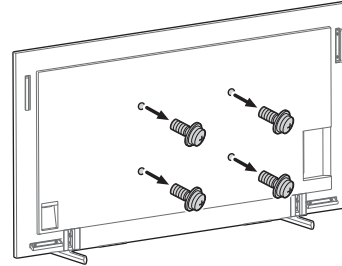

### 3 قم بتركيب كتيفة التثبيت الجدارية (غير مرفقة) باستخدام البراغي (غير مرفقة).

كتيفة التثبيت الجدارية (غير مرفقة)

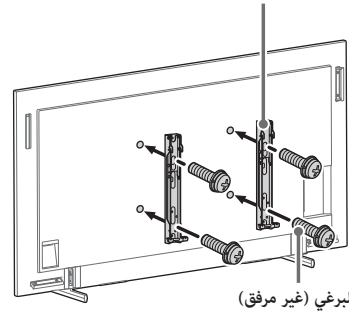

البرغي (غير مرفق)

## 4 افصل الحامل أعلى الطاولة عن شاشة LCD.

لفك حامل أعلى الطاولة من شاشة LCD، أزل البراغي

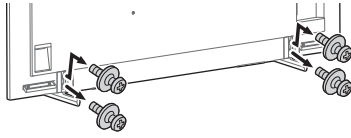

### ملاحظة

- كن حذرًا عند رفع شاشة LCD عندما يكون حامل أعلى الطاولة مفصولًا، فقد يسقط حامل أعلى الطاولة ويسبب إصابة شخصية.
- توخ الحذر عند إزالة حامل أعلى الطاولة من شاشة LCD لمنع سقوطه وإتلاف السطح الذي يتم وضع شاشة LCD عليه.

FW-85BZ40L / 85BZ35L / 85BZ30L / 75BZ40L / 75BZ35L / 75BZ30L / 75EZ20L / 65BZ40L / 65BZ35L / 65BZ30L / 65EZ20L / 55BZ40L / 55BZ35L / 55BZ30L / 55EZ20L / 50BZ30L / 50EZ20L / 43BZ30L / 43EZ20L

## تركيب شاشة LCD على الحائط بعد إخراجها من الكرتون\*1

1\* لمناطق/بلدان/موديلات محددة فقط.

### 1 قم بإزالة البراغي من الجزء الخلفي للشاشة LCD.

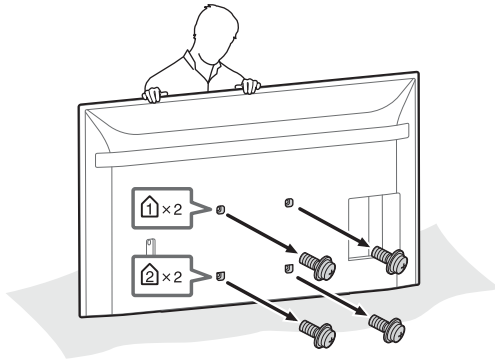

عند استخدام مفك كهربائي للبراغي، اضبط عزم الدوران على 1.5 ن.م {15 كجم ق.سم}.

لا ترفع كتيفة التثبيت الجدارية (غير مرفقة) قبل تثبيت البراغي (برغيان اليسار/ ومثلهما لليمين). قد يؤدي ذلك إلى تشويه كتيفة التثبيت الجدارية أو صندوق الشاشة LCD.

## تركيب شاشة LCD على الحائط من وضعية حامل أعلى الطاولة\*1

1\* لمناطق/بلدان/موديلات محددة فقط.

### 1 قم بإزالة البراغي من الجزء الخلفي للشاشة LCD.

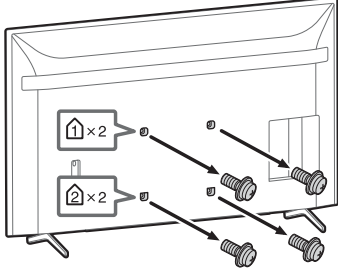

### 2 قم بربط مرفق التثبيت الجداري (المرفق بشاشة LCD) بالجانب الخلفي من شاشة LCD (لجعله موازياً للجدار).

مرفق بشاشة LCD

مرفق التثبيت  
VS  
الجداري (4)

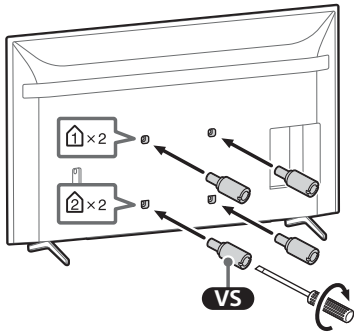
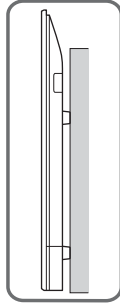

ن.م 1.5  
{15 كجم ق.سم}

#### ملاحظة

- تأكد من ربط مرفق التثبيت الجداري عند تركيبه بشاشة LCD. استخدم فقط مفك ذو رأس عريض لتركيب مرفق التثبيت الجداري. قد يؤدي استخدام أداة أخرى إلى فرط تدوير مرفق التثبيت الجداري وإتلاف شاشة LCD.

## 2 قم بربط مرفق التثبيت الجداري (المرفق بشاشة LCD) بالجانب الخلفي من شاشة LCD (لجعله موازياً للجدار).

مرفق بشاشة LCD

مرفق التثبيت  
VS  
الجداري (4)

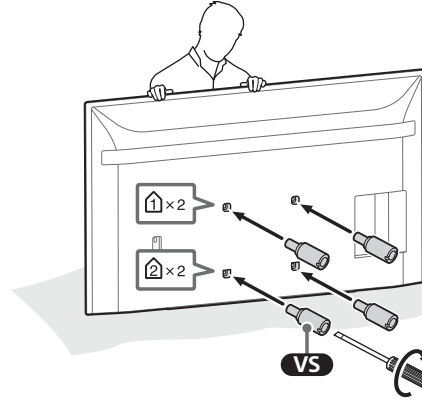
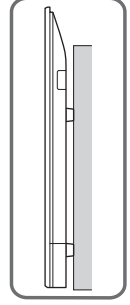

ن.م 1.5  
{15 كجم ق.سم}

#### ملاحظة

- تأكد من ربط مرفق التثبيت الجداري عند تركيبه بشاشة LCD. استخدم فقط مفك ذو رأس عريض لتركيب مرفق التثبيت الجداري. قد يؤدي استخدام أداة أخرى إلى فرط تدوير مرفق التثبيت الجداري وإتلاف شاشة LCD.

## 3 قم بتركيب كتيفة التثبيت الجدارية (غير مرفقة) باستخدام البراغي (غير مرفقة).

كتيفة التثبيت الجدارية (غير مرفقة)

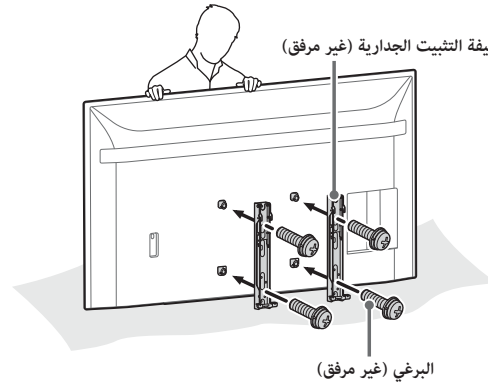

البرغي (غير مرفق)

عند استخدام مفك كهربائي للبراغي، اضغط عزم الدوران على ن.م 1.5 {15 كجم ق.سم}.

لا ترفع كتيفة التثبيت الجدارية (غير مرفقة) قبل تثبيت البراغي (برغيان لليسا/ ومثلها لليمين). قد يؤدي ذلك إلى تشويه كتيفة التثبيت الجدارية أو صندوق الشاشة LCD.

### قم بتركيب كتيفة التثبيت الجدارية (غير مرفقة) باستخدام البراغي (غير مرفقة).

كتيفة التثبيت الجدارية (غير مرفق)

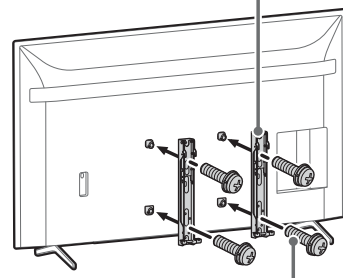

البرغي (غير مرفق)

عند استخدام مفك كهربائي للبراغي، اضبط عزم الدوران على 1.5 ن.م {15 كجم.ق.سم}.  
لا ترفع كتيفة التثبيت الجدارية (غير مرفقة) قبل تثبيت البراغي (برغيان لليساار/ ومثلهما لليمين). قد يؤدي ذلك إلى تشويه كتيفة التثبيت الجدارية أو صندوق الشاشة LCD.

### افصل الحامل أعلى الطاولة عن شاشة LCD.

1 أزل جانب واحد من حامل أعلى الطاولة في المرة الواحدة. أمسك حامل أعلى الطاولة بقوة وبإحكام باليدين كلتيهما في أثناء قيام أشخاص آخرين برفع شاشة LCD.

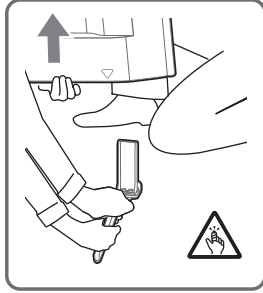
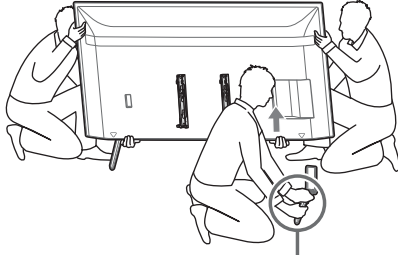

2 كرر الخطوة السابقة وأزل الجانب الآخر من حامل أعلى الطاولة.

#### ملاحظة

- يلزم توفر ثلاثة أشخاص أو أكثر لفصل حامل أعلى الطاولة.
- احرص على عدم استخدام القوة المفرطة أثناء فصل حامل أعلى الطاولة عن شاشة LCD لأنه قد يتسبب في سقوط شاشة LCD مسبباً إصابة شخصية أو تلف مادي لشاشة LCD.
- توخّ الحذر عند التعامل مع حامل أعلى الطاولة لتجنب تلف شاشة LCD.
- كن حذراً عند رفع شاشة LCD عندما يكون حامل أعلى الطاولة مفصلاً، فقد يسقط حامل أعلى الطاولة ويسبب إصابة شخصية.
- توخ الحذر عند إزالة حامل أعلى الطاولة من شاشة LCD لمنع سقوطه وإتلاف السطح الذي يتم وضع شاشة LCD عليه.

FW-98BZ53L / 98BZ50L / 98BZ30L

تركيب شاشة LCD على الحائط بعد إخراجها من الكرتون\*1

1\* لمناطق/بلدان/موديلات محددة فقط.

1 قم بإزالة البراغي من الجزء الخلفي للشاشة LCD.

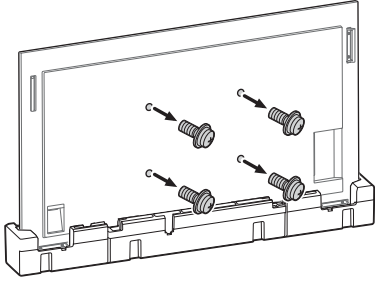

2 قم بتركيب كتيفة التثبيت الجدارية (غير مرفقة) باستخدام البراغي (غير مرفقة).

كتيفة التثبيت الجدارية (غير مرفقة)

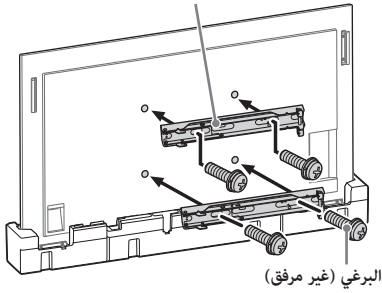

عند استخدام مفك كهربائي للبراغي، اضغط عزم الدوران على 1.5 ن.م {15 كجم.ق.سم}.

لا ترفع كتيفة التثبيت الجدارية (غير مرفقة) قبل تثبيت البراغي (برغيان لليساار/ ومثلهما لليمين). قد يؤدي ذلك إلى تشويه كتيفة التثبيت الجدارية أو صندوق الشاشة LCD.

يختلف طول مسمار كتيفة التثبيت الجدارية حسب سمك كتيفة التثبيت الجدارية. يرجى مراجعة الرسم التوضيحي أدناه.

FW-98BZ53L / 98BZ50L / 98BZ30L

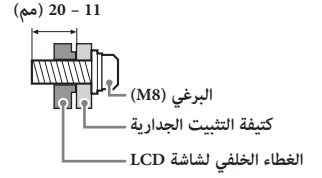

FW-85BZ40L / 85BZ35L / 85BZ30L / 75BZ40L / 75BZ35L / 75BZ30L / 75EZ20L / 65BZ40L / 65BZ35L / 65BZ30L / 65EZ20L / 55BZ40L / 55BZ35L / 55BZ30L / 55EZ20L / 50BZ30L / 50EZ20L / 43BZ30L / 43EZ20L

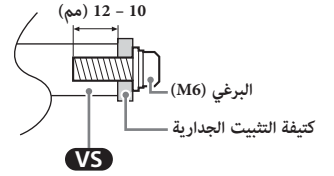

ارجع إلى الجدول التالي لمعرفة نمط ثقب التثبيت الجداري.

اسم الطراز	نمط ثقب التثبيت الجداري
	$b \times a$
FW-98BZ53L / 98BZ50L / 98BZ30L	400 × 600 مم
FW-85BZ40L / 85BZ35L / 85BZ30L	400 × 400 مم
FW-75BZ40L / 75BZ35L / 75BZ30L / 75EZ20L / 65BZ40L / 65BZ35L / 65BZ30L / 65EZ20L / 55BZ40L / 55BZ35L / 55BZ30L / 55EZ20L	300 × 300 مم
FW-50BZ30L / 50EZ20L / 43BZ30L / 43EZ20L	200 × 200 مم

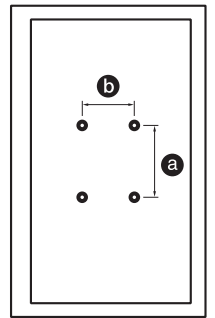

تأكد من تخزين البراغي غير المستخدمة والحامل أعلى الطاولة في مكان آمن حتى تكون جاهزاً لتركيب الحامل أعلى الطاولة. احتفظ بالبراغي بعيداً من الأطفال الصغار.

## تركيب شاشة LCD على الحائط من وضعية حامل أعلى الطاولة\*1

1\* لمناطق/بلدان/موديلات محددة فقط.

### 1 أزل أغطية الحامل.

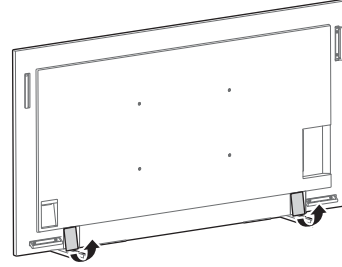

### 2 قم بإزالة البراغي من الجزء الخلفي للشاشة LCD.

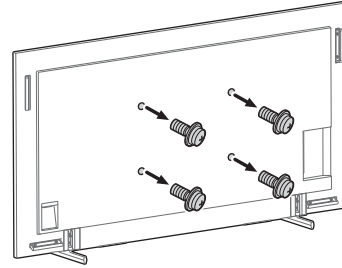

### 3 قم بتركيب كتيفة التثبيت الجدارية (غير مرفقة) باستخدام البراغي (غير مرفقة).

كتيفة التثبيت الجدارية (غير مرفقة)

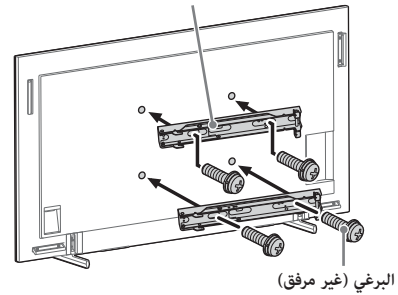

البرغي (غير مرفق)

عند استخدام مفك كهربائي للبراغي، اضبط عزم الدوران على 1.5 ن.م {15 كجم.ق.سم}.  
لا ترفع كتيفة التثبيت الجدارية (غير مرفقة) قبل تثبيت البراغي (برغيان لليسار/ ومثلها لليمين). قد يؤدي ذلك إلى تشويه كتيفة التثبيت الجدارية أو صندوق الشاشة LCD.

## 4 افصل الحامل أعلى الطاولة عن شاشة LCD.

لفك حامل أعلى الطاولة من شاشة LCD، أزل البراغي .

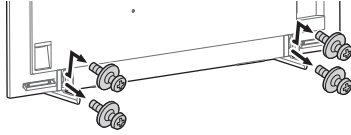

### ملاحظة

- كن حذرًا عند رفع شاشة LCD عندما يكون حامل أعلى الطاولة مفصلاً، فقد يسقط حامل أعلى الطاولة ويسبب إصابة شخصية.
- توخ الحذر عند إزالة حامل أعلى الطاولة من شاشة LCD لمنع سقوطه وإتلاف السطح الذي يتم وضع شاشة LCD عليه.

FW-85BZ40L / 85BZ35L / 85BZ30L / 75BZ40L / 75BZ35L / 75BZ30L / 75EZ20L / 65BZ40L / 65BZ35L / 65BZ30L / 65EZ20L / 55BZ40L / 55BZ35L / 55BZ30L / 55EZ20L / 50BZ30L / 50EZ20L / 43BZ30L / 43EZ20L

## تركيب شاشة LCD على الحائط بعد إخراجها من الكرتونة\*1

1\* لمناطق/بلدان/موديلات محددة فقط.

### 1 قم بإزالة البراغي من الجزء الخلفي للشاشة LCD.

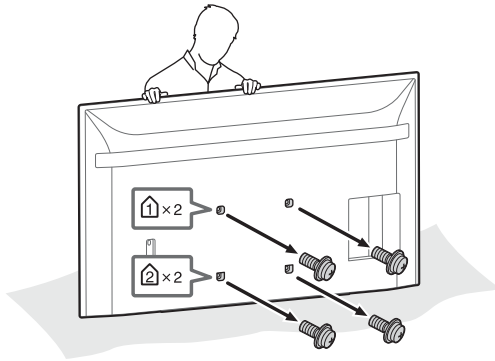

## تركيب شاشة LCD على الحائط من وضعية حامل أعلى الطاولة\*1

1\* لمناطق/بلدان/موديلات محددة فقط.

### 1 قم بإزالة البراغي من الجزء الخلفي للشاشة LCD.

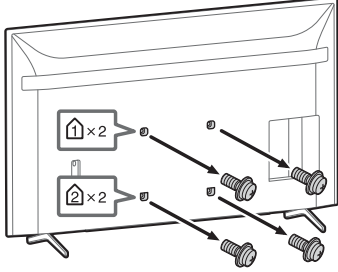

### 2 قم بربط مرفق التثبيت الجداري (المرفق بشاشة LCD) بالجانب الخلفي من شاشة LCD (لجعله موازياً للجدار).

مرفق بشاشة LCD

VS مرفق التثبيت الجداري (4)

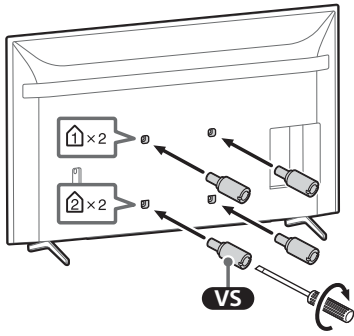
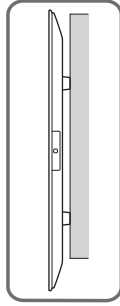

1.5 ن.م  
{ 15 كجم ق.سم }

#### ملاحظة

- تأكد من ربط مرفق التثبيت الجداري عند تركيبه بشاشة LCD. استخدم فقط مفك ذو رأس عريض لتركيب مرفق التثبيت الجداري. قد يؤدي استخدام أداة أخرى إلى فرط تدوير مرفق التثبيت الجداري وإتلاف شاشة LCD.

## 2 قم بربط مرفق التثبيت الجداري (المرفق بشاشة LCD) بالجانب الخلفي من شاشة LCD (لجعله موازياً للجدار).

مرفق بشاشة LCD

VS مرفق التثبيت الجداري (4)

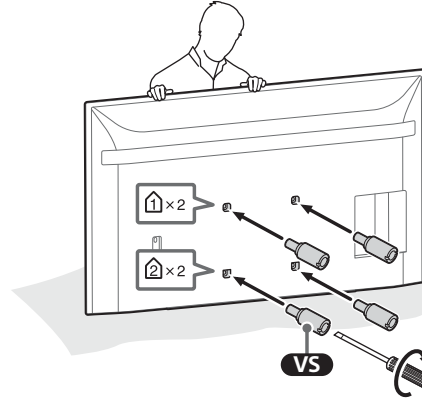
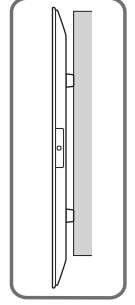

1.5 ن.م  
{ 15 كجم ق.سم }

#### ملاحظة

- تأكد من ربط مرفق التثبيت الجداري عند تركيبه بشاشة LCD. استخدم فقط مفك ذو رأس عريض لتركيب مرفق التثبيت الجداري. قد يؤدي استخدام أداة أخرى إلى فرط تدوير مرفق التثبيت الجداري وإتلاف شاشة LCD.

## 3 قم بتركيب كتيفة التثبيت الجدارية (غير مرفقة) باستخدام البراغي (غير مرفقة).

كتيفة التثبيت الجدارية (غير مرفقة)

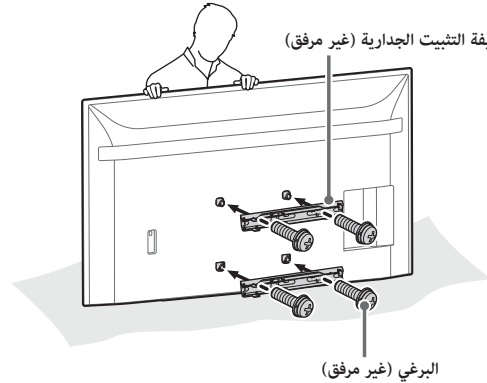

البرغي (غير مرفق)

عند استخدام مفك كهربائي للبراغي، اضبط عزم الدوران على 1.5 ن.م { 15 كجم ق.سم }.

لا ترفع كتيفة التثبيت الجدارية (غير مرفقة) قبل تثبيت البراغي (برغيان للييسار/ ومثلها للييمين). قد يؤدي ذلك إلى تشويه كتيفة التثبيت الجدارية أو صندوق الشاشة LCD.



### قم بتركيب كتيفة التثبيت الجدارية (غير مرفقة) باستخدام البراغي (غير مرفقة).

كتيفة التثبيت الجدارية (غير مرفق)

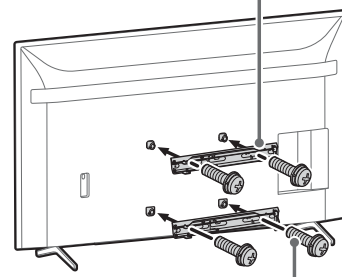

البرغي (غير مرفق)

عند استخدام مفك كهربائي للبراغي، اضبط عزم الدوران على 1.5 ن.م {15 كجم ق.سم}.  
لا ترفع كتيفة التثبيت الجدارية (غير مرفقة) قبل تثبيت البراغي (برغيان لليساار/ ومثلهما لليمين). قد يؤدي ذلك إلى تشويه كتيفة التثبيت الجدارية أو صندوق الشاشة LCD.

### افصل الحامل أعلى الطاولة عن شاشة LCD.

1 أزل جانب واحد من حامل أعلى الطاولة في المرة الواحدة. أمسك حامل أعلى الطاولة بقوة وبإحكام باليدين كالتبعا في أثناء قيام أشخاص آخرين برفع شاشة LCD.

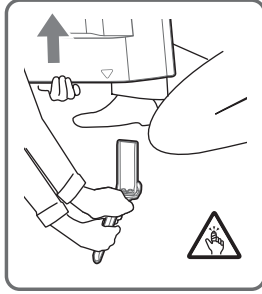
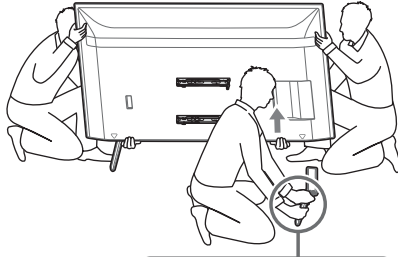

2 كرر الخطوة السابقة وأزل الجانب الآخر من حامل أعلى الطاولة.

#### ملاحظة

- يلزم توفر ثلاثة أشخاص أو أكثر لفصل حامل أعلى الطاولة.
- احرص على عدم استخدام القوة المفرطة أثناء فصل حامل أعلى الطاولة عن شاشة LCD لأنه قد يتسبب في سقوط شاشة LCD مسبباً إصابة شخصية أو تلف مادي لشاشة LCD.
- توخ الحذر عند التعامل مع حامل أعلى الطاولة لتجنب تلف شاشة LCD.
- كن حذراً عند رفع شاشة LCD عندما يكون حامل أعلى الطاولة مفصلاً، فقد يسقط حامل أعلى الطاولة ويسبب إصابة شخصية.
- توخ الحذر عند إزالة حامل أعلى الطاولة من شاشة LCD لمنع سقوطه وإتلاف السطح الذي يتم وضع شاشة LCD عليه.

## احتیاط

### محصولات خاص

محصولات زیر ممکن است در آینده بدون اطلاع قبلی تغییر کنند، ناموجود شوند یا عرضه آنها متوقف شود. ممکن است بعضی از مدل‌ها در برخی مناطق موجود نباشند.

FW-98BZ53L  
FW-98BZ50L  
FW-98BZ30L  
FW-85BZ40L  
FW-85BZ35L  
FW-85BZ30L  
FW-75BZ40L  
FW-75BZ35L  
FW-75BZ30L  
FW-75EZ20L  
FW-65BZ40L  
FW-65BZ35L  
FW-65BZ30L  
FW-65EZ20L  
FW-55BZ40L  
FW-55BZ35L  
FW-55BZ30L  
FW-55EZ20L  
FW-50BZ30L  
FW-50EZ20L  
FW-43BZ30L  
FW-43EZ20L

مانیتور LCD

### برای مشتریان

برای نصب این دستگاه باید تجربه کافی داشته باشید. حتماً برای نصب با فروشندگان Sony یا افراد مجاز تماس بگیرید و در حین نصب به اصول ایمنی دقت کنید. در صورت بروز آسیب یا جراحت در نتیجه استفاده نادرست یا نصب نامناسب، و یا در صورتی که محصولی به جز این دستگاه خاص را نصب کنید، Sony هیچ مسئولیتی را نخواهد پذیرفت. حقوق قانونی شما (در صورت وجود) تحت تأثیر قرار نخواهد گرفت.

## هشدار

اگر احتیاط‌های ایمنی رعایت نشود یا از محصول درست استفاده نشود، ممکن است منجر به جراحت شدید یا آتش‌سوزی شود.

در این دفترچه دستورالعمل نحوه صحیح کارکردن با محصول و احتیاط‌های مهم برای جلوگیری از وقوع سانحه ذکر شده است. شما موظفید تمام دستورالعمل‌های این دفترچه دستورالعمل را بخوانید، آنها را کاملاً درک کنید و از آنها پیروی کنید. عدم انجام چنین کاری ممکن است سبب آسیب جدی شخصی یا خسارت به اموال شود، و همچنین ضمانت نامه را باطل کند. این راهنما را برای مراجعات بعدی نگه دارید.

### خطاب به فروشندگان Sony

برای نصب این دستگاه باید تجربه کافی داشته باشید. برای انجام نصب به صورت ایمن، حتماً این دفترچه را به دقت بخوانید. در صورت بروز آسیب یا جراحت در نتیجه استفاده نادرست یا نامناسب، Sony هیچ مسئولیتی را نخواهد پذیرفت. لطفاً این راهنما را پس از نصب به مشتری بدهید.

## درباره ایمنی

در ساخت محصولات Sony ایمنی حرف اول را می‌زند. اگر به نحو نادرستی از محصول استفاده شود، ممکن است باعث آتش‌سوزی، یا برق‌گرفتگی، واژگون شدن، یا سقوط دستگاه شود و در نتیجه باعث بروز صدمات و آسیب‌های جدی شود. حتماً احتیاط‌های ایمنی را رعایت کنید تا از چنین سوانحی جلوگیری شود.

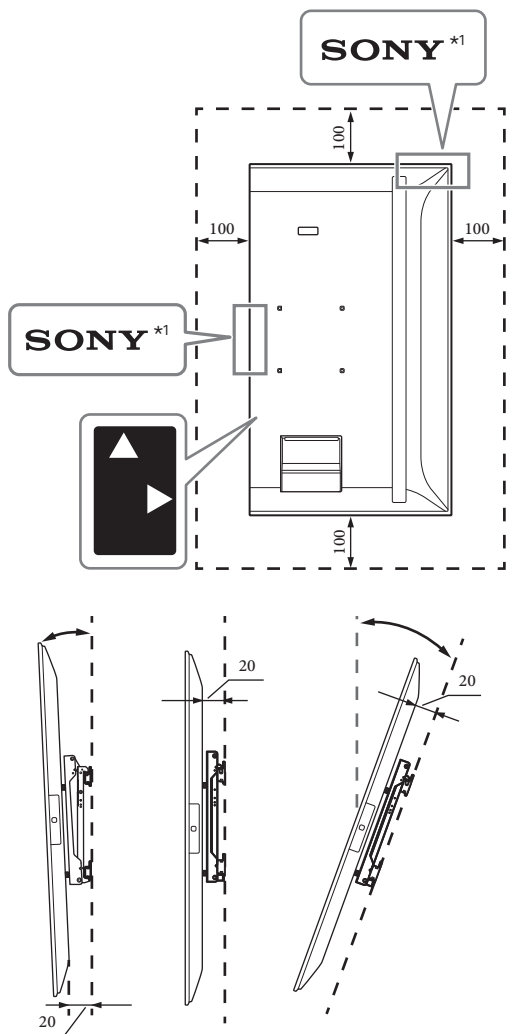

\*1 فقط برای بعضی مناطق/کشورها/مدلها.

### سوراخ‌های تهویه مانیتور LCD را مسدود نکنید.

اگر سوراخ‌های تهویه را با نوار چسب یا اشیاء دیگری مسدود کنید، گرمای داخل مانیتور LCD افزایش می‌یابد و ممکن است منجر به آتش‌سوزی شود.

## سایر موارد

- اگر چراغ LED و اطراف آن را با نوار چسب یا اشیاء دیگر بپوشانید، ممکن است وضعیت مانیتور LCD قابل شناسایی نباشد و کنترل از راه دور کار نکند.
- هنگام حمل مانیتور LCD، آن را در جهت افقی نگه دارید و مراقب باشید که در هنگام نصب نیفتد. از وارد کردن نیروی بیش از حد به مانیتور LCD خودداری کنید؛ در غیر این صورت ممکن است تغییر شکل دهد.

## هشدار

اگر از موارد احتیاط عنوان شده در زیر تبعیت نکنید، ممکن است جراحات های شدید، مرگ در اثر آتش‌سوزی یا برق‌گرفتگی ایجاد شده یا اینکه دستگاه بیفتد یا دستگاه واژگون شود.

حتماً همه اطلاعات ایمنی شرح‌داده‌شده در دفترچه دستورالعمل را با دقت مطالعه کنید.

### فاصله کافی را در اطراف مانیتور LCD فراهم کنید.

شکل زیر میزان فضای مورد نیاز در اطراف مانیتور LCD را نشان می‌دهد. حتماً مانیتور LCD را در جهت نشان‌داده‌شده در شکل زیر نصب کنید.

افقی

واحد: میلی متر

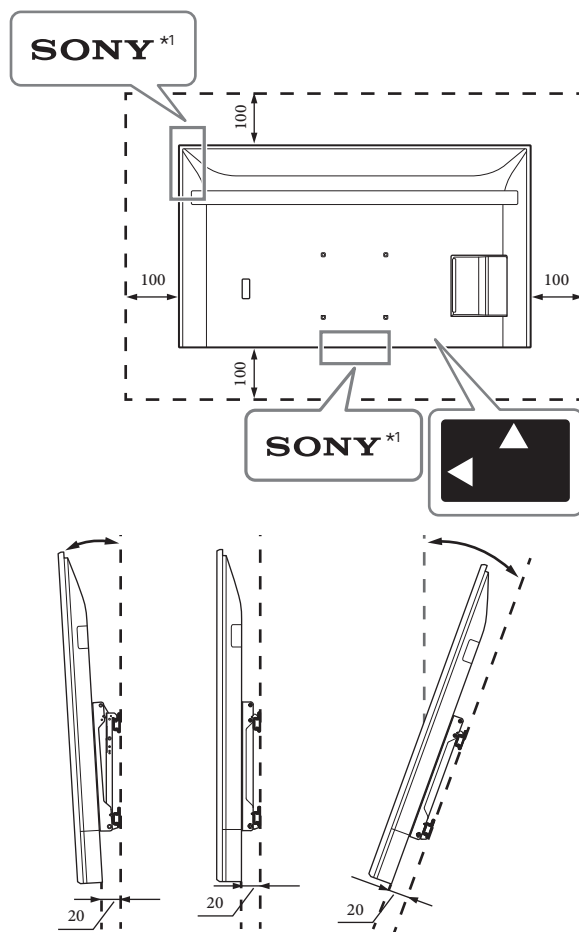

عمودی				افقی				نام مدل
~+20°	0°	~-15°	~-20°	~+20°	0°	~-15°	~-20°	FW-98BZ53L / 98BZ50L / 98BZ30L
✓	✓	✓	-	✓	✓	✓	-	FW-85BZ40L / 85BZ35L / 85BZ30L
✓ <sub>*1</sub>	✓ <sub>*2</sub>	✓ <sub>*3</sub>	-	✓	✓	✓	✓	FW-75BZ40L / 75BZ35L / 75BZ30L
✓ <sub>*1</sub>	✓	✓	-	✓	✓	✓	✓	FW-75EZ20L
✓ <sub>*2</sub>	✓ <sub>*2</sub>	✓ <sub>*2</sub>	-	✓	✓	✓	✓	FW-65BZ40L / 65BZ35L / 65BZ30L
✓	✓	✓	-	✓	✓	✓	✓	FW-65EZ20L
✓ <sub>*2</sub>	✓ <sub>*4</sub>	✓ <sub>*3</sub>	-	✓ <sub>*1</sub>	✓	✓	✓	FW-55BZ40L / 55BZ35L / 55BZ30L
✓	✓	✓	-	✓	✓	✓	✓	FW-55EZ20L
✓	✓	✓	✓	✓ <sub>*2</sub>	✓ <sub>*5</sub>	✓	✓	FW-50BZ30L
✓	✓	✓	✓	✓	✓	✓	✓	FW-50EZ20L
✓ <sub>*4</sub>	✓ <sub>*2</sub>	✓	✓	✓ <sub>*3</sub>	✓ <sub>*5</sub>	✓ <sub>*1</sub>	✓ <sub>*1</sub>	FW-43BZ30L
✓ <sub>*3</sub>	✓ <sub>*3</sub>	✓ <sub>*3</sub>	✓ <sub>*3</sub>	✓	✓	✓ <sub>*2</sub>	✓ <sub>*2</sub>	FW-43EZ20L

1\* دمای کارکرد: 39 درجه سانتی گراد و پایین تر

2\* دمای کارکرد: 38 درجه سانتی گراد و پایین تر

3\* دمای کارکرد: 37 درجه سانتی گراد و پایین تر

4\* دمای کارکرد: 36 درجه سانتی گراد و پایین تر

5\* دمای کارکرد: 38 درجه سانتی گراد و پایین تر یا فاصله 300 میلی متر را در بالای مانیتور LCD فراهم کنید

FW-98BZ53L / 98BZ50L / 98BZ30L

## نصب مانیتور LCD روی دیوار از کارتن\*<sup>1</sup>

<sup>1</sup>\* فقط برای بعضی مناطق/کشورها/مدلها.

### 1 پیچ ها را از پشت مانیتور بیرون بیاورید.

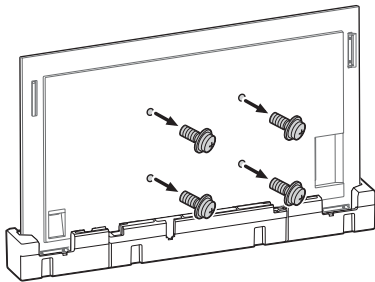

### 2 با استفاده از پیچ ها (ضمیمه نیست) پایه نصب دیواری (ضمیمه نیست) را وصل کنید.

پایه نصب دیواری (ضمیمه نیست)

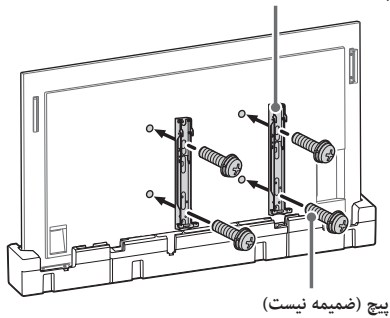

پیچ (ضمیمه نیست)

اگر از آچار برقی استفاده می کنید، تنظیم گشتاور (میزان چرخش) را روی مقدار تقریبی 1.5 نیوتون متر {15 کیلوگرم نیرو سانتی متر} تنظیم کنید. قبل از محکم کردن پیچ ها (دو پیچ برای هر دو سمت چپ/راست)، پایه نصب دیواری (ضمیمه نیست) را بلند نکنید. این کار ممکن است باعث تغییر شکل پایه نصب دیواری یا محافظه مانیتور LCD شود.

طول پیچ برای پایه نصب دیواری بسته به ضخامت پایه نصب دیواری متفاوت است. لطفاً به شکل زیر مراجعه کنید.

FW-98BZ53L / 98BZ50L / 98BZ30L

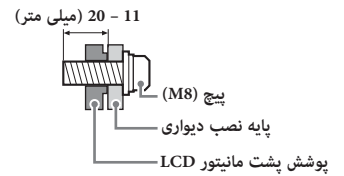

FW-85BZ40L / 85BZ35L / 85BZ30L / 75BZ40L / 75BZ35L / 75BZ30L / 75EZ20L / 65BZ40L / 65BZ35L / 65BZ30L / 65EZ20L / 55BZ40L / 55BZ35L / 55BZ30L / 55EZ20L / 50BZ30L / 50EZ20L / 43BZ30L / 43EZ20L

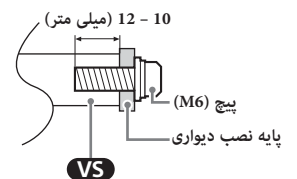

برای مشاهده الگوی سوراخ ها برای نصب روی دیوار، به جدول پایین مراجعه کنید.

نام مدل	الگوی سوراخ ها برای نصب روی دیوار
FW-98BZ53L / 98BZ50L / 98BZ30L	$b \times a$ 400 × 600 میلی متر
FW-85BZ40L / 85BZ35L / 85BZ30L	400 × 400 میلی متر
FW-75BZ40L / 75BZ35L / 75BZ30L / 75EZ20L / 65BZ40L / 65BZ35L / 65BZ30L / 65EZ20L / 55BZ40L / 55BZ35L / 55BZ30L / 55EZ20L	300 × 300 میلی متر
FW-50BZ30L / 50EZ20L / 43BZ30L / 43EZ20L	200 × 200 میلی متر

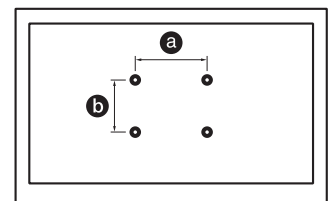

دقت کنید پایه رومیزی و پیچ های استفاده نشده را در مکان امنی قرار دهید تا زمانی که بخواهید پایه رومیزی را وصل کنید. پیچ ها را دور از دسترس کودکان قرار دهید.

## نصب مانیتور LCD روی دیوار از پایه رومیزی\*<sup>1</sup>

<sup>1</sup>\* فقط برای بعضی مناطق/کشورها/مدلها.

### 1 پوشش‌های پایه را بردارید.

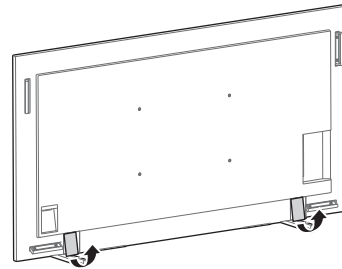

### 2 پیچ‌ها را از پشت مانیتور LCD بیرون بیاورید.

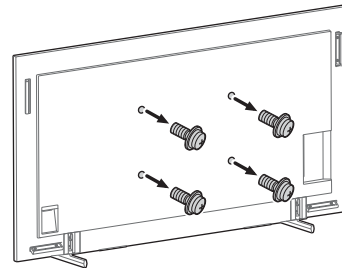

### 3 با استفاده از پیچ‌ها (ضمیمه نیست) پایه نصب دیواری (ضمیمه نیست) را وصل کنید.

پایه نصب دیواری (ضمیمه نیست)

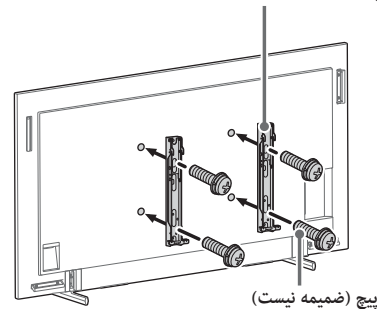

پیچ (ضمیمه نیست)

اگر از آچار برقی استفاده می‌کنید، تنظیم گشتاور (میزان چرخش) را روی مقدار تقریبی 1.5 نیوتون متر {15 کیلوگرم نیرو سانتی متر} تنظیم کنید. قبل از محکم کردن پیچ‌ها (دو پیچ برای هر دو سمت چپ/راست)، پایه نصب دیواری (ضمیمه نیست) را بلند نکنید. این کار ممکن است باعث تغییر شکل پایه نصب دیواری یا محافظه مانیتور LCD شود.

## 4

### پایه رومیزی را از مانیتور LCD جدا کنید.

برای جدا کردن پایه رومیزی از مانیتور LCD، پیچ‌های  را بیرون بیاورید.

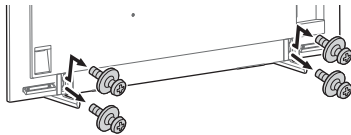

#### نکته

- هنگام بلند کردن مانیتور LCD مراقب باشید زیرا پایه رومیزی در هنگام جدا شدن ممکن است واژگون شود و به افراد آسیب برساند.
- هنگام جدا کردن پایه رومیزی از مانیتور LCD دقت کنید که مانع افتادن آن و آسیب رساندن به سطحی که مانیتور LCD روی آن قرار دارد شوید.

FW-85BZ40L / 85BZ35L / 85BZ30L / 75BZ40L / 75BZ35L / 75BZ30L /  
75EZ20L / 65BZ40L / 65BZ35L / 65BZ30L / 65EZ20L / 55BZ40L /  
55BZ35L / 55BZ30L / 55EZ20L / 50BZ30L / 50EZ20L / 43BZ30L / 43EZ20L

## نصب مانیتور LCD روی دیوار از کارتن\*<sup>1</sup>

<sup>1</sup>\* فقط برای بعضی مناطق/کشورها/مدلها.

### 1 پیچ‌ها را از پشت مانیتور LCD بیرون بیاورید.

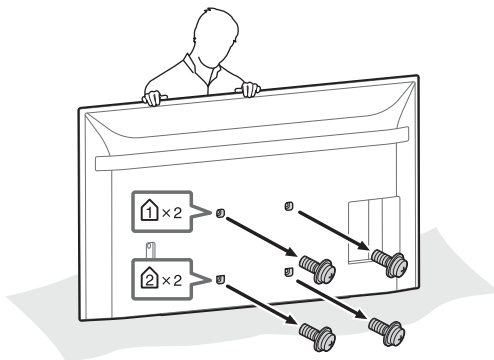

قطعه نصب دیواری (که به همراه مانیتور LCD عرضه می‌شود) را به پشت مانیتور LCD وصل کنید (تا با دیوار مماس شود).

ارائه شده به همراه مانیتور LCD

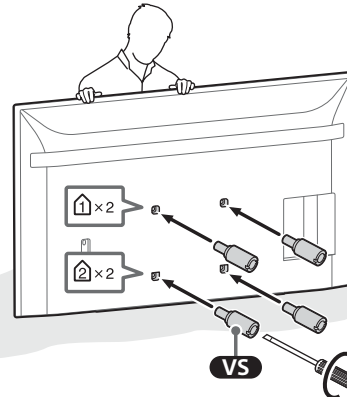
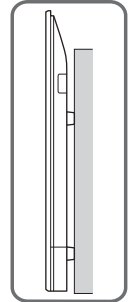

1.5 نیوتن متر  
{15 کیلوگرم نیرو سانتی متر}

#### نکته

- حتماً اتصال دیواری را هنگام وصل کردن به مانیتور LCD محکم کنید. فقط از آچار سر صاف برای نصب اتصال دیواری استفاده کنید. اگر از ابزاری دیگر استفاده کنید، ممکن است اتصال دیواری زیاد بچرخد و به مانیتور LCD آسیب وارد کند.

با استفاده از پیچ‌ها (ضمیمه نیست) پایه نصب دیواری (ضمیمه نیست) را وصل کنید.

پایه نصب دیواری (ضمیمه نیست)

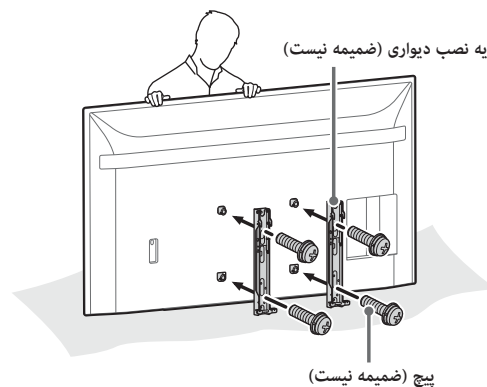

پیچ (ضمیمه نیست)

پیچ‌ها را از پشت مانیتور LCD بیرون بیاورید.

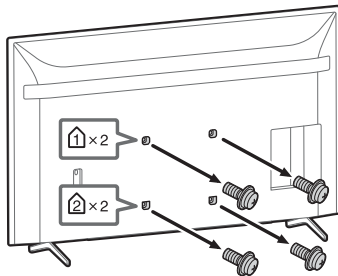

قطعه نصب دیواری (که به همراه مانیتور LCD عرضه می‌شود) را به پشت مانیتور LCD وصل کنید (تا با دیوار مماس شود).

ارائه شده به همراه مانیتور LCD

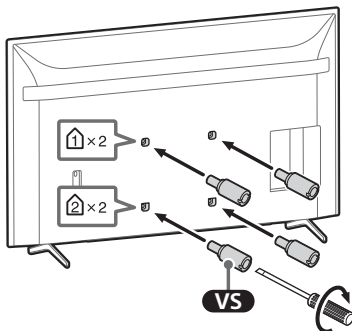
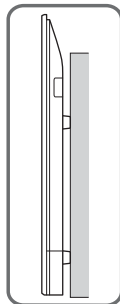

1.5 نیوتن متر  
{15 کیلوگرم نیرو سانتی متر}

#### نکته

- حتماً اتصال دیواری را هنگام وصل کردن به مانیتور LCD محکم کنید. فقط از آچار سر صاف برای نصب اتصال دیواری استفاده کنید. اگر از ابزاری دیگر استفاده کنید، ممکن است اتصال دیواری زیاد بچرخد و به مانیتور LCD آسیب وارد کند.

اگر از آچار برقی استفاده می‌کنید، تنظیم گشتاور (میزان چرخش) را روی مقدار تقریبی 1.5 نیوتن متر {15 کیلوگرم نیرو سانتی متر} تنظیم کنید. قبل از محکم کردن پیچ‌ها (دو پیچ برای هر دو سمت چپ/راست)، پایه نصب دیواری (ضمیمه نیست) را بلند نکنید. این کار ممکن است باعث تغییر شکل پایه نصب دیواری یا محفظه مانیتور LCD شود.

### با استفاده از پیچ‌ها (ضمیمه نیست) پایه نصب دیواری (ضمیمه نیست) را وصل کنید.

پایه نصب دیواری (ضمیمه نیست)

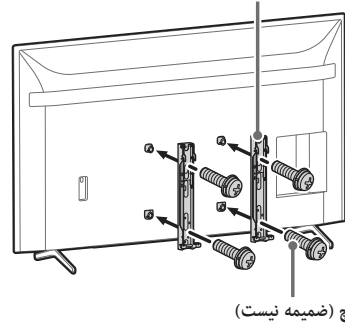

پیچ (ضمیمه نیست)

اگر از آچار برقی استفاده می‌کنید، تنظیم گشتاور (میزان چرخش) را روی مقدار تقریبی 1.5 نیوتون متر {15 کیلوگرم نیرو سانتی متر} تنظیم کنید. قبل از محکم کردن پیچ‌ها (دو پیچ برای هر دو سمت چپ/راست)، پایه نصب دیواری (ضمیمه نیست) را بلند نکنید. این کار ممکن است باعث تغییر شکل پایه نصب دیواری یا محفظه مانیتور LCD شود.

### پایه رومیزی را از مانیتور LCD جدا کنید.

1 هر بار یک طرف از پایه رومیزی را بردارید. در حالی که افراد دیگری مانیتور LCD را بلند کرده‌اند، پایه رومیزی را با هر دو دست محکم نگه دارید.

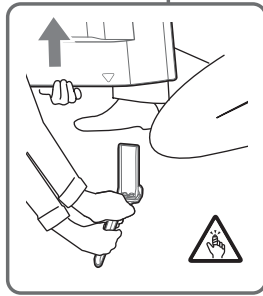
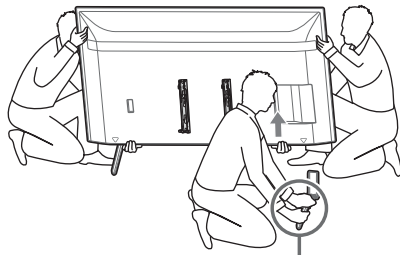

2 مرحله قبل را تکرار کنید و طرف دیگر پایه رومیزی را بردارید.

#### نکته

- برای جدا کردن پایه رومیزی، سه نفر یا بیشتر لازم است.
- مواظب باشید که در هنگام جدا کردن پایه رومیزی از مانیتور LCD، از نیروی بیش از اندازه استفاده نکنید چون این کار ممکن است باعث افتادن مانیتور LCD شود که آن هم ممکن است منجر به جراحات فردی یا آسیب فیزیکی به مانیتور LCD شود.
- در هنگام کار با پایه رومیزی مواظب باشید تا به مانیتور LCD آسیب وارد نکنید.
- هنگام بلند کردن مانیتور LCD مراقب باشید زیرا پایه رومیزی در هنگام جدا شدن ممکن است واژگون شود و به افراد آسیب برساند.
- هنگام جدا کردن پایه رومیزی از مانیتور LCD دقت کنید که مانع افتادن آن و آسیب رساندن به سطحی که مانیتور LCD روی آن قرار دارد شوید.



FW-98BZ53L / 98BZ50L / 98BZ30L

## نصب مانیتور LCD روی دیوار از کارتن<sup>1\*</sup>

<sup>1\*</sup> فقط برای بعضی مناطق/کشورها/مدلها.

### 1 پیچ ها را از پشت مانیتور LCD بیرون بیاورید.

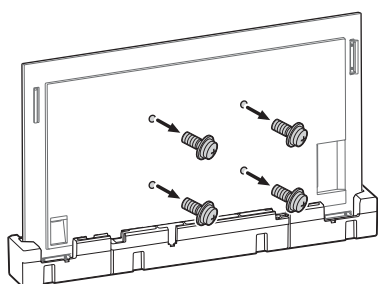

### 2 با استفاده از پیچ ها (ضمیمه نیست) پایه نصب دیواری (ضمیمه نیست) را وصل کنید.

پایه نصب دیواری (ضمیمه نیست)

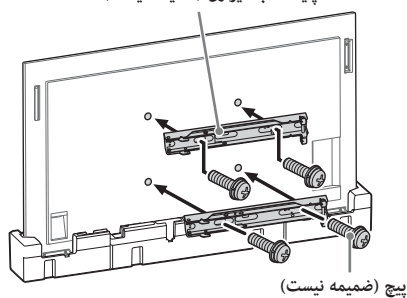

پیچ (ضمیمه نیست)

اگر از آچار برقی استفاده می‌کنید، تنظیم گشتاور (میزان چرخش) را روی مقدار تقریبی 1.5 نیوتون متر {15 کیلوگرم نیرو سانتی متر} تنظیم کنید. قبل از محکم کردن پیچ‌ها (دو پیچ برای هر دو سمت چپ/راست)، پایه نصب دیواری (ضمیمه نیست) را بلند نکنید. این کار ممکن است باعث تغییر شکل پایه نصب دیواری یا محافظه مانیتور LCD شود.

طول پیچ برای پایه نصب دیواری بسته به ضخامت پایه نصب دیواری متفاوت است. لطفاً به شکل زیر مراجعه کنید.

FW-98BZ53L / 98BZ50L / 98BZ30L

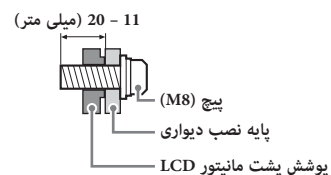

FW-85BZ40L / 85BZ35L / 85BZ30L / 75BZ40L / 75BZ35L / 75BZ30L /  
75EZ20L / 65BZ40L / 65BZ35L / 65BZ30L / 65EZ20L / 55BZ40L /  
55BZ35L / 55BZ30L / 55EZ20L / 50BZ30L / 50EZ20L / 43BZ30L / 43EZ20L

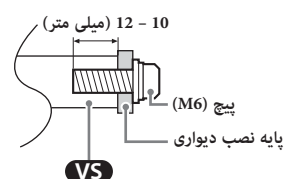

برای مشاهده الگوی سوراخ‌ها برای نصب روی دیوار، به جدول پایین مراجعه کنید.

نام مدل	الگوی سوراخ‌ها برای نصب روی دیوار
FW-98BZ53L / 98BZ50L / 98BZ30L	$b \times a$ 400 × 600 میلی متر
FW-85BZ40L / 85BZ35L / 85BZ30L	400 × 400 میلی متر
FW-75BZ40L / 75BZ35L / 75BZ30L / 75EZ20L / 65BZ40L / 65BZ35L / 65BZ30L / 65EZ20L / 55BZ40L / 55BZ35L / 55BZ30L / 55EZ20L	300 × 300 میلی متر
FW-50BZ30L / 50EZ20L / 43BZ30L / 43EZ20L	200 × 200 میلی متر

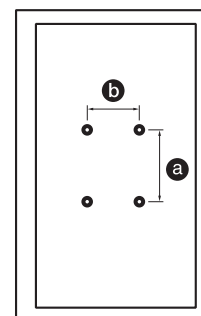

دقت کنید پایه رومیزی و پیچ‌های استفاده نشده را در مکان امنی قرار دهید تا زمانی که بخواهید پایه رومیزی را وصل کنید. پیچ‌ها را دور از دسترس کودکان قرار دهید.

## نصب مانیتور LCD روی دیوار از پایه رومیزی\*<sup>1</sup>

<sup>1</sup>\* فقط برای بعضی مناطق/کشورها/مدلها.

### 1 پوشش‌های پایه را بردارید.

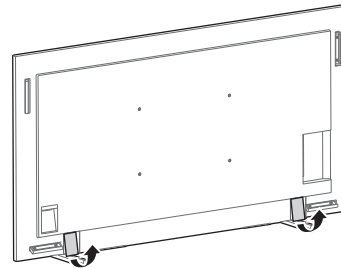

### 2 پیچ‌ها را از پشت مانیتور LCD بیرون بیاورید.

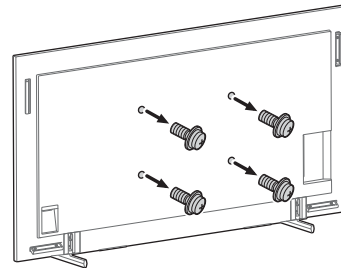

### 3 با استفاده از پیچ‌ها (ضمیمه نیست) پایه نصب دیواری (ضمیمه نیست) را وصل کنید.

پایه نصب دیواری (ضمیمه نیست)

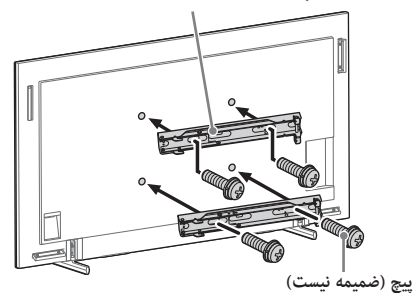

اگر از آچار برقی استفاده می‌کنید، تنظیم گشتاور (میزان چرخش) را روی مقدار تقریبی 1.5 نیوتون متر {15 کیلوگرم نیرو سانتی متر} تنظیم کنید. قبل از محکم کردن پیچ‌ها (دو پیچ برای هر دو سمت چپ/راست)، پایه نصب دیواری (ضمیمه نیست) را بلند نکنید. این کار ممکن است باعث تغییر شکل پایه نصب دیواری یا محافظه مانیتور LCD شود.

## 4

### پایه رومیزی را از مانیتور LCD جدا کنید.

برای جدا کردن پایه رومیزی از مانیتور LCD، پیچ‌های  را بیرون بیاورید.

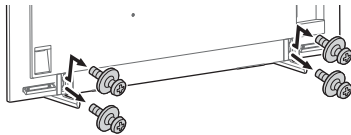

#### نکته

- هنگام بلند کردن مانیتور LCD مراقب باشید زیرا پایه رومیزی در هنگام جدا شدن ممکن است واژگون شود و به افراد آسیب برساند.
- هنگام جدا کردن پایه رومیزی از مانیتور LCD دقت کنید که مانع افتادن آن و آسیب رساندن به سطحی که مانیتور LCD روی آن قرار دارد شوید.

FW-85BZ40L / 85BZ35L / 85BZ30L / 75BZ40L / 75BZ35L / 75BZ30L /  
75EZ20L / 65BZ40L / 65BZ35L / 65BZ30L / 65EZ20L / 55BZ40L /  
55BZ35L / 55BZ30L / 55EZ20L / 50BZ30L / 50EZ20L / 43BZ30L / 43EZ20L

### نصب مانیتور LCD روی دیوار از کارتن\*<sup>1</sup>

<sup>1</sup>\* فقط برای بعضی مناطق/کشورها/مدلها.

### 1 پیچ‌ها را از پشت مانیتور LCD بیرون بیاورید.

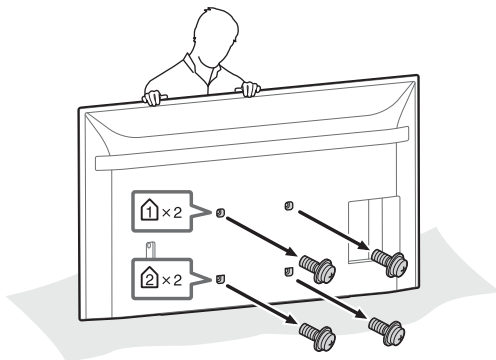

قطعه نصب دیواری (که به همراه مانیتور LCD عرضه می‌شود) را به پشت مانیتور LCD وصل کنید (تا با دیوار مماس شود).

ارائه شده به همراه مانیتور LCD

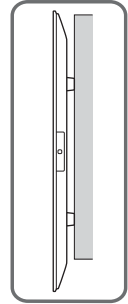

1

پیچ‌ها را از پشت مانیتور LCD بیرون بیاورید.

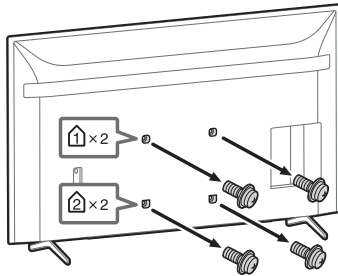

2

قطعه نصب دیواری (که به همراه مانیتور LCD عرضه می‌شود) را به پشت مانیتور LCD وصل کنید (تا با دیوار مماس شود).

ارائه شده به همراه مانیتور LCD

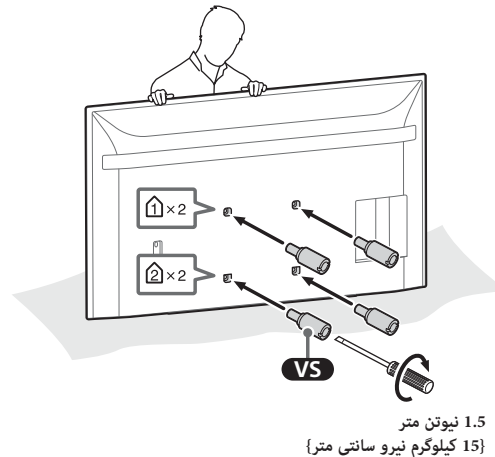
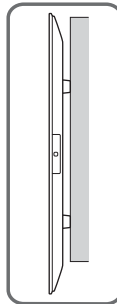

نکته

- حتماً اتصال دیواری را هنگام وصل کردن به مانیتور LCD محکم کنید. فقط از آچار سر صاف برای نصب اتصال دیواری استفاده کنید. اگر از ابزاری دیگر استفاده کنید، ممکن است اتصال دیواری زیاد بچرخد و به مانیتور LCD آسیب وارد کند.

با استفاده از پیچ‌ها (ضمیمه نیست) پایه نصب دیواری (ضمیمه نیست) را وصل کنید.

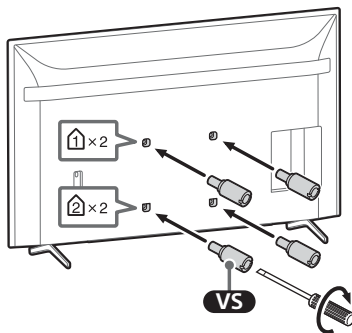

1.5 نیوتون متر  
{15 کیلوگرم نیرو سانتی متر}

نکته

- حتماً اتصال دیواری را هنگام وصل کردن به مانیتور LCD محکم کنید. فقط از آچار سر صاف برای نصب اتصال دیواری استفاده کنید. اگر از ابزاری دیگر استفاده کنید، ممکن است اتصال دیواری زیاد بچرخد و به مانیتور LCD آسیب وارد کند.

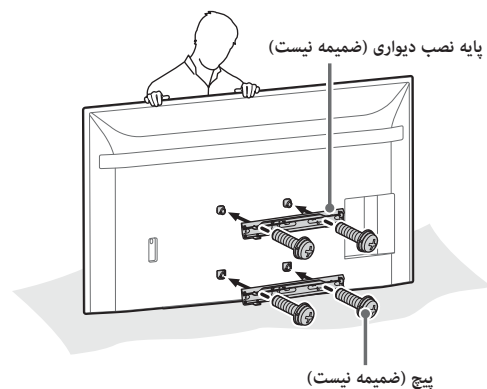

اگر از آچار برقی استفاده می‌کنید، تنظیم گشتاور (میزان چرخش) را روی مقدار تقریبی 1.5 نیوتون متر {15 کیلوگرم نیرو سانتی متر} تنظیم کنید. قبل از محکم کردن پیچ‌ها (دو پیچ برای هر دو سمت چپ/راست)، پایه نصب دیواری (ضمیمه نیست) را بلند نکنید. این کار ممکن است باعث تغییر شکل پایه نصب دیواری یا محافظه مانیتور LCD شود.

### با استفاده از پیچ‌ها (ضمیمه نیست) پایه نصب دیواری (ضمیمه نیست) را وصل کنید.

پایه نصب دیواری (ضمیمه نیست)

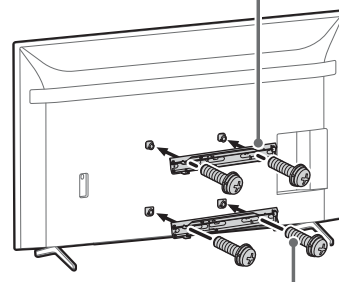

پیچ (ضمیمه نیست)

اگر از آچار برقی استفاده می‌کنید، تنظیم گشتاور (میزان چرخش) را روی مقدار تقریبی 1.5 نیوتون متر {15 کیلوگرم نیرو سانتی متر} تنظیم کنید. قبل از محکم کردن پیچ‌ها (دو پیچ برای هر دو سمت چپ/راست)، پایه نصب دیواری (ضمیمه نیست) را بلند نکنید. این کار ممکن است باعث تغییر شکل پایه نصب دیواری یا محافظه مانیتور LCD شود.

### پایه رومیزی را از مانیتور LCD جدا کنید.

1 هر بار یک طرف از پایه رومیزی را بردارید. در حالی که افراد دیگری مانیتور LCD را بلند کرده‌اند، پایه رومیزی را با هر دو دست محکم نگه دارید.

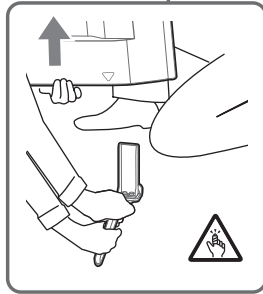
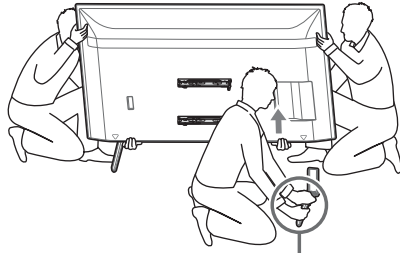

2 مرحله قبل را تکرار کنید و طرف دیگر پایه رومیزی را بردارید.

#### نکته

- برای جدا کردن پایه رومیزی، سه نفر یا بیشتر لازم است.
- مواظب باشید که در هنگام جدا کردن پایه رومیزی از مانیتور LCD، از نیروی بیش از اندازه استفاده نکنید چون این کار ممکن است باعث افتادن مانیتور LCD شود که آن هم ممکن است منجر به جراحت فردی یا آسیب فیزیکی به مانیتور LCD شود.
- در هنگام کار با پایه رومیزی مواظب باشید تا به مانیتور LCD آسیب وارد نکنید.
- هنگام بلند کردن مانیتور LCD مراقب باشید زیرا پایه رومیزی در هنگام جدا شدن ممکن است واژگون شود و به افراد آسیب برساند.
- هنگام جدا کردن پایه رومیزی از مانیتور LCD دقت کنید که مانع افتادن آن و آسیب رساندن به سطحی که مانیتور LCD روی آن قرار دارد شوید.

