

COSCO®

Beep! Beep! Walker

WA011, WA058 User Guide

©2012 Cosco Management, Inc.
All Rights Reserved. Todos derechos reservados.
www.djgusa.com (800) 544-1108 www.coscojuvenile.com
Made in CHINA. Hecho en CHINA.
Styles and colors may vary.
Los estilos y los colores pueden variar.
Distributed by (distribuido por) Dorel Juvenile Group, Inc.,
2525 State St., Columbus, IN 47201-7494
Dorel Distribution Canada,
873 Hodge, St. Laurent, QC H4N 2B1
12/10/12 4358-5161E



up to **30 lbs**
13.6 kg

Hasta **30 lbs**
13.6 kg

Andador Beep! Beep!

WA011, WA058 Guía del Usuario

IMPORTANT:

- Baby must be able to sit up unassisted, must not weigh more than 30 lbs. (13.6 kg), or be taller than 32" (81.3 cm).
- Recommended for indoor use.

Read all instructions before assembly and use of walker.

- Adult assembly required.
- **CAUTION:** Keep small parts away from children during assembly.
- Keep instructions for future use.

IMPORTANTE:

- El bebé debe poder sentarse sin ayuda, y no debe pesar más de 30 lbs. (13.6 kg), ni tener una estatura de más de 32 pulg. (81.3 cm).
- Se recomienda para uso en interiores.

Lea todas las instrucciones antes del ensamblado y uso del andador.

- El armado debe ser realizado por un adulto.
- **PRECAUCIÓN:** Durante el armado, mantenga las piezas pequeñas fuera del alcance de los niños.
- Guarde las instrucciones para uso futuro.

WARNING:

Failure to follow these warnings and the assembly instructions could result in injury or death.

- **DO NOT** use the walker if it is damaged or broken.
- **DO NOT** use until baby can sit up by itself.
- Clean grip strips regularly to maintain stopping performance.
- **NEVER** leave child unattended. Always keep child in view while in walker.
- Use only on flat surfaces free of objects that could cause the walker to tip over.
- To avoid burn injuries, keep child away from hot liquids, ranges, radiators, space heaters, fireplaces, etc.
- **DO NOT** use this walker when your child can walk unassisted.

WARNING:

STAIR HAZARD

- **AVOID** serious injury or death.
- Block stairs/steps securely before using walker.

ADVERTENCIA:

El no seguir estas advertencias y las instrucciones de ensamblado puede resultar en lesiones personales o la muerte.

- **NO** use el andador si está dañado o roto.
- **NO** use el producto hasta que el bebé pueda sentarse solo.
- Limpie las tiras de sujeción con regularidad para mantener en buen estado la capacidad de detenerse cuando sea necesario.
- **NUNCA** deje al niño sin supervisión. Siempre mantenga al niño a la vista mientras esté en el andador.
- Use el producto sólo en superficies planas y libres de objetos que puedan causar que se vuelque el andador.
- Para evitar quemaduras, mantenga al niño lejos de líquidos calientes, cocinas, radiadores, calentadores de espacio, chimeneas, etc.
- **NO** use este andador si el niño puede caminar sin ayuda.

ADVERTENCIA:

PELIGRO EN ESCALERAS

- **EVITE** lesiones graves o la muerte.
- Bloque las escaleras y los escalones de manera segura antes de usar el andador.

BEFORE ASSEMBLY:

- Carefully remove and discard the protective plastic covering the walker parts.
- With a soft cloth and warm soapy water, wipe down the walker parts.
- Hand wash and dry all toys.
DO NOT submerge toys in water.
- Remove all contents from packaging and discard box and/or poly bags.
- Lay out and identify all parts.
- Do not return this product to the place of purchase. If any parts are missing, email consumer@djgusa.com, call Consumer Relations at (800) 544-1108, or fax at (800) 207-8182. You can also visit our web site at www.coscojuvenile.com. Have the model number (WA011, WA058) and date code (manufacture date located on the bottom of the tray assembly) ready.

ANTES DE ARMAR:

- Retire con cuidado el plástico protector que recubre las piezas del andador y deséchelo.
- Limpie las piezas con un paño suave y agua jabonosa tibia.
- Lave a mano y seque todos los demás juguetes.
NO sumerja los juguetes en agua.
- Retire todo el contenido del embalaje y deseche la caja y/o las bolsas de polietileno.
- Despliegue e identifique todas las piezas.
- No devuelva este producto al lugar donde lo compró. Si falta alguna pieza, envíe un correo electrónico a consumer@djgusa.com, llame al Departamento de Relaciones con el Consumidor al (800) 544-1108, o envíe un fax al (800) 207-8182. También puede visitar nuestro sitio web en www.coscojuvenile.com. Tenga a mano el número de modelo (WA011, WA058) y el código de fecha (fecha de fabricación que se encuentran en la parte inferior del ensamble de la charola).

Parts List

Lista de piezas

- A** Base
- B** Tray assembly
- C** Fabric seat
- D** Seat support
- E** Toys
- F** Activity tray

- A** Base
- B** Ensamble de la charola
- C** Asiento de tela
- D** Soporte del asiento
- E** Juguetes
- F** Charola de actividades

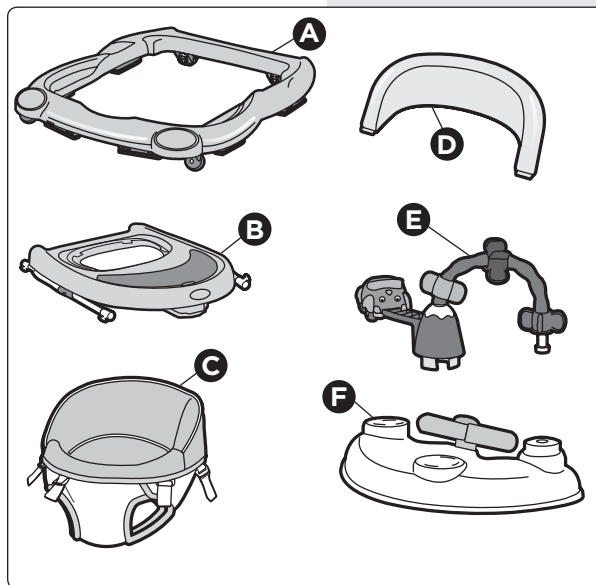

To Assemble

Armado

1 Attach Seat Support **B **D** :**

Insert front tabs of seat support into slots on the tray assembly (**Figure 1**). Push down on seat support, snapping into place. Pull up on seat support to ensure it is attached securely.

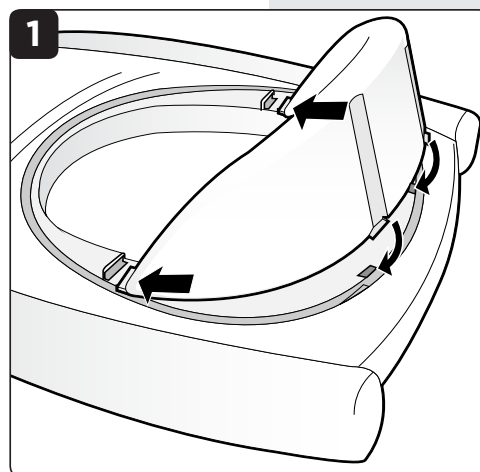

1 Para colocar el soporte del asiento **B **D** :**

Coloque las lengüetas delanteras del soporte del asiento en las ranuras del ensamble de la charola (**Figura 1**). Empuje el soporte del asiento hacia abajo para encajarlo en posición. Tire del soporte del asiento hacia arriba para comprobar que esté fijado con seguridad.

2 Attach Fabric Seat B C :

The fabric seat has eight straps with plastic buckles (Figure 1) that align with eight openings on the tray assembly (Figure 2).

Beginning with the rear of fabric seat, insert each strap and buckle into the openings on the tray assembly (Figure 3).

To attach each strap, pull strap and buckle firmly through opening until entire buckle appears on underside of walker (Figure 4).

Tip buckle to lie flat against underside opening as shown (Figure 5). Repeat for each strap and buckle.

IMPORTANT: Fabric seat must be secure before use. To make certain, push down on fabric seat pad. If a buckle is not secure, repeat steps in Figures 3, 4 and 5.

Also, turn walker over to ensure all 8 buckles are visible.

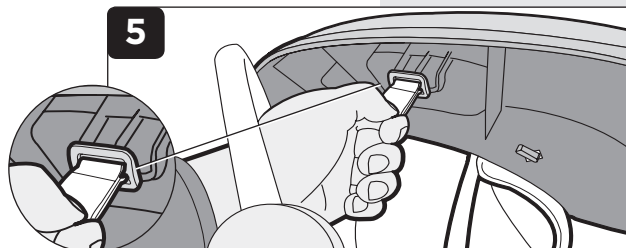
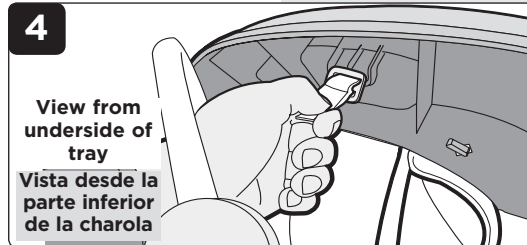
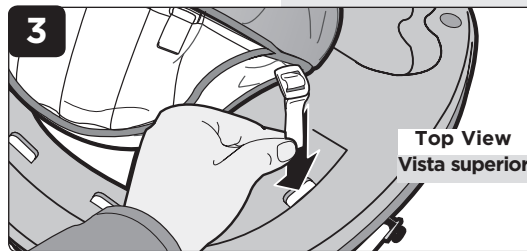
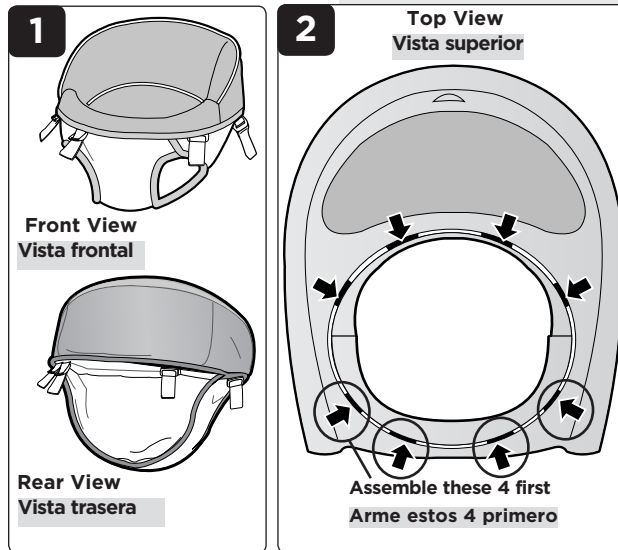

2 Para colocar el asiento de tela B C :

El asiento de tela tiene ocho correas con hebillas de plástico (Figura 1) que se alinean con ocho aberturas en el ensamble de la charola (Figura 2).

Comenzando con la parte trasera del asiento de tela, inserte cada correa y hebilla en las aberturas del ensamble de la charola (Figura 3).

Para colocar cada correa, tire firmemente de la correa y la hebilla a través de la abertura hasta que toda la hebilla aparezca en la parte inferior del andador (Figura 4).

Incline la hebilla para ponerla plana contra la parte inferior de la abertura, como se muestra (Figura 5). Repita para cada correa y cada hebilla.

IMPORTANTE: El asiento de tela debe estar asegurado antes de usarse. Para comprobarlo, empuje hacia abajo la almohadilla del asiento de tela. Si alguna hebilla no está firmemente colocada, repita los pasos en las Figuras 3, 4 y 5.

Asimismo, voltee el andador para asegurarse de que las 8 hebillas estén visibles.

! WARNING:

Check seat buckles and straps for security before each use.

! ADVERTENCIA:

Antes de cada uso, compruebe que las hebillas y las correas del asiento estén firmemente colocadas.

3 Attach Tray Assembly

A B :

Completely extend legs of X-frame tray assembly to their highest position as shown in **(Figure 1)**.

Orient the front of the tray to the front of the base as shown. Insert the post of one front leg into the track at the front of the base as shown in **(Figure 2)**. Repeat with other front leg post, using gentle pressure to guide it into the track if necessary.

Slide the front leg posts fully to the back of the base tracks as shown in **(Figure 3)**.

Align rear leg posts over the keyholes in rear of base as shown in **(Figure 4)**. Using gentle pressure, squeeze the legs together to allow the posts to position into top of the keyholes.

Firmly press down on each leg, snapping post into bottom of each keyhole to securely lock in place as shown in **(Figure 5)**.

Visually check to ensure ALL parts are securely in place.

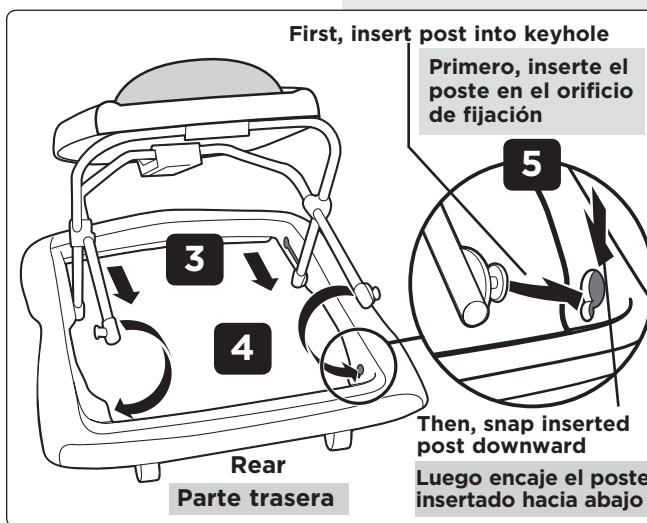
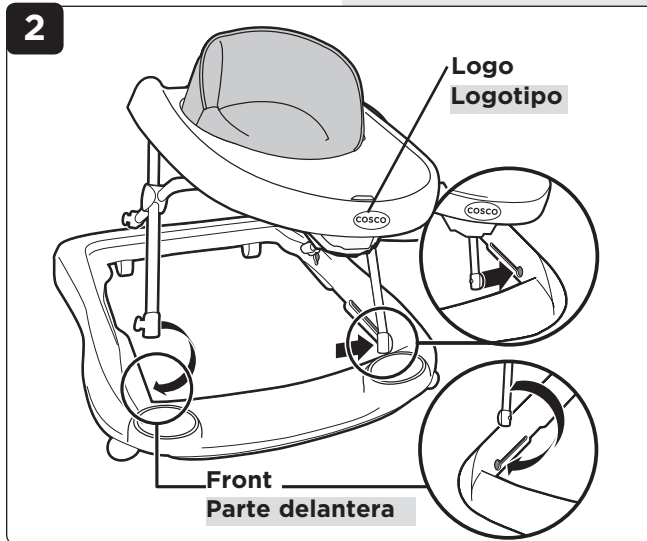
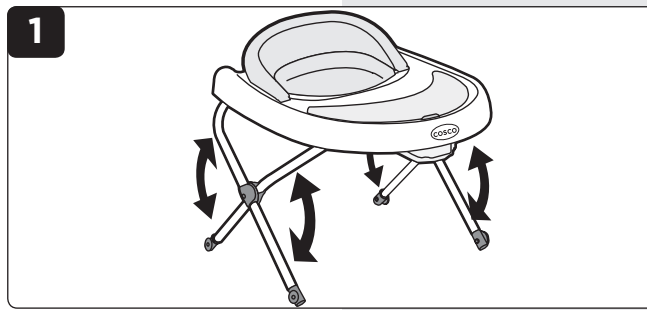

3 Coloque el conjunto de charola A B :

Extienda completamente las patas del ensamble de marco en X de la charola a su posición más alta, como se muestra en la **(Figura 1)**.

Orienté la parte delantera de la charola en la parte delantera de la base, como se muestra. Inserte el poste de una pata delantera en la pista situada en la parte delantera de la base, como se muestra en la **(Figura 2)**. Haga lo mismo con el otro poste de la pata delantera, aplicando presión suave para guiarla dentro de la pista si es necesario.

Deslice los puntales de las patas delanteras completamente en la parte trasera del surco de la base, como se muestra en la **(Figura 3)**.

Alinee los postes de las patas traseras sobre los orificios de fijación situados en la parte trasera de la base, como se muestra en la **(Figura 4)**. Aplicando presión suave, apriete las patas juntas para posicionar los postes en la parte superior de los orificios de fijación.

Presione hacia abajo firmemente cada pata encajando el poste en el fondo de cada orificio de fijación para bloquearlo en su lugar, como se muestra en la **(Figura 5)**.

Verifique visualmente que TODAS las piezas estén en su lugar de manera segura.

! WARNING:

Make certain all four leg posts are fully secured before proceeding.

! ADVERTENCIA:

Antes de proceder asegúrese de que los cuatro postes de las patas estén completamente seguros.

4 Attach Toys to Activity Tray E F:

Align toys to the appropriate openings on the activity tray and push down to snap into place (Figure 1).

Pull up on toys to be sure they are secure.

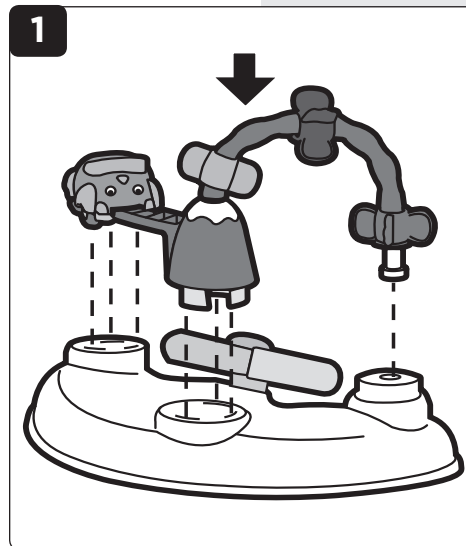

4 Para colocar los juguetes en la charola de actividades E F:

Alinee los juguetes con las aberturas apropiadas en la charola de actividades y presione hacia abajo hasta que se encajen en posición (Figura 1).

Tire de los juguetes hacia arriba para comprobar que estén asegurados.

5 Attach Activity Tray B F:

Locate two tabs on backside of activity tray and one at a time, insert into openings on backside of tray assembly (Figure 2). Then, rotate tray down while pushing in center front of tray to insert tab to front opening on tray assembly (Figure 2).

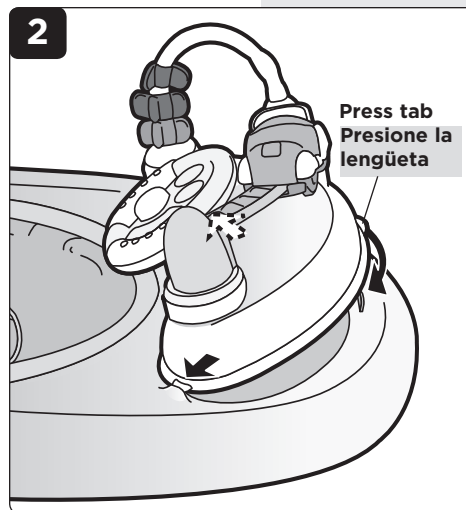

5 Para colocar la charola de actividades B F:

Localice las dos lengüetas en la parte posterior de la charola de actividades y, de a una a la vez, insértelas en las aberturas de la parte posterior del ensamble de la charola (Figura 2). Luego, gire la charola hacia abajo mientras presiona hacia dentro el centro delantero de la charola para colocar la lengüeta en la abertura delantera del ensamble de la charola (Figura 2).

1 Proper Height Adjustment:

Height can be adjusted to three different positions. Only the ball of each foot should touch the floor **1**.

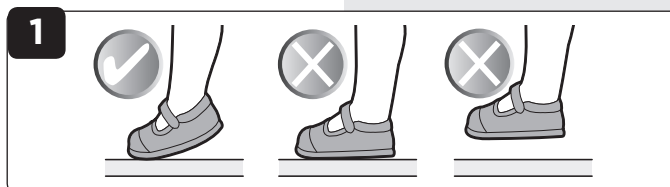

2 Adjusting Height:

Height adjustment latch is located under the toy tray.

To adjust height, hold side buttons **2** and press height adjustment latch up **3**.

While pressing, raise/lower tray assembly to desired position with other hand **4**. Adjust height so your baby can stand comfortably with both feet on the floor.

NOTE: Always verify the height adjustment latch automatically locks into place before using walker.

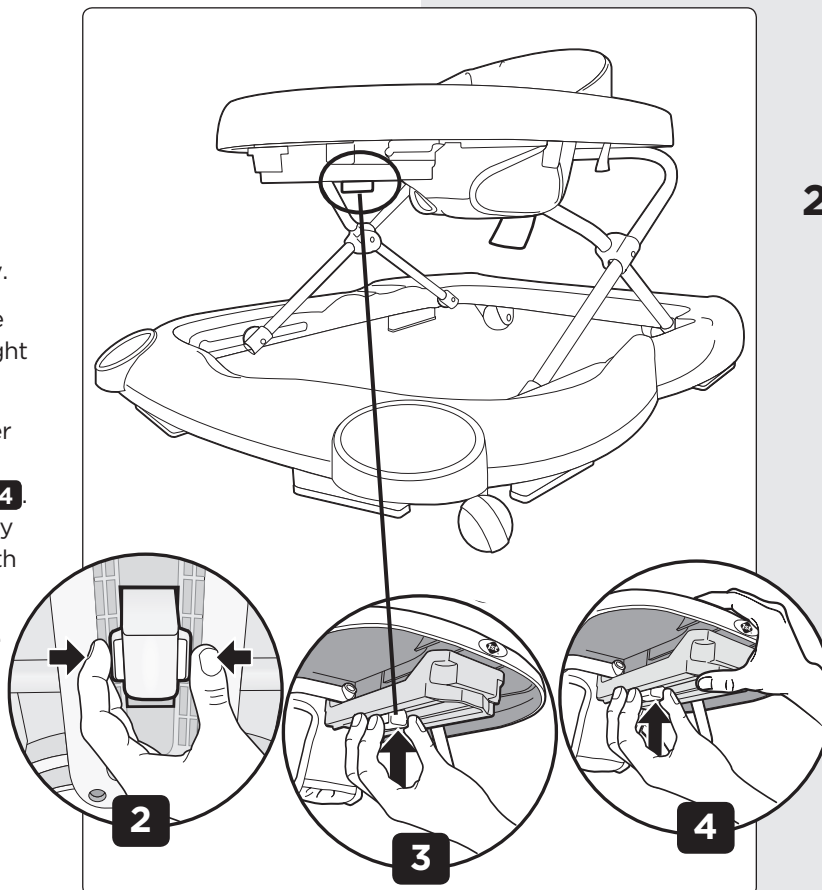

1 Ajuste apropiado de la altura:

La altura puede ajustarse a tres posiciones diferentes. El bebé sólo debe tocar el piso con la parte anterior de la planta del pie **1**.

2 Ajuste de la altura:

El seguro de ajuste de altura está ubicado debajo de la bandeja para juguetes.

Para ajustar la altura, sujete los botones laterales **2** y presione el seguro de ajuste de altura hacia arriba **3**.

Sin dejar de presionar, suba/baje la bandeja a la posición deseada con la otra mano **4**. Ajuste la altura de manera que su bebé pueda pararse cómodamente apoyando los dos pies sobre el piso.

NOTA: Siempre verifique que el seguro de ajuste de altura se haya bloqueado automáticamente en el lugar antes de usar.

! WARNING:
NEVER adjust walker height with child in walker.

Collapsing for Storage and Travel:
Hold side buttons **2** and press height adjustment latch up **3** with one hand and guide tray to lowest (closed) position with other hand.

! WARNING:
ALWAYS use caution when collapsing walker.

! ADVERTENCIA:
NUNCA ajuste la altura del andador con el niño en el andador.

Cómo colapsar para viajes y almacenamiento:
Sujete los botones laterales **2** y presione el seguro de ajuste de altura hacia arriba **3** con una mano mientras guía la bandeja a la posición más baja (cerrada) con la otra mano.

! ADVERTENCIA:
SIEMPRE tenga cuidado al plegar el andador.

Fabric Seat:

Remove from tray assembly by following the steps below. Machine-wash in cold water on gentle cycle and AIR DRY. **DO NOT BLEACH.**

Remove Seat:

From underside of tray, locate the eight straps with buckles. To release each strap and buckle, pull firmly on strap and place buckle in upright position, then fit through opening (Figures 2, 3 and 4).

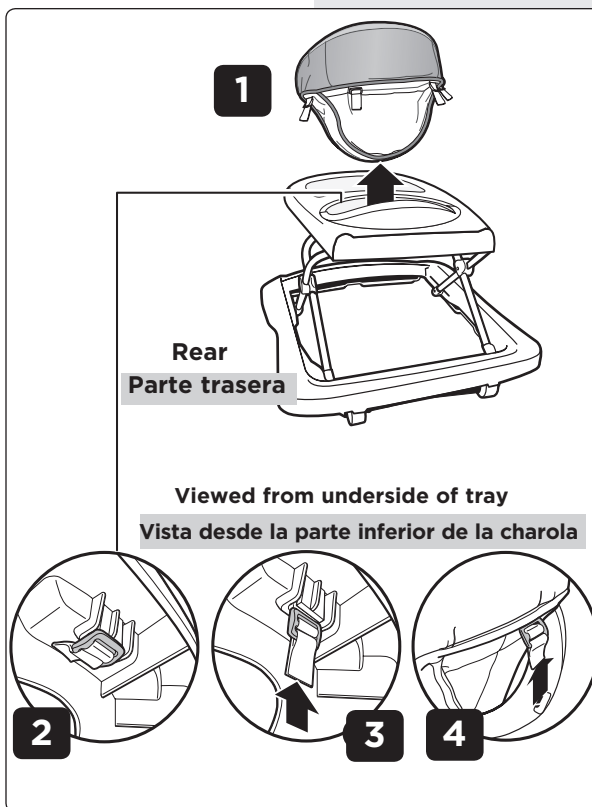

Asiento de tela:

Retírelo del conjunto de la charola siguiendo los pasos a continuación. Lave en lavadora con agua fría en ciclo suave y DEJE SECAR AL AIRE. No planchar. **NO UTILICE BLANQUEADORES.**

Para retirar el asiento:

Desde la parte inferior de la charola, localice las ocho correas con hebillas. Para soltar cada correa y hebilla, tire firmemente de la correa y ponga la hebilla en posición vertical; luego, pásela por la abertura (Figuras 2, 3 y 4).

! WARNING:

Check seat buckles and straps for security before each use.

! ADVERTENCIA:

Antes de cada uso, compruebe que las hebillas y las correas del asiento estén firmemente colocadas.

Grip Strips:

ALWAYS MAKE SURE GRIP STRIPS ARE KEPT CLEAN. CLEAN GRIP STRIPS WITH WATER ONLY (Figure 5).

Toys:

DO NOT SUBMERGE TOYS IN WATER.

Plastic and Metal Parts:

Wipe with damp cloth and allow to dry.

NOTE: Keep product away from direct sunlight or heat.

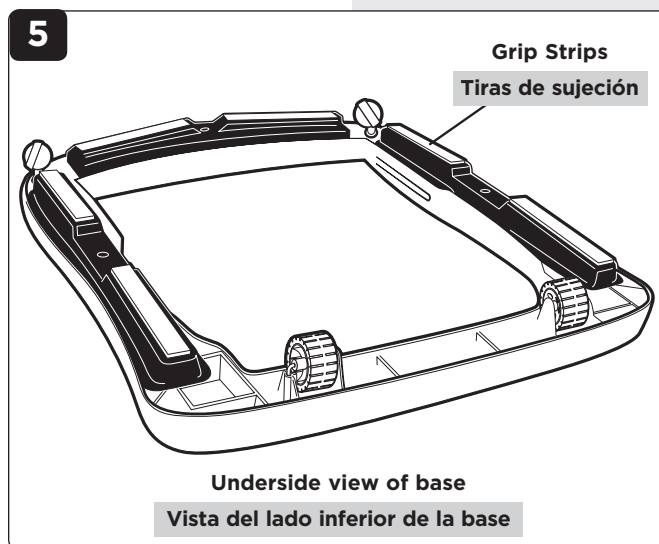

Tiras de sujeción:

SIEMPRE ASEGÚRESE DE QUE LAS TIRAS DE SUJECIÓN ESTÉN LIMPIAS. LIMPIE LAS TIRAS DE SUJECIÓN CON AGUA SOLAMENTE (Figura 5)

Juguetes:

NO SUMERJA LOS JUGUETES EN AGUA.

Piezas de plástico y de metal:

Límpielas con un paño húmedo y permita que se sequen.

NOTA: No exponga el producto al calor ni a la luz del sol directa.

One (1) Year Limited Warranty

Dorel Juvenile Group, Inc. warrants to the original purchaser that this product (Beep! Beep! Walker), is free from material and workmanship defects when used under normal conditions for a period of one (1) year from the date of purchase. Should the product contain defects in material or workmanship Dorel Juvenile Group, Inc., will repair or replace the product, at our option, free of charge. Purchaser will be responsible for all costs associated with packaging and shipping the product to Dorel Juvenile Group Consumer Relations Department at the address noted on front page and all other freight or insurance costs associated with the return. Dorel Juvenile Group will bear the cost of shipping the repaired or replaced product to the purchaser. Product should be returned in its original package accompanied by a proof of purchase, either a sales receipt or other proof that the product is within the warranty period. This warranty is void if the owner repairs or modifies the product or the product has been damaged as a result of misuse.

This warranty excludes any liability other than that expressly stated previously, including but not limited to, any incidental or inconsequential damages.

SOME STATES DO NOT ALLOW THE EXCLUSION OR LIMITATION OF INCIDENTAL OR CONSEQUENTIAL DAMAGES, SO THE ABOVE LIMITATION OR EXCLUSION MAY NOT APPLY TO YOU.

THIS WARRANTY GIVES YOU SPECIFIC LEGAL RIGHTS, AND YOU MAY ALSO HAVE OTHER RIGHTS THAT MAY VARY FROM STATE TO STATE.

Garantía limitada de un (1) año

Dorel Juvenile Group, Inc. garantiza al comprador original que este producto (Andador Beep! Beep!) estará libre de defectos de material y mano de obra cuando se utilice bajo condiciones normales durante un periodo de un (1) año a partir de la fecha de compra. Si el producto tuviese defectos de material o mano de obra, Dorel Juvenile Group, Inc. reparará o reemplazará el producto, a nuestra opción, sin cargo. El comprador será responsable de todos los costos asociados con embalar y enviar el producto al Departamento de Relaciones con el Consumidor de Dorel Juvenile Group a la dirección indicada en la primera página y de todos los otros costos de envío o seguro asociados con la devolución. Dorel Juvenile Group correrá con los gastos de enviar el producto reparado o reemplazado al comprador. El producto se debe devolver en su embalaje original acompañado de la constancia de compra, ya sea un recibo de compra u otra prueba que demuestre que el producto está dentro del periodo de garantía. Esta garantía es nula si el propietario repara o modifica el producto o si éste sufrió daño como resultado de uso incorrecto.

Esta garantía excluye cualquier responsabilidad que no sea la expresamente indicada anteriormente, incluyendo pero sin limitarse a daños incidentales o consecuentes.

ALGUNOS ESTADOS NO PERMITEN LA EXCLUSIÓN O LIMITACIÓN DE DAÑOS INCIDENTALES O CONSECENTES, POR LO TANTO LA LIMITACIÓN O EXCLUSIÓN ANTERIOR PODRÍA NO APLICARSE EN SU CASO.

ESTA GARANTÍA LE OTORGA DERECHOS LEGALES ESPECÍFICOS Y USTED PODRÍA TENER TAMBIÉN OTROS DERECHOS QUE PUEDEN VARIAR DE UN ESTADO A OTRO.

COSCO®