

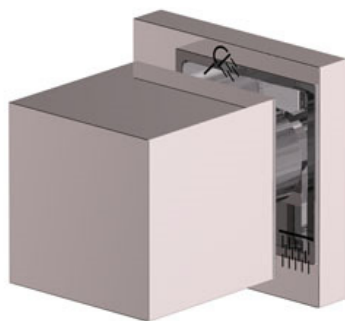

## Installation guide for 3 way diverter | Guide d'installation pour déviateur 3 voies



**TORONTO**  
11, Cidermill ave. Unit 5  
Concord (Ontario)  
L4K 4B6  
Tel.: 905-760-9009  
1-888-287-5354  
Fax: 905-760-1292

**UNITED STATES**  
Tel.: 1-866-473-8442  
Fax: 1-866-909-8442

**MONTRÉAL**  
820, rue Nobel  
St-Jérôme (Québec)  
J7Z 7A3  
Tél. : 450-432-0442  
1-866-473-8442  
Télec. : 450-432-1095

[www.riobel.ca](http://www.riobel.ca)  
[Info@riobel.ca](mailto:Info@riobel.ca)

We thank you for choosing a **Riobel** product. It's a top quality product, made to last and keep its original look for a very long time. Before starting with the installation, please take a few minutes to read the instructions in this booklet. We suggest that you keep the booklet for future referral or in case of any problem.

### Warranty

Before proceeding to the installation, it is very important to ensure that the interior of the water pipes is clean. Look for calcareous residue, sand, solder or any other particles.

This **Riobel** product includes a Limited lifetime warranty on the finish and all working parts and is guaranteed from the initial purchase date against all manufacturing defects. The warranty offered on our products will be honored only if the installation is made by a certified master plumber. The warranty does not cover:  
installation or removal charges;  
normal wear of the components;  
units that have not been installed according to the manufacturer's instructions and in conformity with the rules, codes and laws currently governing plumbing installation;  
all problems resulting of improper care or use of inappropriate cleaning products. Do not use acid detergents, abrasive sponges, metallic pads, alcohol-based detergents, disinfectants or other solvents;  
damage caused by hard water, calcareous deposits or sediments.

In case of any problem, the defective parts must be returned correctly packaged with the original proof of purchase to your original retailer. Only **Riobel inc.** can authorize the replacement of a defective product; or if not available, the replacement by a similar part or product. This warranty is applicable to the original buyer as long as he owns the property, with proof of purchase and it is not transferable. This warranty does not cover any labor costs and/or any damages caused during the installation, the repair or the replacement, nor accidental or collateral damages. **Riobel inc.** does not offer warranty on their products as for merchant value specific warranty of any particular use, explicit or implicit statutory or tacit other than foreseen above.

Technical information is subject to change without notice.

Nous vous remercions d'avoir choisi un produit **Riobel**. Il s'agit d'un produit de haute qualité, conçu pour durer et garder son aspect original. Nous vous invitons, avant de procéder à l'installation, à lire attentivement ce guide. Nous vous suggérons aussi de le conserver comme référence pour un besoin futur ou dans le cas d'éventuelles réclamations.

### Garantie

Avant de procéder au montage, il est indispensable de s'assurer de la propreté de l'intérieur des tubes d'arrivée d'eau et de l'absence de calcaire, de sable ou autres particules.

La robinetterie **Riobel** que vous venez d'acquérir possède une garantie à VIE limitée sur les pièces et la finition à partir de la date d'achat contre tout vice de fabrication. La garantie offerte sur nos produits ne sera honorée que si l'installation est effectuée par un maître plombier certifié. La garantie ne couvre pas :  
les frais d'installation ou de désinstallation ;  
l'usure normale des composantes ;  
l'unité qui n'a pas été installée selon les instructions du manufacturier et qui ne respecte pas les codes et les lois en vigueur régissant un tel travail ;  
les problèmes résultant d'un mauvais entretien ou de l'utilisation de produits d'entretien inadéquats. Ne pas utiliser les détergents acides, les éponges abrasives, les tampons métalliques, les détersifs à base d'alcool, les désinfectants ou autres solvants ;  
les dommages causés par des eaux dures, des dépôts de calcaires ou de sédiments.

En cas de problèmes, il est impératif de retourner la pièce correctement emballée ainsi que la preuve d'achat à votre détaillant initial. Seul **Riobel inc.** est habilité à décider du remplacement des pièces reconnues défectueuses par un produit identique ou comparable, si non disponible. La garantie s'applique à l'acheteur original, avec preuve d'achat, aussi longtemps qu'il sera propriétaire de la maison et n'est pas transférable. Cette garantie ne couvre pas les frais de main-d'œuvre engagés et/ou les dommages survenus lors de l'installation, la réparation ou le remplacement, ni les dommages accidentels ou indirects. **Riobel inc.** n'accorde, pour ses produits, aucune garantie de valeur marchande, aucune garantie spécifique pour un usage particulier, ni aucune garantie expresse ou implicite, tacite ou statuaire autre que celle prévue ci-dessus.

Sous réserve de modifications techniques sans préavis.

### 3 way diverter / Déviateur 3 voies

- ◆ 3 accessories can be connected to this diverter.
- ◆ Up to 2 accessories can be used at the same time (see the picture below).
- ◆ 3 accessoires peuvent être connectés à ce déviateur.
- ◆ Vous pouvez utiliser jusqu'à 2 accessoires à la fois (voir l'image ci-dessous).

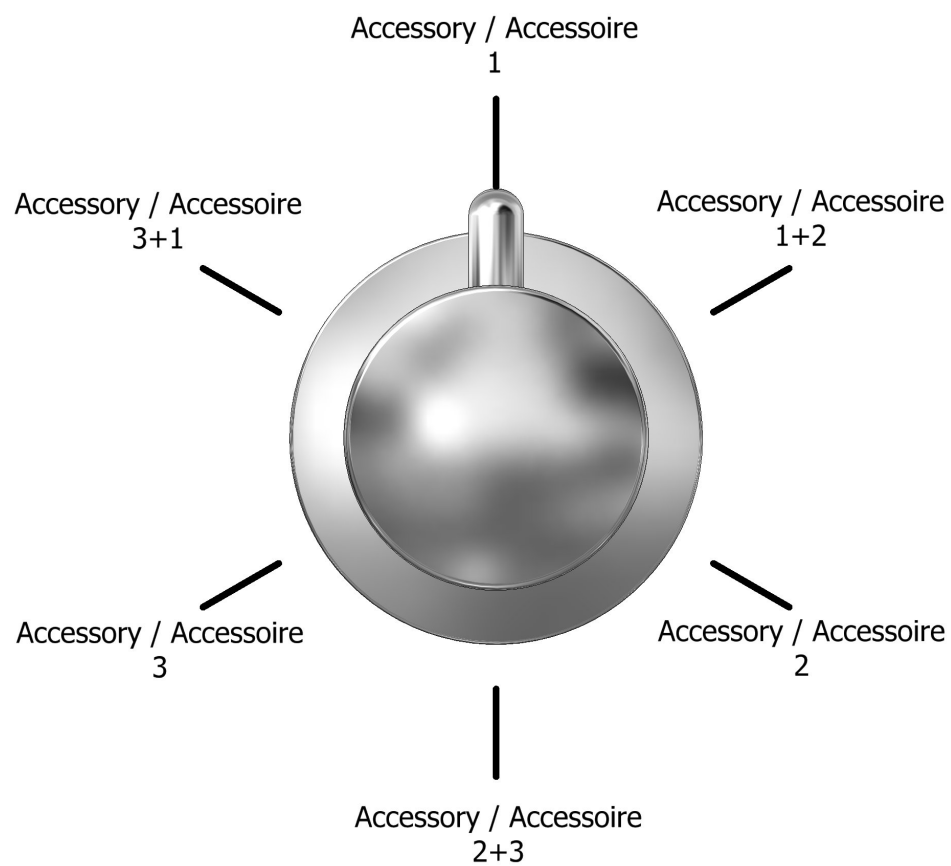

This image is for illustrative purposes only /  
Cette image est à titre indicatif seulement

## Warning: Do not block up any outlets.

If only two outlets are necessary for your configuration, redirect the unused outlet to one in use. (image1)

## Attention: Ne condamner aucune sortie

Si seulement deux sorties sont nécessaires pour votre configuration, rediriger la sortie

◆ For use of two outlets only. The unused outlet must be joining one of the 2 used outlets.

◆ Pour l'utilisation de deux sorties seulement, vous devez raccorder la sortie non utilisée à une des deux sorties utilisées.

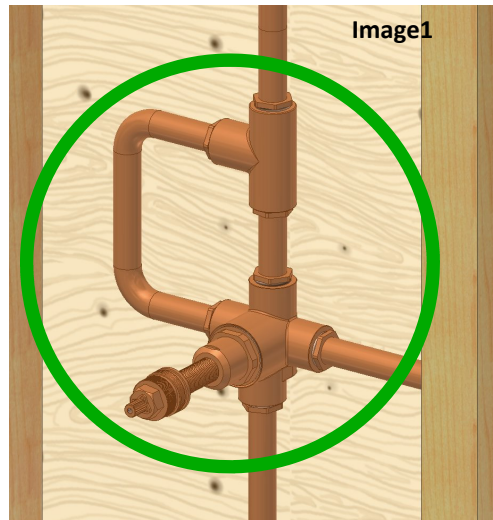

◆ Never block up any unused outlets as per opposing (image2). This configuration would generate cartridge failure.

◆ Ne jamais condamner la sortie inutilisée comme illustrée ci-contre (image2). Cette configuration entrainera un bris de la cartouche.

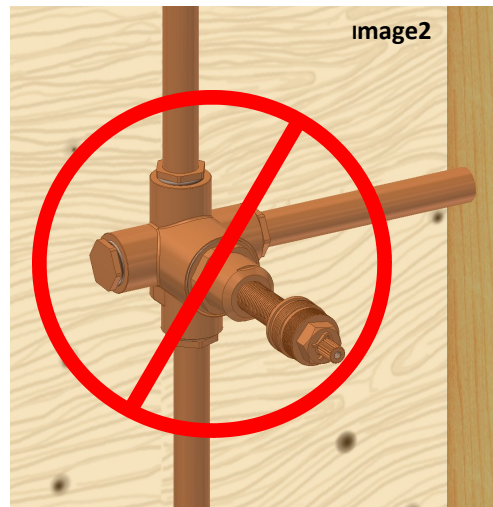

## Rough installation

- Determine the diverter position on the wall.
- Drill a 1½" hole at the position in the wall (it is mandatory to use this dimension in order to access cartridge after completion of wall)
- Install water supply (red flagged connexion (see image 3), spaced from the other), and all the water outlets (three remaining connexions).
- Fix the diverter at proper required depth (image2).
- Leave the template in position until work is completed.

## Installation du Brut

- Déterminer l'emplacement du déviateur dans le mur.
- Percer un trou de 1½" à l'emplacement choisi dans le mur (très important de respecter cette dimension afin de pouvoir accéder à la cartouche une fois le mur terminé).
- Installer la tuyauterie d'alimentation (connexion décalée par rapport aux autres et munie d'une étiquette rouge, voir image 3) et ensuite celles des sorties d'eau (les trois autres connexions).
- Solidifier le Brut à la bonne profondeur selon le l'image 2.
- Laisser le gabarit sur l'embout jusqu'à la fin des travaux.

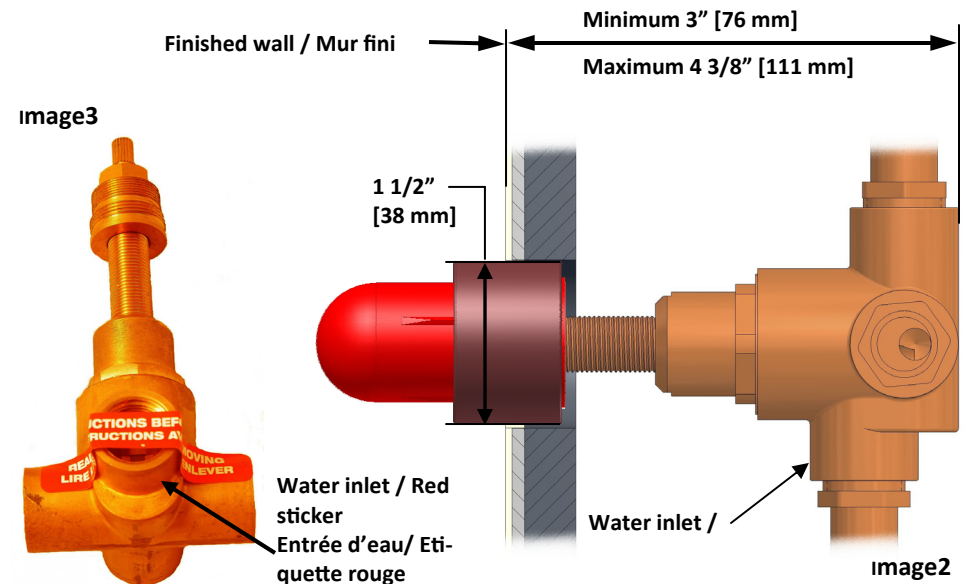
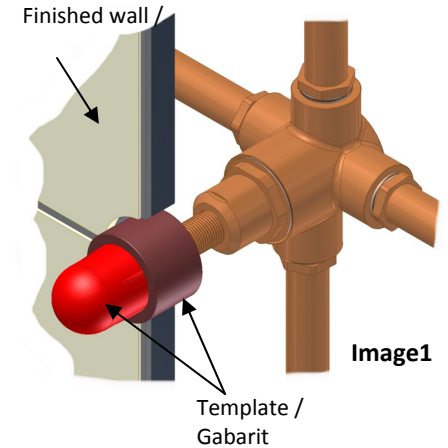

### Trim installation guide

- Remove template (1) and unscrew adapter to pull it out (2).
- Screw flange (4) all the way on adapter (2), then screw decorative flange (3).
- Screw adapter assembly and flange (2-3-4) on threaded rod (6) insuring the threads on the adapter (2) are well engaged on the cartridge (5) (turn the end to confirm it is well engaged).
- Measure the distance « X » between the finished wall and the flange.
- Remove the adapter assembly and flange from the rod and cut threaded rod including the cartridge rod (**all at once**). Cut to the dimension « Y » (or  $X + 1/8''$  (3mm)).
- Screw the adapter assembly and flange back on the threaded rod all the way to the wall; make sure to install the O-ring under the flange.

### Guide d'installation de la finition

- Retirer le gabarit protecteur (1) et dévisser l'adaptateur pour le retirer (2).
- Visser la rosace jusqu'au bout (4) sur l'adaptateur (2) et ensuite visser la bague décorative (3).
- Visser l'assemblage de l'adaptateur et de la rosace (2-3-4) sur la tige filetée (6) en vous assurant que les rainures de l'adaptateur (2) sont bien engagées sur la cartouche (5) (tournez le bout afin d'être certain qu'il est bien engagé).
- Mesurer la distance « X » entre la rosace et le mur fini.
- Dévisser l'assemblage de l'adaptateur et de la rosace (2-3-4) de la tige filetée pour ensuite couper la tige filetée ainsi que la tige de la cartouche (**dans la même opération**). Couper l'équivalent de la dimension « Y » (soit  $X + 1/8''$  (3mm)).
- Visser l'assemblage de l'adaptateur et de la rosace (2-3-4) sur la tige filetée jusqu'au mur, en s'assurant d'installer le joint torique sous la rosace.

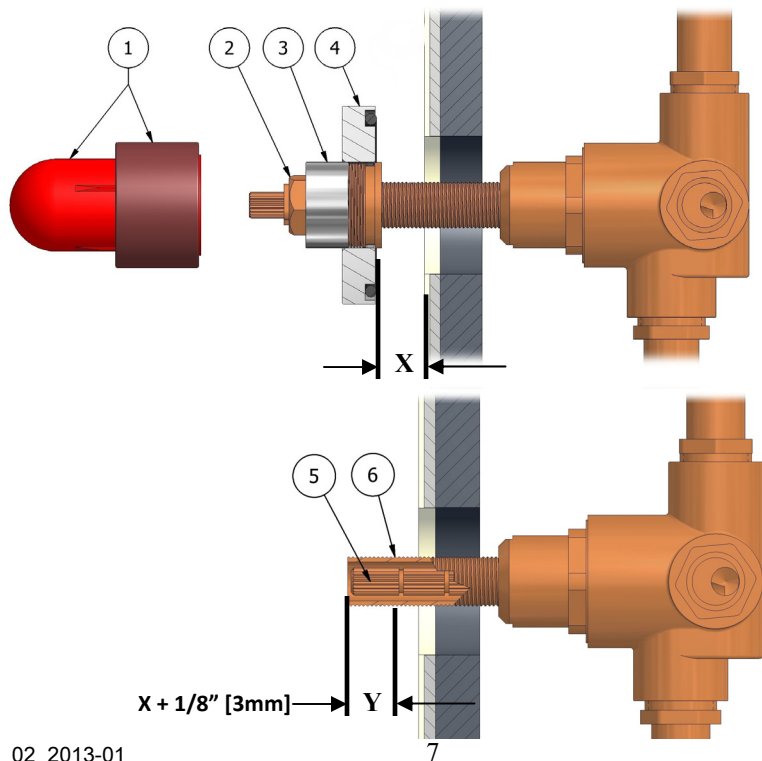

### Handle installation / Installation de la poignée

#### TM & TQ Collection

- Remove end cap (7).
- Insert handle (9) on the cartridge adapter (10).
- hold it in place with the assembly screw (8).
- Re-install cap.

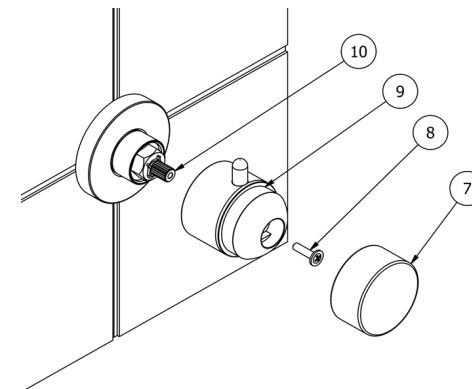

#### Collection TM et TQ

- Dévisser le capuchon (7).
- Insérer la poignée (9) sur l'adaptateur de cartouche (10).
- Maintenir en place avec la vis d'assemblage (8)
- Revisser le capuchon en place.

#### Pallace, For me, Edge, Caesar, Eiffel, Silhouette, Sylla, Profil & Exquisite Collection

- Install the handle (22) on the cartridge adapter (10) and hold it in place with the assembly screw (21).
- Install the lever (20) using the set screw (19).

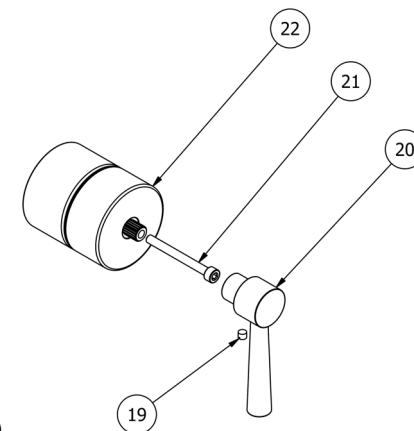

#### Collection Pallace, For me, Edge, Caesar, Eiffel, Silhouette, Sylla, Profil et Exquisite

- Installer la poignée (22) sur l'adaptateur de cartouche (10) et maintenir en place avec la vis d'assemblage (21).
- Installer le levier (20) à l'aide de la vis d'assemblage (19).

## Handle installation / Installation de la poignée

### KS, QS, Salomé & Zendo Collection

- A. Remove screw cap (11).
- B. Insert handle (13) on the cartridge adapter (10).
- C. Tight set screw (12) using 2.5mm Allen key.
- D. Re-install the screw cap.

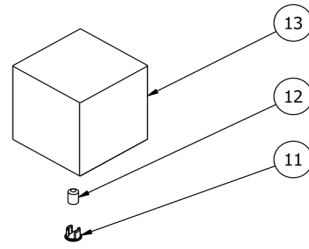

### Collection KS, QS, Salomé et Zendo

- A. Retirer le cache vis (11).
- B. Insérer la poignée (13) sur l'adaptateur de cartouche (10).
- C. Serrer la vis d'assemblage (12) à l'aide d'une clé Allen 2.5mm.
- D. Remettre le cache vis en place.

### Collection Georgian, Manhattant, Provence, Fidji, Illusion, Rétro & Romance

- A. Unscrew end cap (14).
- B. Install handle (17,18) on the cartridge adapter (10)
- C. Install the lever (16) on the handle (17,18) by using the assembly screw (15)
- D. Tight screw (15) using Philips screwdriver.
- E. Re-install the end cap (14).

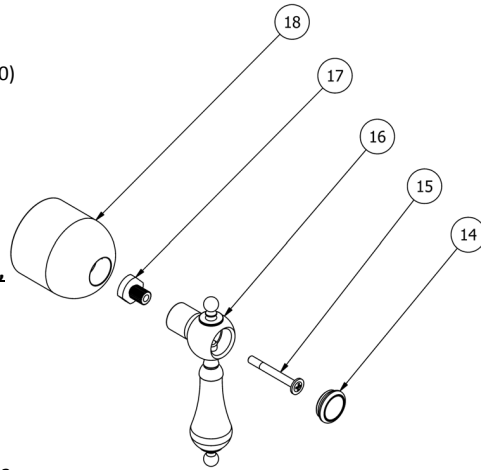

### Collection Georgian, Manhattant, Provence, Fidji, Illusion, Rétro et Romance

- A. Dévisser le capuchon (14).
- B. Installer la poignée (17,18) sur l'adaptateur de cartouche(10)
- C. Installer le levier (16) sur la poignée (17,18) avec la vis d'assemblage (15).
- D. Serrer la vis (15) à l'aide d'un tournevis étoile.
- E. Revisser le capuchon en place.

### Sticker location / Localisation des autocollants

Adhesive sticker to identify outlets options are available to place on flange. / Vous pouvez apposer ces autocollants sur la rosace pour identifier vos sorties. Voir l'image ci-dessous.



Hand shower /  
Douchette



Body jet / Jet de corps



Shower head /  
Tête de douche

