

We thank you for choosing a **Riobel** product. It's a top quality product, made to last and keep its original look for a very long time. Before starting with the installation, please take a few minutes to read the instructions in this booklet. We suggest that you keep the booklet for future referral or in case of any problem.

Warranty

Before proceeding to the installation, it is very important to ensure that the interior of the water pipes is clean. Look for calcareous residue, sand, solder or any other particles.

This **Riobel** product includes a Limited lifetime warranty on the finish and all working parts and is guaranteed from the initial purchase date against all manufacturing defects. The warranty offered on our products will be honored only if the installation is made by a certified master plumber. The warranty does not cover:

- installation or removal charges;
- normal wear of the components;
- units that have not been installed according to the manufacturer's instructions and in conformity with the rules, codes and laws currently governing plumbing installation;
- all problems resulting of improper care or use of inappropriate cleaning products. Do not use acid detergents, abrasive sponges, metallic pads, alcohol-based detergents, disinfectants or other solvents;
- damage caused by hard water, calcareous deposits or sediments.

In case of any problem, the defective parts must be returned correctly packaged with the original proof of purchase to your original retailer. Only **Riobel inc.** can authorize the replacement of a defective product; or if not available, the replacement by a similar part or product. This warranty is applicable to the original buyer as long as he owns the property, with proof of purchase and it is not transferable. This warranty does not cover any labor costs and/or any damages caused during the installation, the repair or the replacement, nor accidental or collateral damages. **Riobel inc.** does not offer warranty on their products as for merchant value specific warranty of any particular use, explicit or implicit statutory or tacit other than foreseen above.

Technical information is subject to change without notice.

Nous vous remercions d'avoir choisi un produit **Riobel**. Il s'agit d'un produit de haute qualité, conçu pour durer et garder son aspect original. Nous vous invitons, avant de procéder à l'installation, à lire attentivement ce guide. Nous vous suggérons aussi de le conserver comme référence pour un besoin futur ou dans le cas d'éventuelles réclamations.

Garantie

Avant de procéder au montage, il est indispensable de s'assurer de la propreté de l'intérieur des tubes d'arrivée d'eau et de l'absence de calcaire, de sable ou autres particules.

La robinetterie **Riobel** que vous venez d'acquérir possède une garantie à VIE limitée sur les pièces et la finition à partir de la date d'achat contre tout vice de fabrication. La garantie offerte sur nos produits ne sera honorée que si l'installation est effectuée par un maître plombier certifié. La garantie ne couvre pas :

- les frais d'installation ou de désinstallation ;
- l'usure normale des composantes ;
- l'unité qui n'a pas été installée selon les instructions du fabricant et qui ne respecte pas les codes et les lois en vigueur régissant un tel travail ;
- les problèmes résultant d'un mauvais entretien ou de l'utilisation de produits d'entretien inadéquats. Ne pas utiliser les détergents acides, les éponges abrasives, les tampons métalliques, les détergers à base d'alcool, les désinfectants ou autres solvants ;
- les dommages causés par des eaux dures, des dépôts de calcaires ou de sédiments.

En cas de problèmes, il est impératif de retourner la pièce correctement emballée ainsi que la preuve d'achat à votre détaillant initial. Seul **Riobel inc.** est habilité à décider du remplacement des pièces reconnues défectueuses par un produit identique ou comparable, si non disponible. La garantie s'applique à l'acheteur original, avec preuve d'achat, aussi longtemps qu'il sera propriétaire de la maison et n'est pas transférable. Cette garantie ne couvre pas les frais de main-d'œuvre engagés et/ou les dommages survenus lors de l'installation, la réparation ou le remplacement, ni les dommages accidentels ou indirects. **Riobel inc.** n'accorde, pour ses produits, aucune garantie de valeur marchande, aucune garantie spécifique pour un usage particulier, ni aucune garantie expresse ou implicite, tacite ou statutaire autre que celle prévue ci-dessus.

Sous réserve de modifications techniques sans préavis.

Info@riobel.ca

www.riobel.ca



Installation guide for kitchen faucet Flo series / Guide d'installation pour robinets de cuisine série Flo



TORONTO

11, Cidermill ave. Unit 5
Concord (Ontario)
L4K 4B6
Tel.: 905-760-9009
1-888-287-5354
Fax: 905-760-1292
info@riobel.ca

UNITED STATES

Tel.: 1-866-473-8442
Fax: 1-866-909-8442

MONTRÉAL

820, rue Nobel
St-Jérôme (Québec)
J7Z 7A3
Tél. : 450-432-0442
1-866-473-8442
Télec. : 450-432-1095
www.riobel.ca

Installation guide for single hole kitchen faucet Flo series

- In the hose connection, (3) insert a gasket (2) and screw on the hand spray (1).
- Insert the faucet assembly (4), with the hoses (12 & 15), into the sink hole adding the gasket (5) between the sink and the faucet base (4).
- From underneath the sink, insert the gasket (6) and the metallic washer (8). If the faucet is directly installed on a stainless steel sink, add the plastic reinforcement piece (7) between the gasket (6) and the metallic washer (8). Screw the nut (9) to the top of the faucet threaded pipe.
- Underneath the sink, screw the end of the hand shower hose (12) into the check valve (11).
- Insert the check valve assembly (11) onto the faucet copper pipe (10).
- Install the counterweight (14) by joining both halves around the hand shower hose (12) and set it in place with the provided screws (13). To install the counterweight (14), first make sure the hand shower is well inserted into the spout. Then, install the counterweight onto the vertical part of the hose right above the curve, as illustrated.
- Connect the flexible hoses (15) to the water supplies (hot side identified with red tape).
- Perform a leak check on all connections.

* This faucet is designed so that the handle is on the right side.

Procédure de montage pour robinet de cuisine série Flo

- Dans la connexion (3), insérer le joint d'étanchéité (2) et visser la douchette (1).
- Insérer l'assemblage du robinet (4) avec les boyaux (12 et 15) dans le trou de l'évier sans oublier le joint d'étanchéité (5) entre l'évier et la base du robinet (4).
- Sous l'évier, insérer le joint d'étanchéité (6), la rondelle métallique (8). Si le robinet est installé directement sur un évier d'acier inoxydable, ajouter le renfort de plastique (7) entre le joint d'étanchéité (6) et la rondelle métallique (8). Visser l'écrou (9) jusqu'au bout de la tige filetée du robinet.
- Sous l'évier, visser l'extrémité du boyau de la douchette (12) sur la valve anti-retour (11).
- Insérer l'assemblage de la valve anti-retour (11) sur le tuyau de cuivre (10) du robinet.
- Installer le contrepoids (14) en joignant les deux moitiés autour du boyau de douchette (12) et le fixer en place avec les deux vis fournies (13). Pour installer le contrepoids (14) assurez-vous d'abord que la douchette est bien en place dans le bec. Installer ensuite le contrepoids sur la partie verticale du boyau juste au dessus de la courbe tel qu'illustré.
- Effectuer le branchement des alimentations d'eau (côté chaud identifié par un ruban rouge).
- Faire une vérification des jonctions pour détecter toute fuite.

* Ce robinet est conçu de façon à ce que la poignée se situe à droite.

Single hole kitchen faucet / Robinet de cuisine monotrou

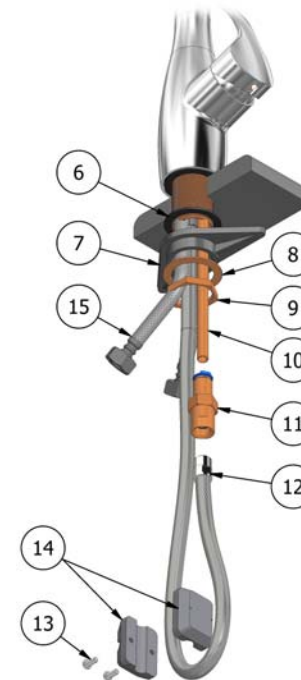
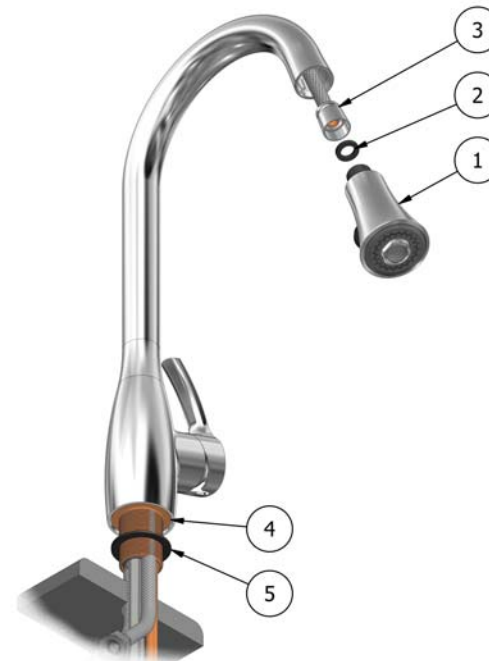

**-Opening and closing of the water flow /
-Ouverture et fermeture du débit d'eau.**

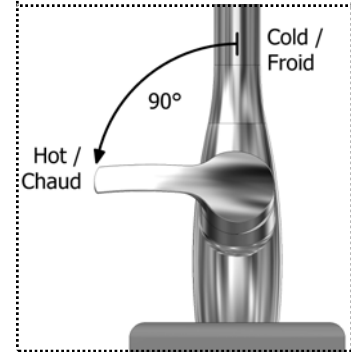

**-Temperature adjustment /
-Ajustement de la température**

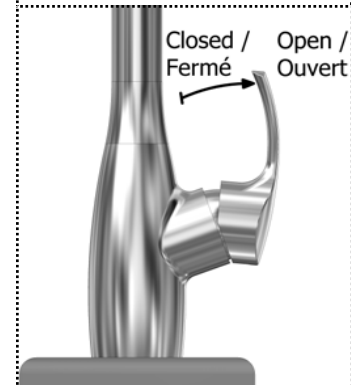

**How to remove the quick connect assembly /
Comment retirer l'assemblage de la valve anti-retour.**

