

**EQUIPOS A GAS DE ENCIMERA,
PARRILLAS A GAS NATURAL / GAS LICUADO DE PETRÓLEO**

Manual de instrucciones de operación



NGCB-24R



NGCB-36R



NGCB-48R

Accesorios opcionales

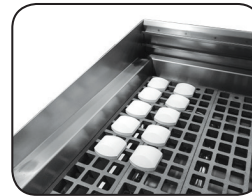

NGCB-P11-2/3/4



NGCB-P7



DESINFECCIÓN



NGCB-P11-2	Kit de briquetas / piedra de 61 cm (24")
NGCB-P11-3	Kit de briquetas / piedra de 91 cm (36")
NGCB-P11-4	Kit de briquetas / piedra de 122 cm (48")
NGCB-P7	Briquetas de repuesto (24/bolsa)

Modelo	Quemadores	BTU/ QUEMADOR	BTU totales/ HORA	Presión PULG. C.A.	Tamaño del orificio	Dimensiones generales			Superficie de la rejilla		Peso
						Longitud	Profundidad*	Altura	Longitud	Profundidad	
NGCB-24R	2	35.000	70.000	4 / 10	GN n.º 36 GLP n.º 49	610 mm (24")	740 mm (29-1/8")	386 mm (15-1/4")	610 mm (24")	510 mm (20")	52 kg (104 lb)
NGCB-36R	3		105.000			914 mm (36")			914 mm (36")		71 kg (144 lb)
NGCB-48R	4		140.000			1219 mm (48")			1219 mm (48")		104 kg (211 lb)

*Las dimensiones generales incluyen el regulador de gas ubicado en la parte posterior de la unidad

ANTES DE OPERAR CUALQUIER EQUIPO, LEA Y FAMILIARÍCESE CON ESTAS INSTRUCCIONES DE USO Y SEGURIDAD

Felicitaciones por la compra de esta parrilla SPECTRUM™. Cuando se usa como es debido, y con el cuidado y el mantenimiento adecuados, tendrá la seguridad de experimentar años de funcionamiento confiable con este equipo. Para garantizar los mejores resultados, es importante que lea y siga detenidamente las instrucciones de este manual. **Es importante guardar estas instrucciones en un lugar seguro para consultarlas a futuro.**

PARRILLA A GAS

Importante para consultas a futuro

Llene esta información y conserve este manual durante toda la vida útil del equipo. Esta información es obligatoria para el servicio de garantía o para piezas.

Número de modelo

Número de serie

Fecha de compra



WARNING: For your safety, do not store or use gasoline or other flammable vapors or liquids in the vicinity of this or any other appliances. Keep the area free and clear of combustibles. (See ANSI Z83. 14B, 1991).

ADVERTENCIA: Por su seguridad, no guarde ni use gasolina ni otros vapores o líquidos inflamables en las cercanías de este o cualquier otro artefacto. Mantenga el área despejada y sin elementos combustibles. (Consulte ANSI Z83. 14B, 1991).



WARNING: Improper installation, adjustment, alteration, service or maintenance can cause property damage, injury, or death. Read the installation operating and maintenance instructions thoroughly before installing, or servicing this equipment.

ADVERTENCIA: La instalación, el ajuste, la alteración, el servicio o el mantenimiento inadecuados pueden causar daños a la propiedad, lesiones o la muerte. Lea detenidamente las instrucciones de instalación, operación y mantenimiento antes de instalar o realizar mantenimiento a este equipo.



WARNING: Instructions must be posted in a prominent location. All safety precautions must be taken in the event the user smells gas. Safety information can be obtained from your local gas supplier.

PRECAUCIÓN: Estos modelos se diseñan, fabrican y venden solo para uso comercial. Si estos modelos se colocan de manera que el público general los pueda usar, asegúrese de que se publiquen claramente precauciones, advertencias e instrucciones de operación cerca de cada unidad, de modo que cualquier persona que use el equipo lo haga correctamente y no se lesionen ni dañen el equipo.



CAUTION: These models are designed, built, and sold for commercial use only. If these models are positioned so the general public can use the equipment, make sure that cautions, warnings, and operating instructions are clearly posted near each unit so that anyone using the equipment will use it correctly and not injure themselves or harm the equipment.

PRECAUCIÓN: Estos modelos se diseñan, fabrican y venden solo para uso comercial. Si estos modelos se colocan de manera que el público general los pueda usar, asegúrese de que se publiquen claramente precauciones, advertencias e instrucciones de operación cerca de cada unidad, de modo que cualquier persona que use el equipo lo haga correctamente y no se lesionen ni dañen el equipo.



WARNING: A factory authorized agent should handle all maintenance and repair. Before doing any maintenance or repair, contact your authorized service representative.

ADVERTENCIA: Un agente autorizado por la fábrica debe realizar todas las tareas de mantenimiento y las reparaciones. Antes de realizar mantenimiento o reparaciones, comuníquese con su representante de servicio autorizado.



GAS PRESSURE

The appliance and its individual shutoff valve (to be supplied by user) must be disconnected from the gas supply piping system during any pressure testing of that system at test pressures in excess of ½ psi (3.45 kPa).

The appliance must be isolated from the gas supply piping system by closing its individual manual shut-off valve during any pressure testing of the gas supply piping system at test pressures equal to or less than ½ psi (3.45 kPa).

PRESIÓN DE GAS

El artefacto y la válvula de cierre individual (que debe suministrar el usuario) se deben desconectar del sistema de tuberías de suministro de gas durante las pruebas de presión de dicho sistema a presiones de prueba que superen los 3,45 kPa (1/2 psi).

Para aislar el artefacto del sistema de tuberías de suministro de gas, se debe cerrar su válvula de cierre individual durante las pruebas de presión de dicho sistema a presiones iguales a o menores que 3,45 kPa (1/2 psi).

PARRILLA A GAS

Índice

Especificaciones	1
Advertencias	2
Introducción	3
Precauciones de seguridad	4
Embalaje	4
Instalación	5
Conversión	7
Encendido del piloto	7
Seguridad	8
Operación	8
Limpieza, cuidado y mantenimiento	8
Solución de problemas	9
Servicio y reparaciones	9
Vistas despiezadas	10
Lista de repuestos	10
Instrucciones de montaje del kit de briquetas / piedra	11
Garantía limitada	12

Introducción

Felicitaciones por la compra de su máquina SPECTRUM™. Tómese un momento para leer completamente este manual para garantizar la operación y el mantenimiento adecuados de la máquina, y por lo tanto, el mejor rendimiento posible del producto por muchos años.

SPECTRUM no aceptará responsabilidades en los siguientes casos:

- No se han seguido correctamente las instrucciones del manual.
- Personal no autorizado ha alterado la máquina.
- Se usaron repuestos no originales.
- La máquina no se ha manipulado ni limpiado correctamente.
- Hay daños por uso en la unidad.

UBICACIÓN DE LA PLACA DE DATOS

La placa de datos está ubicada en el panel lateral o posterior.

INSPECCIONE INMEDIATAMENTE SIN HAY DAÑOS PRODUCIDOS DURANTE EL ENVÍO

Se deben examinar todos los contenedores en busca de daños antes y durante la descarga. El transportista ha asumido la responsabilidad por la seguridad durante

el traslado y la entrega. Si el equipo se recibe dañado, ya sea evidente u oculto, se debe realizar una reclamación con el transportista de la entrega.













- Los daños o pérdidas evidentes se deben anotar en la factura del flete al momento de la entrega. Luego, la debe firmar el representante del transportista (conductor). Si esto no se realiza, el transportista puede rechazar la reclamación. El transportista puede proporcionar los formularios necesarios.
- Si hay daños ocultos o si la pérdida no es evidente hasta después de que se desembale el equipo, se debe realizar una solicitud de inspección al transportista dentro de 15 días, quien deberá coordinar una inspección. Asegúrese de conservar todo el contenido y el material de embalaje.

La instalación la debe realizar un instalador calificado, que haya leído, comprenda y siga completamente estas instrucciones.

Si tiene preguntas con respecto a la instalación, operación, mantenimiento o servicio de este producto, comuníquese con WINCO®.

Guarde este manual en un lugar seguro para consultarlo a futuro.

Precauciones de seguridad

 <p>DANGER: This symbol warns of imminent hazard which will result in serious injury or death.</p>	<p>PELIGRO: Este símbolo advierte de peligros inminentes que provocarán lesiones graves o la muerte.</p> 
 <p>WARNING: This symbol refers to a potential hazard or unsafe practice, which could result in serious injury or death.</p>	<p>ADVERTENCIA: Este símbolo se refiere a peligros potenciales o prácticas inseguras que podrían provocar lesiones graves o la muerte.</p> 
 <p>CAUTION: This symbol refers to a potential hazard or unsafe practice, which could result in minor or moderate injury or product or property damage.</p>	<p>PRECAUCIÓN: Este símbolo se refiere a peligros potenciales o prácticas inseguras que podrían provocar lesiones menores o moderadas o daños al producto o a la propiedad.</p> 
 <p>NOTICE: This symbol refers to information that needs special attention or must be fully understood even though not dangerous.</p>	<p>AVISO: Este símbolo se refiere a la información que necesita atención especial o que se debe comprender completamente, aunque no implique un peligro.</p> 
 <p>NOTICE: This product is intended for commercial use only. Not for household use.</p>	<p>AVISO: Este producto está destinado solo a uso comercial. No se debe usar en el hogar.</p> 
 <p>NOTICE: Local codes regarding installation vary greatly from one area to another. The National Fire Protection Association, Inc., states in its NFPA 96 latest edition that local codes are "Authority Having Jurisdiction" when it comes to requirement for installation of equipment. Therefore, installation should comply with all local codes.</p>	<p>AVISO: Los códigos locales con respecto a la instalación varían enormemente de un área a otra. La National Fire Protection Association, Inc., indica en la versión más reciente de NFPA 96 que los códigos locales son la "Autoridad con jurisdicción" cuando se trata del requisito para la instalación de equipos. Por lo tanto, la instalación debe cumplir con todos los códigos locales.</p> 

Contenido del paquete

Todas las unidades vienen con las Instrucciones de instalación y operación y con lo siguiente:

- (1) set de parrilla
- (1) bandeja colectora de grasa (24", 36") / (2) bandejas colectoras de grasa (48")
- (4) patas ajustables
- (1) kit de conversión de gas natural a gas licuado de petróleo

SPECTRUM™ se enorgullece de su calidad y servicio, garantizando que al momento del empaquetado, todos los productos se proporcionan totalmente funcionales y sin daños. Si encontrara daños producto del envío, comuníquese con su distribuidor de SPECTRUM inmediatamente.

NOTA

Recuerde que este manual y las etiquetas de advertencia no sustituyen la necesidad de estar alerta, capacitar y supervisar adecuadamente a los operadores y usar el sentido común cuando use este equipo.

Desempaque del equipo

DESECHE TODO EL MATERIAL DE EMBALAJE DE MANERA RESPONSABLE CON EL MEDIOAMBIENTE.

1. Retire de la unidad todo el material de embalaje y la cinta adhesiva, además de las protecciones de plástico y cartón.
2. Limpie los residuos de pegamento que queden del plástico o la cinta adhesiva.
3. **ASEGÚRESE DE QUE LA ENCIMERA ACEPTARÁ EL PESO DE LA PARRILLA.**
4. Coloque la unidad en la posición y altura deseadas.

GUARDE LA CAJA Y EL EMBALAJE ORIGINAL PARA USARLO EN EL EMPACADO Y ENVÍO DEL EQUIPO SI SE NECESITA SERVICIO.

Instalación

Estas instrucciones se deben seguir en todo momento. No seguir estas instrucciones podría provocar lesiones en usted y otras personas.

CÓDIGOS Y NORMAS DE INSTALACIÓN

La parrilla se debe instalar de acuerdo con lo siguiente:

En los Estados Unidos de América:

1. Códigos locales y estatales.
2. Código Nacional de Gas Combustible (National Fuel Gas Code), ANSI -Z223.1/ NFPA n.º 54 (edición más reciente). Esto incluirá pero no se limitará a lo siguiente: NFPA n.º 54 Sección 10.3.5.2 para Ventilación. Se pueden obtener copias en The American Gas Association Accredited Standards Committee Z223, en 400 N. Capital St. NW, Washington, DC 20001 o en Secretary Standards Council, NFPA, 1 Batterymarch Park Quincy, MA 02169-7471

NOTA: En el estado de Massachusetts

Todos los artefactos con ventilación a través de una campana de ventilación o un sistema de escape equipados con un regulador de tiro o un medio eléctrico de escape debe cumplir con 248 CMR.

3. La versión más reciente de la norma NFPA n.º 96 Eliminación de vapor para equipos de cocción, disponible en National Fire Protection Association, Batterymarch Park, Quincy, MA 022 69.

En Canadá:

4. Códigos locales.
5. CAN/CSA-B 149.1 Instalación de gas natural (versión más reciente)
6. CAN/CSA-B 149.2 Código de instalación de gas licuado de petróleo (versión más reciente), disponible en Canadian Gas Association, 178 Rexdale Blvd., Etobicoke, Ontario, Canada M9W 1R3

PARA REDUCIR EL RIESGO DE LESIONES O DAÑOS A LA UNIDAD:

1. Lea completamente este manual antes de la instalación y operación. NO continúe con la instalación y operación si tiene preguntas o si no comprende algo de este manual. Comuníquese primero con su representante o con el fabricante.
2. Saque la parrilla a gas SPECTRUM del embalaje. Asegúrese de que se hayan sacado completamente los plásticos de protección y los residuos de la superficie.
3. Coloque la parrilla en una superficie firme y nivelada. Se deben consultar las normas y los reglamentos locales para cumplir con las normas establecidas en relación con el posicionamiento, las separaciones y la ventilación.
4. Asegúrese de que coincida el suministro de gas con el tipo de gas que se muestra en la placa de datos de la unidad.

Instalación de las patas:

La parrilla no se debe operar sin las patas.

1. Para instalar las patas ajustables, atornille el poste de las patas en la tuerca empotrada en cada esquina del marco de la unidad. Para nivelar la unidad, gire la parte inferior de la pata hacia la derecha o hacia la izquierda según sea necesario.

Instalación del regulador de presión de gas:

2. La presión del regulador de gas está preestablecida a 102 mm C.A. (4" C.A.) para gas natural, y 254 mm C.A. (10" C.A.) para gas licuado de petróleo. Se pueden necesitar ajustes menores según la presión de gas específica del lugar.
3. Instale el regulador lo más cerca posible de la parrilla en la tubería de suministro de gas. Asegúrese de que la flecha en el lado inferior del regulador esté orientada en dirección del flujo de gas hacia la parrilla (Fig. 1), y que el regulador esté ubicado con el tapón de ventilación y el tornillo de ajuste en posición vertical (Fig. 2).

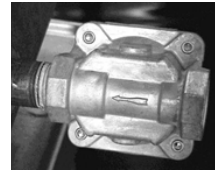

Fig. 1



Fig. 2



4. La presión mínima de suministro (corriente arriba del regulador) debe ser de 178 a 229 mm C.A. (7" a 9" C.A.) para gas natural y 254 a 305 mm C.A. (10" a 12" C.A.) para gas licuado de petróleo. En ningún momento se debe conectar la parrilla a un suministro con una presión mayor que 3,45 kPa (1/2 psig) o 356 mm C.A. (14" C.A.).

Nivelación:

Gire la parte inferior de las patas (después de instalarlas en la unidad) hacia arriba o hacia abajo para nivelar la parrilla en la ubicación de instalación final.

Campana de ventilación:

Para una operación segura y una ventilación adecuada, la parrilla se debe instalar bajo una campana de ventilación adecuada. Mantenga despejado el espacio entre la parrilla y la campana de ventilación.

WARNING  ADVERTENCIA	
 <p>Burn Hazard. When in operation, the appliance will be hot.</p>	<p>Peligro de quemaduras. Cuando esté en funcionamiento, el artefacto estará caliente.</p>
<p>USE CAUTION WHEN TOUCHING THE UNIT.</p>	<p>Tenga sumo cuidado.</p>
<p>HOT</p>	<p>TENGA CUIDADO CUANDO TOQUE LA UNIDAD.</p>

WARNING  ADVERTENCIA	
 <p>Fire Hazard. Correct installation precautions, procedures and regulations must be followed. Operation and safety training is necessary for all users of this equipment.</p>	<p>Peligro de incendio. Se deben seguir las precauciones, procedimientos y reglamentos correctos de instalación. Se necesita capacitación en operación y seguridad para todos los usuarios de este equipo.</p>
<p>The equipment must be installed by qualified personnel only. Correct installation precautions, procedures and regulations must be followed in order to reduce the risk of fire. Hood and fire suppression systems must be maintained per manufacturer's guidelines. Only qualified and trained personnel are to use this equipment.</p>	<p>Solo personal calificado debe instalar este equipo. Se deben seguir las precauciones, procedimientos y reglamentos correctos de instalación para reducir el riesgo de incendio. Se debe realizar mantenimiento a los sistemas de campana y de supresión de incendios según las pautas del fabricante. Solo personal calificado y con capacitación debe usar este equipo.</p>

Conexión de gas:

1. La placa de datos en la parte posterior o lateral de la parrilla indica el tipo de gas que puede usar la unidad. **NO** conecte ningún otro tipo de gas.

NOTA: Las conexiones de suministro de gas y todos los compuestos para unión de tuberías deben ser resistentes a la acción de los gases de propano.

2. Purgue la tubería de suministro para limpiar el polvo, la suciedad o los materiales extraños antes de conectar la tubería a la unidad.
3. Los códigos exigen que se instale una válvula de cierre de gas en la tubería de gas adelante de la parrilla. La tubería de suministro de gas debe ser equivalente a una tubería de hierro de 3/4", como mínimo.
4. Se suministra un regulador de presión que se debe instalar en el exterior de la parrilla cuando se realice la conexión del suministro de gas. Los orificios estándar están establecidos como 102 mm C.A. (4" C.A.) para gas natural, y 254 mm C.A. (10" C.A.) para gas licuado de petróleo. Use un macho para roscar tuberías de 1/8" en el múltiple del quemador para revisar la presión. Asegúrese de que la tubería de gas esté limpia y no tenga obstrucciones, suciedad ni compuesto para tuberías.
5. Se necesita un suministro de gas adecuado. Las tuberías de baja presión o de tamaño inferior restringirán el volumen del gas necesario para un rendimiento satisfactorio. Se recomienda una presión mínima de suministro de 178 a 229 mm C.A. (7" a 9" C.A.) para gas natural y 254 a 305 mm C.A. (10" a 12" C.A.) para gas licuado de petróleo. Con todas las unidades funcionando de manera simultánea, la presión del múltiple en todas las unidades no debería mostrar una caída perceptible.
6. Cuando realice pruebas en el sistema de tuberías de suministro de gas:
 - Si las presiones de prueba superan los 3,45 kPa (1/2 psig), se debe desconectar la parrilla y la válvula de cierre individual del sistema de tuberías de suministro de gas.
 - Cuando las presiones de prueba son de 3,45 kPa (1/2 psig) o menos, se debe cerrar la válvula de cierre individual durante las pruebas de presión del sistema para aislar la parrilla del sistema de tuberías de suministro de gas.

Instalación del riel de rejilla de tres (3) posiciones

1. Cuelgue el riel de la rejilla en el salpicadero que rodea la parte posterior, como se muestra en la Fig. 3a.
2. Coloque las rejillas de cocción superiores con las barras de la rejilla en ángulo hacia la parte delantera, como se muestra en la Fig. 3b. O bien, coloque las barras de la rejilla planas, no en ángulo para cocinar.

NOTA: Cuando las rejillas de cocción se colocan en ángulo hacia adelante, las ranuras en la parte superior guiarán el exceso de goteo de grasa hacia el canal de grasa.

Las rejillas de cocción son de hierro fundido para servicio pesado y se oxidarán si se sumergen en agua. Coloque una capa ligera de aceite en las rejillas si no se usan con frecuencia.

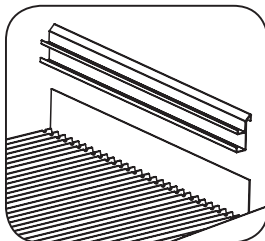

Fig. 3a

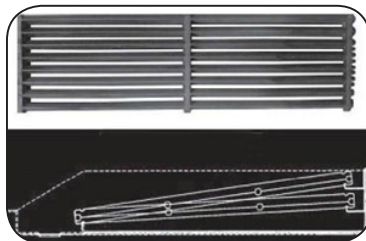

Fig. 3b

⚠ ADVERTENCIA

DO NOT use an open flame to check for leaks. Check all gas piping for leaks with a soap and water solution before operating unit.

NO use una llama descubierta para buscar fugas. Revise si hay fugas en todas las tuberías de gas con una solución de agua y jabón antes de operar la unidad.

PARA EVITAR LESIONES CORPORALES GRAVES:

- SIEMPRE instale el equipo en un área de trabajo con luz y espacio adecuados.
- SOLO opere en una superficie sólida, nivelada y antideslizante.
- NUNCA desvíe, altere ni modifique la condición original de este equipo de ninguna manera. Hacerlo puede crear peligros y anular la garantía.

NUNCA opere la parrilla sin las advertencias adheridas a ella.

ESTAS UNIDADES SON APTAS PARA INSTALACIÓN SOLO EN SUPERFICIES NO COMBUSTIBLES.

Separaciones de superficies combustibles:

152 mm (6") lados 152 mm (6") parte posterior 102 mm (4") piso

Separaciones de superficies no combustibles:

0 mm (0") lados 152 mm (6") parte posterior 102 mm (4") piso

ESTE EQUIPO SE PONE EXTREMADAMENTE CALIENTE.

NO LA COLOQUE NI LA OPERE CERCA DE MATERIALES COMBUSTIBLES U OBJETOS INFLAMABLES.

Do not obstruct the flow of combustion and ventilation air, under the unit by the legs or behind the unit by the flue.

No obstruya el flujo del aire de combustión y ventilación, bajo la unidad con las patas, o detrás de la unidad con el tiro.

Adequate clearance for air openings into the combustion chamber is required. Do not place objects between the bottom of the unit and the counter top.

Se requiere una separación adecuada para las aberturas de aire hacia la cámara de combustión. No coloque objetos entre la parte inferior de la unidad y la encimera.

There must be adequate clearance for removal of the front panel. All major parts except the burners are removable through the front if the gas line is disconnected.

Debe haber una separación adecuada para el retiro del panel delantero. Todas las piezas importantes, a excepción de los quemadores, se pueden desmontar por la parte delantera, si la tubería de gas está desconectada.

Conversión

Estas instrucciones son para la conversión de gas natural a gas licuado de petróleo de la unidad y el kit que se proporciona. La conversión se debe realizar antes de conectar la unidad al suministro de gas.

⚠️ ADVERTENCIA

Un técnico autorizado y con licencia debe realizar la conversión a gas completa de esta unidad. **NO INTENTE HACERLO USTED MISMO.** No convertir adecuadamente la unidad puede provocar lesiones graves, daños a la propiedad o la muerte, y además anulará la garantía.

1. Retire las perillas y el panel delantero (Fig. 3).
2. Destornille los pernos y la válvula del piloto, luego retire el múltiple (Fig. 4).



Fig. 3



Fig. 4

3. Vuelva a colocar los adaptadores del orificio en la válvula. **NOTA:** El número de la unidad está en un costado de los adaptadores del orificio (Fig. 5).



Fig. 5

4. Vuelva a colocar el panel delantero y las perillas.
5. Antes de instalar el regulador convertible incluido, destornille la tapa octagonal. Puede leer (NAT) en el inserto de plástico adjunto a la cabeza de la tapa; delo vuelta y encájelo en su lugar (Fig. 6).

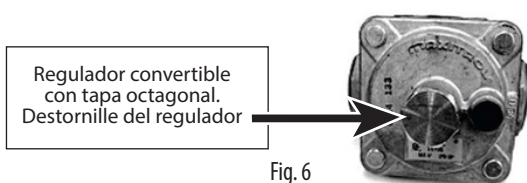

Fig. 6

En la imagen se muestra el inserto de plástico. Saque el inserto de la tapa octagonal e invierta la posición del inserto de plástico, de modo que la posición de gas licuado de petróleo esté adherida a la cabeza de la tapa octagonal (Fig. 7a, 7b).



Fig. 7a

Posición de gas licuado de petróleo del inserto. El regulador ahora está convertido a gas licuado de petróleo.

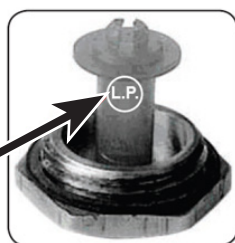

Fig. 7b

6. Continúe con la instalación.

Nota

REVISE SI HAY FUGAS ANTES DE VOLVER A INSTALAR EL PANEL DE CONTROL.

Instrucciones de encendido

ENCENDIDO DEL PILOTO

La luz piloto del artefacto viene ajustada de fábrica. Se puede necesitar un destornillador para el primer encendido, con el fin de ajustar la llama según su elevación.

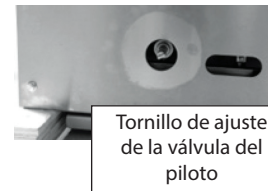
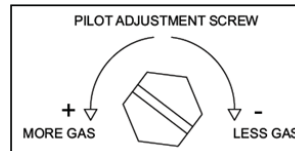

Tornillo de ajuste de la válvula del piloto

1. Cierre la llave manual y espere 5 minutos para despejar el gas.
2. Gire todas las perillas a la posición "OFF" (Apagado).
3. Coloque una fuente de encendido (como un cerillo encendido) en el piloto. Cuando se establezca la llama, retire la fuente de encendido. Si es necesario, gire el tornillo de la válvula del piloto para ajustar la altura de la llama del piloto.
4. Gire las perillas del quemador a "ON" (Encendido). Si el quemador no se enciende, abra rápidamente la válvula del piloto un poco más. Si la llama del piloto parece ser más alta de lo necesario, bájela y restablezca el encendido del quemador. La llama del piloto debe ser lo más pequeña posible, pero debe ser lo suficientemente grande para garantizar un encendido confiable de los quemadores cuando las perillas se giren hacia "ON".

ENCENDIDO DEL QUEMADOR PRINCIPAL

Para encender el quemador, gire la perilla a "ON". Luego, devuélvala al nivel de llama deseado. El rango de ajuste es prácticamente infinito entre "ON" y "OFF".

SUMINISTRO DE AIRE DEL QUEMADOR PRINCIPAL

5. Para un funcionamiento eficiente del quemador, se debe mantener un equilibrio adecuado del volumen de gas y del suministro principal de aire, lo que generará una combustión completa. Un suministro de aire insuficiente generará una llama de color amarillo. El suministro principal de aire se controla mediante un obturador de aire en la parte delantera del quemador.
6. Suelte los tornillos de la parte delantera del quemador y ajuste el obturador de aire para eliminar las puntas amarillas de la llama del quemador. Apriete los tornillos para bloquear el obturador de aire en posición.

CAUTION • PRECAUCIÓN

Clean the regulator at least once a month. Make sure the vent opening is open and not blocked in any way. Failure to do so will cause variations in pressure. Your unit will not function as well and it could shorten the life of the product.

Limpie el regulador al menos una vez al mes. Asegúrese de que la abertura de ventilación esté abierta y no esté bloqueada de ninguna manera. No hacerlo causará variaciones en la presión. La unidad no funcionará tan bien como debería y podría acortar la vida útil del producto.

CAUTION • PRECAUCIÓN

NEVER ATTEMPT TO MOVE A CHARBROILER SECTION WHILE COOKING.

An unexpected flare could cause severe injury. Turn off the unit, let it cool and use potholders and/or gloves to reposition or remove.

The space between the legs at the bottom admits combustion air.

DO NOT BLOCK THIS SPACE.

NUNCA INTENTE MOVER UNA SECCIÓN DE LA PARRILLA MIENTRAS ESTÉ COCINANDO.

Un destello inesperado podría provocar lesiones graves. Apague la unidad, permita que se enfríe y use tomaoallas o guantes para cambiar de posición o retirar.

El espacio entre las patas en la parte inferior admite aire de combustión.

NO OBSTRUYA ESTE ESPACIO.

All burners are lit from constantly burning pilots. Turning the valve to the desired flame height is all that is required to put the unit in service.

Do not permit fans to blow directly at the unit. Wherever possible, avoid open windows next to the unit's sides or back. Avoid wall type fans which create air cross-currents within a room.

Todos los quemadores se encienden con pilotos de combustión constante. Girar la válvula a la altura de llama deseada es todo lo que se necesita para poner la unidad en servicio.

No permita que los ventiladores soplen directamente hacia la unidad. Cuando sea posible, evite ventanas abiertas junto a los lados o la parte posterior de la unidad. Evite los ventiladores de techo que crean corrientes de aire transversales dentro de una habitación.

It is also necessary that sufficient air be allowed to enter the room to compensate for the amount of air removed by any ventilating system. Otherwise, a subnormal atmospheric pressure will occur, affecting operation and causing undesirable working conditions.

Además, es necesario que se permita el ingreso de suficiente aire en la habitación, para compensar la cantidad de aire que se extrae con el sistema de ventilación. De otro modo, ocurrirá una presión atmosférica subnormal, lo que afectará el funcionamiento y causará condiciones de funcionamiento indeseables.

A properly designed and installed hood will act as the heart of the ventilating system for the room or area in which the unit is installed, and will leave the unit independent of changing draft conditions.

Una campana diseñada e instalada completamente actuará como el centro del sistema de ventilación para la habitación o área donde está instalada la unidad, y dejará la unidad independiente de las condiciones cambiantes de las corrientes de aire.

All valves must be checked and lubricated periodically. This must be done by an authorized service representative in your area.

Se deben revisar y lubricar periódicamente todas las válvulas. Un representante de servicio autorizado de su área debe realizar esto.

Seguridad

Un técnico de mantenimiento aprobado por WINCO® debe llevar a cabo las reparaciones, si es necesario. No retire componentes ni paneles de servicio de este producto.

Permita que la unidad se enfríe antes de desmantelarla para limpiarla; la unidad estará demasiado caliente para manipularla después de su uso.

No limpie con manguera o lavado a presión.

Si la máquina está dañada, la debe reparar un técnico de mantenimiento calificado y aprobado por WINCO para evitar un peligro.

Operación

Antes de operar la parrilla, revise que esté nivelada. Ajuste la parte inferior de las patas para enderezar y nivelar la unidad.

NOTA

Durante el primer uso, la unidad puede producir un olor similar a metal quemándose. Esto es normal y el olor disminuirá con el uso.

La parrilla y sus piezas se calientan mucho. Tenga cuidado cuando opere, limpie o realice mantenimiento a la unidad.

CONTROLES

Cada quemador se controla individualmente con válvulas de control infinito para servicio pesado, con una entrada de 35.000 BTU/h.

Limpieza, cuidado y mantenimiento

CAUTION • PRECAUCIÓN

Use only non-abrasive cleaners. Abrasive cleaners could scratch the finish of your unit, marring its appearance and making it susceptible to dirt accumulation. Do not use steel wool, other abrasive cleaners or cleaners/sanitizers containing chlorine, iodine, ammonia or bromine chemicals as these will deteriorate the stainless steel and glass material and shorten the life of the unit.

Solo use limpiadores no abrasivos. Los limpiadores abrasivos pueden rayar el acabado de su unidad, lo que arruinará su aspecto y lo dejarán susceptible a la acumulación de suciedad. No use lana de acero, otros limpiadores abrasivos ni limpiadores o desinfectantes que contengan cloro, yodo, amoníaco o bromo, ya que estos deteriorarán el acero inoxidable y el material de fibra de vidrio y acortarán la vida útil de la unidad.

LIMPIEZA INICIAL

Antes de la operación, lave la rejilla y el exterior de la unidad con una solución con detergente suave o jabón. NO USE LIMPIADORES ABRASIVOS. Si las superficies de acero inoxidable se decoloran, fregue para limpiar solo en la dirección del grano del acabado.

LIMPIEZA DIARIA

1. Siempre apague la unidad y permita que se enfríe completamente antes de limpiar. Limpie completamente antes del primer uso.
2. Después de cada uso, limpie completamente la parte posterior, los lados, la parte superior y la parte delantera de la unidad.
3. Limpie las trébedas a diario.
4. Vacíe y limpie diariamente la bandeja colectora de grasa.

SEMANALMENTE

1. Limpie la unidad minuciosamente. Limpie las superficies cromadas o de acero inoxidable con un paño húmedo y pula con un paño suave seco. Se puede usar un detergente para limpiar. Para eliminar las decoloraciones, use un limpiador no abrasivo.
2. Las aberturas del obturador de aire del quemador se deben mantener limpias. Los puertos del quemador principal se deben mantener limpios. Para limpiar los quemadores, hiérvalos en una solución fuerte de agua con lejía durante 15 a 20 minutos. Luego, cepille con un cepillo metálico o limpie los puertos de gas con un instrumento de metal de punta afilada para asegurarse de que los puertos estén abiertos.

Solución de problemas

Si la parrilla a gas SPECTRUM™ no funciona correctamente, revise lo siguiente antes de realizar una llamada de mantenimiento:

PROBLEMA	PUEDA SER A CAUSA DE	SOLUCIÓN RECOMENDADA
El piloto no enciende.	No hay suministro de gas o la válvula de aislamiento de gas está CERRADA.	Asegúrese de que la válvula de aislamiento de gas esté abierta y que los tanques de gas no estén vacíos.
	El quemador piloto está obstruido o bloqueado.	Revise si el quemador piloto está obstruido y limpie o reemplace si es necesario.
	La válvula del piloto está cerrada.	Abra la válvula del piloto.
La llama del piloto es muy pequeña y se puede apagar fácilmente con una corriente pequeña.	La abertura de la válvula del piloto está en el mínimo.	Ajuste la válvula del piloto a la llama deseada, lo suficiente para soportar la corriente circundante y encender el quemador.
	El cabezal del piloto está parcialmente bloqueado.	Revise si el cabezal del piloto tiene obstrucciones. Limpie o retire las obstrucciones. Reemplace el cabezal del piloto si es necesario. Reemplace la válvula del piloto.
	Válvula del piloto defectuosa o rota.	Asegúrese de que los tanques de gas no estén vacíos y que la válvula de aislamiento de gas esté ABIERTA.
El quemador principal no enciende.	No hay suministro de gas o la válvula de aislamiento de gas está CERRADA.	Ajuste la presión del suministro de gas al nivel necesario.
	Presión insuficiente del suministro de gas.	Gas natural: 102 mm C.A. (4" C.A.) y gas licuado de petróleo: 254 mm C.A. (10" C.A.).
	Inyector del quemador obstruido o bloqueado.	Limpie el inyector del quemador o reemplácelo si es necesario.
	Válvula de gas defectuosa o rota.	Reemplace la válvula de gas.
El quemador principal y el quemador piloto se apagan repentinamente.	No hay suficiente presión de suministro de gas.	Asegúrese de que los tanques de gas no estén vacíos y que haya un suministro de gas suficiente. De lo contrario, comuníquese con su distribuidor de gas.
La llama no sale de algunos de los orificios del quemador principal.	Los orificios están obstruidos con carbón o residuos de alimentos.	Limpie el quemador o reemplácelo si es necesario.
La llama del piloto o del quemador es de color amarillo.	Se usa el tipo incorrecto de gas.	Revise el tipo de gas que se usa, cambie al tipo de gas correcto.
	Se instaló el orificio incorrecto.	Revise el orificio instalado. Reemplácelo con el orificio correcto para el tipo de gas que se usa.
Puntas amarillas de las llamas.	Falta de aire principal debido a un ajuste incorrecto del obturador de aire.	Abra los obturadores de aire para eliminar la llama amarilla.
	Es posible que pelusas y polvo hayan bloqueado las aberturas de aire principal o se hayan acumulado al interior del tubo del quemador o en la parte inferior de los puertos del quemador, lo que redujo la inyección de aire principal.	a. Limpie y vuelva a ajustar el obturador de aire del quemador. b. Reemplace los quemadores si es necesario.
	Es posible que el orificio del quemador o inyector se hayan girado y desalineado.	Revise y vuelva a alinear el inyector del quemador.
	Orificio del inyector bloqueado u obstruido.	a. Revise y limpie el orificio del inyector. b. Reemplace si es necesario.

Mantenimiento y reparación

EL MANTENIMIENTO DE ESTE EQUIPO SOLO LO DEBE REALIZAR UN AGENTE AUTORIZADO.

NOTA

Un instalador no debe ajustar las piezas protegidas por el fabricante o su agente, a menos que el instalador sea un agente de mantenimiento autorizado.

Si tiene preguntas o problemas, NO envíe la unidad a WINCO® sin antes comunicarse con nuestro Departamento de Servicio al Cliente.

Consulte la sección "Garantía limitada" en la página 12 para conocer detalles.

Vistas despiezadas

MODELO QUE SE MUESTRA: SERIE NGCB

Se muestra la unidad de 24"

Interior

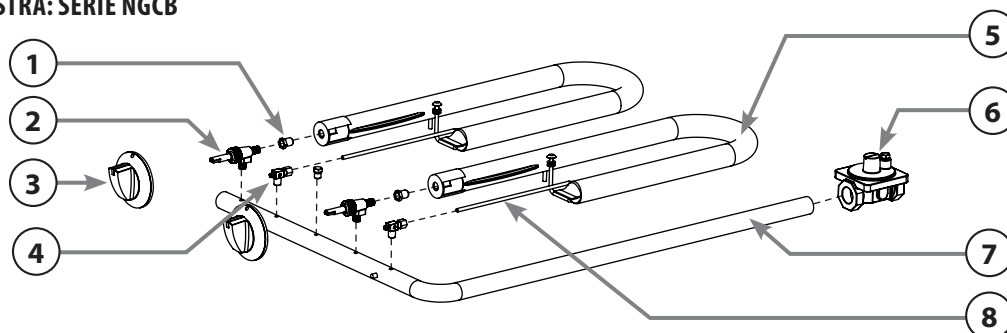

Exterior

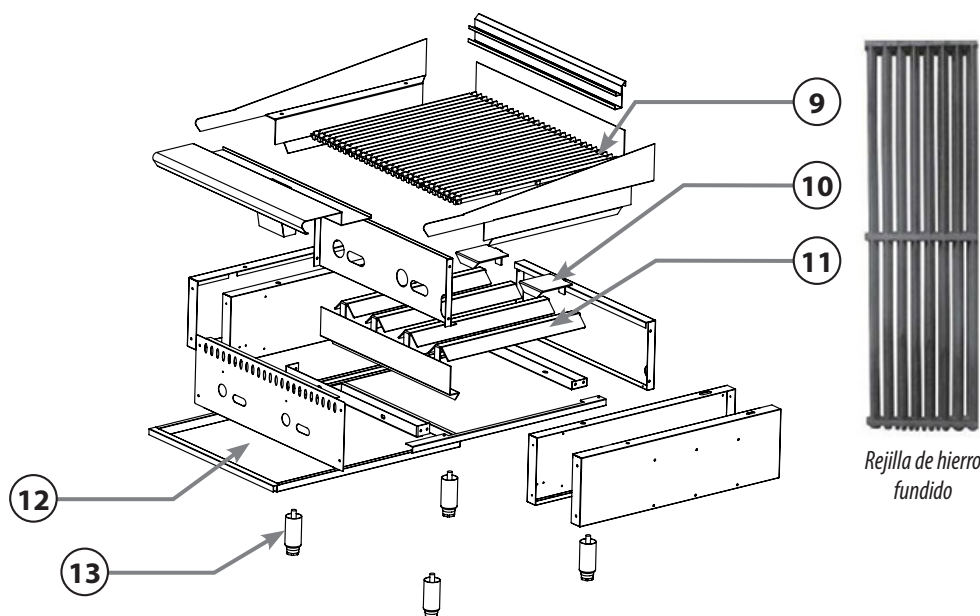

Lista de repuestos

MODELOS: NGCB-24R / NGCB-36R / NGCB-48R

PARRILLA A GAS		NGCB-24R	NGCB-36R	NGCB-48R
N.º	DESCRIPCIÓN	N.º DE PIEZA	N.º DE PIEZA	N.º DE PIEZA
1	Orificio de gas natural n.º 36	NGCB-P5	NGCB-P5	NGCB-P5
	Orificio de gas licuado de petróleo n.º 49	NGCB-P6	NGCB-P6	NGCB-P6
2	Válvula de gas manual A18	NG-MGV	NG-MGV	NG-MGV
3	Perilla	NG-KNOB	NG-KNOB	NG-KNOB
4	Válvula del piloto AP7	NG-PVAP7	NG-PVAP7	NG-PVAP7
5	Quemador de tubería con forma de U	NG-UP	NG-UP	NG-UP
6	Regulador de presión de gas	NG-RGL	NG-RGL	NG-RGL
7	Tubería de entrada principal	NG-MIP	NG-MIP	NG-MIP

PARRILLA A GAS		NGCB-24R	NGCB-36R	NGCB-48R
N.º	DESCRIPCIÓN	N.º DE PIEZA	N.º DE PIEZA	N.º DE PIEZA
8	Tubo del piloto	NG-PT	NG-PT	NG-PT
9	Rejilla de hierro fundido	NGCB-P9	NGCB-P9	NGCB-P9
10	Placa radiante B	NGCB-P3	NGCB-P3	NGCB-P3
11	Placa radiante A	NGCB-P4	NGCB-P4	NGCB-P4
12	Bandeja de goteo	NGCB-P2-24	NGCB-P2-36	NGCB-P2-48
13	Patas ajustables de 10 cm (4") a 15 cm (6")	NG-FOOT	NG-FOOT	NG-FOOT
	Briquetas de repuesto	NGCB-P7	NGCB-P7	NGCB-P7
	Kit de briquetas / piedra	NGCB-P11-2	NGCB-P11-3	NGCB-P11-4

Comuníquese con la fábrica para realizar el pedido de piezas especiales que no aparecen en esta lista.

Instrucciones de montaje del kit de briquetas / piedra

NGCB-P11-2 / NGCB-P11-3 / NGCB-P11-4

1. Prepare los soportes delantero y posterior, las briquetas y las rejillas de hierro fundido.

CONTENIDO

NGCP-P11-2	Parrilla de 61 cm (24")	5 rejillas	40 briquetas
NGCP-P11-3	Parrilla de 91 cm (36")	8 rejillas	64 briquetas
NGCP-P11-4	Parrilla de 122 cm (48")	11 rejillas	88 briquetas
NGCB-P7	Briquetas de repuesto		24 unidades/bolsa

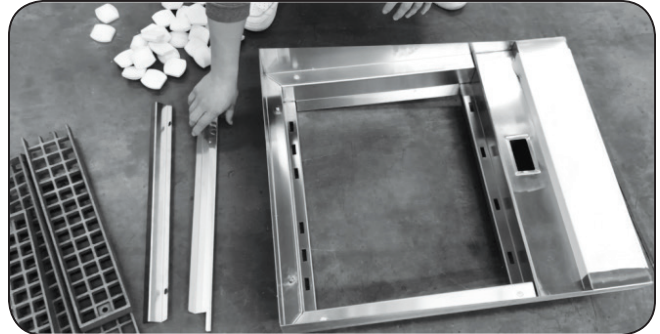

2. Instale los soportes de rejillas de hierro fundido en la parte delantera y posterior del marco. Alinee el soporte posterior con los 2 orificios para los pasadores en la parrilla.

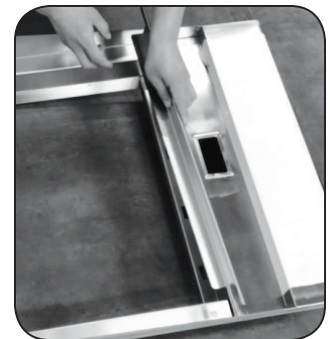
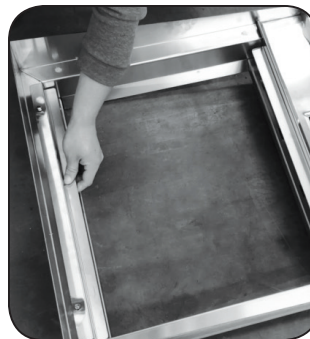

3. Instale las rejillas de hierro fundido en los soportes de rejillas.



4. Coloque ocho (8) briquetas / piedra por rejilla en línea recta sobre el quemador.



Garantía limitada

WINCO® garantiza al comprador original de equipos nuevos que dichos equipos, cuando se instalen de acuerdo con nuestras instrucciones dentro de Norteamérica y se sometan a uso normal, estarán libres de defectos de materiales o mano de obra por un período de 1 año. La garantía de mano de obra es de un año desde la instalación original o de 18 meses desde la fecha de envío real desde la fábrica, lo que ocurra primero.

ESTA GARANTÍA REEMPLAZA TODAS LAS DEMÁS GARANTÍAS, YA SEAN EXPRESAS O IMPLÍCITAS. WINCO NIEGA EXPRESAMENTE TODA GARANTÍA IMPLÍCITA DE COMERCIABILIDAD O GARANTÍA EXPRESA O IMPLÍCITA DE IDONEIDAD PARA UN FIN EN PARTICULAR.

LA OBLIGACIÓN Y RESPONSABILIDAD DE WINCO CONFORME A ESTA GARANTÍA SE LIMITA EXPRESAMENTE A LA REPARACIÓN O EL REEMPLAZO DEL EQUIPO QUE SE CONFIRME QUE PRESENTA DEFECTOS EN MATERIALES O MANO DE OBRA DENTRO DEL PERÍODO DE GARANTÍA CORRESPONDIENTE.

EN NINGÚN CASO, WINCO SERÁ RESPONSABLE POR DAÑOS INCIDENTALES O INDIRECTOS, CON EL COMPRADOR O CUALQUIER TERCERO, LO QUE INCLUYE, ENTRE OTROS, PÉRDIDA DE PROPIEDAD, LESIONES PERSONALES, PÉRDIDA DE NEGOCIOS O GANANCIAS U OTRAS PÉRDIDAS ECONÓMICAS, O DAÑOS ESTATUTARIOS O EJEMPLARES, YA SEAN POR NEGLIGENCIA, GARANTÍA, RESPONSABILIDAD OBJETIVA O DE OTRO MODO.

Esta garantía solo se otorga al primer comprador a través de un distribuidor de venta minorista. No se otorga garantía a los cesionarios posteriores.

La garantía no cubre fallas del producto causadas por: falta de mantenimiento, negligencia, uso indebido, daños debido a exceso de agua, incendio, desgaste normal, instalación y uso incorrectos. No se cubre el mantenimiento periódico.

Esta garantía no entra en vigencia hasta que WINCO haya recibido un Registro de garantía/instalación completado correctamente y firmado digitalmente dentro de 30 días desde la fecha de instalación.

SERVICIO DE GARANTÍA

Para iniciar el servicio de garantía, comuníquese con: **EquipService@wincous.com**

o llame al: 973-295-3899

NO envíe la unidad a WINCO® sin antes comunicarse con nuestro Departamento de Servicio al Cliente.

Proporcione la siguiente información o téngala a la mano:

- Número de modelo y serie (ubicado en la etiqueta de identificación plateada, en el lado o la parte posterior de la unidad)

- Fecha de compra
- Distribuidor de compra
- Información de contacto del operador / instalación
- Nombre y dirección de la empresa
- Nombre y número de teléfono de contacto

REGISTRE EN LÍNEA EN:

<http://www.wincous.com>

Se requiere el comprobante de compra para extender la garantía por más de 1 año desde la fecha de envío desde la fábrica.

LAS ANTERIORES DISPOSICIONES DE LA GARANTÍA SON UNA DECLARACIÓN COMPLETA Y EXCLUSIVA ENTRE EL COMPRADOR Y EL VENDEDOR. WINCO® NO ASUME NI AUTORIZA QUE NINGUNA PERSONA ASUMA EN SU NOMBRE CUALQUIER OTRA OBLIGACIÓN O RESPONSABILIDAD EN CONEXIÓN CON DICHO EQUIPO.

Entre los elementos que no cubre la garantía, se encuentran los siguientes:

1. Desastres naturales (como terremotos, tornados, huracanes, etc.), incendio, daños por agua, robos, accidentes, hurtos.
2. Daños de transporte.
3. Instalación incorrecta o alteración del equipo.
4. Uso de piezas genéricas o de mercado secundario.
5. Reparaciones hechas por otras personas que no sea el proveedor de servicio designado de WINCO®.
6. Lubricación.
7. Piezas de desgaste consumibles, patas de ajuste, fusibles quemados, luces, etc.
8. Mantenimiento normal del producto.
9. Uso indebido o abuso.
10. Elementos de desgaste normal, como bombillas, fusibles y acabados exteriores.

La garantía se anula en los siguientes casos:

1. El usuario altera el producto
2. Se retiró la placa de número de serie
3. El producto se instaló en una cárcel o establecimiento correccional.

Guarde este manual en un lugar seguro para consultarlo a futuro.

Modelos: NGCB-24R / NGCB-36R / NGCB-48R

www.wincous.com