

winco®

ACERO INOXIDABLE HERVIDOR DE AGUA

Manual de instrucciones



CE



EWB-50A
EWB-100A

CE

EWB-100A-I

Para los clientes de California

ADVERTENCIA: Cáncer y daños reproductivos -
www.P65Warnings.ca.gov

Modelo	Voltaje	Potencia	Amperaje	Tipo de enchufe	Dimensiones generales			Peso del producto
					Longitud	Profundidad	Altura	
EWB-50A	110-120V ~ 60Hz	1300 W	10,8 A	NEMA 5-15P	8-11/16" (220 mm)	8-11/16" (220 mm)	16-3/8" (415 mm)	4,4 lb 2,0 kg
EWB-100A	110-120V ~ 60Hz	1500 W	12,5 A	NEMA 5-15P	10-5/8" (270 mm)	10-5/8" (270 mm)	19-11/16" (500 mm)	6,0 lb 2,7 kg
EWB-100A-I	220-240V ~ 50-60Hz	2250 W	9,4-10,2 A	VDE	10-5/8" (270 mm)	10-5/8" (270 mm)	19-11/16" (500 mm)	6,0 lb 2,7 kg

ANTES DE OPERAR CUALQUIER EQUIPO, LEA Y FAMILIARÍCESE CON ESTAS INSTRUCCIONES SOBRE EL USO Y LA SEGURIDAD

Felicitaciones por la compra de este equipo comercial WINCO®. WINCO se enorgullece de la calidad de sus productos. Si este equipo se utiliza según lo previsto, y con el cuidado y el mantenimiento adecuados, usted experimentará años de funcionamiento fiable del mismo. Para asegurarse de obtener los mejores resultados, es importante que lea y siga cuidadosamente las instrucciones de este manual. **Es importante guardar estas instrucciones para consultas futuras.**

Hervidor de agua de acero inoxidable

Importante para consultas futuras

Por favor, complete esta información y conserve este manual durante la vida útil del equipo. Para recibir servicio técnico y/o piezas de repuesto cubiertos por la garantía, se requiere esta información.

Número de modelo

Número de serie

Fecha en que se compró



WARNING: IMPROPER INSTALLATION, ADJUSTMENT, ALTERATION, SERVICE OR MAINTENANCE CAN CAUSE PROPERTY DAMAGE, INJURY, OR DEATH. READ THE INSTALLATION, OPERATION, AND MAINTENANCE INSTRUCTIONS THOROUGHLY BEFORE INSTALLING OR SERVICING THIS EQUIPMENT.

ADVERTENCIA: LA INSTALACIÓN, AJUSTE, ALTERACIÓN, SERVICIO TÉCNICO O MANTENIMIENTO INADECUADO/ A PUEDE CAUSAR DAÑOS MATERIALES, LESIONES O LA MUERTE. LEA DETENIDAMENTE LAS INSTRUCCIONES DE INSTALACIÓN, OPERACIÓN Y MANTENIMIENTO ANTES DE INSTALAR O REPARAR ESTE EQUIPO.



CAUTION: THESE MODELS ARE DESIGNED, BUILT, AND SOLD FOR COMMERCIAL USE ONLY. IF THESE MODELS ARE POSITIONED SO THE GENERAL PUBLIC CAN USE THE EQUIPMENT, MAKE SURE THAT CAUTION SIGNS, WARNINGS, AND OPERATING INSTRUCTIONS ARE CLEARLY POSTED NEAR EACH UNIT SO THAT ANYONE USING THE EQUIPMENT WILL USE IT CORRECTLY AND NOT INJURE THEMSELVES OR HARM THE EQUIPMENT.

PRECAUCIÓN: ESTOS MODELOS SE DISEÑAN, FABRICAN Y VENDEN SOLAMENTE PARA USO COMERCIAL. SI ESTOS MODELOS SE COLOCAN DE MANERA QUE EL PÚBLICO EN GENERAL PUEDA UTILIZARLOS, ASEGÚRESE DE QUE LAS ETIQUETAS DE PRECAUCIÓN, LAS ADVERTENCIAS Y LAS INSTRUCCIONES DE USO ESTÉN CLARAMENTE COLOCADAS CERCA DE CADA UNIDAD, DE MODO QUE CUALQUIER PERSONA QUE UTILICE EL EQUIPO LO HAGA CORRECTAMENTE Y NO SE LESIONE NI DAÑE EL EQUIPO.



WARNING: A FACTORY AUTHORIZED SERVICE PROVIDER SHOULD HANDLE ALL MAINTENANCE AND REPAIR. BEFORE DOING ANY MAINTENANCE OR REPAIR, FOLLOW SERVICE SET UP ARRANGEMENT ON PAGE 8.

ADVERTENCIA: UN PROVEEDOR DE SERVICIO TÉCNICO AUTORIZADO POR LA FÁBRICA DEBE ENCARGARSE DE TODO MANTENIMIENTO Y REPARACIÓN. ANTES DE REALIZAR CUALQUIER MANTENIMIENTO O REPARACIÓN, SIGA LAS INSTRUCCIONES DE LA PÁGINA 8 RELATIVAS AL SERVICIO TÉCNICO.



Introducción

Felicitaciones por la compra del equipo WINCO®. Por favor, tómese tiempo para leer cuidadosamente este manual a fin de asegurarse de que el equipo sea operado y mantenido apropiadamente, de modo que se asegure el mejor desempeño posible del producto durante muchos años.

WINCO no aceptará responsabilidad alguna si:

- Las instrucciones de este manual no se han seguido correctamente.
- Personal no autorizado ha manipulado el equipo.
- Se utilizan piezas de repuesto no originales.
- El equipo no fue manejado y limpiado correctamente.
- Hay algún daño causado por el uso de la unidad.

Revise el equipo de inmediato para comprobar si se ha producido algún daño en el envío

Se deben examinar todos los embalajes para detectar daños causados antes y durante la descarga. El transportista de la carga ha asumido la responsabilidad de que el transporte y la entrega se lleven a cabo de manera segura. Si el equipo se recibe con algún daño, ya sea evidente u oculto, debe hacerse una reclamación al transportista que lo entregó.

- A. Los daños o pérdidas evidentes deben anotarse en el conocimiento de embarque en el momento de la entrega. Ese documento debe ser firmado por el representante del transportista (el conductor). Si esto no se hace, el transportista podría rechazar la reclamación. El transportista puede suministrar los formularios necesarios.
- B. Si los daños o pérdidas ocultos no se observan hasta después del desembalaje del equipo, se deberá solicitar la inspección al transportista en un plazo de 15 días. El transportista debe programar una inspección. Asegúrese de guardar todo el contenido y el material de embalaje.

Hervidor de agua de acero inoxidable

Tabla de contenido

Especificaciones	1
Advertencias	2
Introducción	2
Tabla de contenido	3
Embalaje	3
Protecciones importantes	4
Operación	6
Limpieza, cuidado y mantenimiento	6
Servicio técnico y reparación.....	6
Resolución de problemas	7
Vista despiezada	8
Lista de piezas	9
Diagramas eléctricos	9
Garantía limitada	10

Contenido del empaque

Todas las unidades vienen con un Manual de instrucciones y lo siguiente:

- Hervidor de agua

WINCO® se enorgullece de su calidad y servicio, y se asegura de que en el momento del embalaje todos los productos se suministren completamente funcionales y sin daños. Si encuentra algún daño como resultado del transporte, comuníquese con su distribuidor de WINCO inmediatamente.

Desempaque del equipo

DESECHE TODOS LOS MATERIALES DE EMBALAJE DE MANERA RESPONSABLE CON EL MEDIO AMBIENTE.

1. Retire de la unidad todos los materiales de embalaje y la cinta adhesiva, así como todo plástico y cartón protector.
2. Limpie todo residuo de pegamento que quede del plástico o de la cinta adhesiva.
3. Coloque la unidad en la posición y altura deseadas.

GUARDE LA CAJA Y EL EMBALAJE ORIGINAL PARA UTILIZARLOS PARA EMPACAR Y ENVIAR EL EQUIPO EN CASO DE QUE SEA NECESARIO REPARARLO.

Lea, comprenda y siga estas instrucciones detenidamente antes de proceder a la instalación y el uso.

¡Guarde este manual en un lugar seguro para su futuro uso!

NOTA

Por favor, recuerde que este manual y las etiquetas de advertencia no reemplazan la necesidad de estar alerta, de entrenar y supervisar apropiadamente a los operadores y de usar este equipo con sentido común.

Protecciones importantes

Para garantizar una instalación y operación seguras, sírvase leer cuidadosamente y comprender las siguientes indicaciones.

A menos que el operador esté adecuadamente entrenado y supervisado, existe la posibilidad de que se produzcan lesiones graves. Los propietarios de este equipo tienen la responsabilidad de asegurarse de que este se utilice de forma correcta y segura y de que se sigan estrictamente todas las instrucciones contenidas en este manual y se cumpla lo dispuesto por las leyes locales, estatales y federales.

Los propietarios no deben permitir que nadie toque este equipo a menos que sea mayor de 18 años, esté adecuadamente entrenado y supervisado y haya leído y comprendido este manual.

Los propietarios también deben asegurarse de que ningún cliente, visitante u otro personal no autorizado entre en contacto con este equipo. Es responsabilidad del propietario y del operador mantenerse alerta a los peligros que presente el funcionamiento de este equipo.

Si en algún momento surge cualquier duda sobre una tarea en particular o sobre el método apropiado para operar este equipo, pida ayuda a un supervisor experimentado o comuníquese con Winco®.

Advertencias

Este manual indica una serie de medidas de precaución que se deben tomar para ayudar a promover el uso seguro de este equipo.

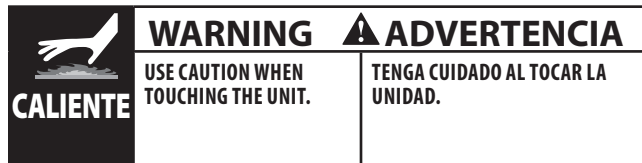

FOR YOUR SAFETY

Do not store or use gasoline or other flammable vapors and liquids in the vicinity of this or any other appliance.

POR SU SEGURIDAD

No almacene ni use gasolina u otros vapores y líquidos inflamables cerca de este o cualquier otro aparato.

WARNING

Improper installation, adjustment, alteration, service or maintenance can cause property damage, injury or death. Read these installation, operating and maintenance instructions thoroughly before installing or servicing this equipment.

ADVERTENCIA

La instalación, ajuste, alteración, servicio o mantenimiento inadecuados pueden causar daños materiales, lesiones o la muerte. Lea detenidamente estas instrucciones de instalación, operación y mantenimiento antes de instalar o reparar este equipo.

TO PURCHASER

Contact your local gas supplier and ask for instructions in the event the user smells gas. This information should be posted in a prominent location.

AL COMPRADOR

Comuníquese con su proveedor local de gas y pida instrucciones en caso de que el usuario huelga gas. Esta información debe colocarse en un lugar bien visible.

Protecciones importantes

Estas instrucciones deben respetarse siempre. El no seguir estas instrucciones podría causarles lesiones a uno mismo y a otros.

PARA REDUCIR EL RIESGO DE LESIONES O DAÑOS A LA UNIDAD:

1. Lea este manual detenidamente antes de su instalación y operación. Si tiene alguna duda o no entiende algo de este manual, NO continúe con la instalación y operación. Comuníquese primero con su representante o con el fabricante.
2. NO toque ninguna superficie que pueda estar caliente.
3. Desenchufe el aparato del tomacorriente cuando no lo utilice, antes de colocarlo o quitarle piezas y antes de limpiarlo. Deje que el aparato se enfríe antes de manipularlo.
4. Para protegerse contra el riesgo de una descarga eléctrica, no sumerja el aparato, el cable ni el enchufe en agua ni otros líquidos.

WARNING ⚠ ADVERTENCIA		
	Electrical Shock Hazard Keep water and other liquids from entering the inside of the unit. Liquid inside the unit could cause an electrical shock.	Peligro de descarga eléctrica Evite que el agua y otros líquidos entren a la unidad. El líquido dentro de la unidad podría causar una descarga eléctrica.
	Do not spray water or cleaning products. Liquid could contact the electrical components and cause a short circuit or an electrical shock. Do not use unit if power cord is damaged or has been modified.	No rocíe agua ni productos de limpieza. El líquido podría entrar en contacto con los componentes eléctricos y causar un cortocircuito o una descarga eléctrica. No utilice la unidad si el cable de alimentación está dañado o ha sido modificado.

5. NO haga funcionar este aparato ni ningún otro equipo eléctrico con un cable o enchufe dañado, o después de que la unidad deje de funcionar bien, se caiga o se dañe de cualquier manera. Devuélvalo al centro de servicio técnico autorizado de WINCO más cercano para que lo examinen, reparen y/o ajusten.
6. El uso de accesorios no recomendados por WINCO puede causar incendios, descargas eléctricas o lesiones.

WARNING ⚠ ADVERTENCIA		
	Fire Hazard. Correct installation precautions, procedures and regulations must be followed. Operation and safety training is necessary for all users of this equipment.	Peligro de incendio. Se deben tomar las medidas de precaución y seguir los procedimientos y reglamentos de instalación correctos. Es necesario que todos los usuarios de este equipo reciban capacitación en materia de operación y seguridad.

7. Este equipo no está diseñado para instalarse al aire libre.
8. NO deje que el cable cuelgue sobre el borde de una mesa o mostrador, ni que toque superficies calientes.
9. NO lo coloque sobre o cerca de un quemador eléctrico o de gas caliente, o de un horno caliente.
10. Este aparato debe estar siempre sobre una mesa o mostrador estable y firme. Deje suficiente espacio alrededor del área de cocción. Nunca utilice la unidad sobre o cerca de materiales de baja resistencia al calor (alfombras, vinilo).

11. Este aparato no está diseñado para ser utilizado por personas (incluidos niños) con capacidades físicas, sensoriales o mentales reducidas o deterioradas, o con falta de experiencia o conocimientos, a menos que una persona responsable de su seguridad los supervise o instruya debidamente sobre el uso de este aparato.
12. En el aparato no debe haber ningún objeto que no esté destinado a usarse con él.
13. Límpielo con cuidado: si se utiliza una esponja o un paño húmedo para limpiar los derrames sobre una superficie de cocción caliente, tenga cuidado de evitar quemaduras de vapor. NOTA: algunos limpiadores pueden producir humos nocivos cuando se aplican a una superficie caliente.
14. No almacene ningún artículo encima de esta unidad cuando esté en funcionamiento.
15. Nunca coloque materiales como papel, cartón, plástico, etc. sobre esta unidad o debajo de ella.
16. Para un desempeño eficiente, es esencial que las conexiones y la fuente de alimentación sean las correctas.
17. Si se utiliza un cable de extensión de alimentación eléctrica
 - a. La capacidad nominal eléctrica marcada en el cable de extensión debe ser igual o mayor a la capacidad eléctrica de la unidad.
 - b. El cable debe estar ubicado de manera que no caiga sobre el mostrador o la encimera y no pueda ser dañado o movido involuntariamente.
18. Las unidades están cableadas para usarse con un enchufe estándar de corriente alterna de 120 V o 220 V y pueden enchufarse en cualquier tomacorriente conveniente (consulte la placa del número de serie de la unidad).
19. La instalación de la unidad debe cumplir con el CÓDIGO NACIONAL DE ELECTRICIDAD, TODOS LOS CÓDIGOS Y ORDENANZAS ELÉCTRICAS LOCALES, Y TODAS LAS NORMAS DE LA COMPAÑÍA ELÉCTRICA LOCAL. Además, recomendamos dejar 4 pulgadas (10 cm) de espacio libre alrededor de la unidad para proporcionar una ventilación adecuada.

Proper Grounding · Puesta a tierra correcta

This machine is provided with a three-pronged grounding plug. The outlet to which this plug is connected must be properly grounded. If the receptacle is not the proper grounding type, contact an electrician. DO NOT, under any circumstances, cut or remove the third ground prong from the power cord or use any adapter plug.

Esta máquina está provista de un enchufe de tres clavijas con conexión a tierra. El tomacorriente al que se conecte este enchufe debe estar debidamente puesto a tierra. Si el tomacorriente no es del tipo apropiado de conexión a tierra, póngase en contacto con un electricista. Bajo NINGUNA circunstancia, corte o quite la tercera clavija de conexión a tierra del cable de alimentación ni use un enchufe adaptador.

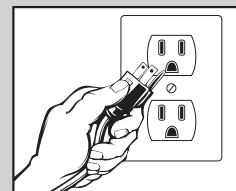

**USE A GROUNDED OUTLET
DO NOT ADD AN ADAPTOR
TO THE PLUG**

**UTILICE UN TOMACORRIENTE CON
CONEXIÓN A TIERRA
NO AGREGUE UN ADAPTADOR
AL ENCHUFE**

Preparación

Se recomienda limpiar el hervidor de agua antes del primer uso. Para limpiar y proteger el hervidor, el fabricante usó aceite de limpieza de grado alimenticio en él.

1. Vierta agua en el hervidor hasta el nivel "MAX" (máximo), hiérvala y deséchela, y luego enjuague la unidad. Repita el procedimiento varias veces para eliminar el polvo, los residuos, etc., del hervidor de agua.

Operación

1. Coloque el hervidor de agua sobre una superficie plana y nivelada.
2. Retire la tapa con bloqueo girándola en sentido antihorario.
3. Vierta agua en el hervidor hasta el indicador "MAX" (máximo) del interior.
4. Enchufe la unidad a una fuente de alimentación de 120 V o 220 V (según lo que se indique en la etiqueta del número de serie) y enciéndala. La luz indicadora de calentamiento se encenderá y el agua comenzará a calentarse. Esto continuará hasta que la unidad cambie automáticamente a su estado de mantenimiento de la temperatura.

ADVERTENCIA: NO INTENTE abrir la tapa mientras la unidad esté funcionando para evitar el riesgo de quemarse a causa del café caliente.

5. Cuando se encienda la luz indicadora de mantenimiento de la temperatura, podrá servirse el agua. Use el grifo para servir el agua.

 CALIENTE	WARNING ▲ ADVERTENCIA	
	Burn Hazard. When in operation, the appliance surfaces will be HOT!	Riesgo de quemaduras. Cuando el aparato esté en funcionamiento, ¡sus superficies estarán CALIENTES!
	Please take extreme caution.	Por favor, actúe con extrema precaución.
	USE CAUTION WHEN TOUCHING THE UNIT.	TENGA CUIDADO AL TOCAR LA UNIDAD.

Limpieza, cuidado y mantenimiento

Para mantener el buen aspecto y prolongar la vida útil, limpie el hervidor de agua diariamente.

Limpie todas las superficies antes de usar el aparato. También limpie la unidad después de cada día de funcionamiento; sin embargo, es posible que requiera una limpieza más frecuente, según el volumen de producción.

- Apague el aparato y desconéctelo del tomacorriente antes de limpiarlo.
- Desenchúfelo cuando no esté en funcionamiento.
- Deje que se enfríe antes de intentar limpiarlo.
- El interior del hervidor de agua debe limpiarse periódicamente con agua tibia jabonosa y un paño suave.
- El exterior de la unidad se puede limpiar pasando un paño húmedo con cuidado
- **NO** sumerja la unidad en agua.
- **NO** la lave con una lavadora a presión.

Medidas de seguridad

Antes de instalar y operar este equipo, asegúrese de que todas las personas involucradas en su funcionamiento estén debidamente capacitadas y estén al tanto de todas las medidas de precaución. Los accidentes y problemas pueden ser el resultado de no seguir las normas y medidas de precaución fundamentales.

- Un técnico de servicio calificado aprobado por WINCO® debe realizar las reparaciones que sean necesarias. No retire ningún componente ni panel de servicio de este producto.
- Antes de manipular el equipo, deje que se enfríe después de usarlo.
- Antes de limpiarlo, apague la unidad y desconecte el cable de alimentación del tomacorriente.
- **No sumerja la unidad en agua ni use una manguera para limpiarla.**
- **Ne jamais immerger l'appareil dans l'eau ni utilisez un jet d'eau pour le nettoyer.**
- Si el cable de alimentación está dañado, debe ser reemplazado por un técnico de servicio calificado y recomendado por WINCO® a fin de evitar cualquier peligro.

ESTE EQUIPO SÓLO DEBE SER REPARADO POR UN AGENTE AUTORIZADO.

Resolución de problemas

Si su equipo no funciona, compruebe lo siguiente antes de llamar para pedir servicio técnico.

PROBLEMA	CAUSA POSIBLE	SOLUCIÓN RECOMENDADA
La unidad no se enciende	Cable de alimentación o disyuntor.	Compruebe que el cable de alimentación esté correctamente enchufado en el tomacorriente. Compruebe que el tomacorriente tenga corriente
	El interruptor no se ha encendido	Compruebe que el interruptor esté en la posición de encendido (ON).
	El enchufe/cable o el cableado externo está dañado	Retire y reemplace el enchufe y el cableado dañado. <i>El reemplazo debe ser realizado por un proveedor de servicios autorizado.</i>
	Falla en el cableado interno	
La unidad no se está calentando	La luz indicadora no se enciende	Vea la sección "la unidad no se enciende".
	Se activó el interruptor de apagado térmico de seguridad	Apague la unidad, desenchúfela de la fuente de alimentación y deje que se enfríe. Cuando se haya enfriado, enchúfela y enciéndala mediante el interruptor de encendido. Restablezca manualmente el interruptor de apagado térmico (vea más abajo)
El grifo gotea	Fuga en el sello	Apriete la tuerca interior que asegura el grifo en su lugar
		Reemplace el sello que tenga la fuga
El agua se evapora por la ebullición	El disco térmico está defectuoso	Retire y reemplace el disco térmico defectuoso. <i>El reemplazo debe ser hecho por un proveedor de servicios autorizado.</i>
El indicador de nivel de vidrio está sucio.	Se oscurece con el uso.	Deje que la unidad se enfríe, luego vacíela y desenrosque la parte superior del indicador de vidrio para quitarlo. Límpielo con agua y jabón; si dispone de un limpiador de tubos, le resultará útil para esta limpieza. Vuelva a colocar la parte superior antes de volver a llenar la unidad y atorníllela correctamente.

Restablecimiento del interruptor de apagado térmico

1. Retire la placa de cubierta inferior.
2. Localice el interruptor de apagado térmico y púselo para restablecer la unidad.

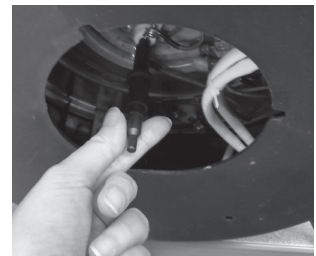
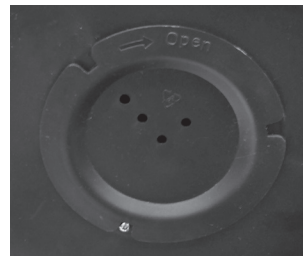

Servicio técnico y reparación

ESTE EQUIPO SÓLO DEBE SER REPARADO POR UN AGENTE AUTORIZADO.

NOTA

Las piezas protegidas por el fabricante o su agente no deben ser ajustadas por el instalador a menos que este sea un agente de servicio técnico autorizado.

Si tiene alguna pregunta o problema, NO envíe la unidad a WINCO® sin antes comunicarse con nuestro departamento de atención al cliente.

Para más detalles, vea la sección "Garantía Limitada" en la página 10.

Vista despiezada

MODELO: EWB-100A

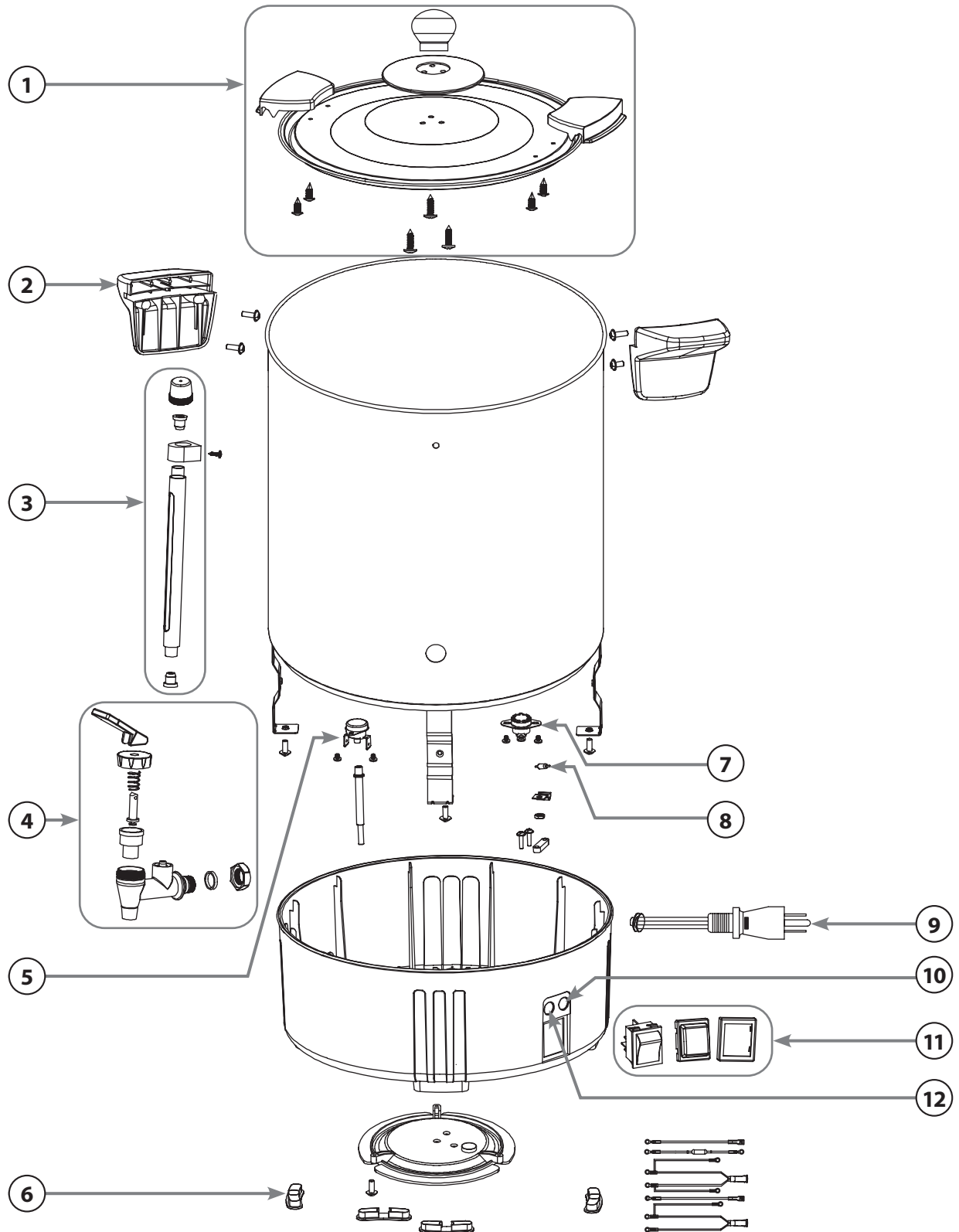

Lista de piezas

Nro.	Descripción	EWB-50A	EWB-100A	EWB-100A-1
1	Conjunto de la tapa con bloqueo	EWCU-P19	EWCU-P20	EWCU-P20
2	Asa con dos tornillos	EWCU-P18	EWCU-P18	EWCU-P18
3	Conjunto del indicador de nivel de agua	EWCU-P4	EWCU-P5	EWCU-P5
4	Conjunto del grifo	EWCU-P3	EWCU-P3	EWCU-P3
5	Disco térmico de 130 °C	EWCU-P8	EWCU-P8	EWCU-P8
6	Pie de goma	EWCU-P15	EWCU-P15	EWCU-P15
7	Disco térmico de 94 °C	EWCU-P9	EWCU-P9	EWCU-P9
8	Fusible de 216 °C	EWCU-P12	EWCU-P12	EWCU-P12
9	Cable de alimentación	EWCU-P16	EWCU-P17	EWCU-P17-I
10	Luz indicadora amarilla	EWCU-P1Y	EWCU-P1Y	EWCU-P1Y
11	Interruptor con cubierta de goma	EWCU-P2	EWCU-P2	EWCU-P2-I
12	Luz indicadora roja	EWCU-P1R	EWCU-P1R	EWCU-P1R

Para pedir piezas especiales que no aparezcan en la lista, comuníquese con la fábrica.

Diagramas eléctricos

MODELOS: EWB-150A Y EWB-100A

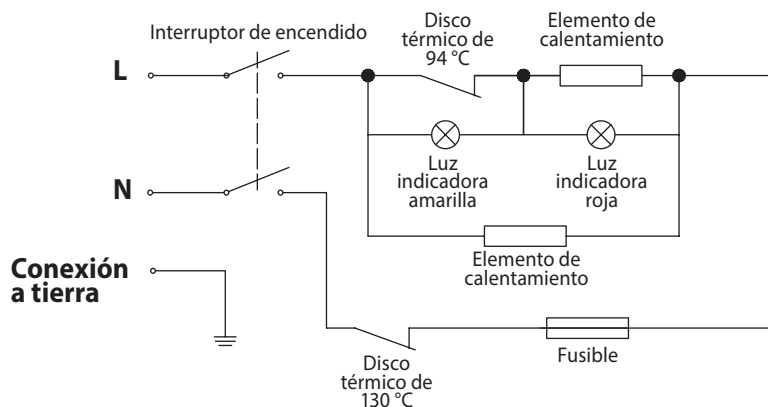

MODELO: EWB-100A-I

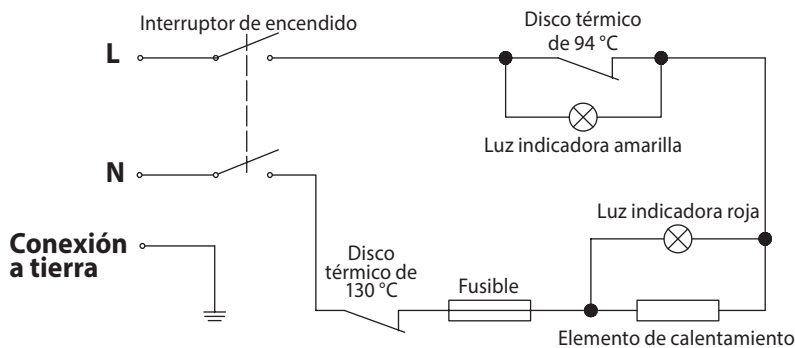

Estos diagramas de circuito se proporcionan para ayudar a electricistas calificados; solo agentes de servicio técnico o electricistas calificados de WINCO deben llevar a cabo las reparaciones, si fueran necesarias.

No retire ningún componente ni panel de servicio de este producto.

Garantía limitada

WINCO® le garantiza al comprador original de nuestros equipos nuevos, si se instalan de acuerdo con nuestras instrucciones dentro de América del Norte y se someten a un uso normal, que dichos equipos están libres de defectos de materiales o mano de obra durante un período de 1 año. La garantía de mano de obra es de un año a partir de la instalación original o de 18 meses a partir de la fecha real de despacho desde la fábrica, lo que ocurra primero.

ESTA GARANTÍA SUSTITUYE A TODAS LAS DEMÁS GARANTÍAS, YA SEAN EXPRESAS O IMPLÍCITAS. WINCO RECHAZA EXPRESAMENTE CUALQUIER GARANTÍA IMPLÍCITA DE COMERCIALIZACIÓN O GARANTÍA EXPRESA O IMPLÍCITA DE IDONEIDAD PARA UN PROPÓSITO PARTICULAR.

LA OBLIGACIÓN Y RESPONSABILIDAD DE WINCO EN VIRTUD DE ESTA GARANTÍA SE LIMITA EXPRESAMENTE A LA REPARACIÓN Y SUSTITUCIÓN DE LOS EQUIPOS CON DEFECTOS COMPROBADOS DE MATERIALES O MANO DE OBRA DENTRO DEL PERÍODO DE GARANTÍA APLICABLE.

EN NINGÚN CASO WINCO SERÁ RESPONSABLE DE LOS DAÑOS INCIDENTALES O CONSECUENTES PARA EL COMPRADOR O CUALQUIER TERCERO, INCLUIDOS, ENTRE OTROS, DAÑOS MATERIALES, LESIONES PERSONALES, LUCRO CESANTE U OTRAS PÉRDIDAS ECONÓMICAS, O DAÑOS ESTATUTARIOS O EJEMPLARES, YA SEA POR NEGLIGENCIA, GARANTÍA, RESPONSABILIDAD ESTRICTA O DE OTRO TIPO.

Esta garantía solo se le otorga al primer comprador de un comerciante minorista. No se le otorga ninguna garantía a los cesionarios posteriores.

La garantía no cubre fallas del producto causadas por: falta de mantenimiento, negligencia, abuso, daños por exceso de agua, incendio, desgaste normal, instalación y uso inapropiados. El mantenimiento periódico no está cubierto.

Esta garantía no entrará en vigencia hasta que WINCO reciba un Registro de instalación/garantía debidamente completado y firmado digitalmente en un plazo de 30 días a partir de la fecha de instalación.

Garantía limitada (continuación)

SERVICIO TÉCNICO DE LA GARANTÍA

NO envíe la unidad a WINCO® sin antes comunicarse con nuestro departamento de servicio al cliente: 973-295-3899

Para iniciar el servicio de garantía, visite nuestro portal en línea:
<https://www.winco.us/contact-us/product-technical-support>

**ESCANEAR PARA
EL PORTAL EN LÍNEA**

Si tiene problemas o no puede escanear, ingrese la dirección web indicada arriba para acceder al portal en línea.



Sírvase proporcionar o tener disponible la siguiente información:

- Modelo y número de serie (localizado en la etiqueta plateada de identificación, en el costado o la parte trasera de la unidad)
- Fecha de compra
- Minorista a quien le compró la unidad
- Información de contacto del operador/instalación
- Nombre y dirección de la empresa
- Nombre y teléfono de contacto

Se requiere un comprobante de compra para extender la garantía más de un año desde la fecha de envío desde la fábrica.

LAS DISPOSICIONES ANTERIORES SOBRE LA GARANTÍA SON UNA DECLARACIÓN COMPLETA Y EXCLUSIVA ENTRE EL COMPRADOR Y EL VENDEDOR. WINCO® NO ASUME NI AUTORIZA A NINGUNA PERSONA A ASUMIR POR ELLA NINGUNA OTRA OBLIGACIÓN O RESPONSABILIDAD EN RELACIÓN CON DICHO EQUIPO.

Los siguientes son solo algunos ejemplos, entre otros, de casos no cubiertos por la garantía:

1. Desastres naturales (p. ej.: terremotos, tornados, huracanes, etc.), incendios, daños por agua, robos, accidentes, hurtos.
2. Daños causados durante el transporte.
3. Instalación incorrecta o alteración del equipo.
4. Uso de piezas de repuesto genéricas o destinadas al mercado secundario.
5. Reparaciones hechas por cualquier persona que no sea un proveedor de servicio técnico designado por WINCO®.
6. Lubricación.
7. Piezas de desgaste desechables, pies ajustables, fusibles fundidos, lámparas, etc.
8. Mantenimiento normal del producto.
9. Uso indebido o abuso.
10. Artículos de desgaste normal como bombillas, fusibles y acabados exteriores.

La garantía se anulará si:

1. El producto fue alterado por el usuario
2. Se retira la placa del número de serie
3. El producto se instala en una prisión o en cualquier centro penitenciario.

¡Guarde este manual en un lugar seguro para su futuro uso!



Modelos: EWB-50A y EWB-100A

www.wincous.com