



# SPECTRUM

## Microondas de Uso Comercial con Controles Táctiles

Modelos: EMW-1000ST

Por su conveniencia y velocidad, el Microondas con Control Táctil Spectrum es la elección ideal para calentar sopas, sándwiches o comidas envasadas. Con sus poderosos 1000 W y su antena motorizada inferior para una distribución eficiente de la energía, este microondas de uso comercial proporciona resultados uniformes con el uso frecuente y repetido, un requisito esencial para restaurantes de servicio rápido, puestos de concesión, estaciones de preparación y mucho más. Dispone de una amplia capacidad de 25 L (0,9 pies cúbicos), niveles de potencia personalizables y temporizador de hasta 60 minutos. Esta atractiva unidad, cuyas superficies interiores y exteriores están fabricadas íntegramente en acero inoxidable, es durable y fácil de limpiar.

### Características estándar

- ◆ 1000 vatios de potencia de cocción para un calentamiento rápido.
- ◆ Antena motorizada en la parte inferior para una distribución eficiente de la energía y resultados uniformes.
- ◆ Diseño apto para uso en cocinas comerciales.
- ◆ Interior de acero inoxidable con placa de cerámica en la parte inferior.
- ◆ Horno con amplia capacidad de 25 L (0,9 pies cúbicos).
- ◆ Espacio para una fuente de 30,5 cm (12") de diámetro.
- ◆ Niveles de potencia personalizables, 10 opciones de cocción preprogramadas, opción de tiempo y potencia manual, además de botones 2X para múltiples cantidades
- ◆ Pantalla LED con iluminación trasera.
- ◆ Luz interior en el horno.
- ◆ Un año de garantía para las piezas y la mano de obra.

Proyecto \_\_\_\_\_  
 Artículo nro. \_\_\_\_\_  
 Cantidad \_\_\_\_\_



### Opciones y accesorios

PTW-7K	Calentador de tortillas
PH-8N	Agarradera de neopreno para ollas
PFS-1	Protector facial
Serie PPCR	Cubiertas para platos

Para los clientes de California

**ADVERTENCIA:** Cáncer y daños reproductivos - [www.P65Warnings.ca.gov](http://www.P65Warnings.ca.gov)



Sede: 888-946-2682  
 Sala de exposiciones: 786-536-4656



[equipsales@wincous.com](mailto:equipsales@wincous.com)



[www.wincous.com](http://www.wincous.com)



• Lodi, New Jersey  
 • Miami, Florida  
 • Las Vegas, Nevada



# Microondas de Uso Comercial con Controles Táctiles

Modelos: EMW-1000ST

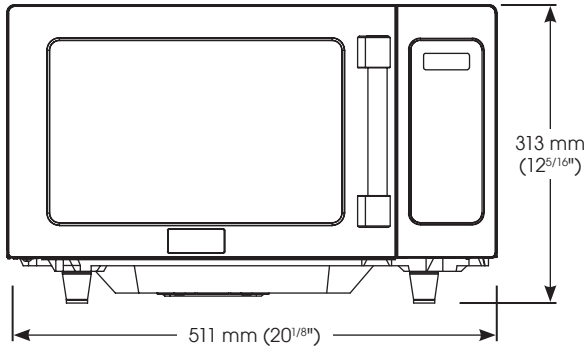

VISTA FRONTAL

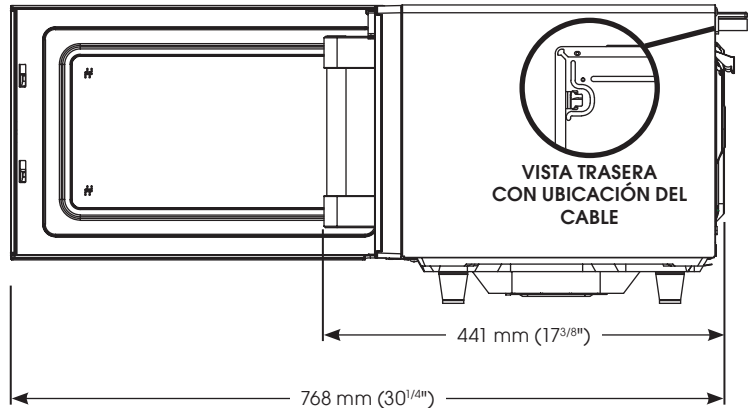

VISTA LATERAL CON LA PUERTA ABIERTA

MODELO	DESCRIPCIÓN	DIMENSIONES GENERALES			VOLTIOS	HZ/PH	VATIOS	AMPERIOS	ENCHUFE	PESO DE ENVÍO
		LONGITUD	PROFUNDIDAD	ALTURA						
EMW-1000ST	Microondas de Uso Comercial con Controles Táctiles	511 mm (20-1/8")	441 mm (17-3/8")	311 mm (12-1/4")	120	60	1000	12	NEMA 5-15P	16,2 kg (35,7 lb)

\*Nota: Espacio libre mínimo: parte superior 300 mm (12"), lados 100 mm (4"), parte trasera 100 mm (4").

## Ubicación del cable

En la parte superior derecha del lado trasero

## Configuración del enchufe

NEMA 5-15P

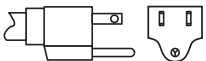

## Especificaciones del producto

### Microondas de uso comercial con controles táctiles

Microondas con controles táctiles modelo EMW-1000ST fabricado por Winco®, Lodi, NJ 07644.

El Microondas con control de táctil modelo EMW-1000ST tiene una capacidad nominal de 1000 vatios con un enchufe NEMA 5-15P. El microondas tiene niveles de potencia personalizables, 10 opciones de cocción preprogramadas, opción de tiempo y potencia manual, además de botones 2X para múltiples cantidades, antena motorizada en la parte inferior para una distribución eficiente de la energía y resultados uniformes, pantalla LED con iluminación trasera y luz interior en el horno. El interior de las unidades está construido de acero inoxidable con una placa de cerámica en la parte inferior. La cavidad dispone de una capacidad de 25 L (0,9 pies cúbicos) y espacio para una fuente de 305 mm (12").

Sanidad del aparato homologada por ETL y cULus.

La garantía es de un año para las piezas y la mano de obra.



Sede: 888-946-2682  
Sala de exposiciones: 786-536-4656



equipsales@wincous.com



www.wincous.com



• Lodi, New Jersey  
• Miami, Florida  
• Las Vegas, Nevada