



Proyecto _____
 Artículo nro. _____
 Cantidad _____

Hervidores de agua comerciales

Modelos: EWB-50A | EWB-100A | EWB-100A-I

Tenga siempre agua caliente a la mano con el hervidor de agua Winco. Este hervidor de agua será un excelente complemento para cualquier servicio de bebidas calientes.

Características estándar

- ◆ Grandes capacidades de 2,1 galones (8 L) o 4,2 galones (16 L)
- ◆ Estructura de acero inoxidable n.º 304 pulido
- ◆ Diseño de tapa con bloqueo giratoria
- ◆ Asas frías al tacto
- ◆ Grifo antigoteo con indicador de nivel protegido
- ◆ Interruptor de encendido y apagado a prueba de agua con cubierta protectora
- ◆ Luces indicadoras de calentamiento y de mantenimiento de la temperatura
- ◆ Función de seguridad de apagado automático
- ◆ Un año de garantía para las piezas y la mano de obra



EWB-50A
 EWB-100A
 EWB-100A-I

Piezas

EWCU-P3	Conjunto del grifo
EWCU-P4	Conjunto del indicador de agua para el EWB-50A
EWCU-P5	Conjunto del indicador de agua para el EWB-100A
EWCU-P19	Conjunto de tapa con bloqueo para EWB-50A
EWCU-P20	Conjunto de tapa con bloqueo para EWB-100A

Opciones y accesorios

Serie SGN	Letreros de bebidas de acero inoxidable
Serie DT	Bandejas de goteo
Serie VSW	Servidores de bebidas con botón pulsador
Serie CF	Jarras de bebidas
Serie VSS	Servidores de café/crema
Serie CLO	Organizadores de tazas y tapas
Serie CLSO	Organizadores de tazas y tapas

Para los clientes de California

ADVERTENCIA: Cáncer y daños reproductivos - www.P65Warnings.ca.gov

Winco®, DWL International Trading, LLC

Sede de Nueva Jersey:
 65 Industrial Road, Lodi, NJ 07644
 Tel. 1.888.946.2682 | Fax: 1.888.946.2632

Centro de Distribución de California
 14950-14952 Valley View Avenue, La Mirada, CA 90638
 Tel. 1.888.946.2652 | Fax: 1.562.926.5678

Centro de Distribución de Florida
 10800 NW 103rd St. Bldg 22, Ste 11, Miami, FL 33178
 Tel. 1.786.536.4656

www.wincous.com | equipsales@wincous.com



Hervidores de agua comerciales

Modelos: EWB-50A | EWB-100A | EWB-100A-I

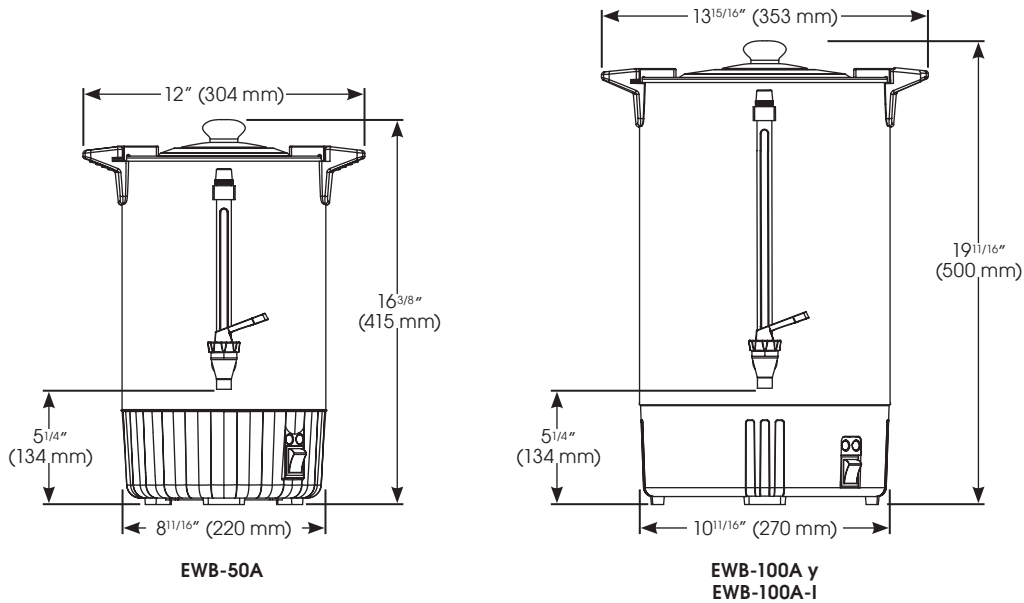

Especificaciones

MODELO	DESCRIPCIÓN	DIMENSIONES GENERALES			VOLTIOS	HZ	VATIOS	AMPERIOS	ENCHUFE	PESO DE ENVÍO
		LONGITUD	PROFUNDIDAD	ALTURA						
EWB-50A	2,1 galones (8 L)	8-11/16" (220 mm)	8-11/16" (220 mm)	16-3/8" (415 mm)	110-120	60	1300	10,8	NEMA 5-15P	6 lb (2,7 kg)
EWB-100A	4,2 galones (16 L)	10-5/8" (270 mm)	10-5/8" (270 mm)	19-11/16" (500 mm)			1500	12,5		8,4 lb (3,8 kg)
EWB-100A-I	4,2 galones (16 L) Internacional	10-5/8" (270 mm)	10-5/8" (270 mm)	19-11/16" (500 mm)	220-240	50-60	2250	9,4	VDE	8,4 lb (3,8 kg)

Ubicación del cable

En la parte posterior derecha

Configuración del enchufe

NEMA 5-15P

VDE

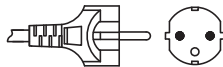
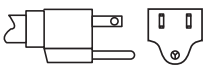

EWB-50A
EWB-100A

EWB-100A-I

Especificaciones del producto hervidor de agua comercial

Modelos de hervidores de agua comerciales EWB-50A, EWB-100A y EWB-100A-I fabricados por Winco®, Lodi, NJ 07644.

La capacidad nominal eléctrica del modelo de hervidor de agua comercial EWB-50A con una capacidad de 2,1 galones (8 L) es de 1300 vatios y la del modelo EWB-100A con una capacidad de 4,2 galones (16 L) es de 1500 vatios. Ambas unidades están clasificadas para 110-120V-60Hz y se suministran con un enchufe NEMA 5-15P. La capacidad nominal eléctrica del modelo EWB-100A-I con una capacidad de 4,2 galones (16 L) es de 2250 vatios para 220-240V-50-60Hz y se suministra con un enchufe VDE. Todas las unidades son de acero inoxidable n.º 304 pulido con asas frías al tacto. Las unidades están equipadas con tapa con bloqueo giratoria, grifo antigoteo con indicador de nivel protegido, e interruptor de encendido y apagado a prueba de agua con cubierta protectora, luces indicadoras de calentamiento y mantenimiento de temperatura, y dispositivo de seguridad de apagado automático.

Seguridad del aparato homologada por CE y ETL (Canadá y EE. UU.).

La garantía es de un año para las piezas y la mano de obra.

Winco®, DWL International Trading, LLC

www.wincous.com | equipmentsales@wincous.com

Sede de Nueva Jersey:
65 Industrial Road, Lodi, NJ 07644
Tel. 1.888.946.2682 | Fax: 1.888.946.2632

Centro de Distribución de California
14950-14952 Valley View Avenue, La Mirada, CA 90638
Tel. 1.888.946.2652 | Fax: 1.562.926.5678

Centro de Distribución de Florida
10800 NW 103rd St. Bldg 22, Ste 11, Miami, FL 33178
Tel. 1.786.536.4656