



Projet _____

N° réf. _____

Quantité _____

SPECTRUM

Fourneau à marmite commercial au gaz naturel / GPL

Modèle : NGSP-1

Le fourneau à marmite au gaz Spectrum en acier inoxydable est conçu pour les cuisines ayant un espace restreint et nécessitant une hauteur de travail réduite pour les casseroles et marmites de grande taille.

Cet appareil est équipé d'un brûleur à trois anneaux de haut rendement, d'une épaisse grille supérieure monobloc en fonte, d'un bac à graisse/d'égouttement et d'un espace de rangement pratique sous le panneau de commande.

Fourni avec un nécessaire de conversion au GPL.

Caractéristiques standard

- ◆ Feu unique (1) haut rendement à trois (3) brûleurs annulaires concentriques d'une puissance totale de 80 000 BTU
- ◆ Deux réglages de chauffage en continu
- ◆ Corps, pieds et bac d'égouttement en acier inoxydable
- ◆ Robuste grille en fonte
- ◆ Système d'allumage à veilleuse permanente
- ◆ Raccordement de gaz arrière de 3/4 po avec régulateur
- ◆ Espace de rangement intérieur pratique
- ◆ Nécessaire de conversion permettant le fonctionnement au propane ou au gaz naturel
- ◆ Répertoire CSA pour une utilisation commerciale et à l'extérieur
- ◆ Garantie un an pièces et main d'œuvre

Brûleurs : Deux (2)

Anneaux de brûleur : Trois (3)

BTU/h par brûleur : 40 000

BTU/h total : 80 000

PRESSION poH₂O : 5 / 10

Répertoire CSA pour une utilisation commerciale et à l'extérieur



NGSP-1



Pour les clients californiens

 **AVERTISSEMENT** : Cancer et risques pour la reproduction - www.P65Warnings.ca.gov

Winco®, DWL International Trading, LLC

Siège social au New Jersey :

65 Industrial Road, Lodi, NJ 07644

Tél. : 1-888-946-682 | Téléc. : 1.888.946.2632

Centre de distribution en Californie

14950-14952 Valley View Avenue, La Mirada, CA 90638

Tél. : 1-888-946-2652 | Téléc. : 1-562-926-5678

www.winco.com | equipsales@winco.com

Centre de distribution en Floride

10800 NW 103rd St. Bldg 22, Ste 11, Miami, FL 33178

Tél. : 1-786-536-4656



SPECTRUM
Fourneau à marmite
au gaz
 Modèle : NGSP-1

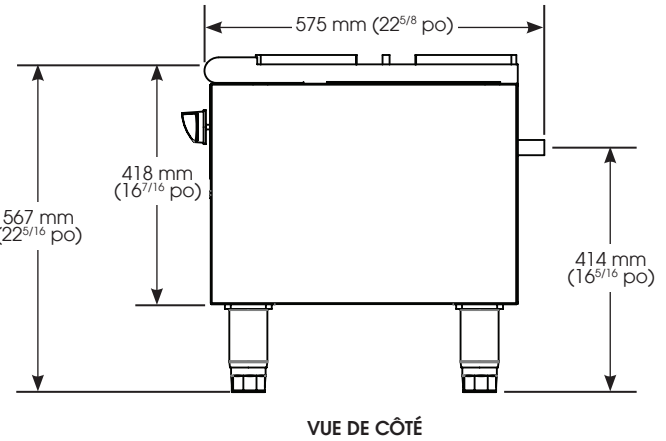
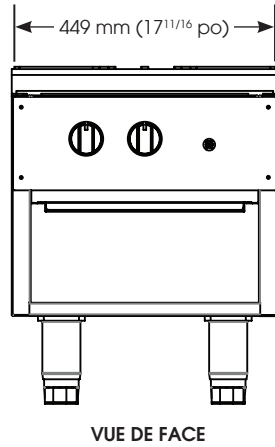
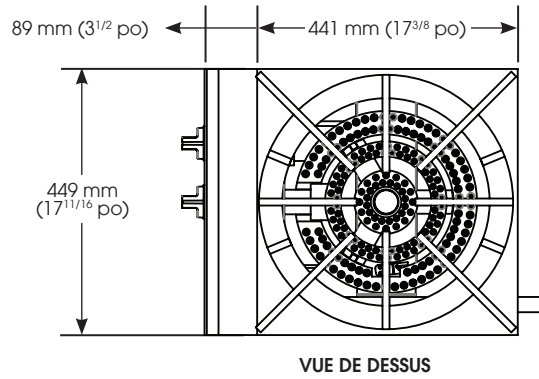

Données techniques

MODÈLE	DESCRIPTION	NBRE DE BRÛLEURS	NBRE D'ANNEAUX	BTU/H PAR BRÛLEUR	BTU/H TOTAL	PRESSION POH ₂ O	DIMENSIONS			SURFACE DE GRILLE		POIDS EXPÉD.
							LARGEUR	PROFONDEUR	HAUTEUR	LARGEUR	PROFONDEUR	
NGSP-1	Fourneau à marmite au gaz	2	3	40 000	80 000	5 / 10	455 mm (17,9 po)	543 mm (21,38 po)	653 mm (25,7 po)	449 mm (17,69 po)	543 mm (21,38 po)	60 kg (132 lb)

Remarque : Les profondeurs n'incluent pas le tuyau d'arrivée de gaz, placé à l'arrière de l'appareil.

Information concernant l'alimentation en gaz

- Alimentation en gaz naturel ou GPL (propane) nécessaire
- Raccordement mâle de 3/4 po NPT, tous les appareils livrés avec un régulateur pour gaz naturel convertible au GPL

Spécifications du produit
Fourneau à marmite au gaz

Le fourneau à marmite au gaz modèle NGSP-1 tel que fabriqué par Winco®, Lodi, NJ 07644.

Le fourneau à marmite au gaz doit avoir une puissance nominale totale de 80 000 BTU/h, deux réglages de chauffage en continu, un raccordement de gaz arrière de 3/4 po avec régulateur et une hauteur hors tout jusqu'à 653 mm (25,7 po). Le fourneau à marmite au gaz doit comporter une grille supérieure unique en fonte, deux brûleurs, un système d'allumage à veilleuse permanente, une enceinte en acier inoxydable et un bac à graisse. Modèle au gaz naturel de série, fourni avec un nécessaire de conversion au GPL. À ne pas utiliser sur des roulettes ou sur un comptoir.

Répertorié CSA pour une utilisation commerciale et à l'extérieur.

La garantie est d'un an pièces et main-d'œuvre.

Winco®, DWL International Trading, LLC

Siège social au New Jersey :
 65 Industrial Road, Lodi, NJ 07644
 Tél. : 1-888-946-682 | Téléc. : 1.888.946.2632

Centre de distribution en Californie
 14950-14952 Valley View Avenue, La Mirada, CA 90638
 Tél. : 1-888-946-2652 | Téléc. : 1-562-926-5678

Centre de distribution en Floride
 10800 NW 103rd St. Bldg 22, Ste 11, Miami, FL 33178
 Tél. : 1-786-536-4656

www.winco.com | equipmentsales@winco.com