

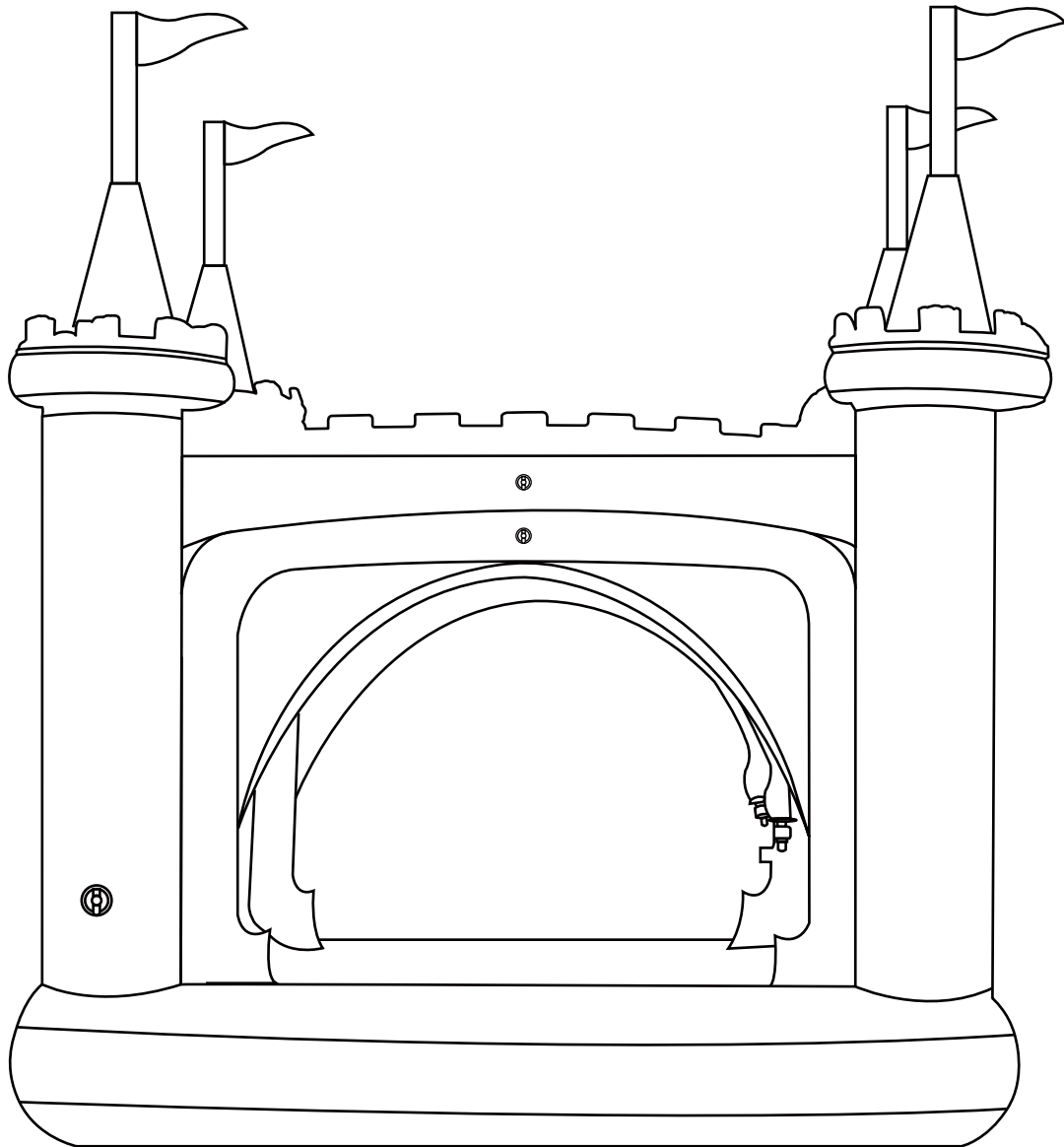

# Castle Kiddie Pool – Pink

# TK-48271P

Assembly Instruction



USA



1-800-935-3959

Mon - Fri 9:00am ~ 4:30pm EST

✉ support@teamson.com

EU



+44 (0) 1952-916050

Mon - Thu 9:00am ~ 5:00pm GMT

Friday 9:00am ~ 4:00pm GMT

✉ support@teamson.co.uk



## WARNING

CHOKING HAZARD-small parts

Not for children under 3yrs

The toy is to be assembled by an adult.

**ENGLISH** WARNING! Not suitable for children under 3 years old, as there is a choking hazard from swallowable small parts. Assembly should be carried out by an adult. Prior to assembly this package contains sharp edges and sharp points. Keep away from children until assembled. Please remove all packaging attachments before giving this item to your child. Please keep this information for possible future correspondence.

**ČESKY** UPOZORNĚNÍ! Výrobek není vhodný pro děti do 3 let. Obsahuje drobné části, hrozí nebezpečí udušení. Montáž musí provádět dospělý. Design a barvy výrobků mohou být změněny bez předchozího upozornění. Před prvním použitím odstraňte všechny obaly z dosahu dětí. Tyto informace uschovejte pro případné budoucí použití.

**CROATIA** UPOZORENJE! Igračka nije prikladna za djecu mlađu od tri godine zbog malih dijelova gušenje opasnost. Skupština mora biti izvedena od strane odrasle osobe. Varijacije u boji i dizajnu, mi se pridržavamo. Uklonite sve ambalaže prije prve uporabe. Sačuvajte ove informacije za bilo koji naknadno dopisivanje.

**DUTCH** WAARSCHUWING! Niet geschikt voor kinderen beneden 3 jaar omdat er gevaar voor verstikking door inslikbare kleine voorwerpen bestaat. De montage van dit speelgoed moet door een volwassene worden uitgevoerd. Kleuren en versieringen kunnen afwijken. Verwijder alle verpakkingselementen voordat u dit speelgoed aan uw kind geeft. Bewaar deze verpakking voor een eventuele latere correspondentie.

**FRENCH** ATTENTION! Ce produit est inadapté aux enfants de moins de 3 ans, car il existe le risque d'étouffement causé par les petites pièces qui peuvent s'avaler. Le montage doit être effectué par un adulte. Nous nous réservons le droit d'apporter des modifications aux couleurs et à la conception. Retirer l'emballage et les attaches plastiques avant de donner cet article à votre enfant. Nous vous prions de conserver cette information pour une éventuelle utilisation ultérieure.

**GERMAN** ACHTUNG! Nicht geeignet für Kinder unter 3 Jahren, da Erstickungsgefahr durch verschluckbare Kleinteile besteht. Der Zusammenbau muss von einem Erwachsenen durchgeführt werden. Abweichungen in Farbe und Gestaltung behalten wir uns vor. Bitte entfernen Sie alle Verpackungsteile vor dem erstmaligen Gebrauch. Bitte bewahren Sie diese Information für evtl. spätere Korrespondenz auf.

**HUNGARY** FIGYELMEZTETÉS! Nem alkalmas 3 év alatti gyermekek, mert a kis alkatrészek fulladást okozhatnak. A szerkezetet úgy kell elvégezni egy felnőtt. Szín és design fenntartva. Kérjük, távolítsa el a csomagolást az első használat előtt. Kérjük, őrizze meg ezt az információt bármilyen későbbi vonatkozó levelezést.

**ITALIAN** AVVERTENZA! Non adatto a bambini al di sotto dei 3 anni, visto che vi è rischio di asfissamento causato dall'ingerimento di componenti piccoli. Il montaggio di questo prodotto deve essere fatto sotto di un adulto. I colori e le decorazioni possono variare. Per favore conservare la confezione nel caso ci sia bisogno di spedire indietro qualcosa.

**POLSKI** OSTRZEŻENIE! Produkt nie nadaje się dla dzieci poniżej 3-go roku życia. Ze względu na małe części istnieje ryzyko zadławienia, połknięcia, itd. Montaż wózka powinien odbywać się pod nadzorem osoby dorosłej. Przed pierwszym użyciem proszę usunąć wszystkie elementy opakowania. Kolory i wzory mogą się różnić. Należy zachować opakowanie w przypadku konieczności wymiany.

**PORTUGAL** AVISOS! Guarde esta informação para futura referência. Não apropriado para crianças com menos de 3 anos de idade devido à existência de peças pequenas e bordas/pontas afiadas. Este brinquedo deve ser montado por um adulto. As cores e o conteúdo podem ser algo diferentes do mostrado na caixa. Retire todo elemento de embalagem antes de entregar o produto à criança.

**SLOVENIJA** OPOZORILO! Ni primerno za otroke mlajše od treh let. Nevarnost zadušitve. Majhni deli. Sestav mora opraviti odrasla oseba. Razlike v barvo in obliko, si pridržujemo pravico do. Prosim, odstranite vse pakirni material pred prvo uporabo. Prosim, da shranite te informacije za vsak nadaljnji korespondenci.

**SLOVENSKY** UPOZORNENIE! Výrobok nie je vhodný pre deti do 3 rokov. Obsahuje drobné časti, hrozí nebezpečenstvo udusenía. Montáž musí vykonávať dospelý. Design a farby výrobkov môžu byť zmenené bez predchádzajúceho upozornenia. Pred prvým použitím odstráňte všetky obaly z dosahu detí. Tieto informácie uschovejte pre prípadné budúce použitie.

**SPAIN** ADVERTENCIA! Guarde esta información para futura referencia. No apto para niños menores de 3 años por contener piezas pequeñas, contiene bordes/puntas afiladas. Este juguete debe ser montado por un adulto. Los colores y el contenido pueden ser algo diferentes de lo mostrado en la caja. Retire todos los elementos de embalaje antes de dar el artículo a su hijo.

**SVENSKA** VARNING! Inte lämplig för barn under 3 år på grund av små delar kvävningsrisk. Monteringen måste utföras av en vuxen. Färg och design är reserverade. Ta bort allt förpackningsmaterial före första användningen. Vänligen behålla denna information för eventuell senare korrespondens på.

## 警告

**繁體** 需由成年人完成組裝。本產品不適於3歲以下兒童使用。本包裝包含細小零件，完成組裝前，請慎防兒童吞食小零件，避免窒息危險，且可能有鋒利邊緣及尖角，所以組裝完成前應置於兒童不能觸及之處，並遠離火源。

## 警告

**簡體** 需要成年人帮忙組裝。不适合三歲以下的兒童使用。完成組裝前，本包裝包含細小零件，可能引發窒息危險；以及包含鋒利邊緣和尖角，所以完成組裝前，請確保其遠離兒童。



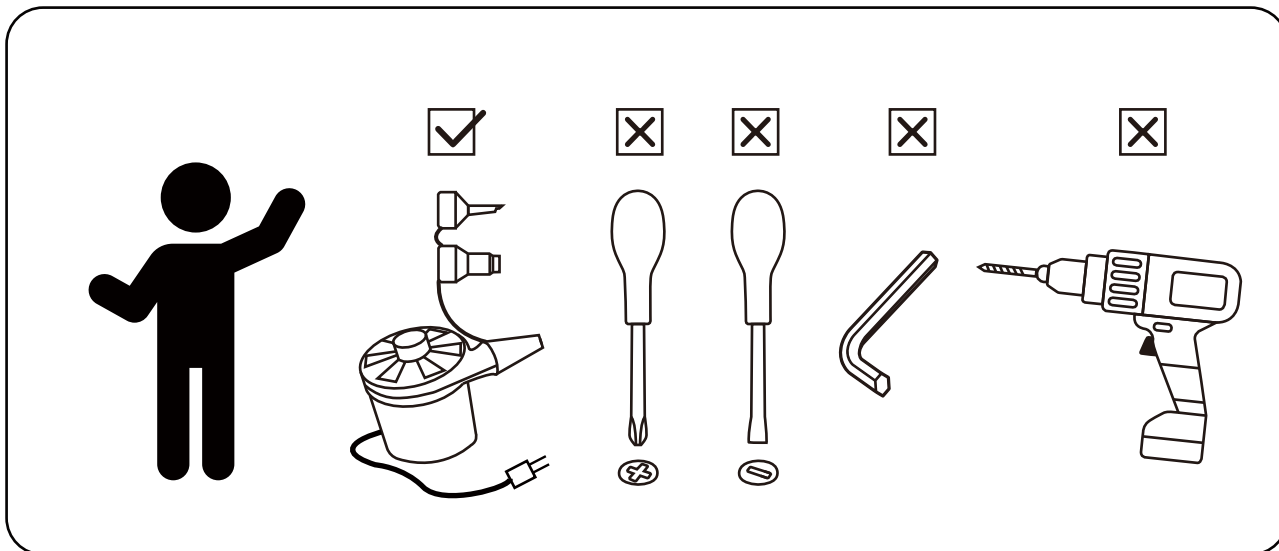

(en)

### Castle Kiddie Pool - Pink

⚠ WARNING!

SEE PRODUCT FOR ADDITIONAL WARNINGS.  
READ ALL INSTRUCTIONS BEFORE ASSEMBLING.

- Never place in another body of water
- Do not use the pool over concrete, asphalt or any other hard surface
- Empty and deflate the pool when not in use.
- Repair patch included
- Air pump included

(es)

### Castle Kiddie Pool - Rosa

⚠ advertencía!

VEA EL PRODUCTO PARA ADVERTENCIAS ADICIONALES.  
LEA TODAS LAS INSTRUCCIONES ANTES DE MONTAR.

- Nunca coloque en otro cuerpo de agua
- No use la piscina sobre concreto, asfalto o cualquier otra superficie dura
- Vacíe y desinfele la piscina cuando no esté en uso.
- Parche de reparación incluido
- Bomba de aire incluida

(zh)

### 兒童充氣城堡游泳池 – 粉紅色

⚠ 警告!

參閱產品上注意事項。組裝前請詳閱所有說明

- 切勿放置在其他水域中
- 請勿在混凝土、瀝青或任何其他堅硬的表面上使用
- 不使用時請務必將水清空並將城堡洩氣
- 附修理片
- 附電動充氣幫浦

(fr)

### Piscine Castle Kiddie - Rose

⚠ Attention!

VOIR LE PRODUIT POUR DES AVERTISSEMENTS  
SUPPLÉMENTAIRES. LISEZ TOUTES LES  
INSTRUCTIONS AVANT L'ASSEMBLAGE.

- Ne jamais placer dans un autre plan d'eau
- N'utilisez pas la piscine sur du béton, de l'asphalte ou toute autre surface dure
- Videz et dégonflez la piscine lorsqu'elle n'est pas utilisée.
- Patch de réparation inclus
- Pompe à air incluse

(it)

### Piscina per bambini Castle - Rosa

⚠ avvertimento!

VEDI PRODOTTO PER AVVERTENZE AGGIUNTIVE.  
LEGGERE TUTTE LE ISTRUZIONI PRIMA DEL MONTAGGIO.

- Non collocare mai in un altro specchio d'acqua
- Non utilizzare la piscina su cemento, asfalto o qualsiasi altra superficie dura
- Svuotare e sgonfiare la piscina quando non in uso.
- Patch di riparazione inclusa
- Pompa dell'aria inclusa

(de)

### Schloss Kiddie Pool - Pink

⚠ Warnung!

SIEHE PRODUKT FÜR WEITERE WARNHINWEISE.  
LESEN SIE ALLE ANWEISUNGEN VOR DER MONTAGE.

- Niemals in ein anderes Gewässer legen
- Verwenden Sie den Pool nicht auf Beton, Asphalt oder anderen harten Oberflächen
- Den Pool leeren und entleeren, wenn er nicht verwendet wird.
- Reparatur-Patch enthalten
- Luftpumpe enthalten

(nl)

### Castle Kiddie Pool - Roze

⚠ waarschuwing!

ZIE PRODUCT VOOR AANVULLENDE WAARSCHUWINGEN.  
LEES ALLE INSTRUCTIES VOOR DE MONTAGE.

- Plaats nooit in een andere watermassa
- Gebruik het zwembad niet boven beton, asfalt of enig ander hard oppervlak
- Leeg en laat het zwembad leeglopen wanneer het niet wordt gebruikt.
- Reparatiepatch inbegrepen
- Lucht pomp inbegrepen

Made in China

# Hardware Parts

1

Castle x1

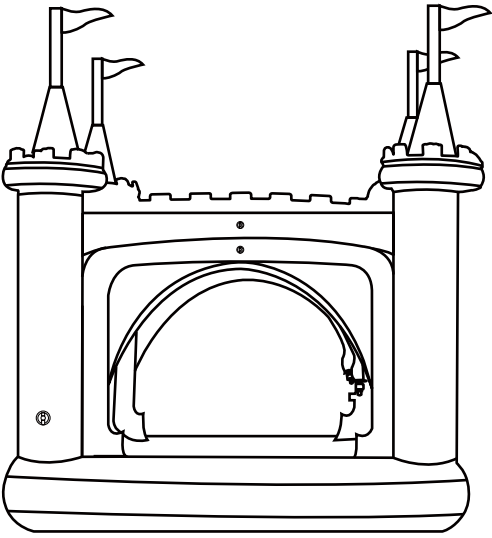

2

Battlements x2



3

Castle gate x2

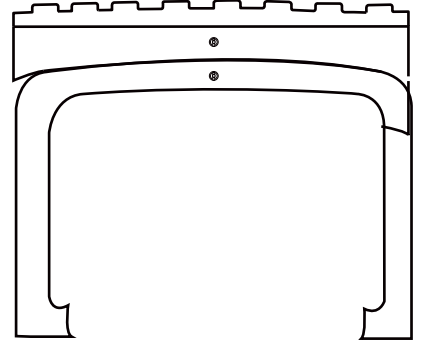

4

Ball x2

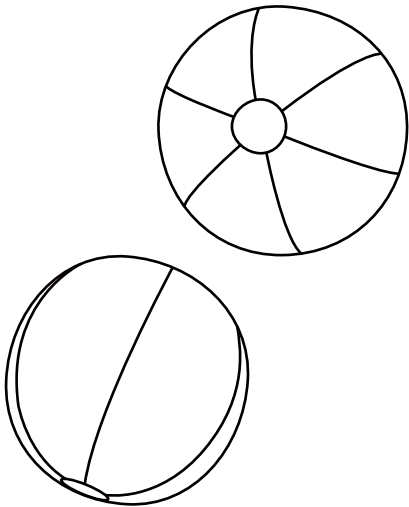

5

Pump x1

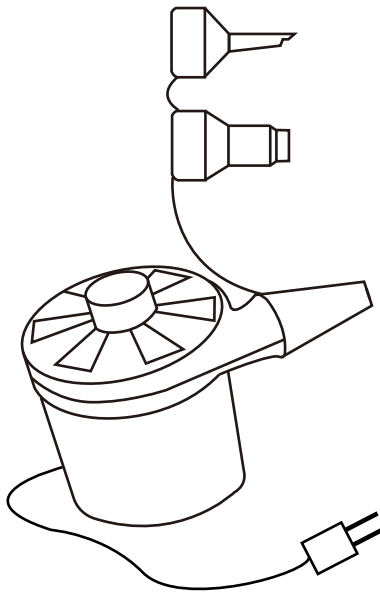

6

Patches x3

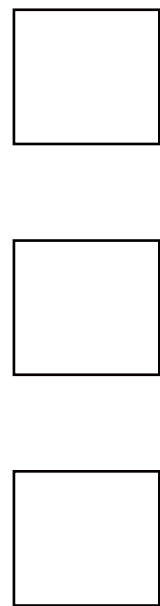

# Warm Reminder

(en)

## WATER PRESSURE AND OPERATION INFORMATION.

Water pressure can vary between cities and countries. Please read the following before use.

- For maximum performance, it is recommended to use a 5/8 in (1.6cm) diameter garden hose.
- Turn on the tap/faucet gradually to avoid the water pressure damage the product and make sure the water is on the way.
- Long hoses reduce water pressure. In areas of low water pressure, try using a shorter hose if you have one.

(it)

## PRESSIONE DELL'ACQUA E INFORMAZIONI DI FUNZIONAMENTO.

La pressione dell'acqua può variare tra città e paesi. Si prega di leggere quanto segue prima dell'uso.

- Per le massime prestazioni, si consiglia di utilizzare un tubo da giardino da 5/8 pollici (1,6 cm) di diametro.
- Aprire gradualmente il rubinetto / rubinetto per evitare che la pressione dell'acqua danneggi il prodotto e assicurarsi che l'acqua stia arrivando.
- I tubi lunghi riducono la pressione dell'acqua. In aree a bassa pressione dell'acqua, provare a utilizzare un tubo più corto se ne hai uno.

(zh)

## 水壓和操作資訊

水壓在不同城市和國家之間可能會有所不同。使用前請閱讀以下內容。

- 為了能有最佳表現，建議使用5/8英寸（1.6公分）直徑的花園水管。
- 慢慢打開水龍頭，以免水壓損壞產品，並確保水已開始流動。
- 長水管會降低水壓。在水壓較低的地區，請嘗試使用較短的軟管。

(en)

## INFLATED TIPS.

### NOTE:

Fill inflatable with air until the inflatable is firm and solid. If the item isn't fill up with enough air might cause flimsy, tilted, or wobbling.

(it)

## CONSIGLI GONFIABILI

### NOTA:

Riempi il gonfiabile con aria fino a quando il gonfiabile non è solido e solido. Se l'elemento non viene riempito con sufficiente aria, si potrebbero verificare fragili, inclinati o oscillazioni.

(zh)

## 充氣提示

### 註解：

將充氣物填充空氣，直到充氣物飽滿為止。如果物品未充滿足夠的空氣，可能會導致不穩固，傾斜或搖擺。

(es)

## INFORMACIÓN DE PRESIÓN Y OPERACIÓN DE AGUA.

La presión del agua puede variar entre ciudades y países. Lea lo siguiente antes de usar.

- Para obtener el máximo rendimiento, se recomienda usar una manguera de jardín de 5/8 in (1,6 cm) de diámetro.
- Abra el grifo / grifo gradualmente para evitar que la presión del agua dañe el producto y asegúrese de que el agua esté en camino.
- Las mangueras largas reducen la presión del agua. En áreas de baja presión de agua, intente usar una manguera más corta si tiene una.

(de)

## WASSERDRUCK- UND BETRIEBSINFORMATIONEN

Der Wasserdruck kann zwischen Städten und Ländern variieren. Bitte lesen Sie vor dem Gebrauch die folgenden Hinweise.

- Für maximale Leistung wird empfohlen, einen Gartenschlauch mit 1,6 cm Durchmesser zu verwenden.
- Drehen Sie den Wasserhahn allmählich auf, um zu vermeiden, dass der Wasserdruck das Produkt beschädigt, und vergewissern Sie sich, dass Wasser auf dem Weg ist.
- Lange Schläuche reduzieren den Wasserdruck. Verwenden Sie in Gebieten mit niedrigem Wasserdruck einen kürzeren Schlauch, falls vorhanden.

(es)

## CONSEJOS INFLADOS

### NOTA:

Llene el inflable con aire hasta que el inflable esté firme y sólido. Si el artículo no se llena con suficiente aire puede causar debilidad, inclinación o tambaleo.

(de)

## AUFGEBLASENE TIPPS

### HINWEIS:

Füllen Sie das Schlauchboot mit Luft, bis das Schlauchboot fest und fest ist. Wenn der Gegenstand nicht ausreichend mit Luft gefüllt ist, kann dies zu Fältchen, Kippen oder Wackeln führen.

(fr)

## INFORMATIONS SUR LA PRESSION ET LE FONCTIONNEMENT DE L'EAU

La pression de l'eau peut varier selon les villes et les pays. Veuillez lire ce qui suit avant utilisation.

- Pour des performances optimales, il est recommandé d'utiliser un tuyau d'arrosage de 5/8 po (1,6 cm) de diamètre.
- Ouvrez progressivement le robinet / le robinet pour éviter que la pression de l'eau n'endommage le produit et assurez-vous que l'eau est en route.
- Les longs tuyaux réduisent la pression de l'eau. Dans les zones à faible pression d'eau, essayez d'utiliser un tuyau plus court si vous en avez un.

(in)

## WATERDRUK EN BEDRIJFSINFORMATIE

Waterdruk kan variëren tussen steden en landen. Lees voor gebruik het volgende.

- Voor maximale prestaties wordt het aanbevolen een tuinslang met een diameter van 5/8 in (1,6 cm) te gebruiken.
- Draai de kraan geleidelijk open om te voorkomen dat de waterdruk het product beschadigt en zorg ervoor dat het water onderweg is.
- Lange slangen verminderen de waterdruk. In gebieden met lage waterdruk, probeer een kortere slang als je die hebt.

(fr)

## CONSEILS GONFLÉS

### REMARQUE:

Remplissez le gonflable d'air jusqu'à ce que le gonflable soit ferme et solide. Si l'article n'est pas rempli avec suffisamment d'air, il peut être fragile, incliné ou vacillant.

(in)

## GEÏFLITEERDE TIPS

### NOTITIE:

Vul opblaasbaar met lucht tot opblaasbaar stevig en stevig is. Als het item niet volloopt met voldoende lucht, kan dit dun, gekanteld of wiebelen veroorzaken.

## Step 1

Roll out & flat the product on the level surface

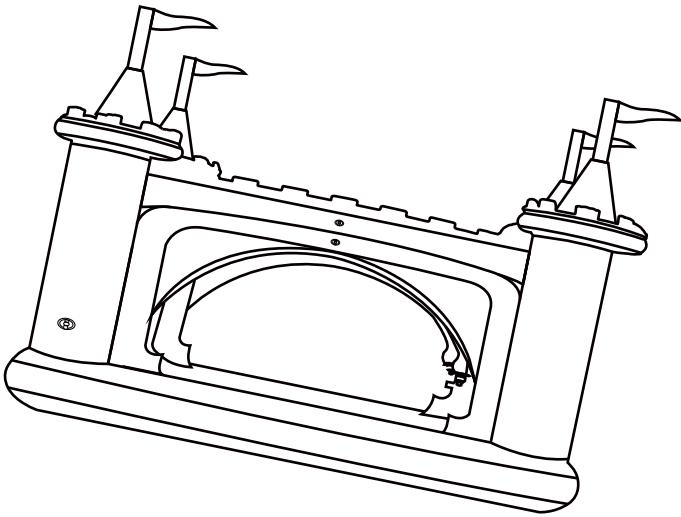

## Step 2

Inflate the Castle first

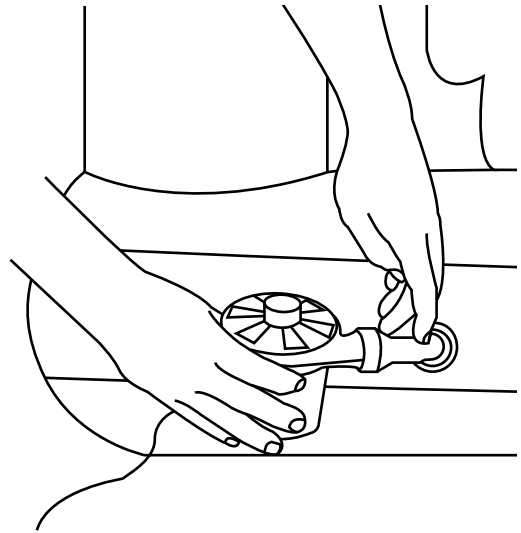

## Step 3

Inflate the top of Castle pillars separately

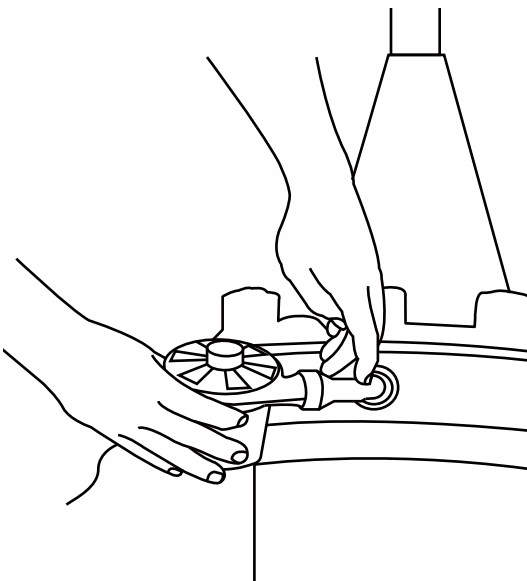

## Step 4

Inflate the Castle pillars

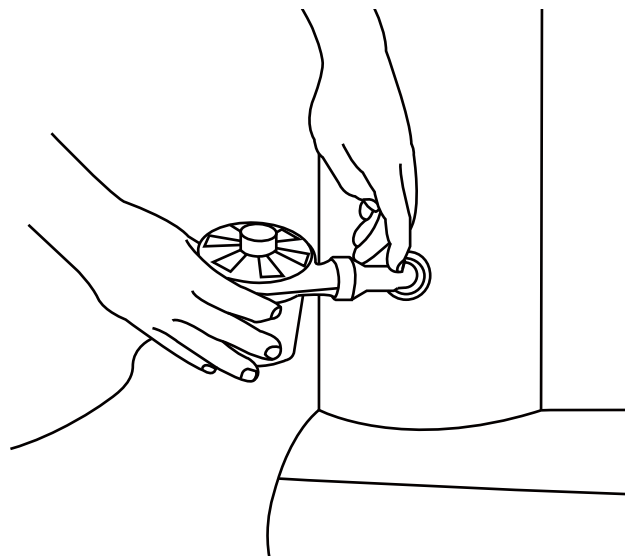

## Step 5

Inflate the City gates

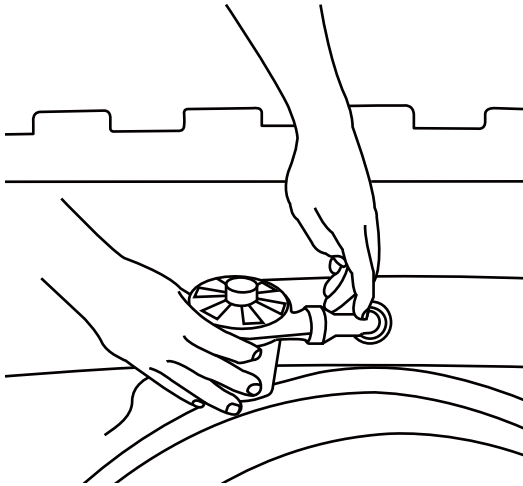

## Step 6

Install the City gates into the Castle bottom with ties

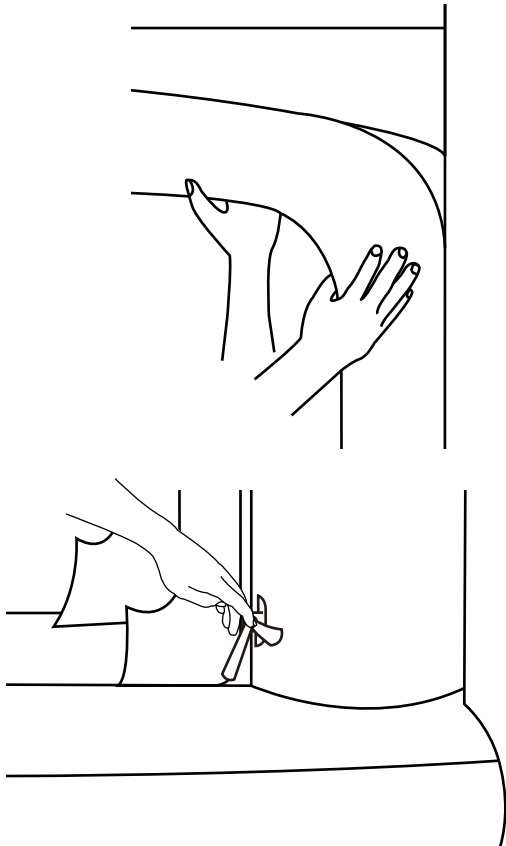

## Step 7

Install well the 2 Battlements

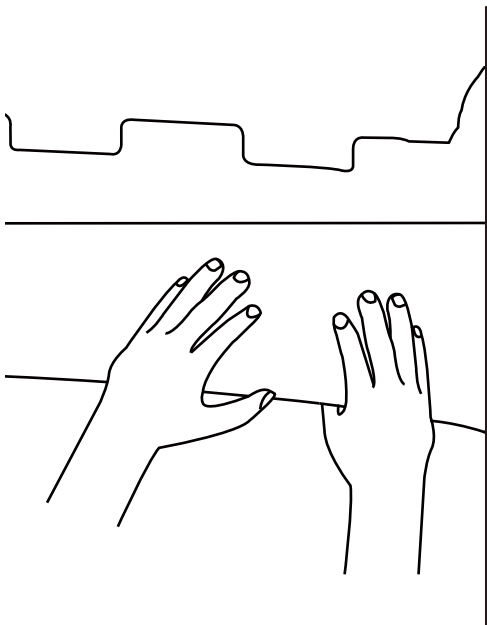

## Step 8

Here we go, have fun!

