

COMPRESSION OR IPS STOP VALVE ADAPTERS

Installation Instructions:

1. Choose adapter to fit your faucet's stop valve output:
 - 1/2" FPT Inlet (Style A)
 - 1/2" O.D. Compression Inlet (Style B)
2. Confirm black washer (C) is in place, notice the taper (D) of Style A washer, the direction should match the illustration. The correct washer in the correct direction must be used to make a good seal.
3. Thread adapter with black washer installed on to supply valve. Tighten with a wrench but do not overtighten.
4. Hook up faucet to the adapter's 3/8" O.D. compression outlets using the faucet manufacturer's or supply line manufacturer's instructions.
5. Check all connections for leaks.

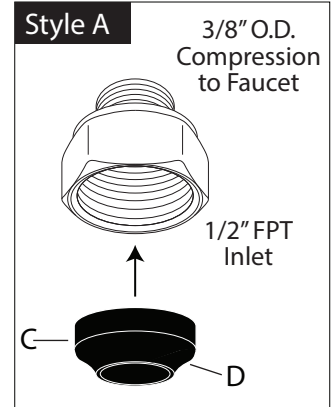

ADAPTADORES DE COMPRESIÓN O IPS PARA VÁLVULA DE PASO

Instrucciones de Instalación:

1. Elija el adaptador que se ajuste a la salida de la válvula de paso:
 - Entrada FPT de 1/2" (Estilo A)
 - 1/2" Diám. Ext. Entrada de Compresión (Estilo B)
2. Asegurese de que la arandela negra (C) esté en su lugar, observe el cono (D) de la arandela Estilo A, la dirección debe coincidir con la ilustración. Se debe usar la arandela correcta en la dirección correcta para lograr un buen sellado.
3. Enrosque el adaptador con la arandela negra instalada en la válvula del suministro. Apriete con una llave pero no apriete demasiado.
4. Conecte las salidas de compresion del grifo a los adaptadores de 3/8" Diám. Ext, siguiendo las instrucciones del fabricante del grifo o de la línea de suministro.
5. Revise todas las conexiones en busca de fugas.

