

MODEL / MODÈLE / MODELO : PBMEMU2  
PART / PIÈCE / PARTE : 10896, 11002

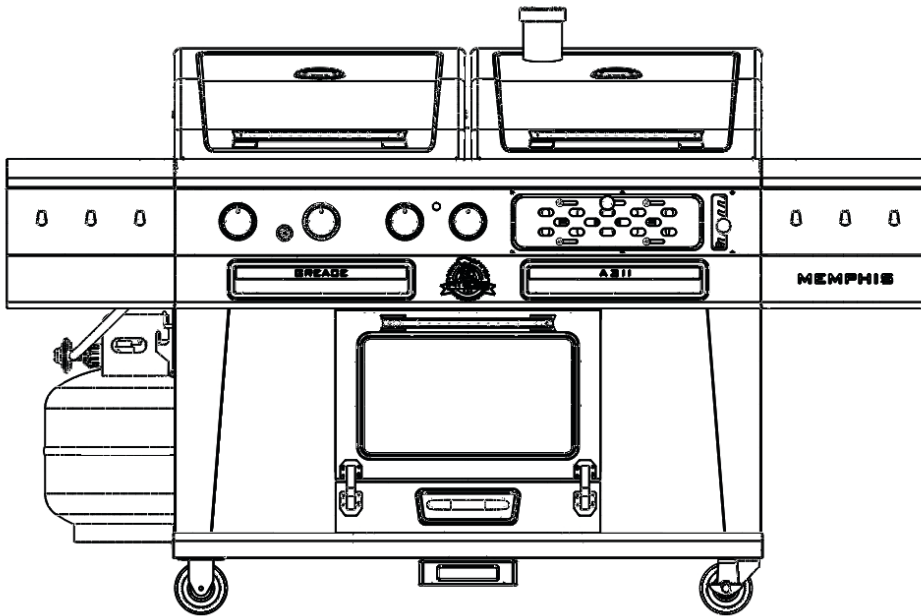

## 4-IN-1 COMBINATION GRILL

## GRIL COMBINÉ 4 EN 1

## PARRILLA COMBINADA 4 EN 1

FOR OUTDOOR AND HOUSEHOLD USE ONLY. NOT FOR  
COMMERCIAL USE. FUEL AND ACCESSORIES NOT INCLUDED.

RÉSERVÉ À L'USAGE EXTÉRIEUR ET RÉSIDENTIEL  
UNIQUEMENT. NON DESTINÉ À UN USAGE COMMERCIAL.  
CARBURANT ET ACCESSOIRES NON INCLUS.

SOLO PARA USO EN EXTERIORES Y EN EL HOGAR. NO ES PARA  
USO COMERCIAL. COMBUSTIBLE Y ACCESORIOS NO INCLUIDOS.

# MEMPHIS ULTIMATE 2.0

## ASSEMBLY GUIDE GUIDE D'ASSEMBLAGE | GUÍA DE MONTAJE

**WARNING:** PLEASE READ THE ENTIRE MANUAL BEFORE INSTALLATION AND USE OF THIS ELECTRIC APPLIANCE. FAILURE TO FOLLOW THESE INSTRUCTIONS COULD RESULT IN PROPERTY DAMAGE, BODILY INJURY OR EVEN DEATH. CONTACT LOCAL BUILDING OR FIRE OFFICIALS ABOUT RESTRICTIONS AND INSTALLATION INSPECTION REQUIREMENTS IN YOUR AREA.

**AVERTISSEMENT :** VEUILLEZ LIRE L'INTÉGRALITÉ DU MANUEL AVANT L'INSTALLATION ET L'UTILISATION DE CET APPAREIL ÉLECTRONIQUE. LE NON-RESPECT DE CES INSTRUCTIONS PEUT ENTRAÎNER DES DOMMAGES AUX BIENS, DES BLESSURES OU MÊME LA MORT. COMMUNIQUEZ AVEC LES AUTORITÉS LOCALES EN MATIÈRE D'INCENDIE ET DE BÂTIMENT CONCERNANT LES RESTRICTIONS ET LES EXIGENCES D'INSTALLATION DANS VOTRE RÉGION.

**ADVERTENCIA:** LEA EL MANUAL COMPLETO ANTES DE INSTALAR Y UTILIZAR ESTE APARATO ELÉCTRICO. INCUMPLIR ESTAS INSTRUCCIONES PODRÍA CAUSAR DAÑOS MATERIALES, LESIONES CORPORALES, E INCLUSO LA MUERTE. CONSULTE A SUS FUNCIONARIOS LOCALES DE CONSTRUCCIÓN Y CONTROL DE INCENDIOS PARA INFORMARSE SOBRE LAS RESTRICCIONES Y LOS REQUISITOS DE INSPECCIÓN DE INSTALACIONES EN SU REGIÓN.

**IMPORTANT, READ CAREFULLY, RETAIN FOR FUTURE REFERENCE. MANUAL MUST BE READ BEFORE OPERATING!**

**IMPORTANT, PRENEZ CONNAISSANCE DE CE DOCUMENT ET CONSERVEZ-LE POUR RÉFÉRENCE ULTÉRIEURE VOUS DEVEZ LIRE CE GUIDE AVANT D'UTILISER LE BARBECUE !**

**IMPORTANTE, LEA DETENIDAMENTE, CONSERVE PARA REFERENCIA FUTURA. ¡DEBE LEER EL MANUAL ANTES DE LA OPERACIÓN!**







**COPYRIGHT NOTICE**

Copyright 2023. All right reserved. No part of this manual may be copied, transmitted, transcribed, stored in a retrieval system, in any form or by any means without expressed written permission of,

**Dansons**

8877 North Gainey Center Drive, Scottsdale, AZ, USA 85258

**Customer Care**

USA: (480) 923-9630

Canada (Toll-Free): 1-877-942-2246

[www.pitboss-grills.com](http://www.pitboss-grills.com)

**TABLE OF CONTENTS**

- Parts & Specs..... 4
- Assembly Preparation..... 6
- Assembly Instructions
  - Mounting The Cart Wheels ..... 6
  - Mounting The Smoker Grease Cup Supports..... 6
  - Mounting The Front Support Legs ..... 7
  - Mounting The Back Support Legs ..... 7
  - Attaching The LP Gas Cylinder Wire Retainer ..... 7
  - Mounting The Knob To The Air Damper ..... 8
  - Attaching The Smoker Cabinet Assembly..... 8
  - Inserting The Wood Chip Box, Smoker Grease Cup ..... 8
  - Placing The Smoker Cabinet Cooking Components ..... 9
  - Mounting The Smoker Door Handle ..... 9
  - Mounting The Smoker Door Hinges ..... 9
  - Installing The Smoker Door ..... 10
  - Mounting The Wires Lower Cover ..... 10
  - Installing The Tray Guides ..... 10
  - Mounting The Lower Control Panel ..... 11
  - Mounting The Grill Onto The Cart..... 11
  - Connecting The Electrical Components For The
    - Smoke Cabinet..... 12
    - Attaching The Electrical Back Cover..... 12
    - Installing The Cooking Grid Supports..... 13
    - Installing The Heat Tent Supports..... 13
    - Mounting The Grease Shields..... 13
    - Installing The Charcoal Tray Lifting System ..... 14
    - Mounting The Smoke Stack..... 14
    - Inserting The Thermometers..... 15
    - Installing The Warming Racks ..... 15
    - Mounting The Lid Handles ..... 15
    - Installing The Tool Hooks ..... 16
    - Mounting The Side Shelves ..... 16
    - Mounting The Wire Hose Retainer..... 16
    - Installing The Grease, Ash Trays..... 17
    - Placing The Control Knobs ..... 17
    - Attaching The Charcoal Tray Air Damper Handle..... 17
    - Positioning The Heat Tents..... 18
    - Placing The Charcoal Tray..... 18
    - Placing The Cooking Grids..... 18
    - Installing The Battery..... 19

**ENGLISH**

# PARTS & SPECS

ENGLISH

Part	Description	Qty
1	Thermometer	2
2	Smoke Stack Lid	1
3	Smoke Stack	1
4	Lid Handles	2
5	Warming Racks	2
6	Heat Tents	3
7	Heat Tents Supports	3
8	Side Shelf Supports	2
9	Left Side Shelf Panel	1
10	Left Side Shelf	1
11	Tool Hooks	6
12	Back-Left Support Leg	1
13	Front-Left Support Leg	1
14	LP Gas Cylinder Wire Retainer	1
15	Lower Cabinet Assembly	1
16	Caster Wheel	2
17	Smoker Grease Cup Supports	2
18	Smoker Grease Cup	1
19	Wood Chip Box Assembly	1
20	Locking Caster	2
21	Smoker Cabinet	1
22	Smoker Cooking Grid A	2
23	Smoker Cooking Grid B	1
24	Water Pan	1
25	Smoker Door Hinges	2
26	Smoker Door	1
27	Smoker Door Handle	1
28	Cooking Grids	4
29	Lower Control Panel	1
30	Grease Shields	2
31	Cooking Grid Front Supports	2
32	Cooking Grid Back Supports	2

Part	Description	Qty
33	Right Side Shelf Panel	1
34	Right Side Shelf	1
35	Grill Chambers Assembly	1
36	Charcoal Tray	1
37	Charcoal Tray Lifting System	1
38	Back Grease Shield	1
39	Gas Control Knobs	3
40	Smoker Control Knob	1
41	Charcoal Tray Air Damper Handle	1
42	Charcoal Tray Lift Handle	1
43	Tray Foil Liner	2
44	Tray Guide	4
45	Grease Tray	1
46	Ash Cleanout Tray	1
47	Electric Wires Back Cover	1
48	Back-Right Support Leg	1
49	Front-Right Support Leg	1
50	Electric Wires Lower Cover	1
51	Electric Wires Upper Cover	1
52	Smoker Cabinet Knob	1
A	M6x15 mm Combination Screw	16
B	M6x15 mm Screw	57
C	M5x12 mm Screw	11
D	M4x10 mm Screw	28
E	M6x35 mm Screw	8
F	M4x8 mm Screw	16
G	M6 Nut	4
H	R Clip	3
I	Hinges Pin	2
J	AA Battery	1
-	Wheel Wrench	1

NOTE: Due to ongoing product development, parts are subject to change without notice. Contact Customer Service if parts are missing when assembling the unit.

**PB – ELECTRIC REQUIREMENTS**  
**110-120 V, 60 Hz, 1650 W\*, 3-PRONG GROUNDED PLUG**

\*Units in Canada have 1500 W.

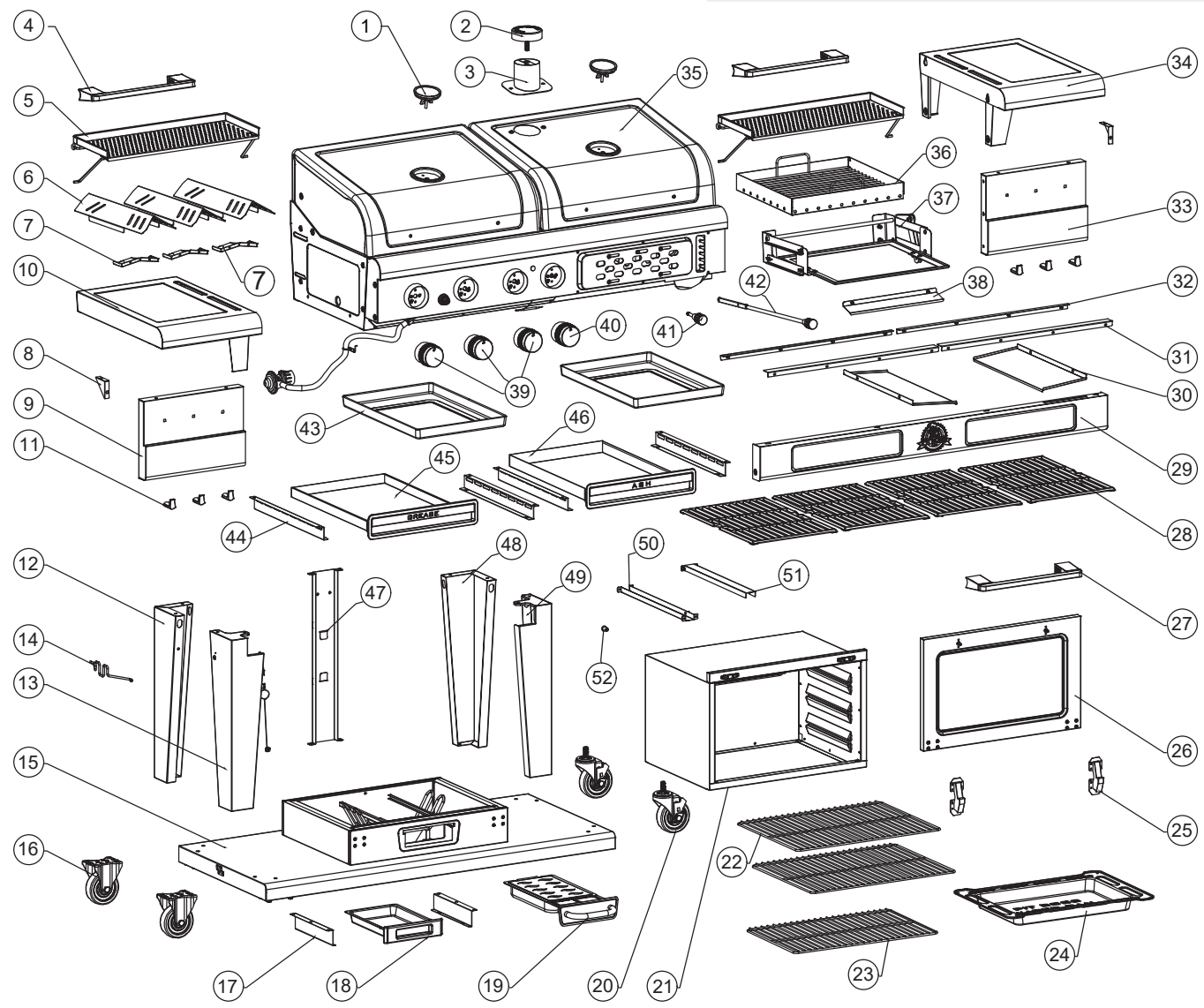
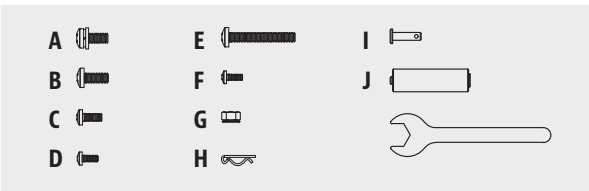

MODEL	ASSEMBLED (WxDxH)	WEIGHT	BTU
PB PBMEMU2	1,880 X 635 X 1,230 MM / 74.0 X 25.0 X 48.4 IN.	100.0 KG / 220.4 LB	30,000

COOKING AREA		
<b>GAS GRILL</b> TOP - 1,027.1 CM <sup>2</sup> / 159.2 IN <sup>2</sup> MAIN - 2,620.6 CM <sup>2</sup> / 406.2 IN <sup>2</sup> TOTAL - 3,647.7 CM <sup>2</sup> / 565.4 IN <sup>2</sup>	<b>CHARCOAL GRILL</b> TOP - 1,027.1 CM <sup>2</sup> / 159.2 IN <sup>2</sup> MAIN - 2,620.6 CM <sup>2</sup> / 406.2 IN <sup>2</sup> TOTAL - 3,647.7 CM <sup>2</sup> / 565.4 IN <sup>2</sup>	<b>SMOKER CABINET</b> TOP - 1,849.7 CM <sup>2</sup> / 286.7 IN <sup>2</sup> MIDDLE - 1,849.7 CM <sup>2</sup> / 286.7 IN <sup>2</sup> MAIN - 1,508.4 CM <sup>2</sup> / 233.8 IN <sup>2</sup> TOTAL - 5,207.8 CM <sup>2</sup> / 807.2 IN <sup>2</sup>
TOTAL GRILL - 12,503.2 CM <sup>2</sup> / 1,938 IN <sup>2</sup>		

# ASSEMBLY PREPARATION

Parts are located throughout the shipping carton, including underneath the grill. Inspect the grill, parts, and hardware blister pack after removing from the protective shipping carton. Discard all packaging materials from inside and outside of the grill before assembly, then review and inspect all parts by referencing the parts list. If any part is missing or damaged, do not attempt to assemble. Shipping damage is not covered under warranty. Contact your dealer or Pit Boss® Customer Care for parts.

USA: (480) 923-9630 | Canada (Toll Free): 1-877-942-2246  
www.pitboss-grills.com

**IMPORTANT:** To ease installation and avoid injury, two people are required when assembling this unit.

**Tools required for assembly:** screwdriver and wrench. *A wrench for the wheels is included.*

## ASSEMBLY INSTRUCTIONS

**IMPORTANT:** It is advised to read each step entirely before starting assembly on instructions. Do not tighten screws completely until all screws for that step have been installed.

### 1. MOUNTING THE CART WHEELS

#### Parts Required:

- 1 x Lower Cabinet Assembly (#15)
- 2 x Casters (#16)
- 2 x Locking Casters (#20)
- 8 x M6x15 mm Combination Screw (#A)

#### Installation :

- Place a piece of cardboard on the floor to prevent scratching the unit. Turn the Lower Cabinet Assembly upside down. Mount the two Casters to the Lower Cabinet Assembly using eight screws, as shown.
- Next, mount the Locking Casters into the Lower Cabinet Assembly. Tighten the Locking Casters into place using the wheel wrench (included).

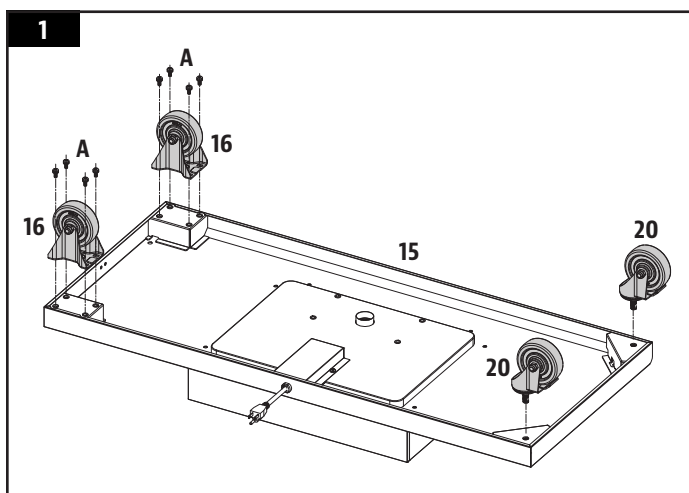

### 2. MOUNTING THE SMOKER GREASE CUP SUPPORTS

#### Parts Required:

- 2 x Smoker Grease Cup Supports (#17)
- 4 x M6x15 mm Screw (#B)

#### Installation :

- Mount the Smoker Grease Cup Supports to the center of the Lower Cabinet Assembly. Ensure the ledges face inward, as shown, so the Smoker Grease Cup can be held in place (future step).

**NOTE:** Only two of the three holes will be used once mounted. This is correct.

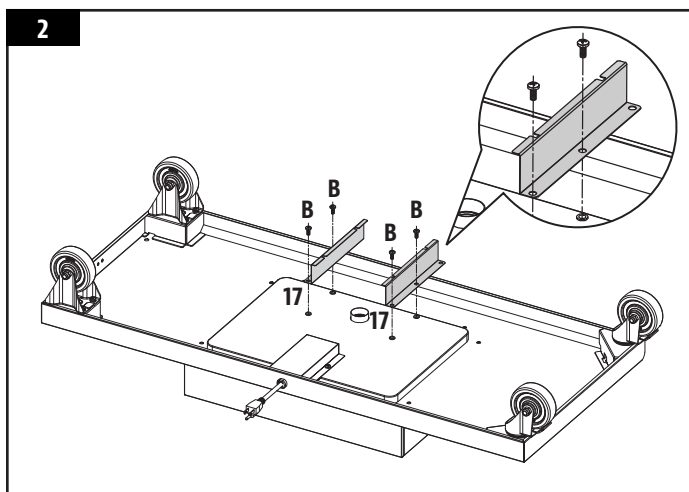

### 3. MOUNTING THE FRONT SUPPORT LEGS

**Parts Required:**

- 1 x Front-Left Support Leg (#13)
- 1 x Front-Right Support Leg (#49)
- 4 x M6x15 mm Combination Screw (#A)

**Installation :**

- First, carefully turn the Cart into to an upright position with the wheels on the bottom.
- Mount each of the Front Support Legs to the corners of the Lower Cabinet Assembly using two combination screws in each Support Leg.

**IMPORTANT: The combination screws are a pre-assembled set of a screw, locking washer, and washer. Keep the set together when mounting.**

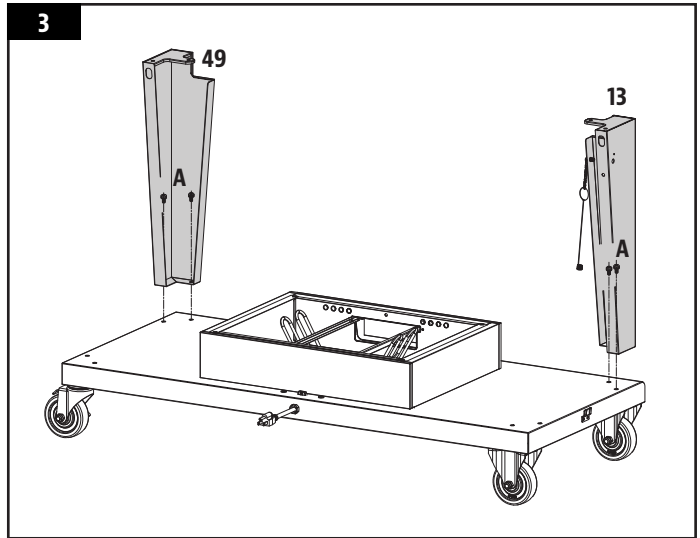

### 4. MOUNTING THE BACK SUPPORT LEGS

**Parts Required:**

- 1 x Back-Left Support Leg (#12)
- 1 x Back-Right Support Leg (#48)
- 4 x M6x15 mm Combination Screw (#A)

**Installation :**

- Mount each of the Back Support Legs to the corners of the Lower Cabinet Assembly using two combination screws in each Support Leg.

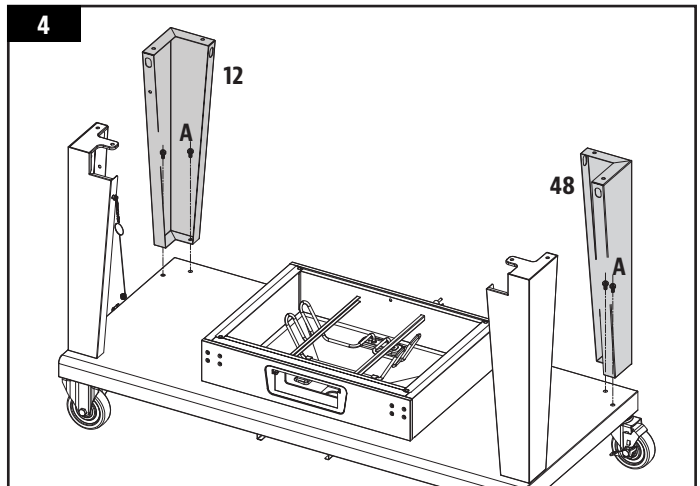

### 5. ATTACHING THE LP GAS CYLINDER WIRE RETAINER

**Parts Required :**

- 1 x LP Gas Cylinder Wire Retainer (#14)
- 1 x R-Clip (#H)

**Installation :**

- Insert the LP Gas Cylinder Wire Retainer between the Support Legs on the left side of the unit. Insert the hooked end first, then secure the other end using the R-Clip. Note illustration.

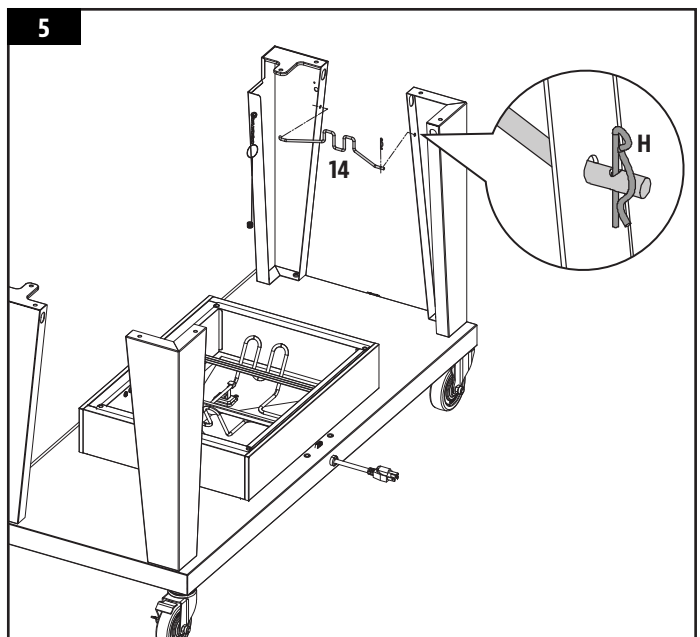

## 6. MOUNTING THE KNOB TO THE AIR DAMPER

### Parts Required :

- 1 x Smoker Cabinet Assembly (#21)
- 1 x Smoker Cabinet Knob (#52)
- 1 x M5x12 mm Screw (#C)

### Installation :

- Mount the Knob to the Air Damper on the back side of the Smoker Cabinet. Secure with screw from the inside.

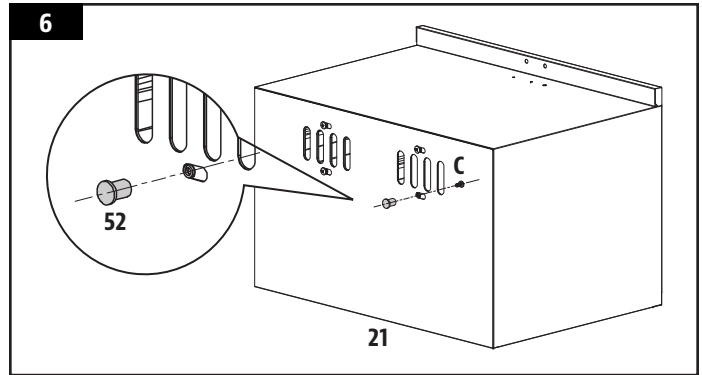

## 7. ATTACHING THE SMOKER CABINET ASSEMBLY

### Parts Required :

- 2 x M6x15 mm Screw (#B)
- 2 x M6x35 mm Screw (#E)

### Installation :

- Attach Smoker Cabinet Assembly to the Lower Cabinet Assembly. Note illustration for proper location of different screws.

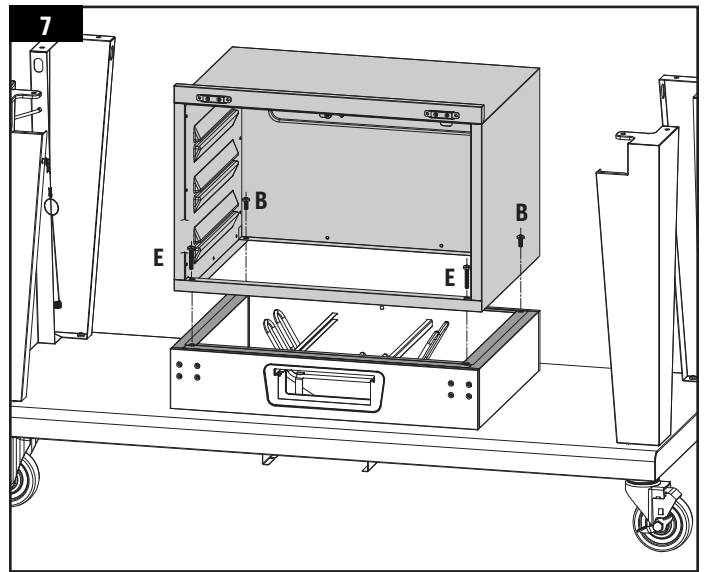

## 8. INSERTING THE WOOD CHIP BOX, SMOKER GREASE CUP

### Parts Required :

- 1 x Smoker Grease Cup (#18)
- 1 x Wood Chip Box Assembly (#19)

### Installation :

- Slide the Wood Chip Box Assembly onto the Wood Chip Box support rails of Lower Cabinet Assembly.

**NOTE: When removing the Wood Chip Box from the smoker, lift up on the handle and then pull out the Wood Chip Box.**

- Slide the Smoker Grease Cup into the Smoker Grease Cup Support rails of the Lower Cabinet Assembly.

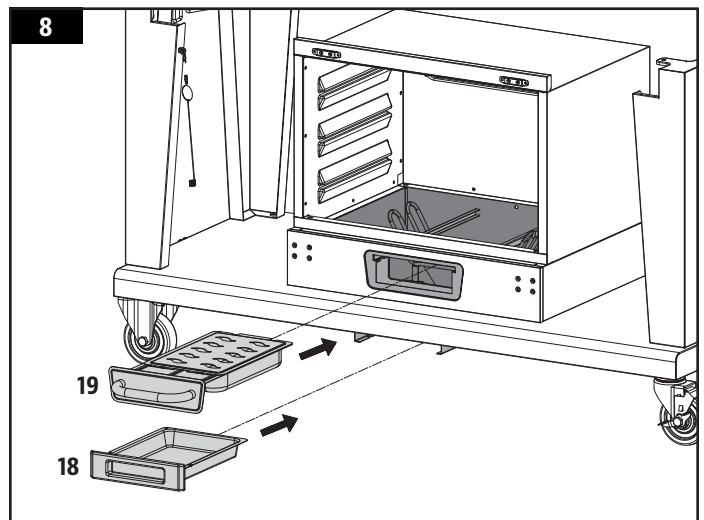

## 9. PLACING THE SMOKER CABINET COOKING COMPONENTS

### Parts Required :

- 2 x Smoker Cooking Grid A (#22)
- 1 x Smoker Cooking Grid B (#23)
- 1 x Water Pan (#24)

### Installation :

- First, rest Smoker Cooking Grid B on top of the Water Pan, then slide the Water Pan into the lowest rail position in the Smoker Cabinet.
- Slide Smoker Cooking Grids A into the other rails of the Smoker Cabinet. Note illustration for proper arrangement.

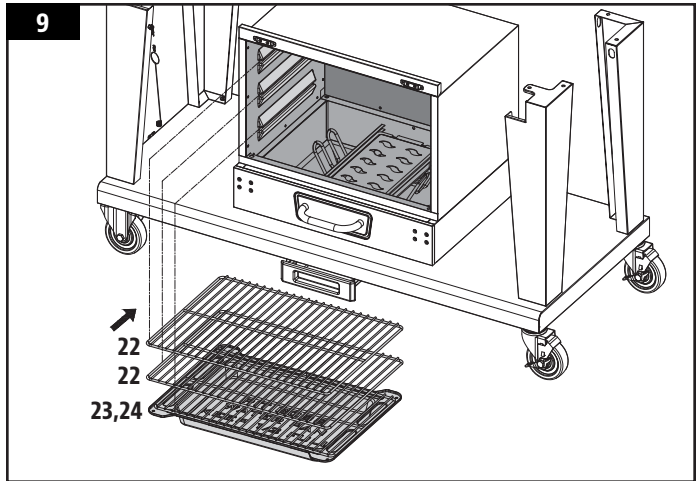

## 10. MOUNTING THE SMOKER DOOR HANDLE

### Parts Required :

- 1 x Smoker Door (#26)
- 1 x Smoker Door Handle (#27)
- 2 x M6x35 mm Screw (#E)

### Installation :

- Mount the Smoker Door Handle onto the Smoker Door using two screws.

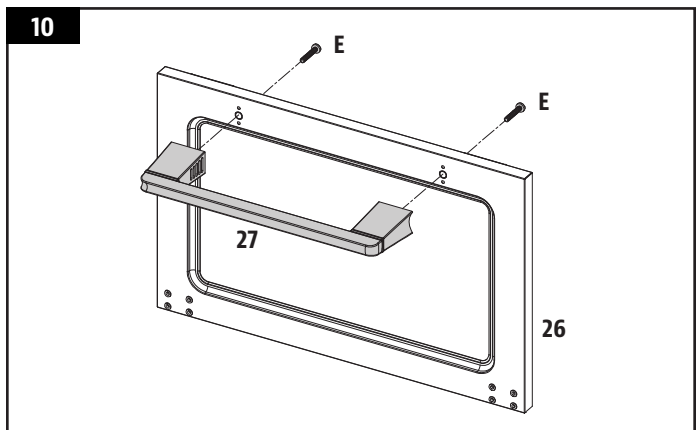

## 11. MOUNTING THE SMOKER DOOR HINGES

### Parts Required :

- 2 x Smoker Door Hinges (#25)
- 8 x M4x8 mm Screw (#F)

### Installation :

- Mount the two Smoker Door Hinges to the Smoker Door using four screws in each hinge.

**IMPORTANT: Take note of proper orientation of the Smoker Door Hinge during installation.**

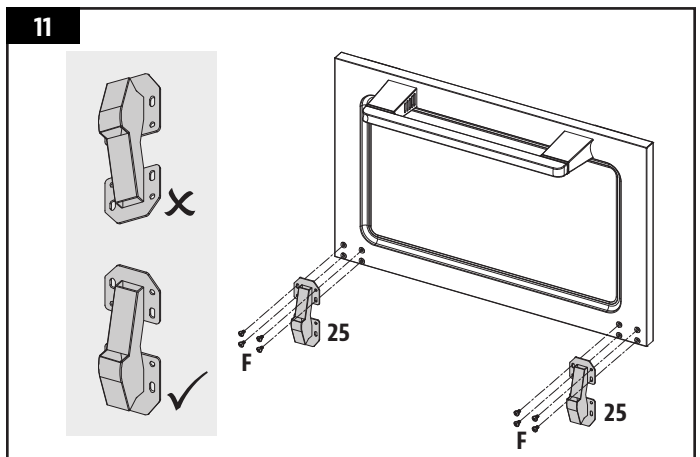



## 12. INSTALLING THE SMOKER DOOR

### Parts Required :

8 x M4x8 mm Screw (#F)

### Installation :

- Mount the Smoker Door to Lower Cabinet Assembly, as shown in illustration. Once installed, the Smoker Door should be able to be open and closed with ease.

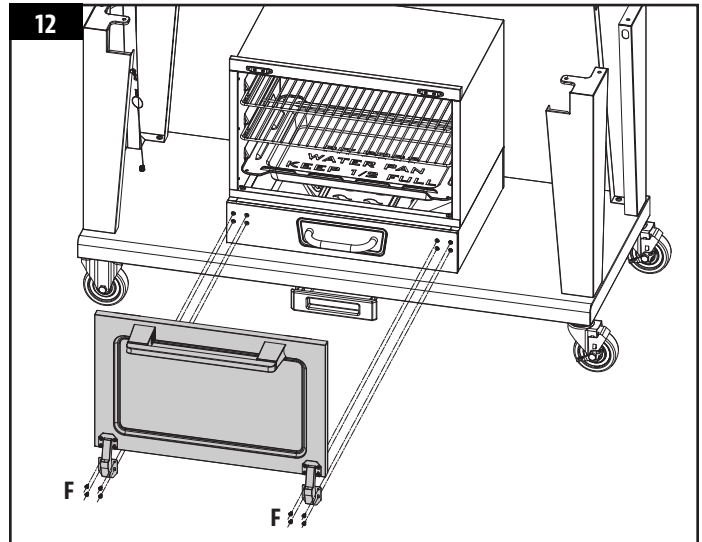

## 13. MOUNTING THE WIRES LOWER COVER

### Parts Required :

1 x Electric Wires Lower Cover (#50)

2 x M4x10 mm Screws (#D)

### Installation :

- Mount the Electrical Wires Lower Cover to the top of the Smoker Cabinet using two screws, as shown.

**NOTE: This Lower Cover is a channel for the Electric Wires to pass through (future step).**

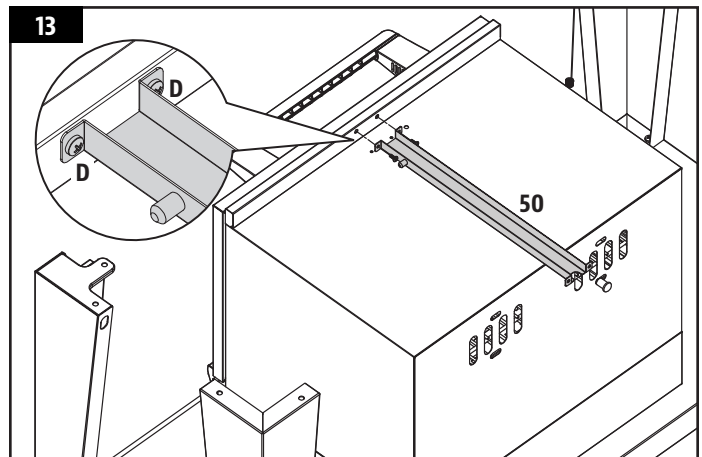

## 14. INSTALLING THE TRAY GUIDES

### Parts Required:

1 x Grill Chambers Assembly (#35)

4 x Tray Guides (#44)

8 x M6x15 mm Screw (#B)

### Installation :

- First, tilt the Grill Chambers Assembly onto its backside on the floor, as shown, to ease installation.
- Mount two Tray Guides to the bottom of the Gas Grill Chamber using two screws in each Tray Guide. Ensure the ledges face inward, as shown, so the Grease Tray can be held in place (future step).
- Repeat same installation of the next two Tray Guides to the bottom of the Charcoal Grill Chamber using two screws in each Tray Guide. Ensure the ledges face inward, as shown, so the Ash Cleanout Tray can be held in place (future step).

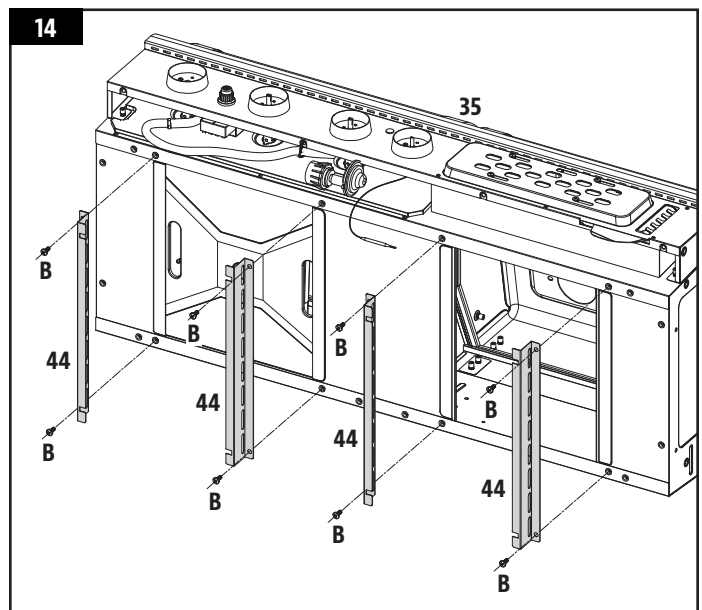



## 15. MOUNTING THE LOWER CONTROL PANEL

### Parts Required :

- 1 x Lower Control Panel (#29)
- 4 x M5x12 mm Screw (#C)

### Installation :

- First, remove the twist tie on the front of the Grill Chambers Assembly to lower the hose.
- Install four screws into the Upper Control Panel, leaving about 6mm / 1/4 inch of the screw out. Note illustration 15A.
- Next, hang the Lower Control Panel onto the four screws, slide the entire panel to the side to lock into position, then tighten the screws to secure. Note illustration 15B.

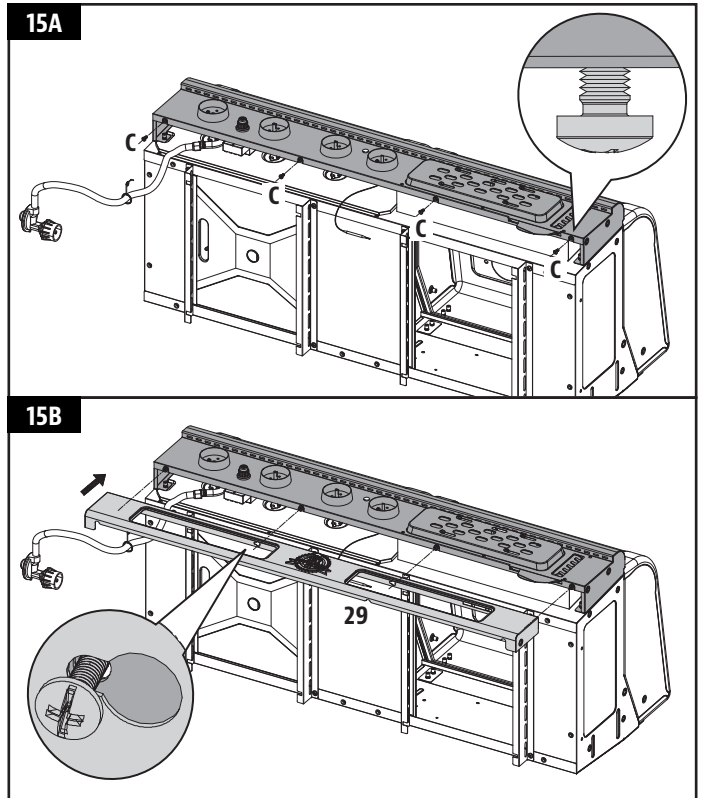

## 16. MOUNTING THE GRILL ONTO THE CART

### Parts Required :

- 8 x M6x15 mm Screws (#B)

### Installation :

- First, remove the twist tie on the back of the Upper Control panel. Pull out the Smoker Electric Wires and Smoker Temperature Sensor, taking extreme care of these two items.

**WARNING: Do not pinch the Smoker Electric Wires and Smoker Temperature Sensor during the assembly, as this will affect the operation of your Smoker Cabinet.**

- Prepare the Grill Chambers Assembly to be mounted to the Cart. Position the Cart next to the Grill Chambers Assembly, with both facing the same direction. Using a second person, prepare to lift the Grill Chambers Assembly onto the Cart. Carefully lift the Grill Chambers Assembly, and slowly lower onto the Cart. Insert the Smoker Temperature Sensor through the hole on the top of the Smoker Cabinet (see 16A). Place the Electric Wires in the Wires Lower Cover, allowing them to hang towards the back of the unit (see 16B). Next, secure each Support Leg to the Grill Chambers Assembly using two screws in each Support Leg (see 16C).

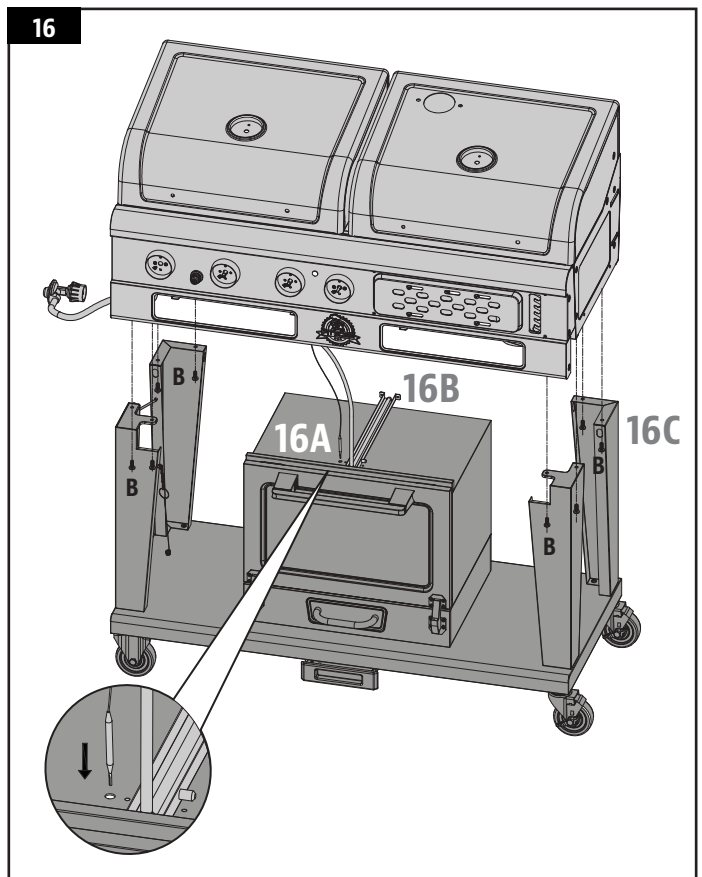

## 17. CONNECTING THE ELECTRICAL COMPONENTS FOR THE SMOKE CABINET

### Parts Required :

- 1 x Electric Wires Upper Cover (#51)

### Installation :

- First, secure the Smoker Temperature Sensor into the clip located inside the top of the Smoker Cabinet. Note illustration 17A.
- Next, from the back-underside of the Grill Chambers, mount the Electric Wires Upper Cover to the Electric Wires Lower Cover by aligning and locking the pin. Note steps in illustration 17B.
- Lastly, pull the rest of the Electric Wires along the back of the Smoker Cabinet, and insert the connector end into the connection port on the bottom Shelf of the Cart. This completes the circuit to give power to the Smoke Cabinet once connected to a power source. Note illustration 17C.

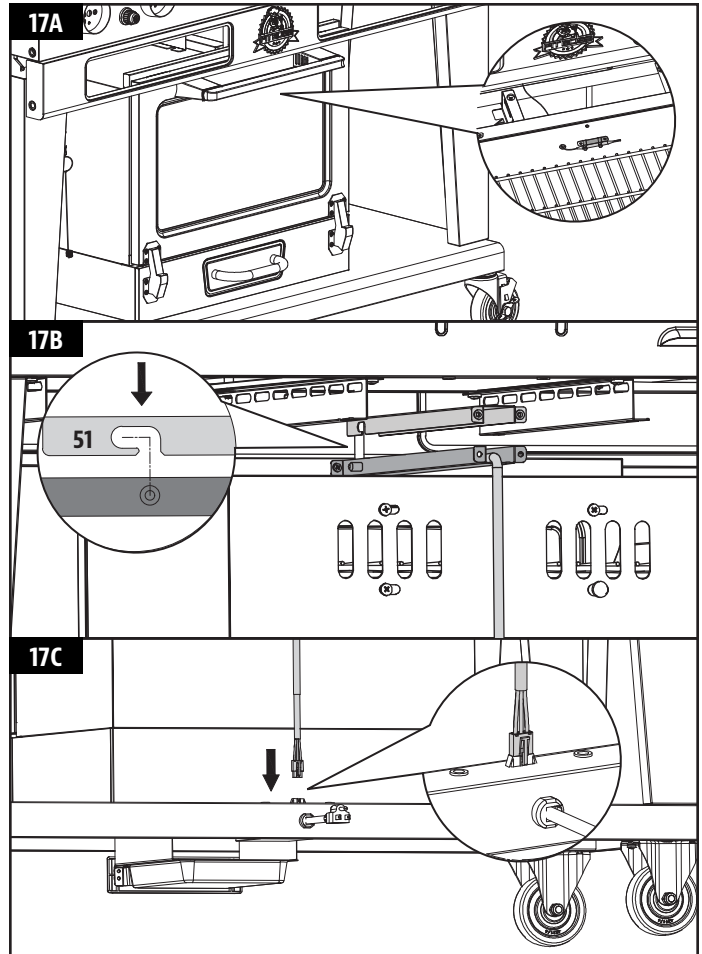

## 18. ATTACHING THE ELECTRICAL BACK COVER

### Parts Required :

- 1 x Electric Wires Back Cover (#47)
- 4 x M6x15 mm Screw (#B)
- 2 x M4x10 mm Screw (#D)

### Installation :

- Attach the Electric Wires Back Cover to the back of the Smoker Cabinet using four screws (#B).

**NOTE: It is recommended to assemble the screws on the top side first and then the bottom.**

- Complete the installation by using another two screws (#D) to secure the Electric Wires Back Cover to the Upper/Lower Wires Cover.

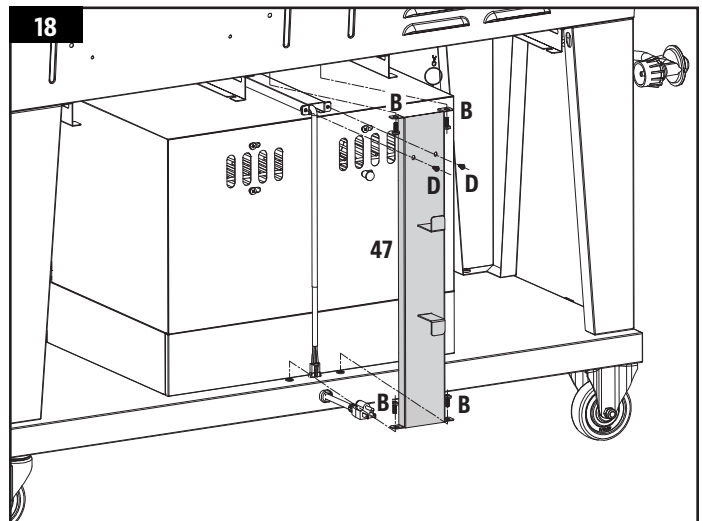

## 19. INSTALLING THE COOKING GRID SUPPORTS

### Parts Required :

- 2 x Cooking Grid Front Supports (#31)
- 2 x Cooking Grid Back Supports (#32)
- 16 x M4x10 mm Screws (#D)

### Installation :

- Install a Cooking Grid Back Support to the back panel of each Grill Chamber. Note illustration 19A.
- Install a Cooking Grid Front Support to the front panel of each Grill Chamber. Note illustration 19B.

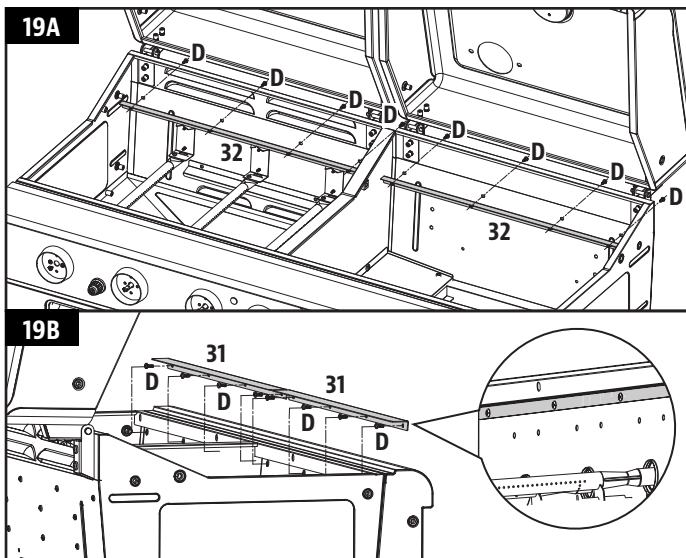

## 20. INSTALLING THE HEAT TENT SUPPORTS

### Parts Required :

- 3 x Heat Tent Supports (#7)
- 6 x M4x10 mm Screws (#D)

### Installation :

- Install each of the three Heat Tent Supports to the front side of Gas Main Chamber using two screws in each support.

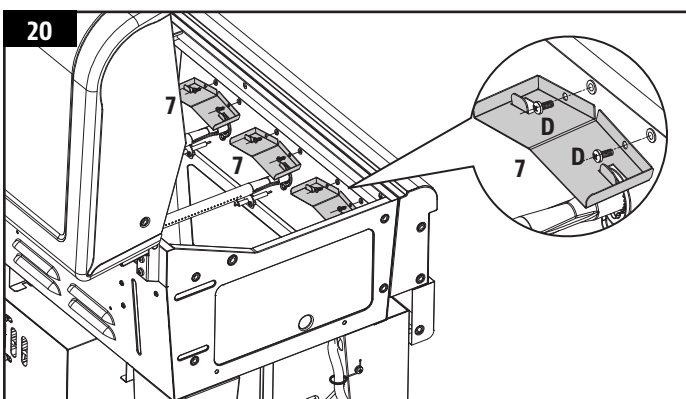

## 21. MOUNTING THE GREASE SHIELDS

### Parts Required :

- 2 x Grease Shield (#30)
- 1 x Back Grease Shield (#38)
- 2 x M6x15 mm Screw (#B)
- 2 x M4x10 mm Screw (#D)
- 2 x M6 Nut (#G)

### Installation :

- First, remove the two pre-installed screws on the center partition between the two Grill Chambers. Mount one Grease Shield to the left side of the Charcoal Grill Chamber using the same screws.
- Next, mount the second Grease Shield to the right side of the Charcoal Grill Chamber using two screws (#B) and securing with a nut. Note illustration 21A.
- Lastly, mount the Back Grease Shield to the back side of the Charcoal Grill Chamber using two screws (#D). Note illustration 21B.

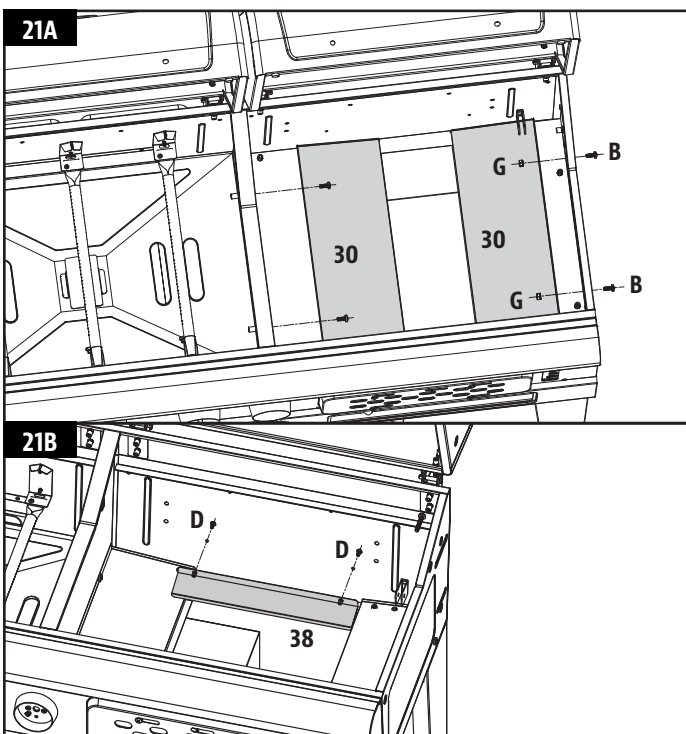

## 22. INSTALLING THE CHARCOAL TRAY LIFTING SYSTEM

### Parts Required :

- 1 x Charcoal Tray Lifting System (#37)
- 1 x Charcoal Tray Lift Handle (#42)
- 4 x M6x15 mm Screws (#B)
- 2 x Hinge Pin (#I)
- 2 x R Clips (#H)

### Installation :

- First, install the Charcoal Tray Lifting System to the Charcoal Grill Chamber. Mount from the outside of the Charcoal Grill Chamber. Note illustration 22A.
- Next, insert the Charcoal Tray Lift Handle through the adjusting slot on the front of the unit (see 22B.1). Continue to push the Handle rod through the narrow "U" shaped bracket (see 22B.2), then align the hole in the end of the wide "U" shaped bracket (see 22B.3) located at the back of the Charcoal Main Chamber. Join the Lift Handle and the "U" shaped Brackets by inserting a Hinge Pin and securing with an R-clip.
- Remove any twist ties located on the Charcoal Tray Lifting System once all is secured.

**TEST THE HANDLE:** To adjust the Charcoal Tray Lifting System to your desired height by moving the Lift Handle to the left and then raising or lowering it.

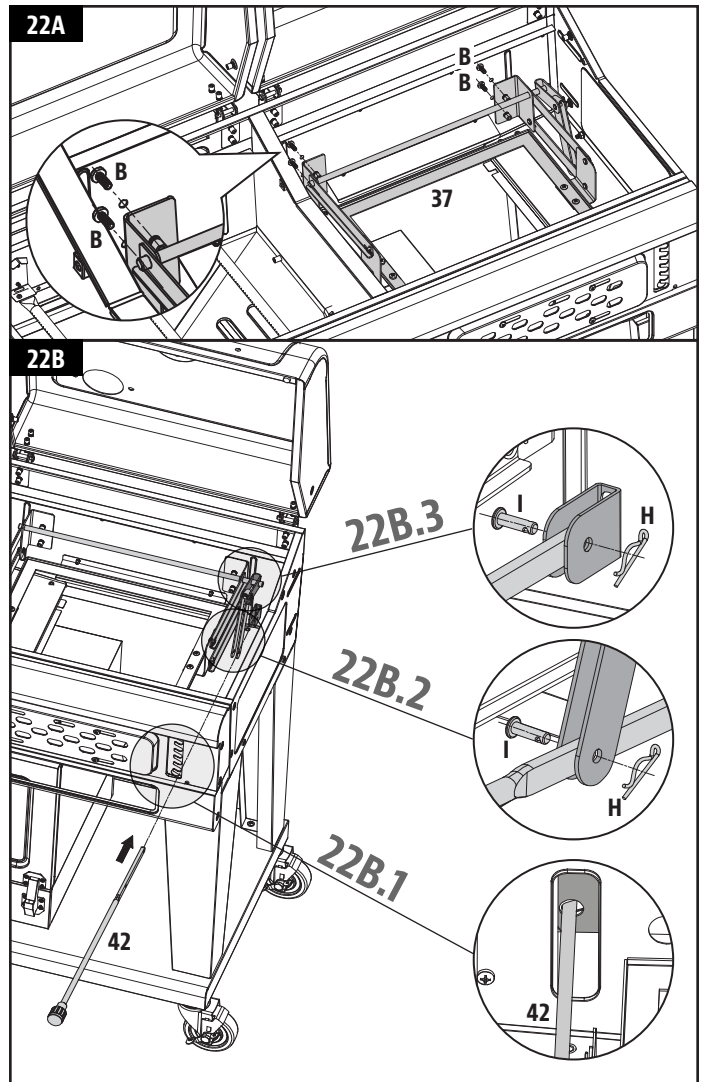

## 23. MOUNTING THE SMOKE STACK

### Parts Required :

- 1 x Smoke Stack Lid (#2)
- 1 x Smoke Stack (#3)
- 2 x M6x15 mm Screws (#B)
- 2 x M6 Nuts (#G)

### Installation :

- Remove the Smoke Stack Lid from the Smoke Stack. Insert the Smoke Stack through the Charcoal Grill Chamber Lid from the inside. Secure the Smoke Stack from the outside of the Lid, and fasten with a nut (from the inside). Screw the Smoke Stack Lid onto the Smoke Stack fasten.

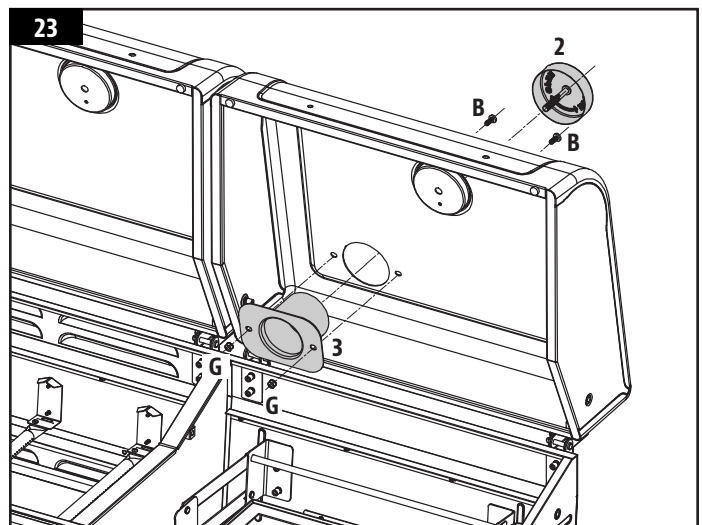



## 24. INSERTING THE THERMOMETERS

### Parts Required :

2 x Thermometers (#1)

### Installation :

- First, remove the fiber washer and wing nut from both Thermometers.
- Next, insert a Thermometer stem through the mounting hole on the top of a Grill Chamber Lid. From the inside, place the fiber washer and wing nut onto the mounting thread pole and tighten by hand. Do not over tighten. Repeat the same installation for the other Grill Chamber Lid.

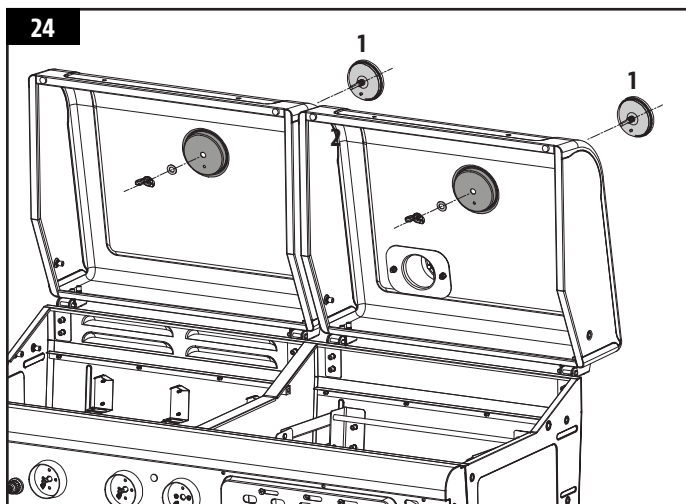

## 25. INSTALLING THE WARMING RACKS

### Parts Required :

2 x Warming Rack (#5)

4 x M6x35 mm Screw (#E)

### Installation :

- Protrude one screw through the Charcoal Grill Chamber Lid from the outside, position the Warming Rack, then insert the screw into the wire loop. Align the front legs of the Warming Rack into the anchor holes to secure. Repeat same installation for Warming Rack in the Gas Grill Chamber.

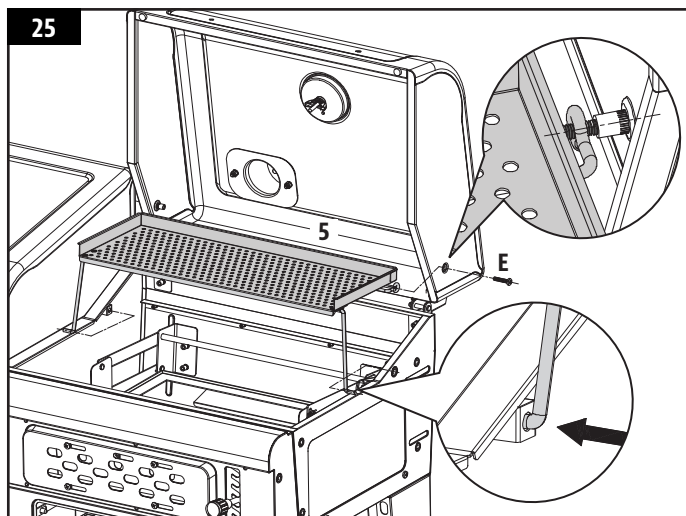

## 26. MOUNTING THE LID HANDLES

### Part Required :

2 x Lid Handles (#4)

### Installation :

- First, remove the screws and heat insulation spacer pre-installed on the Lid Handles.
- Mount the Lid Handle onto each of the Grill Chamber Lids, placing the heat insulation spacer between the Lid Handle and the Lid, as shown in illustration.

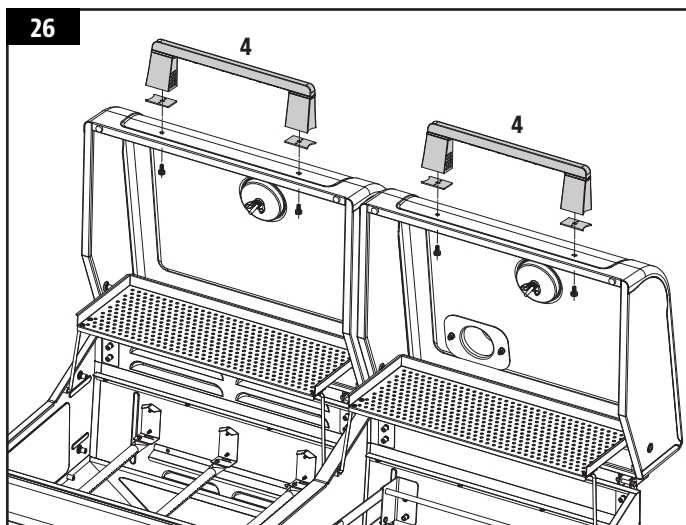

## 27. INSTALLING THE TOOL HOOKS

### Parts Required :

- 1 x Left Side Shelf Panel (#9)
- 1 x Right Side Shelf Panel (#33)
- 6 x Tool Hooks (#11)
- 6 x M5x12 mm Screw (#C)

### Installation :

- Install a Tool Hook into each hole on the Left Side Shelf Panel, securing with a screw. Repeat the same steps for the Right Side Shelf Panel. Note illustration.

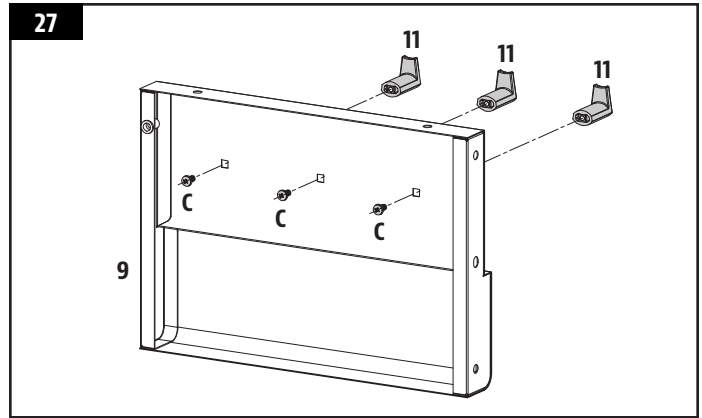

## 28. MOUNTING THE SIDE SHELVES

### Parts Required :

- 2 x Side Shelf Support (#8)
- 1 x Left Side Shelf (#10)
- 1 x Right Side Shelf (#34)
- 22 x M6x15 mm Screw (#B)

### Installation :

- First, assemble the Side Shelves for the Left Side and Right Side of the unit. Mount the Side Shelf to the Side Shelf Panel using two screws. Reinforce the Side Shelf by installing the Shelf Support using another two screws, as shown in illustration 28A.
- Start installation with the Right Side Shelf. Install two screws onto the right side of the unit, leaving about 6mm / 1/4 inch out. Hang the Right Side Shelf onto the screws, push down to lock into position, then tighten the screws to secure. Note illustration 28B.
- Complete the installation by securing another five screws, as shown in illustration 28C.
- Repeat the same assembly and installation steps on the left side of the unit with the Left Side Shelf.

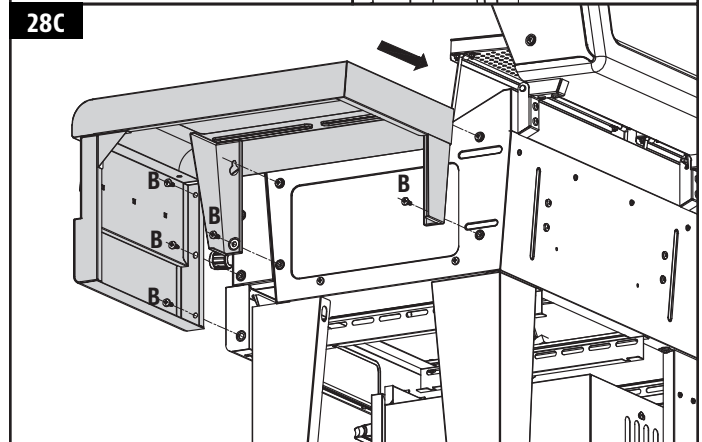
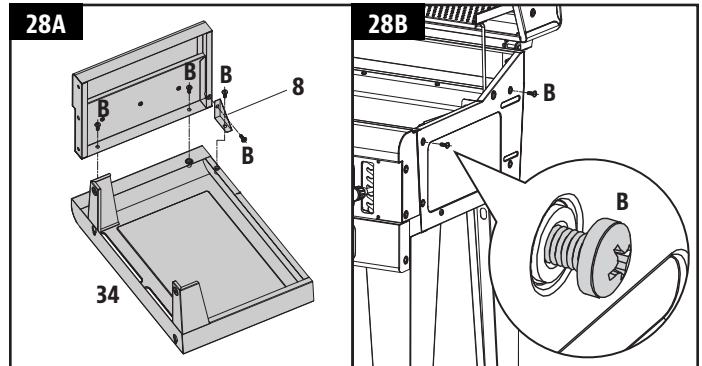

## 29. MOUNTING THE WIRE HOSE RETAINER

### Part Required :

- 1 x M6x15 mm Screw (#B)

### Installation :

- The Hose Wire Retainer is pre-assembled on the hose. Attach the Hose Wire Retainer to the front-left Support Leg, as shown, using one screw.

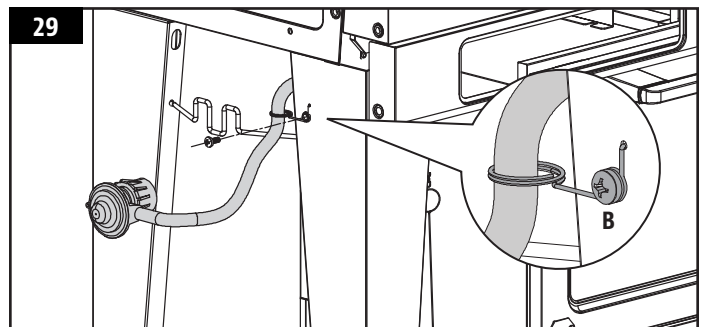

### 30. INSTALLING THE GREASE, ASH TRAYS

#### Parts Required :

- 2 x Tray Foil Liners (#43)
- 1 x Grease Tray (#45)
- 1 x Ash Cleanout Tray (#46)

#### Installation :

- Place a Tray Foil Liner into the Grease Tray, then slide the Grease Tray into the front opening below the Gas Grill Chamber.
- Place a Tray Foil Liner into the Ash Cleanout Tray, then slide the Ash Tray into the front opening below the Charcoal Grill Chamber.

**IMPORTANT: Ensure each tray is inserted completely towards the back so there is no mess. Trays must be installed during operation of the unit.**

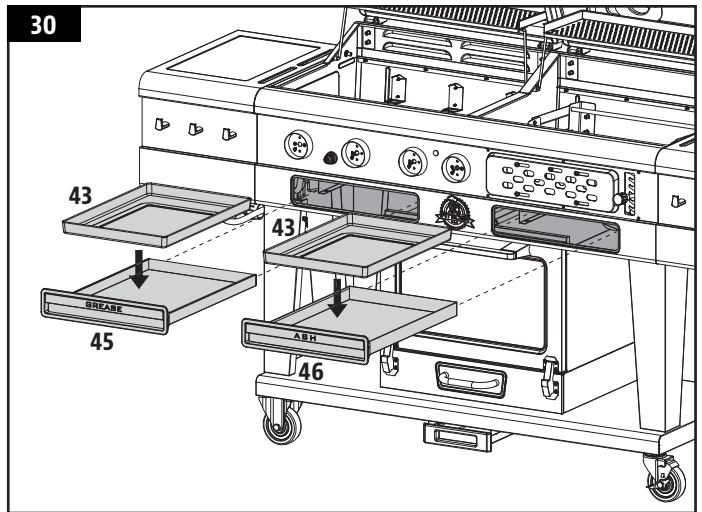

### 31. PLACING THE CONTROL KNOBS

#### Parts Required :

- 3 x Gas Control Knobs (#39)
- 1 x Smoker Control Knob (#40)

#### Installation :

- Place all four Control Knobs for onto each protruding valve stem, making certain to align the flat portion of the stem with the flat portion of the Control Knob. Push each Control Knob onto the stem until it is firmly seated.

**NOTE: The Control Knobs look the same, but their purpose and mounting holes are different.**

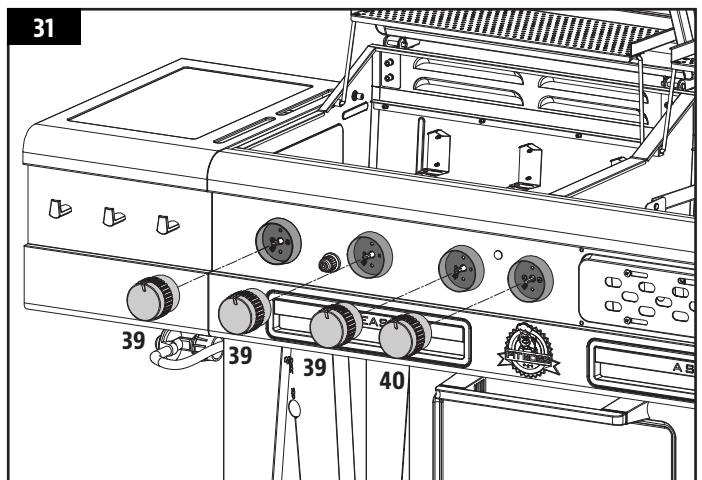

### 32. ATTACHING THE CHARCOAL TRAY AIR DAMPER HANDLE

#### Parts Required :

- 1 x Charcoal Tray Air Damper Handle (#41)

#### Installation :

- Install the Charcoal Tray Air Damper Handle Assembly onto the Charcoal Chamber Air Damper. Once installed, the handle should slide the Air Damper from left to right smoothly to control the airflow of the Charcoal Grill Chamber.

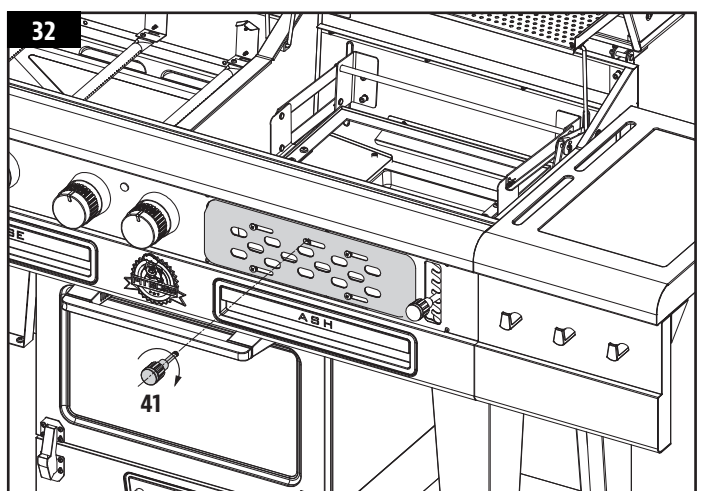

### 33. POSITIONING THE HEAT TENTS

#### Parts Required :

3 x Heat Tents (#6)

#### Installation :

- Place each Heat Tent onto a Heat Tent Supports in the Gas Grill Chamber.

**NOTE: The back end of the Heat Tents should be placed below the Cooking Grid Supports.**

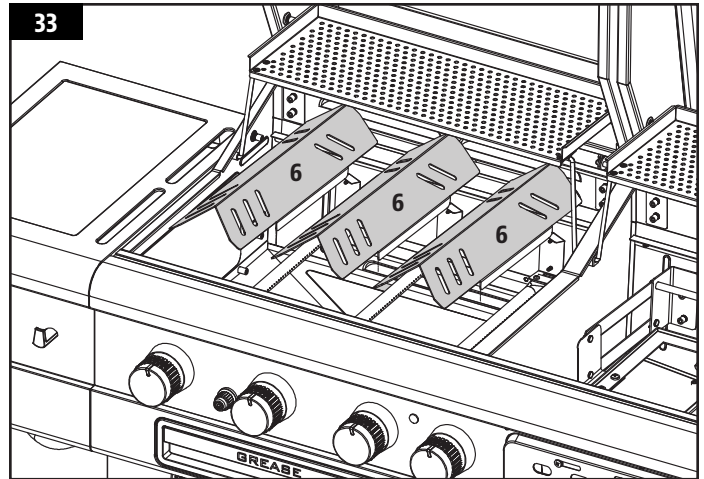

### 34. PLACING THE CHARCOAL TRAY

#### Parts Required :

1 x Charcoal Tray (#36)

#### Installation :

- Place the Charcoal Tray onto the frame of the Charcoal Tray Lifting System.

**NOTE: The handles of the Charcoal Tray should be in the front and back. This ensures the Charcoal Tray is positioned correctly in the frame.**

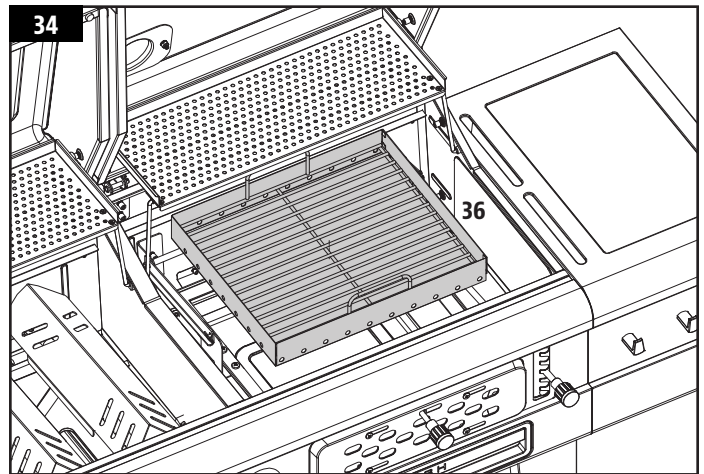

### 35. PLACING THE COOKING GRIDS

#### Part Required :

4 x Cooking Grids (#28)

#### Installation :

- Place the Cooking Grids onto the Cooking Grid Supports of each Grill Chamber: two in the Gas Grill Chamber, two in the Charcoal Grill Chamber.

**NOTE: Both Grill Chambers have the same size Cooking Grids.**

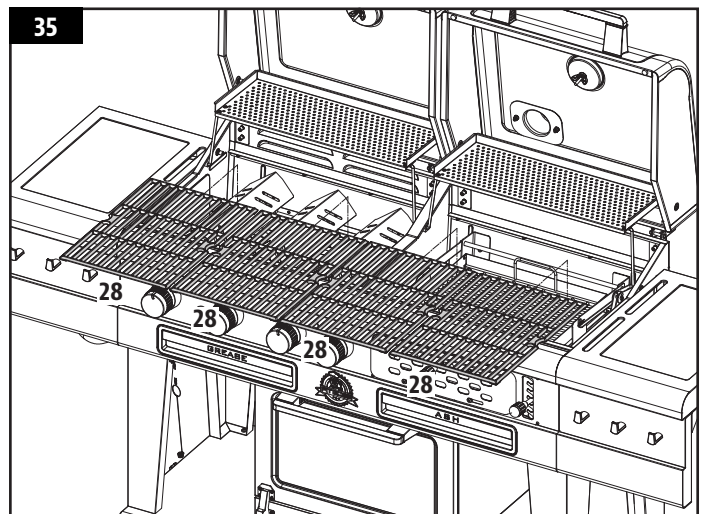



## 36. INSTALLING THE BATTERY

### Part Required :

1 x AA Battery (#J)

### Installation :

- Unscrew the igniter cap from the front control panel. Insert the Battery into the battery slot with the positive end (+) facing outward. Screw the cap back onto panel.
- The unit is now completely assembled.

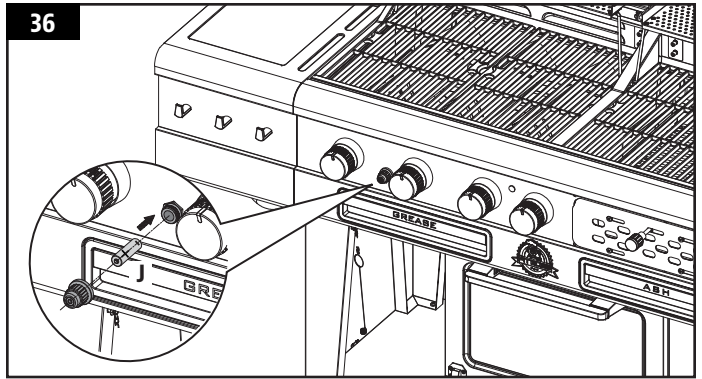

## FINAL NOTES

- It is highly recommended to wipe the exterior of your unit clean of debris, dirt, etc., using warm soapy water and a soft cloth.
- Remove all advertising and any glue residue.
- Use a vinegar and water solution to clean the glass on the Smoker Cabinet. Do not use a glass cleaner as this will leave a film on the glass, which could bake on.





## AVIS SUR LES DROITS D'AUTEUR

Droit d'auteur 2023. Tous droits réservés. Nulle partie de ce manuel ne peut être reproduite, transmises, transcrite ou stockée dans un système de recherche de quelque façon que ce soit sans l'autorisation préalable écrite de,

### Dansons

8877 North Gainey Center Drive, Scottsdale, AZ, USA 85258

### Service à la clientèle

États-Unis: (480) 923-9630

Canada (sans frais): 1-877-942-2246

[www.pitboss-grills.com](http://www.pitboss-grills.com)

## TABLE DES MATIÈRES

Pièces et spécifications .....	22
Préparation de l'assemblage .....	24
Instructions d'assemblage	
Montage des roues du chariot .....	24
Montage des supports de godet à graisse de fumoir .....	24
Montage des pieds de soutien avants .....	25
Montage des pieds de soutien arrière .....	25
Fixation de l'attache de la bouteille de gaz de pétrole liquide .....	25
Montage du bouton sur le volet d'air .....	26
Fixation du groupe armoire de fumoir .....	26
Insertion du bac à copeaux de bois, du godet à graisse de fumoir .....	26
Placer les composants de cuisson de l'armoire de fumoir .....	27
Montage de la poignée de porte de fumoir .....	27
Montage des charnières de porte de fumoir .....	27
Installation de la porte de fumoir .....	28
Montage du couvercle de fils inférieur .....	28
Installation des guides de bac .....	28
Montage du panneau de commande inférieur .....	29
Montage du barbecue sur le chariot .....	29
Connexion des composants électriques de l'armoire de fumoir .....	30
Fixation du couvercle électrique arrière .....	30
Installation des supports de grille de cuisson .....	31
Installation des supports d'écrans de chauffage .....	31
Montage des pare-graisse .....	31
Installation du système de levage du bac à charbon de bois .....	32
Montage de la cheminée .....	32
Insertion des thermomètres .....	33
Installation des grilles de réchauffage .....	33
Montage des poignées du couvercle .....	33
Installation des crochets d'outils .....	34
Montage des tablettes latérales .....	34
Montage de l'attache du tuyau .....	34
Installation des bacs à graisse, des bacs à cendres .....	35
Placer les boutons de commande .....	35
Fixation de la poignée du volet d'air du bac à charbon de bois .....	35
Positionnement des écrans de chauffage .....	36
Placer le bac à charbon de bois .....	36
Placer les grilles de cuisson .....	36
Installation de la batterie .....	37

# PIÈCES ET SPÉCIFICATIONS

Pièce	Description	Qté
1	Thermomètre	2
2	Couvercle de la sortie de fumée	1
3	Sortie de fumée	1
4	Poignée pour couvercle	2
5	Grille de réchauffage	2
6	Tentes à chaleur	3
7	Supports de tentes à chaleur	3
8	Supports pour étagères latérales	2
9	Panneau pour étagère latéral gauche	1
10	Étagère latéral gauche	1
11	Crochets à ustensiles	6
12	Pied de soutien arrière gauche	1
13	Pied de soutien avant gauche	1
14	Dispositif de retenue de câble pour bouteille à gaz de pétrole liquéfié	1
15	Ensemble d'armoire inférieure	1
16	Roulettes pivotantes	2
17	Supports de godet à graisse de fumoir	2
18	Godet à graisse de fumoir	1
19	Ensemble de bac à copeaux de bois	1
20	Roulettes pivotantes à frein	2
21	Armoire du fumoir	1
22	Grille de cuisson du fumoir (A)	2
23	Grille de cuisson du fumoir (B)	1
24	Réservoir eau	1
25	Charnières de porte du fumoir	2
26	Porte du fumoir	1
27	Poignée de porte du fumoir	1
28	Grilles de cuisson	4
29	Panneau de commande inférieur	1
30	Protège-graisse	2
31	Supports avant de la grille de cuisson	2
32	Supports arrière de la grille de cuisson	2

Pièce	Description	Qté
33	Panneau pour étagère latéral droite	1
34	Étagère latéral droite	1
35	Ensemble de chambres de barbecue	1
36	Plateau à cendres de charbon de bois	1
37	Système de levage du plateau à charbon de bois	1
38	Pare-graisse arrière	1
39	Boutons de commande de gaz	3
40	Bouton de commande du fumoir	1
41	Poignée de clapet d'air du plateau à charbon de bois	1
42	Poignée de levage du plateau à charbon de bois	1
43	Doublure de feuille de bac	2
44	Guide de bac	4
45	Plateau à graisse	1
46	Bac d'élimination des cendres	1
47	Couvercle de fils électriques arrière	1
48	Pied de soutien arrière droit	1
49	Pied de soutien avant droit	1
50	Couvercle inférieur des fils électriques	1
51	Couvercle supérieur des fils électriques	1
52	Bouton d'armoire de fumoir	1
A	Vis combiné M6x15 mm	16
B	Vis M6x15 mm	57
C	Vis M5x12 mm	11
D	Vis M4x10 mm	28
E	Vis M6x35 mm	8
F	Vis M4x8 mm	16
G	Écrous M6	4
H	Attaches R	3
I	Axes de charnières	2
J	Batterie AA	1
-	Clé à roue	1

REMARQUE : En raison du développement continu du produit, les pièces peuvent être modifiées sans préavis. Contactez le service clientèle si des pièces manquent lors de l'assemblage de l'appareil.

**PB – EXIGENCES ÉLECTRIQUES**  
**110-120 V, 60 Hz, 1650 W\*, FICHE À 3 BROCHES MISE À LA TERRE**

\*Les unités au Canada ont 1500 W.

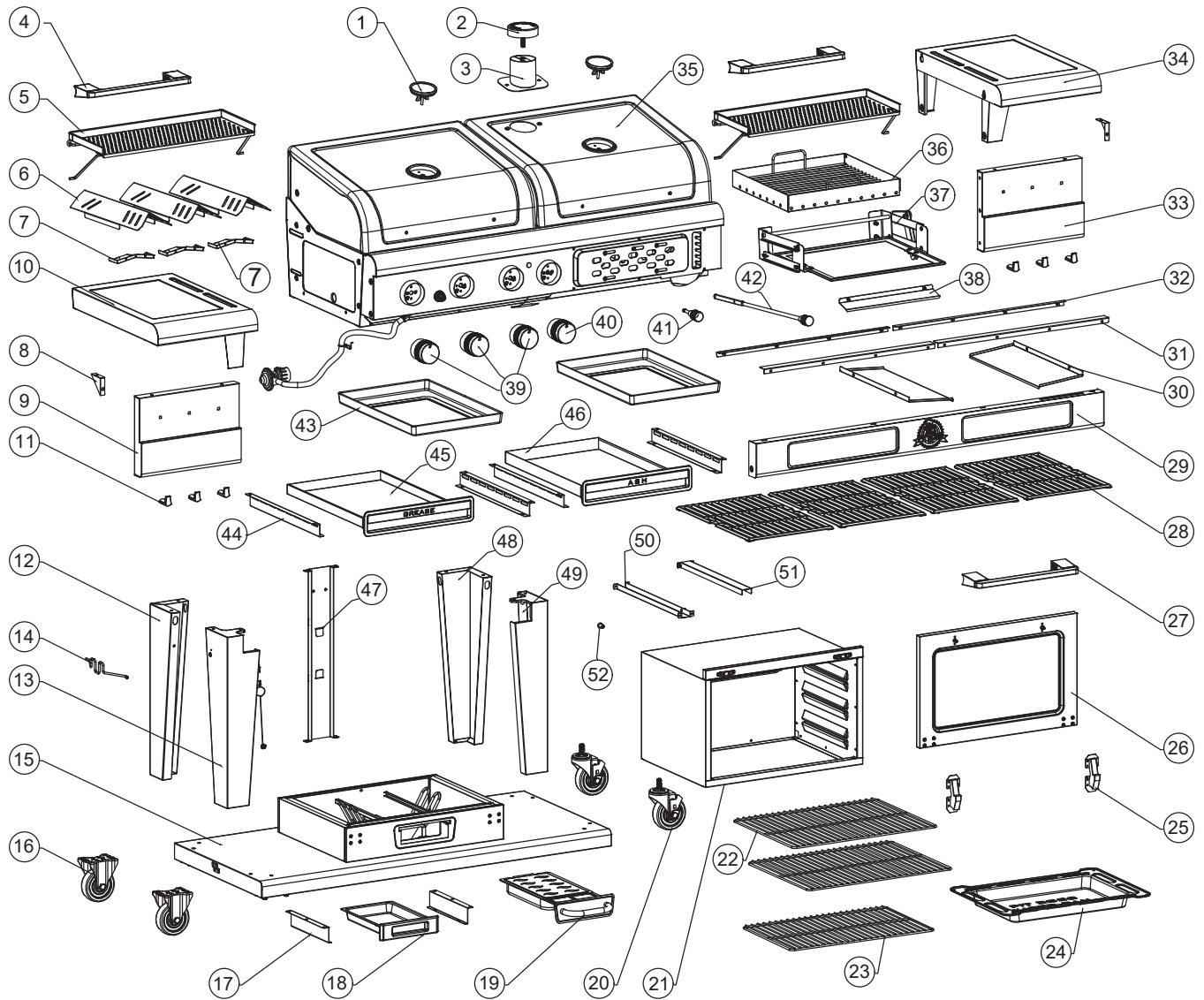

FRANÇAIS

MODÈLE	ASSEMBLÉE (L x P x H)	POIDS	BTU
PB PBMEMU2	1 880 X 635 X 1 230 MM / 74,0 X 25,0 X 48,4 PO.	100,0 KG / 220,4 LB	30 000

SURFACE DE CUISSON		
<b>BARBECUE AU GAZ</b>	<b>BARBECUE AU CHARBON</b>	<b>FUMOIR ÉLECTRIQUE</b>
SUPÉRIEURE - 1 027 CM <sup>2</sup> / 159,2 PO <sup>2</sup> PRINCIPALE - 2 620 CM <sup>2</sup> / 406,2 PO <sup>2</sup> TOTAL - 3 647 CM <sup>2</sup> / 565,4 PO <sup>2</sup>	SUPÉRIEURE - 1 027 CM <sup>2</sup> / 159,2 PO <sup>2</sup> PRINCIPALE - 2 620 CM <sup>2</sup> / 406,2 PO <sup>2</sup> TOTAL - 3 647 CM <sup>2</sup> / 565,4 PO <sup>2</sup>	SUPÉRIEURE - 1 849,7 CM <sup>2</sup> / 286,7 PO <sup>2</sup> MILIEU - 1 849,7 CM <sup>2</sup> / 286,7 PO <sup>2</sup> PRINCIPALE - 1 508,4 CM <sup>2</sup> / 233,8 PO <sup>2</sup> TOTAL - 5 207,8 CM <sup>2</sup> / 807,2 PO <sup>2</sup>
TOTAL DU GRIL - 12 503,2 CM <sup>2</sup> / 1 938 PO <sup>2</sup>		

# PRÉPARATION DE L'ASSEMBLAGE

Les pièces sont situées dans tout le carton d'expédition, y compris sous le gril. Inspectez la grille, les pièces et l'emballage de matériel après avoir retiré de l'emballage de protection en carton. Jetez tous les matériaux d'emballage de l'intérieur et de l'extérieur du gril avant l'assemblage, puis examinez et inspectez toutes les pièces en vous référant à la liste des pièces. En cas de pièce manquante ou endommagée, ne tentez pas d'assembler. Les dommages lors de l'expédition ne sont pas couverts par la garantie. Contactez votre revendeur ou le service à la clientèle de Pit Boss® pour les pièces.

États-Unis : (480) 923-9630 | Canada (sans frais) : 1-877-942-2246  
www.pitboss-grills.com

**IMPORTANT : Pour faciliter l'installation et éviter toute blessure, faites appel à deux personnes pour monter ce produit.**

Outils nécessaires pour l'assemblage : tournevis et clé. Une clé pour les roues est incluse.

## INSTRUCTIONS D'ASSEMBLAGE

**IMPORTANT : Il est conseillé de lire chaque étape entièrement avant de commencer montage selon les instructions. Ne serrez pas les vis complètement tant que toutes les vis de cette étape n'ont pas été installées.**

### 1. MONTAGE DES ROUES DU CHARIOT

Pièces nécessaires :

- 1 x Ensemble d'armoire inférieure (#15)
- 2 x Roulettes pivotantes (#16)
- 2 x Roulettes pivotantes à frein (#20)
- 8 x Vis combiné M6x15 mm (#A)

Installation :

- Placez un morceau de carton sur le sol pour éviter de rayer l'appareil. Tournez le groupe armoire inférieure à l'envers. Montez les deux roulettes sur le groupe armoire inférieure à l'aide de huit vis, comme illustré.
- Ensuite, montez les roulettes verrouillables dans le groupe armoire inférieure. Serrez les roulettes verrouillables en place à l'aide de la clé à roues (incluse).

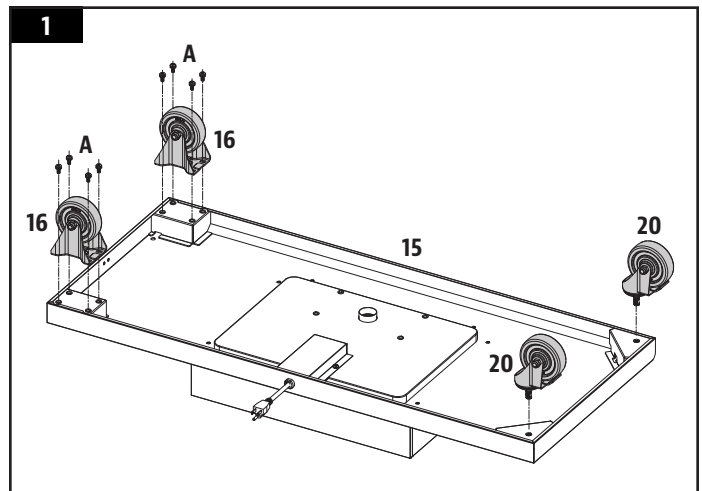

### 2. MONTAGE DES SUPPORTS DE GODET À GRAISSE DE FUMOIR

Pièces nécessaires :

- 2 x Supports de godet à graisse de fumoir (#17)
- 4 x Vis M6x15 mm (#B)

Installation :

- Montez les supports de godet à graisse de fumoir au centre du groupe armoire inférieure. Assurez-vous que les rebords sont vers l'intérieur, comme illustré, afin que le godet à graisse de fumoir puisse être maintenu en place (étape future).

**REMARQUE : Seulement deux des trois trous seront utilisés une fois monté. C'est exact.**

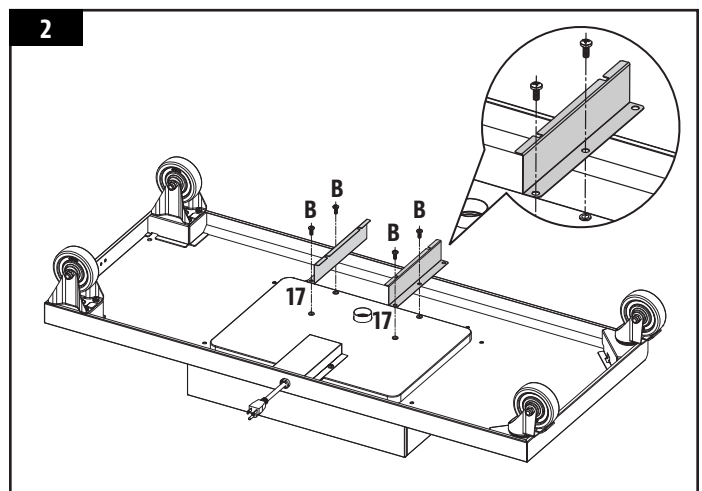

### 3. MONTAGE DES PIEDS DE SOUTIEN AVANTS

#### Pièces nécessaires :

- 1 x Pied de soutien avant gauche (#13)
- 1 x Pied de soutien avant droit (#49)
- 4 x Vis combiné M6x15 mm (#A)

#### Installation :

- Tournez d'abord avec précaution le chariot en position verticale avec les roues en bas.
- Montez chacun des pieds de soutien avant aux coins du groupe armoire inférieure à l'aide de deux vis combinées dans chaque pied de soutien.

**IMPORTANT : Les vis combinées sont un ensemble prémonté comportant une vis, une rondelle de blocage et une rondelle. Gardez l'ensemble ensemble lors du montage.**

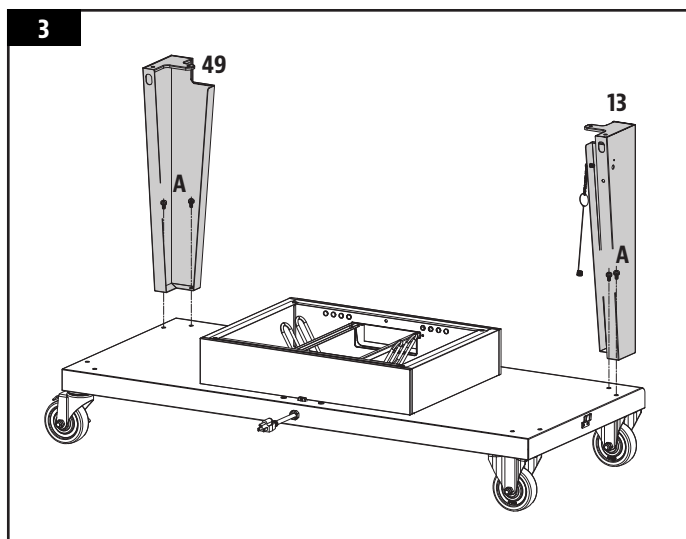

### 4. MONTAGE DES PIEDS DE SOUTIEN ARRIÈRE

#### Pièces nécessaires :

- 1 x Pied de soutien arrière gauche (#12)
- 1 x Pied de soutien arrière droit (#48)
- 4 x Vis combiné M6x15 mm (#A)

#### Installation :

- Montez chacun des pieds de soutien arrière aux coins du groupe armoire inférieure à l'aide de deux vis combinées dans chaque pied de soutien.

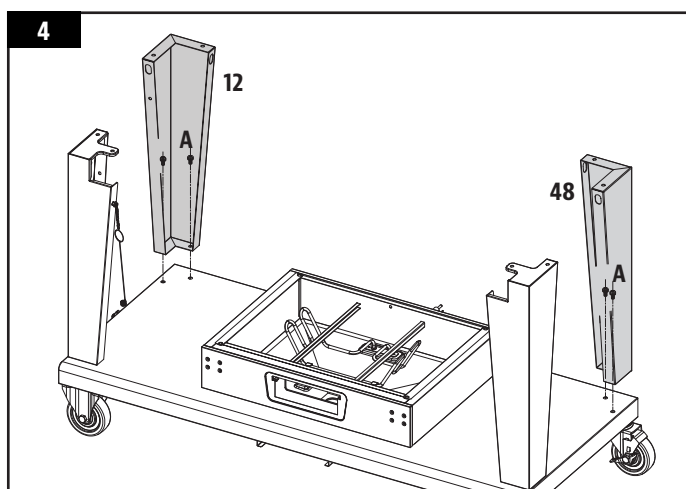

### 5. FIXATION DE L'ATTACHE DE LA BOUTEILLE DE GAZ DE PÉTROLE LIQUIDE

#### Pièces nécessaires :

- 1 x Dispositif de retenue de câble pour bouteille à gaz de pétrole liquéfié (#14)
- 1 x Attaches R (#H)

#### Installation :

- Insérez l'attache de la bouteille de gaz de pétrole liquide entre les pieds de soutien sur le côté gauche de l'appareil. Insérez d'abord l'extrémité à crochet, puis fixez l'autre extrémité à l'aide de la goupille bêta. Consultez l'illustration.

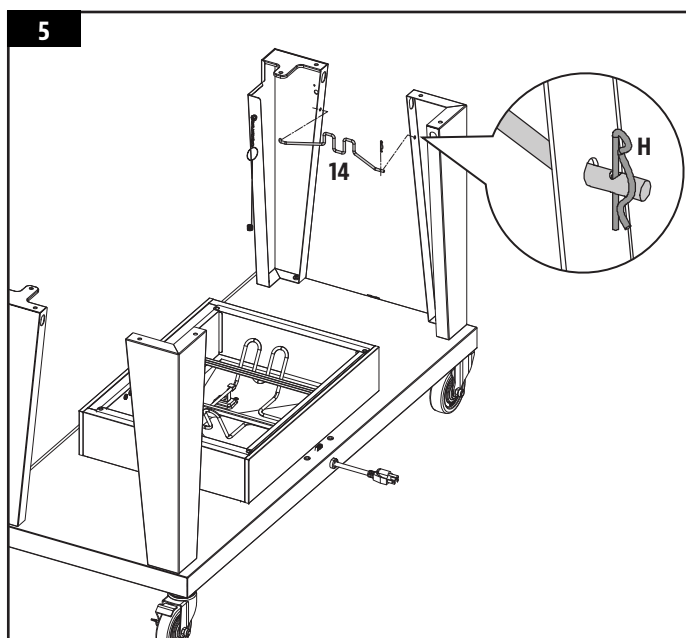

## 6. MONTAGE DU BOUTON SUR LE VOILET D'AIR

### Pièces nécessaires :

- 1 x Armoire du fumoir (#21)
- 1 x Bouton d'armoire de fumoir (#52)
- 1 x Vis M5x12 mm (#C)

### Installation :

- Montez le bouton sur le volet d'air à l'arrière de l'armoire de fumoir. Fixez-le de l'intérieur avec une vis.

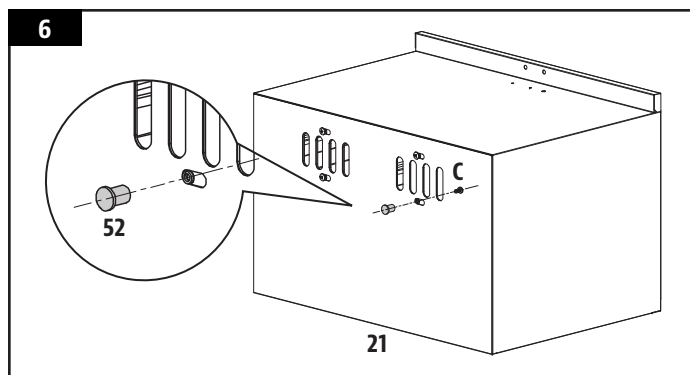

## 7. FIXATION DU GROUPE ARMOIRE DE FUMOIR

### Pièces nécessaires :

- 2 x Vis M6x15 mm (#B)
- 2 x Vis M6x35 mm (#E)

### Installation :

- Fixez le groupe armoire de fumoir au groupe armoire inférieure. Consultez l'illustration pour voir le bon emplacement des différentes vis.

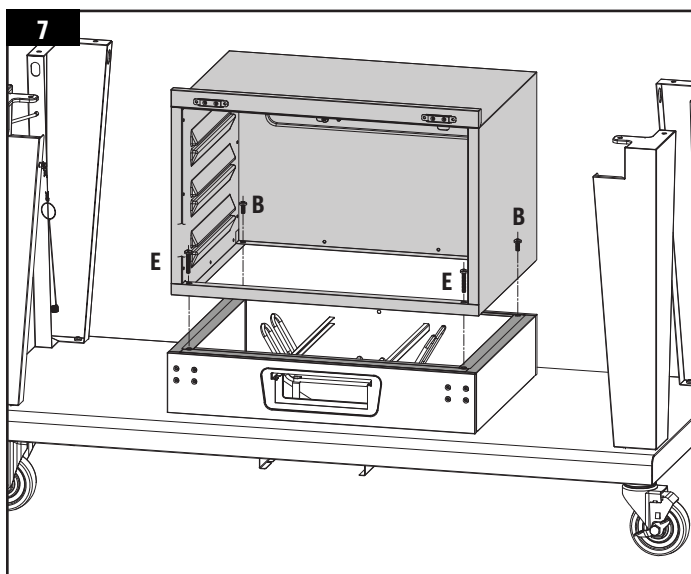

## 8. INSERTION DU BAC À COPEAUX DE BOIS, DU GODET À GRAISSE DE FUMOIR

### Pièces nécessaires :

- 1 x Godet à graisse de fumoir (#18)
- 1 x Ensemble de bac à copeaux de bois (#19)

### Installation :

- Faites glisser le groupe bac à copeaux de bois sur les rails de support de bac à copeaux de bois du groupe armoire inférieure.

**REMARQUE :** Lorsque vous retirez le bac à copeaux de bois du fumoir, soulevez la poignée, puis retirez le bac à copeaux de bois.

- Faites glisser le godet à graisse de fumoir dans les rails de support de godet à graisse de fumoir du groupe armoire inférieure.

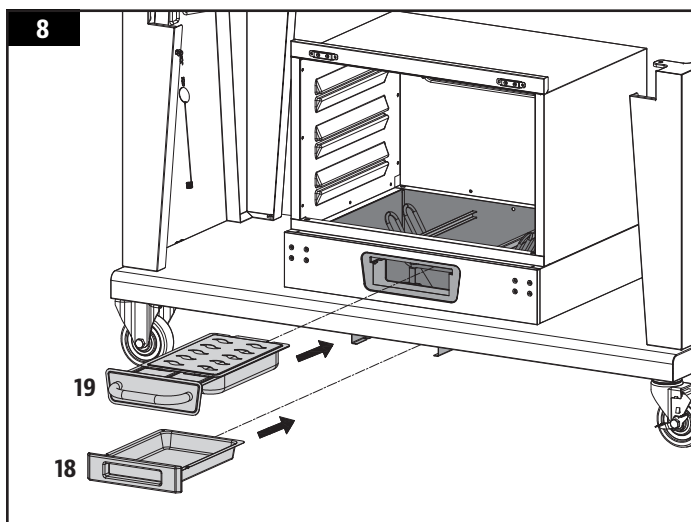



## 9. PLACER LES COMPOSANTS DE CUISSON DE L'ARMOIRE DE FUMOIR

### Pièces nécessaires :

- 2 x Grille de cuisson du fumoir (A) (#22)
- 1 x Grille de cuisson du fumoir (B) (#23)
- 1 x Réservoir eau (#24)

### Installation :

- Déposez d'abord la grille de cuisson de fumoir B au-dessus du bac à eau, puis faites glisser le bac à eau dans la position de rail la plus basse dans l'armoire de fumoir.
- Faites glisser les grilles de cuisson de fumoir A dans les autres rails de l'armoire de fumoir. Consultez l'illustration pour voir une disposition appropriée.

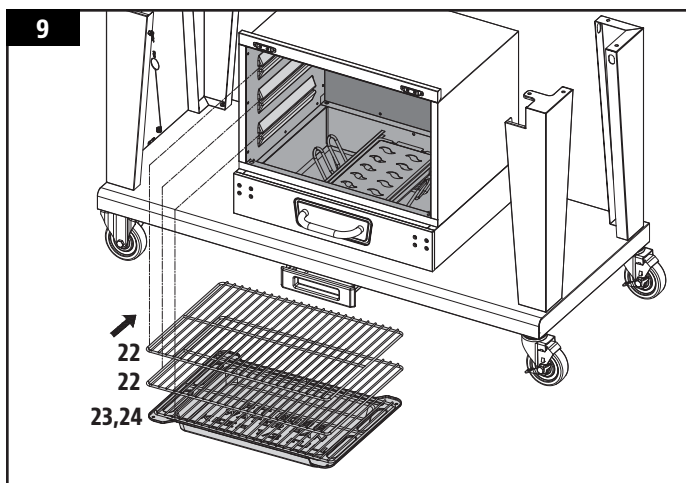

## 10. MONTAGE DE LA POIGNÉE DE PORTE DE FUMOIR

### Pièces nécessaires :

- 1 x Porte du fumoir (#26)
- 1 x Poignée de porte du fumoir (#27)
- 2 x Vis M6x35 mm (#E)

### Installation :

- Montez la poignée de la porte de fumoir sur la porte de fumoir à l'aide de deux vis.

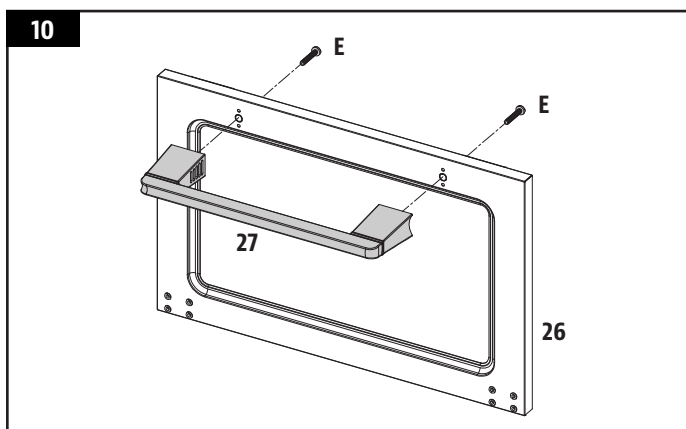

## 11. MONTAGE DES CHARNIÈRES DE PORTE DE FUMOIR

### Pièces nécessaires :

- 2 x Charnières de porte du fumoir (#25)
- 8 x Vis M4x8 mm (#F)

### Installation :

- Montez les deux charnières de porte de fumoir sur la porte de fumoir à l'aide de quatre vis dans chaque charnière.

**IMPORTANT : Prenez note de l'orientation appropriée de la charnière de porte de fumoir lors de l'installation.**

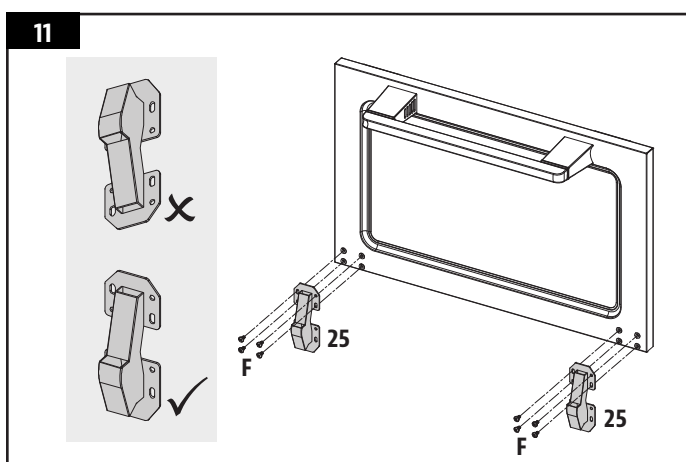

## 12. INSTALLATION DE LA PORTE DE FUMOIR

### Pièces nécessaires :

8 x Vis M4x8 mm (#F)

### Installation :

- Montez la porte de fumoir au groupe armoire inférieure comme le montre l'illustration. Une fois installée, la porte de fumoir devrait pouvoir s'ouvrir et se fermer facilement.

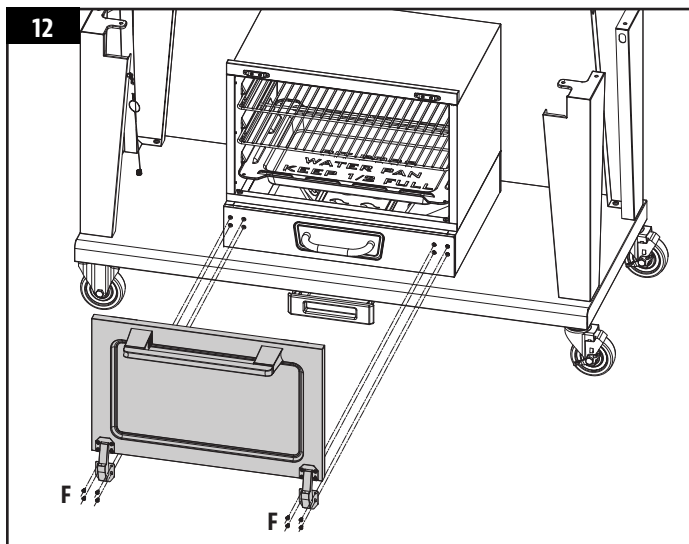

## 13. MONTAGE DU COUVERCLE DE FILS INFÉRIEUR

### Pièces nécessaires :

1 x Couvercle inférieur des fils électriques (#50)

2 x Vis M4x10 mm (#D)

### Installation :

- Montez le couvercle de fils électriques inférieur sur le dessus de l'armoire de fumoir à l'aide de deux vis, comme illustré.

**REMARQUE :** Ce couvercle inférieur est un canal que les fils électriques peuvent traverser (étape future).

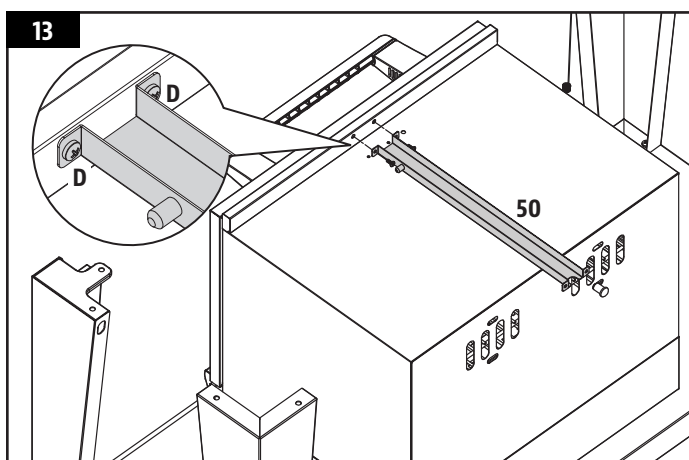

## 14. INSTALLATION DES GUIDES DE BAC

### Pièces nécessaires :

1 x Ensemble de chambres de barbecue (#35)

4 x Guide de bac (#44)

8 x Vis M6x15 mm (#B)

### Installation :

- Inclinez d'abord le groupe chambres de barbecue sur sa face arrière sur le sol, comme illustré, pour faciliter l'installation.
- Montez deux guides de bac au fond de la chambre de barbecue à gaz à l'aide de deux vis dans chaque guide de bac. Assurez-vous que les rebords sont vers l'intérieur, comme illustré, afin que le bac à graisse puisse être maintenu en place (étape future).
- Répétez la même installation des deux guides de bac suivants au fond de la chambre de barbecue de charbon de bois à l'aide de deux vis dans chaque guide de bac. Assurez-vous que les rebords sont face vers l'intérieur, comme illustré, afin que le bac d'élimination des cendres puisse être maintenu en place (étape future).

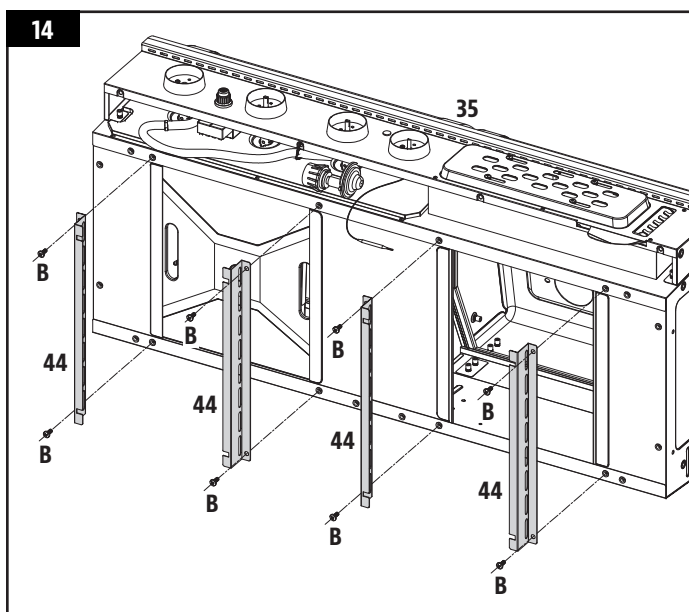

## 15. MONTAGE DU PANNEAU DE COMMANDE INFÉRIEUR

### Pièces nécessaires :

- 1 x Panneau de commande inférieur (#29)
- 4 x Vis M5x12 mm (#C)

### Installation :

- Retirez d'abord l'attache torsadée à l'avant du groupe chambres de barbecue pour baisser le tuyau.
- Installez quatre vis dans le panneau de commande supérieur, laissant environ 6 mm / 1/4 de pouce de la vis sortir. Consultez l'illustration 15A.
- Ensuite, accrochez le panneau de commande inférieur sur les quatre vis, faites glisser le panneau entier sur le côté pour le verrouiller en position, puis serrez les vis pour le fixer. Consultez l'illustration 15B.

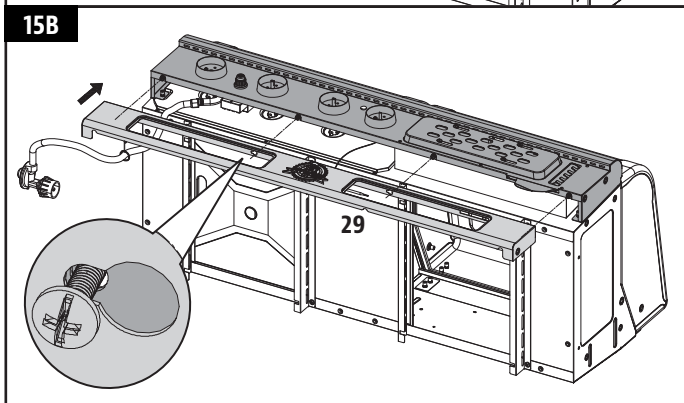
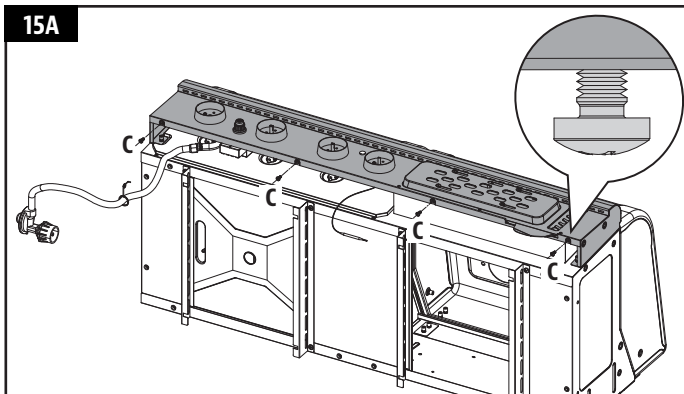

## 16. MONTAGE DU BARBECUE SUR LE CHARIOT

### Pièces nécessaires :

- 8 x Vis M6x15 mm (#B)

### Installation :

- Retirez d'abord l'attache torsadée à l'arrière du panneau de commande supérieur. Retirez les fils électriques et le capteur de température de fumoir, en prenant un soin extrême de ces deux éléments.

**AVERTISSEMENT : Ne pincez pas les fils électriques et le capteur de température de fumoir pendant le montage, car cela affectera le fonctionnement de votre armoire de fumoir.**

- Préparez le groupe chambres de barbecue pour qu'il soit monté sur le chariot. Placez le chariot à côté du groupe chambres de barbecue, les deux faisant face à la même direction. Avec l'aide d'une deuxième personne, préparez-vous à soulever le groupe chambres de barbecue sur le chariot. Soulevez avec précaution le groupe chambres de barbecue et abaissez-le lentement sur le chariot. Insérez le capteur de température de fumoir à travers le trou sur le dessus de l'armoire de fumoir (consultez 16A). Placez les fils électriques dans le couvercle de fils inférieur, en leur permettant de pendre vers l'arrière de l'appareil (consultez 16B). Ensuite, fixez chaque pied de soutien au groupe chambres de barbecue à l'aide de deux vis dans chaque pied de soutien (consultez 16C).

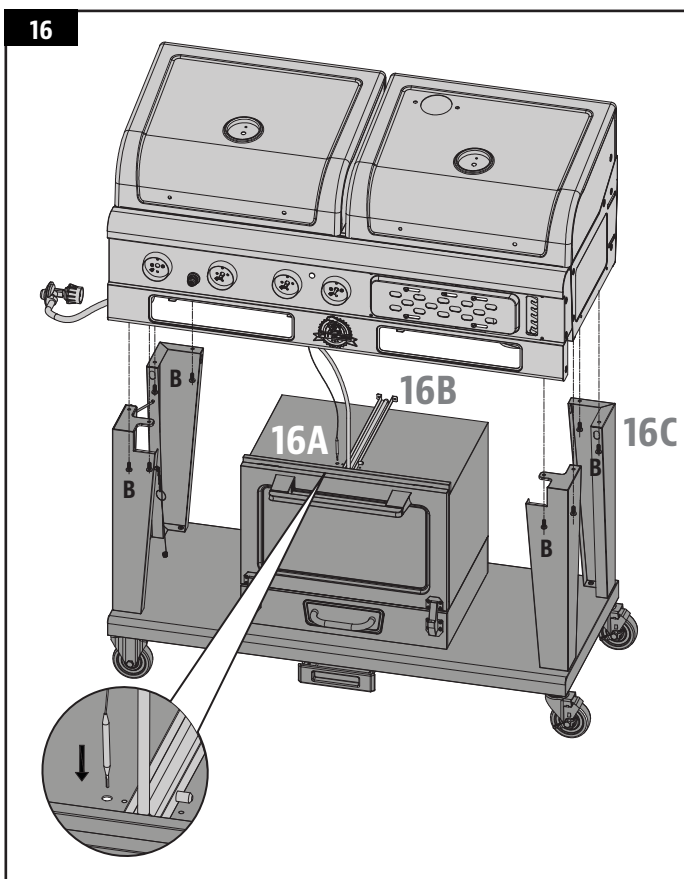

## 17. CONNEXION DES COMPOSANTS ÉLECTRIQUES DE L'ARMOIRE DE FUMOIR

### Pièces nécessaires :

- 1 x Couvercle supérieur des fils électriques (#51)

### Installation :

- Fixez d'abord le capteur de température de fumoir dans l'agrafe située à l'intérieur du haut de l'armoire de fumoir. Consultez l'illustration 17A.
- Ensuite, à partir de l'arrière-dessous des chambres de barbecue, montez le couvercle de fils électriques supérieur sur le couvercle de fils électriques inférieur en alignant et en verrouillant la goupille. Consultez les étapes de l'illustration 17B.
- Enfin, tirez le reste des fils électriques le long de l'arrière de l'armoire de fumoir et insérez l'extrémité du connecteur dans le port de connexion sur la tablette inférieure du chariot. Ceci complète le circuit pour alimenter l'armoire de fumoir une fois connecté à une source d'alimentation. Consultez l'illustration 17C.

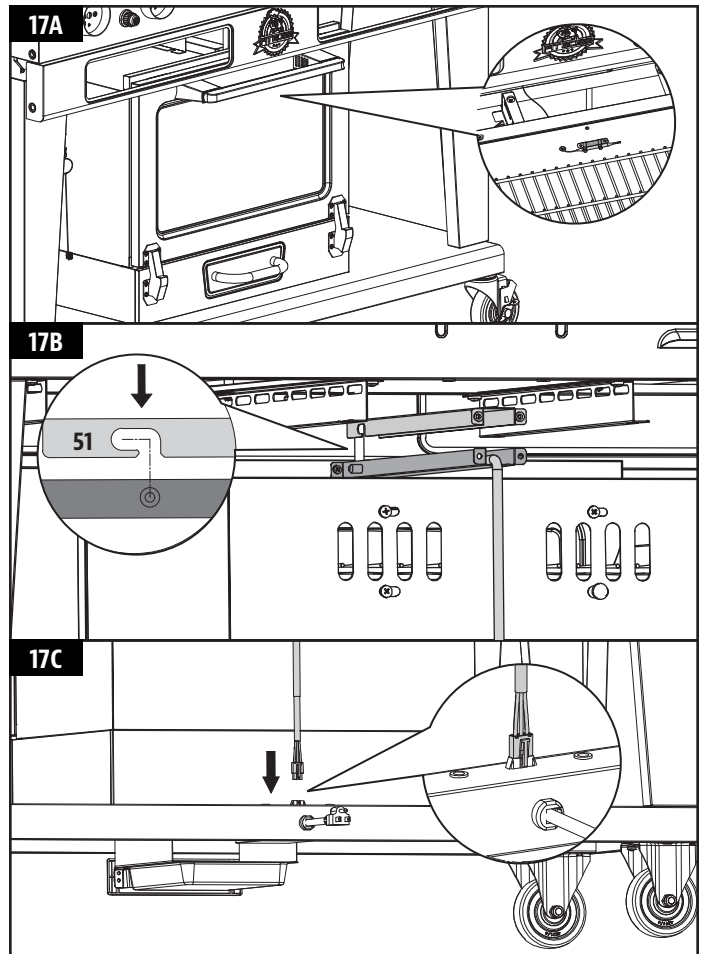

## 18. FIXATION DU COUVERCLE ÉLECTRIQUE ARRIÈRE

### Pièces nécessaires :

- 1 x Couvercle de fils électriques arrière (#47)
- 4 x Vis M6x15 mm (#B)
- 2 x Vis M4x10 mm (#D)

### Installation :

- Fixez le couvercle de fils électriques arrière à l'arrière de l'armoire de fumoir à l'aide de quatre vis (B).

**REMARQUE : Il est recommandé de monter d'abord avec les vis sur le côté supérieur, puis sur le côté inférieur.**

- Terminez l'installation en utilisant deux autres vis (D) pour fixer le couvercle de fils électriques arrière au couvercle de fils supérieur/inférieur.

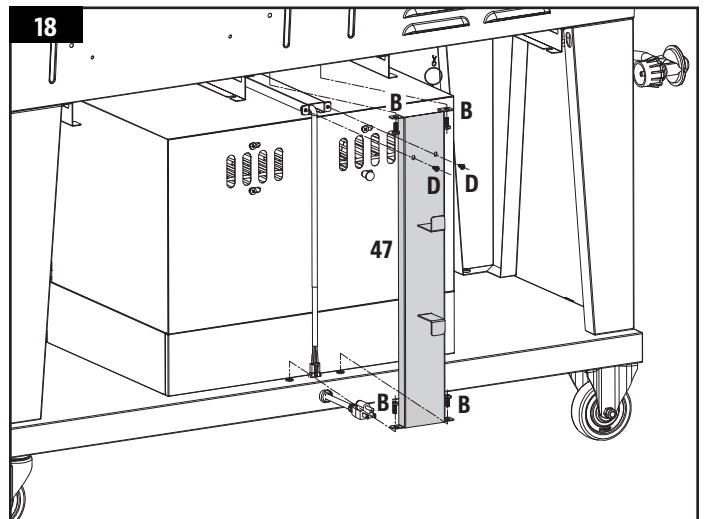

## 19. INSTALLATION DES SUPPORTS DE GRILLE DE CUISSON

### Pièces nécessaires :

- 2 x Supports avant de la grille de cuisson (#31)
- 2 x Supports arrière de la grille de cuisson (#32)
- 16 x Vis M4x10 mm (#D)

### Installation :

- Installez un support arrière de grille de cuisson sur le panneau arrière de chaque chambre de barbecue. Consultez l'illustration 19A.
- Installez un support frontal de grille de cuisson sur le panneau avant de chaque chambre de barbecue. Consultez l'illustration 19B.

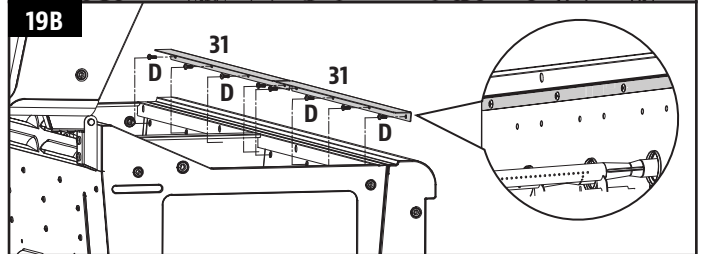
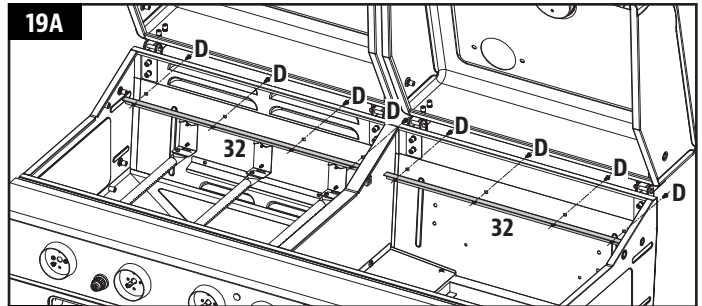

## 20. INSTALLATION DES SUPPORTS D'ÉCRANS DE CHAUFFAGE

### Pièces nécessaires :

- 3 x Supports de tentes à chaleur (#7)
- 6 x Vis M4x10 mm (#D)

### Installation :

- Installez chacun des trois supports d'écran de chauffage sur la face avant de la chambre à gaz principale à l'aide de deux vis dans chaque support.

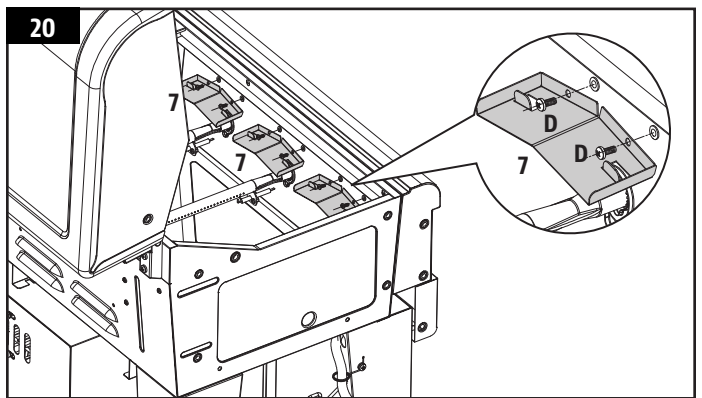

## 21. MONTAGE DES PARE-GRAISSE

### Pièces nécessaires :

- 2 x Protège-graisse (#30)
- 1 x Pare-graisse arrière (#38)
- 2 x Vis M6x15 mm (#B)
- 2 x Vis M4x10 mm (#D)
- 2 x Écrous M6 (#G)

### Installation :

- Retirez d'abord les deux vis préinstallées sur la cloison centrale entre les deux chambres de barbecue. Montez un pare-graisse sur le côté gauche de la chambre de barbecue au charbon de bois en utilisant les mêmes vis.
- Ensuite, montez le deuxième pare-graisse sur le côté droit de la chambre de barbecue de charbon de bois à l'aide de deux vis (B) et en les fixant avec un écrou. Consultez l'illustration 21A.
- Enfin, montez le pare-graisse arrière à l'arrière de la chambre de barbecue au charbon de bois à l'aide de deux vis (D). Consultez l'illustration 21B.

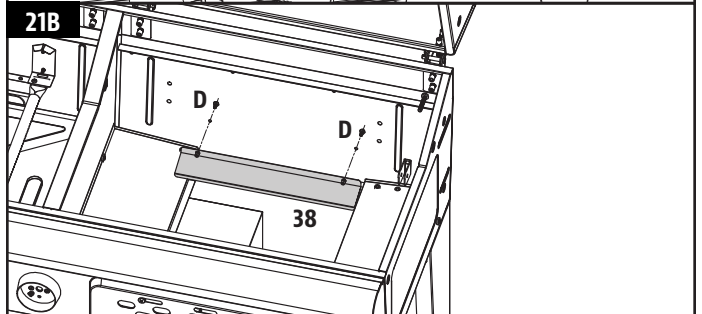
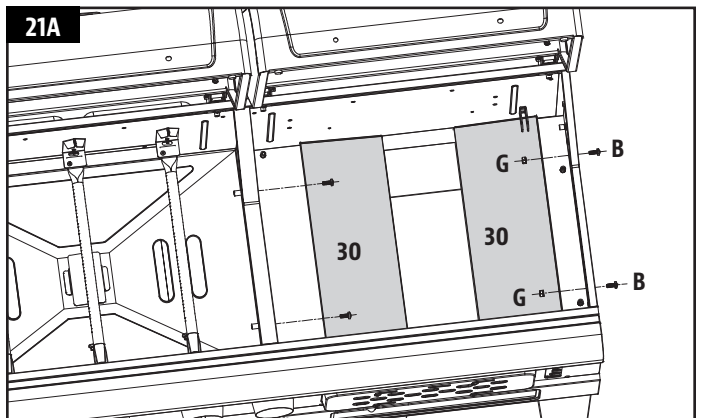



## 22. INSTALLATION DU SYSTÈME DE LEVAGE DU BAC À CHARBON DE BOIS

### Pièces nécessaires :

- 1 x Système de levage du plateau à charbon de bois (#37)
- 1 x Poignée de levage du plateau à charbon de bois (#42)
- 4 x Vis M6x15 mm (#B)
- 2 x Axes de charnières (#I)
- 2 x Attaches R (#H)

### Installation :

- Installez d'abord le système de levage du bac à charbon de bois sur la chambre de barbecue au charbon de bois. Montez de l'extérieur de la chambre de barbecue au charbon de bois. Consultez l'illustration 22A.
- Ensuite, insérez la poignée de levage du bac à charbon de bois à travers la fente de réglage à l'avant de l'appareil (consultez 22B.1). Continuez à pousser la tige de poignée à travers le support étroit en forme de « U » (consultez 22B.2), puis alignez le trou à l'extrémité du large support en forme de « U » (consultez 22B.3) situé à l'arrière de la chambre de charbon de bois principale. Joignez la poignée de levage et les supports en forme de « U » en insérant une broche de charnière et en la fixant avec une goupille bêta.
- Retirez toutes les attaches torsadées situées sur le système de levage du bac à charbon de bois une fois que tout est fixé.

**TESTEZ LA POIGNÉE :** Pour régler le système de levage du bac à charbon de bois à la hauteur souhaitée en déplaçant la poignée de levage vers la gauche, puis en la soulevant ou l'abaissant.

## 23. MONTAGE DE LA CHEMINÉE

### Pièces nécessaires :

- 1 x Couvercle de la sortie de fumée (#2)
- 1 x Sortie de fumée (#3)
- 2 x Vis M6x15 mm (#B)
- 2 x Écrous M6 (#G)

### Installation :

- Retirez le couvercle de cheminée de la cheminée. Insérez la cheminée à travers le couvercle de la chambre de barbecue de charbon de bois de l'intérieur. Fixez la cheminée de l'extérieur du couvercle et fixez-la avec un écrou (de l'intérieur). Vissez le couvercle de cheminée sur la fixation de la cheminée.

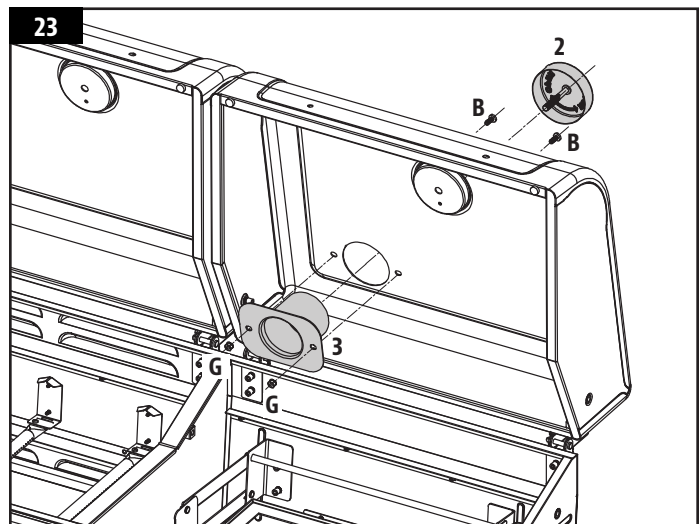
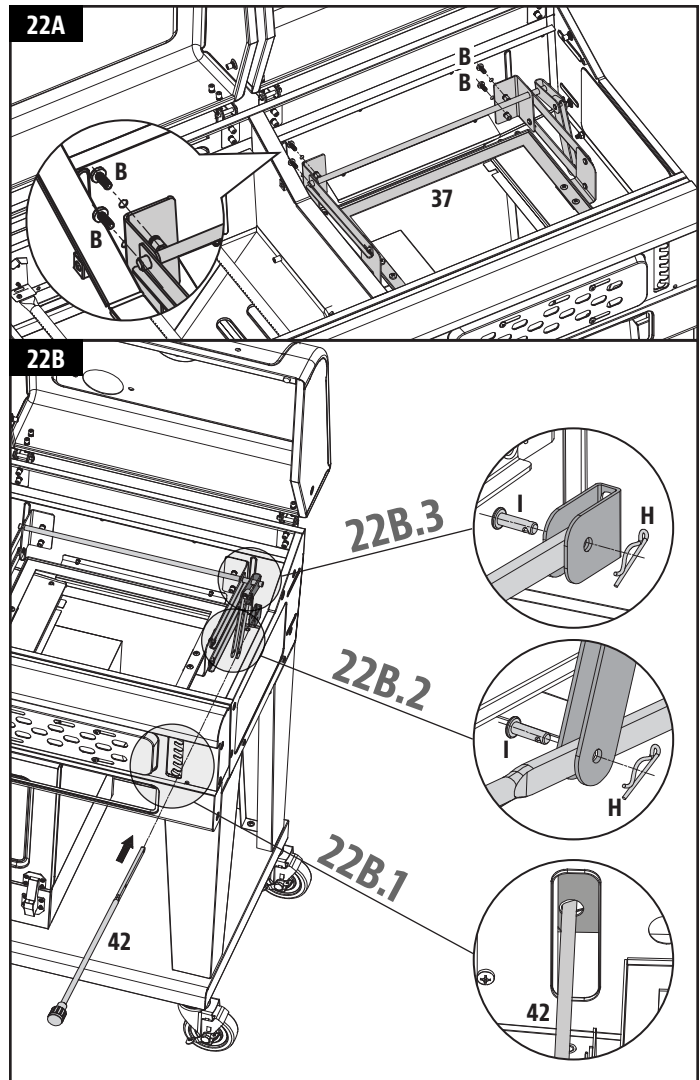

## 24. INSERTION DES THERMOMÈTRES

### Pièces nécessaires :

2 x Thermomètre (#1)

### Installation :

- Retirez d'abord la rondelle en fibre et l'écrou à oreilles du thermomètre de fumoir.
- Ensuite, insérez une tige de thermomètre à travers le trou de montage sur le dessus d'un couvercle de chambre de barbecue. De l'intérieur, placez la rondelle en fibre et l'écrou à oreilles sur la tige de montage filetée et serrez à la main. Ne pas trop serrer. Répétez la même installation pour l'autre couvercle de chambre de barbecue.

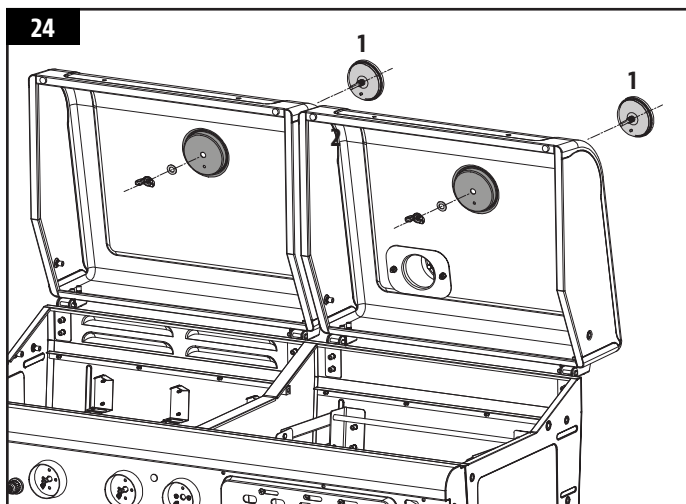

## 25. INSTALLATION DES GRILLES DE RÉCHAUFFAGE

### Pièces nécessaires :

2 x Grille de réchauffage (#5)

4 x Vis M6x35 mm (#E)

### Installation :

- Faites passer une vis à travers le couvercle de la chambre de barbecue au charbon de bois de l'extérieur, positionnez la grille de réchauffage, puis insérez la vis dans la boucle de fil métallique. Alignez les pieds avant de la grille de réchauffage dans les trous d'ancrage pour la fixer. Répétez la même installation pour la grille de réchauffage dans la chambre du barbecue à gaz.

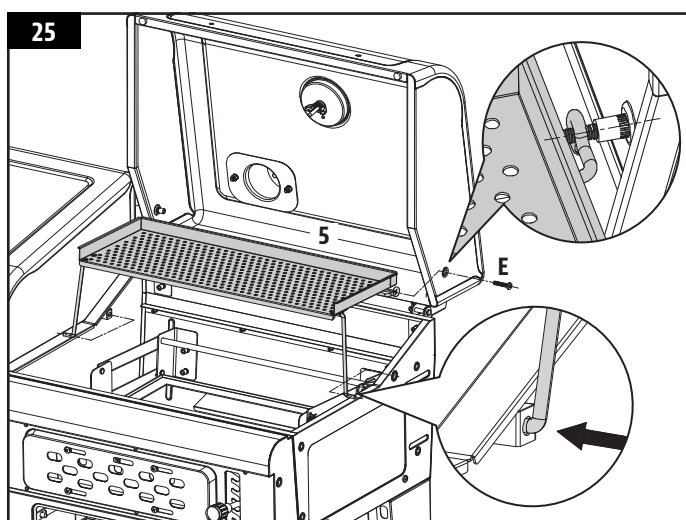

## 26. MONTAGE DES POIGNÉES DU COUVERCLE

### Pièce nécessaire :

2 x Poignée pour couvercle (#4)

### Installation :

- Retirez d'abord les vis et l'entretoise d'isolation thermique préinstallées sur les poignées de couvercle.
- Montez la poignée de couvercle sur chacun des couvercles de chambre de barbecue, en plaçant l'entretoise d'isolation thermique entre la poignée de couvercle et le couvercle, comme le montre l'illustration.

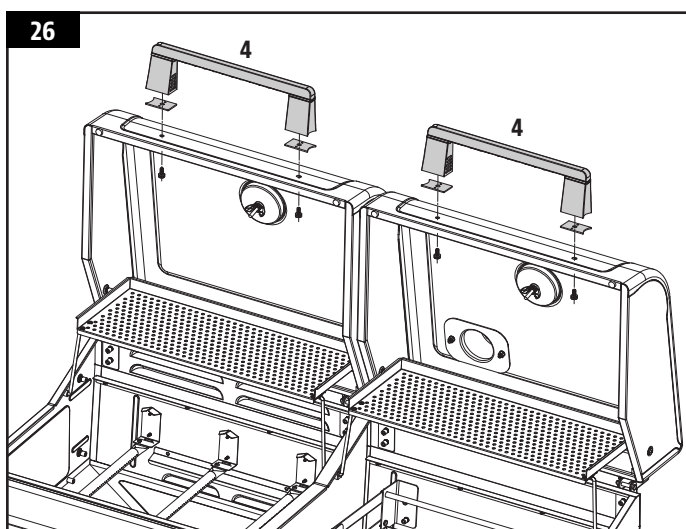

## 27. INSTALLATION DES CROCHETS D'OUTILS

### Pièces nécessaires :

- 1 x Panneau pour étagère latéral gauche (#9)
- 1 x Panneau pour étagère latéral droite (#33)
- 6 x Crochets à ustensiles (#11)
- 6 x Vis M5x12 mm (#C)

### Installation :

- Installez un crochet d'outil dans chaque trou sur le panneau latéral gauche, en fixant avec une vis. Répétez les mêmes étapes pour le panneau latéral droit. Consultez l'illustration.

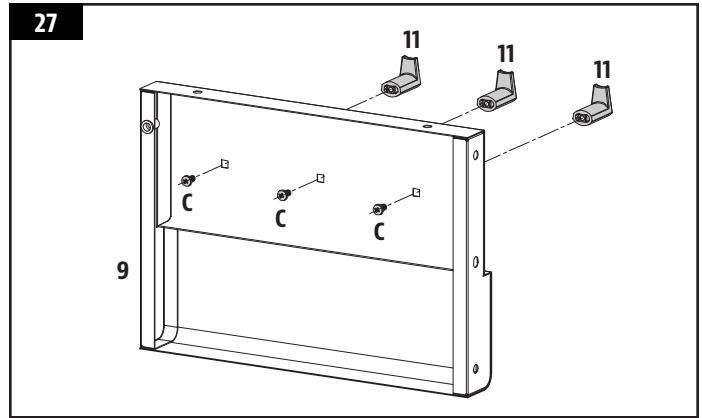

## 28. MONTAGE DES TABLETTES LATÉRALES

### Pièces nécessaires :

- 2 x Supports pour étagères latérales (#8)
- 1 x Étagère latéral gauche (#10)
- 1 x Étagère latéral droite (#34)
- 22 x Vis M6x15 mm (#B)

### Installation :

- Assemblez d'abord les étagères latérales pour le côté gauche et le côté droit de l'appareil. Montez la tablette latérale sur le panneau de tablette latérale à l'aide de deux vis. Renforcez la tablette latérale en installant le support de tablette à l'aide de deux autres vis, comme le montre l'illustration 28A.
- Commencez l'installation avec la tablette latérale droite. Installez deux vis sur le côté droit de l'appareil, laissant environ 6 mm/1/4 de pouce sortir. Accrochez la tablette latérale droite sur les vis, poussez vers le bas pour la verrouiller en position, puis serrez les vis pour la fixer. Consultez l'illustration 28B.
- Terminez l'installation en fixant cinq autres vis, comme le montre l'illustration 28C.
- Répétez les mêmes étapes de montage et d'installation sur le côté gauche de l'appareil avec la tablette latérale gauche.

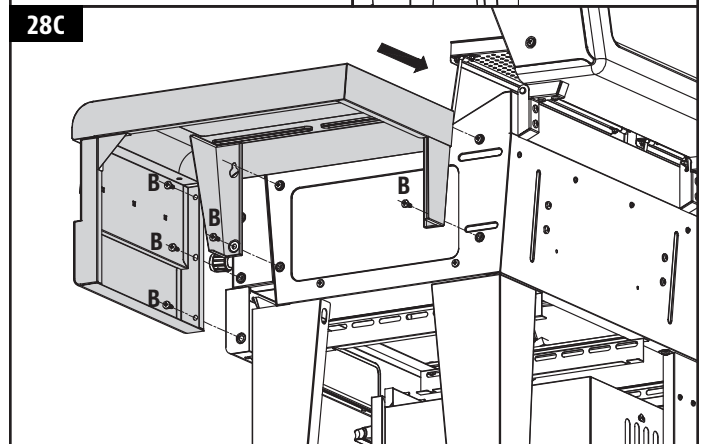
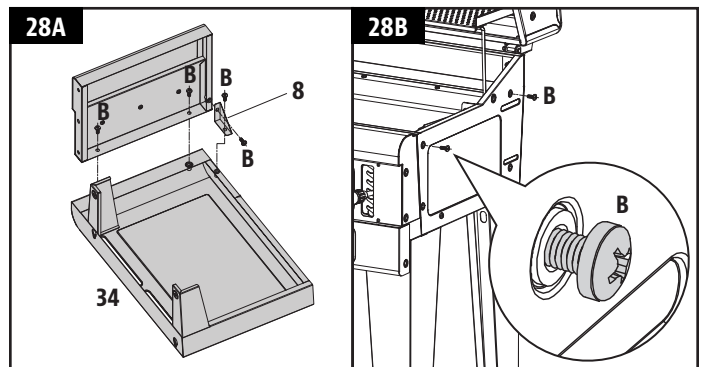

## 29. MONTAGE DE L'ATTACHE DU TUYAU

### Pièce nécessaire :

- 1 x Vis M6x15 mm (#B)

### Installation :

- L'attache de tuyau est réassemblée sur le tuyau. Fixez l'attache de tuyau au pied de soutien avant gauche, comme illustré, à l'aide d'une vis.

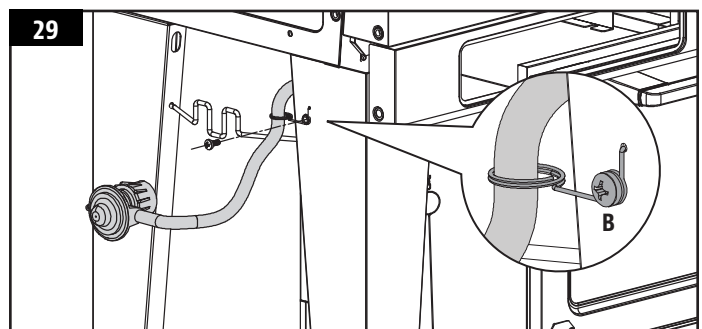



### 30. INSTALLATION DES BACS À GRAISSE, DES BACS À CENDRES

#### Pièces nécessaires :

- 2 x Doublure de feuille de bac (#43)
- 1 x Plateau à graisse (#45)
- 1 x Bac d'élimination des cendres (#46)

#### Installation :

- Placez une doublure de feuille de bac dans bac à graisse, puis faites glisser le bac à graisse dans l'ouverture avant sous la chambre de barbecue au gaz.
- Placez une doublure de feuille de bac dans le bac d'élimination des cendres, puis faites glisser le bac à cendres dans l'ouverture avant sous la chambre de barbecue au charbon de bois.

**IMPORTANT :** Assurez-vous que chaque bac est complètement inséré vers l'arrière afin qu'il n'y ait pas de dégâts. Les bacs doivent être installés pendant le fonctionnement de l'appareil.

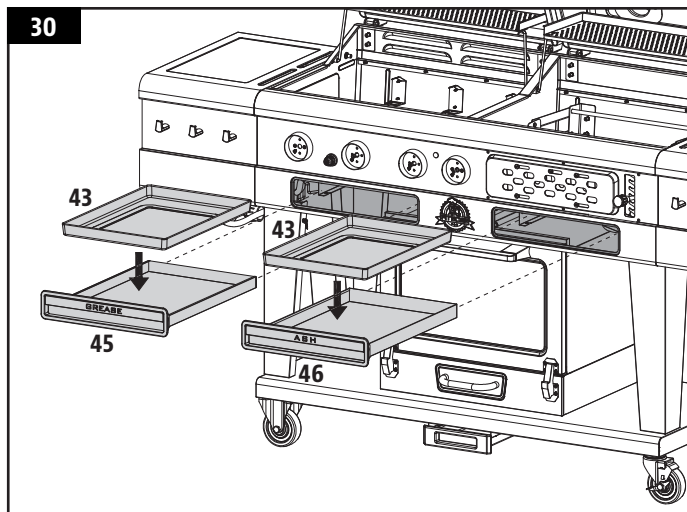

### 31. PLACER LES BOUTONS DE COMMANDE

#### Pièces nécessaires :

- 3 x Bouton de commande de gaz (#39)
- 1 x Bouton de commande du fumoir (#40)

#### Installation :

- Placez les quatre boutons de commande sur chaque tige de robinet en saillie, en vous assurant d'aligner la partie plate de la tige avec la partie plate du bouton de commande. Poussez chaque bouton de commande sur la tige jusqu'à ce qu'il soit fermement en place.

**REMARQUE :** Les boutons de commande sont tous identiques, mais leur usage est différent.

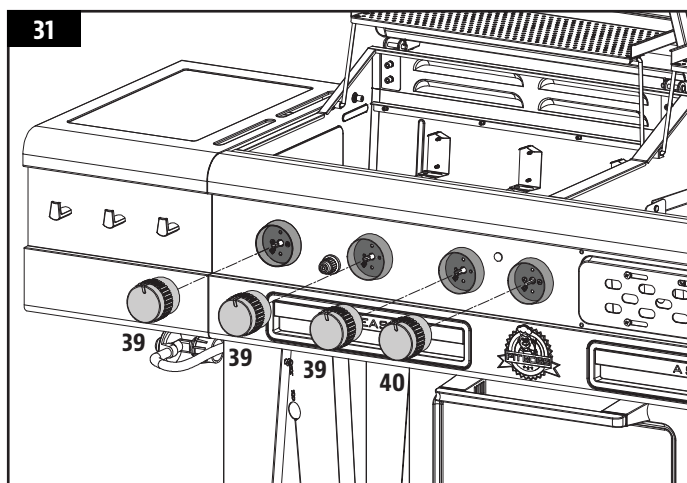

### 32. FIXATION DE LA POIGNÉE DU VOLET D'AIR DU BAC À CHARBON DE BOIS

#### Pièces nécessaires :

- 1 x Poignée de clapet d'air du plateau à charbon de bois (#41)

#### Installation :

- Installez le poignée de clapet d'air du plateau à charbon de bois sur le clapet d'air de chambre de charbon de bois. Une fois installée, la poignée doit faire glisser le clapet d'air de gauche à droite en douceur pour contrôler le débit d'air de la chambre de barbecue au charbon de bois.

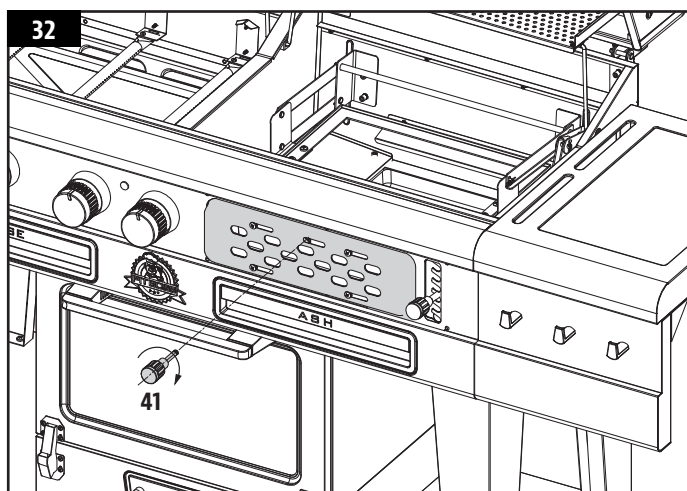

### 33. POSITIONNEMENT DES ÉCRANS DE CHAUFFAGE

Pièces nécessaires :

3 x Tentes à chaleur (#6)

Installation :

- Placez chaque écran de chauffage sur un support d'écran de chauffage dans la chambre de barbecue à gaz.

**REMARQUE :** L'extrémité arrière des tentes à chaleur doit être située sous les supports de la grille de cuisson.

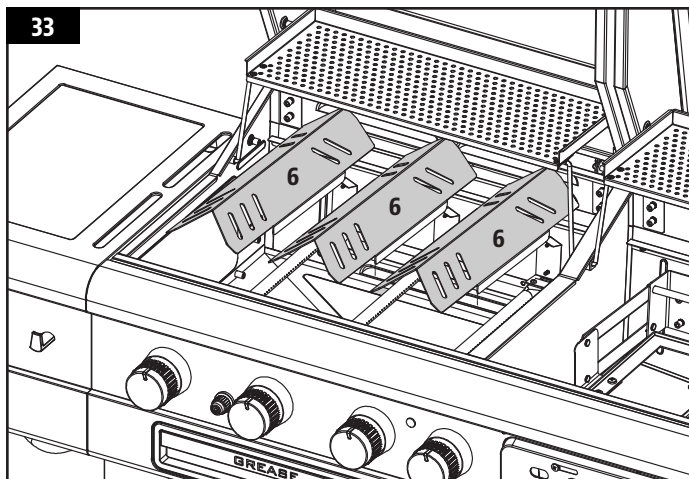

### 34. PLACER LE BAC À CHARBON DE BOIS

Pièces nécessaires :

1 x Plateau à cendres de charbon de bois (#36)

Installation :

- Placez le plateau à charbon de bois sur le cadre du système de levage de plateau à charbon de bois.

**REMARQUE :** Les poignées du plateau à charbon de bois doivent être à l'avant et à l'arrière. Cela garantit que le plateau à charbon de bois est positionné correctement dans le cadre.

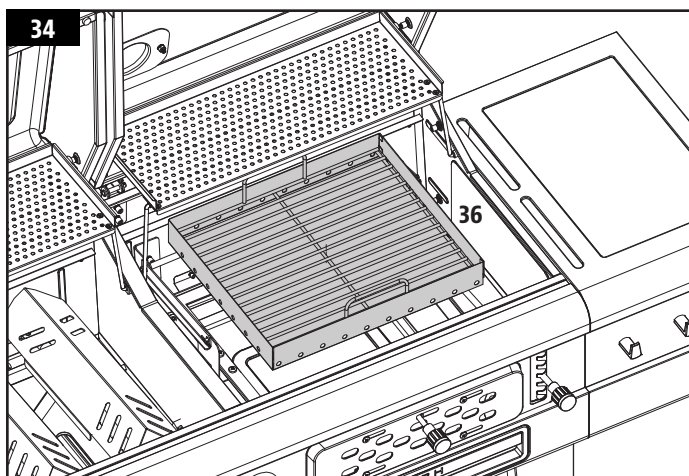

### 35. PLACER LES GRILLES DE CUISSON

Pièce nécessaire :

4 x Grilles de cuisson (#28)

Installation :

- Placez les grilles de cuisson sur les supports de grille de cuisson de chaque chambre de barbecue : deux dans la chambre de barbecue au gaz, deux dans la chambre de barbecue au charbon de bois.

**REMARQUE :** Les deux chambres de barbecue ont des grilles de cuisson de la même taille.

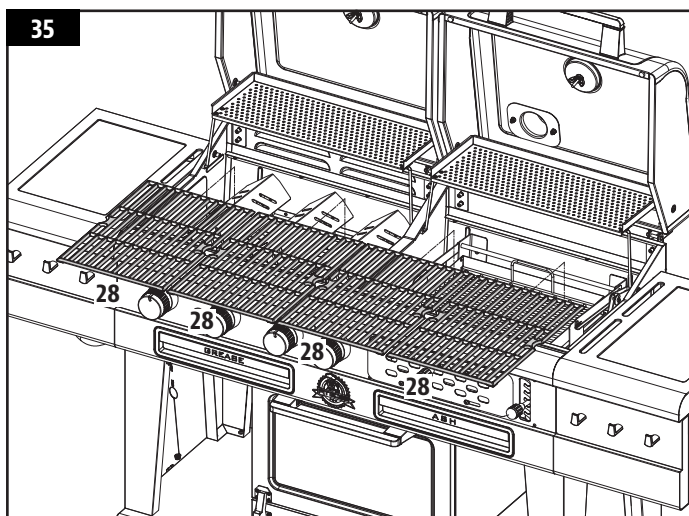

## 36. INSTALLATION DE LA BATTERIE

### Pièce nécessaire :

1 x Batterie AA (#J)

### Installation :

- Dévissez le bouchon de l'allumeur du panneau de contrôle. Insérez la pile dans le logement de la pile avec l'extrémité positive (+) tournée vers l'extérieur. Revissez le capuchon sur le panneau.
- L'appareil est désormais entièrement assemblé.

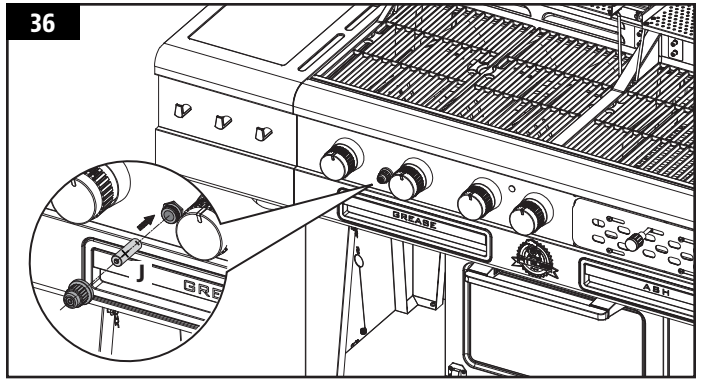

## REMARQUES FINALES

- Il est fortement recommandé d'essuyer l'extérieur de votre appareil pour nettoyer les débris, la saleté, etc., à l'aide d'eau chaude savonneuse et d'un chiffon doux.
- Enlevez toute publicité et tout résidu de colle.
- Utilisez une solution de vinaigre et d'eau pour nettoyer le verre de l'armoire de fumoir. N'utilisez pas de nettoyeur pour vitres, car cela laissera un film sur le verre, qui pourrait s'incruster en cuisant.





## AVISO DE DERECHOS DE AUTOR

Copyright 2023. Todos los derechos reservados. Ninguna parte de este manual puede ser copiada, transmitida, transcrita o almacenada en un sistema de respaldo, en ninguna forma y por ningún medio, sin el permiso explícito por escrito de,

### Dansons

8877 North Gainey Center Drive, Scottsdale, AZ USA 85258

### Servicio al cliente

EE.UU : (480) 923-9630

Canada (gratuita) : 1-877-942-2246

[www.pitboss-grills.com](http://www.pitboss-grills.com)

# ÍNDICE

Partes y especificaciones .....	40
Preparación del ensamblaje .....	42
Instrucciones de ensamblaje	
Montar las ruedas del carro.....	42
Montar los soportes del recipiente para la grasa .....	42
Montar las patas de apoyo delanteras izquierdas .....	43
Montar las patas de apoyo traseras .....	43
Colocar el retenedor del cable del cilindro de gas.....	43
Montar la perilla en la compuerta de aire.....	44
Colocar el conjunto del gabinete del ahumador.....	44
Insertar la caja de astillas de madera, recipiente para la grasa del ahumador.....	44
Colocar los componentes de cocción del gabinete del ahumador .....	45
Montar la manija de la puerta del ahumador .....	45
Montar las bisagras de la puerta del ahumador.....	45
Instalar la puerta del ahumador .....	46
Montar la cubierta inferior de cables.....	46
Instalar las guías de las bandejas .....	46
Montar el panel de control inferior .....	47
Montar la parrilla en el carro.....	47
Conectar los componentes eléctricos del gabinete de ahumado.....	48
Colocar la cubierta eléctrica trasera .....	48
Instalar los soportes de la rejilla de cocción .....	49
Instalar los soportes de la carpa de calor .....	49
Montar los protectores contra la grasa .....	49
Instalar el sistema de elevación de la bandeja de carbón vegetal.....	50
Montar la chimenea.....	50
Insertar los termómetros .....	51
Instalar las rejillas de calentamiento.....	51
Colocar las manijas de la tapa .....	51
Instalar los ganchos para utensilios.....	52
Montar las bandejas laterales.....	52
Montar el retenedor de la manguera.....	52
Instalar las bandejas recolectoras de grasa y cenizas.....	53
Colocar las perillas de control.....	53
Colocar la manija de la compuerta de aire de la bandeja de carbón vegetal.....	53
Ubicar las carpas de calor.....	54
Colocar la bandeja de carbón vegetal .....	54
Colocar las rejillas de cocción.....	54
Instalar la batería .....	55



# PARTES Y ESPECIFICACIONES

Pieza	Descripción	Cant.
1	Termómetro	2
2	Tapa de la chimenea	1
3	Chimenea	1
4	Asas de la tapa	2
5	Bandeja para calentar	2
6	Barras saborizantes	3
7	Soportes de las barras saborizantes	3
8	Soportes de la bandeja latera	2
9	Panel de la bandeja lateral izquierda	1
10	Bandeja lateral izquierda	1
11	Ganchos para herramientas	6
12	Pata de apoyo trasera izquierda	1
13	Pata de apoyo frontal izquierda	1
14	Cable de retén de la bombona de gas LP	1
15	Conjunto del armario inferior	1
16	Ruedas pivotantes	2
17	Soportes del recipiente para la grasa del ahumador	2
18	Recipiente para la grasa del ahumador	1
19	Conjunto de la caja de virutas de madera	1
20	Ruedas pivotantes con bloqueo	2
21	Armario del ahumador	1
22	Rejilla A para cocinar del ahumador	2
23	Rejilla B para cocinar del ahumador	1
24	Bandeja para el agua	1
25	Bisagras de la puerta del ahumador	2
26	Puerta del ahumador	1
27	Manija de la puerta del ahumador	1
28	Rejillas para cocinar	4
29	Panel de control inferior	1
30	Protectores de grasa	2
31	Soportes delanteros de las rejillas de cocción	2
32	Soportes posteriores de las rejillas de cocción	2

Pieza	Descripción	Cant.
33	Panel de la bandeja lateral derecha	1
34	Bandeja lateral derecha	1
35	Conjunto de cámaras de la parrilla	1
36	Bandeja de carbón vegetal	1
37	Sistema de elevación de la bandeja de carbón	1
38	Protector contra la grasa trasero	1
39	Perillas de control de gas	3
40	Perillas de control del ahumador	1
41	Manija de la compuerta de aire de la bandeja de carbón	1
42	Manija de elevación de la bandeja de carbón	1
43	Revestimiento de papel de aluminio para bandeja	2
44	Guía de bandejas	4
45	Bandeja de grasa	1
46	Bandeja de limpieza de cenizas	1
47	Cubierta posterior de cables eléctricos	1
48	Pata de apoyo trasera derecha	1
49	Pata de apoyo frontal derecha	1
50	Cubierta inferior de cables eléctricos	1
51	Cubierta superior de cables eléctricos	1
52	Perilla del gabinete del ahumador	1
A	Tornillo combinado M6x15 mm	16
B	Tornillo M6x15 mm	57
C	Tornillo M5x12 mm	11
D	Tornillo M4x10 mm	28
E	Tornillo M6x35 mm	8
F	Tornillo M4x8 mm	16
G	Tuercas M6	4
H	Pinzas R	3
I	Pernos de bisagra	2
J	Pila AA	1
-	Llave inglesa para ruedas	1

NOTA: Debido a que los productos están en desarrollo constante, las partes están sujetas a cambios sin previo aviso. Llame a Servicio al Cliente si le faltan partes al ensamblar la unidad.

**PB – REQUISITOS DE ALIMENTACIÓN ELÉCTRICA**  
110-120 V, 60 Hz, 1650 W\*, CONECTOR DE 3 CLAVIJAS CON TIERRA

\*Las unidades en Canadá cuentan con 1500 W.

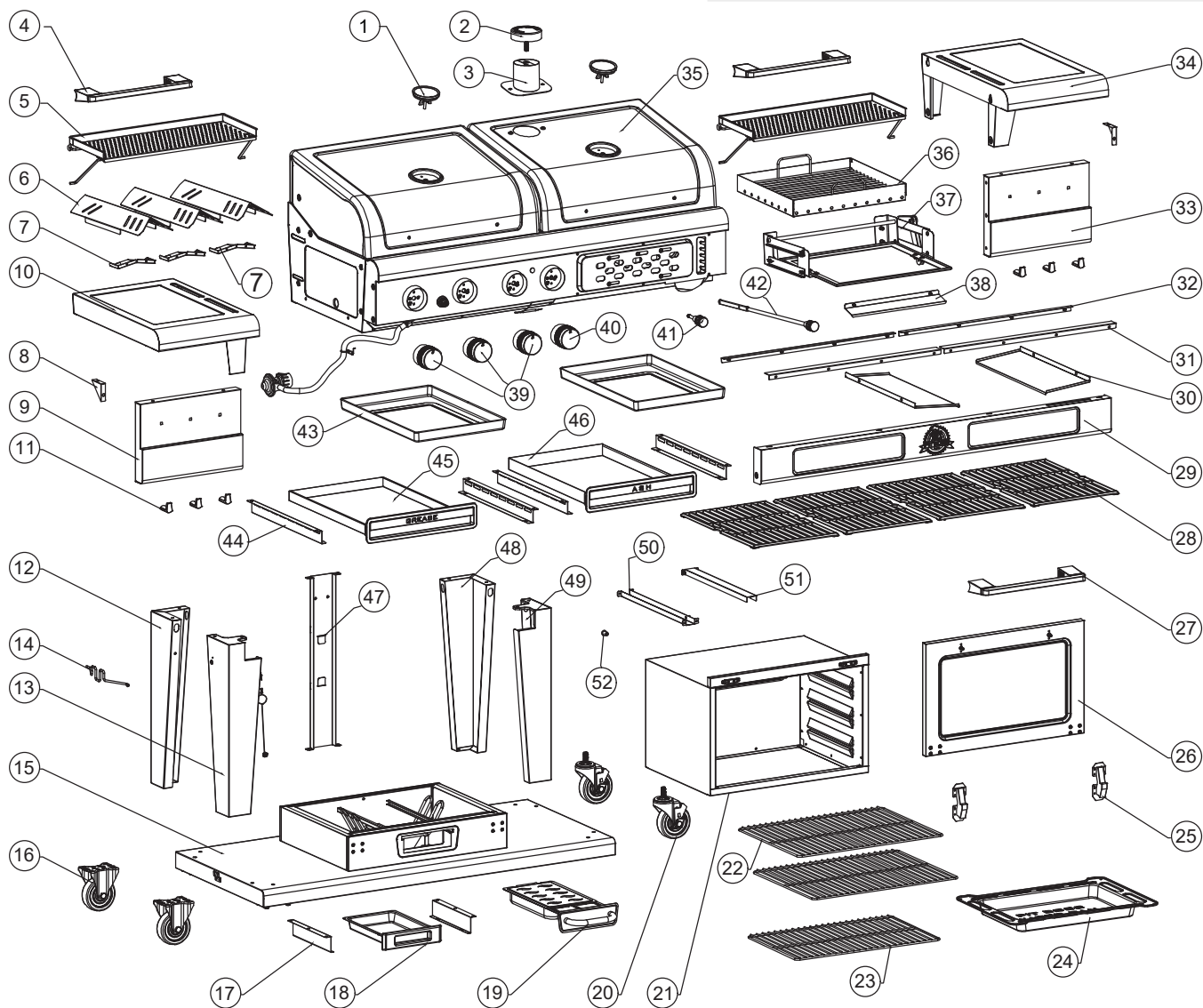
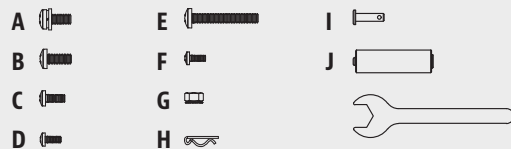

MODELO	ENSAMBLADA (An. x Prof. x Al.)	PESO	BTU
PB PBMEMU2	1,880 X 635 X 1,230 MM / 74.0 X 25.0 X 48.4 PU.	100.0 KG / 220.4 LB	30,000

#### ÁREA PARA COCINAR

##### PARRILLA DE GAS

SUPERIOR - 1,027.1 CM<sup>2</sup> / 159.2 PU<sup>2</sup>  
 PRINCIPAL - 2,620.6 CM<sup>2</sup> / 406.2 PU<sup>2</sup>  
 TOTAL - 3,647.7 CM<sup>2</sup> / 565.4 PU<sup>2</sup>

##### PARRILLA DE CARBÓN VEGETAL

SUPERIOR - 1,027.1 CM<sup>2</sup> / 159.2 PU<sup>2</sup>  
 PRINCIPAL - 2,620.6 CM<sup>2</sup> / 406.2 PU<sup>2</sup>  
 TOTAL - 3,647.7 CM<sup>2</sup> / 565.4 PU<sup>2</sup>

##### AHUMADOR ELÉCTRICO

SUPERIOR - 1,849.7 CM<sup>2</sup> / 286.7 PU<sup>2</sup>  
 MEDIA - 1,849.7 CM<sup>2</sup> / 286.7 PU<sup>2</sup>  
 PRINCIPAL - 1,508.4 CM<sup>2</sup> / 233.8 PU<sup>2</sup>  
 TOTAL - 5,207.8 CM<sup>2</sup> / 807.2 PU<sup>2</sup>

TOTAL PARRILLA - 12,503.2 CM<sup>2</sup> / 1,938 PU<sup>2</sup>

# PREPARACIÓN DEL ENSAMBLAJE

Hay partes ubicadas en toda la caja de embarque, incluso debajo del asador. Inspeccione el asador, las partes y el paquete de accesorios antes de sacarlos de la caja de embarque. Deseche todos los materiales de embalaje desde el interior y el exterior de la parrilla antes del ensamblaje, luego revise e compárelas con la lista de referencia. Si hay partes faltantes o dañadas, no intente ensamblar el producto. Los daños por transporte no están cubiertos por la garantía. Comuníquese con su distribuidor o con Servicio al Cliente de Pit Boss® para solicitar partes.

EE.UU : (480) 923-9630 | Canada (GRATUITA) : 1-877-942-2246  
www.pitboss-grills.com

**IMPORTANTE:** Para facilitar la instalación y evitar lesiones, es necesario que dos personas realicen el montaje de este aparato.

Herramientas necesarias para el montaje: destornillador y llave inglesa. *Se incluye una llave inglesa para las ruedas.*

## INSTRUCCIONES DE ENSAMBLAJE

**IMPORTANTE:** Se recomienda leer cada paso por completo antes de comenzar el montaje indicado en las instrucciones. No apriete los tornillos completamente hasta que se hayan instalado todos los tornillos para ese paso.

### 1. MONTAR LAS RUEDAS DEL CARRO

#### Partes requeridas:

- 1 x Conjunto del armario inferior (#15)
- 2 x Ruedas pivotantes (#16)
- 2 x Ruedas pivotantes con bloqueo (#20)
- 8 x Tornillo combinado M6x15 mm (#A)

#### Instalación :

- Coloque un trozo de cartón en el suelo para que la unidad no se raye. Dé la vuelta al conjunto del gabinete inferior. Monte las dos ruedas giratorias en el conjunto del gabinete inferior con ocho tornillos, como se muestra.
- A continuación, monte las ruedas de bloqueo en el conjunto del gabinete inferior. Apriete las ruedas de bloqueo en su lugar con la llave inglesa para ruedas (incluida).

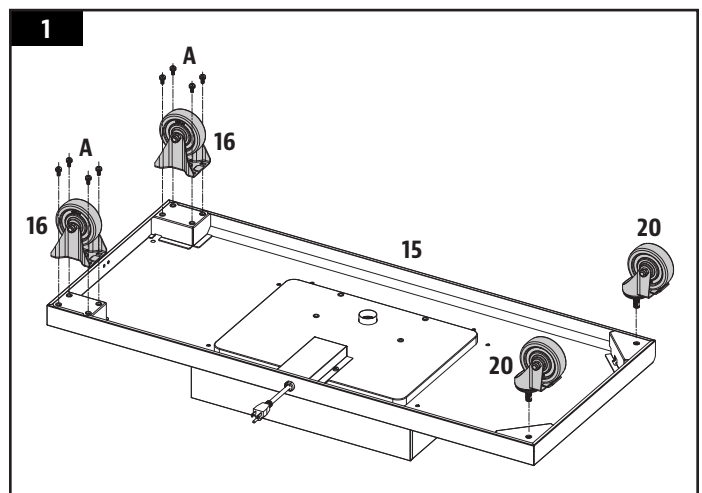

### 2. MONTAR LOS SOPORTES DEL RECIPIENTE PARA LA GRASA DEL AHUMADOR

#### Partes requeridas:

- 2 x Soportes del recipiente para la grasa del ahumador (#17)
- 4 x Tornillo M6x15 mm (#B)

#### Instalación :

- Monte los soportes del recipiente para la grasa del ahumador en el centro del conjunto del gabinete inferior. Asegúrese de que las repisas miren hacia adentro, como se muestra, para que el recipiente para la grasa del ahumador pueda mantenerse en su lugar (paso posterior).

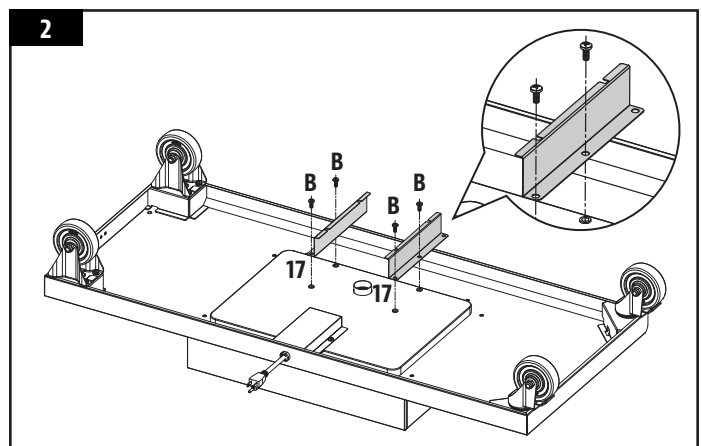

**NOTA:** Una vez montados, solo se utilizarán dos de los tres orificios. Es correcto así.

### 3. MONTAR LAS PATAS DE APOYO DELANTERAS IZQUIERDAS

#### Partes requeridas:

- 1 x Pata de apoyo frontal izquierda (#13)
- 1 x Pata de apoyo frontal derecha (#49)
- 4 x Tornillo combinado M6x15 mm (#A)

#### Instalación :

- Primero, coloque con cuidado el carro en una posición vertical con las ruedas en la parte inferior.
- Monte cada una de las patas de soporte delanteras en las esquinas del conjunto del gabinete inferior usando dos tornillos combinados en cada pata de soporte.

**IMPORTANTE:** Los tornillos combinados son un set preensamblado de un tornillo, una arandela de seguridad y una arandela. Al momento del montaje, mantenga estos elementos juntos.

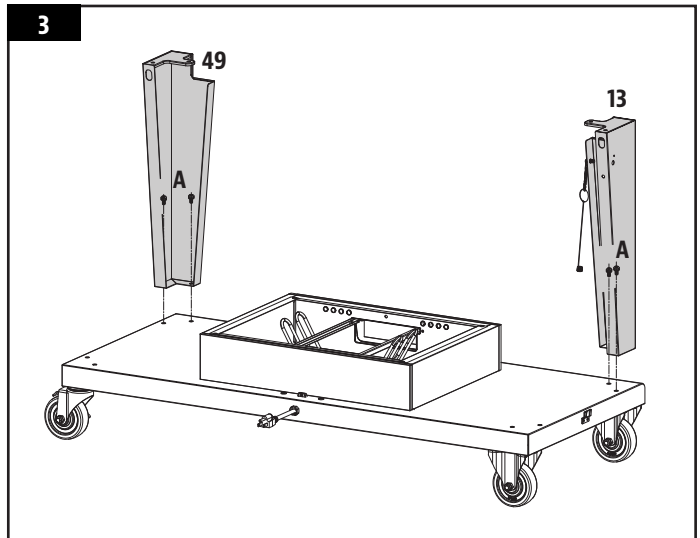

### 4. MONTAR LAS PATAS DE APOYO TRASERAS

#### Partes requeridas:

- 1 x Pata de apoyo trasera izquierda (#12)
- 1 x Pata de apoyo trasera derecha (#48)
- 4 x Tornillo combinado M6x15 mm (#A)

#### Instalación :

- Monte cada una de las patas de soporte traseras en las esquinas del conjunto del gabinete inferior usando dos tornillos combinados en cada pata de soporte.

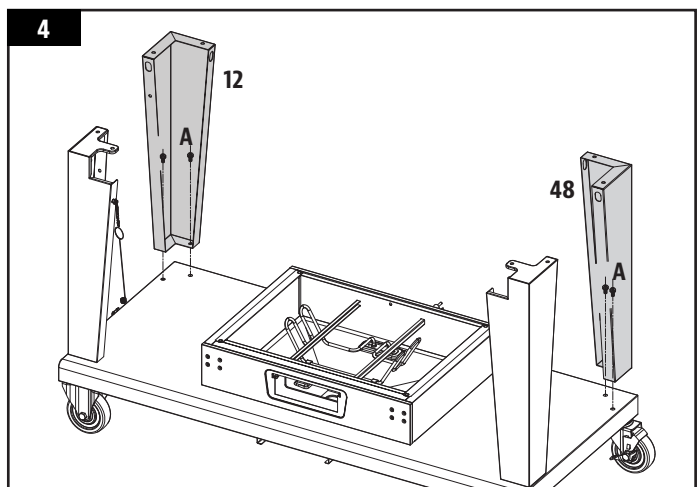

### 5. COLOCAR EL RETENEDOR DEL CABLE DEL CILINDRO DE GAS PROPANO LÍQUIDO

#### Partes requeridas:

- 1 x Cable de retén de la bombona de gas LP (#14)
- 1 x Pinzas R (#H)

#### Instalación :

- Instale el retenedor del cable del cilindro de gas propano líquido entre las patas de apoyo en el lado izquierdo de la unidad. Primero inserte el extremo en forma de gancho y, luego, fíjelo colocando el pinza R. Vea la ilustración.

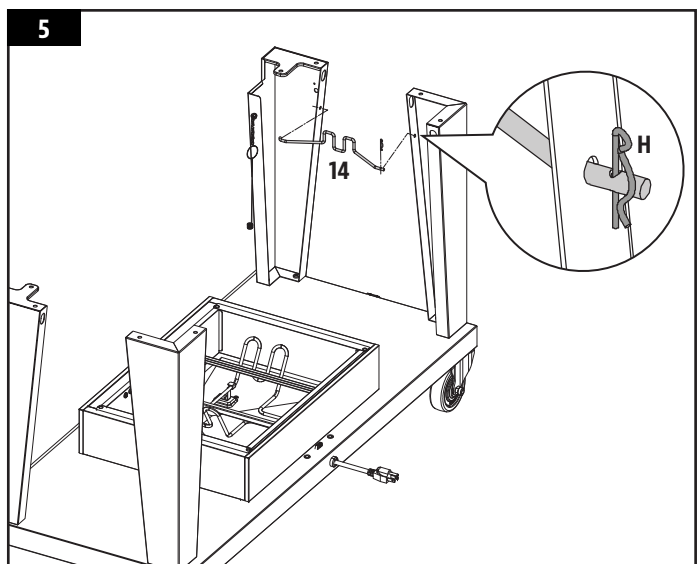

## 6. MONTAR LA PERILLA EN LA COMPUERTA DE AIRE

### Partes requeridas:

- 1 x Armario del ahumador (#21)
- 1 x Perilla del gabinete del ahumador (#52)
- 1 x Tornillo M5x12 mm (#C)

### Instalación :

- Monte la perilla en la compuerta de aire en la parte trasera del gabinete del ahumador. Asegure con tornillo desde el interior.

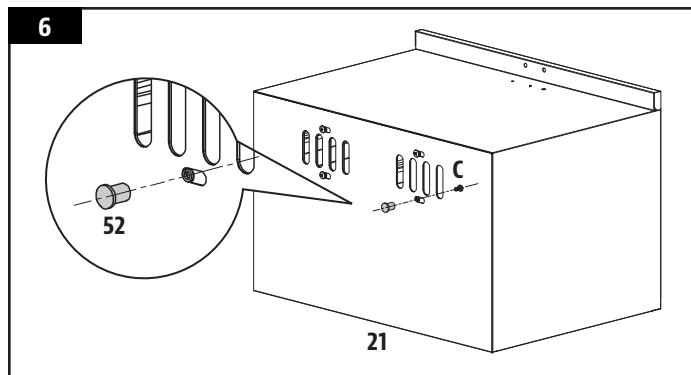

## 7. COLOCAR EL CONJUNTO DEL GABINETE DEL AHUMADOR

### Partes requeridas:

- 2 x Tornillo M6x15 mm (#B)
- 2 x Tornillo M6x35 mm (#E)

### Instalación :

- Conecte el conjunto del gabinete del ahumador al gabinete inferior. Observe la ilustración para conocer la posición adecuada de los diferentes tornillos.

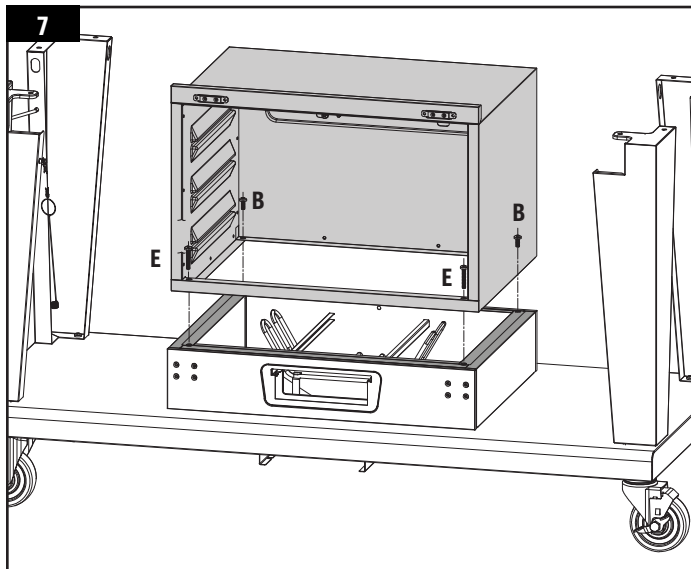

## 8. INSERTAR LA CAJA DE ASTILLAS DE MADERA, RECIPIENTE PARA LA GRASA DEL AHUMADOR

### Partes requeridas:

- 1 x Recipiente para la grasa del ahumador (#18)
- 1 x Conjunto de la caja de virutas de madera (#19)

### Instalación :

- Deslice la caja de astillas de madera sobre los rieles de soporte de la caja de astillas de madera del gabinete inferior.

**NOTA:** Al retirar la caja de astillas de madera del ahumador, levante la manija y luego extraiga la caja de astillas de madera.

- Deslice el recipiente para grasa del ahumador en los rieles de soporte del recipiente para grasa del ahumador del conjunto del gabinete inferior.

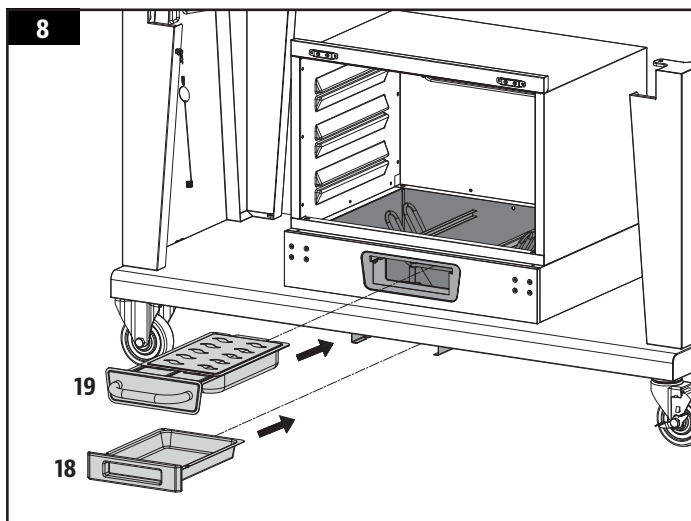



## 9. COLOCAR LOS COMPONENTES DE COCCIÓN DEL GABINETE DEL AHUMADOR

### Partes requeridas:

- 2 x Rejilla A para cocinar del ahumador (#22)
- 1 x Rejilla B para cocinar del ahumador (#23)
- 1 x Bandeja para el agua (#24)

### Instalación :

- Primero, coloque la rejilla de cocción del ahumador B encima de la bandeja de agua, luego deslice la bandeja de agua a la posición más baja del riel en el gabinete del ahumador.
- Deslice las rejillas de cocción del ahumador A en los otros rieles del gabinete del ahumador. Observe la ilustración para una disposición adecuada.

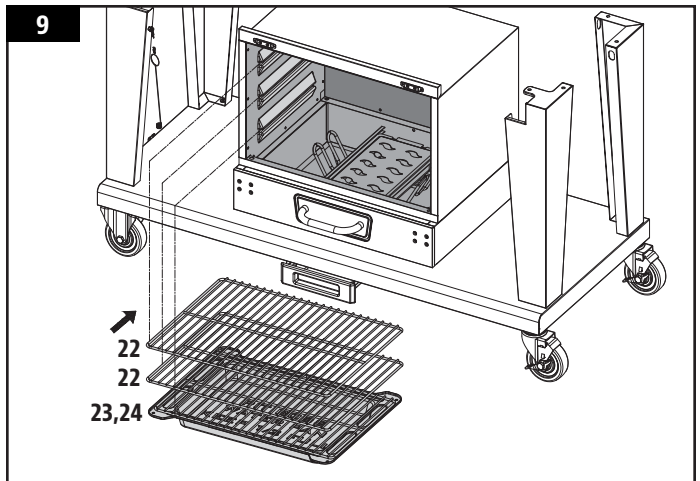

## 10. MONTAR LA MANIJA DE LA PUERTA DEL AHUMADOR

### Partes requeridas:

- 1 x Puerta del ahumador (#26)
- 1 x Manija de la puerta del ahumador (#27)
- 2 x Tornillo M6x35 mm (#E)

### Instalación :

- Monte la manija de la puerta del ahumador en la puerta del ahumador con dos tornillos.

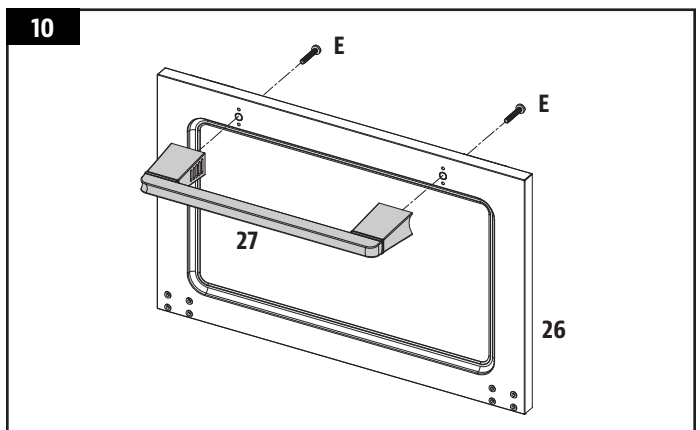

## 11. MONTAR LAS BISAGRAS DE LA PUERTA DEL AHUMADOR

### Partes requeridas:

- 2 x Bisagras de la puerta del ahumador (#25)
- 8 x Tornillo M4x8 mm (#F)

### Instalación :

- Monte las dos bisagras de la puerta del ahumador en la puerta del ahumador usando cuatro tornillos en cada bisagra.

**IMPORTANTE:** Tenga en cuenta la orientación adecuada de la bisagra de la puerta del ahumador durante la instalación.

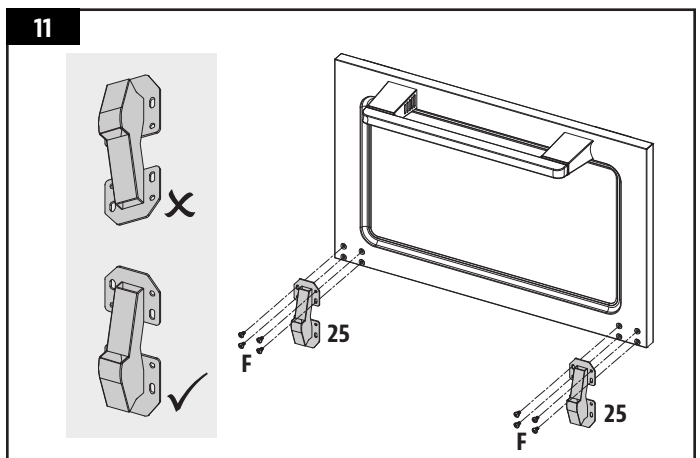

## 12. INSTALAR LA PUERTA DEL AHUMADOR

### Partes requeridas:

8 x Tornillo M4x8 mm (#F)

### Instalación :

- Monte la puerta del ahumador en el gabinete inferior como se muestra en la ilustración. Una vez instalada, la puerta del ahumador debería poder abrirse y cerrarse con facilidad.

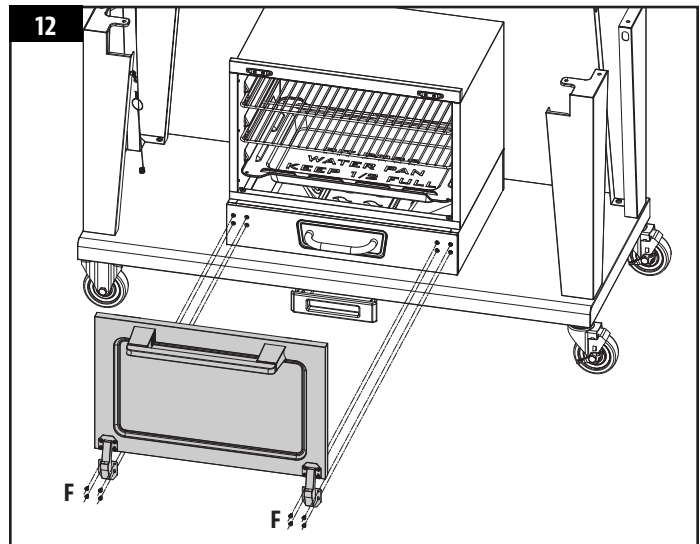

## 13. MONTAR LA CUBIERTA INFERIOR DE CABLES

### Partes requeridas:

1 x Cubierta inferior de cables eléctricos (#50)

2 x Tornillo M4x10 mm (#D)

### Instalación :

- Monte la cubierta inferior de cables eléctricos en la parte superior del gabinete del ahumador con dos tornillos, como se muestra.

**NOTA:** Esta cubierta inferior es un canal para que pasen los cables eléctricos (paso posterior).

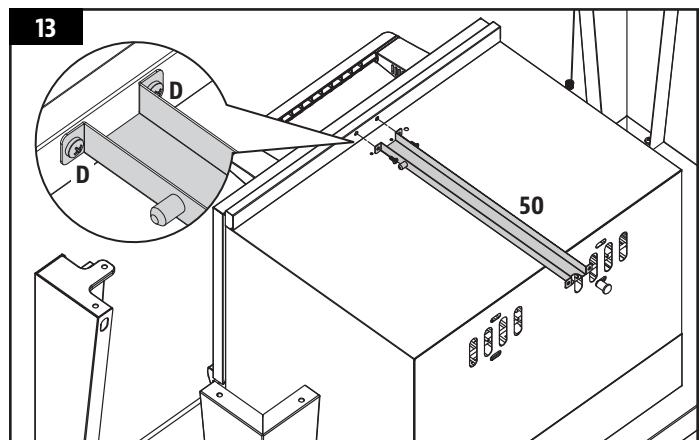

## 14. INSTALAR LAS GUÍAS DE LAS BANDEJAS

### Partes requeridas:

1 x Conjunto de cámaras de la parrilla (#35)

4 x Guía de bandejas (#44)

8 x Tornillo M6x15 mm (#B)

### Instalación :

- Primero, incline el conjunto de las cámaras de la parrilla sobre la parte trasera en el piso para facilitar la instalación, tal como se muestra.
- Monte dos guías de bandeja en la parte inferior de la cámara de la parrilla de gas con dos tornillos en cada guía de bandeja. Asegúrese de que las repisas miren hacia adentro, como se muestra, para que la bandeja para la grasa pueda mantenerse en su lugar (paso posterior).
- Repita el mismo procedimiento de instalación con las siguientes dos guías de bandeja en la parte inferior de la cámara de la parrilla de carbón usando dos tornillos en cada guía de bandeja. Asegúrese de que las repisas miren hacia adentro, como se muestra, para que la bandeja de limpieza de cenizas pueda mantenerse en su lugar (paso posterior).

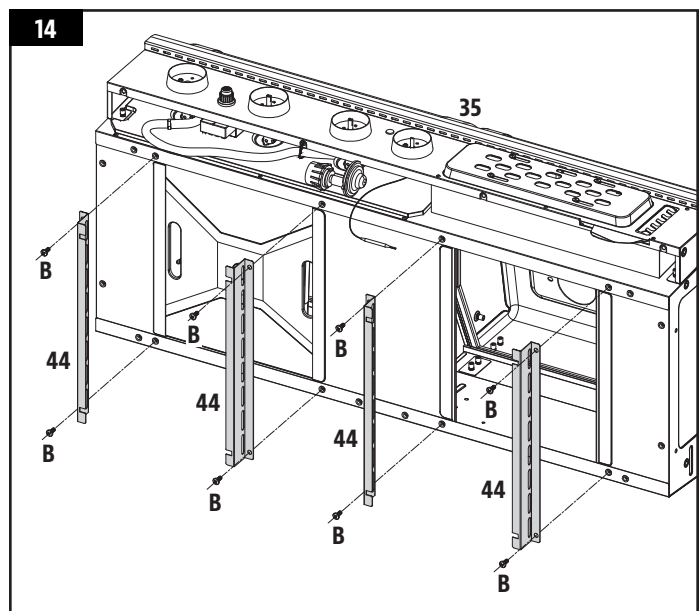

## 15. MONTAR EL PANEL DE CONTROL INFERIOR

### Partes requeridas:

- 1 x Panel de control inferior (#29)
- 4 x Tornillo M5x12 mm (#C)

### Instalación :

- Primero, retire la atadura colocada en la parte delantera del conjunto de cámaras de la parrilla para bajar la manguera.
- Instale cuatro tornillos en el panel de control superior, dejando aproximadamente 6 mm (1/4 de pulgada) del tornillo hacia afuera. Vea la ilustración 15A.
- A continuación, cuelgue el panel de control inferior en los cuatro tornillos, deslice todo el panel hacia un lado para bloquearlo en la posición correspondiente y luego apriete los tornillos para asegurarlo. Vea la ilustración 15B.

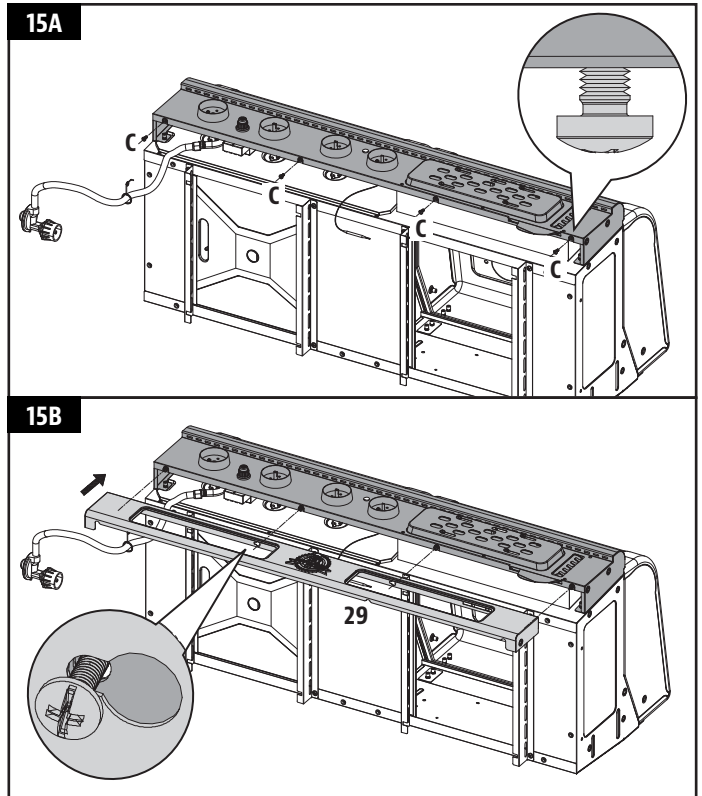

## 16. MONTAR LA PARRILLA EN EL CARRO

### Partes requeridas:

- 8 x Tornillo M6x15 mm (#B)

### Instalación :

- Primero, retire la atadura colocada en la parte trasera del panel de control superior. Extraiga los cables eléctricos del ahumador y el sensor de temperatura del ahumador; tenga mucho cuidado con estos dos elementos.

**ADVERTENCIA: No pellizque los cables eléctricos del ahumador ni el sensor de temperatura del ahumador durante el montaje, ya que esto afectará el funcionamiento de su gabinete ahumador.**

- Prepare el conjunto de cámaras de la parrilla para montarlas al carro. Coloque el carro junto a las cámaras de la parrilla, ambas en la misma dirección. Con la ayuda de otra persona, prepárese para subir la cámaras de la parrilla al carro. Levante las cámaras de la parrilla con cuidado y bájelas lentamente sobre el carro. Inserte el sensor de temperatura del ahumador a través del orificio en la parte superior del gabinete del ahumador (consulte 16A). Coloque los cables eléctricos en la cubierta inferior de cables, de modo que cuelguen hacia la parte trasera de la unidad (consulte 16B). Luego, asegure cada pata de apoyo al conjunto de cámaras de la parrilla usando dos tornillos en cada pata de apoyo (consulte 16C).

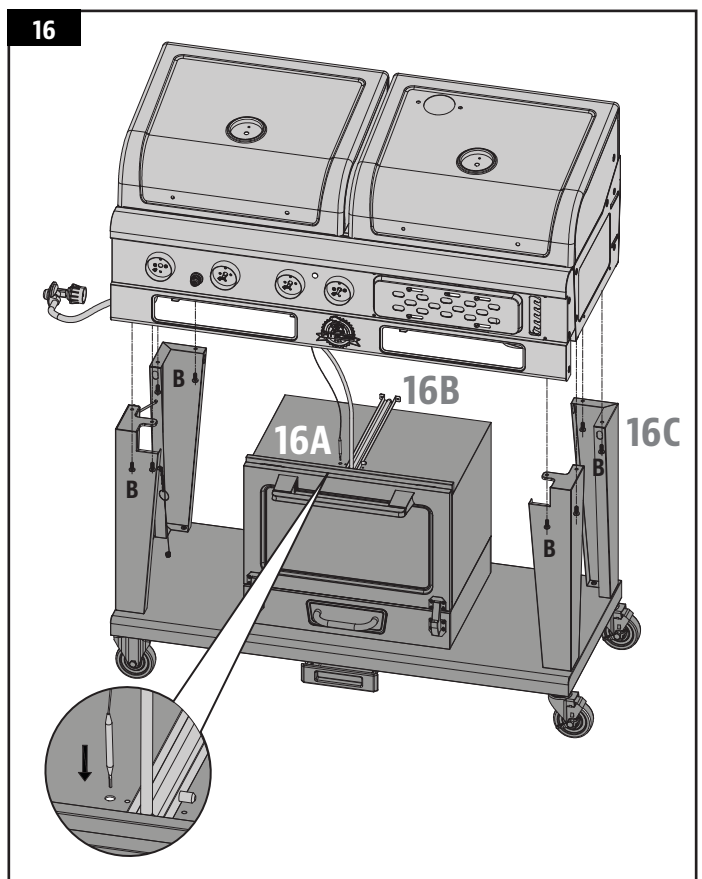

## 17. CONECTAR LOS COMPONENTES ELÉCTRICOS DEL GABINETE DE AHUMADO

### Partes requeridas:

- 1 x Cubierta superior de cables eléctricos (#51)

### Instalación :

- Primero, asegure el sensor de temperatura del ahumador en el clip ubicado dentro de la parte superior del gabinete del ahumador. Vea la ilustración 17A.
- A continuación, desde la parte trasera inferior de las cámaras de la parrilla, monte la cubierta superior de cables eléctricos a la cubierta inferior de cables eléctricos alineando y bloqueando el pasador. Observe los pasos de la ilustración 17B.
- Por último, tire del resto de los cables eléctricos a lo largo de la parte trasera del gabinete del ahumador e inserte el extremo del conector en el puerto de conexión en la bandeja inferior del carro. Esto completa el circuito para dar energía al gabinete de humo una vez conectado a una fuente de energía. Vea la ilustración 17C.

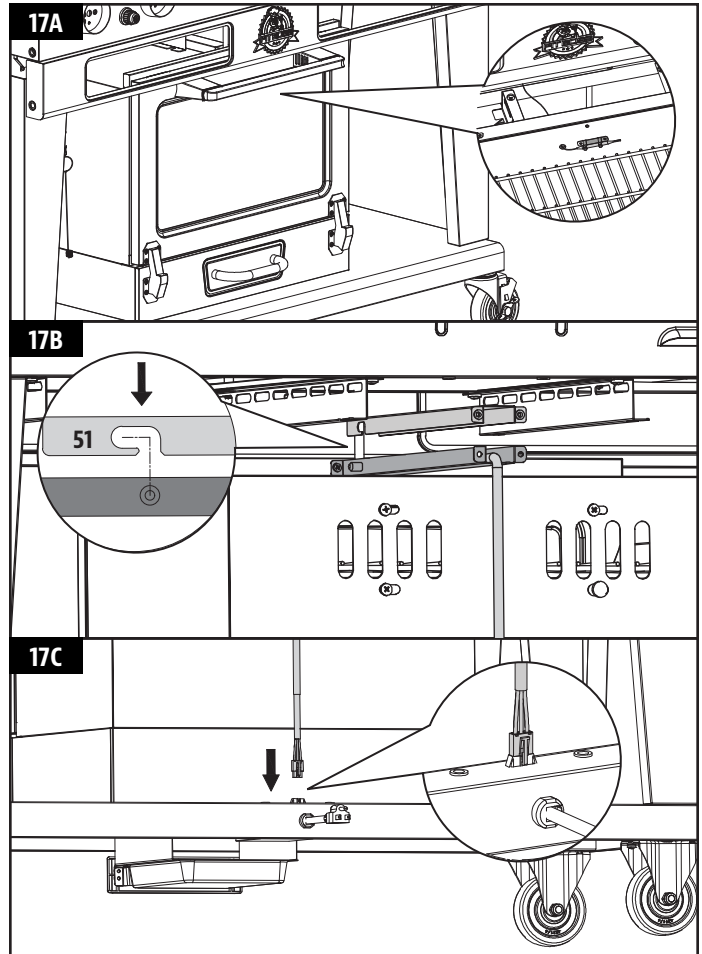

## 18. COLOCAR LA CUBIERTA ELÉCTRICA TRASERA

### Partes requeridas:

- 1 x Cubierta posterior de cables eléctricos (#47)
- 4 x Tornillo M6x15 mm (#B)
- 2 x Tornillo M4x10 mm (#D)

### Instalación :

- Fije la cubierta posterior de cables eléctricos a la parte trasera del gabinete del ahumador con cuatro tornillos (#B).

**NOTA: Se recomienda ensamblar los tornillos en la parte superior primero y luego en la parte inferior.**

- Complete la instalación usando otros dos tornillos (#D) para asegurar la cubierta trasera de cables eléctricos a la cubierta de cables superior / inferior.

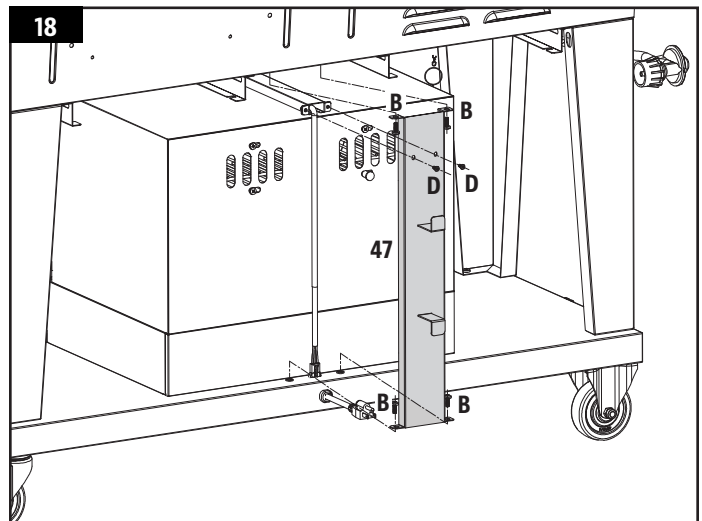

## 19. INSTALAR LOS SOPORTES DE LA REJILLA DE COCCIÓN

### Partes requeridas:

- 2 x Soportes delanteros de las rejillas de cocción (#31)
- 2 x Soportes posteriores de las rejillas de cocción (#32)
- 16 x Tornillo M4x10 mm (#D)

### Instalación :

- Instale un soporte trasero de la rejilla de cocción en el panel trasero de cada cámara de la parrilla. Vea la ilustración 19A.
- Instale un soporte frontal de la rejilla de cocción en el panel frontal de cada cámara de la parrilla. Vea la ilustración 19B.

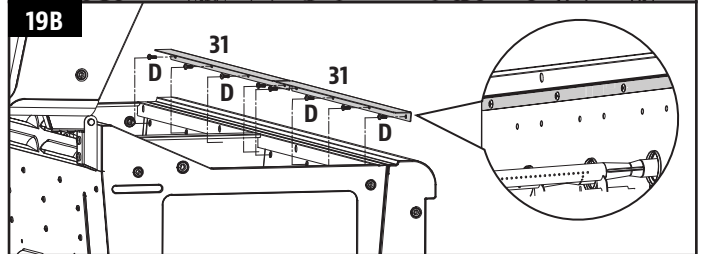
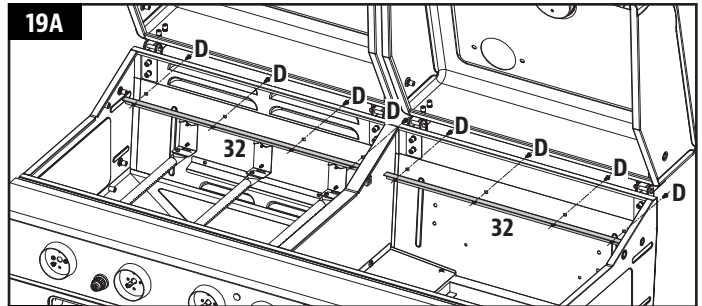

## 20. INSTALAR LOS SOPORTES DE LA CARPA DE CALOR

### Partes requeridas:

- 3 x Soportes de las barras saborizantes (#7)
- 6 x Tornillo M4x10 mm (#D)

### Instalación :

- Instale cada uno de los tres soportes de la carpa de calor en el lado frontal de la cámara principal de gas usando dos tornillos en cada soporte.

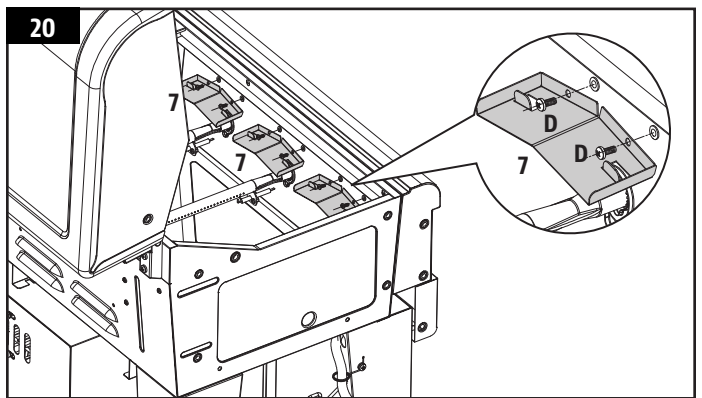

## 21. MONTAR LOS PROTECTORES CONTRA LA GRASA

### Partes requeridas:

- 2 x Protectores de grasa (#30)
- 1 x Protector contra la grasa trasero (#38)
- 2 x Tornillo M6x15 mm (#B)
- 2 x Tornillo M4x10 mm (#D)
- 2 x Tuercas M6 (#G)

### Instalación :

- Primero, retire los dos tornillos preinstalados en la partición central entre las dos cámaras de la parrilla. Monte un protector contra la grasa en el lado izquierdo de la cámara de la parrilla de carbón vegetal con los mismos tornillos.
- Luego, monte el segundo protector contra la grasa en el lado derecho de la cámara de la parrilla de carbón vegetal con dos tornillos (#B) y asegúrelo con una tuerca. Vea la ilustración 21A.
- Por ultimo, monte el protector contra la grasa trasero en el lado posterior de la cámara de la parrilla de carbón vegetal con dos tornillos (#D). Vea la ilustración 21B.

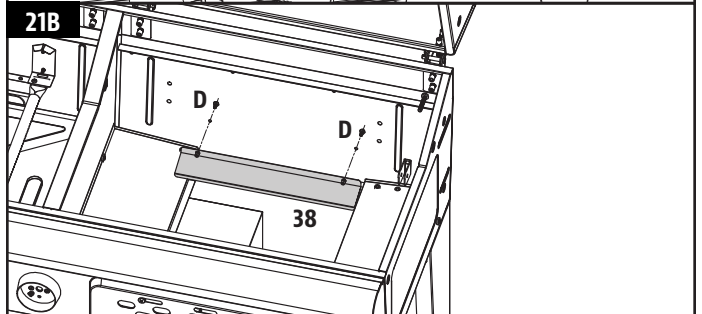
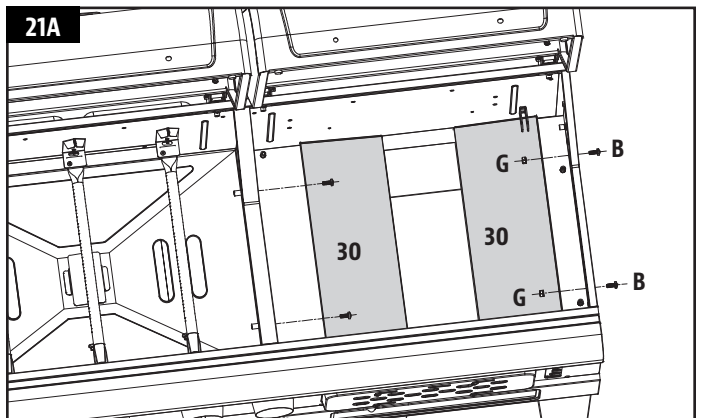



## 22. INSTALAR EL SISTEMA DE ELEVACIÓN DE LA BANDEJA DE CARBÓN VEGETAL

### Partes requeridas:

- 1 x Sistema de elevación de la bandeja de carbón (#37)
- 1 x Manija de elevación de la bandeja de carbón (#42)
- 4 x Tornillo M6x15 mm (#B)
- 2 x Pernos de bisagra (#I)
- 2 x Pinzas R (#H)

### Instalación :

- Primero, instale el sistema de elevación de la bandeja de carbón vegetal en la cámara de la parrilla de carbón vegetal. Móntelo desde el exterior de la cámara de la parrilla de carbón vegetal. Vea la ilustración 22A.
- A continuación, inserte la manija de elevación de la bandeja de carbón vegetal a través de la ranura de ajuste en la parte frontal de la unidad (consulte 22B.1). Continúe empujando la varilla de la manija a través del soporte estrecho en forma de "U" (consulte 22B.2), luego alinee el orificio en el extremo del soporte ancho en forma de "U" (consulte 22B.3) ubicado en la parte trasera de la cámara principal de carbón vegetal. Una la manija de elevación y los soportes en forma de "U" insertando un pasador de bisagra y asegurándolo con un pinza R.
- Retire las ataduras ubicadas en el sistema de elevación de la bandeja de carbón vegetal una vez que todo esté asegurado.

**PRUEBE LA MANIJA:** Para ajustar el sistema de elevación de la bandeja de carbón vegetal a la altura deseada, mueva la manija de elevación hacia la izquierda y luego levántela o bájela.

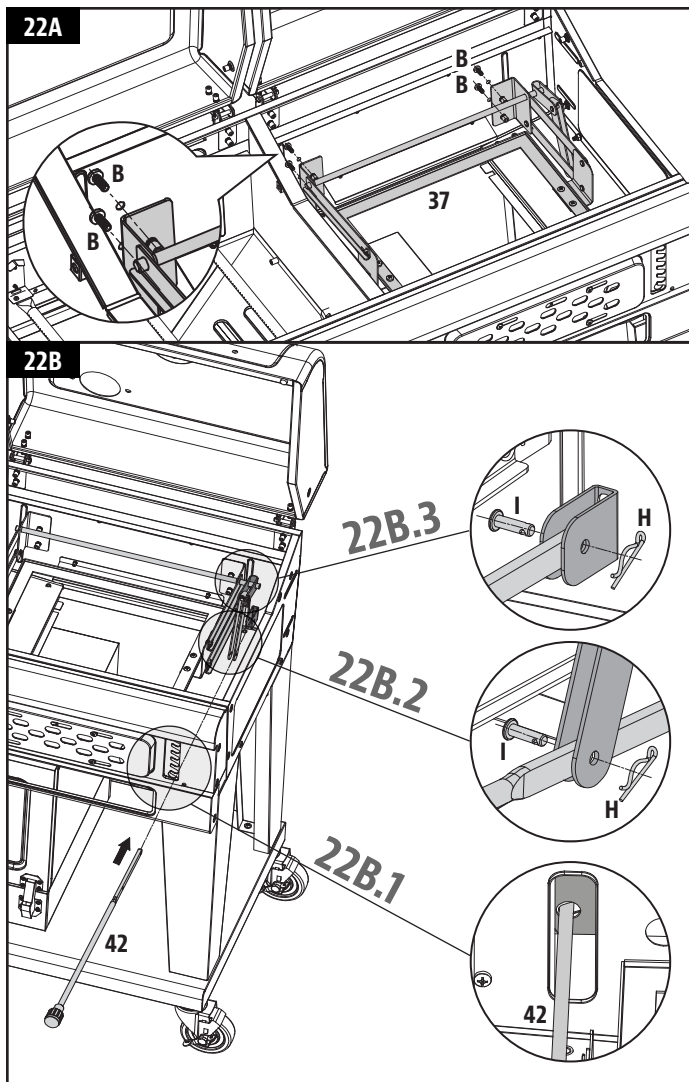

## 23. MONTAR LA CHIMENEA

### Partes requeridas:

- 1 x Tapa de la chimenea (#2)
- 1 x Chimenea (#3)
- 2 x Tornillo M6x15 mm (#B)
- 2 x Tuercas M6 (#G)

### Instalación :

- Retire la tapa de la chimenea de la chimenea. Inserte la chimenea a través de la tapa de la cámara de la parrilla de carbón vegetal desde el interior. Asegure la chimenea desde el exterior de la tapa y fíjela con una tuerca (desde el interior). Atornille la tapa de la chimenea en el cierre de la chimenea.

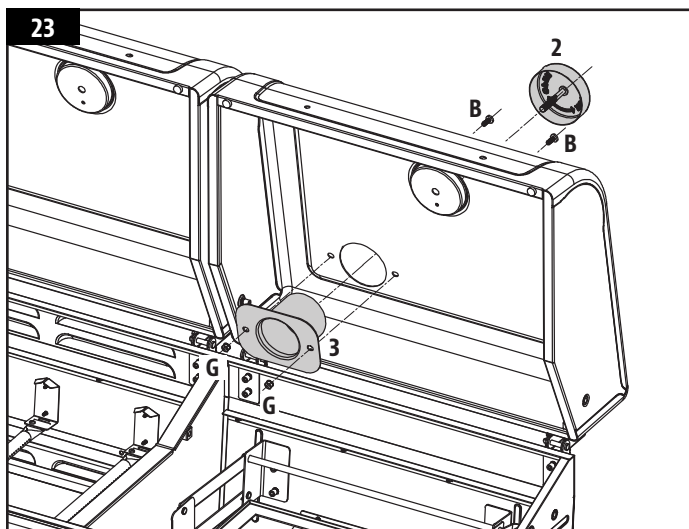

## 24. INSERTAR LOS TERMÓMETROS

### Partes requeridas:

2 x Termómetro (#1)

### Instalación :

- Primero, retire la arandela de fibra y la tuerca de mariposa de los dos termómetros.
- A continuación, inserte un vástago de termómetro a través del orificio de montaje en la parte superior de la tapa de la cámara de la parrilla. Desde el interior, coloque la arandela de fibra y la tuerca de mariposa en el poste de rosca de montaje y apriete a mano. No apriete demasiado. Repita el mismo procedimiento de instalación para la otra tapa de la cámara de la parrilla.

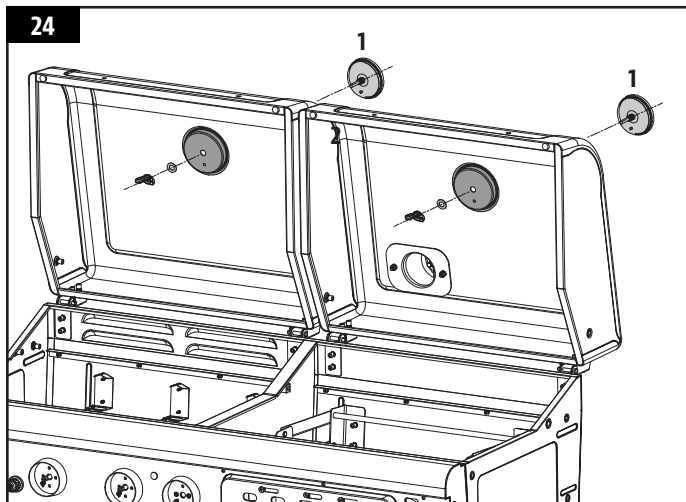

## 25. INSTALAR LAS REJILLAS DE CALENTAMIENTO

### Partes requeridas:

2 x Bandeja para calentar (#5)

4 x Tornillo M6x35 mm (#E)

### Instalación :

- Saque un tornillo a través de la tapa de la cámara de la parrilla de carbón vegetal desde el exterior, coloque la rejilla de calentamiento, luego inserte el tornillo en el lazo de alambre. Alinee las patas delanteras de la rejilla de calentamiento en los orificios de anclaje para asegurarla. Repita el mismo procedimiento de instalación para la rejilla de calentamiento en la cámara de la parrilla de gas.

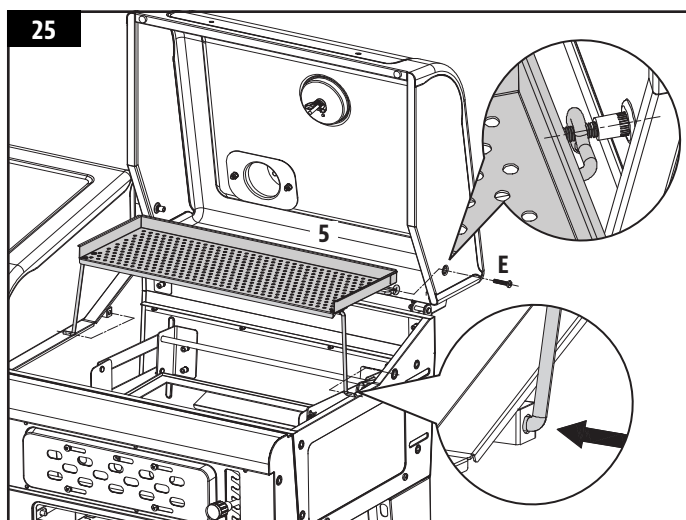

## 26. COLOCAR LAS MANIJAS DE LA TAPA

### Parte requerida:

2 x Asas de la tapa (#4)

### Instalación :

- Primero, retire los tornillos y el espaciador de aislamiento térmico preinstalado en las manijas de la tapa.
- Monte la manija de la tapa en cada una de las tapas de la cámara de la parrilla, colocando el espaciador de aislamiento térmico entre la manija de la tapa y la tapa, como se muestra en la ilustración.

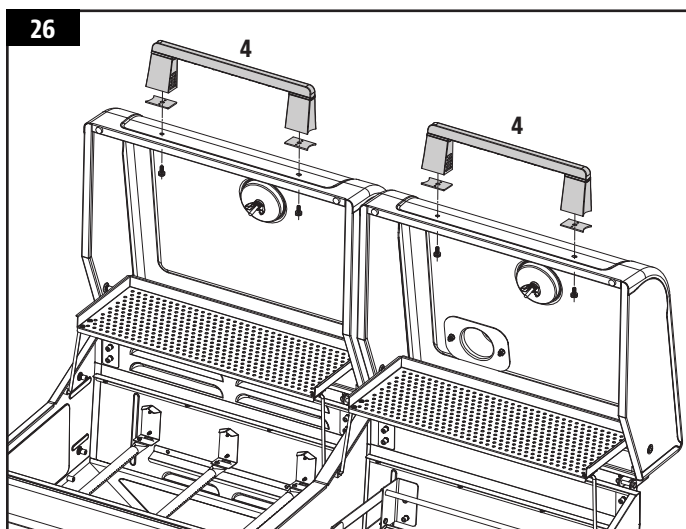

## 27. INSTALAR LOS GANCHOS PARA UTENSILIOS

### Partes requeridas:

- 1 x Panel de la bandeja lateral izquierda (#9)
- 1 x Panel de la bandeja lateral derecha (#33)
- 6 x Ganchos para herramientas (#11)
- 6 x Tornillo M5x12 mm (#C)

### Instalación :

- Instale un gancho para utensilios en cada orificio del panel de la bandeja lateral izquierda, asegurándolo con un tornillo. Repita los mismos pasos para el panel de la bandeja lateral derecha. Vea la ilustración.

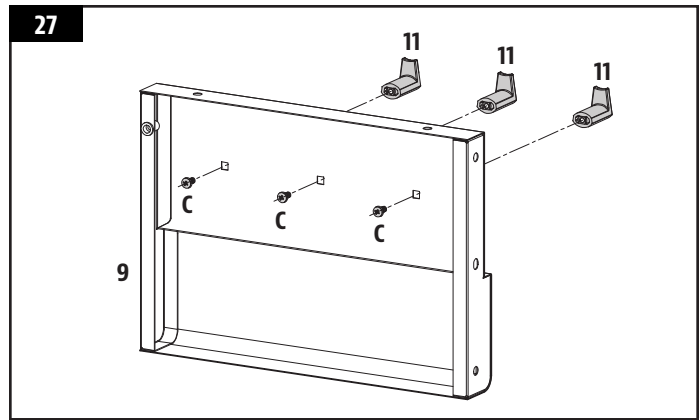

## 28. MONTAR LAS BANDEJAS LATERALES

### Partes requeridas:

- 2 x Soportes de la bandeja lateral (#8)
- 1 x Bandeja lateral izquierda (#10)
- 1 x Bandeja lateral derecha (#34)
- 22 x Tornillo M6x15 mm (#B)

### Instalación :

- Primero, ensamble los estantes laterales para el lado izquierdo y derecho de la unidad. Monte la bandeja lateral en el panel de la bandeja lateral con dos tornillos. Refuerce la bandeja lateral instalando el soporte de la bandeja con otros dos tornillos, como se muestra en la ilustración 28A.
- Inicie la instalación con la bandeja lateral derecha. Instale dos tornillos en el lado derecho de la unidad, dejando aproximadamente 6 mm (1/4 de pulgada) hacia afuera. Cuelgue la bandeja lateral derecha en los tornillos, empújela hacia abajo para bloquearla en la posición correcta y luego apriete los tornillos para asegurarla. Vea la ilustración 28B.
- Complete la instalación asegurando otros cinco tornillos, como se muestra en la ilustración 28C.
- Repita los mismos pasos de montaje e instalación en el lado izquierdo de la unidad con la bandeja lateral izquierda.

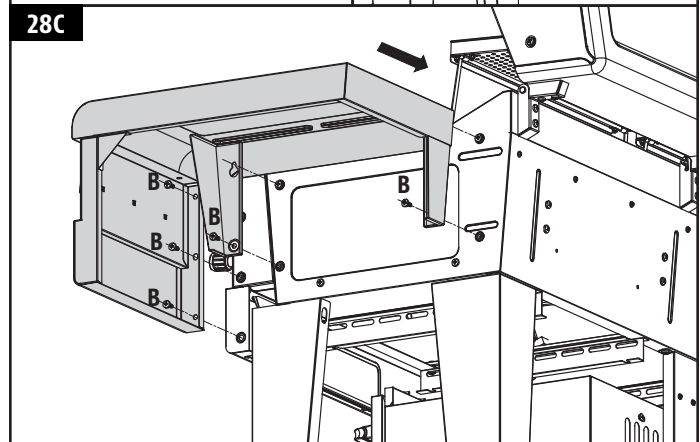
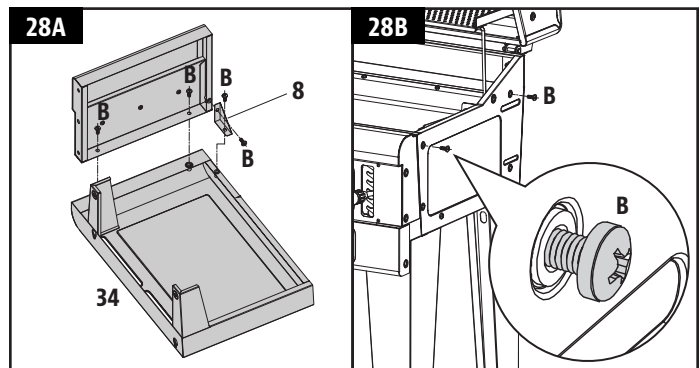

## 29. MONTAR EL RETENEDOR DE LA MANGUERA

### Parte requerida:

- 1 x Tornillo M6x15 mm (#B)

### Instalación :

- El retenedor del cable de la manguera está preensamblado en la manguera. Conecte el retenedor del cable de la manguera a la pata de soporte delantera izquierda, como se muestra, con un tornillo.

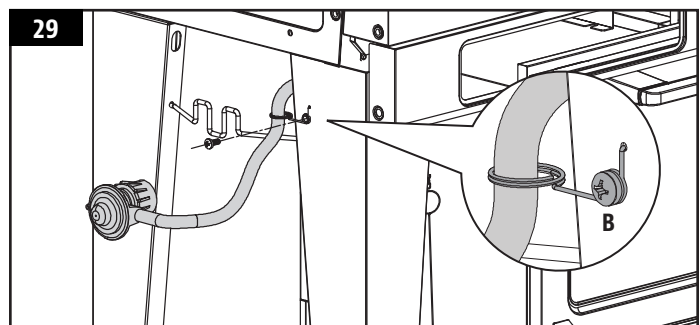

### 30. INSTALAR LAS BANDEJAS RECOLECTORAS DE GRASA Y CENIZAS

#### Partes requeridas:

- 2 x Revestimiento de papel de aluminio para bandeja (#43)
- 1 x Bandeja de grasa (#45)
- 1 x Bandeja de limpieza de cenizas (#46)

#### Instalación :

- Coloque forro de aluminio en la bandeja para la grasa, luego deslice la bandeja para grasa en la abertura frontal debajo de la cámara de la parrilla de gas.
- Coloque forro de aluminio en la bandeja de limpieza de cenizas, luego deslice la bandeja recolectora de cenizas en la abertura frontal debajo de la cámara de la parrilla de carbón vegetal.

**IMPORTANTE:** Asegúrese de que cada bandeja recolectora de cenizas de carbón esté completamente insertada hacia atrás para que no se ensucie. Las bandejas deben instalarse durante el funcionamiento de la unidad.

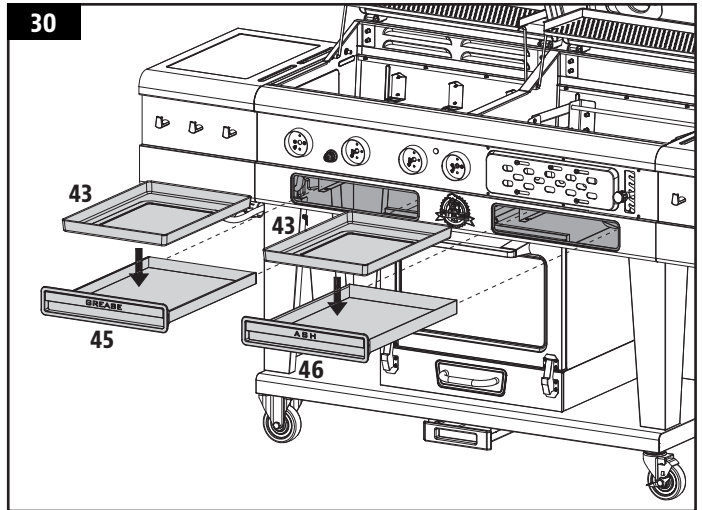

### 31. COLOCAR LAS PERILLAS DE CONTROL

#### Partes requeridas:

- 3 x Perillas de control de gas (#39)
- 1 x Perillas de control del ahumador (#40)

#### Instalación :

- Coloque las cuatro perillas de control para cada vástago de válvula que sobresale, asegurándose de alinear la parte plana del vástago con la parte plana de la perilla de control. Empuje cada perilla de control sobre el vástago hasta que esté firmemente asentada.

**NOTA:** Las perillas de control son todas iguales, pero tienen usos diferentes.

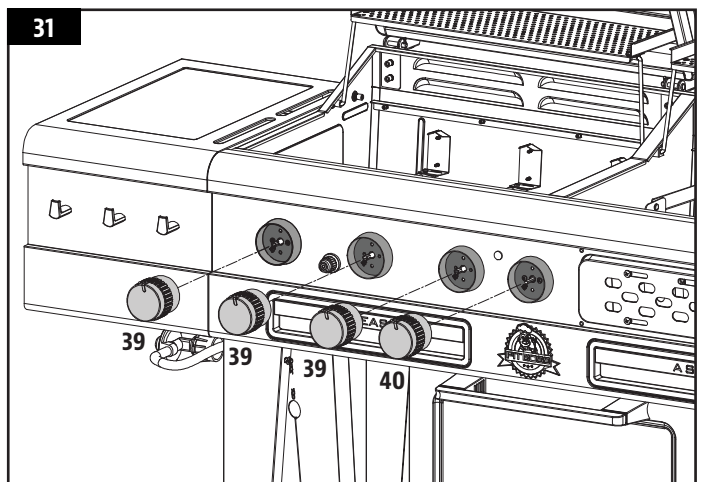

### 32. COLOCAR LA MANIJA DE LA COMPUERTA DE AIRE DE LA BANDEJA DE CARBÓN VEGETAL

#### Partes requeridas:

- 1 x Manija de la compuerta de aire de la bandeja de carbón (#41)

#### Instalación :

- Instale la manija de la compuerta de aire de la bandeja de carbón vegetal en la compuerta de aire de la cámara de carbón vegetal. Una vez instalado, la manija debe deslizar la compuerta de aire de izquierda a derecha suavemente para controlar el flujo de aire de la cámara de la parrilla de carbón vegetal.

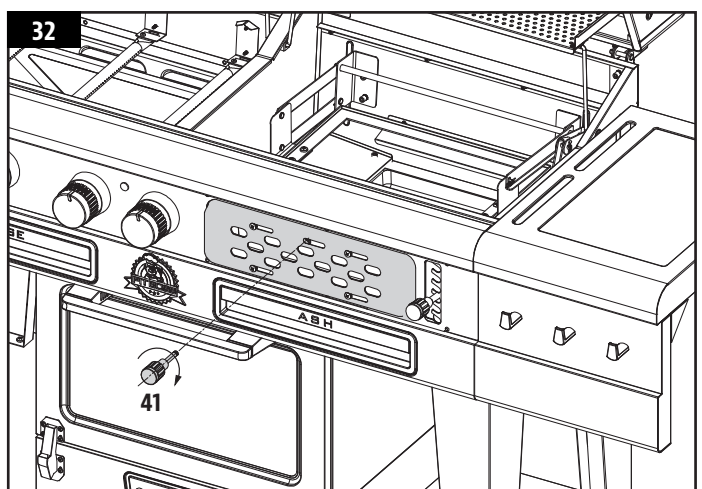



### 33. UBICAR LAS CARPAS DE CALOR

#### Partes requeridas:

3 x Barras savorizantes (#6)

#### Instalación :

- Coloque cada carpa de calor en un soporte de carpa de calor en la cámara de la parrilla de gas.

**NOTA:** El extremo trasero de las carpas de calor debe colocarse debajo de los soportes de la rejilla de cocción.

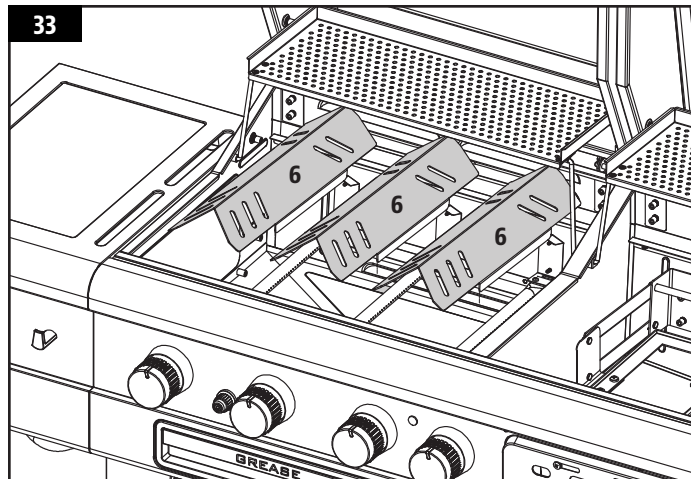

### 34. COLOCAR LA BANDEJA DE CARBÓN VEGETAL

#### Partes requeridas:

1 x Bandeja de carbón vegetal (#36)

#### Instalación :

- Coloque la bandeja de carbón vegetal en el marco del sistema de elevación de la bandeja de carbón vegetal.

**NOTA:** Las manijas de la bandeja de carbón vegetal deben estar en la parte delantera y trasera. Esto asegura que la bandeja de carbón vegetal esté colocada correctamente en el marco.

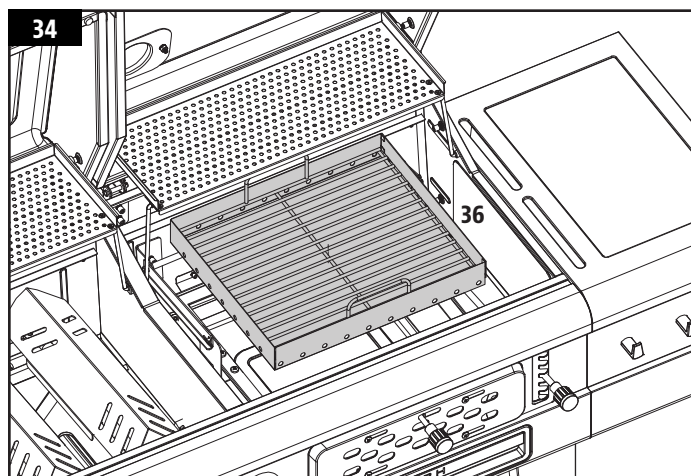

### 35. COLOCAR LAS REJILLAS DE COCCIÓN

#### Parte requerida:

4 x Rejillas para cocinar (#28)

#### Instalación :

- Coloque las rejillas de cocción sobre los soportes de la rejilla de cocción de cada cámara de la parrilla: dos en la cámara de la parrilla de gas, dos en la cámara de la parrilla de carbón vegetal.

**NOTA:** Ambas cámaras de la parrilla tienen rejillas de cocción del mismo tamaño.

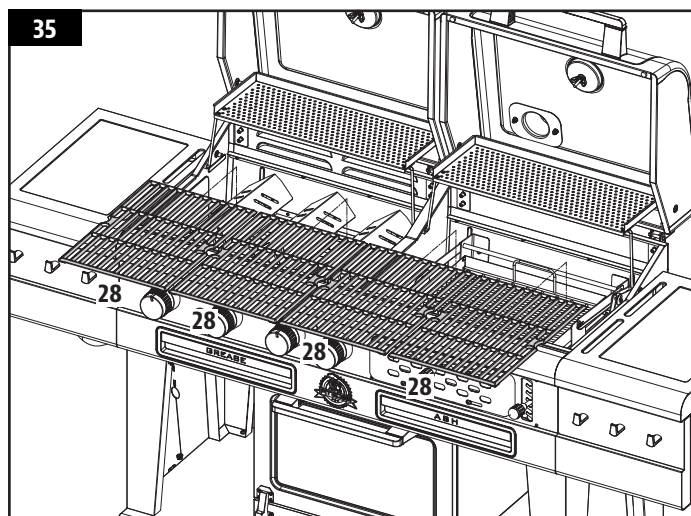



## 36. INSTALAR LA BATERÍA

### Parte requerida:

1 x Pila AA (#J)

### Instalación :

- Desatornille la tapa del sistema de ignición del panel de control. Introduzca la batería en la ranura de la batería con el extremo positivo (+) hacia fuera. Vuelva a atornillar la tapa al panel.
- La unidad está montada por completo.

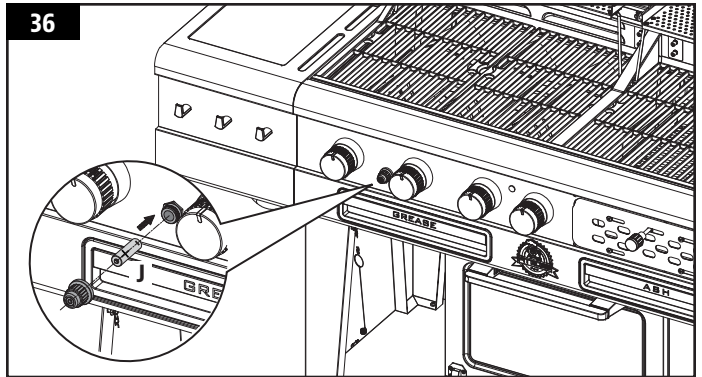

## NOTAS FINALES

- Se recomienda encarecidamente limpiar el exterior de la unidad de escombros, suciedad, etc., con agua tibia con jabón y un paño suave.
- Quite toda la publicidad y cualquier residuo de pegamento.
- Use una solución de vinagre y agua para limpiar el vidrio del gabinete del ahumador. No utilice un limpiacristales, ya que esto dejará una película en el cristal que podría endurecerse.

 **WARNING:** THIS PRODUCT CAN EXPOSE YOU TO CHEMICALS INCLUDING WOOD DUST, SOOT AND FORMALDEHYDE, WHICH IS KNOWN TO THE STATE OF CALIFORNIA TO CAUSE CANCER, LEAD AND LEAD COMPOUNDS, WHICH ARE KNOWN TO THE STATE OF CALIFORNIA TO CAUSE CANCER AND BIRTH DEFECTS OR OTHER REPRODUCTIVE HARM, AND CARBON MONOXIDE, WHICH IS KNOWN TO THE STATE OF CALIFORNIA TO CAUSE BIRTH DEFECTS OR OTHER REPRODUCTIVE HARM. FOR MORE INFORMATION GO TO [WWW.P65WARNINGS.CA.GOV](http://WWW.P65WARNINGS.CA.GOV)

 **AVERTISSEMENT :** CE PRODUIT PEUT VOUS EXPOSER À DES PRODUITS CHIMIQUES INCLUANT LA POUSSIÈRE DE BOIS, DE LA SUIE ET DU FORMALDÉHYDE, IDENTIFIÉS PAR L'ÉTAT DE CALIFORNIE COMME POUVANT CAUSER LE CANCER, DU PLOMB ET DES COMPOSÉS DE PLOMB, IDENTIFIÉS PAR L'ÉTAT DE CALIFORNIE COMME POUVANT CAUSER LE CANCER ET DES MALFORMATIONS CONGÉNITALES OU D'AUTRES EFFETS NOCIFS SUR LA REPRODUCTION, ET LE MONOXYDE DE CARBONE, RECONNU PAR L'ÉTAT DE CALIFORNIE COMME POUVANT CAUSER DES MALFORMATIONS CONGÉNITALES OU AUTRES EFFETS NOCIFS SUR LA REPRODUCTION. POUR DE PLUS AMPLES INFORMATIONS, PRIÈRE DE CONSULTER [WWW.P65WARNINGS.CA.GOV](http://WWW.P65WARNINGS.CA.GOV)

 **ADVERTENCIA:** ESTE PRODUCTO PUEDE EXPONERLO A PRODUCTOS QUÍMICOS INCLUYENDO POLVO DE MADERA, EL HOLLÍN Y EL FORMALDEHÍDO, QUE ES CONOCIDO POR EL ESTADO DE CALIFORNIA COMO CAUSANTES DE CÁNCER, PLOMO Y COMPUESTOS DE PLOMO, QUE ES CONOCIDO POR EL ESTADO DE CALIFORNIA COMO CAUSANTES DE CÁNCER Y DEFECTOS DE NACIMIENTO U OTROS DAÑOS REPRODUCTIVOS, Y AL MONÓXIDO DE CARBONO, QUE ES CONOCIDO POR EL ESTADO DE CALIFORNIA COMO CAUSANTE DE DEFECTOS DE NACIMIENTO U OTROS DAÑOS REPRODUCTIVOS. PARA MAYOR INFORMACIÓN, VISITE [WWW.P65WARNINGS.CA.GOV](http://WWW.P65WARNINGS.CA.GOV)

## IMPORTANT

### DO NOT RETURN PRODUCT TO STORE

For all questions, comments, or inquiries, please contact Dansons directly.

**USA: (480) 923-9630**

**CANADA (TOLL FREE): 1-877-942-2246**

## IMPORTANT

### NE RETOURNEZ PAS LE PRODUIT AU MAGASIN

Pour toute questions, commentaires ou demandes de renseignements, veuillez communiquer avec Dansons directement.

**ÉTATS-UNIS : (480) 923-9630**

**CANADA (SANS FRAIS) : 1-877-942-2246**

## ¡IMPORTANTE!

### NO DEVUELVA EL PRODUCTO A LA TIENDA

Para el preguntas, comentarios o consultas, por favor contactar Dansons directamente.

**EE.UU : (480) 923-9630**

**CANADA (GRATUITA) : 1-877-942-2246**

## PITBOSS-GRILLS.COM

MADE IN CHINA | FABRIQUÉ EN CHINE | HECHO EN CHINA



©2023 DANSONS | 780230731WMV