

**INSTRUCTION MANUAL**

**MANUEL D'INSTRUCTIONS  
MANUAL DE INSTRUCCIONES**

**POT FILLER  
ROBINET REMPLISSEUR MURAL  
LLENADOR DE OLLAS**

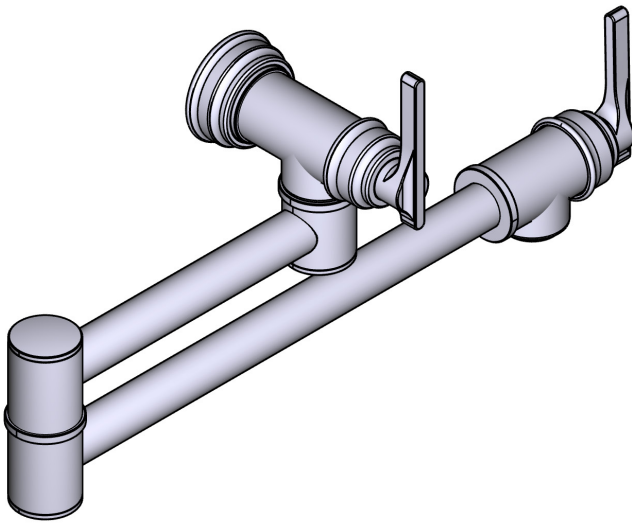

Image is for reference only  
*(Style varies by model)*  
Cette image n'est offerte qu'à titre  
indicatif seulement  
*(Le style varie selon le modèle)*  
La imagen es sólo como referencia  
*(El estilo varía por el modelo)*

**HELPFUL TOOLS**









For safety and ease of installation, the use of these helpful tools is recommended.

**OUTILS UTILES**

Pour des raisons de sécurité et de facilité d'installation, l'utilisation de ces outils utiles est recommandée.

**HERRAMIENTAS ÚTILES**

Por seguridad y facilidad de instalación, se recomienda el uso de estas útiles herramientas.

 Safety Glasses Lunettes de sécurité Gafas de seguridad	 3/32" drill bit Mèche de 3/32 po Broca de 3/32"	 Drill Perceuse Taladro	 Pencil Lápis Crayon
 Tape Measure Ruban à mesurer Cinta de medir	 Thread Seal Tape Cinta para sellar roscas Ruban pour joints filetés	 Flathead Screwdriver Destornillador de punta chata Tournevis à tête plate	 Level Niveau Nivel
 Hex Wrench Clé hexagonale Llave Hexagonal			

**For warranty or additional information, contact:**

**Si vous souhaitez obtenir de l'information supplémentaire à propos de la garantie ou de tout autre élément, communiquez avec :**  
**Para preguntas sobre la garantía o para obtener más información, favor de comunicarse con:**

U.S.A.  
houseofrohl.com/support  
1-800-777-9762

QUEBEC / MARITIMES / WESTERN CANADA  
QUÉBEC / MARITIMES / OUEST CANADIEN  
QUEBEC / MARITIMOS / CANADA OCCIDENTAL  
houseofrohl.ca/support  
1-866-473-8442

ONTARIO  
houseofrohl.ca/support  
1-800-287-5354

## Parts List

- A. Wall Connector
- B. Screws
- C. Screws
- D. Rosette
- E. Screws
- F. Faucet Body

## Liste des pièces

- A. Raccord mural
- B. Vis
- C. Vis
- D. Rosette
- E. Vis
- F. Corps du robinet

## Lista de piezas

- A. Conector mural
- B. Tornillo
- C. Tornillo
- D. Rosetón
- E. Tornillo
- F. Cuerpo de la llave

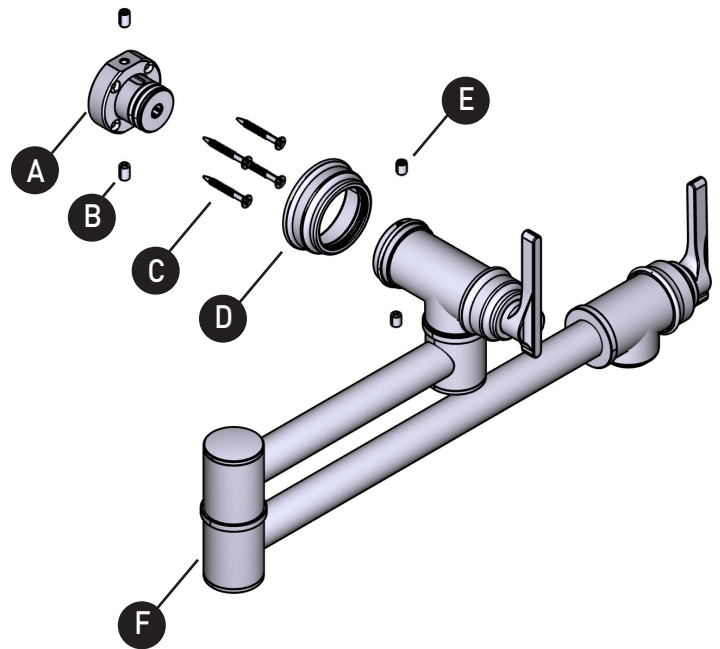

### CAUTION — TIPS FOR REMOVAL OF OLD FAUCET:

Always turn water supply OFF before removing existing faucet or disassembling the valve. Open faucet handle to relieve water pressure and ensure that complete water shut-off has been accomplished.

### ATTENTION — CONSEILS POUR LE RETRAIT DE L'ANCIEN ROBINET:

Toujours couper l'alimentation en eau avant de retirer ou de démonter le robinet. Ouvrir le robinet pour libérer la pression d'eau et pour s'assurer que l'alimentation en eau a bien été coupée.

### PRECAUCIÓN — CONSEJOS PARA CAMBIAR LA LLAVE MEZCLADORA:

Siempre CIERRE la toma de agua antes de quitar la llave existente o desmontar la válvula. Abra la llave para liberar la presión, y asegúrese de que esté bien cerrada el agua.

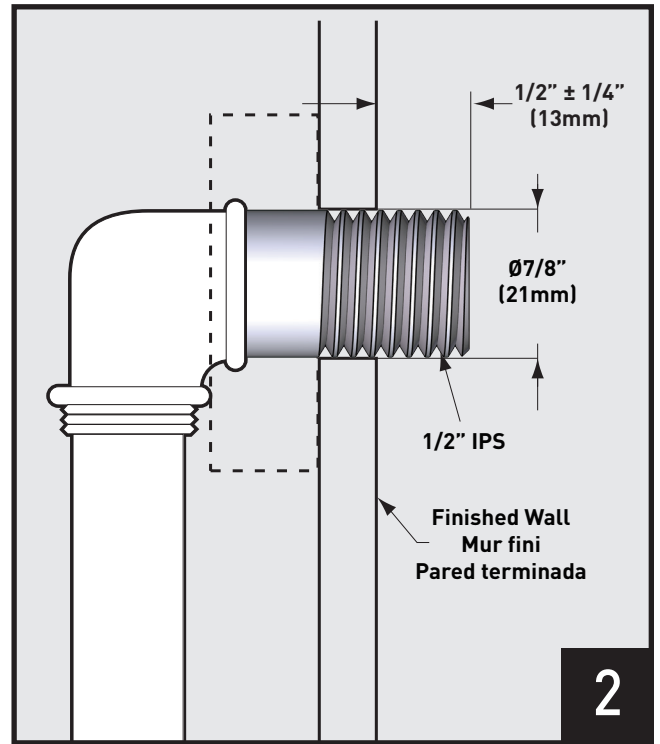
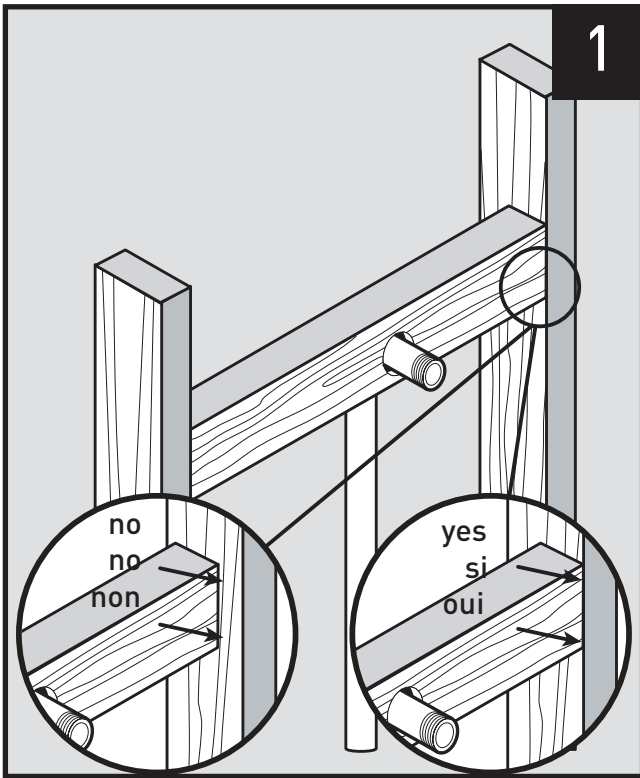

Plumber to provide correct length of 1/2 threaded nipple with dimensions as shown.

Le plombier doit ajuster au besoin le mamelon fileté à une longueur de 1/2 po, de façon à respecter les dimensions illustrées.

El plomero debe ajustar, según sea necesario, la longitud del niple roscado de 1/2" conforme a las dimensiones indicadas.

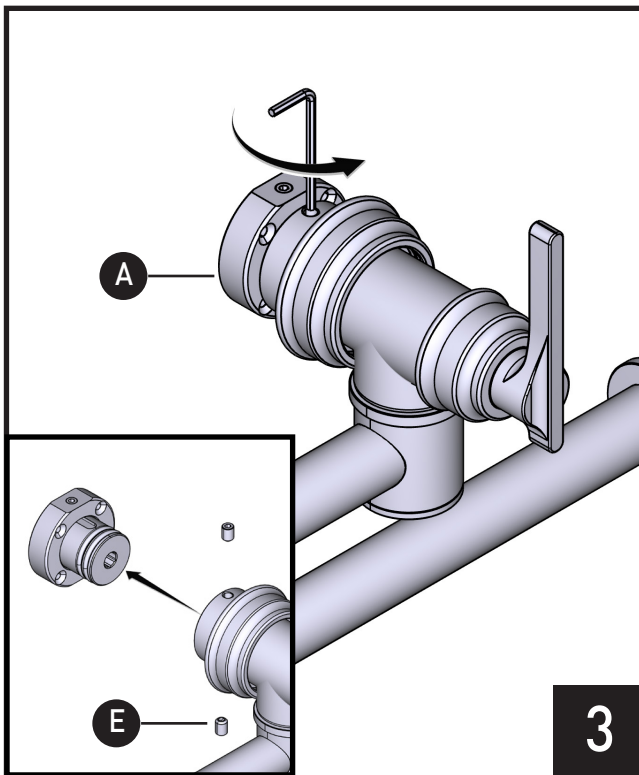

Remove Wall Connector **(A)** from pot filler assembly with 3mm hex key.

Retirer le raccord mural **(A)** de l'assemblage du robinet remplisseur à l'aide d'une clé hexagonale de 3 mm.

Retire el conector mural **(A)** del conjunto del llenador de ollas con una llave hexagonal de 3 mm.

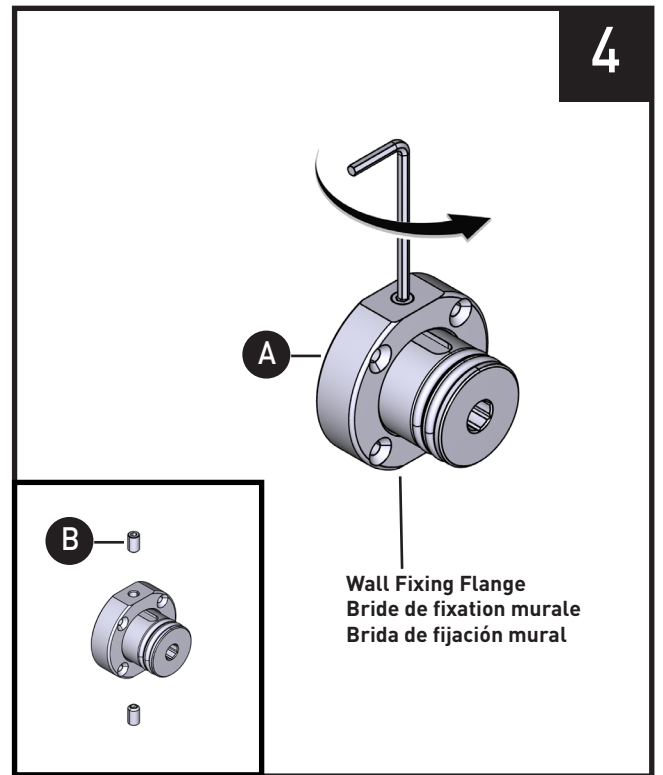

Loosen Wall Fixing Flange from Wall Connector **(A)** with 3mm hex key.

À l'aide d'une clé hexagonale de 3 mm, desserrer la bride de fixation murale du raccord mural **(A)**.

Con una llave hexagonal de 3 mm, afloje la brida de fijación mural del conector de pared **(A)**.

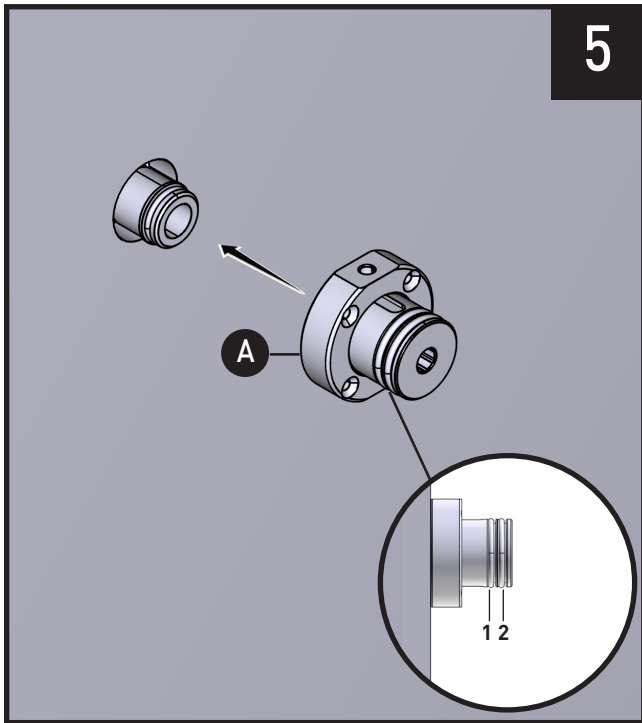

Loosely fit Wall Connector **(A)** to 1/2" nipple to mark drill holes. Ensure o-ring are fitted at positions 1 and 2.

Placer le raccord mural **(A)** sur le mamelon de 1/2 po, mais sans le fixer de façon à pouvoir marquer les emplacements des trous à percer. S'assurer que les joints toriques se trouvent aux positions 1 et 2.

Coloque el conector de pared **(A)** en el niple de 1/2", sin fijarlo, para poder marcar las ubicaciones de los orificios a perforar. Asegúrese de que la junta tórica esté colocada en las posiciones 1 y 2.

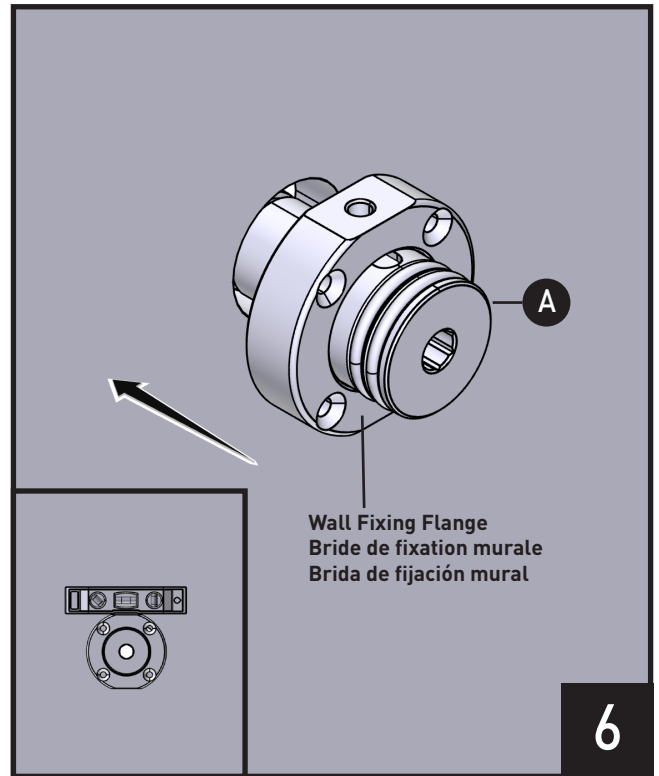

Adjust depth of Wall Fixing Flange until it is flush against mounting surface and level it.

Ajuster la profondeur de la bride de fixation murale jusqu'à ce qu'elle se trouve contre la surface de montage, et la placer de niveau.

Ajuste la profundidad de la brida de fijación mural hasta que quede al ras de la superficie de montaje y nivélela.

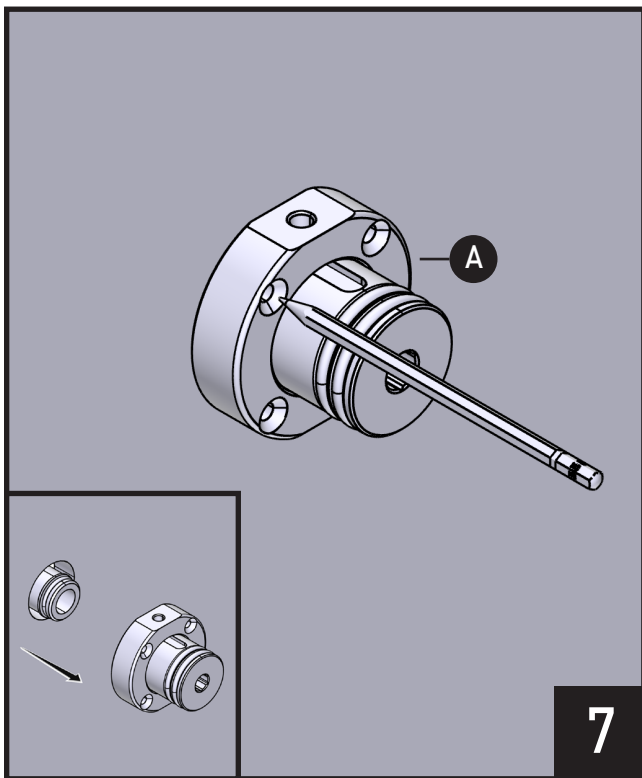

Mark drill holes and remove Wall Connector **(A)**.

Marquer les emplacements des trous à percer, et retirer le raccord mural **(A)**.

Marque los orificios para perforar y retire el conector mural **(A)**.

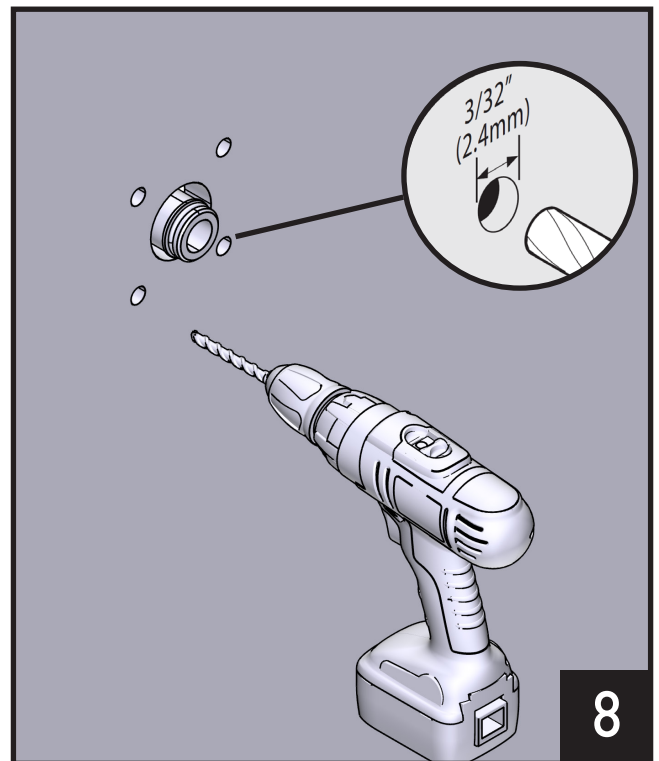

Drill holes.

Percer les trous.

Perfore los orificios.

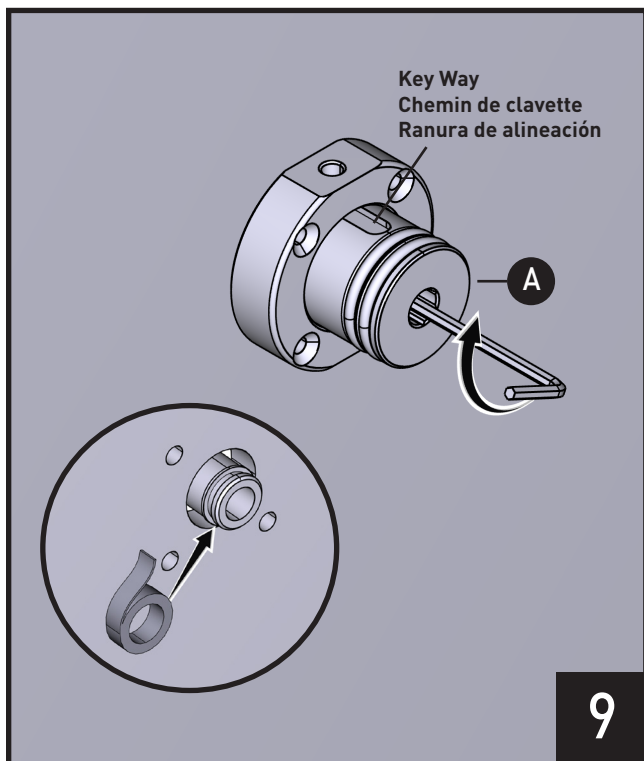

Wrap 1/2" nipple with Teflon tape 6-8 turns. Install Wall Connector (A) hand tight. Then use 8mm key to tighten 1/4-1/2 turn. Do not overtighten.  
**Note:** Key way should be at 12 and 6 o'clock.

Entourer le mamelon de 1/2 po de six à huit tours de ruban en Téflon. Fixer le raccord mural (A) en le serrant à la main. Utiliser ensuite une clé de 8 mm pour le serrer de un quart à un demi-tour supplémentaire. Ne pas trop le serrer.

**Remarque :** Le chemin de clavette doit se trouver dans une position 12 h-18 h.

Envuelva el niple de 1/2" con cinta de Teflón de 6 a 8 vueltas. Instale el conector de pared (A) apretándolo a mano. Posteriormente, use una llave de 8 mm para apretarlo de 1/4 a 1/2 vuelta adicional. No apriete en exceso.

**Nota:** La ranura de alineación debe estar en las posiciones de las 12 y las 6 en punto.

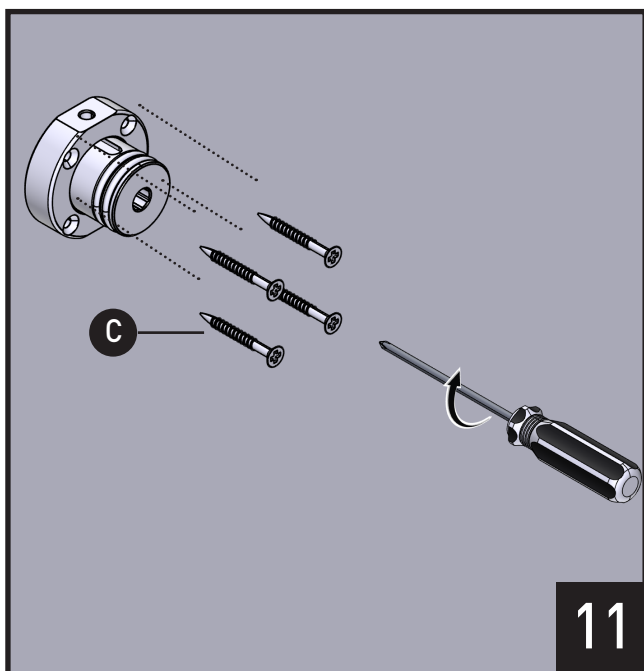

Secure Wall Fixing Flange to wall with Screws (C).

Fixer la bride murale au mur à l'aide des vis (C).

Asegure la brida de fijación mural a la pared con los tornillos (C).

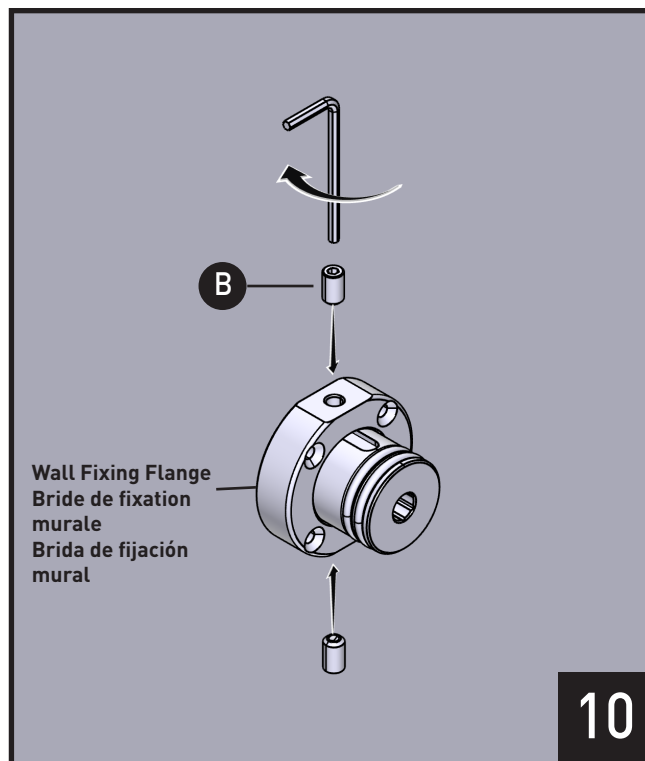

Repeat Step 6. Then secure Wall Fixing Flange with Screws (B).

Répéter l'étape 6. Fixer ensuite la bride de fixation murale à l'aide des vis (B).

Repita el paso 6. Luego asegure la brida de fijación mural con los tornillos (B).

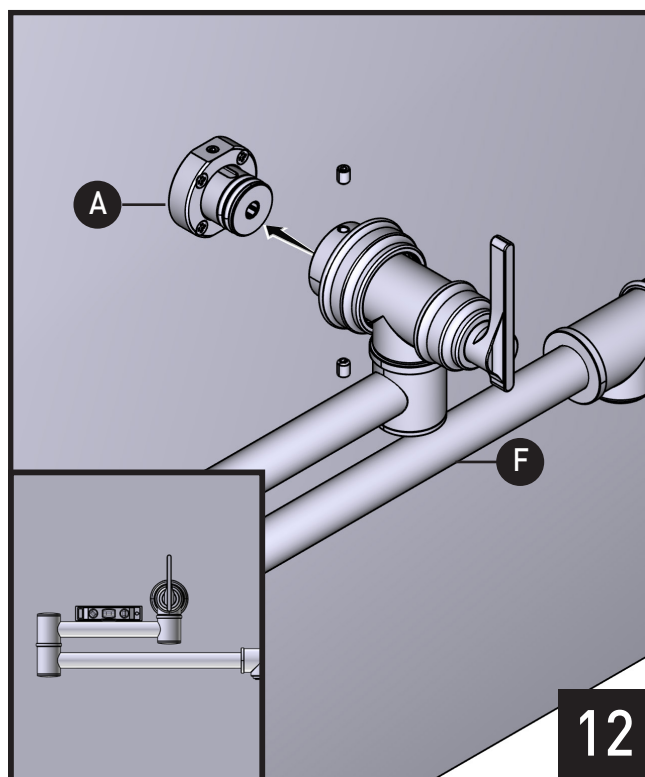

Install Faucet Body (F) onto Wall Connector (A) and level it.

Installer le corps du robinet (F) sur le raccord mural (A), et le mettre de niveau.

Instale el cuerpo de la llave (F) en el conector mural (A) y nivélelo.

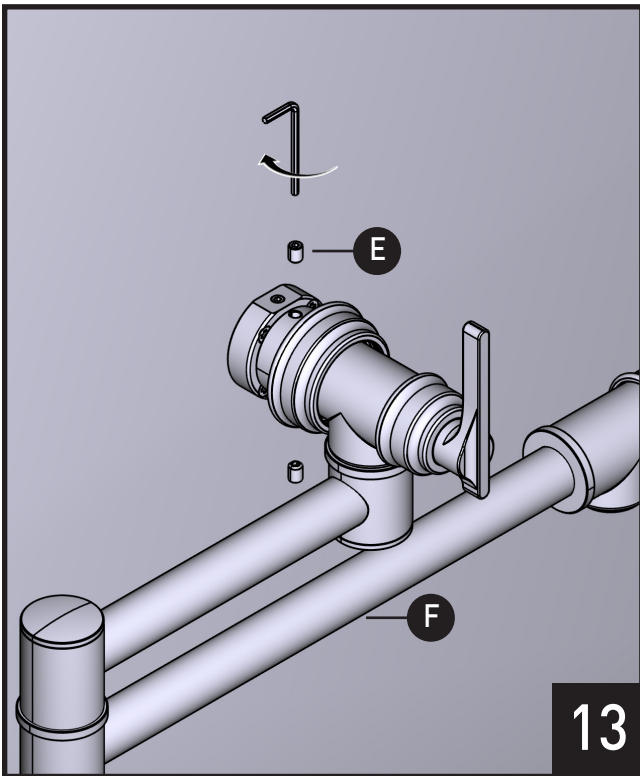

Secure Faucet Body **(F)** with Screws **(E)** using 2.5mm hex key.

À l'aide d'une clé hexagonale de 2,5 mm, fixer le corps du robinet **(F)** avec les vis **(E)**.

Asegure el cuerpo de la llave **(F)** con los tornillos **(E)** usando una llave hexagonal de 2.5 mm.

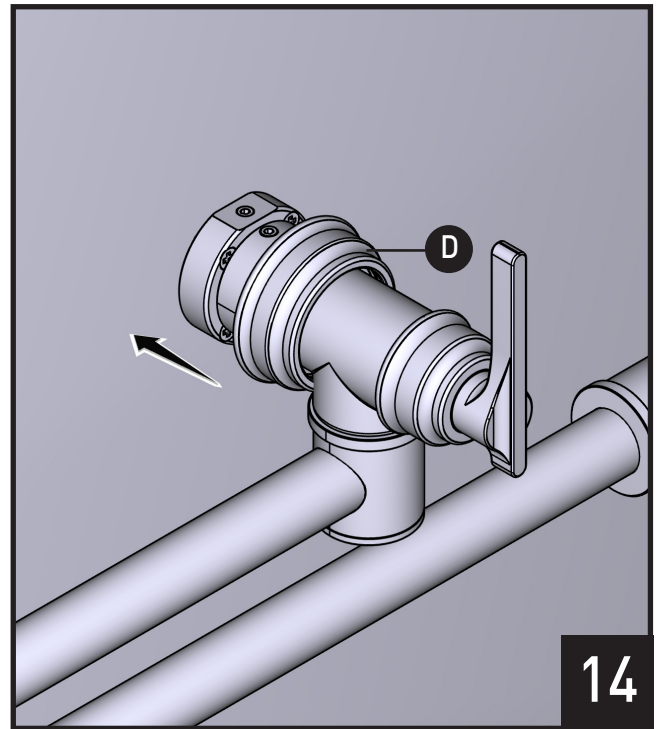

Slide Rosette **(D)** over the concealed fixing screws until it is flush against mounting surface.

Faire glisser la rosette **(D)** sur les vis de fixation dissimulées, jusqu'à ce qu'elle se trouve appuyée sur la surface de montage.

Deslice la roseta **(D)** sobre los tornillos de fijación ocultos hasta que quede al ras con la superficie de montaje.

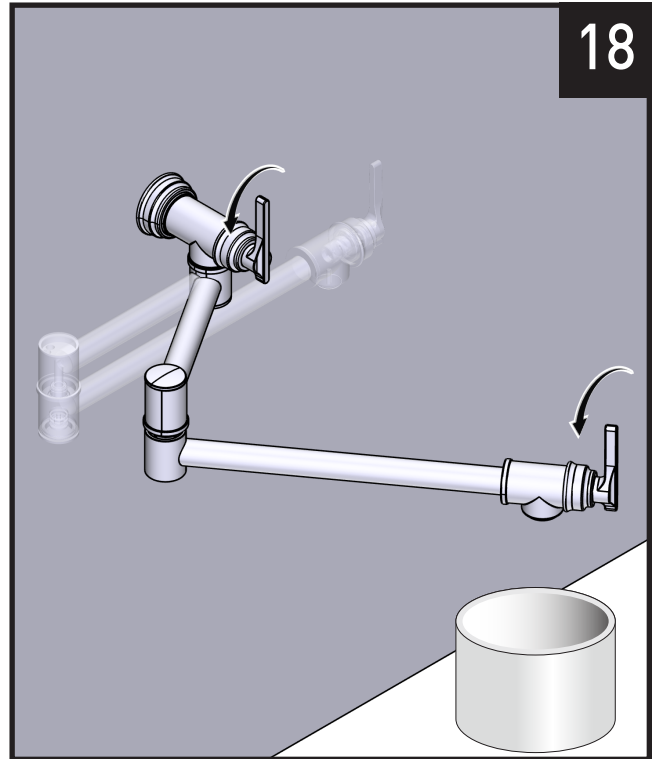
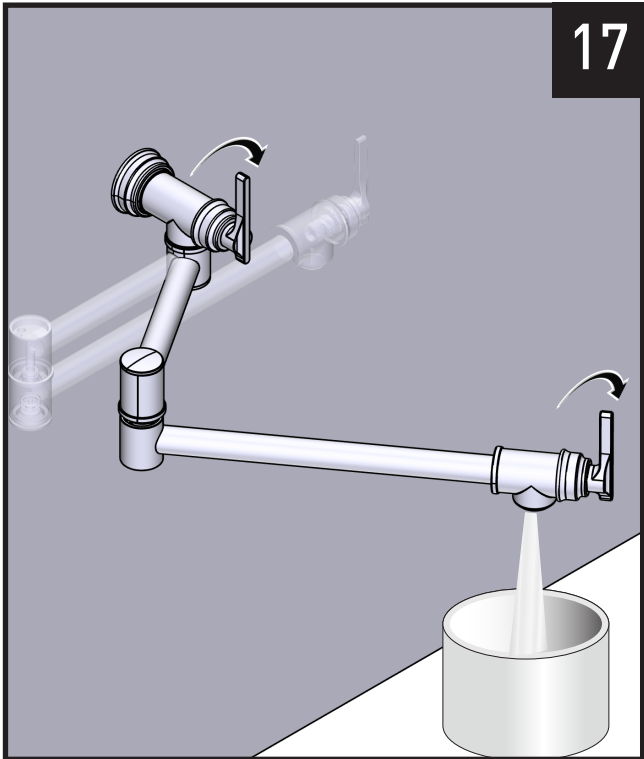
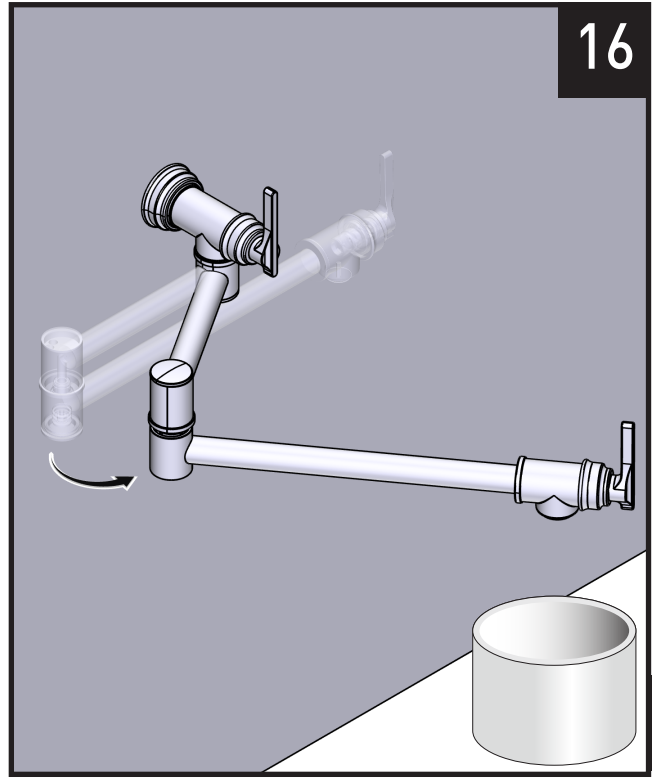
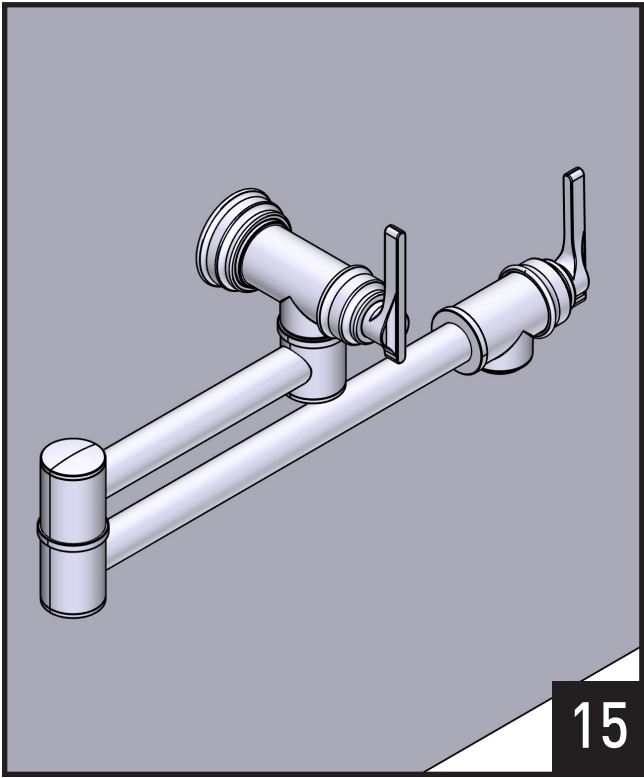

**For warranty or additional information, contact:**

**Si vous souhaitez obtenir de l'information supplémentaire à propos de la garantie ou de tout autre élément, communiquez avec :**  
**Para preguntas sobre la garantía o para obtener más información, favor de comunicarse con:**

U.S.A.  
houseofrohl.com/support  
1-800-777-9762

QUEBEC / MARITIMES / WESTERN CANADA  
QUÉBEC / MARITIMES / OUEST CANADIEN  
QUEBEC / MARITIMOS / CANADA OCCIDENTAL  
houseofrohl.ca/support  
1-866-473-8442

ONTARIO  
houseofrohl.ca/support  
1-800-287-5354

Riobel

PERRIN & ROWE®  
LONDON



victoria ⊕ albert®

ROHL

Schaub

EMTEK.