

MONTEREY 8' POOL TABLE ASSEMBLY INSTRUCTIONS



**Please Do Not Hesitate to
Contact Our Consumer Hotline
at 800-759-0977
with Any Questions That May
Arise During Assembly or
Use of This Product!**

THANK YOU!

Thank you for purchasing this product. We work around the clock and around the globe to ensure that our products maintain the highest possible quality. However, in the rare case of issues during assembly or use of this product, please contact our Consumer Hotline at **800-759-0977** for immediate assistance before contacting your retailer. Please read the warranty information at the back of these assembly instructions for further details.

ASSEMBLY TIPS

IMPORTANT! PLEASE READ THESE ASSEMBLY INSTRUCTIONS IN ENTIRETY BEFORE ASSEMBLING YOUR PRODUCT.

1. Find a clean, level surface to begin the assembly of your game table. We recommend that two adults work together to assemble this game. You may want to carefully cut or tear the four corners of the box so that the bottom of the box can be used as your work surface.
2. Remove all of the contents from box and verify that you have all of the parts shown on the Parts List before you begin assembly. **Note: Some parts may be pre-installed or pre-assembled.**
3. Some figures or drawings may not look exactly like product.
4. **When installing parts that have more than one screw or bolt, hand tighten all screws or bolts in place before final tightening with screwdriver or wrench.**
5. Electric screwdrivers may be helpful during assembly; however, please set a **low torque** and use extreme caution because screws may be stripped or overtightened, resulting in damaged parts, if the electric screwdriver's torque is set too high.

WARNINGS!

READ AND FOLLOW ALL ASSEMBLY, OPERATION AND SAFETY INSTRUCTIONS CAREFULLY.

**CHOKER HAZARD - THIS ITEM MAY CONTAIN SMALL BALLS AND PARTS
NOT SUITABLE FOR CHILDREN UNDER 3 YEARS OF AGE.**

CARE AND USE

1. This product is intended for **INDOOR** use only.
2. Do **NOT** drag the table when moving it, as this will damage the legs.















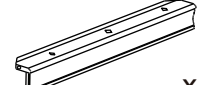

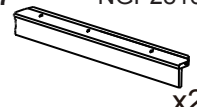

After reading the assembly instructions, if you don't feel comfortable doing the assembly yourself, you can search local listings for a professional Pool Table Installer in your area. To help with assembly, a video is available at:
<https://www.bluewaveproducts.com/pages/slate-table-assembly>

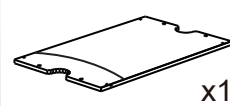
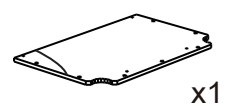
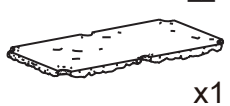
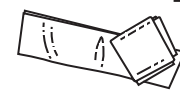
MONTEREY 8' POOL TABLE - NG2585

Parts List



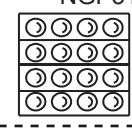





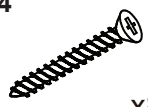
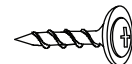

PARTS

Illustrations Not to Scale

P1	NGP2810  x4	P2	NGP2811  x4	P3	NGP2812  x8	P4	NGP2813  x1	P5	NGP2814  x2
Leg with Leg Leveler		Leg Support Brace		Slate Anchor Block		Table Cabinet		Top Rail Left Side	
P6	NGP2815  x2	P7	NGP2816  x2	P8	NGP2817  x2	P9	NGP2818  x4	P10	NG2690B  x1
Top Rail Right Side		Top Rail End		Side Pocket		Corner Pocket		Slate (Left)	
P11	NG2690B  x1	P12	NG2690B  x1	P13	NG2585_*  x1	P14	NG2585_*  x6	P15	NG2808  x1
Slate (Center)		Slate (Right)		Play Surface Cloth		Rail Cloth		Feather Stripping	
A1	NGP5191**  x2	A2	NGP5191**  x1	A3	NGP2819**  x1	A4	NGP2809  x1	A5	NGP5077**  x2
Cue Stick		Bridge Stick		Bridge Head		Rail Brush		Cue Chalk	
A6	NGP5136**  x1	A7	NGP5135**  x1	<p>* Table Cloth is available separately in 5 colors and includes 6 pre-cut rail pieces, Item No. NG2585_*: Add the following letters after numbers to identify cloth color: BK (black), BR (burgundy), CA (camel), GR (green), or RD (red). Surface Cloth and Rail Cloth are available as combined sets only.</p> <p>** All items also available as Accessory Kit, NG2543</p>					
Billiard Ball Set		Triangle							

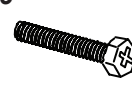
HARDWARE PACK - NG2820

Illustrations Not to Scale

H1	H2	H3	H4	H5	H6
 x4	 x4	 x1	 x8	 x8	 x16
Hex Nut 3/8"		Flat Washer 3/8"		Wrench 3/8"	
Wood Screw #9 X 1-3/4"		Washer Screw		Hex Bolt 5/16" X 2" (Slate Anchor Block Bolt)	
H7	H8	H9	H10	H11	H12
 x28	 x12	 x12	 x18	 x18	 x24
Flat Washer 5/16"		Wood Screw #9 X 2-1/2" (Slate Screw)		Hex Bolt 5/16" X 3/4" (Pocket Bolt)	
Dome Washer 3/8" (Rail Washer)		Hex Bolt 3/8" X 2-1/4" (Rail Bolt)		Wood Screw #6 x 3/4" (Pocket Strap Screw)	

ASSEMBLY INSTRUCTIONS

PARTS IDENTIFIER

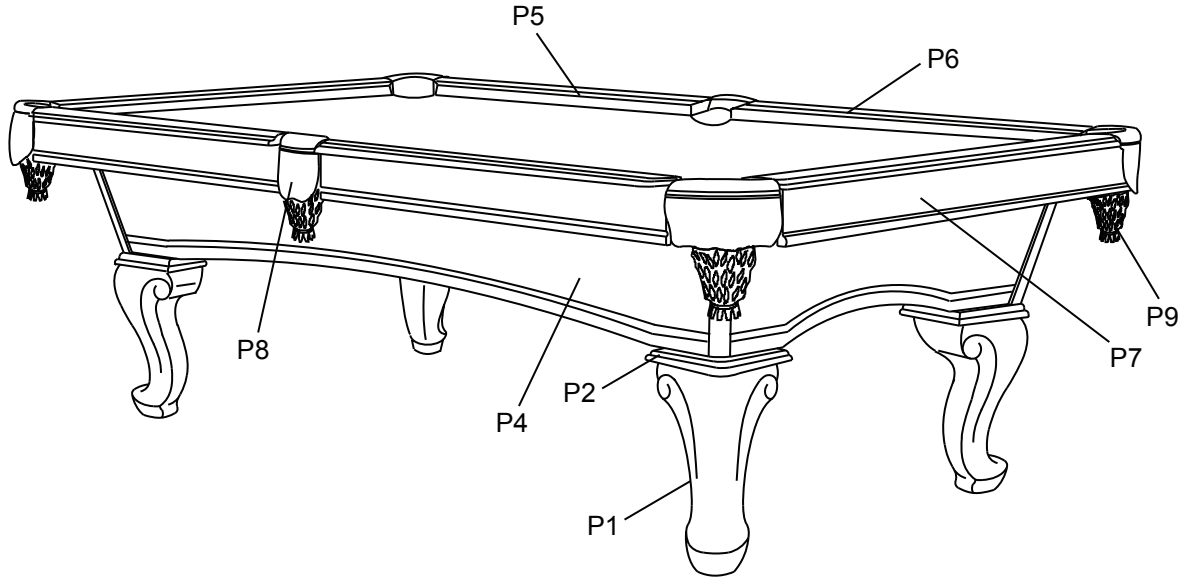

STEP 1

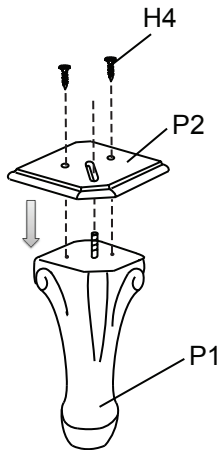

STEP 2

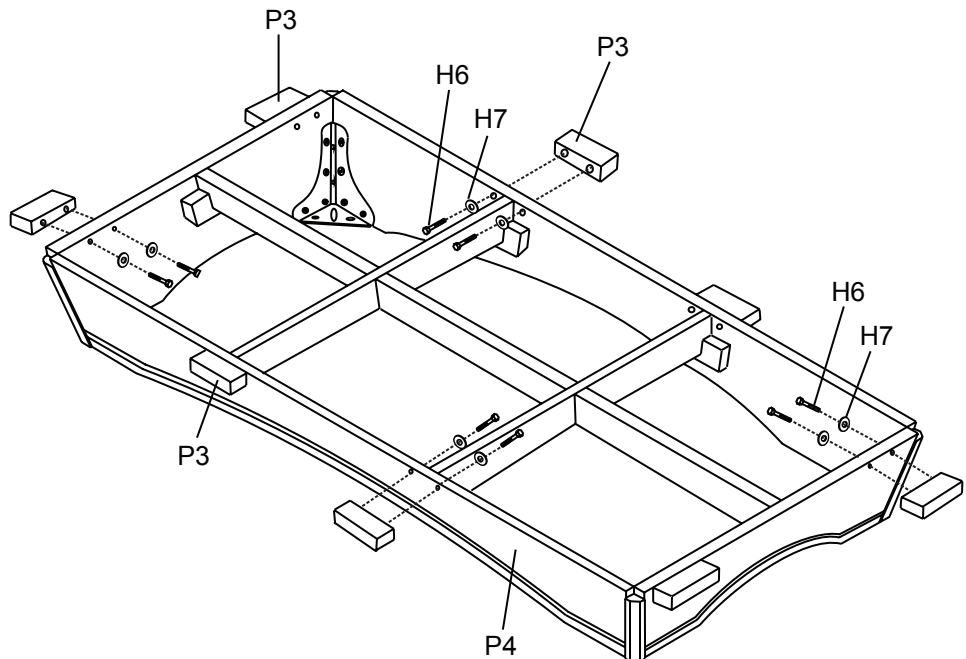

ASSEMBLY INSTRUCTIONS (CONT.)

STEP 3

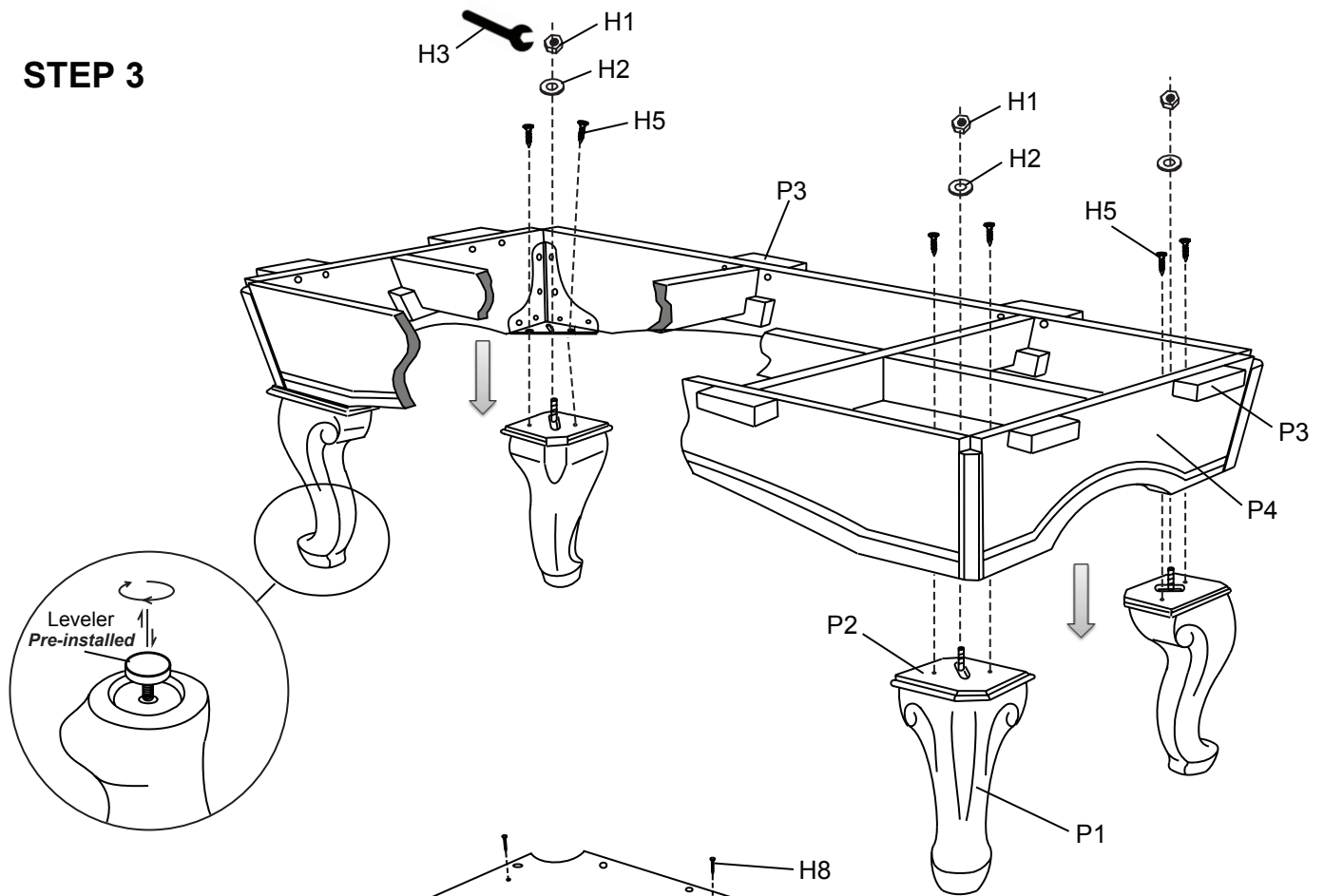

STEP 4

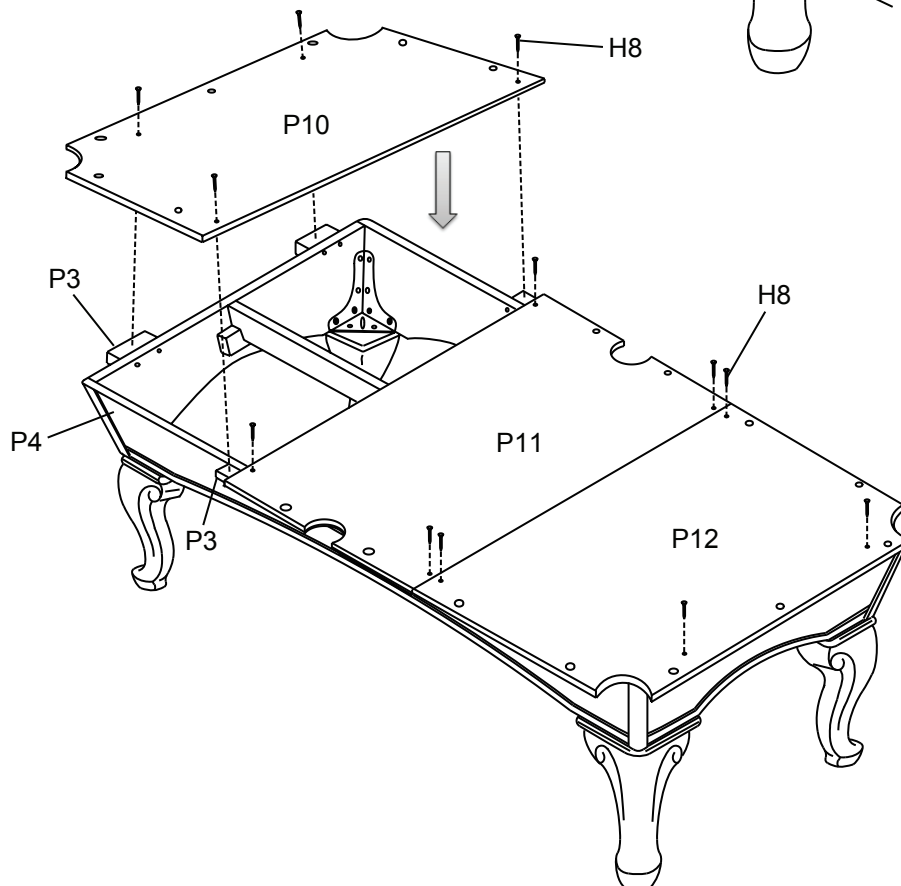

ASSEMBLY INSTRUCTIONS (CONT.)

STEP 5

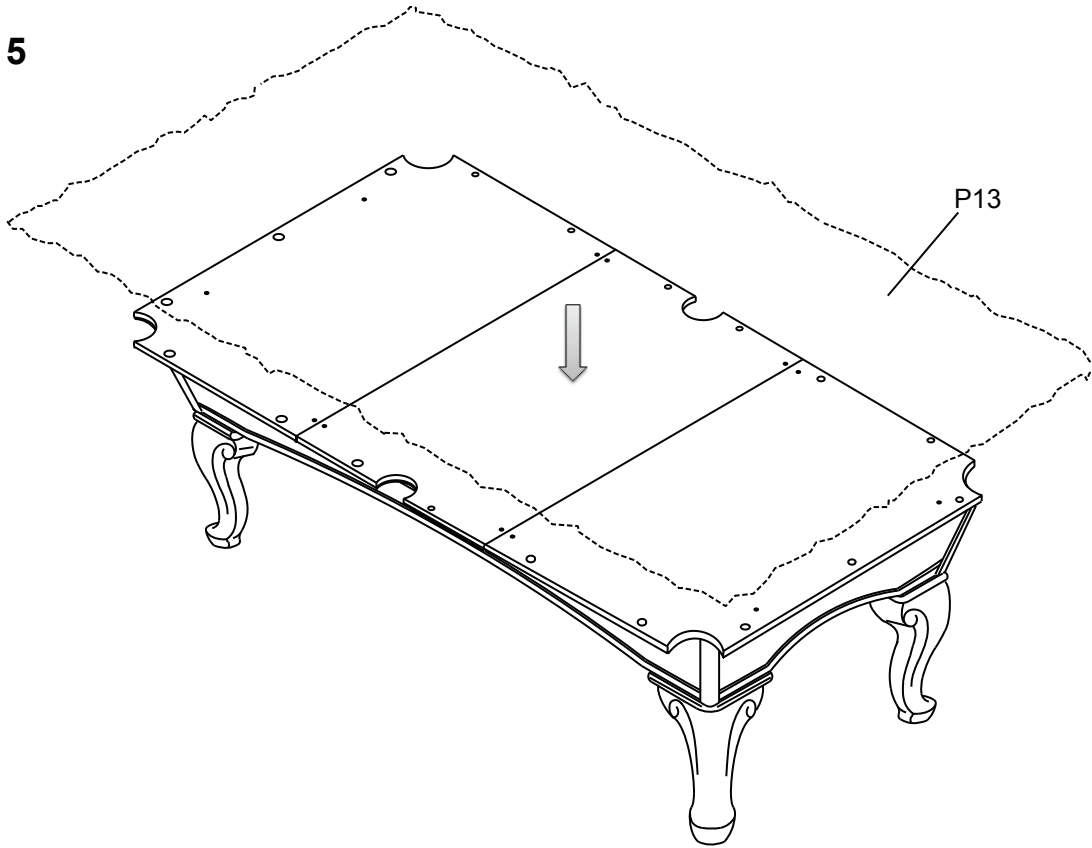

STEP 6

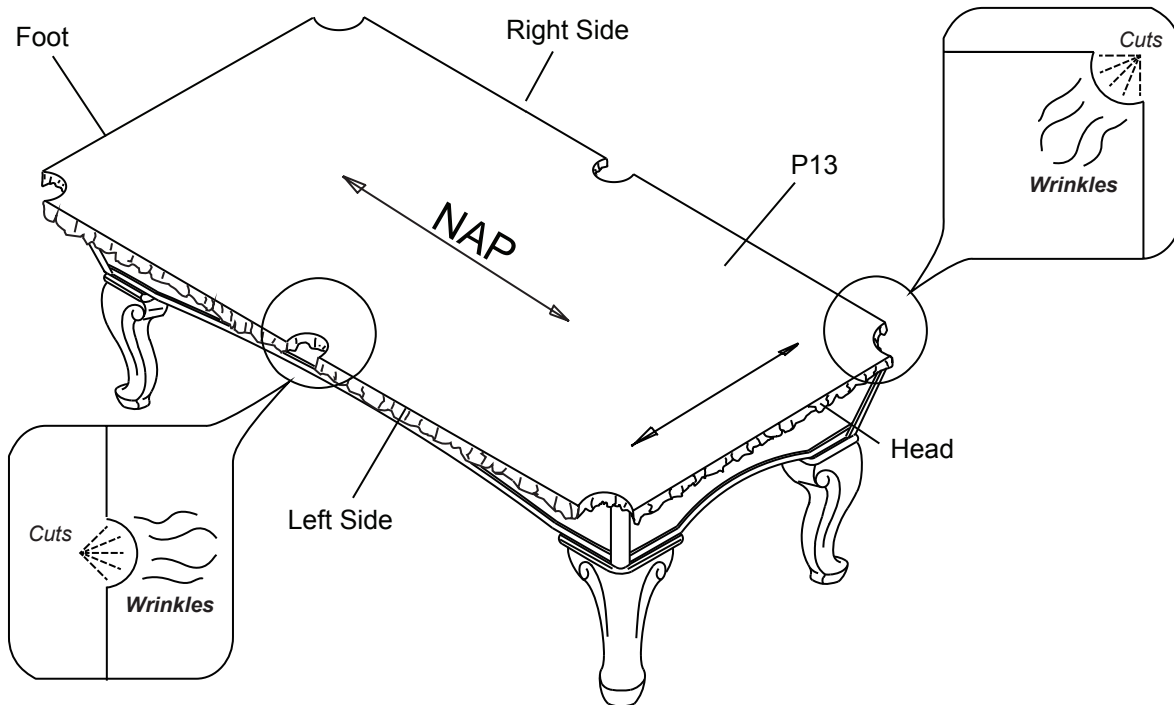

ASSEMBLY INSTRUCTIONS (CONT.)

STEP 7

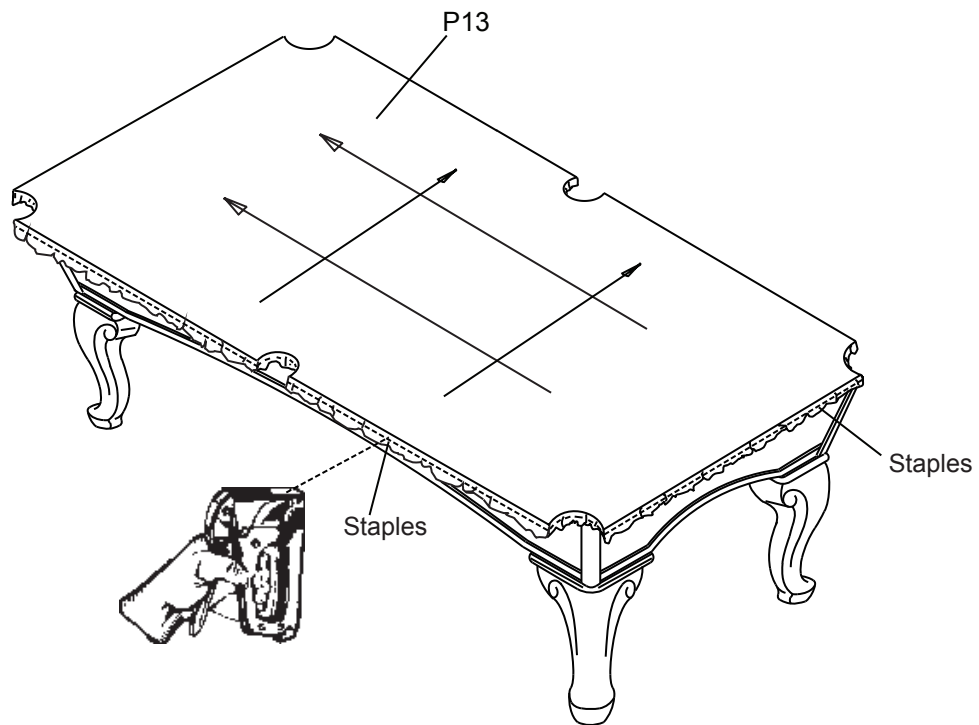

STEP 8

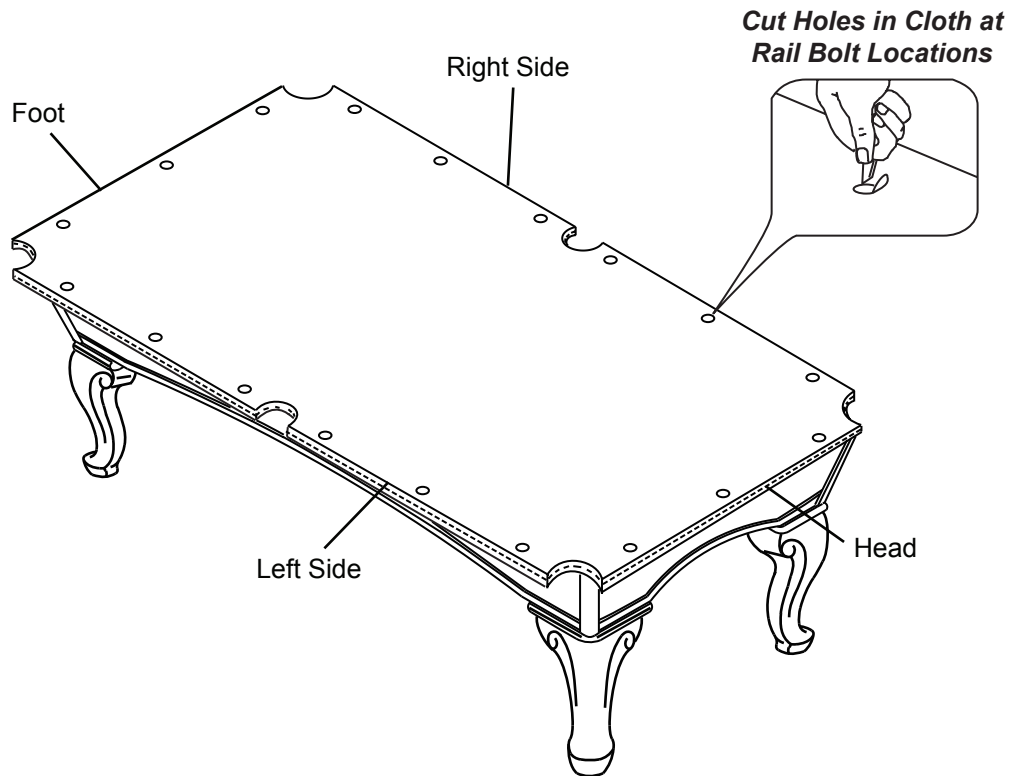

ASSEMBLY INSTRUCTIONS (CONT.)

ATTACHING CLOTH TO RAILS

Corner Pockets:

1. Place rail cloth piece over rail with "face" side down. The cloth should have an equal over-hang at each end of the rail and extend approximately 1/2" over the featherstrip groove on the cushion side (Figure 1).

2. Starting at the center of the rail, tap the featherstrip down to within 1/16" above the rear side of the featherstrip (Figure 1) using a wood block and hammer.

3. Stretching the cloth tightly from the center toward the ends, tap the feather strip down to 1/16" while maintaining the half inch over-hang to within approximately 3" from ends of the featherstrip.

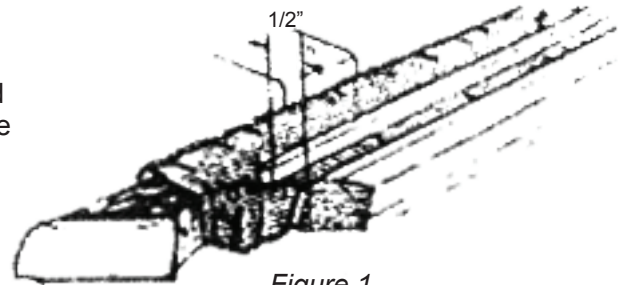

Figure 1

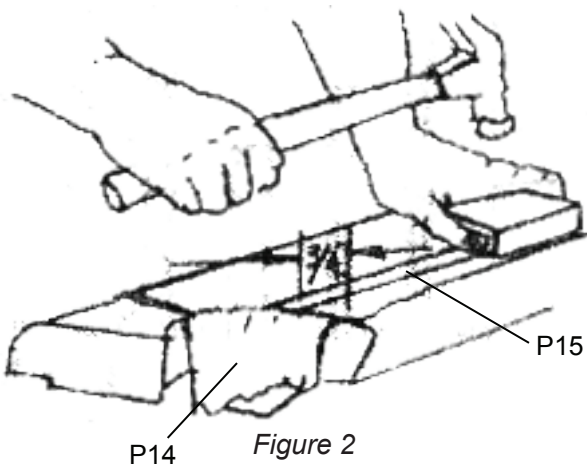

Figure 2

4. At each end of the featherstrip pull the cloth toward rubber cushion an additional 1/2" toward the cushion then tap the featherstrip down (Figure 2).

5. Trim the cloth on the cushion side of the featherstrip along the entire length of the featherstrip with a sharp knife as shown in Figure 3.

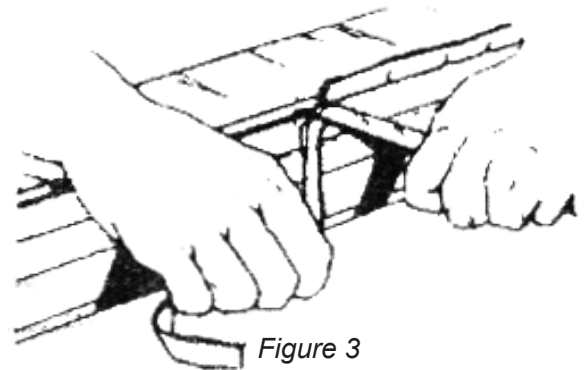

Figure 3

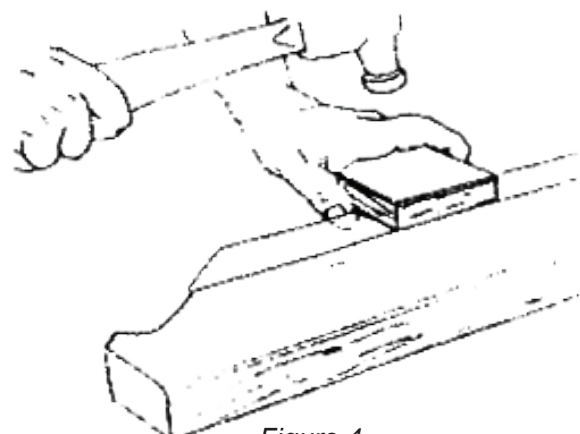

Figure 4

6. Tap the entire length of the featherstrip flush with the top of rail at the rear side of the featherstrip (Figure 4). Never try to tap the feather strip flush with just a hammer as you will dent the rail surface behind the featherstrip.

ASSEMBLY INSTRUCTIONS (CONT.)

ATTACHING CLOTH TO RAILS

Corner Pockets (Cont.):

7. Turn the rail over and at the corner pockets fold the cloth over the mitered edge as shown in Figure 5, stretching the cloth tightly and working out the wrinkles as you staple in the area shown in Figure 5.

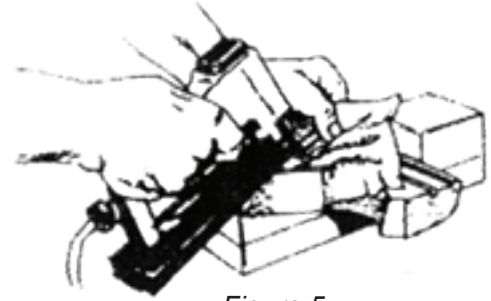

Figure 5

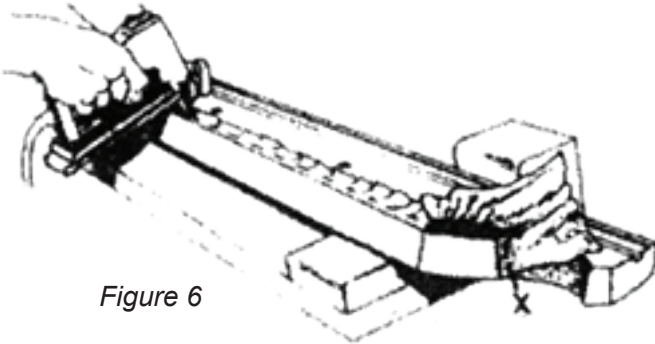

Figure 6

8. Pulling the cloth tightly over the rear edge of the pocket facing, staple three places at Figure 6, location X.

9. If the rail is an end rail repeat step 8 at the other end of the rail. Then starting at the center of the rail stretch the cloth tightly over the cushion and staple at the center on the bottom of the rail - working toward each end (Figure 6).

10. Trim any excess cloth from the bottom of the rail (Figure 7).

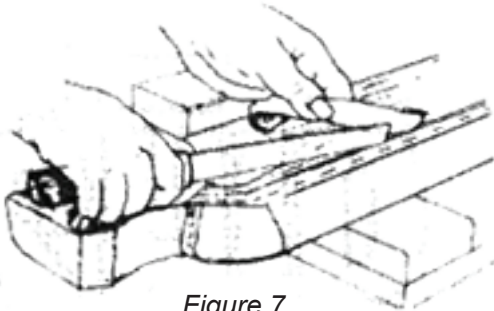
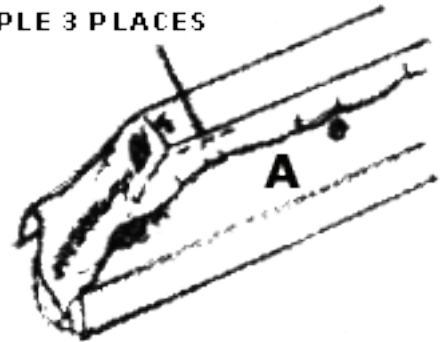

Figure 7

STAPLE 3 PLACES



Side Pockets:

11. At the side pocket, stretch the cloth tightly over the nose of the cushion and staple in three places as shown in Figure A.

12. Slit the cloth up to the edge of the cushion nose as shown in Figure B, then firmly pull the small strip to the rear of the pad.

Small Fold

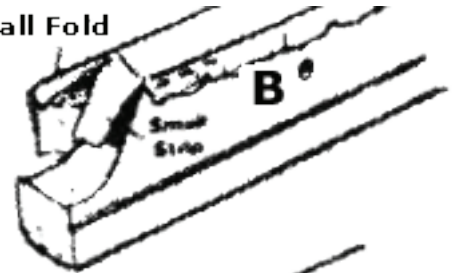

13. Hold the small fold in place with your thumb and forefinger and firmly fold it down over the facing. Now staple at the rear of the facing and at the bottom of the rail as shown in Figure C.

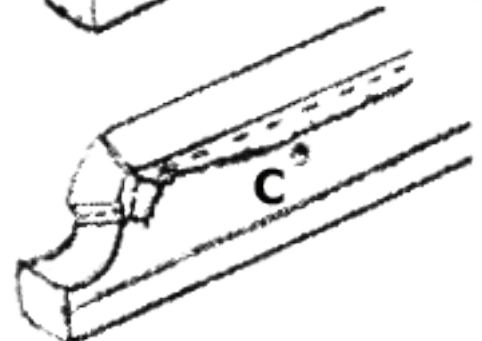

14. Trim excess cloth as required.

ASSEMBLY INSTRUCTIONS (CONT.)

STEP 9

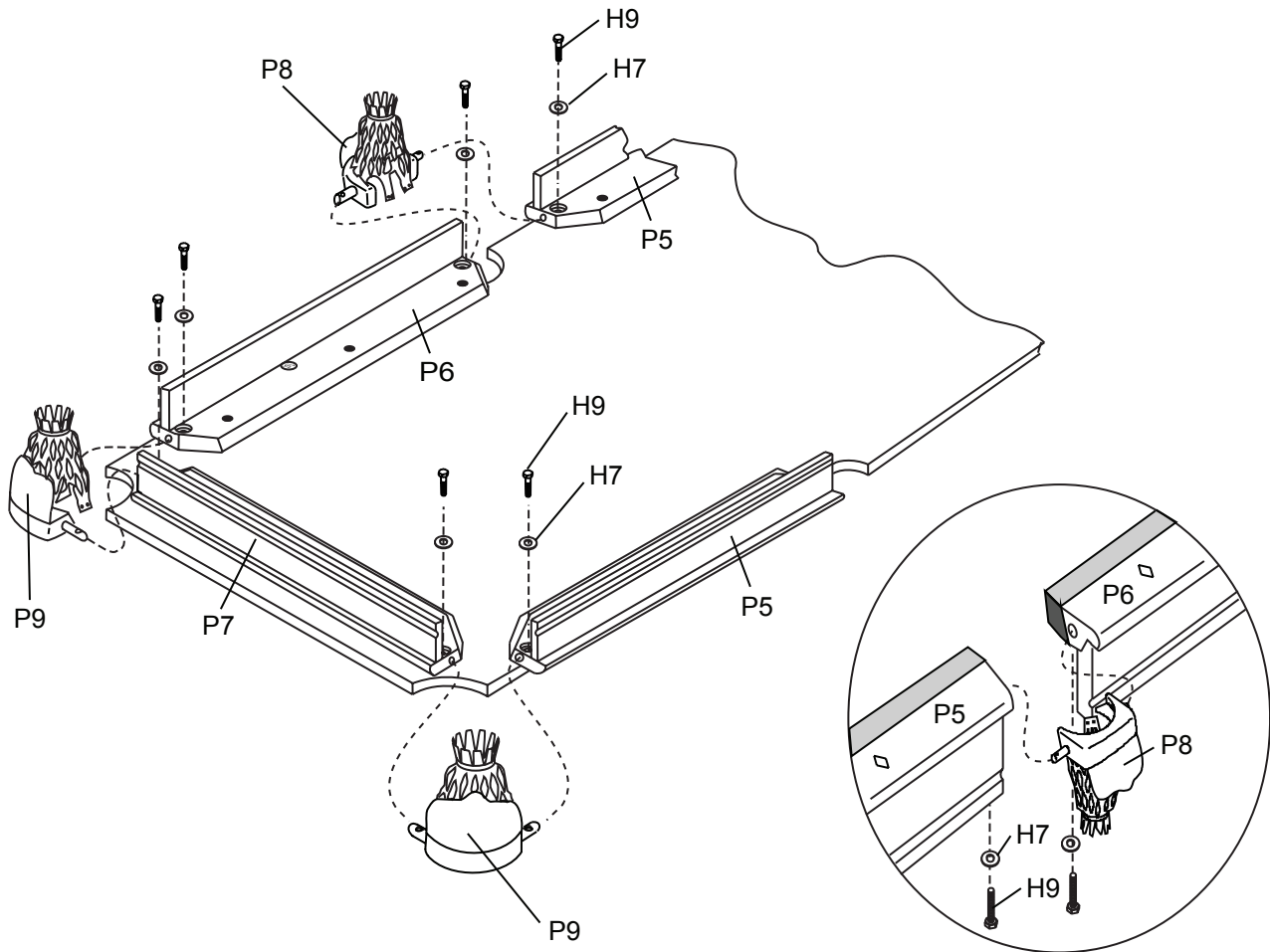

ASSEMBLY INSTRUCTIONS (CONT.)

STEP 10

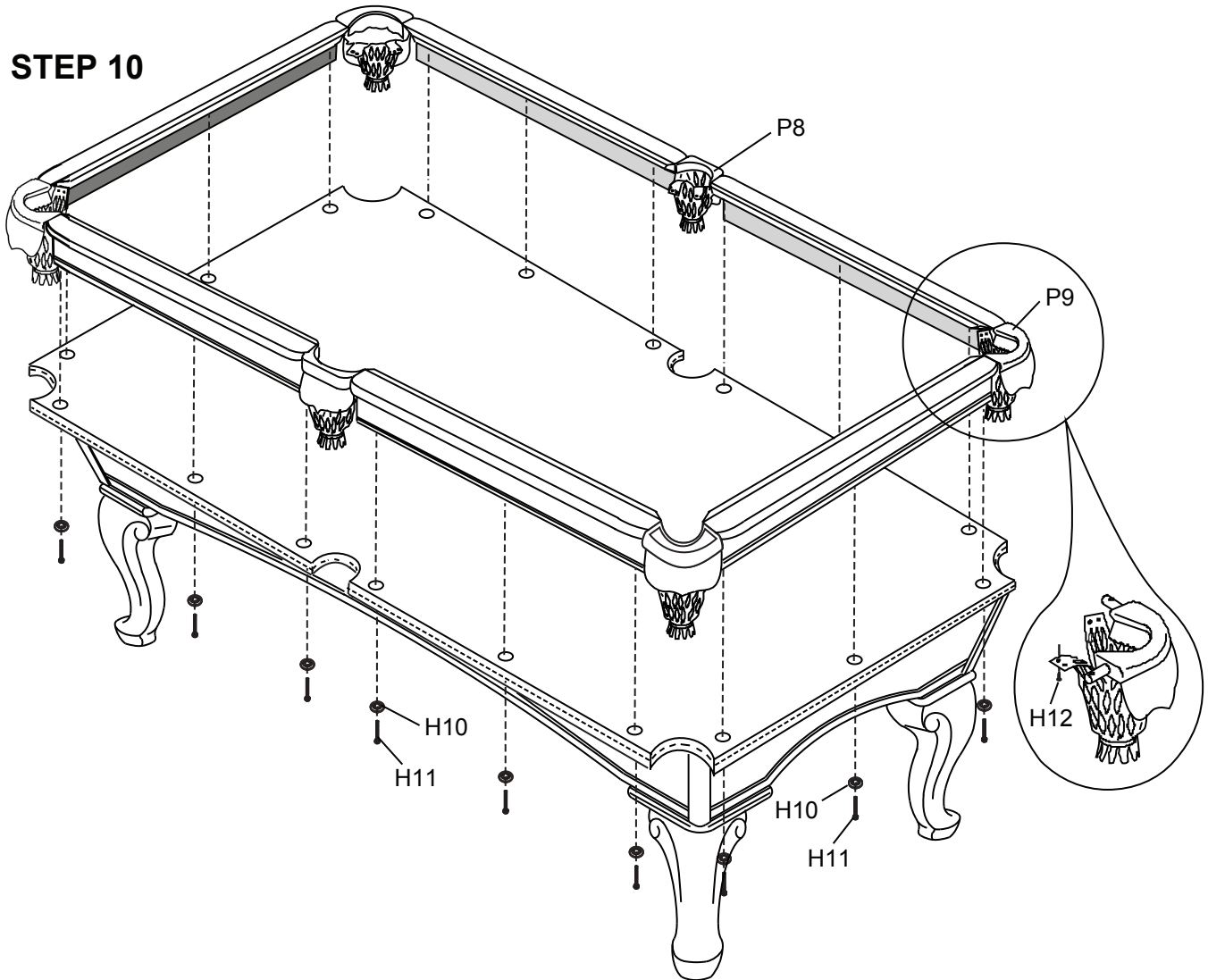

STEP 11

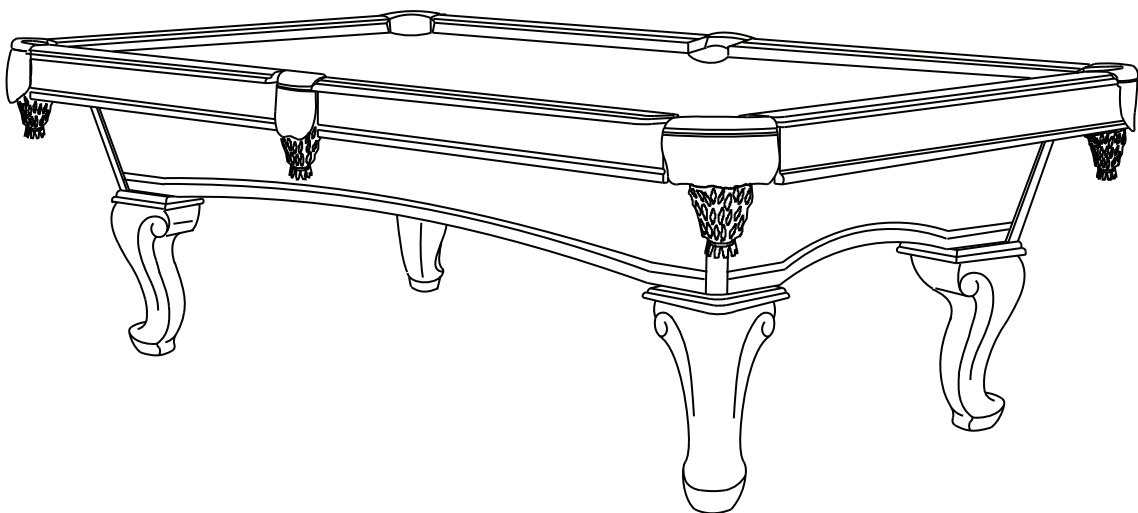

LIMITED LIFETIME WARRANTY

This warranty applies to the original purchaser (Owner) of the pool table and covers defective materials and workmanship for the life of the table.

This warranty is nontransferable and is expressly limited to the repair or replacement of the defective product. During the warranty period, the manufacturer shall repair or replace defective parts at no cost to the purchaser. Shipping charges and insurance are not covered and are the responsibility of the purchaser. Labor charges and related expenses for removal, installation or replacement of the product or components are not covered under this warranty.

This warranty does not apply if the pool table is transferred from the original purchaser. It does not cover table leveling. This warranty does not provided for a replacement table or "loaner" during any period of repair. It does not apply to damage due to normal wear and tear, fire, flood or any other natural event or calamity. This Warranty does not cover cloth, rubber, or pockets. This Warranty does not cover damage resulting from negligence or abuse. Negligent and abusive damage including a failure to care for the table pursuant to maintenance instructions or a failure to provide a proper environment for the table will void the warranty. Improper or incorrectly performed maintenance or repairs by an unauthorized installer voids this warranty.

This warranty does not cover defects or damage due to improper installation, alteration, accident or any other event beyond the control of the manufacturer. This warranty does not cover scratching or damage that may result from normal usage.

This product is not intended for institutional or commercial use; the manufacturer does not assume any liability for such use. Institutional or commercial use will void this warranty.

The manufacturer reserves the right to make substitutions to warranty claims if parts are unavailable or obsolete.

The manufacturer shall not be liable for loss of use of the product or other consequential or incidental costs, expenses or damages incurred by the consumer of any other use. The user assumes all risk of injury resulting from the use of this product. The manufacturer will not be liable for direct, consequential, incidental or special damages (including without limitation loss of business or profits or economic loss) or for punitive, statutory, or exemplary damages, resulting from or in any manner relating to the table, the use of the table. The sole and exclusive coverage is to the original Owner for repairs, corrections or replacement of components, at the discretion of the manufacturer.

This warranty is expressly in lieu of all other warranties, expressed or implied, including warranties of merchantability or fitness for use to the extent permitted by Federal or state law. Neither the manufacturer nor any of its representatives assumes any other liability in connection with this product.

Some states do not allow the exclusion or limitation of incidental or consequential damages, so the above limitation or exclusion may not apply to you. This warranty gives you specific legal rights, and you may also have other rights which vary from state to state.

In order to be eligible for service under this warranty you must return the warranty registration card below within 90 days of purchase. All warranty claims must be made through the retailer where the product was originally purchased. A purchase receipt or other proof of date of purchase will be required to process all warranty claims. The model number and part numbers found within the assembly instructions will be required when submitting any parts requests or warranty claims.

For further warranty information or inquiries, please call 800-759-0977

*To send in this warranty card,
fill out below, detach and mail
to the following address:*

BLUEWAVE PRODUCTS
1745 Wallace Ave., Suite B
St. Charles, IL 60174

Detach Here

Detach Here

SLATE POOL TABLE WARRANTY REGISTRATION FORM

Date Purchased: ____/____/____

Name: _____

Address: _____

City/State/Zip: _____

Phone: () _____ Email: _____

Purchased from: _____

Item Number: _____ Purchase Price: _____

TABLE DE BILLARD MONTEREY 2,44 m INSTRUCTIONS D'ASSEMBLAGE



Contactez notre
service à la clientèle au
800-759-0977
avec des questions sur le montage
ou l'utilisation de ce produit.

MERCI!

Merci d'avoir acheté notre produit. Nous travaillons 24 heures sur 24, partout dans le monde, à garantir que nos produits sont de la meilleure qualité possible. Toutefois, dans les rares cas de problèmes lors du montage ou de l'utilisation de ce produit, se il vous plaît communiquer avec notre service à la clientèle au **800-759-0977** pour une aide immédiate avant de contacter votre revendeur. Pour obtenir de plus amples renseignements, veuillez lire l'information relative à la garantie au verso de ce guide d'instructions.

INSTRUCTIONS D'ASSEMBLAGE

IMPORTANT! VEUILLEZ LIRE, EN ENTIER, TOUTES LES INSTRUCTIONS AVANT D'ASSEMBLER VOTRE PRODUIT.

1. Trouver une surface propre et plane, pour commencer le montage de votre table de jeu. La table s'assemble à l'envers pour être ensuite retournée sur ses pieds, une fois l'assemblage complété. Cette table est lourde et nécessite au moins deux adultes forts pour la soulever et la retourner.
2. Retirez le contenu de la boîte, avant de commencer l'assemblage, assurez-vous d'avoir toutes les pièces telles que listées et illustrées au tableau d'identification. ***Avis : certaines pièces sont préassemblées ou préinstallées.***
3. Certaines illustrations ou dessins peuvent ne pas ressembler au produit que vous avez acheté.
4. ***Quand vous fixez en place une pièce avec plus d'une vis ou écrou, veuillez, en premier, les visser à la main et terminer la fixation avec un tournevis ou une clé.***
5. Un tournevis électrique peut être utile lors de l'assemblage, mais veuillez le régler à ***basse torque*** et l'utiliser avec prudence; si la torque est trop élevée, la vis peut se défaire ou être trop serrée.

AVERTISSEMENTS!

LIRE TOUTES LES INSTRUCTIONS D'ASSEMBLAGE ET LES CONSIGNES DE SÉCURITÉ ATTENTIVEMENT.

RISQUE D'ÉTOUFFEMENT – CERTAINS ÉLÉMENTS DU PRODUIT CONTIENNENT DE PETITES PIÈCES - NE CONVIENT PAS À UN ENFANT DE MOINS DE TROIS ANS.

ENTRETIEN ET USAGE

1. Ce produit doit être utilisé **À L'INTÉRIEUR** seulement.
2. **NE JAMAIS** déplacer la table en la traînant, cela pourrait endommager les pieds.

Après avoir lu les instructions d'assemblage, si vous ne vous sentez pas à l'aise de faire l'assemblage vous-même, vous pouvez rechercher des listes locales pour un installateur de table de billard professionnel dans votre région.

Pour faciliter l'assemblage, une vidéo est disponible sur:













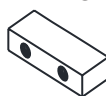

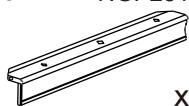
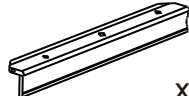
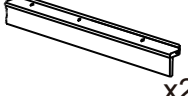



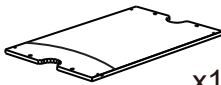

<https://www.bluewaveproducts.com/pages/slate-table-assembly>

TABLE DE BILLARD MONTEREY 2,44 m - NG2585

liste des pièces



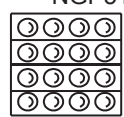







PIÈCES

illustrations non à l'échelle

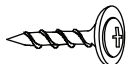
P1  NGP2810 x4 Pied	P2  NGP2811 x4 Plaque supérieure pied	P3  NGP2812 x8 Bloc d'ancrage pour ardoise	P4  NGP2813 x1 Caisson	P5  NGP2814 x2 Bande supérieure gauche
P6  NGP2815 x2 Bande supérieure droite	P7  NGP2816 x2 Bande supérieure de bout	P8  NGP2817 x2 Poche centrale	P9  NGP2818 x4 Poche de coin	P10  NG2690B x1 Ardoise (gauche)
P11  NG2690B x1 Ardoise (centre)	P12  NG2690B x1 Ardoise (droite)	P13  NG2585_* x1 Tissu de surface de jeu	P14  NG2585_* x6 Tissu de rail	P15  NG2808 x1 Languettes
A1  NGP5191** x2 Queue de billard	A2  NGP5191** x1 Bâton de pont	A3  NGP2819** x1 Tête de pont	A4  NGP2809 x1 Brosse	A5  NGP5077** x2 Bloc de craie
A6  NGP5136** x1 Boules de billard	A7  NGP5135** x1 Triangle	<p>* Tissu de table est disponible séparément en 5 couleurs et comprend six pièces pré-coupées ferroviaires, Article n° NG2585__: Ajouter les lettres suivantes après numéros pour identifier la couleur de tissu: BK (noir), BR (bourgogne), CA (chameau), GR (vert), ou RD (rouge).</p> <p>** Tous les articles sont également disponibles en kit accessoire, NG2543</p>		

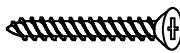
Le sac de quincaillerie NGP2820 comprend

illustrations non à l'échelle

H1  x4 écrou hexagonal 0,9 cm	H2  x4 Rondelle 0,9 cm (rondelle de pied)	H3  x1 clé 0,9 cm	H4  x8 Vis à bois no.9 x 2,5 cm	H5  x8 Vis de rondelle	H6  x16 Boulon hexagonal 0,8 cm (boulon de d'ardoise)
H7  x28 Rondelle 0,8 cm	H8  x12 Vis à bois no.9 x 5 cm (vis de d'ardoise)	H9  x12 Boulon hexagonal 0,8 cm (boulon de poche)	H10  x18 Rondelle dôme 0,9 cm (rondelles de bande)	H11  x18 Boulon hexagonal 0,9 cm (boulon de bande)	H12  x24 Vis à bois no.6 x 1,9 cm (vis courroie de poche)

INSTRUCTIONS D'ASSEMBLAGE

IDENTIFICATION DES PIÈCES

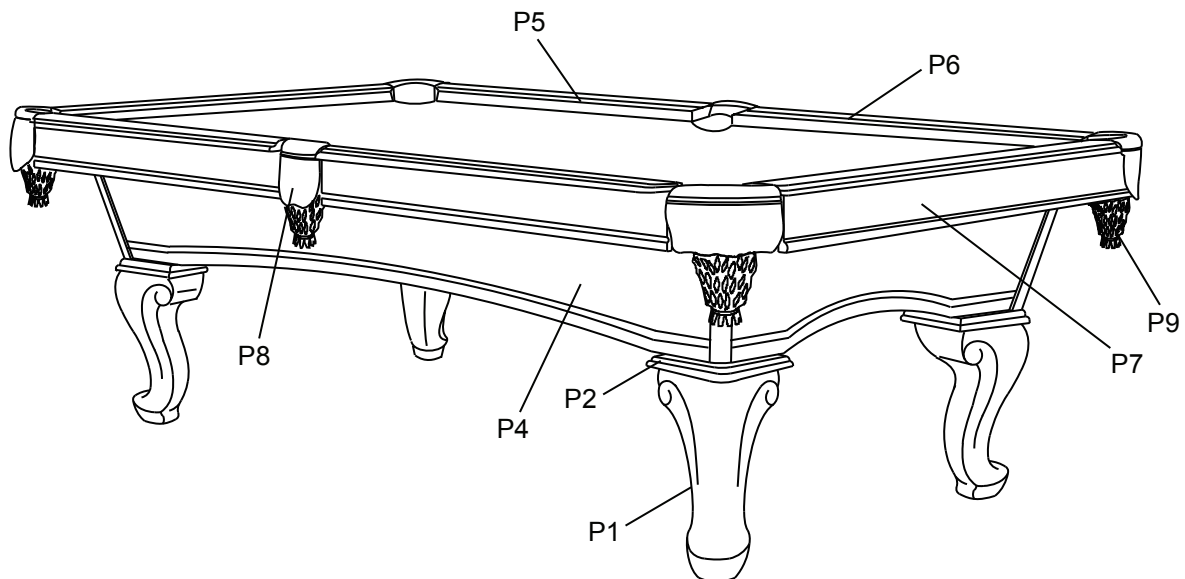

ÉTAPE 1

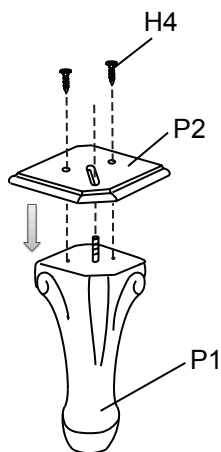

ÉTAPE 2

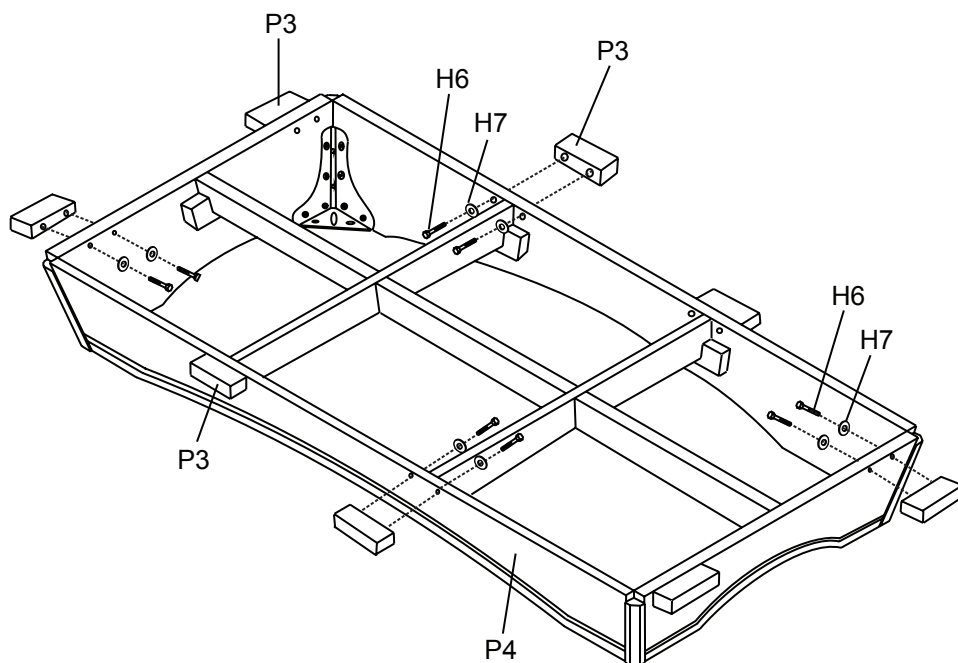

INSTRUCTIONS D'ASSEMBLAGE (suite)

ÉTAPE 3

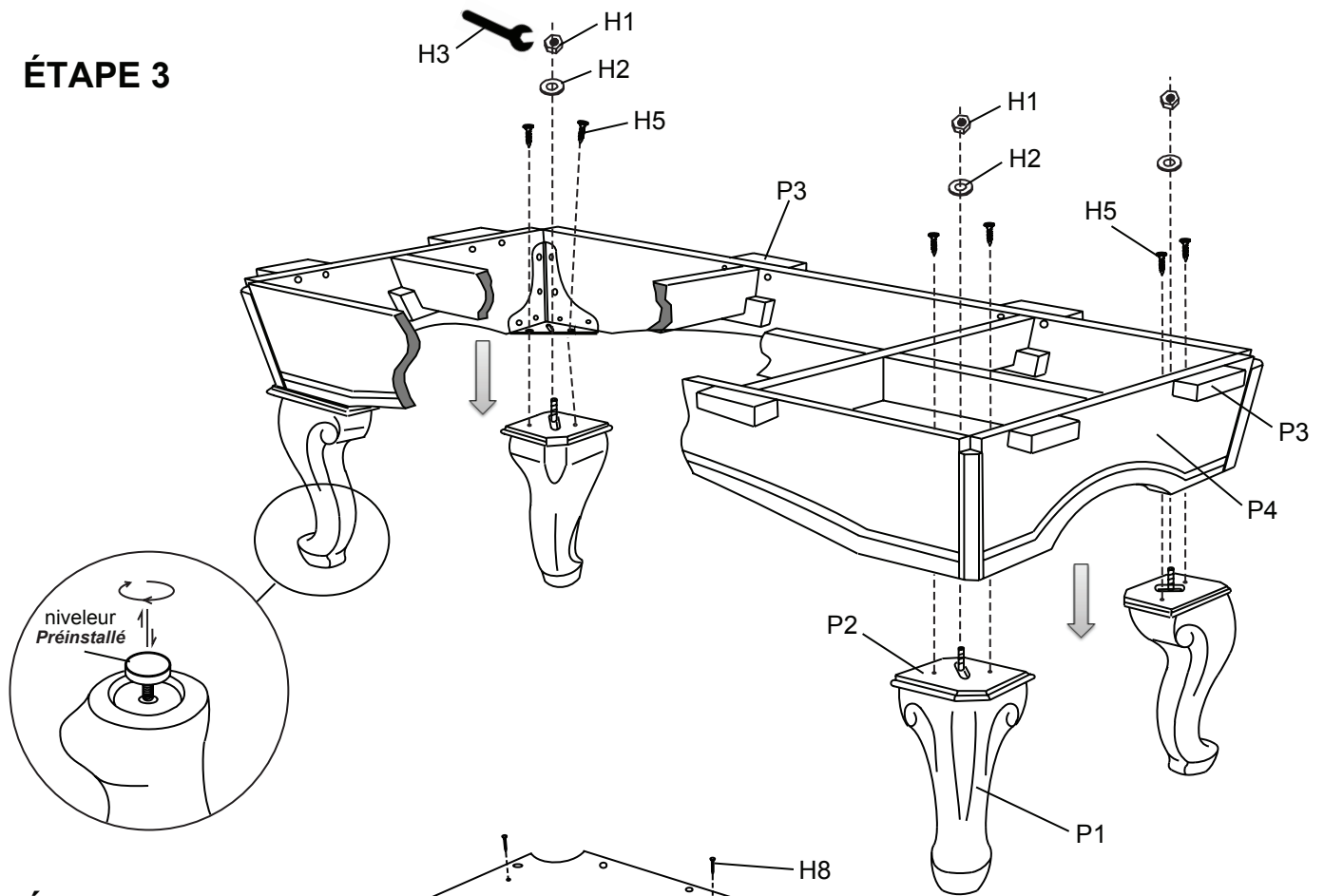

ÉTAPE 4

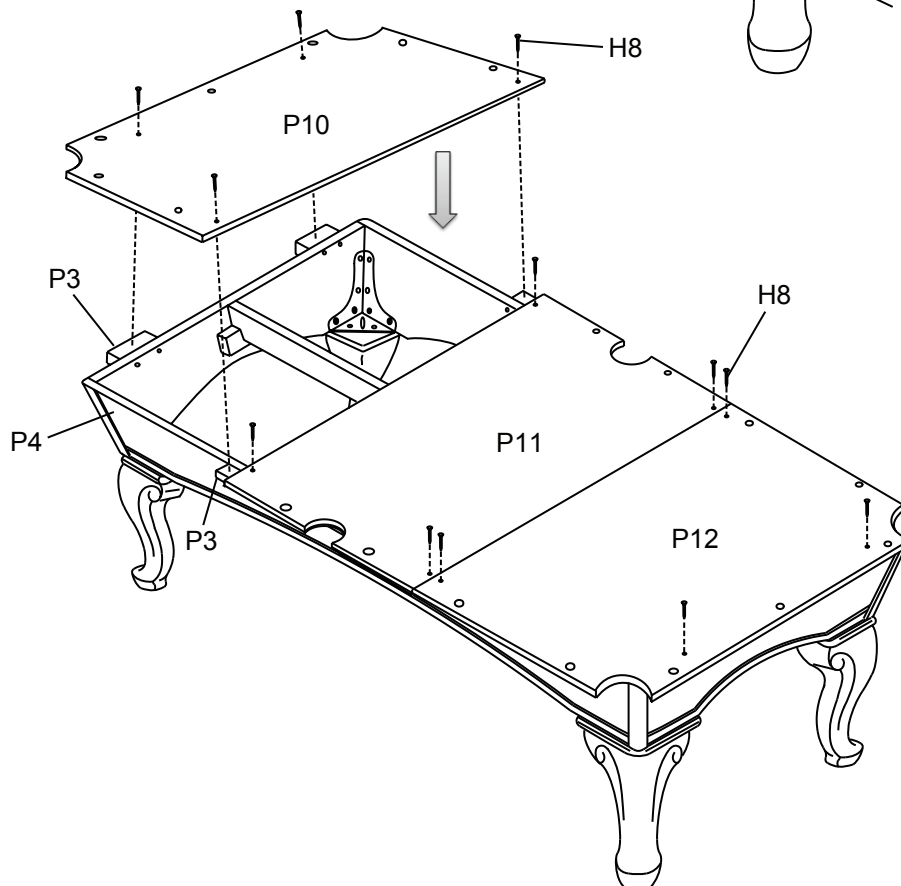

INSTRUCTIONS D'ASSEMBLAGE (suite)

ÉTAPE 5

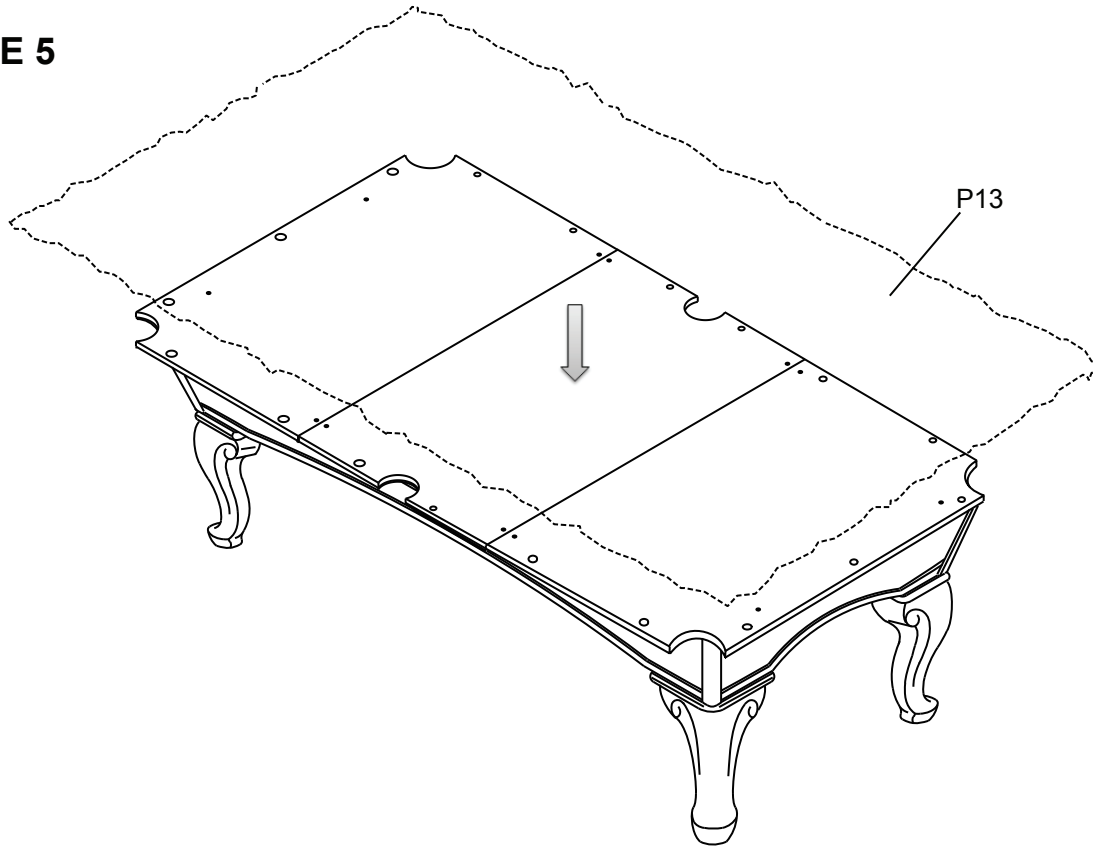

ÉTAPE 6

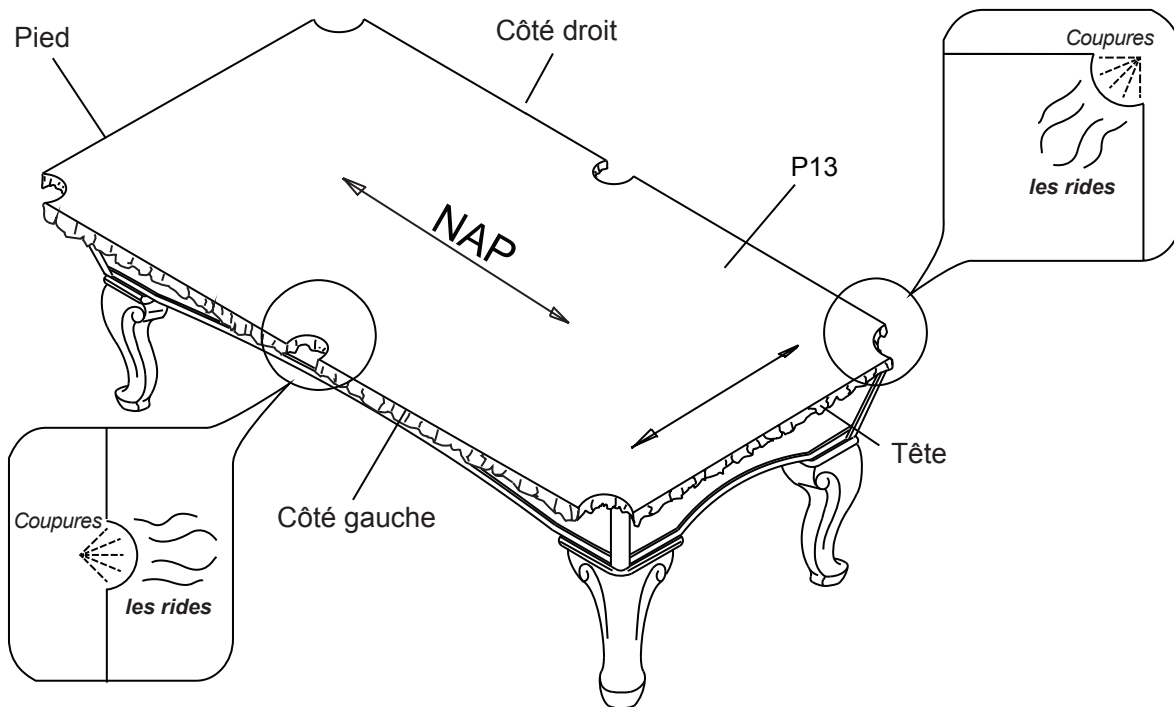

INSTRUCTIONS D'ASSEMBLAGE (suite)

ÉTAPE 7

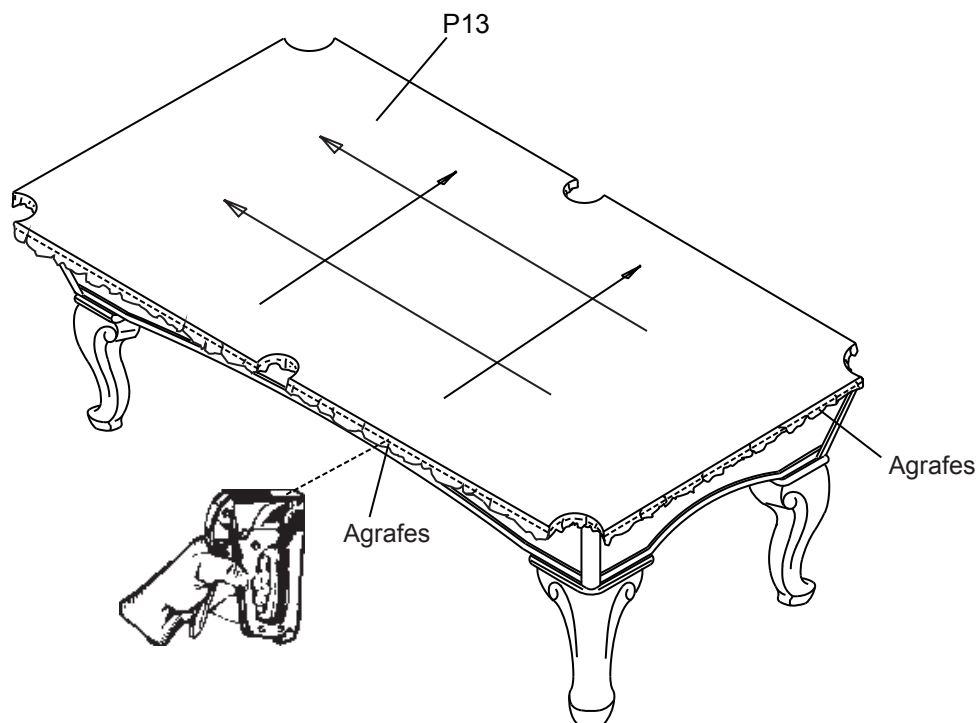

ÉTAPE 8

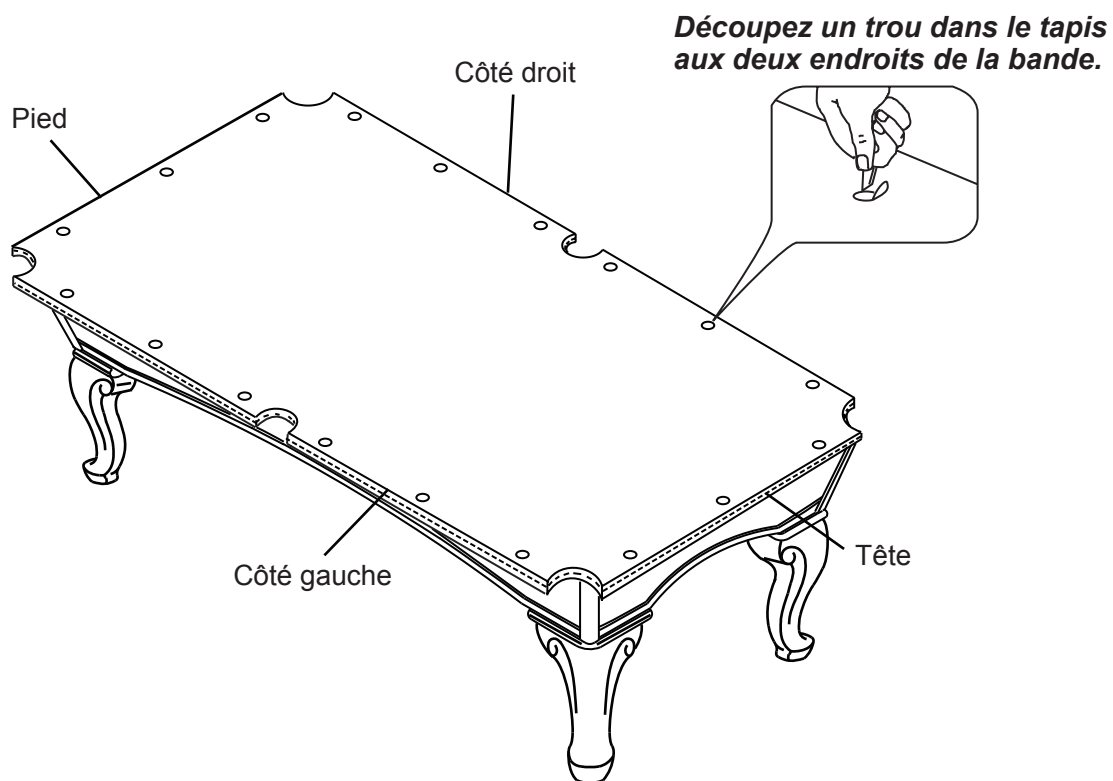

INSTRUCTIONS D'ASSEMBLAGE (suite)

FIXEZ LE TISSU AUX BANDES

Poches de coin :

1. Installez le tissu, à l'envers, par-dessus la bande. Le tapis doit dépasser de façon égale de chaque côté (environ 1,27 cm), et s'étendre par-dessus la rainure de languette sur la partie de la bande avec coussin (figure 1).

2. En partant du centre de la bande, enfoncez la languette à 0,16 cm au-dessus de sa partie externe à l'aide d'un marteau et d'un morceau de bois.

3. Étirez le tissu du centre vers les extrémités, tapoter sur la bande de duvet à 0,16 cm, travaillant vers les extrémités, tout en maintenant la demi-pouce surplomb et environ 7,54 cm de tissu sur chaque extrémité de la bande.

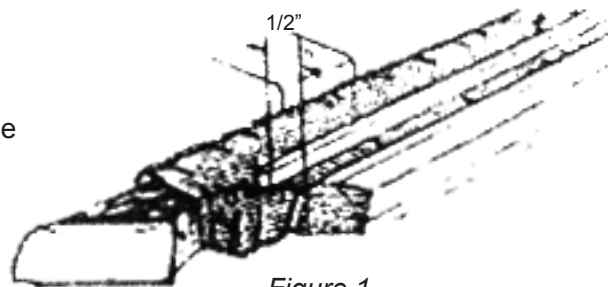

Figure 1

4. À chaque extrémité de la bande, étirez le tissu vers le coussin de caoutchouc de plus de 1,27 cm vers le coussin et enfoncez la languette. (figure 2)

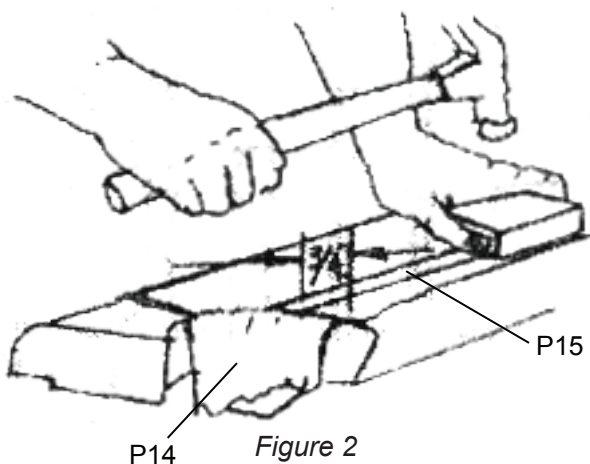

Figure 2

5. Enlever l'excès le tissu sur le côté coussin de la languette tout le long de la bande à l'aide d'un couteau tranchant tel qu'illustré à la Figure 3.

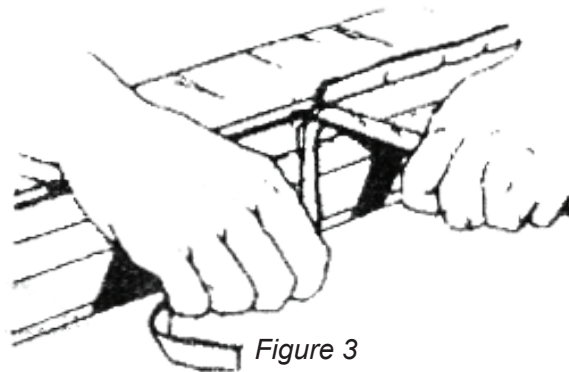

Figure 3

6. Enfoncez la face arrière de la languette à l'égalité avec le dessus de la bande (figure 4). Ne jamais seulement utiliser un marteau car vous risquez d'abîmer la surface de la bande située derrière la languette.

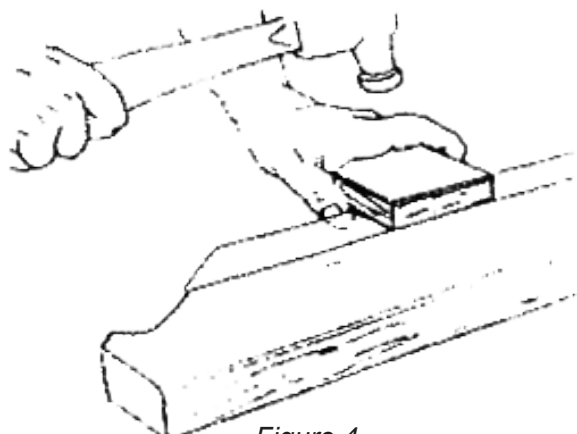

Figure 4

INSTRUCTIONS D'ASSEMBLAGE (suite)

FIXEZ LE TISSU AUX BANDES

Poches de coin (suite) :

7. Retournez la bande et pour les poches de coin, repliez le tissu par-dessus la partie en angle, tel qu'illustré à la figure 5, étirez le tapis tout en éliminant les faux plis et agrafez, tel qu'illustré à la Figure 5.

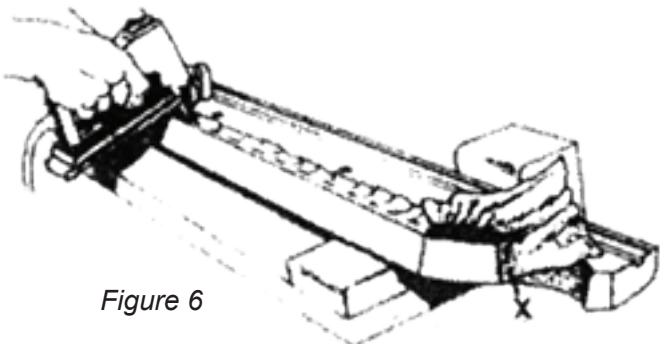

Figure 6

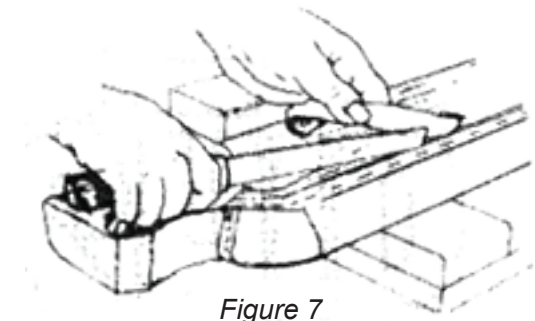

Figure 7

Poches centrales :

11. Pour les poches centrales, étirez le tissu par-dessus le bout du coussin et fixez avec trois agrafes tel qu'illustré à la Figure A.

12. Fendillez le tissu jusqu'au bord du coussin tel qu'illustré à la figure B, ensuite, enlevez les petites lanières à l'arrière du coussin.

13. Retenez le petit pli entre le pouce et l'index et repliez-le sur le devant. Agrafez à l'arrière sur le devant et au bas de la bande tel qu'illustré à la Figure C.

14. Enlevez l'excès le tissu tel que requis.

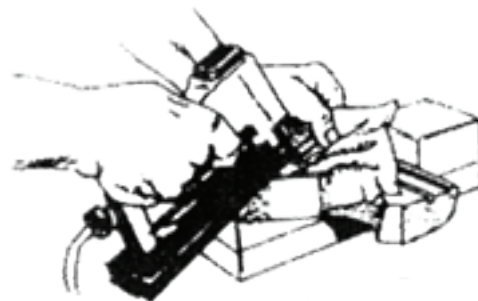

Figure 5

8. En étirant fermement le tapis au-dessus du rebord de la poche, fixez 3 agrafes à l'endroit marqué d'un X à la Figure 6.

9. Pour une bande d'extrémité, répétez l'étape précédente à l'autre bout de la bande. Ensuite, en partant du centre, en allant vers les extrémités, étirez le tissu par-dessus le coussin et agrafez le centre de la partie inférieure de la bande (figure 6).

10. Enlevez l'excès le tissu de la partie inférieure de la bande (figure 7).

FIXEZ 3 AGRAFES

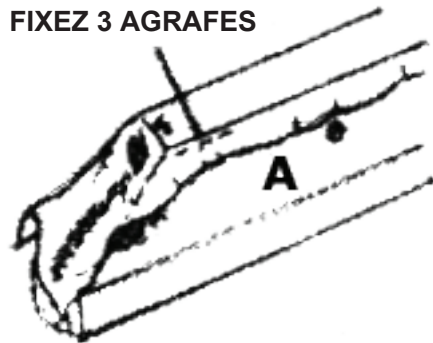

Petit pli

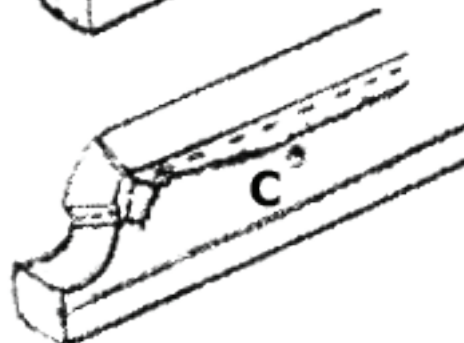
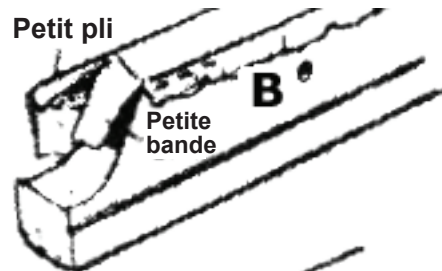

INSTRUCTIONS D'ASSEMBLAGE (suite)

ÉTAPE 9

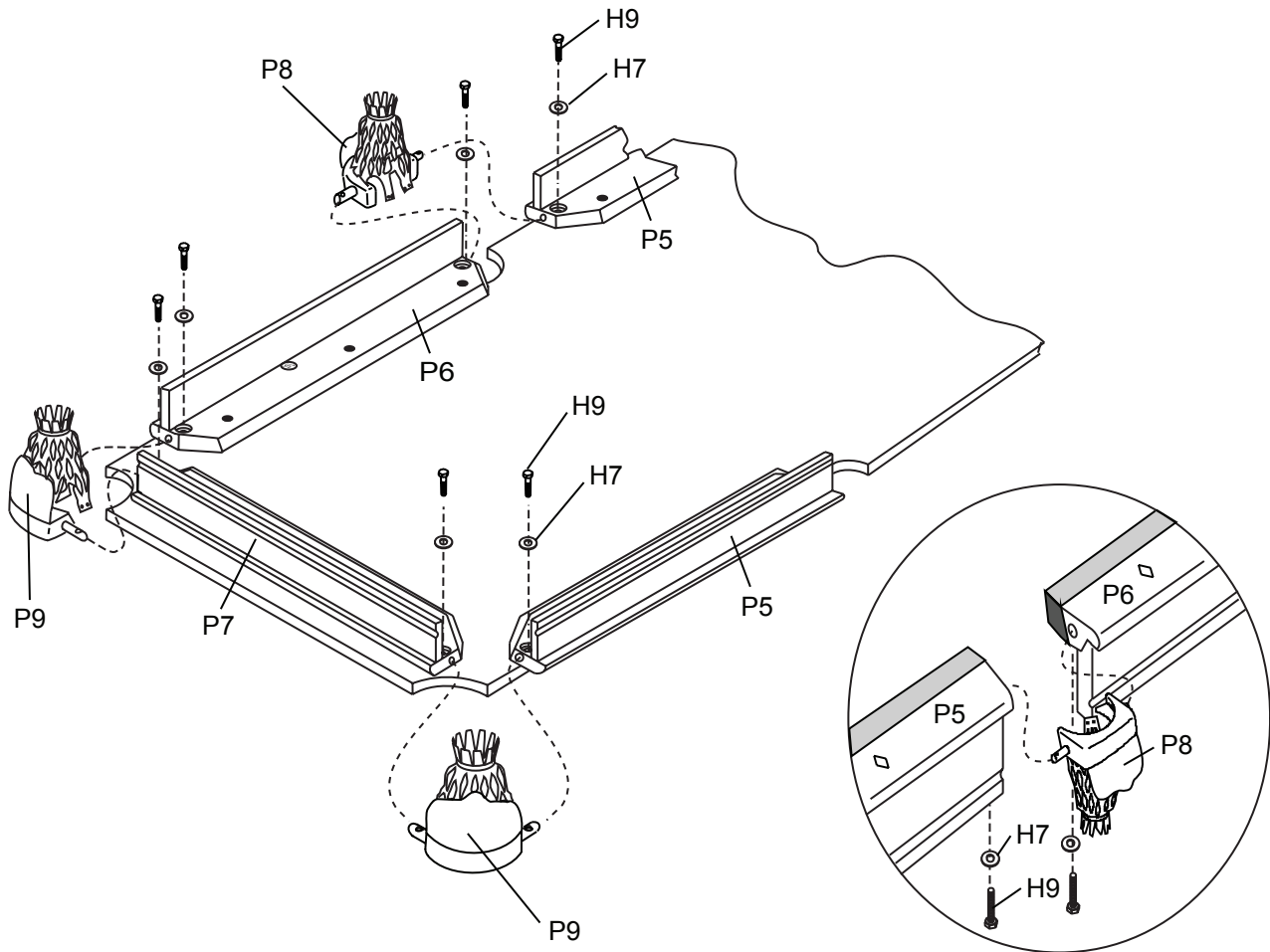

INSTRUCTIONS D'ASSEMBLAGE (suite)

ÉTAPE 10

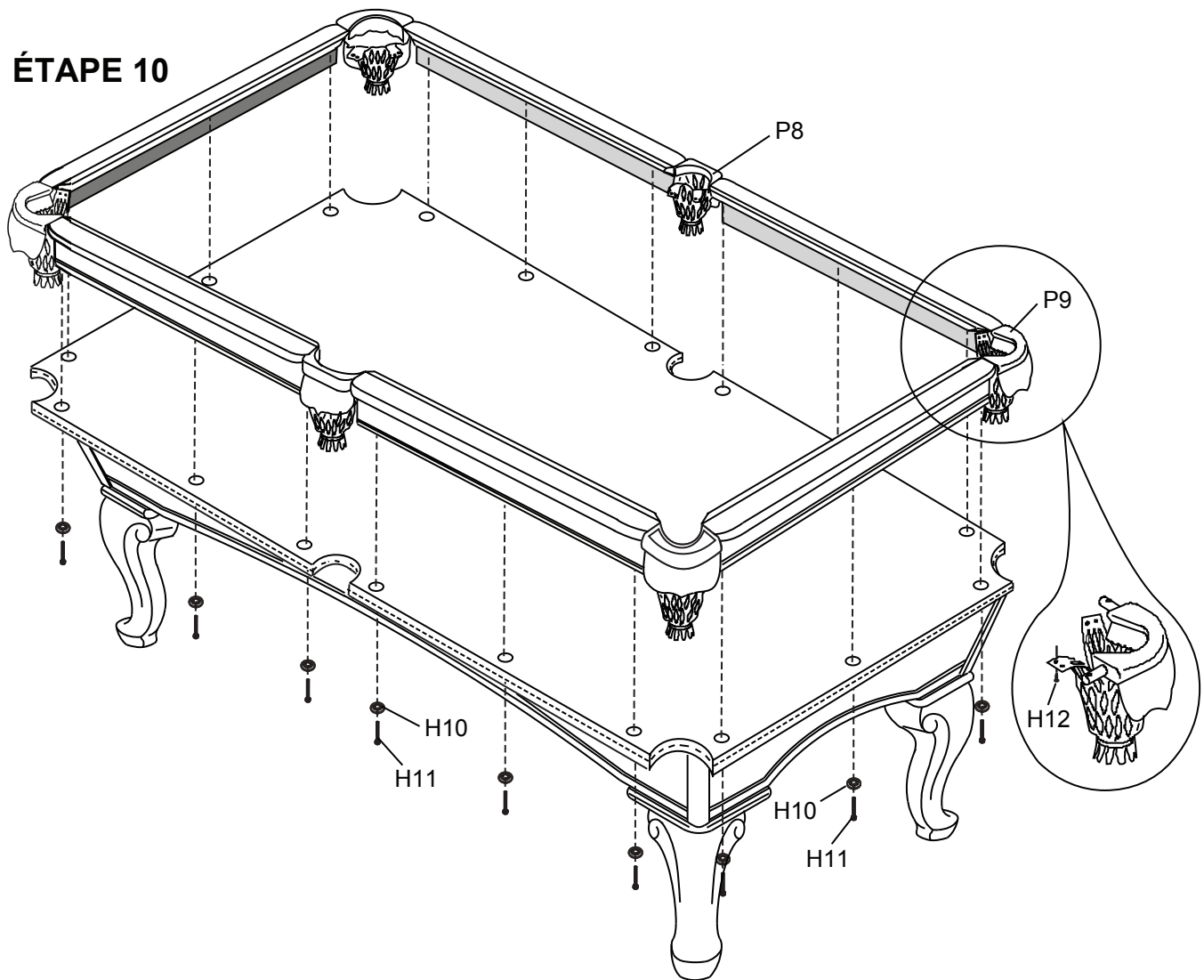

ÉTAPE 11

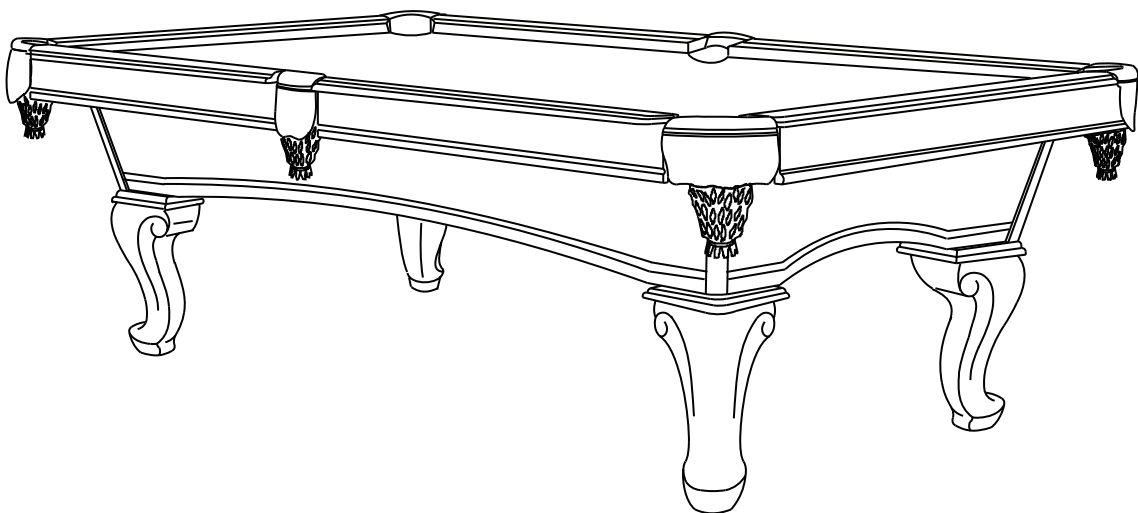

GARANTIE LIMITÉE À VIE

Cette garantie est valide pour l'acheteur original de la table de billard et elle couvre les pièces défectueuses et la fabrication pour la durée de vie de la table.

Cette garantie n'est pas transférable et se limite expressément à la réparation ou au remplacement du produit défectueux. Au cours de la période de garantie, le fabricant s'engage à remplacer et à réparer les pièces défectueuses sans frais pour l'acheteur. Les frais d'assurance et d'expédition ne sont pas couverts et sont à la charge de l'acheteur. Les frais de main-d'œuvre et les dépenses liées au déplacement, à l'installation ou au remplacement du produit ou de ses composantes ne sont pas couverts par cette garantie.

Cette garantie devient nulle si la table de billard est transférée à un autre acheteur. Elle ne couvre pas le nivellement de la table. Cette garantie n'offre pas de table de remplacement ou « de courtoisie » durant la période de réparation. Elle ne s'applique pas aux détériorations dues à l'usure ou à un usage normal, à un incendie, à une inondation ou tout autre acte naturel ou calamité. Cette garantie ne couvre pas le tapis, le caoutchouc et les poches. Tout défaut ou dommage résultant de la négligence ou d'une mauvaise utilisation annule cette garantie. Faire preuve de négligence et d'une utilisation abusive, incluant un manque flagrant quant à l'entretien de la table ainsi que le non-respect des instructions ou le défaut de créer un environnement inapproprié annuleront cette garantie. Un entretien inadéquat ou incorrect ou des réparations exécutées par un installateur non-accrédité annule la garantie.

Cette garantie ne couvre pas les dommages causés par accident, par modification, par une installation défectueuse ou tout autre événement hors du contrôle du fabricant. La présente garantie ne couvre pas les égratignures ou les dommages attribuables à un usage normal.

Ce produit n'est pas destiné à un usage institutionnel ou commercial; le fabricant décline toute responsabilité pour une telle utilisation. Un usage institutionnel ou commercial annule cette garantie.

Le fabricant se réserve le droit de faire des substitutions de recours en garantie si la pièce n'est pas disponible ou obsolète.

Le fabricant décline toute responsabilité liée à la perte d'utilisation ainsi que tous les autres coûts directs ou indirects, frais ou dommages encourus par le consommateur qui aurait été causés par une autre utilisation. L'utilisateur assume tous les risques de blessure résultant de l'utilisation de ce produit. Le fabricant n'est pas responsable pour tout dommage direct, indirect, spécial ou consécutif que ce soit (y compris, sans restrictions, la perte d'affaires ou de profits et la perte économique) ou tous dommages-intérêts punitifs ou exemplaires résultants en quoi ce soit à l'utilisation de la table. La seule et unique couverture est pour l'Acheteur original relativement aux réparations, aux ajustements ou au remplacement des pièces à la discrétion du fabricant.

Cette garantie tient lieu expressément de toute autre garantie, exprimée ou implicite, y compris les garanties de qualité marchande ou d'adaptation à un emploi particulier dans la mesure permise par les lois fédérales ou provinciales. Ni le fabricant, ni aucun de ses représentants n'assument aucune autre responsabilité en rapport avec ce produit.

Toute réclamation doit être faite par le détaillant où le produit a été acheté. Une facture ou autre preuve d'achat est nécessaire pour traiter toutes les réclamations de garantie. Le numéro de modèle et les numéros de référence figurant dans les instructions d'assemblage.

Afin d'être couvert par cette garantie, vous devez retourner la carte de garantie ci-dessous dans les 90 jours suivant l'achat. Toute réclamation de garantie doit être faite par le détaillant où le produit a été acheté initialement. Un reçu d'achat ou une autre preuve d'achat sera exigé afin de procéder à la réclamation de la garantie. Le numéro de modèle et les numéros d'identification des pièces indiqués dans le manuel d'assemblage seront requis lors de la réclamation ou lors de la demande de pièces de remplacement.

Pour obtenir de plus amples renseignements à propos de la garantie, veuillez téléphoner au 1 800 759-0977.

Avant d'envoyer votre carte de garantie, veuillez la remplir, la détacher et la faire parvenir à l'adresse suivante :

BLUEWAVE PRODUCTS
1745 Wallace Ave., Suite B
St. Charles, IL 60174

Détachez ici

Détachez ici

FORMULAIRE D'ENREGISTREMENT DE GARANTIE TABLE DE BILLARD ARDOISE

Date d'achat : ____/____/____

Nom : _____

Adresse : _____

Ville, Province et Code postal : _____

Téléphone : _____ Courriel : _____

Nom du détaillant : _____

Numéro de l'article : _____ Prix d'achat : _____