

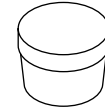

3/32"

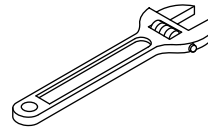

Stainless (Non-Staining) Plumbers Putty  
 Mastic de plombier non tachant  
 Masilla de plomería que no manche

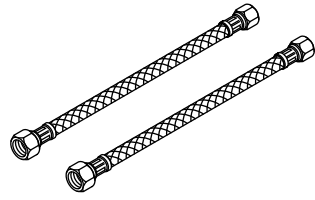
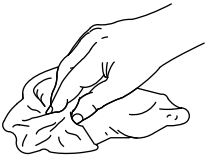

**Record your model number below for future reference:**  
**Noter le numéro de modèle ci-dessous pour référence ultérieure:**  
**Anote abajo el número de su modelo como referencia futura:**

**For service parts information, visit [www.kohler.com/serviceparts](http://www.kohler.com/serviceparts).**  
**For care and cleaning and other information, visit [www.us.kohler.com](http://www.us.kohler.com).**  
**Pour tout renseignement sur les pièces de rechange, visitez [www.kohler.com/serviceparts](http://www.kohler.com/serviceparts).**  
**Pour tout renseignement sur l'entretien, le nettoyage et autre, visitez [www.us.kohler.com](http://www.us.kohler.com).**  
**Para consultar información sobre piezas de repuesto, visite [www.kohler.com/serviceparts](http://www.kohler.com/serviceparts).**  
**Para consultar información de cuidado y limpieza, y de otro tipo, visite [www.us.kohler.com](http://www.us.kohler.com).**

**Important Information**  
 For new installations, assemble the faucet to the sink before installing the sink.  
 Observe all local codes. Shut off the water supply.  
**Informations importantes**  
 Pour de nouvelles installations, assembler le robinet sur l'évier avant d'installer ce dernier.  
 Respecter tous les codes locaux. Fermer l'alimentation en eau.  
**Información importante**  
 En instalaciones nuevas, ensamble la grifería al fregadero antes de instalar el fregadero.  
 Cumpla todos los códigos locales. Cierre el suministro de agua.

**1** Clean the sink surface.  
 Nettoyer la surface de l'évier.  
 Limpie la superficie del fregadero.

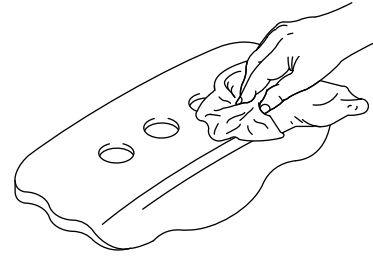

**2** Apply plumbers putty. Insert the faucet.  
 Appliquer du mastic de plombier. Insérer le robinet.  
 Aplique masilla de plomería. Introduzca la grifería.

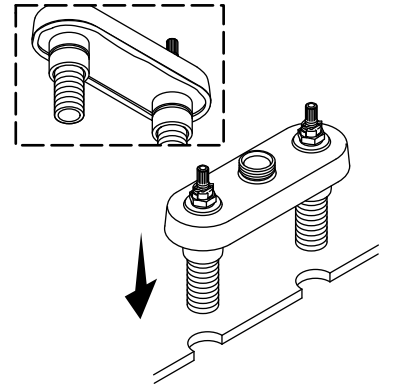

**3** Install the spacers. Secure with the nuts.  
 Installer les espaceurs. Fixer avec les écrous.  
 Instale los espaciadores. Fije con las tuercas.

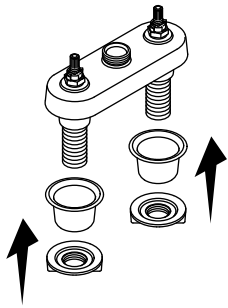

**4** Remove all excess putty.  
 Retirer tout excès de mastic.  
 Limpie todo el exceso de masilla.

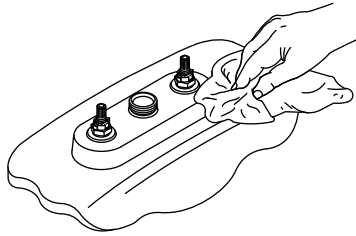

**5** Insert the spout. Wrench-tighten 1/4 turn past hand-tight.  
 Insérer le bec. Serrer à la clé d'1/4 tour au-delà du serrage à la main.  
 Introduzca el surtidor. Apriete con una llave de apriete 1/4 vuelta adicional después de apretar a mano.

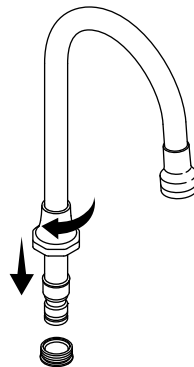

**6** Turn the valve stems to the closed position.  
 Tourner les tiges de vannes pour les mettre en position fermée.  
 Gire los vástagos de las válvulas a la posición cerrada.

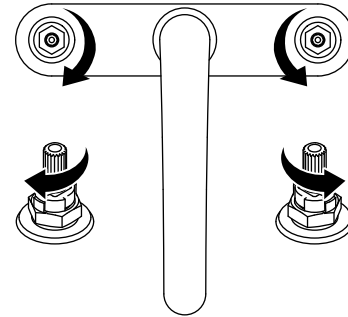

**7** Install the handles as shown. Tighten the screws.  
 Installer les poignées comme sur l'illustration. Serrer les vis.  
 Instale las manijas como se ilustra. Apriete los tornillos.

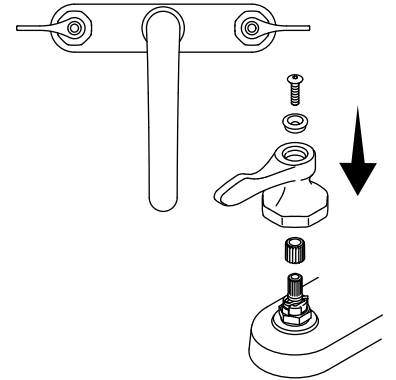

**8** Connect the supply hoses to the valves.  
 Connecter les tuyaux d'alimentation aux vannes.  
 Conecte las mangueras de suministro a las válvulas.

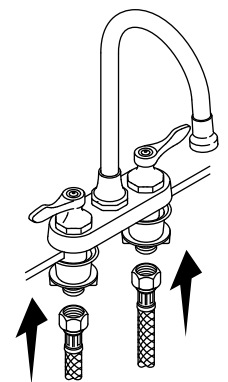

**9** Connect the supply hoses to the supply stops.  
 Connecter les tuyaux d'alimentation aux robinets d'arrêt d'alimentation.  
 Conecte las mangueras de suministro a las llaves de paso de suministro.

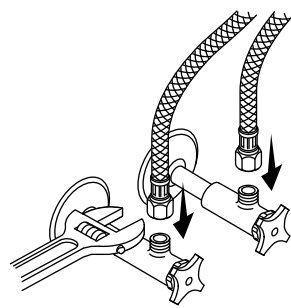

**10** Turn on the water supplies. Check for leaks.  
 Ouvrir les alimentations en eau. Rechercher des fuites.  
 Abra los suministros de agua. Verifique que no haya fugas.

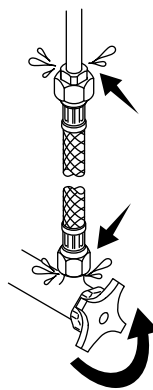

**11** Flush the lines.  
 Purger les conduits.  
 Haga circular agua por las líneas.

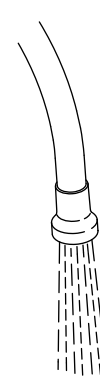

**12** Turn off the water. Install the aerator.  
 Couper l'eau. Installer l'aérateur.  
 Cierre el agua. Instale el aireador.

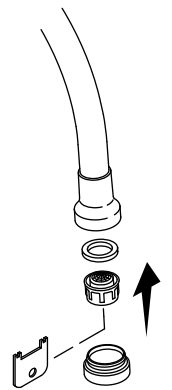

**Optional: Change Swing Spout to Rigid**  
 Turn off the water supply.  
**Optionnel: Changer le bec pivot à Rigide**  
 Couper l'alimentation en eau.  
**Opcional: Cambie el surtidor giratorio a rígido**  
 Cierre el suministro de agua.

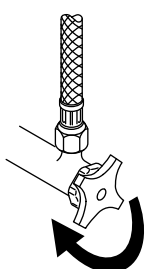

Unthread the spout nut. Remove the spout.  
 Désenfiler l'écrou du bec. Retirer le bec.  
 Desenrosque la tuerca del surtidor. Retire el surtidor.

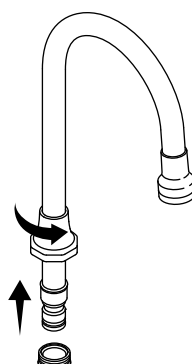

Remove the bushing.  
 Retirer la douille.  
 Retire el buje.

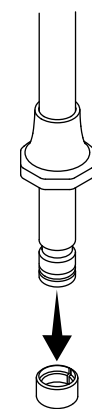

Install the compression fitting.  
 Installer le raccord de compression.  
 Instale el conector de compresión.

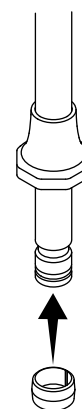

Reinstall the spout. Turn on the water supplies.  
 Remonter le bec. Ouvrir les alimentations en eau.  
 Vuelva a instalar el surtidor. Abra los suministros de agua.

