

## CAUTIONS and WARNINGS

- Please read these instructions carefully before installing and using the M-Rail
- Please read the warning to the M-rail parts.
- The M-Rail is an assistive balance handrail for beds.
  - It is to assist persons who are mobile, but require some assistance to move or sit up in bed
  - It also helps with balance when the person gets in and out of bed.
  - It further helps the person with balance when standing beside the bed or during transfers by the bed.
- The M-Rail is not intended to support the full weight of a person and is suitable for people who weigh up to 300 pounds (135 kg).
- Narrow beds may tilt if full body weight is applied.
- Suitable for all home style beds with box springs
- May be used with some types of Care, Institutional and Hospital style adjustable beds.



It is very important that the M-Rail is not attached to any part of a Care, Institutional or Hospital bed that can move or be adjusted, and it is very important that the M-Rail attachment straps are not touching any part of the bed that moves

### **WARNING:** ENTRAPMENT BETWEEN AN ASSISTIVE BEDSIDE HANDRAIL DEVICE AND A MATTRESS CAN BE SERIOUS AND POTENTIALLY LIFE-THREATENING.

- Entrapment can occur when there is a gap between the side of the mattress and the assistive handrail.
- It is possible for a person's head, neck, arm (s), leg (s) or body to become wedged between the side of the mattress and the assistive handrail horizontal cross bars or vertical side bars.
- The mattress must be tight against the assistive handrail, with no gaps at all times. This should be checked frequently- at least daily.
- For added safety we recommend installing two M-Rails, one on each side of the bed, to assist with keeping the mattress in place, with no gaps.
- The horizontal cross bars must be used at all times.

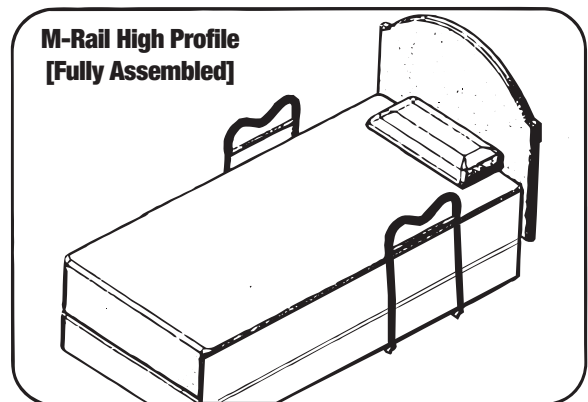
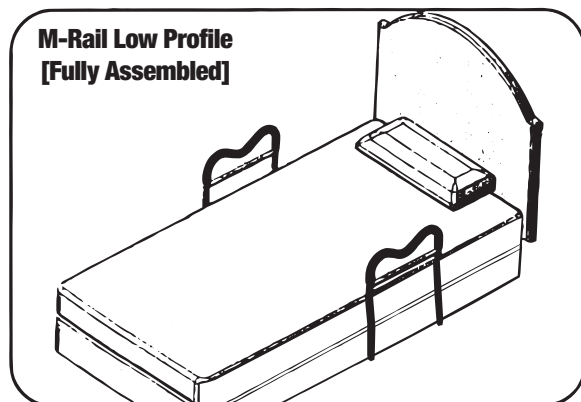

### **CAUTION:** If the bed base is wider than the mattress, two M-Rails will NOT work.

- The M-Rail is NOT intended for people with poor mobility, or for people who are permanently bedridden. Extra safety measures and precautions must be used with higher risk patients
- THE M-Rail IS NOT TO BE USED AS A RESTRAINT and NOT TO BE USED TO PREVENT USERS FROM FALLING OUT OF BED.
- Please read the following link:
  - <http://www.fda.gov/cdrh/bedrails.html>
  - [http://www.fda.gov/cdrh/beds/bed\\_brochure.html](http://www.fda.gov/cdrh/beds/bed_brochure.html)

## Preparing the M-Rail for assembly:

1. Open the carton and remove all parts. Remove the plastic coverings and dispose of safely away from children and infants.
2. The M-Rail can be used with either two (2) Cross Bars or three (3) Cross Bars. By choosing either the two (2) or three (3) Cross Bar option you can adjust the M-Rail height relative to the floor and to suit the user's preference. For thick mattresses we recommend that you use 3 Cross Bars. If you choose to use 2 Cross Bars, discard part D (H Bar).

## Assembling the M-Rail:

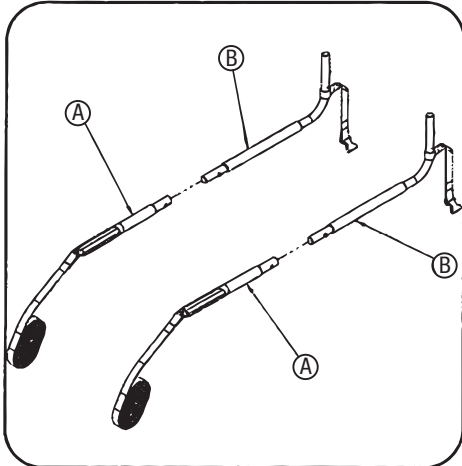

3. Snap-lock part A into part B. Repeat on other side

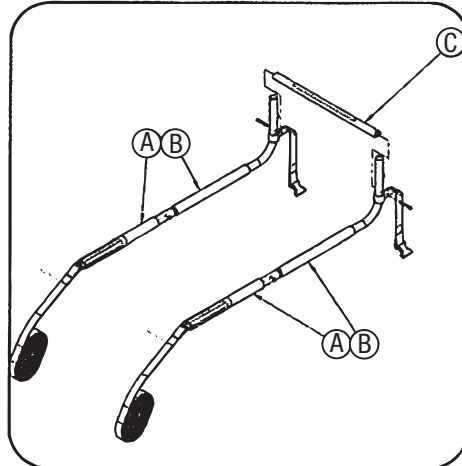

4. Screw part C onto parts B. Leave screws loose.

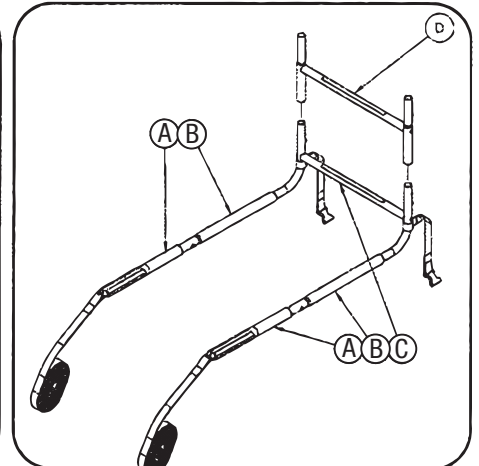

5. If you are using part D (H Bar), snap-lock part D onto part B.

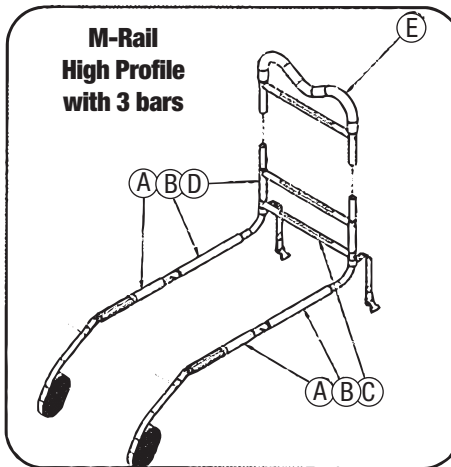
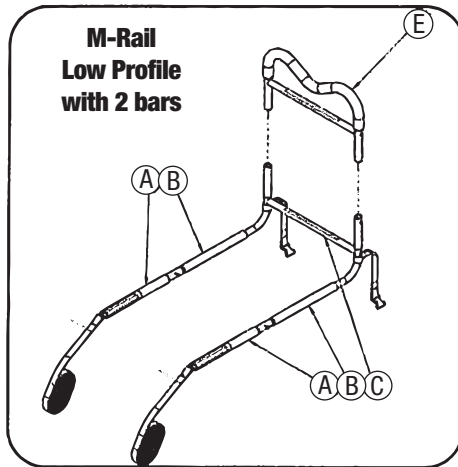

6. Lastly, snap-lock part E onto either part D or part B. Make sure that all the Snap-Lock Spring Buttons are in place.

**Installer quick tip:** if using part D and you experience any difficulty when you snap-lock part E into place onto part D, loosen the screws 121 on part D using the allen key provided.

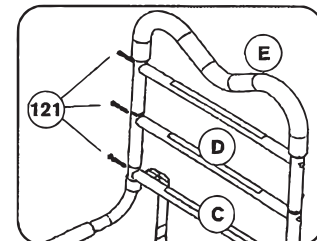
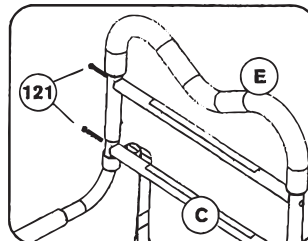

7. Adjustments may be needed to tighten or loosen part D (H Bar) for proper fit. You are ready to install the M-Rail onto your bed.

## Installing the M-Rail assembly onto the bed:

**Installer quick tip:** You will find the installation easier if you remove the mattress.

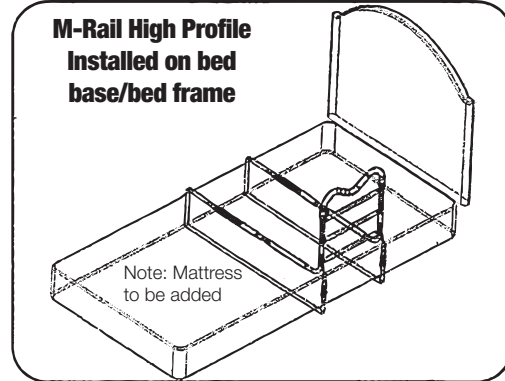
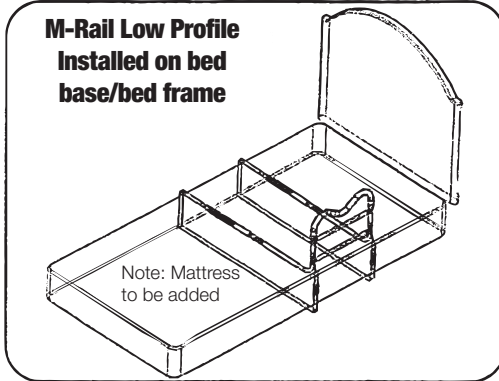

8. Slide the assembled M-Rail between the mattress and the bed base or bed frame support.

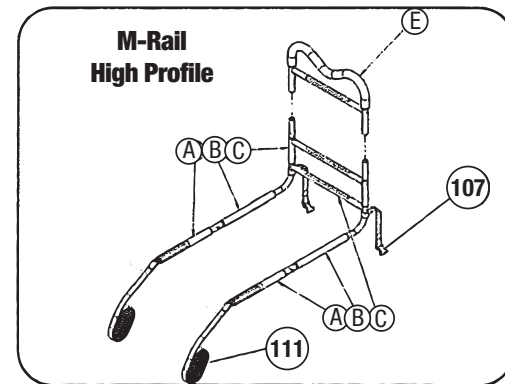
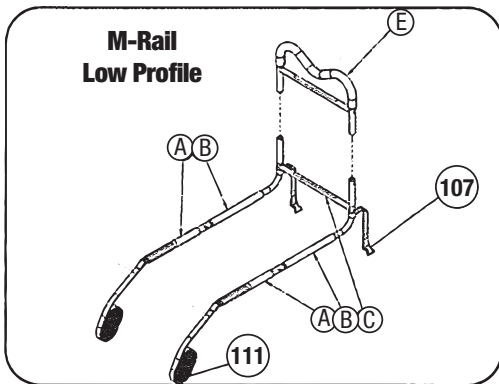

9. Run the Long Webbing (part 111) across the base/bed frame and underneath, back to the M-Rail.
10. Feed the Long Webbing (part 111) through the buckle (part 107) at the desired length. Close the buckle (part 107) to secure the strap.
11. Put the mattress back on the bed if you removed it.
12. Lie on the bed and position the M-Rail where it is most comfortable for you.
13. Tighten the two webbing straps securely against the base or bed frame, ensuring that the webbing straps are straight and parallel.
14. Loop and double tie the loose end of the Long Webbing (part 111) directly underneath the buckle (part 107). Cut off the excess webbing of Long Webbing (part 111) to prevent tripping hazards.

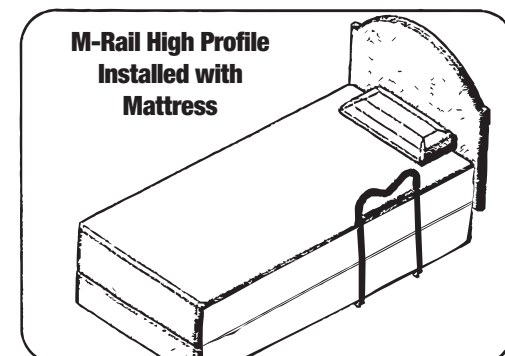
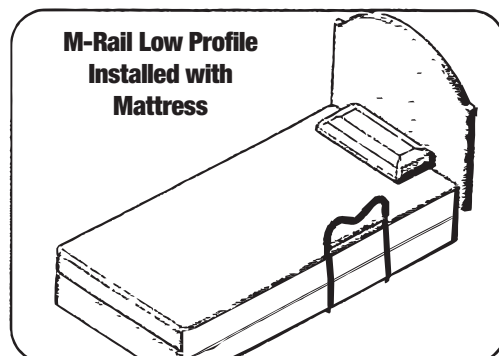

# limited lifetime warranty

Your Drive branded product is warranted to be free of defects in materials and workmanship for the lifetime of the product for the original consumer purchaser.

This device was built to exacting standards and carefully inspected prior to shipment. This Lifetime Limited Warranty is an expression of our confidence in the materials and workmanship of our products and our assurance to the consumer of years of dependable service.

This warranty does not cover device failure due to owner misuse or negligence, or normal wear and tear. The warranty does not extend to non-durable components, such as rubber accessories, casters, and grips, which are subject to normal wear and need periodic replacement.

If you have a question about your Drive device or this warranty, please contact an authorized Drivedealer.

**CAUTION/WARNING:** THE EDGE OF THE MATTRESS MUST ALWAYS BE CLOSE AGAINST THESE HORIZONTAL AND VERTICAL BARS WITH NO GAP. DO NOT REMOVE THESE CROSS BARS. Do not put limbs between or under bars. Not intended to carry user's entire body weight—Narrow beds may tilt if full body weight is applied. For users weighing up to 300 pounds (135 kg).



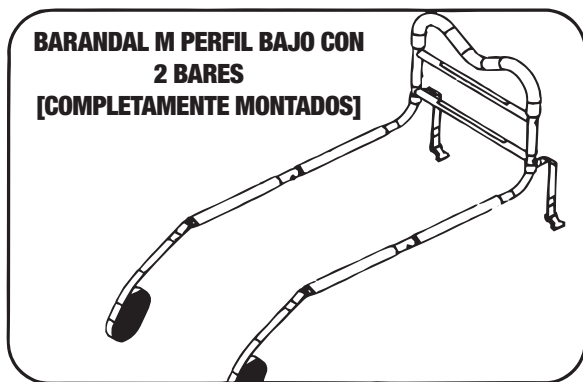

## PRECAUCIONES Y ADVERTENCIAS

- Lea cuidadosamente las instrucciones de instalación antes de instalar y usar el Barandal M
- Lea por favor las etiquetas de advertencia en las piezas del Barandal M.
- El Barandal M es un barandal auxiliar para el equilibrio para las camas.
  - o Es para auxiliar a las personas con movilidad pero que requieren de ayuda para moverse o sentarse en la cama.
  - o También ayuda con el equilibrio cuando la persona se sube y baja de la cama.
  - o Además ayuda a la persona con el equilibrio al pararse a un lado de la cama o durante las transferencias a la cama.
- El barandal M no está diseñado para soportar todo el peso de una persona y es adecuado para personas que pesan hasta 300 libras (135 kg).
- Las camas angostas se pueden ladear si se aplica todo el peso completo del cuerpo.
- Adecuado para todas las camas del hogar con colchón de resortes.
- Se puede usar con otros tipos de camas ajustables similares a las de atención de salud de instituciones u hospitales.



Es muy importante que el Barandal M no se fije a ninguna parte móvil o ajustable de la cama similar a las de atención de salud de instituciones u hospitales, y es muy importante que las correas de sujeción del Barandal M no estén en contacto con ninguna pieza móvil de la cama.

## **ADVERTENCIA:** QUEDAR ATRAPADO ENTRE UN BARANDAL AUXILIAR UBICADO EN EL COSTADO DE LA CAMA Y EL COLCHÓN PUEDE SER ALGO GRAVE Y PUEDE POTENCIALMENTE SER UN RIESGO VITAL.

- Uno puede quedar atrapado cuando existe un hueco entre el costado del colchón y el barandal auxiliar.
- Existe la posibilidad de que la cabeza, el cuello, brazo(s), pierna(s) de una persona quede inmovilizado entre el costado del colchón y las barras transversales horizontales o las barras laterales verticales del barandal auxiliar.
- El colchón debe quedar ajustado contra el barandal auxiliar en todo momento, sin espacio entre los mismos. Esto se debe revisar con frecuencia, al menos una vez al día.
- Para mayor seguridad, recomendamos instalar dos Barandales M, uno en cada lado de la cama, con esto se ayuda a mantener el colchón en su lugar sin espacios entre los mismos.
- Debe usar en todo momento las barras transversales horizontales.

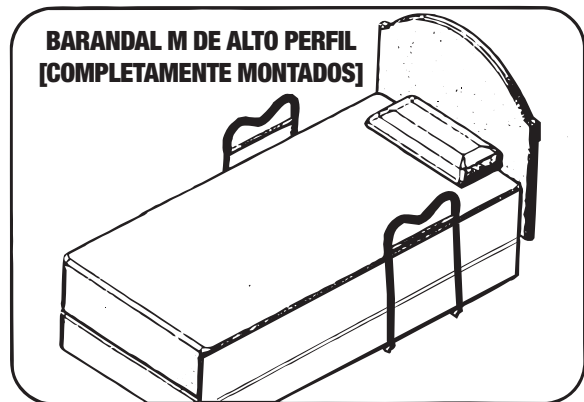
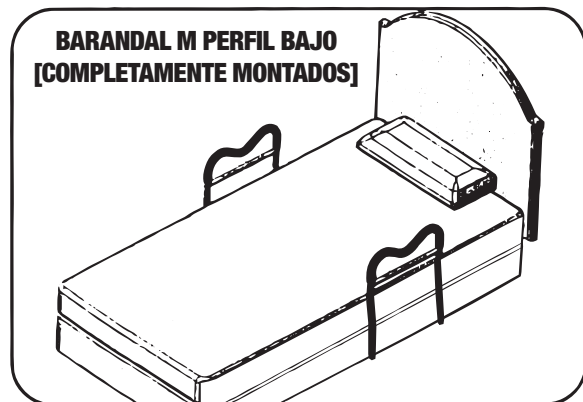

## **PRECAUCIÓN:** Si la base de la cama es más ancha que el colchón, el uso de dos Barandales M NO funcionará.

- El Barandal M NO está diseñado para personas con poca movilidad, o para personas confinadas permanentemente a la cama. Para los pacientes de mayor riesgo debe usar medidas y precauciones de seguridad adicionales.
- El Barandal M NO SE DEBE USAR COMO UNA RESTRICCIÓN y NO SE DEBE USAR PARA EVITAR QUE LOS USUARIOS SE CAIGAN DE LA CAMA.
- Lea por favor el siguiente enlace:
  - o <http://www.fda.gov/cdrh/bedrails.html>
  - o [http://www.fda.gov/cdrh/beds/bed\\_brochure.html](http://www.fda.gov/cdrh/beds/bed_brochure.html)

## Preparación del Barandal M para su ensamblaje:

1. Abra la caja y saque todas las piezas. Quite las cubiertas de plástico y deséchelas adecuadamente, alejadas de niños e infantiles.
2. El Barandal M puede usarse con dos (2) barras transversales o con tres (3) barras transversales. Al escoger la opción de dos (2) o tres (3) barras transversales usted puede ajustar la altura del Barandal M en relación al piso y de acuerdo a las preferencias del usuario. Para colchones gruesos recomendamos que use 3 barras transversales. Si elige la opción de 2 barras transversales, deshágase de la pieza D (barra H).

## Montaje de la M-Rail:

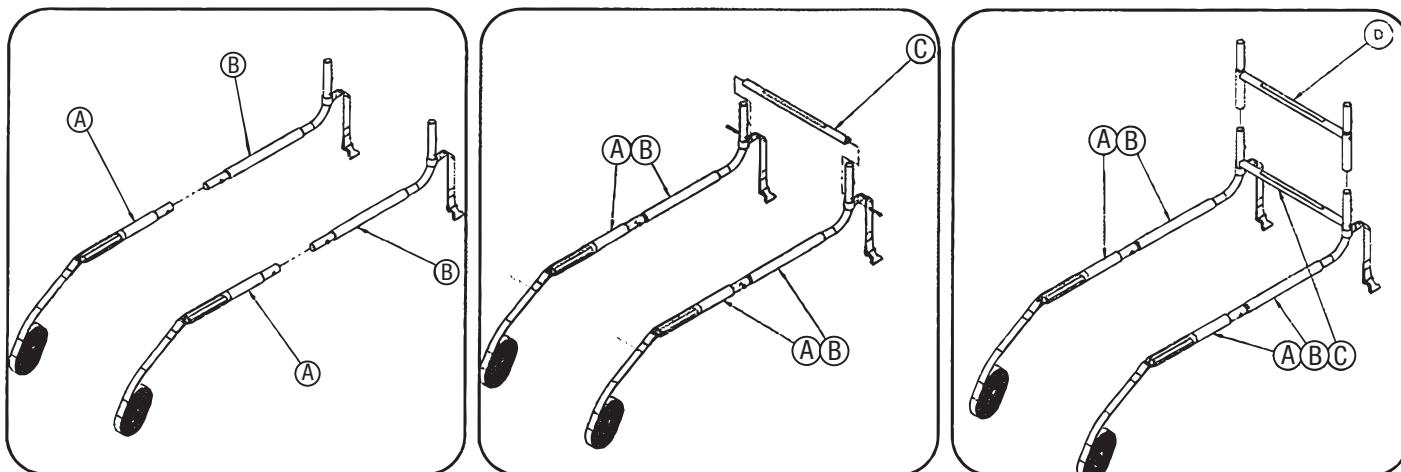

3. Coloque y bloquee la pieza A dentro de la pieza B. Repita lo mismo para el otro lado.
4. Atornille la pieza C dentro de las piezas B, no apriete completamente los tornillos.
5. Si va a usar la pieza D (barra H), coloque y bloquee la pieza D dentro de la pieza B.

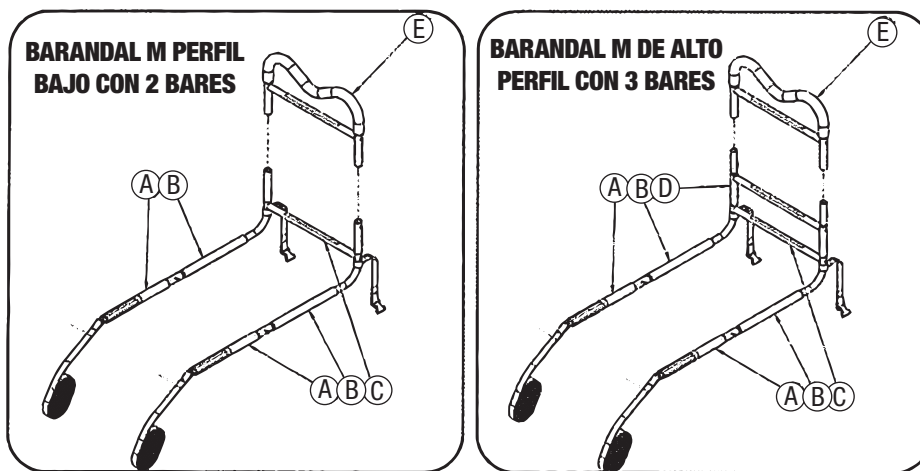

6. Por último, coloque y bloquee la pieza E dentro de la pieza D o la pieza B. Asegúrese de que todos los botones de bloqueo estén en su lugar.

**Consejo rápido para el instalador:** si va a usar la pieza D y tiene dificultad al colocar y bloquear la pieza E dentro de la pieza D, afloje los tornillos 121 de la pieza D con la llave Allen proporcionada.

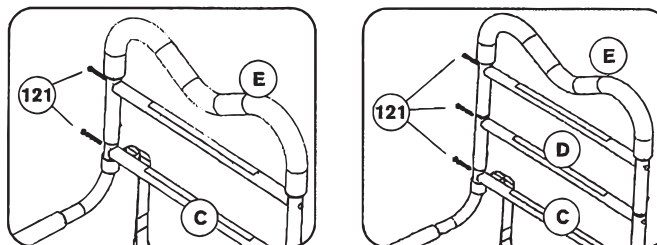

7. Puede ser necesario realizar ajustes para apretar o aflojar la pieza D (barra H) para lograr el ajuste adecuado. Ahora ya está listo para instalar el Barandal M sobre su cama.

## Instalación del ensamble del Barandal M sobre la cama:

**Sugerencia para el instalador:** La instalación será mucho más fácil si quita el colchón.



8. Deslice el Barandal M armado entre el colchón y la base o marco del colchón.

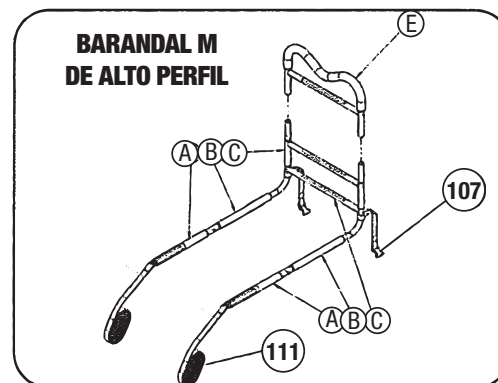
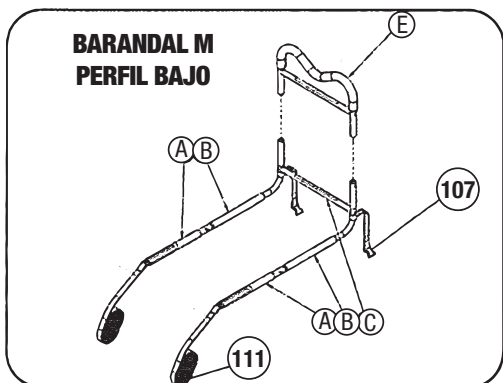

9. Coloque la banda tejida larga (pieza 111) a lo largo del armazón de la base de la cama y por debajo de regreso al barandal M.
10. Introduzca la banda tejida larga (pieza 111) a través de la hebilla (pieza 107) hasta alcanzar la longitud deseada. Cierre la hebilla (pieza 107) para asegurar la correa.
11. Vuelva a colocar el colchón sobre la cama si lo quitó.
12. Acuéstese sobre la cama y coloque el barandal M en la posición que sea más cómoda para usted.
13. Apriete de forma segura las dos correas de la banda tejida contra la base o armazón de la cama, asegúrese de que las correas de la banda tejida estén rectas y paralelas.
14. De una vuelta y haga un nudo doble con los extremos sobrantes de la banda tejida (pieza 111) directamente debajo de la hebilla (pieza 107). Corte el exceso de banda tejida (pieza 111) para evitar riesgos de tropiezo.

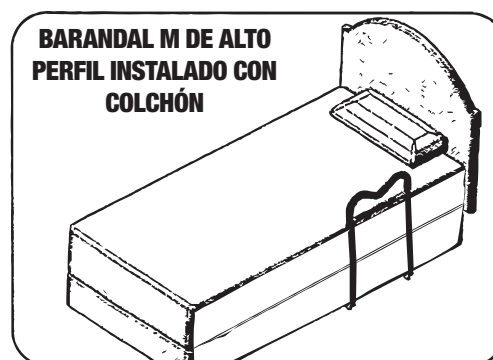
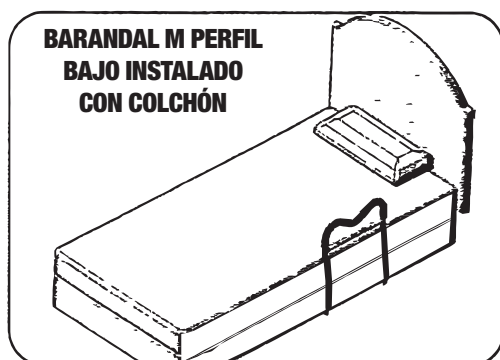

# garantía limitadade por vida

Su producto marca Drive está garantizado de por vida del producto por el comprador-consumidor original de no tener defectos en los materiales y la fabricación.

Este aparato fue construido de acuerdo a estándares rigurosos y cuidadosamente inspeccionado previo a su envío. Esta Garantía Limitada de por Vida es una expresión de nuestra confianza en los materiales y la fabricación de nuestros productos y nuestra seguridad para el consumidor dada por años de servicios confiables.

Esta garantía no cubre fallas del aparato debidas a mal uso o negligencia por parte del propietario o por el uso y desgaste normales. Esta garantía no se extiende a los componentes no durables, tales como los accesorios de goma, rueditas y mangos que están sujetos a desgaste normal y necesitan reemplazo periódico.

Si usted tiene preguntas acerca de su aparato Drive o esta garantía, por favor contacte a un representante autorizado de Drive.

**PRECAUCIÓN/ADVERTENCIA:** EL BORDE DEL COLCHÓN TIENE QUE ESTAR SIEMPRE CERCA A ESTAS BARRAS HORIZONTALES Y VERTICALES SIN ESPACIO. NOQuite ESTAS BARRAS ATRAVESADAS. No ponga sus extremidades entre o debajo de las barras. No está fabricado para cargar el cuerpo completo el usuario—las camas angostas pueden inclinarse si se aplica el peso completo del cuerpo. Para usuarios que pesen hasta 300 libras (135 kg).





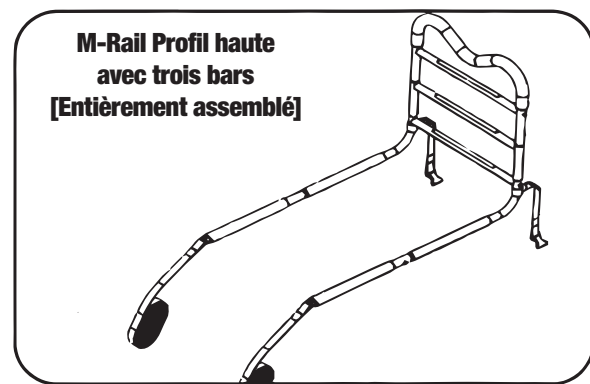
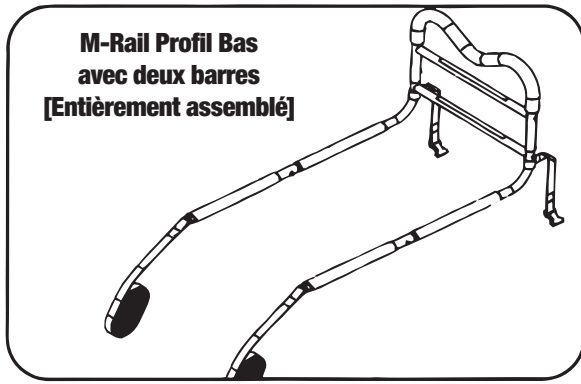

## PRÉCAUTIONS ET AVERTISSEMENTS

- Veuillez lire ces instructions attentivement avant l'installation et l'utilisation du M-Rail
- Veuillez lire les étiquettes d'avertissement des pièces du M-rail.
- Le M-Rail est un dispositif de rampe de chevet auxiliaire pour lits.
  - o Il est utilisé pour assister les personnes mobiles mais requérant une aide quelconque pour bouger ou s'asseoir dans le lit
  - o Il aide aussi avec l'équilibre lorsque la personne entre ou sort du lit.
  - o Il aide en plus la personne avec l'équilibre lorsqu'elle se tient à côté du lit ou au cours d'un déplacement près du lit.
- Le M-Rail n'est pas destiné pour supporter le plein poids d'une personne mais est approprié pour les gens qui pèsent jusqu'à 300 livres (135 kg).
- Les lits étroits peuvent basculer si tout le poids d'une personne est utilisé.
- Approprié pour tous les types de lits domestiques avec sommiers à ressorts.
- Peut-être utilisé avec quelques types de lits de soins, style institutionnel et d'hôpital réglables.



Il est très important que le M-Rail ne soit pas attaché à aucune partie de lits de soins, style institutionnel ou d'hôpital qui peuvent être déplacés ou ajustés et que les courroies d'attachement ne touchent aucune section du lit qui bouge.

## **AVERTISSEMENT:** SE PRENDRE AU PIÈGE ENTRE UN DISPOSITIF DE RAMPE DE CHEVET AUXILIAIRE ET UN MATELAS PEUT ÊTRE SÉRIEUX ET POTENTIELLEMENT MORTEL.

- Le piégeage peut survenir lorsqu'il y a un espace entre le côté du lit et le dispositif de rampe de chevet auxiliaire.
- Il est possible qu'une partie du corps d'une personne tel que la tête, le cou, un bras, une jambe ou le corps se prenne entre le côté du matelas et la barre horizontale ou verticale du dispositif de rampe auxiliaire.
- Le matelas doit être bien collé contre la rampe auxiliaire, avec aucun espacement en aucun moment. Ceci devrait être vérifié souvent – au moins quotidiennement.
- Pour une sécurité accrue nous recommandons l'installation de deux rampes auxiliaires M-Rails, une de chaque côté du lit, pour aider à garder le matelas en place avec aucun écarts.
- Les barres horizontales doivent être utilisées en tout temps.

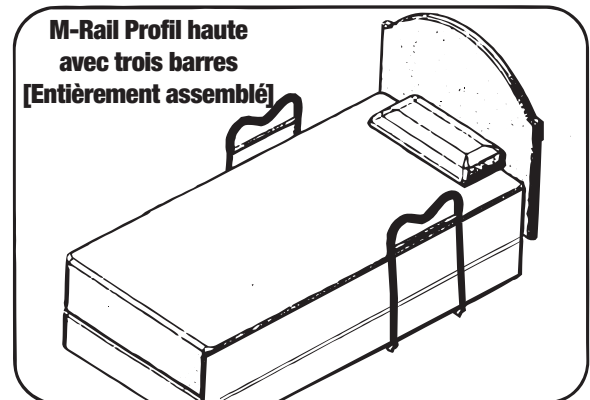
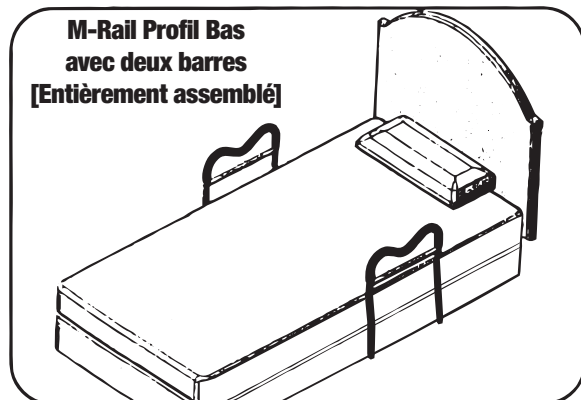

## **PRUDENCE:** Si la base du lit est plus large que le matelas, deux rampes auxiliaires M-Rail ne fonctionneront pas.

- La rampe auxiliaire M-Rail n'est PAS conçue pour les gens ayant des difficultés de mobilité, ou pour les personnes alitées de manière permanente. Des mesures de sécurité et précautions extrêmes devraient être utilisées avec des patients à risque plus élevés.
- Le M-Rail NE DOIT PAS ÊTRE UTILISÉ COMME MÉTHODE DE CONTRAINTE et ne doit PAS ÊTRE UTILISÉ POUR EMPÊCHER DES PATIENTS DE TOMBER DU LIT.
- Veuillez lire ces liens suivants:
  - o <http://www.fda.gov/cdrh/bedrails.html>
  - o [http://www.fda.gov/cdrh/beds/bed\\_brochure.html](http://www.fda.gov/cdrh/beds/bed_brochure.html)

## Préparer l'assemblage du M-Rail:

1. Ouvrez la boîte et y sortir toutes les pièces. Enlevez les emballages plastiques et disposez de ceux-ci de manière sécuritaire hors de la portée des enfants et bébés.
2. Le M-Rail peut être utilisé soit avec deux (2) barres horizontales ou trois (3) barres horizontales. Vous pourrez ajuster la hauteur du M-Rail à partir du sol en choisissant soit l'option de deux (2) ou trois (3) barres horizontales. Si vous choisissez 2 barres horizontales, veuillez disposer de la pièce D (Barre H).

## Assemblage de la M-Rail:

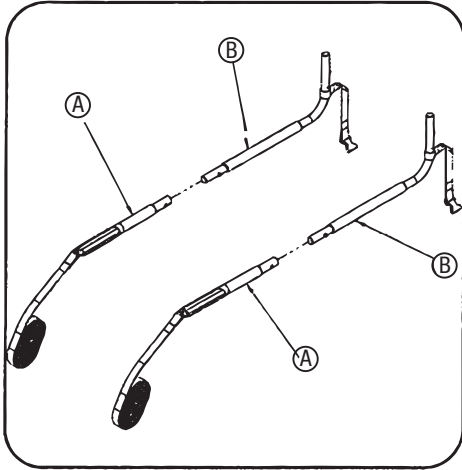

3. Enclenchez la pièce A dans la pièce B. Répétez de l'autre côté.

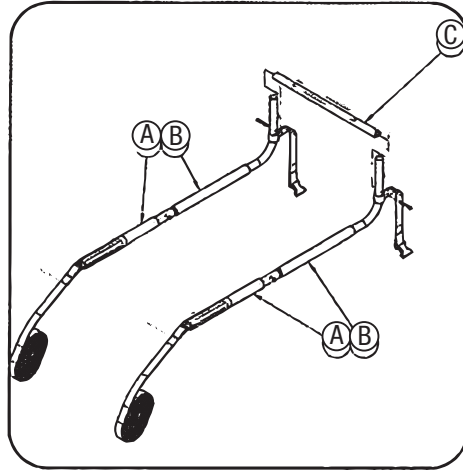

4. Vissez la pièce C dans la pièce B. Laissez les vis non serrées

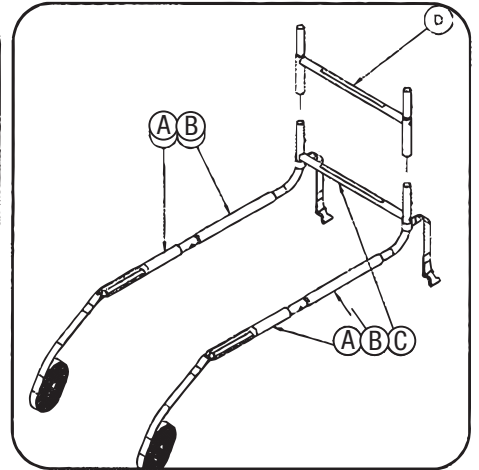

5. Si vous utilisez la pièce D (Barre H), enclenchez la pièce D dans la pièce B.

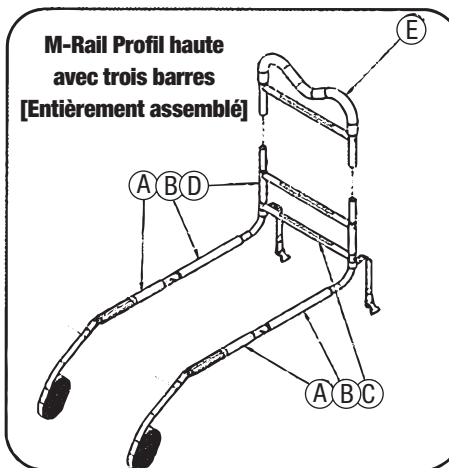
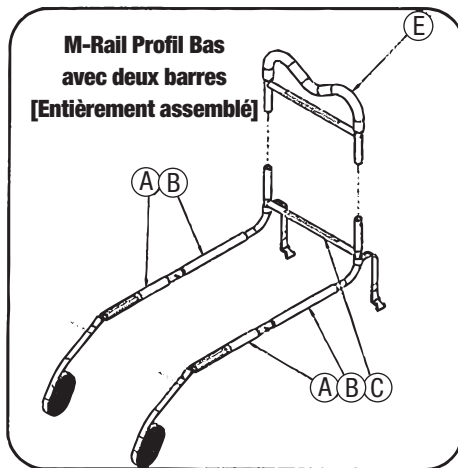

6. Finalement, enclenchez la pièce E soit dans la pièce D ou B. Assurez-vous que tous les boutons d'enclenchement à ressort soient en place.

**Conseil rapide d'installation:** si vous utilisez la pièce D et que vous éprouvez des difficultés lorsque vous enclenchez la pièce E à la pièce D, desserrez les vis 121 de la pièce D en utilisant la clé allen fournie.

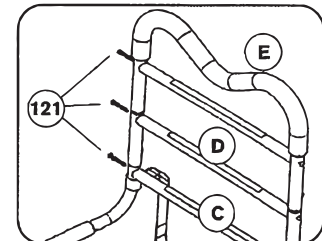
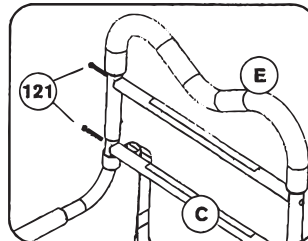

7. Des ajustements pourraient être nécessaires pour serrer ou desserrer la pièce D (barre H) pour un ajustement approprié. Vous êtes prêt(e) à installer le M-Rail sur votre lit.

## Installation du M-Rail assemblé sur le lit:

**Conseil rapide d'installation:** L'installation sera plus facile si vous enlevez le matelas.

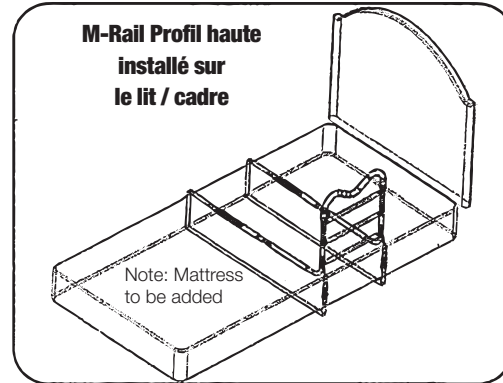
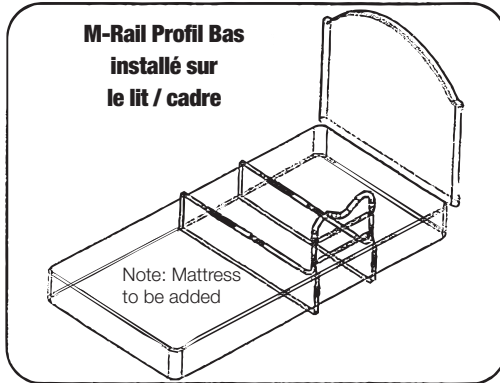

8. Faites glisser le M-Rail assemblé entre le matelas et la base du lit ou le cadre de support du lit.

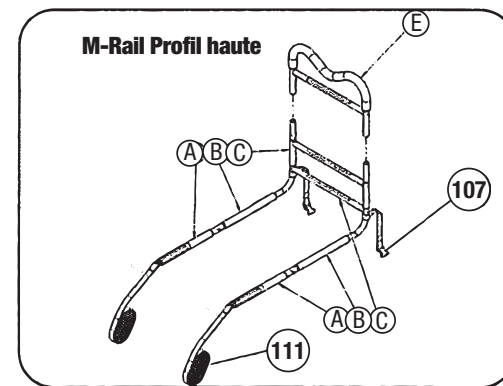
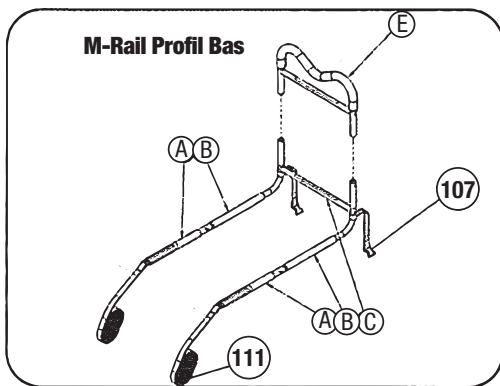

9. Faites passer la longue sangle (pièce 111) à travers le cadre de base du lit et au-dessous jusqu'au M-Rail.
10. Faites passer la longue sangle (pièce 111) par la boucle (pièce 107) jusqu'à la longueur désirée. Fermez la boucle (pièce 107) pour sécuriser la courroie.
11. Remettez le matelas sur le lit si vous l'aviez enlevé.
12. Étendez-vous sur le lit et positionnez le M-Rail à l'endroit qui vous est le plus confortable.
13. Serrez les deux sangles-courroies contre la base ou le cadre du lit, Assurant que celles-ci soient droites et parallèles.
14. Bouclez et rebouclez le bout de la sangle (pièce part 111) directement au-dessous de la boucle (pièce 107). Coupez l'excès de la longue sangle (pièce 111) pour empêcher les dangers de trébucher.

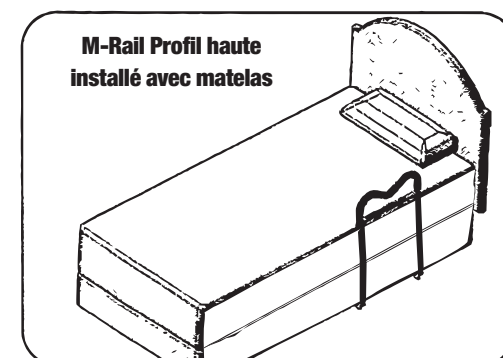
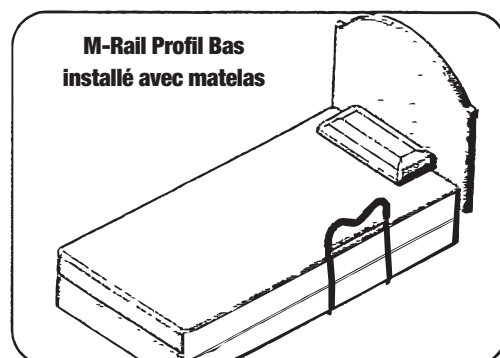

# garantie à vie, limitée

Ce produit Drive est garanti exempt de tout défaut de matériau, de fabrication ou de main d'oeuvre pour la vie du produit pour l'acheteur de consommateur original.

Cet appareil a été fabriqué selon des normes de qualité rigoureuses et inspecté avant de quitter l'usine. Cette garantie à vie limitée, est un témoignage de la confiance que nous portons aux matériaux, à la main d'oeuvre, ainsi qu'aux procédés de fabrication requis pour produire nos appareils afin qu'ils puissent vous assister de manière fiable et sécuritaire pendant de nombreuses années.

Cette garantie ne peut être invoquée dans les cas d'usage inapproprié de l'appareil, en cas de négligence ou d'usure normale. Cette garantie ne couvre pas les pièces qui, de par leur nature, ont une durée de vie plus courte, tel que les embouts de caoutchouc, poignées de mousse, roues et pneus, qui doivent être périodiquement remplacés.

Pour toute question sur cet appareil ou sur sa garantie, veuillez svp, contacter votre détaillant autorisé de produits Drive.

**MISE EN GARDE/AVERTISSEMENT:** LE CÔTÉ DU MATELAS DOIT TOUJOURS ÊTRE APPUYÉ CONTRE CES BARRES HORIZONTALES ET VERTICALES, SANS AUCUN ESPACEMENT. NE PAS ENLEVER CES BARRES TRANSVERSALES. Ne placez pas les membres du corps entre ou sous les barreaux. N'enlevez pas la barre transversale du produit. Cette appareil n'est pas conçu pour accepter le poids total du corps de la personne—les lits étroits peuvent basculer si le poids total du corps est appliqué. Pour les utilisateurs pesant jusqu'à 300 lbs (135 kg).



© 2014 Medical Depot, Inc. Tous droits réservés.  
Drive est une marque de commerce de Medical Depot, Inc.  
Port Washington, NY 11050 USA Fabriqué en Chine