

## SIRONA S

Owner's Manual - Keep for future use.

Manual del propietario – Guarde para uso futuro.

**▲ WARNING:** To reduce the risk of death or serious injury, read this owner's manual prior to installing and using this child restraint.

**▲ ADVERTENCIA:** Para reducir el riesgo de muerte o lesiones graves, lea este manual del propietario antes de instalar y usar este sistema de sujeción infantil.

# WELCOME TO CYBEX!

## Welcome to the CYBEX family.

Thank you for purchasing the CYBEX SIRONA S. We are proud to bring this German-engineered product to the United States and Canada. We hope the SIRONA S will make your child's travel both safer and more pleasant, as well as make installation and use for you as simple as possible.

The SIRONA S brings a few important safety innovations to the convertible car seat category.

### Load Leg

The adjustable Load Leg helps minimize crash forces on your child in a frontal crash. It allows the child restraint's safety systems to absorb and transfer crash forces more effectively by directing some of them to the vehicle floor. The Load Leg can be used both **REAR-FACING** and **FORWARD-FACING!**

### CYBEX Rotating Base

The Rotating Base makes it easy to safely load and unload your child. When you are done, you can easily move to **REAR-FACING** or **FORWARD-FACING** mode and choose a recline position without ever reinstalling the car seat!

### CYBEX Linear Side-Impact Protection (L.S.P.) System

The L.S.P. System allows the forces from a side impact collision to be reduced gradually to help minimize injuries. An adjustable headrest, deep side wings lined with thick energy absorbing EPP foam, and an adjustable side-impact device create the CYBEX L.S.P. system. This system has been optimized to protect and reduce forces on your child in the event of certain side impact crashes.

## WELCOME TO CYBEX!

**Statistics show that over 75% of car seats are being used incorrectly!** Please read and follow these instructions carefully to install the SIRONA S correctly, even if the installation and use of this Child Restraint might seem simple and intuitive.

Before the first use of the SIRONA S Child Restraint, please make sure you have followed all the steps in the Safety Checklist on page 119.

Following the American Academy of Pediatrics' recommendations for safe transportation of children, **we recommend children remain in a REAR-FACING car safety seat as long as possible, until they reach the highest weight or height allowed by their seat.** Visit [www.aap.org](http://www.aap.org) for more information on the Academy's recommendation.

No car seat can guarantee protection from injury in every situation, but proper use helps reduce the risk of death or serious injury. If you have any questions or need assistance, please contact CYBEX at 1-877-242-5676.

Also, please remember to register your Child Restraint so we can contact you in the unlikely event of a recall. Register online at: <http://register.cybex-online.com/us/carseats>

Keep this Owner's Manual for future reference by storing it in the compartment on the back of the SIRONA S Child Restraint. We appreciate your purchase and invite you to visit [www.cybex-online.com](http://www.cybex-online.com) to see other great CYBEX products.

**READ OWNER'S MANUAL PRIOR TO INSTALLING AND USING THIS CHILD RESTRAINT.  
KEEP INSTRUCTIONS FOR FUTURE USE.**

**TABLE OF CONTENTS**

REGISTRATION AND RECALL INFORMATION .....	6
CHILD USAGE GUIDELINES.....	8
OVERVIEW OF THE SIRONA S CHILD RESTRAINT .....	12
WARNINGS .....	16
CHILD RESTRAINT FEATURES.....	34
LOWER ANCHORS AND TETHERS FOR CHILDREN (LATCH) .....	34
ROTATING BASE.....	38
LINEAR SIDE-IMPACT PROTECTION SYSTEM (L.S.P.) .....	40
LOAD LEG.....	42
OVERHANG INDICATOR.....	46
ADJUSTABLE CROTCH STRAP .....	47
HEIGHT-ADJUSTABLE HEADREST .....	48
CUP HOLDER .....	49
NEWBORN INSERT.....	50
NEWBORN HEADPAD INSERT.....	50
TETHER STRAP.....	51
HARNESS COVERS.....	51
SENSORSAFE® TECHNOLOGY .....	52

**IF THESE INSTRUCTIONS ARE NOT FOLLOWED,  
THE SAFETY OF A CHILD MAY BE SEVERELY ENDANGERED.**



**READ OWNER'S MANUAL PRIOR TO INSTALLING AND USING THIS CHILD RESTRAINT.  
KEEP INSTRUCTIONS FOR FUTURE USE.**

## TABLE OF CONTENTS

INSTALLING AND REMOVING CHILD RESTRAINT (REAR-FACING AND FORWARD-FACING) .....	53
INSTALLING CHILD RESTRAINT WITH LATCH.....	53
REMOVING CHILD RESTRAINT WITH LATCH.....	63
INSTALLING CHILD RESTRAINT WITH LAP/SHOULDER BELT (PREFERRED METHOD).....	65
REMOVING CHILD RESTRAINT WITH LAP/SHOULDER BELT .....	76
INSTALLING CHILD RESTRAINT WITH LAP BELT .....	78
REMOVING CHILD RESTRAINT WITH LAP BELT .....	89
SECURING CHILD WITH HARNESS .....	91
CARE AND CLEANING .....	99
GENERAL INFORMATION ABOUT SENSORSAFE® .....	111
USING SENSORSAFE® .....	115
SAFETY CHECKLIST .....	119
RESOURCES .....	120
WARRANTY.....	122

**IF THESE INSTRUCTIONS ARE NOT FOLLOWED,  
THE SAFETY OF A CHILD MAY BE SEVERELY ENDANGERED.**

## REGISTRATION AND RECALL INFORMATION

### REGISTERING YOUR CHILD RESTRAINT

**Please complete the registration card that came with your child restraint and mail it in immediately or register online.**

Child restraints could be recalled for safety reasons. You must register this restraint to be reached in a recall. Send your name, address, e-mail address if available, and the restraint's model number and manufacturing date to:

**Columbus Trading-Partners USA Inc.**

**Attn: ParentLink**

**1801 Commerce Drive**

**Piqua, Ohio 45356, USA**

or call 1-877-242-5676 or register online at

<http://register.cybex-online.com/us/carseats>

For recall information, call the U.S. Government's Vehicle Safety Hotline at: 1-888-327-4236 (TTY: 1-800-424-9153), or go to [www.NHTSA.gov](http://www.NHTSA.gov).

## REGISTRATION AND RECALL INFORMATION

### CERTIFICATION

**Regulatory Notice:** This child restraint system meets all applicable requirements of Federal Motor Vehicle Safety Standard (FMVSS) 213.

This restraint is certified for use only in passenger and multi-purpose passenger motor vehicles, buses, and trucks equipped with lap/shoulder belt systems.

**THIS RESTRAINT IS NOT CERTIFIED FOR AIRCRAFT USE.**



## CHILD USAGE GUIDELINES

### REAR-FACING MODE

**REAR-FACING** use of this child restraint is **ONLY** for children who meet **ALL** of the requirements shown here. If the child is not within these requirements because they are too small, select a different child seat (such as a rear-facing only infant car seat).

If the child is **NOT** within these requirements because the child is too large, review the **FORWARD-FACING** guidelines to determine if this Child Restraint may be used.

### REAR-FACING USE:

YOUR CHILD **MUST** MEET ALL THE REQUIREMENTS LISTED:

- **WEIGHT:** 1.8 - 22.6 KG (4 - 50 LBS)
- **HEIGHT:** 43.2 - 124.5 CM (17 - 49 IN)
- **CHILD'S HEAD MUST** BE 2.5 CM (1 IN) OR MORE BELOW THE TOP OF THE HEADREST OR SHELL, WHICHEVER IS HIGHER.
- Harness straps must be adjusted to be **AT or JUST BELOW** child's shoulders.

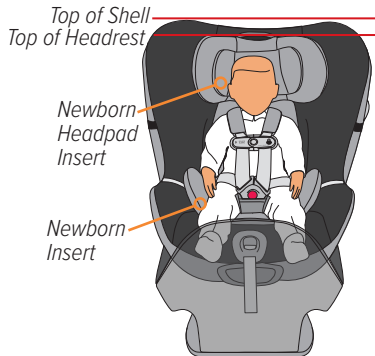
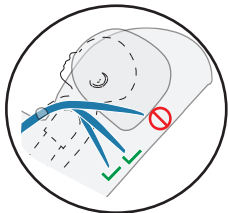

**OPTIONAL USE:** To ensure a better fit for smaller infants, the Newborn Insert and/or Newborn Headpad Insert may be needed (see pg. 50).

## REAR-FACING MODE

When used **REAR-FACING**, make sure the Recline Ball is in the **BLUE** range as shown.

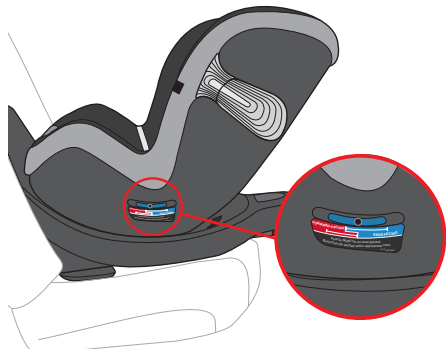

**DO NOT** use **LATCH** in **REAR-FACING** mode if child weighs more than 13.6 kg (30 lbs).

REAR-FACING		
1.8 kg (4 lbs)	13.6 kg (30 lbs)	22.6 kg (50 lbs)
		NO LATCH

## CHILD USAGE GUIDELINES

### FORWARD-FACING MODE

The American Academy of Pediatrics recommends children should ride **REAR-FACING** for as long as possible until they reach maximum height and weight for their seat.

**FORWARD-FACING** use of this child restraint is **ONLY** for children who meet **ALL** of the requirements shown here. If the child is not within these requirements because they are too large, select a different child seat (such as a booster seat).

If the child is **NOT** within these requirements because the child is too small, review the **REAR-FACING** guidelines to determine if this Child Restraint may be used.

### FORWARD-FACING USE:

YOUR CHILD **MUST** MEET ALL THE REQUIREMENTS LISTED:

- **WEIGHT:** 10 - 29.4 KG (22 - 65 LBS)
- **HEIGHT:** 71.1 - 124.5 CM (28 - 49 IN)
- Top of ears below the top of the Headrest.
- **AGE:** at least 1 year old
- Harness straps must be adjusted to be **AT or JUST ABOVE** child's shoulders.

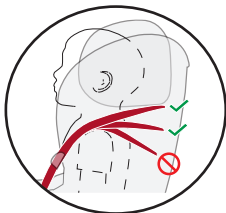

## FORWARD-FACING MODE

When used **FORWARD-FACING**, make sure the Recline Ball is in the **RED** range as shown.



**DO NOT** use **LATCH** in **FORWARD-FACING** mode if child weighs more than 15.9 kg (35 lbs).

FORWARD-FACING		
10 kg (22 lbs)	15.9 kg (35 lbs)	29.4 kg (65 lbs)
		NO LATCH

## OVERVIEW OF THE SIRONA S CHILD RESTRAINT

### FRONT VIEW

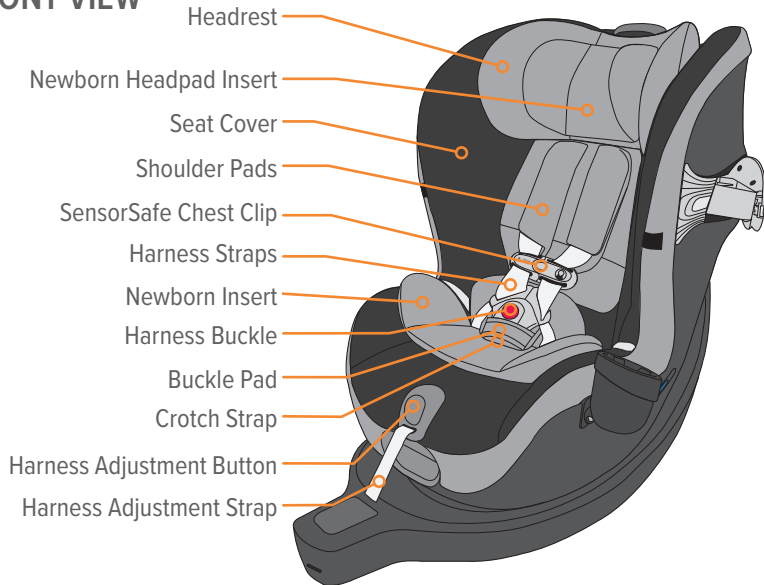



## OVERVIEW OF THE SIRONA S CHILD RESTRAINT

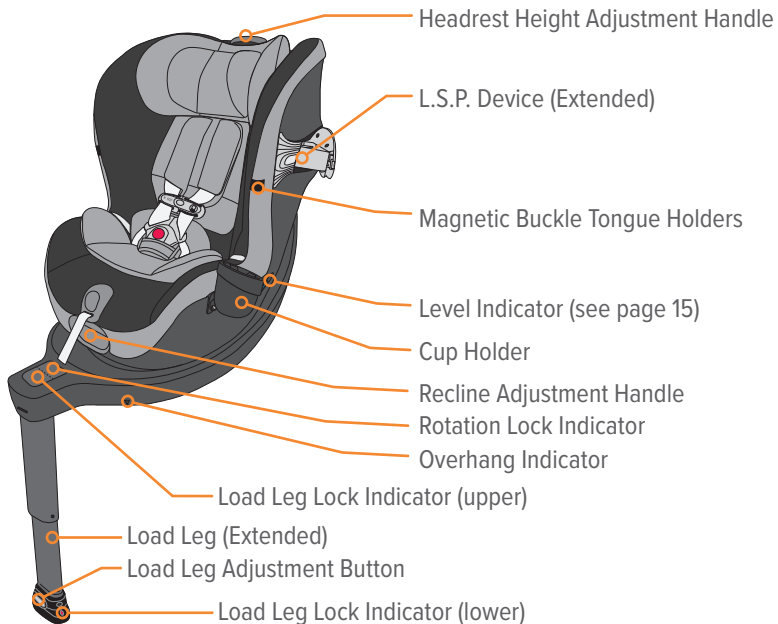

## OVERVIEW OF THE SIRONA S CHILD RESTRAINT

### REAR VIEW

Owner's Manual  
(Inside  
Compartment)

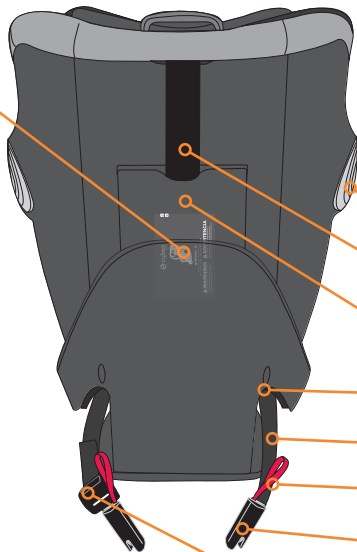

L.S.P. Device (Stored)

Tether Strap (Stored)

Tether Storage Compartment

Belt Path & Belt Tensioner  
(see pg. 15)

LATCH Strap

LATCH Strap Release  
Loop

LATCH Connector

LATCH Adjuster

## BELT PATH & BELT TENSIONER

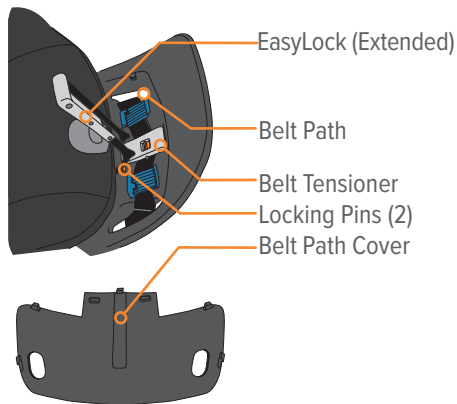

## LEVEL INDICATOR

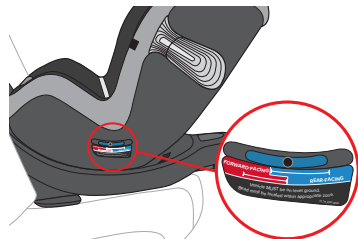

## TETHER STRAP (SHOWN UNSTORED)

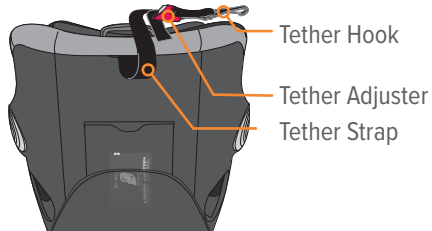

**⚠ WARNING!** DEATH or SERIOUS INJURY can occur

**AIRBAG WARNING**

**⚠ WARNING ⚠ MISE EN GARDE ⚠ ADVERTENCIA**



DO NOT place rear-facing child seat on front seat with air bag. DEATH OR SERIOUS INJURY can occur. The back seat is the safest place for children 12 and under.

NE PAS placer cet ensemble de retenue pour bébé conçu pour une installation face vers l'arrière sur un siège avant muni d'un coussin gonflable. Pour prévenir les BLESSURES GRAVES ou MORTELLES : Le siège arrière représente l'endroit le plus sûr pour les enfants de 12 ans et moins.

NO coloque un asiento del niño orientado hacia atrás en un asiento delantero que tenga bolsa de aire ya que podría causar la MUERTE O LESIONES GRAVES. El asiento trasero es el lugar más seguro para niños menores de 12 años.

- **DO NOT** use this restraint in the front seat of a vehicle equipped with an air bag. Interaction between a rear facing restraint and air bags may cause death or serious injury. If your vehicle has an air bag, refer to the vehicle owner's manual for child restraint installation.

## **⚠ WARNING! DEATH or SERIOUS INJURY can occur**

- If the rear seat of your vehicle is equipped with side air bags, refer to the following information for proper usage.
- **Vehicles built prior to the 2002 model year:**  
**DO NOT** use this restraint in a vehicle seating position equipped with a side air bag unless authorized by the vehicle manufacturer.
- **Model year 2002 and newer vehicles:**  
Refer to your vehicle owner's manual before placing this restraint in a seating position equipped with a side air bag.
- **DO NOT** place any objects between the restraint and the side air bag, as an expanding air bag may cause the items to strike your child.

**TIP** *The SensorSafe mobile app (see page 52) can provide information, images, and/or installation videos.*

# **WARNING!** DEATH or SERIOUS INJURY can occur

## **GENERAL WARNINGS**

The primary protection for occupants of a vehicle in a collision is the structure of the vehicle itself. Correctly used per the instruction and labeling, this child restraint will substantially improve the chances for survival in most crashes.

- **READ** this Owner's Manual carefully before first use and keep it for future reference.
- **FOLLOW ALL INSTRUCTIONS** on this child restraint and in the written instructions stored in the compartment on the back of the child restraint.
- **NEVER** install or use this child restraint until you have read and understand the instructions in this manual, your vehicle Owner's Manual, and the labels on your child restraint. If there is a conflict between this manual and the vehicle Owner's Manual, the vehicle Owner's Manual must be followed. Failure to follow these instructions can result in death or serious injury to your child in a crash.
- **DO NOT** allow others to install or use this child restraint unless they understand how to correctly install and use it.
- **DO NOT** use a used child restraint with an unknown history.
- **NEVER USE CHILD RESTRAINT IF IT HAS DAMAGED, BROKEN OR MISSING PARTS.**

# **WARNING!** DEATH or SERIOUS INJURY can occur

## GENERAL WARNINGS

- **ALWAYS REPLACE THE CHILD RESTRAINT AFTER A CRASH OF ANY KIND, EVEN IF IT WAS UNOCCUPIED.** A crash can cause unseen damage to the child restraint that may not be visible.
- **NEVER** allow someone else to use this child restraint without also passing along this manual to them.
- **ALWAYS** check buckles and other parts for hot surfaces before placing your child in the child restraint. A hot surface could burn your child! Cover an unoccupied child restraint with a blanket when leaving it in a vehicle exposed to sunlight.
- **NEVER** leave an empty child restraint unsecured in your vehicle. This restraint must always be secured, even when not occupied. An unsecured child restraint could injure vehicle occupants in a sudden stop or crash.
- **DO NOT** attempt to make repairs to or otherwise modify or tamper with this child restraint.
- This product contains magnets, which may present a swallowing hazard. **Seek immediate medical attention if magnet(s) are swallowed or inhaled.** Before use, consult your family doctor about the compatibility of this product with pacemakers and similar devices.

# **WARNING!** DEATH or SERIOUS INJURY can occur

## LOCATION WARNINGS

- **ACCORDING TO ACCIDENT STATISTICS**, children are safer when properly restrained in rear vehicle seating positions.
- **ONLY** place this child restraint in a vehicle seating location allowed by the vehicle manufacturer. To determine allowable seating positions, refer to your vehicle Owner's Manual for information about vehicle seat belt systems, air bags, side air bags, front passenger side air bags and child restraint installations.
- **Not every location** within a vehicle may be safe for the installation of this child restraint. In fact, some vehicles have no seating position that is safe for the installation of this child restraint. Improper placement of this child restraint within a vehicle will increase the risk of death or serious injury.
- **NEVER** use this child restraint in a vehicle seating position where it cannot be secured tightly. A loosely installed child restraint will not protect your child in a crash.
- **NEVER LEAVE** a vehicle seat back with a folding mechanism unlocked. In the event of a sudden stop, an unlocked vehicle seat back could prevent this child restraint from protecting your child.
- **ONLY** use this child restraint on vehicle seats with backs that lock into place.
- **NEVER** use this child restraint on boats, low speed vehicles (LSV), all-terrain vehicles (ATV), golf carts, or any other non-certified application.



# ⚠ **WARNING!** DEATH or SERIOUS INJURY can occur

## LOCATION WARNINGS

- This child restraint is allowed to touch the vehicle seat in front of it as long as the recline angle of the child restraint is not affected.
- **ALWAYS** use a Linear Side-impact Protection (L.S.P.) device on the side of the child restraint immediately adjacent to a vehicle door or panel (pages 40-41).
- **NEVER** extend an L.S.P. device toward a passenger or another child restraint.
- **ONLY** use this child restraint on forward-facing vehicle seats.
- **NEVER** install this child restraint in vehicle seats that face the rear or side of the vehicle.



### • **VEHICLE TYPES WHERE THE RESTRAINT SYSTEM CAN NOT BE USED:**

This child restraint is **NOT** to be used in vehicles that do not have vehicle seat belts or lower anchors (see pages 30-32).

# **⚠ WARNING!** DEATH or SERIOUS INJURY can occur

## **REAR-FACING WARNINGS**

- When using this restraint **REAR-FACING**, **DO NOT** loosen the vehicle seat belt to provide more leg room, as this may keep the child restraint from protecting the child.
- Fold-down armrests could pose a hazard to a **REAR-FACING** child in certain types of collisions. Consult your vehicle owner's manual before installing any **REAR-FACING** child restraint in front of a fold-down armrest.
- **NEVER** turn a child restraint **FORWARD-FACING** with a child who weighs less than 10 kg (22 lbs), is less than 71.1 cm (28 in) tall, or is less than 1 year old. Crash forces may cause death or serious injury.
- **DO NOT** use the Tether Strap when the child restraint is in the **REAR-FACING** position.
- The Headrest on the vehicle seat that the child faces when sitting in the **REAR-FACING** mode should be placed in the lowest position. The vehicle seat back that the child faces must be fully padded and free of any hard objects.
- **IMPORTANT:** Infants may have difficulty breathing when in an upright seated position. Make sure they recline enough for their head to lie back comfortably and safely. Failure to properly recline the child restraint could increase the child's risk of death or serious injury.
- **SOME CHILDREN WITH SPECIAL NEEDS**, such as preemies or those who have tested positive for positional apnea, may be at increased risk of suffering breathing or other difficulties in a child restraint. Please consult a physician to determine what type of child restraint should be used.
- **DO NOT USE** this child restraint if the top of your child's head is less than 2.5 cm (1 in) from the top of the Headrest or Shell, whichever is higher, when used **REAR-FACING**.

# **⚠ WARNING!** DEATH or SERIOUS INJURY can occur

## **FORWARD-FACING WARNINGS**

- **DO NOT USE** this Child Restraint **FORWARD-FACING** if your child is less than 1 year old.
- **DO NOT USE** this Child Restraint if:
  - your child weighs more than 29.4 kg (65 lbs)
  - your child is more than 124.5 cm (49 in) tall
  - the harness straps cannot be adjusted **AT** or **JUST ABOVE** the child's shoulders
  - the tops of the child's ears are above the top of the Headrest.

If any of these conditions exist, **YOUR CHILD HAS OUTGROWN THE SEAT.**

- If possible, adjust or remove the vehicle Headrest in the seat where the child restraint is to be installed, so that the back of the child restraint rests against the vehicle seat back.
- The Headrest on the vehicle seat in front of the child should be put in its lowest position. The vehicle seat back that the child faces must be fully padded and free of any hard objects.

## **CHILD FIT WARNINGS**

- **ALWAYS** check the harness buckle to make sure it is securely latched.
- **SNUGLY ADJUST** the belts provided with this child restraint around your child.
- **ALWAYS** keep your child properly secured in the harness. A snug strap should not allow any slack. It lies in a relatively straight line without sagging. It does not press on the child's flesh or push the child's body into an unnatural position.
- **NEVER** use bulky clothing or blankets that will interfere with properly positioning or tightening the harness.

# **⚠ WARNING!** DEATH or SERIOUS INJURY can occur

## **ADDITIONAL WARNINGS**

- **REGISTER** your child restraint with the manufacturer. This is the best way to reach you in the event of a recall.
- **NEVER** use this child restraint when it is older than ten (10) years. The date of manufacture can be found on a label affixed to the bottom of the child restraint.
- **WHEN NOT IN USE**, securely store the **LATCH** Connectors.
- **NEVER** use this child restraint if any of the Harness or **LATCH** straps are cut, frayed, or damaged in any way.
- **NEVER** leave child unattended.
- Children have **STRANGLED** in loose or partially buckled harness straps. Fully restrain the child.
- **DO NOT** allow children to play with this child restraint.
- **DO NOT** allow children to play with vehicle seat belts. A child within reach of a seat belt may become entangled if he or she pulls the seat belt all the way out and wraps the belt around his or her head, neck, or waist.

# **WARNING!** DEATH or SERIOUS INJURY can occur

## **ADDITIONAL WARNINGS**

- **NEVER** use accessories or parts with this child restraint other than those approved by CYBEX. Use of accessories or parts from other manufacturers could alter the performance of the child restraint.
- **DO NOT** leave loose objects (e.g. groceries, books, bags) in a vehicle. In the event of a sudden stop, loose objects will keep moving, potentially causing serious injuries.
- **NEVER** tend to your child's needs while driving. **ALWAYS** safely stop your vehicle in order to tend to your child.
- **NEVER** take your child out of the child restraint while the vehicle is moving. Unrestrained occupants are at a greatly increased risk of death or serious injury in a car crash.
- **DO NOT** place any cups that contain hot liquids in the cup holder.
- **DO NOT** use the cup holders to store cans or hard cups. Only for use with soft cups (such as foam or paper).

# **⚠ WARNING!** DEATH or SERIOUS INJURY can occur

## **SEAT BELT WARNINGS**

- **ALWAYS** read your vehicle owner's manual to determine what vehicle belts and retractors are used in your vehicle. The vehicle belt **MUST** lock and **MUST NOT** loosen after the seat belt is tightened.
- **DO NOT** use this Child Restraint if it moves more than 2.5 cm (1 in) side to side or front to back at the Belt Path on the Child Restraint when pulled with moderate force. Death or serious injury can occur from poor installation. If you cannot tightly secure the Child Restraint, try again or move it to another location.

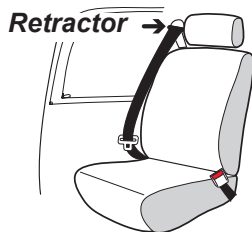

- **DO NOT** use this child restraint in a seating position with door-mounted seat belts.

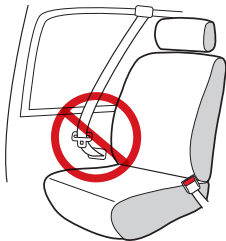

- **DO NOT** use this child restraint in a vehicle with seat belts that automatically move along the vehicle frame when the door is opened.

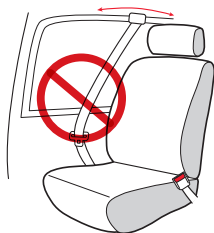

**⚠ WARNING!** DEATH or SERIOUS INJURY can occur

## SEAT BELT WARNINGS

- **DO NOT** use this child restraint in a vehicle equipped with lap belts that only lock during a sudden stop or crash (emergency locking retractor – ELR). You must use a seating location with a locking seat belt. Check your vehicle owner's manual to see if you have lap belts with ELRs.



- **DO NOT** use on vehicle seats when both portions of the vehicle belts are positioned forward of the seat crease.

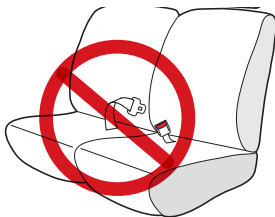

# **⚠ WARNING!** DEATH or SERIOUS INJURY can occur

## **SEAT BELT WARNINGS**

- **DO NOT** use with lap/shoulder belts with two retractors. If the vehicle seat belts are not routed and fastened correctly, the child restraint may not protect the child in a crash.
- **DO NOT** use with inflatable seat belts.
- Check your vehicle owner's manual to determine how to lock your seat belt for child restraint installation. The seat belt must be locked to properly secure the child restraint.
- **DO NOT** allow the vehicle seat belt release button to touch the child restraint. Accidental contact may cause the seat belt to release. If necessary, turn the seat belt release button away from the child restraint or move the child restraint to a different location.
- Failure to adjust the harness or vehicle seat belts snugly around the child may result in the child striking the vehicle's interior during a sudden stop or crash. Death or serious injury can occur.
- Child restraint systems should be securely belted to the vehicle, **even when they are not occupied**, since in a crash an unsecured child restraint system may injure other occupants.





**⚠ WARNING!** DEATH or SERIOUS INJURY can occur

## LOCKING CLIP USE

- If your vehicle was built **prior to model year 1996**, and has a lap/shoulder belt that is equipped with an emergency locking retractor (ELR) AND sliding latch plate, you **MUST** use a Locking Clip. Check your vehicle owner's manual to identify which vehicle belt system is in your vehicle.
- If your vehicle is **model year 1996 or newer**, it likely has a vehicle belt system that can be locked when tightened, and will not require use of a Locking Clip. **Consult your vehicle owner's manual before installing a locking clip.** If your vehicle requires a Locking Clip, please call CYBEX at 1-877-242-5676 to obtain a Locking Clip and instructions on how to install and use it. Remove Locking Clip from vehicle seat belt when not used with a child restraint, or the vehicle seat belt will not properly restrain an adult or child. Death or serious injury can occur.

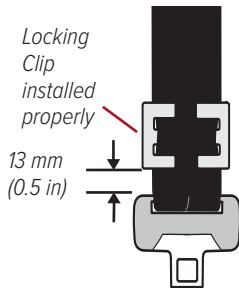

**⚠ WARNING!** DEATH or SERIOUS INJURY can occur

## SEAT BELT WARNINGS

- If you have any of these types of vehicle belt systems listed, these are **SAFE** to use to install your child restraint in the vehicle. Review vehicle owner's manual for specific instructions on child restraint installation.

**LATCH** can be used IN PLACE OF these vehicle belt types. Refer to the **REAR-FACING** and **FORWARD-FACING** weight limits on **LATCH** use on pages 8-11. Refer to your vehicle owner's manual for **LATCH** locations.

### Lap Belt with Locking Latch Plate

- Once buckled, the vehicle belt is tightened by pulling on the free end of the strap until the belt is tight.

**Free End**

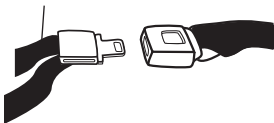

### Lap Belt with Automatic Locking Retractor (ALR)

- The automatic locking retractor does not allow the lap belt to get longer once it is buckled. The vehicle belt is tightened by feeding seat belt webbing into retractor.



**⚠ WARNING!** DEATH or SERIOUS INJURY can occur

## **SEAT BELT WARNINGS**

### ***Lap/Shoulder Belt with Locking Latch Plate***

---

- The lap portion of this belt does not loosen once the belt is buckled.
- The vehicle belt is tightened by pulling up hard on shoulder belt and feeding the extra webbing into the retractor.

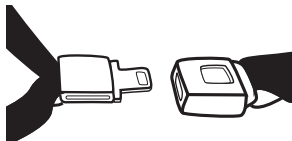

### ***Lap/Shoulder Belt with Sliding Latch Plate with Locking Retractor***

---

- The latch plate slides freely along the lap/shoulder belt. Vehicle belts with sliding latch plates are typically locked at the shoulder belt retractor by buckling the belt and pulling all of the webbing out slowly to switch the retractor.
- Check vehicle owner's manual for specific instructions. The vehicle belt is tightened after switching the retractor by pulling up on shoulder belt and feeding the webbing into the retractor.

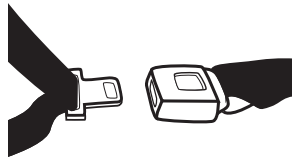



**! WARNING!** DEATH or SERIOUS INJURY can occur

## LATCH WARNINGS

- **ONLY** use **LATCH** for securing Child Restraint to Vehicle Lower Anchor Bars.
- **DO NOT** use the lower anchors of the child restraint anchorage (**LATCH**) system to attach this child restraint when restraining a child weighing more than 13.6 kg (30 lbs) **REAR-FACING** OR 15.9 kg (35 lbs) **FORWARD-FACING**. **ONLY USE VEHICLE BELT INSTALLATION.**
- In addition to these instructions, read and follow your vehicle Owner's Manual regarding installation of the child restraint and **LATCH**. If there is a discrepancy, follow your vehicle owner's manual.
- **NEVER** attach two **LATCH** Connectors to one Vehicle Lower Anchor Bar.
- **NEVER** use the vehicle seat belts when using the lower anchor connector assembly. Using both together can cause slack in a sudden stop or crash.
- To avoid strangulation, you must store excess **LATCH** Straps in the vehicle seat crease as described on page 37.
- **ALWAYS** be sure that the **LATCH** Connectors are attached to the Vehicle Lower Anchor Bars by pulling hard on the connectors. If they are not attached, the **LATCH** Connector assembly will not secure your Child Restraint. **DEATH OR SERIOUS INJURY CAN OCCUR.**
- **DO NOT** use this Child Restraint if it moves more than 2.5 cm (1 in) side to side or front to back at the Belt Path on the Child Restraint when pulled with moderate force. Death or serious injury can occur from poor installation. If you cannot tightly secure the Child Restraint, try again or move it to another location.



**⚠ WARNING!** DEATH or SERIOUS INJURY can occur

## TETHER STRAP WARNINGS

- To avoid a strangulation hazard, you **MUST** store the Tether inside the Tether Storage Compartment on the back of the Child Restraint when not in use. Attach the Tether Hook to the Storage Clip when not in use. This will keep an unused Tether or Tether Hook from hitting someone during a crash.
- The Tether Strap is for **FORWARD-FACING** use **ONLY**.
- Refer to your vehicle Owner's Manual for the location of the Tether Anchor in your vehicle. Older vehicles may not come equipped with Tether Anchor hardware. Check with your vehicle dealer.

## CHILD RESTRAINT FEATURES LOWER ANCHORS AND TETHERS FOR CHILDREN (LATCH)

### What is LATCH?



**LATCH** (Lower **A**nchors and **T**ethers for **C**hildren) refers to a pair of fixed Lower Anchors (or bars) and a Top Tether Anchor that are built into your vehicle.

**LATCH** is standard in vehicles manufactured after

September 1, 2002. Refer to your vehicle Owner's Manual for anchor positions in your vehicle.

The **LATCH** anchors are located in the crease between the vehicle seat back and seat cushion, and if not visible, will typically be indicated by  symbols. Top Tether Anchors are located in various places behind the rear vehicle seat (see page 51).

**LATCH** can offer an easier and more consistent installation.

However, this child restraint can be safely installed using either

Lower Anchors or vehicle belts and meets the requirements

of FMVSS 213 with either installation method. Either method is safe for your child when installed correctly. When using either method, it is best practice to ALWAYS use Top Tether when installing

**FORWARD-FACING.**

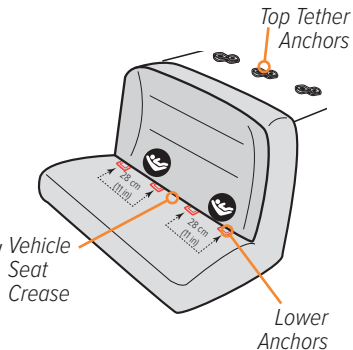

## CHILD RESTRAINT FEATURES LOWER ANCHORS AND TETHERS FOR CHILDREN (LATCH)

### Outer Seating Positions

Use the Lower Anchors OR a vehicle seat belt to install the Child Restraint in outboard seating positions (those on either side of the center position).

**NEVER** use Lower Anchors together with the vehicle belts to install this Child Restraint. Using both is not approved and may cause improper performance of the Child Restraint.

### Center Seating Positions

If your vehicle does not have Lower Anchors in the center seating position, check your vehicle Owner's Manual to see if you are allowed to use the two inner Lower Anchors from the outboard seating positions to install a Child Restraint.

CYBEX allows this Child Restraint to be installed using the two inner Lower Anchors from the outboard seating positions if the distance between them is between 28-51 cm (11-20 in) AND if your vehicle manufacturer allows it. (If distance is not correct and/or not allowed by vehicle manufacturer, use the vehicle belt for installation in the center position.)

When using the inner Lower Anchors make sure there are no obstructions from a buckle stalk for the installation and that the **LATCH** Straps/Connectors do not block vehicle belt buckles.

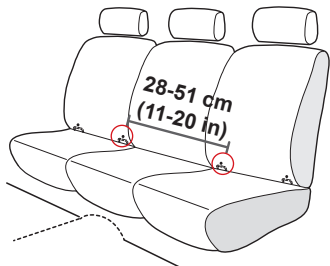

## CHILD RESTRAINT FEATURES LOWER ANCHORS AND TETHERS FOR CHILDREN (LATCH)

### To Remove from Storage:

1. Pull on the **LATCH** Strap Release Loop and pull the Connector out of the storage compartment. Repeat on other side.

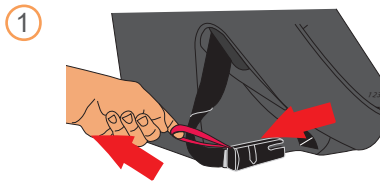

2. Lengthen the strap between the connectors using the **LATCH** Strap Adjuster located next to the connectors. Push down on the Adjuster button while lengthening strap.

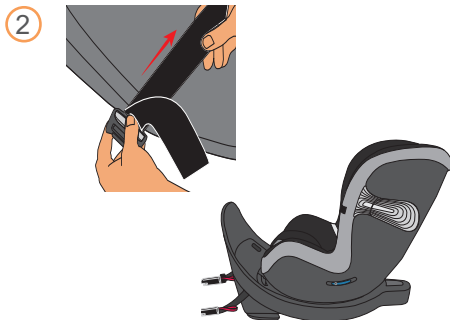



## CHILD RESTRAINT FEATURES LOWER ANCHORS AND TETHERS FOR CHILDREN (LATCH)

### To Store:

**LATCH** Connectors **MUST** be stored when not in use. Loose Connectors could seriously injure vehicle occupants in the event of a crash.

1. Fully extend the **LATCH** Strap. Slide each Connector back into its storage slot until an audible **CLICK** is heard.
2. Make sure Belt Tensioner and EasyLock are closed.
3. Remove most of the slack from the **LATCH** strap by pulling on the **LATCH** Adjuster Strap until it lays flat through the Belt Guides. **Do not overtighten** or remove more slack than necessary.
4. Tuck the excess strap into the vehicle seat crease to get it out of the way.

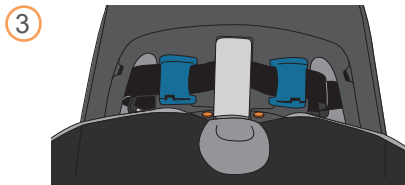
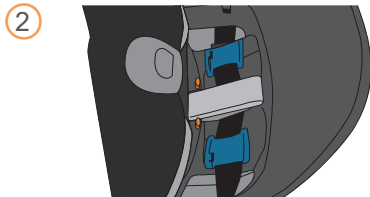
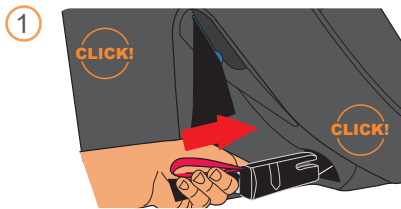

## CHILD RESTRAINT FEATURES ROTATING BASE

**WARNING!**  
**DEATH or SERIOUS INJURY**  
**can occur**

**NEVER** use this child restraint in a vehicle seating position where it cannot be secured tightly. A loosely installed child restraint will not protect your child in a crash.

The Sirona S rotates in its base (a), making it easy to safely load and unload your child **when the seat is properly installed**. To rotate the Restraint, pull the Recline Handle and move the Restraint past the most upright position. The Rotation Lock Indicator will display the word UNLOCK (page 39).

Rotate the seat to your desired loading/unloading position. When your child is securely harnessed, rotate back to **REAR-FACING** or **FORWARD-FACING** position (b) based on your child's size (pages 8-11). Then **move back into a locked recline position**. The Rotation Lock Indicator will display the word LOCK (page 39).

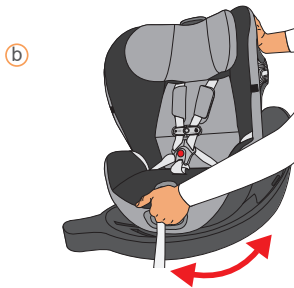
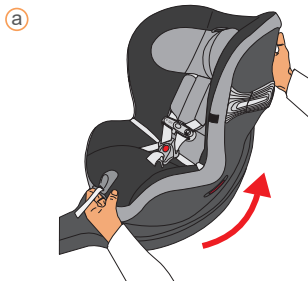

## CHILD RESTRAINT FEATURES ROTATING BASE

**WARNING!**  
**DEATH or SERIOUS INJURY**  
**can occur**

**THE ROTATED POSITION IS FOR LOADING AND UNLOADING YOUR CHILD ONLY!**

The Sirona S is not designed to protect your child in a crash when the Rotation Lock Indicator displays the UNLOCK symbol. **(a)**

The Sirona S **MUST BE LOCKED** for proper use when vehicle is moving.

Make sure the Rotation Lock Indicator displays the LOCK symbol **(b)** and the Level Indicator is in the correct range before driving (see pages 9 and 11).

**(a)**

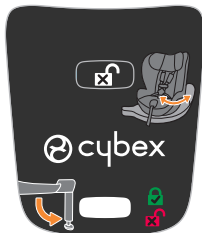

**(b)**

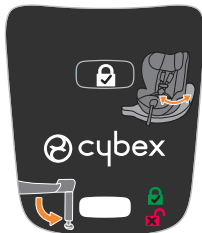

## CHILD RESTRAINT FEATURES LINEAR SIDE-IMPACT PROTECTION SYSTEM (L.S.P.)

The Linear Side-Impact Protection System (L.S.P.) is built into the Sirona S. This system enhances the safety of your child in the event of certain side crashes. In order to achieve the best possible protective effect, extend the L.S.P. towards the car door closest to the child restraint.

**ALWAYS USE** the L.S.P. Device when the Child Restraint is installed in an outer seating position.

**ALWAYS USE** an L.S.P. Device on the side of the Child Restraint immediately adjacent to a vehicle door or panel.

**NEVER USE** the L.S.P. device when the Child Restraint is placed in the rear middle seating position.

**NEVER** extend an L.S.P. device toward a passenger or another Child Restraint.

**NEVER** lift or carry the Child Restraint using the L.S.P. devices.

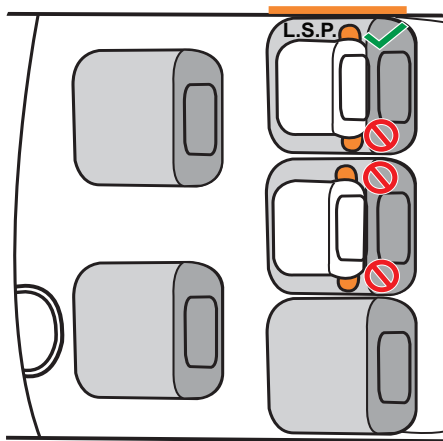

## CHILD RESTRAINT FEATURES LINEAR SIDE-IMPACT PROTECTION SYSTEM (L.S.P.)

### EXTENDING THE L.S.P.

Press the L.S.P. button **(a)** on the side of the Restraint adjacent to the vehicle door. The L.S.P. will extend out from the Restraint and be secured in place by the Locking Arm.

### RETRACTING THE L.S.P.

Push the Locking Arm in to unlock the L.S.P. **(b)**, then push the L.S.P. into the side of the Restraint to store **(c)**.

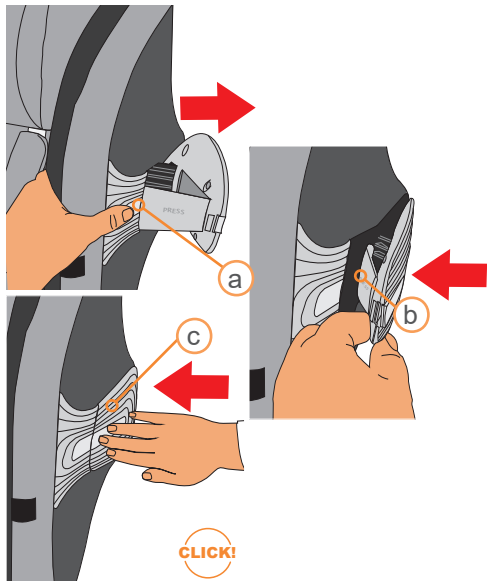

## CHILD RESTRAINT FEATURES LOAD LEG

# **! WARNING!** DEATH or SERIOUS INJURY can occur

The Load Leg is an effective safety feature of the Sirona S. **Using it is strongly recommended.**

If **ALL INSTALLATION REQUIREMENTS** for the Load Leg **CANNOT BE MET**, you **MUST** choose another seating position or install the Restraint with the Load Leg stored (folded underneath). When installing with the Load Leg stored, see page 46 for proper use of the Overhang Indicator.

**INSTALL** the Restraint in a seating position that will allow the Load Leg to be extended into a **locked position** and have **firm contact with the vehicle floor** (see page 44).

Many vehicles have a hump in the floor that could cause the Load Leg, even in its shortest position, to push the Base off the vehicle seat. **NEVER INSTALL** the Restraint in a seating position where the Load Leg, even in its shortest position, causes the **Base to be pushed off the vehicle seat.**

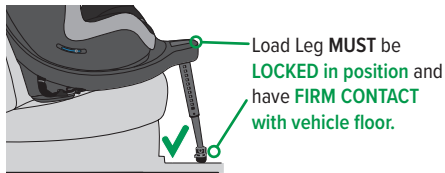

There should **NEVER** be any space between the Load Leg Foot and the vehicle floor.

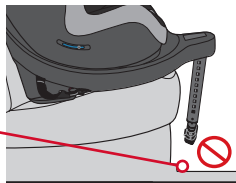

## CHILD RESTRAINT FEATURES LOAD LEG

### To Install:

1. Turn the base over and pull the Load Leg out from the Storage Compartment.
2. Pull the Load Leg out until it **CLICKS** and is locked into the fully open position.
3. The Load Leg Indicator will turn **GREEN** when locked.

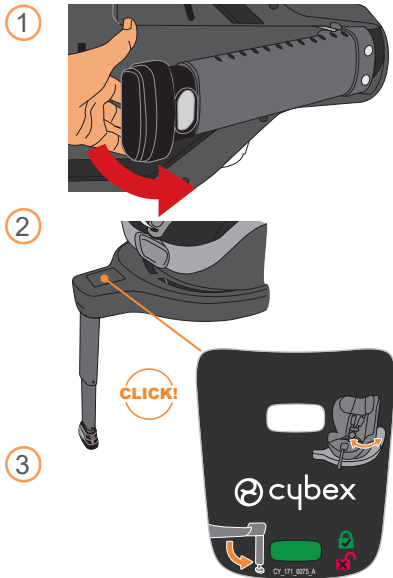

## CHILD RESTRAINT FEATURES LOAD LEG

### To Extend:

Pull down on the Load Leg to extend the Foot until it rests on the vehicle floor.

**NOTE:** If the Load Leg does not reach the floor, squeeze the Load Leg Adjustment Button on the foot and pull down to further extend.

As you lower the Load Leg, the Load Leg Lock Indicator buttons on either side of the foot will show green as long as the Leg makes firm contact with the vehicle floor.

Secure the Foot into place using the first hole that will lock it firmly against the vehicle floor without lifting the Base up off of the seat.

It may be necessary to lift up slightly on the Base to allow the Foot to lock into the hole.

### To Retract:

Squeeze the Load Leg Adjustment Button and push up on the foot to retract it.

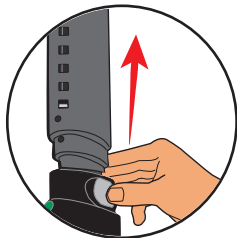
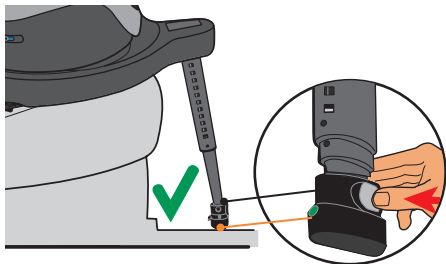



## CHILD RESTRAINT FEATURES LOAD LEG

### To Store:

1. Turn the Base over and rotate the Load Leg towards the Storage Compartment.

1

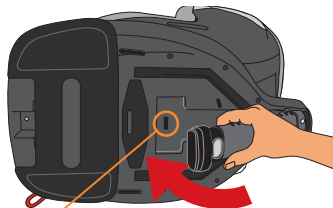

*Load Leg Storage*

2. Push the Load Leg in until it **CLICKS** and locks into the Storage Compartment.

2

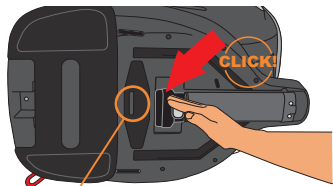

*Load Leg Alternate Storage*

**NOTE:** If your child is over 40 pounds and riding forward-facing in an older vehicle with a lap belt only and no Tether Anchor, use the alternate storage position when storing the Load Leg.

## CHILD RESTRAINT FEATURES OVERHANG INDICATOR

When installing the Sirona S with the Load Leg stored, ensure the seat base is positioned on the vehicle seat so that the Overhang Indicator does not extend beyond the edge of the vehicle seat.

If the Overhang Indicator extends beyond the edge of the vehicle seat, you **MUST** choose another seating position.

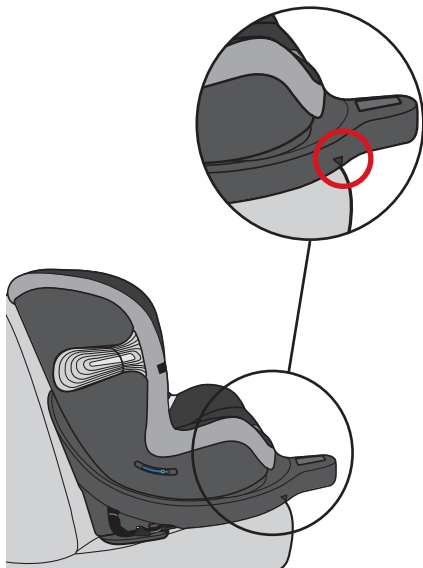

## CHILD RESTRAINT FEATURES ADJUSTABLE CROTCH STRAP

As your child grows, you will need to change the Crotch Strap position. The Crotch Strap should **ALWAYS** be as close to but **NEVER** underneath your child's bottom.

1. Remove Buckle Pad.
2. Unfasten snaps on seat cover behind Headrest Pad and lift cover up.
3. Pull the Seat Cover forward. Slide the Crotch Strap through the pad opening.
4. Grasp the bottom of the Crotch Strap and twist it to align with the lengthwise slot.
5. Move to slot position **closest to but not underneath** your child's bottom. Twist strap back into position.
6. Re-attach the Seat Cover and Buckle Pad.

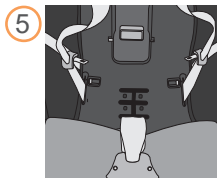
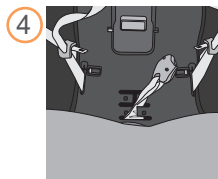
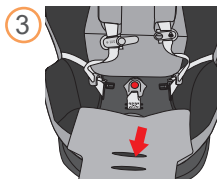
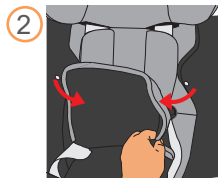
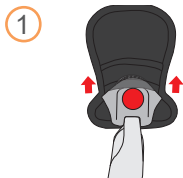

## CHILD RESTRAINT FEATURES HEIGHT-ADJUSTABLE HEADREST

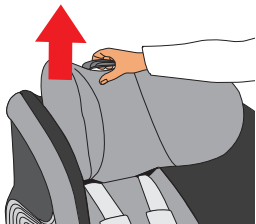

The seat has a Headrest that automatically adjusts the harness height without the need to re-thread it. To adjust, lift the Headrest Height Adjustment Handle on the top of the Headrest and move to one of the 12 locked positions.

For **REAR-FACING** use, adjust Headrest so the harness straps are **AT or JUST BELOW** the child's shoulders.

For **FORWARD-FACING** use, adjust Headrest so the harness straps are **AT or JUST ABOVE** the child's shoulders.

**NOTE:** Regularly check for proper harness height as your child grows.

### REAR-FACING

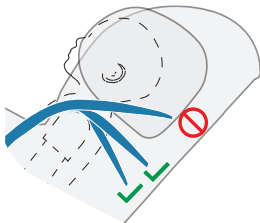

### FORWARD-FACING

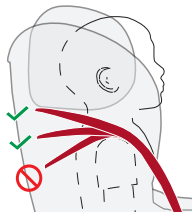

## CHILD RESTRAINT FEATURES CUP HOLDER

### **! WARNING!** DEATH or SERIOUS INJURY can occur

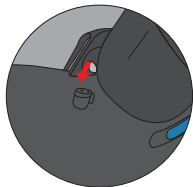
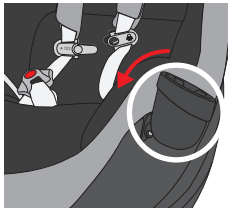

*Slide the Cup Holder onto either side of the Child Restraint where indicated by the Cup Holder icon.*

- **ONLY** use the cup holders that come with your original car seat or have been specifically designed for it by CYBEX.
- **DO NOT** use the cup holder to hold hot liquids (e.g. coffee), even in enclosed or lidded containers. Placing hot liquids in the cup holder could result in spills and burn injuries to you or your child.
- **NEVER** place sharp or pointed objects in the cup holder. In a crash these objects could hit you or your child and cause serious injuries.
- **ONLY** use containers that fit securely all the way to the bottom of the cup holder. They should not stop halfway down when placing containers in the cup holder.
- **ONLY** use containers with a capacity of 355 ml (12 oz.) or less.
- **NEVER** use any containers which are made of brittle material (e.g., glass). This could lead to injuries in the event of a crash.
- **NEVER** leave open containers in the cup holder during the journey. There is a risk of spilling (e.g., when braking), which may cause damage to the electrical components of the vehicle or seat upholstery.
- **ALWAYS** remove containers before removing the cup holder from the car seat.
- **ALWAYS** remove containers from the cup holder before reclining the car seat. There is a risk of spilling, which may cause damage to the electrical components of the vehicle or seat upholstery.

## CHILD RESTRAINT FEATURES NEWBORN INSERT

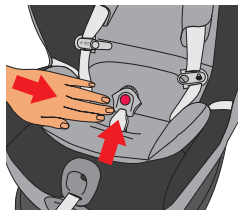

To ensure a better fit for smaller infants, the Newborn Insert may be needed. **ONLY USE** the Newborn Insert that comes with your original car seat or one that has been specifically designed for it by CYBEX.

To Install:

1. Pull Harness Buckle through slot in the bottom of Newborn Insert.
2. Pull both Harness Straps over the side panels of Newborn Insert.
3. Push Newborn Insert firmly into Child Restraint to make sure it is properly positioned.
4. When positioning the Headrest make sure the bottom of the Headrest flap is behind the Newborn Insert flap.

## CHILD RESTRAINT FEATURES NEWBORN HEADPAD INSERT

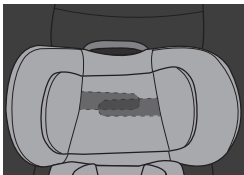

To ensure a better fit for smaller infants, the Newborn Headpad Insert may be needed. **ONLY USE** the Newborn Headpad Insert that comes with your original car seat or one that has been specifically designed for it by CYBEX.

To install, tuck the tabs on the rear of the Newborn Headpad Insert into the slots on the Headrest cover and toward the center of the Headrest.



## CHILD RESTRAINT FEATURES TETHER STRAP

A Tether reduces movement of a **FORWARD-FACING** Child restraint in a crash and helps to achieve a tight installation. **ALWAYS USE A TETHER FORWARD-FACING** if a Tether Anchor is available.

Tether anchor locations vary from vehicle to vehicle and some typical locations are shown here. Refer to your vehicle Owner's Manual for exact locations, anchor identification , and requirements.

See pages 59, 73, and 86 for Tether installation and storage instructions.

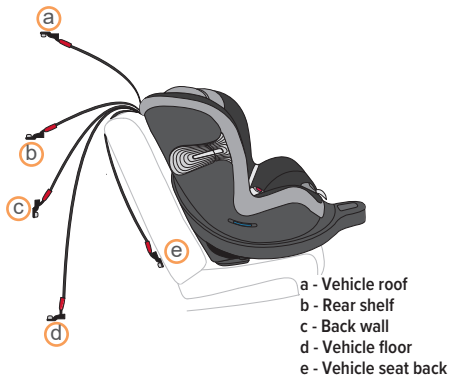

## CHILD RESTRAINT FEATURES HARNESSES COVERS

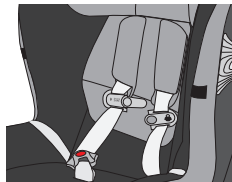

Install Harness Covers above Chest Clip. Harness Covers are optional for comfort. Wrap Harness Covers around Harness Straps and fasten the snaps.

**ALWAYS** make sure the harness covers **DO NOT** bunch up when tightening the harness.

**⚠ WARNING! DEATH or SERIOUS INJURY can occur**

**NEVER** install or use this child restraint until you have read and understand the instructions in this manual and in your vehicle Owner's Manual. If there is a conflict between the two, the vehicle Owner's Manual must be followed.

**This seat works with the SensorSafe mobile app which can be downloaded from:  
The App Store® or Google Play™.\***

The SensorSafe mobile app can provide the following information directly to your smartphone:

- Reminder that your child is still in your automobile
- Current temperature of your automobile interior
- Owners Manuals
- Installation Videos
- Customer care contact information

## SensorSafe® Technology

Questions? Comments?:

Visit us at: <http://cybex-online.com/us/contact.html>

or call CYBEX at: 1-877-242-5676

\* Trademarks are the property of their respective owners.





## INSTALLING CHILD RESTRAINT WITH LATCH

**REAR-FACING:** **DO NOT** install by this method for a child weighing more than 13.6 kg (30 lbs). **ALWAYS** store Tether Strap when using **REAR-FACING**.

**FORWARD-FACING:** **DO NOT** install by this method for a child weighing more than 15.9 kg (35 lbs). **ALWAYS USE A TETHER FORWARD-FACING** if a Tether Anchor is available.

**BEFORE** installing Restraint, make sure vehicle is on level ground. Place Restraint on approved **LATCH** vehicle seating location.

1. Remove **LATCH** Anchors from storage locations on back side of base. Remove each Connector by pulling out on Red Strap.

1

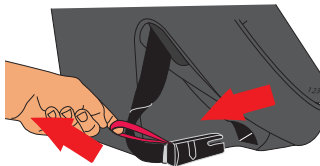

2. Unfold Load Leg from underneath Base.

2

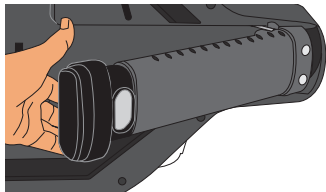



## INSTALLING CHILD RESTRAINT WITH LATCH

3. Position Restraint on rear vehicle seat. If a hump is present on vehicle floor, see page 42 for important information on limits of using Load Leg in this seating position.

**NOTE:** If installing the Restraint with the Load Leg stored, see Overhang Indicator on page 46.

3



4. Rotate Restraint **REAR-FACING** as shown on pages 38-39 and remove Belt Path Cover from Base to access Belt Path.

4





## INSTALLING CHILD RESTRAINT WITH LATCH

5. Move the seat past the most upright position until it locks into place with an audible **CLICK**.



6. Open Belt Tensioner.  
a. Pull EasyLock out and up to extend until you hear a **CLICK**.  
b. Slide Lock Button and pull up to open Belt Tensioner in center of Base.

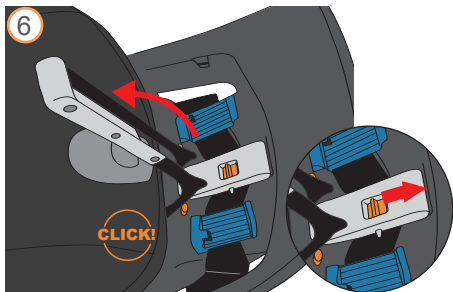



## INSTALLING CHILD RESTRAINT WITH LATCH

7. Attach **LATCH** Connectors to vehicle Lower Anchor Points. Connectors will make an audible **CLICK** when attached. Make sure they are attached by pulling firmly on connectors. **Do not pull on red Release Strap.**

7



8. Push Base against vehicle seat back. Tension **LATCH** Strap by pulling on loop until snug. **Do not overtighten.** Belt Tensioner will tighten system fully. After tightening **LATCH**, route excess strap across belt path.

8

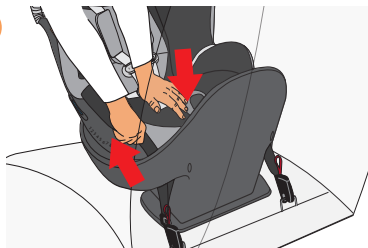



## INSTALLING CHILD RESTRAINT WITH LATCH

9. Close Belt Tensioner and use EasyLock to lock it into place.
  - a. Position EasyLock so that notches on arm rest on the tabs on either side of the Belt Tensioner.
  - b. Push down on EasyLock to close Belt Tensioner until it locks in place.
  - c. Store the EasyLock.

**NOTE:** If Belt Tensioner does not lock, try loosening **LATCH** strap slightly.

9

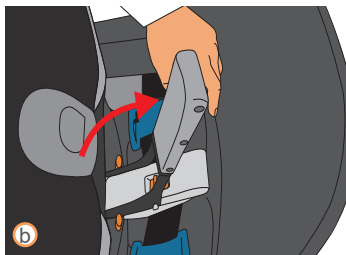
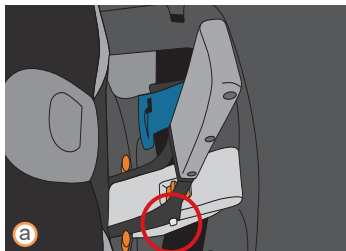



## INSTALLING CHILD RESTRAINT WITH LATCH

10. Grab Base near Belt Path and pull side to side and front to back to make sure Base is installed tightly. Base should not move more than 2.5 cm (1 in) side to side or front to back at the Belt Path on the Child Restraint.

If Base moves too much, open Belt Tensioner, tension the **LATCH** Strap a little more and try again. After this, if Base still moves too much, you may need to try a different vehicle seat location or installation method, or both.

11. Replace Belt Path Cover on Base, making sure to insert tabs at bottom corners of cover into Base before closing. Belt Path Cover will close with an audible **CLICK** and Restraint will disengage from locked position.

**NOTE:** If restraint does not disengage, check that Belt Path Cover is correctly installed with all tabs properly inserted and locking pins (page 15) pushed down.

10

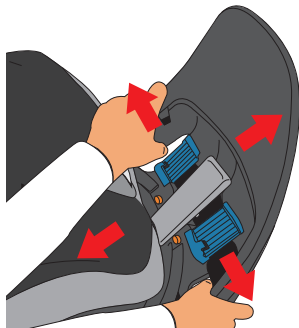

11

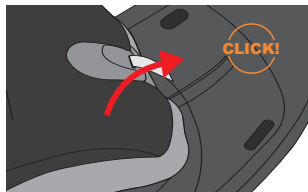



## INSTALLING CHILD RESTRAINT WITH LATCH

12. Move Restraint to the appropriate **REAR-FACING** or **FORWARD-FACING** position based on the child's size (pages 8-11) and lock into position. 12

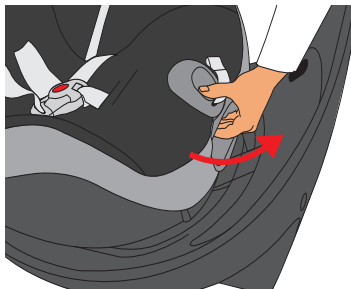

**NOTE:** Before moving the Restraint to the **FORWARD-FACING** position, you must first remove the Tether from the Tether Storage Compartment on the back of the Restraint.

- a. Rotate the Restraint to the **FORWARD-FACING** position.
- b. Locate the vehicle Tether Anchor and attach the Tether Hook to the Tether Anchor.
- c. Pull the Tether Adjuster Strap to tighten.

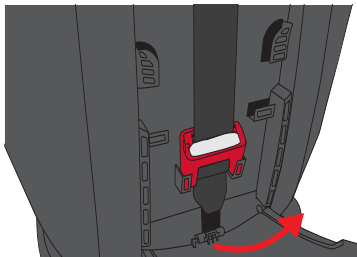



## INSTALLING CHILD RESTRAINT WITH LATCH

**ALWAYS USE A TETHER FORWARD-FACING** if a Tether Anchor is available. A Tether reduces movement of a **FORWARD-FACING** child restraint in a crash and helps to achieve a tight installation. Tether Anchor locations vary from vehicle to vehicle. Refer to your vehicle Owner's Manual for exact locations, anchor identification, and requirements. Refer to page 51 for some common locations.

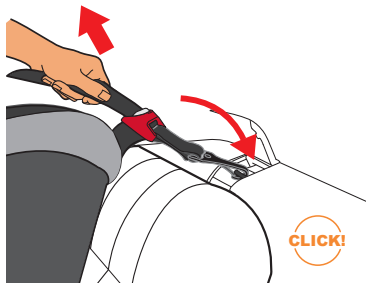

13. Extend Load Leg (page 44).

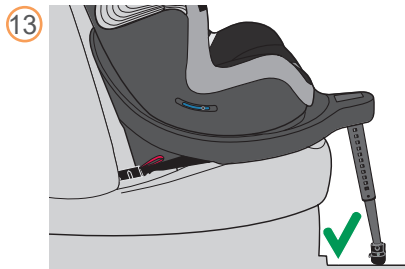





## INSTALLING CHILD RESTRAINT WITH LATCH

14. **CHECK** Recline Angle using Level Indicator.

For **REAR-FACING** installation, Recline Ball should be in **BLUE ZONE**.

For **FORWARD-FACING** installation, Recline Ball should be in **RED ZONE**.

**⚠ WARNING!**  
**DEATH or SERIOUS INJURY**  
**can occur**

Failure to properly recline the child restraint could increase the child's risk of death or serious injury. Infants may have difficulty breathing when in an upright seated position. Make sure they recline enough for their head to lie back comfortably and safely.

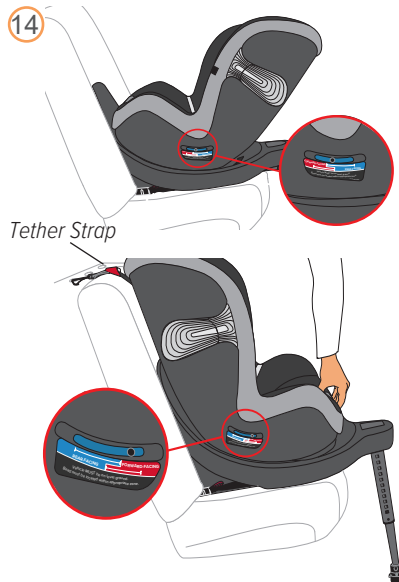



## INSTALLING CHILD RESTRAINT WITH LATCH

**NOTE:** In some vehicles in the most reclined position, it may be necessary to place a rolled towel or small blanket beneath (not behind) the Child Restraint near the seat back to provide enough recline so that the Recline Ball is in the **BLUE ZONE** for **REAR-FACING** use.

**NOTE:** Only items approved by CYBEX are allowed under Base.

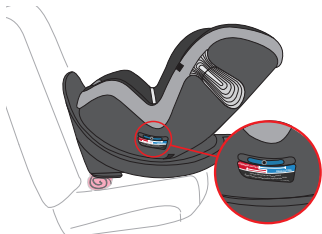

15. Extend L.S.P. toward vehicle door if in an outboard seating position (page 41).

15

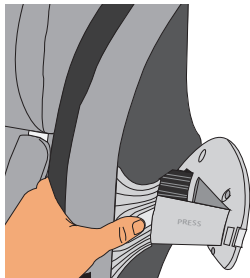



## REMOVING CHILD RESTRAINT WITH LATCH

1. To remove **LATCH** Connectors, pull the red **LATCH** Release Straps on both sides of the seat as shown.

If having trouble releasing **LATCH** Connectors, open Belt Tensioner and loosen tension on **LATCH** Connectors by loosening **LATCH** Strap Adjuster.

1

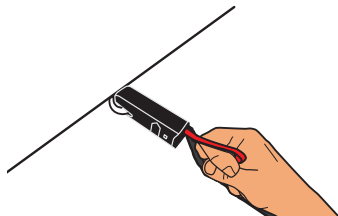



## REMOVING CHILD RESTRAINT WITH LATCH

In **FORWARD-FACING LATCH** installations, the following steps must also be completed.

1. Remove the Tether.
  - a. Press Adjuster Release Button.
  - b. Lengthen the Tether Strap.
  - c. Unhook the Tether Strap from the Tether Anchor.
  
2. Store Tether in Tether Storage Compartment on back of Restraint.  
**MAKE SURE** Tether Storage Compartment door is properly closed after storing.

1

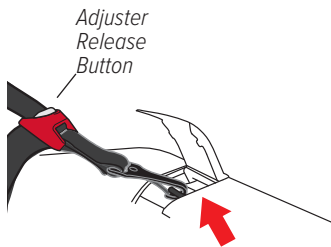

2

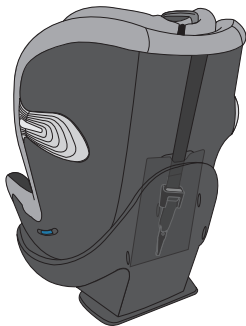



## INSTALLING CHILD RESTRAINT WITH LAP/SHOULDER BELT (PREFERRED METHOD)

**REAR-FACING:** ALWAYS store Tether Strap when using **REAR-FACING**.

**FORWARD-FACING:** ALWAYS USE A TETHER **FORWARD-FACING** if a Tether Anchor is available.

**BEFORE** installing Restraint, make sure vehicle is on level ground. Place Restraint on approved vehicle seating location. **MAKE SURE LATCH** Connectors are stored (page 37).

1. Unfold Load Leg from underneath Base.

1

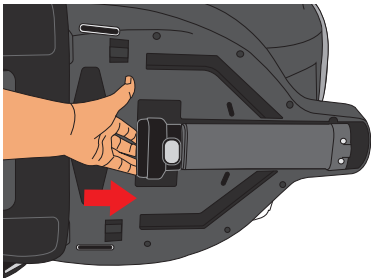

## INSTALLING CHILD RESTRAINT WITH LAP/SHOULDER BELT (PREFERRED METHOD)

2. Position Restraint on rear vehicle seat. If a hump is present on vehicle floor, see page 42 for important information on limits of using Load Leg in this seating position.

**NOTE:** If installing the Restraint with the Load Leg stored, see Overhang Indicator on page 46.

2



3. Rotate Restraint **REAR-FACING** as shown on pages 38-39 and remove Belt Path Cover from Base to access Belt Path.

3





## INSTALLING CHILD RESTRAINT WITH LAP/SHOULDER BELT (PREFERRED METHOD)

4. Move the seat past the most upright position until it locks into place with an audible **CLICK**.



5. Open Belt Tensioner.  
a. Pull EasyLock out and up to extend until you hear a **CLICK**.  
b. Slide Lock Button and pull up to open Belt Tensioner in center of Base.

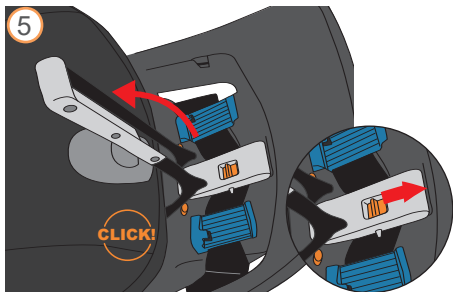



## INSTALLING CHILD RESTRAINT WITH LAP/SHOULDER BELT (PREFERRED METHOD)

6. Pull out vehicle belt to form single length of about 60 cm (24 in). Hold Buckle Tongue in one hand and squeeze lap and shoulder belts together in other hand.

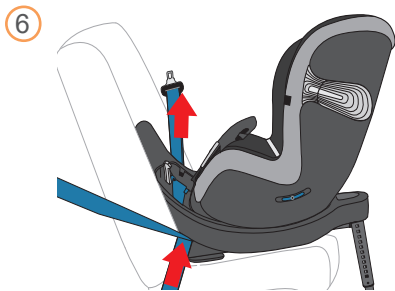

7. Route vehicle belts up through vehicle belt path opening on side of Base, through Belt Guide, under Belt Tensioner, through opposite Belt Guide, and down through opposite belt path opening. **BUCKLE THE BELT.** Make sure belts are underneath tabs on belt guide and lie flat without twisting.

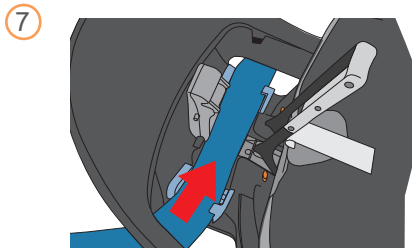

**NEVER place vehicle belt over Belt Tensioner**, even in a vehicle with longer buckle stalks. This will prevent proper operation of the Child Restraint.





## INSTALLING CHILD RESTRAINT WITH LAP/SHOULDER BELT (PREFERRED METHOD)

8. On buckle side, first lift up on shoulder belt to remove slack in lap belt. Then remove slack from shoulder belt on opposite side.

At this point, only remove slack from vehicle belts, being careful not to overtighten them. Belt Tensioner will tighten system fully. If you have previously installed Restraint using **LATCH**, make sure **LATCH** Strap lies flat on bottom of the Base. See “To Store” section on page 37.

8

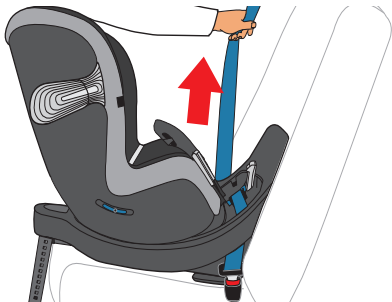

Some vehicle lap/shoulder belts have a plastic button or extra fold of webbing on the belt.

**Do not allow these to interfere with belt routing through Belt Tensioner.** If they interfere:

- Use **LATCH** if within the weight limit, or
- Move the child restraint to a different location.

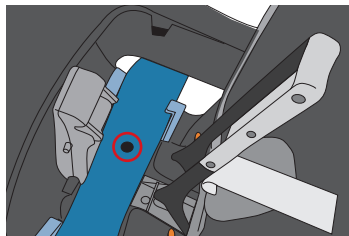



## INSTALLING CHILD RESTRAINT WITH LAP/SHOULDER BELT (PREFERRED METHOD)

9. Close Belt Tensioner and use EasyLock to lock it into place.
  - a. Position EasyLock so that notches on arm rest on the tabs on either side of the Belt Tensioner.
  - b. Push down on EasyLock to close Belt Tensioner until it locks in place.
  - c. Store the EasyLock.

**NOTE:** If Belt Tensioner does not lock, try loosening lap/shoulder belt strap slightly.

9

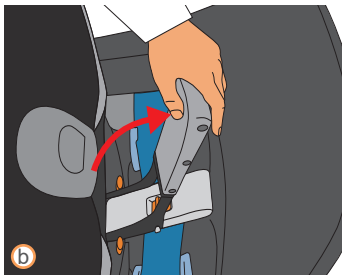
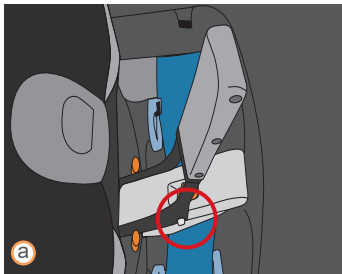



## INSTALLING CHILD RESTRAINT WITH LAP/SHOULDER BELT (PREFERRED METHOD)

- Grab Base near belt path and pull side to side and front to back to make sure Base is installed tightly. Base should not move more than 2.5 cm (1 in) side to side or front to back at the Belt Path on the Child Restraint.

**If Base moves too much**, open Belt Tensioner, tension vehicle belt a little more and try again. After this, if Base still moves too much, you may need to try a different vehicle seat location or installation method, or both.

**In most vehicles**, you can switch shoulder belt retractor into locking mode by pulling out shoulder belt all the way and letting it rewind into the retractor. Pull on shoulder belt to make sure it is locking.

**NEVER install this Child Restraint using a non-locking vehicle lap/shoulder belt.**

**NOTE:** Refer to your vehicle Owner's Manual for information.

10

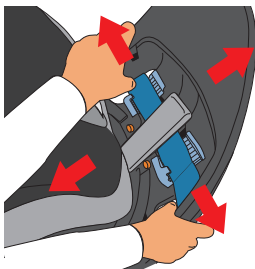



## INSTALLING CHILD RESTRAINT WITH LAP/SHOULDER BELT (PREFERRED METHOD)

11. Replace Belt Path Cover on Base, making sure to insert tabs at bottom corners of cover into Base before closing. Belt Path Cover will close with an audible **CLICK** and Restraint will disengage from locked position.

**NOTE:** If restraint does not disengage, check that Belt Path Cover is correctly installed with all tabs properly inserted and locking pins (page 15) pushed down.

11

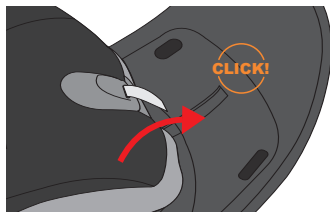

12. Move Restraint to the appropriate **REAR-FACING** or **FORWARD-FACING** position based on the child's size (pages 8-11) and lock into position.

12

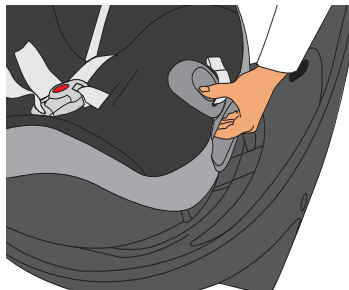



## INSTALLING CHILD RESTRAINT WITH LAP/SHOULDER BELT (PREFERRED METHOD)

**NOTE:** Before moving the Restraint to the **FORWARD-FACING** position, you must first remove the Tether from the Tether Storage Compartment on the back of the Restraint.

- Rotate the Restraint to the **FORWARD-FACING** position.
- Locate the vehicle Tether Anchor and attach the Tether Hook to the Tether Anchor.
- Pull the Tether Adjuster Strap to tighten.

**ALWAYS USE A TETHER FORWARD-FACING** if a Tether Anchor is available. A Tether reduces movement of a **FORWARD-FACING** child restraint in a crash and helps to achieve a tight installation. Tether Anchor locations vary from vehicle to vehicle. Refer to your vehicle owner's manual for exact locations, anchor identification, and requirements. Refer to page 51 for some common locations.

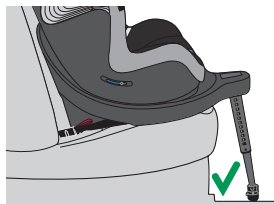
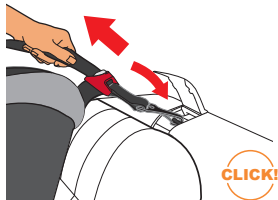
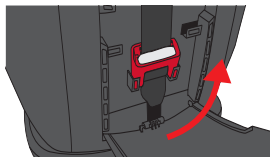

13

13. Extend Load Leg (page 44).



## INSTALLING CHILD RESTRAINT WITH LAP/SHOULDER BELT (PREFERRED METHOD)

14. **CHECK** Recline Angle using Level Indicator.

For **REAR-FACING** installation, Recline Ball should be in **BLUE ZONE**.

For **FORWARD-FACING** installation, Recline Ball should be in **RED ZONE**.

**WARNING!**  
**DEATH or SERIOUS INJURY**  
can occur

Failure to properly recline the child restraint could increase the child's risk of death or serious injury. Infants may have difficulty breathing when in an upright seated position. Make sure they recline enough for their head to lie back comfortably and safely.

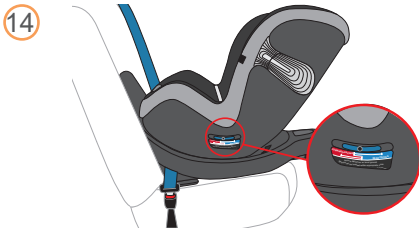

Tether Strap

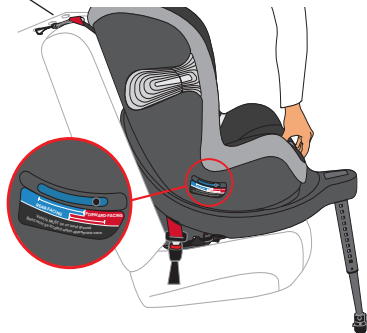



## INSTALLING CHILD RESTRAINT WITH LAP/SHOULDER BELT (PREFERRED METHOD)

**NOTE:** In some vehicles in the most reclined position, it may be necessary to place a rolled towel or small blanket beneath (not behind) the Child Restraint near the seat back to provide enough recline so that the Recline Ball is in the **BLUE ZONE** for **REAR-FACING** use.

**NOTE:** Only items approved by CYBEX are allowed under Base.

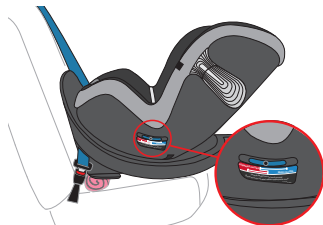

15. Extend L.S.P. toward vehicle door if in an outboard seating position (page 41).

15

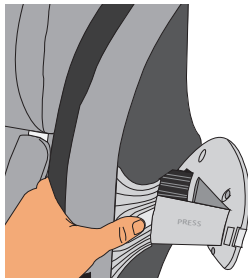



## REMOVING CHILD RESTRAINT WITH LAP/SHOULDER BELT

### FORWARD-FACING Child Restraint Removal

1. Remove the Tether.
  - a. Press Adjuster Release Button.
  - b. Lengthen the Tether Strap.
  - c. Unhook the Tether Strap from the Tether Anchor.

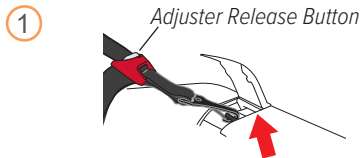

2. Rotate seat **REAR-FACING** and store Tether in Tether Storage Compartment on back of Restraint.

**MAKE SURE** Tether Storage Compartment door is properly closed after storing.

3. Continue with Step #1 of **REAR-FACING** Child Restraint Removal.

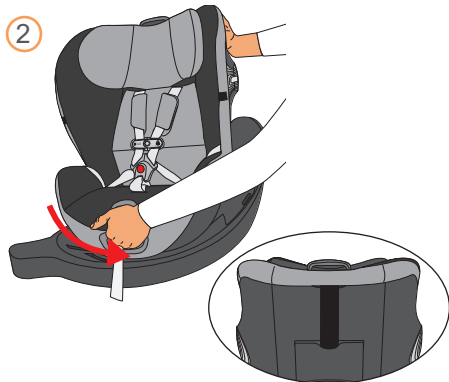





## REMOVING CHILD RESTRAINT WITH LAP/SHOULDER BELT

### REAR-FACING Child Restraint Removal

1. Unbuckle the seat belt and then remove the Belt Path Cover to access the Belt Path. Move the seat past the most upright position until it locks into place with an audible **CLICK**.

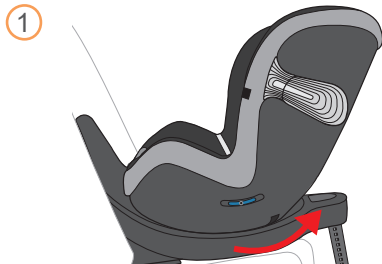

2. Open the Belt Tensioner to release tension.

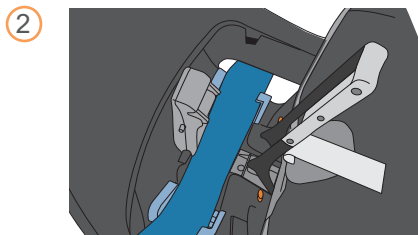



## INSTALLING CHILD RESTRAINT WITH LAP BELT

**REAR-FACING:** ALWAYS store Tether Strap when using **REAR-FACING**.

**FORWARD-FACING:** ALWAYS USE A TETHER **FORWARD-FACING** if a Tether Anchor is available.

**BEFORE** installing Restraint, make sure vehicle is on level ground. Place Restraint on approved vehicle seating location. **MAKE SURE LATCH** Connectors are stored (page 37).

1. Unfold Load Leg from underneath Base.

1

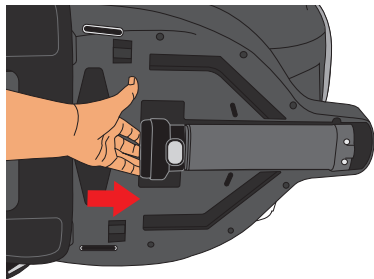



## INSTALLING CHILD RESTRAINT WITH LAP BELT

2. Position Restraint on rear vehicle seat. If a hump is present on vehicle floor, see page 42 for important information on limits of using Load Leg in this seating position.

**NOTE:** If installing the Restraint with the Load Leg stored, see Overhang Indicator on page 46.

2



3. Rotate Restraint **REAR-FACING** as shown on pages 38-39 and remove Belt Path Cover from Base to access Belt Path.

3





## INSTALLING CHILD RESTRAINT WITH LAP BELT

4. Move the seat past the most upright position until it locks into place with an audible **CLICK**.

4



5. Open Belt Tensioner.  
a. Pull EasyLock out and up to extend until you hear a **CLICK**.  
b. Slide Lock Button and pull up to open Belt Tensioner in center of Base.

5

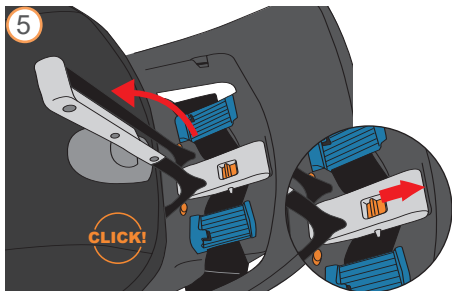



## INSTALLING CHILD RESTRAINT WITH LAP BELT

6. Route vehicle belt up through vehicle belt path opening on side of Base, through Belt Guide, under Belt Tensioner, through opposite Belt Guide, and down through opposite belt path opening. **BUCKLE THE BELT.** Make sure belts are underneath tabs on belt guide and lie flat without twisting.



**NEVER** install this Child Restraint using a non-locking vehicle lap belt (page 26).

**NEVER** place vehicle belt over Belt Tensioner, even in a vehicle with longer buckle stalks. This will prevent proper operation of the Child Restraint.

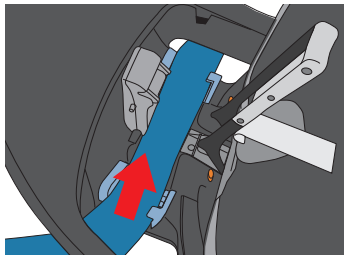

## INSTALLING CHILD RESTRAINT WITH LAP BELT



7. Pull up on free end of belt to tighten. At this point, only remove slack from vehicle belt, being careful not to overtighten it. Belt Tensioner will tighten system fully.

If you have previously installed Restraint using **LATCH**, make sure **LATCH** Strap lies flat on bottom of the Base and is not overtightened. See “To Store” section on page 37.

**NOTE:** To store excess belt after tightening, place the free end of belt flat under Base.

**NOTE:** Only items approved by CYBEX are allowed under Base.

7





## INSTALLING CHILD RESTRAINT WITH LAP BELT

8. Close Belt Tensioner and use EasyLock to lock it into place. 8
- Position EasyLock so that notches on arm rest on the tabs on either side of the Belt Tensioner.
  - Push down on EasyLock to close Belt Tensioner until it locks in place.
  - Store the EasyLock.

**NOTE:** If Belt Tensioner does not lock, there may be too much tension in the lap belt or LATCH strap. Check both and loosen as needed before attempting to re-lock.

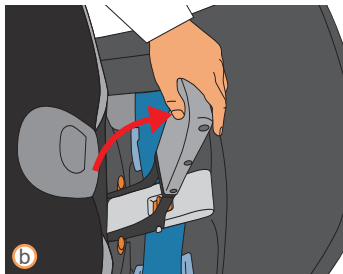
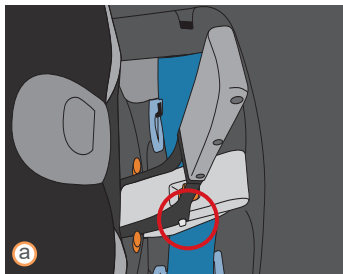



## INSTALLING CHILD RESTRAINT WITH LAP BELT

9. Grab Base near belt path and pull side to side and front to back to make sure Base is installed tightly. Base should not move more than 2.5 cm (1 in) side to side or front to back at the Belt Path on the Child Restraint.

**If Base moves too much**, open Belt Tensioner, tension vehicle belt a little more and try again. After this, if Base still moves too much, you may need to try a different vehicle seat location or installation method, or both.

9

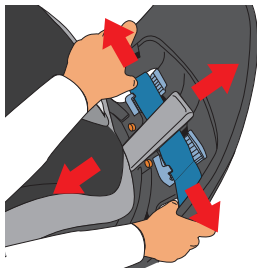



## INSTALLING CHILD RESTRAINT WITH LAP BELT



10. Replace Belt Path Cover on Base, making sure to insert tabs at bottom corners of cover into Base before closing. Belt Path Cover will close with an audible **CLICK** and Restraint will disengage from locked position.  
**NOTE:** If restraint does not disengage, check that Belt Path Cover is correctly installed with all tabs properly inserted and locking pins (page 15) pushed down.
11. Move Restraint to the appropriate **REAR-FACING** or **FORWARD-FACING** position based on the child's size (pages 8-11) and lock into position.

10

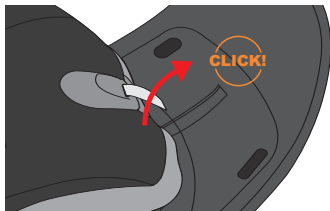

11

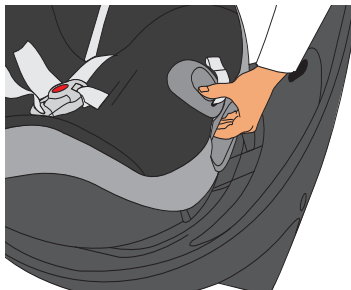



## INSTALLING CHILD RESTRAINT WITH LAP BELT

**NOTE:** Before moving the Restraint to the **FORWARD-FACING** position, you must first remove the Tether from the Tether Storage Compartment on the back of the Restraint.

- Rotate the Restraint to the **FORWARD-FACING** position.
- Locate the vehicle Tether Anchor and attach the Tether Hook to the Tether Anchor.
- Pull the Tether Adjuster Strap to tighten.

**ALWAYS USE A TETHER FORWARD-FACING** if a Tether Anchor is available. A Tether reduces movement of a **FORWARD-FACING** child restraint in a crash and helps to achieve a tight installation. Tether Anchor locations vary from vehicle to vehicle. Refer to your vehicle owner's manual for exact locations, anchor identification, and requirements. Refer to page 51 for some common locations.

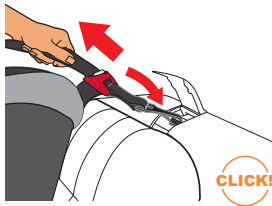
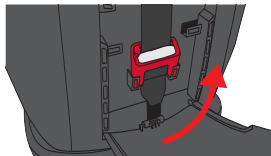

12

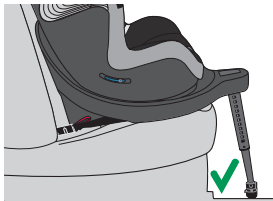

12. Extend Load Leg (page 44).



## INSTALLING CHILD RESTRAINT WITH LAP BELT

### 13. CHECK Recline Angle using Level Indicator.

For **REAR-FACING** installation, Recline Ball should be in **BLUE ZONE**.

For **FORWARD-FACING** installation, Recline Ball should be in **RED ZONE**.

**WARNING!**  
**DEATH or SERIOUS INJURY**  
**can occur**

Failure to properly recline the child restraint could increase the child's risk of death or serious injury. Infants may have difficulty breathing when in an upright seated position. Make sure they recline enough for their head to lie back comfortably and safely.

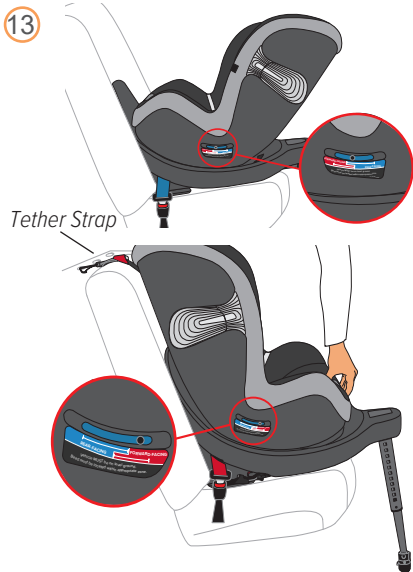



## INSTALLING CHILD RESTRAINT WITH LAP BELT

**NOTE:** In some vehicles in the most reclined position, it may be necessary to place a rolled towel or small blanket beneath (not behind) the Child Restraint near the seat back to provide enough recline so that the Recline Ball is in the **BLUE ZONE** for **REAR-FACING** use.

**NOTE:** Only items approved by CYBEX are allowed under Base.

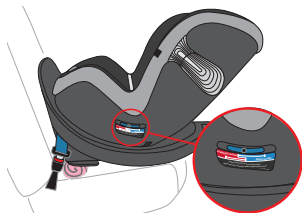

14. Extend L.S.P. toward vehicle door if in an outboard seating position (page 41).

14

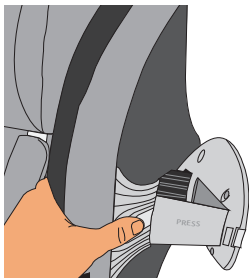



## REMOVING CHILD RESTRAINT WITH LAP BELT

### FORWARD-FACING Child Restraint Removal

1. Remove the Tether.
  - a. Press Adjuster Release Button.
  - b. Lengthen the Tether Strap.
  - c. Unhook the Tether Strap from the Tether Anchor.
2. Rotate seat **REAR-FACING** and store Tether in Tether Storage Compartment on back of Restraint.

**MAKE SURE** Tether Storage Compartment door is properly closed after storing.

3. Continue with Step #1 of **REAR-FACING** Child Restraint Removal.

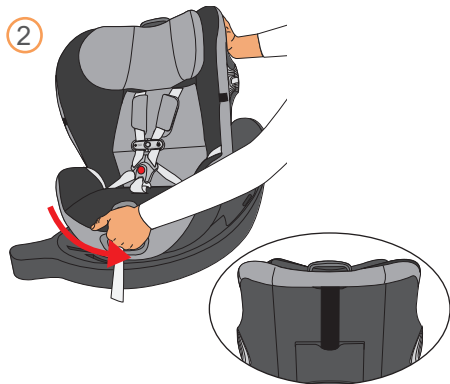
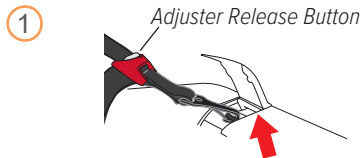

## REMOVING CHILD RESTRAINT WITH LAP BELT

### REAR-FACING Child Restraint Removal

1. Unbuckle the seat belt and then remove the Belt Path Cover to access the Belt Path. Move the seat past the most upright position until it locks into place with an audible **CLICK**.

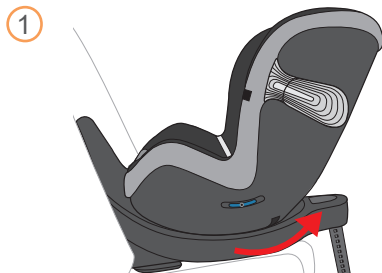

2. Open the Belt Tensioner to release tension.

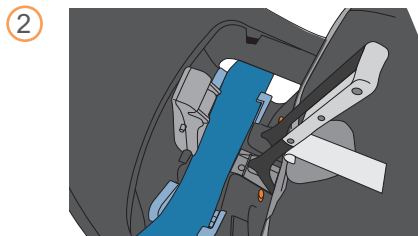

## SECURING CHILD WITH HARNESS

1. Loosen harness by firmly pressing down on the Harness Adjustment Button while pulling forward on both Harness Straps at shoulder level.

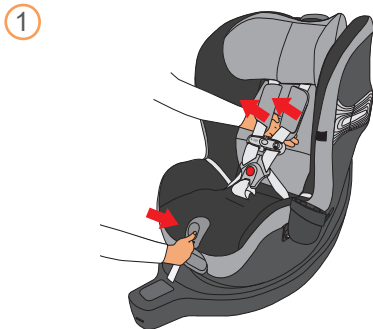

2. If Chest Clip is closed:
  - a. Press red button on Harness Buckle **a** to release Buckle Tongues.
  - b. Separate Chest Clip **b** and spread Harness Straps apart.
  - c. Secure Harness Buckles to seat using Magnetic Buckle Tongue Holders.

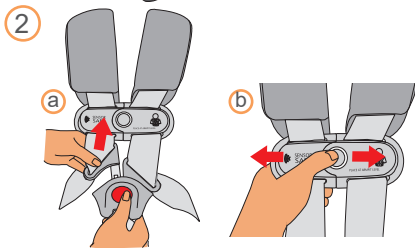

**NOTE:** To preserve battery life, always store the SensorSafe Chest Clip in the unclipped position.

# ⚠️ **WARNING!** DEATH or SERIOUS INJURY can occur

- **NEVER** secure child in Child Restraint with child dressed in bulky or heavy clothing. Heavy clothing can prevent Harness from being properly tightened around the child.
- **NEVER** secure child in Child Restraint with child wrapped in a blanket. To keep child warm, place a blanket over the child **AFTER** you have properly secured and tightened Harness around the child.

3. Place child in Child Restraint with child's back and bottom flat against the Restraint. Pull Harness Straps over the child's shoulders and around the child's waist. Straps must lie flat, free of twists, and in the center of the child's shoulders.

**NOTE:** If Crotch Strap is under the child, it will need to be adjusted (page 47).

To ensure a better fit with smaller infants, the Newborn Insert may need to be used. **NEVER** place extra padding under or behind the child. **ONLY USE** the Newborn Insert that comes with your original car seat or one that has been specifically designed for it by CYBEX.

3

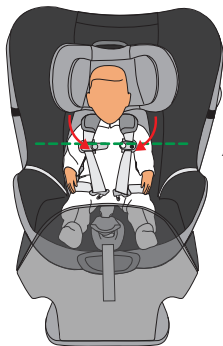

*Chest Clip at  
Armpit Level*



## SECURING CHILD WITH HARNESS

- Adjust the Headrest height so that the Harness Straps are positioned properly (page 94).

4

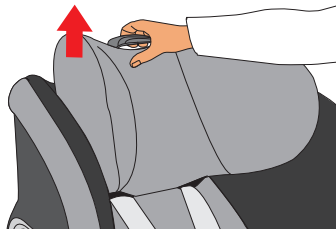

**NOTE:** If using the lower Headrest/Harness positions, make sure to tuck the excess Headrest Flap up behind the Headrest Pad. The Headrest Flap is designed with two fold lines to allow for partial or full storage behind the Headrest Pad.

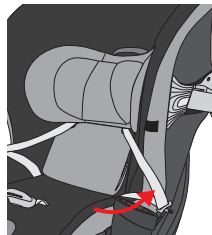
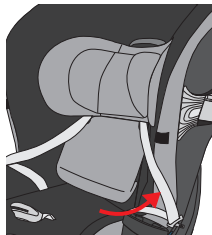

## SECURING CHILD WITH HARNESS

### REAR-FACING

Position the Harness Straps **AT or JUST BELOW** the child's shoulders.

**NOTE:** Child's Head **MUST** be 2.5 cm (1 in) or more below the top of the Headrest or shell, whichever is higher.

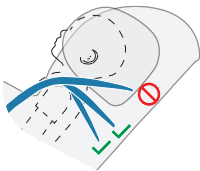

### FORWARD-FACING

Position the Harness Straps **AT or JUST ABOVE** the child's shoulders.

**NOTE:** Top of Child's ears **MUST** be below the top of the Headrest.

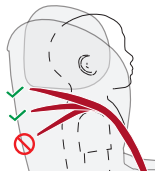

## SECURING CHILD WITH HARNESS

5. Fasten buckle by inserting one tongue at a time into the Harness Buckle listening for an audible **CLICK**. Pull up firmly on both Buckle Tongues to make sure they are securely latched.

**CHECK** that the Buckle functions properly and is kept free of dirt and debris.

Make sure Harness Straps are not twisted.

5

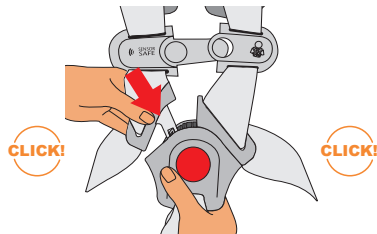

6. Fasten Chest Clip by snapping both sides together. Listen for a **CLICK**.

6

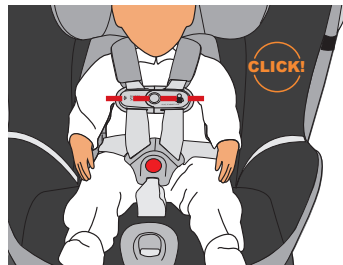

## SECURING CHILD WITH HARNESS

7. Push Chest Clip and shoulder pads down away from the child's neck and towards the Harness Buckle.

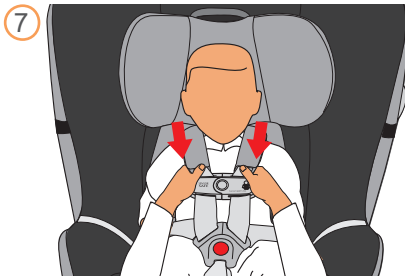

8. Pull up on both shoulder straps to remove all slack from the child's hips.

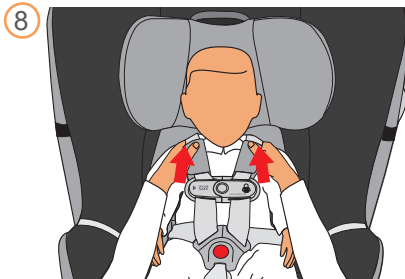

## SECURING CHILD WITH HARNESS

9. Slowly pull the Adjuster Strap to tighten the Harness Straps while holding the Chest Clip so that it does not ride up into child's neck.

**If you can pinch the Strap** at the child's shoulders, the **Harness is too loose**.

To tighten, pull the Harness Adjuster Strap until Harness is snug on the child. A snug strap should not allow any slack. It lies in a relatively straight line without sagging. It does not press on the child's flesh or push the child's body into an unnatural position.

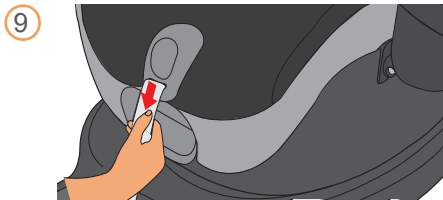

10. Position Chest Clip at armpit level as shown.

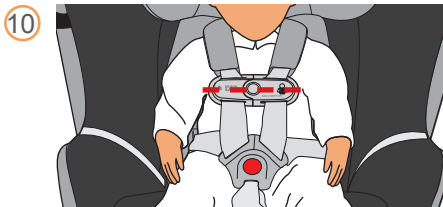

## SECURING CHILD WITH HARNESS

11. To loosen Harness, firmly press down the Harness Adjustment Button while pulling forward on both Harness Straps at shoulder level.

11

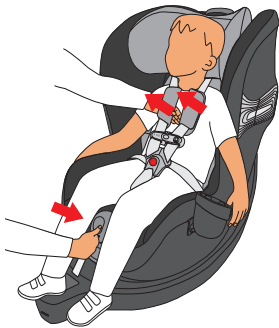

12. To remove child, press center buttons on Chest Clip and Harness Buckle and pull them apart.
13. Secure Harness Buckles to seat using Magnetic Buckle Tongue Holders.

12

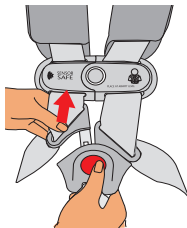

**NOTE:** To preserve battery life, always store the SensorSafe Chest Clip in the unclipped position.

### REMOVING THE SHOULDER PADS

Unsnap and remove Shoulder Pads as shown at right.

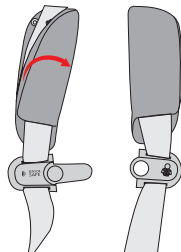

### REPLACING THE SHOULDER PADS

Re-attach Shoulder Pads by folding the snaps over the Harness Strap and securing both snaps. Make sure they are oriented as shown.

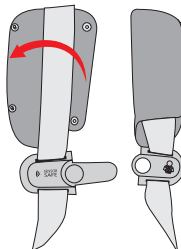

# ⚠️ WARNING! DEATH or SERIOUS INJURY can occur

- The Child Restraint must **NEVER** be used without the Seat Cover.
- **DO NOT** damage, remove or dispose of any EPP foam padding on the Sirona S.

### REMOVING THE SEAT COVER

1. Adjust the Headrest to its highest position (a).
2. Unzip the back of the Headrest Cover (b) and unsnap from the back of the seat.
3. If using the Newborn Headpad Insert (c), remove from the Headrest.
4. Unsnap and remove the Shoulder Pads (d).
5. Unfasten the Chest Clip (e).
6. Unfasten the Harness Buckle (f).
7. If using the Newborn Insert (g), remove it.
8. If using the Buckle Pad (h), remove it.

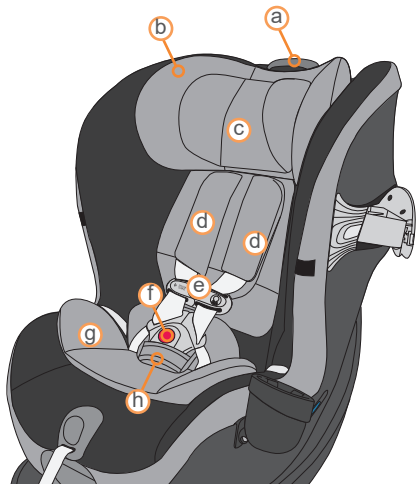



## CARE AND CLEANING

9. Remove the Headrest Cover from the Headrest.

9

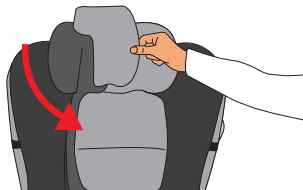

10. Remove the Seat Cover from the Child Restraint.
- Unsnap the two snaps securing the Back Padding to the Seat Cover and pull forward.
  - Untuck Seat Cover from around the edges of the seat and pull the Seat Cover away from the Child Restraint.

10

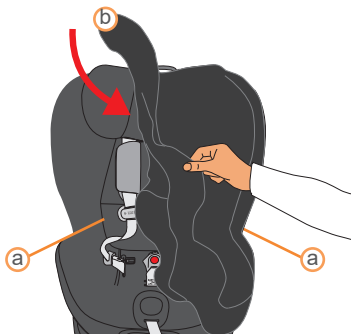

## CARE AND CLEANING

### INSTALLING THE SEAT COVER

1. Install the Seat Cover onto the Child Restraint.
  - a. From the top of the seat, tuck the Seat Cover around the edges of the Child Restraint.
  - b. Secure the two snaps on the Back Padding to the Seat Cover.

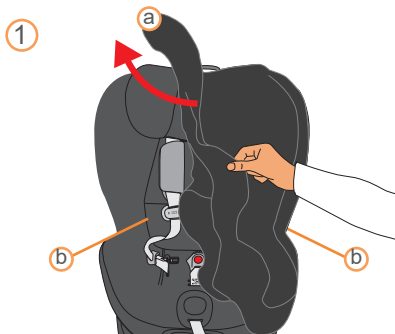

2. Install the Headrest Cover to the Headrest.

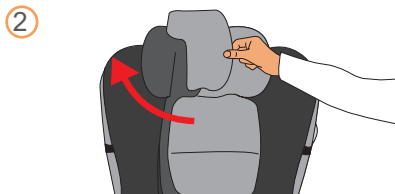

## CARE AND CLEANING

3. Zip the back of the Headrest Cover **(a)** and secure the snap on the Headrest Cover through the Headrest Height Adjustment Handle to the back of the seat.
4. If using the Newborn Headpad Insert **(b)**, secure it to the Headrest.
5. Install the Shoulder Pads **(c)**.
6. Fasten the Chest Clip **(d)**.
7. If using the Newborn Insert **(e)**, reinstall it.
8. If using the Buckle Pad **(f)**, reinstall it.
9. Fasten the Harness Buckle **(g)**.

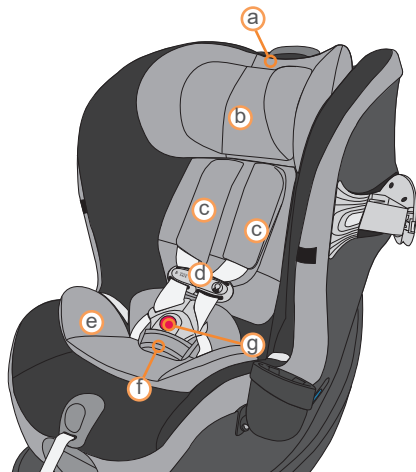

## CARE AND CLEANING

### REMOVING THE HARNESS STRAPS

1. Adjust the Headrest to its highest position.

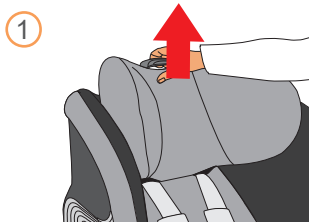

2. Press red button on Harness Buckle to release tongues.
3. Separate Chest Clip and spread Harness Straps apart.

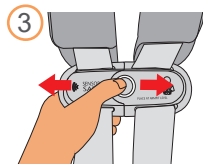
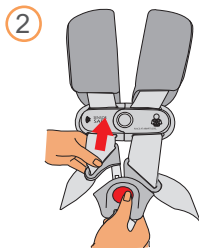

## CARE AND CLEANING

4. Unfasten the two snaps securing the Headrest Cover to the seat and move the Harness Straps off to the sides.

**NOTE:** Secure the harness buckles to the seat using the Magnetic Buckle Tongue Holders.

4



5. Unfasten the two snaps securing the Back Padding to the Seat Cover and pull forward to expose Seat Pan.

5

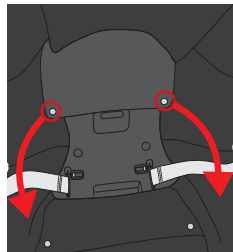

## CARE AND CLEANING

6. Remove Harness Straps from Seat Pan.
- Push up on Hip Anchor Retention Tab **a** and slide Hip Anchor Pin **b** inward.
  - Remove Harness Strap from Hip Anchor and repeat at other side.

6

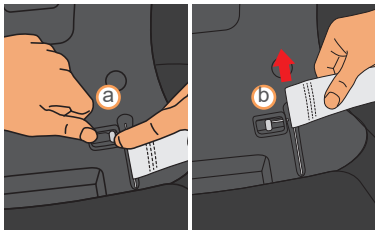

7. Remove Harness Straps from Child Restraint.
- Loosen Harness Straps **a** by pulling forward until Splitter Plate **b** is visible.
  - Disconnect Harness Straps from Splitter Plate.
  - Drape Splitter Plate into Seat Pan to prevent falling into bottom of Child Restraint.

7

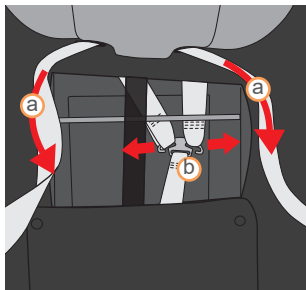

### REPLACING THE HARNESS STRAPS

1. Feed the Harness Straps through the Harness Slots located on the back of the Child Restraint.

1

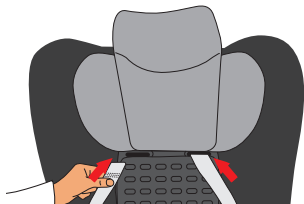

2. Lift up the seat back and ensure that the Harness Straps feed behind the Harness Load Bar.

**NOTE:** The Tether Strap should be in front of the Harness Load Bar.

2

*Harness Load Bar*

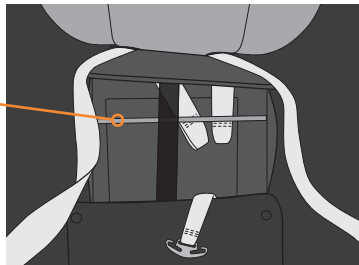

## CARE AND CLEANING

3. Attach Harness Straps to Splitter Plate.

**NOTE:** Make sure straps are not twisted and fully attached to the Splitter Plate as shown to prevent detachment.

③

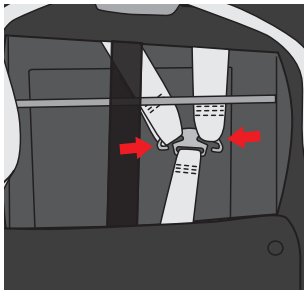

4. Attach Harness Strap to Seat Pan.  
a. Attach Harness Strap to hip anchor.  
b. Slide hip anchor pin **a** outward to lock and repeat at other side.

**NOTE:** Make sure straps are not twisted and fully attached to the Seat Pan as shown.

④

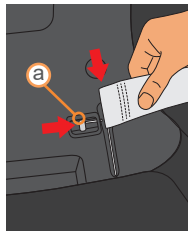

5. Secure the two snaps on the Back Padding to the Seat Cover.  
6. Reinsert the Harness Straps through the loops connecting the Headrest Cover to the seat and close the two snaps.



## CARE AND CLEANING

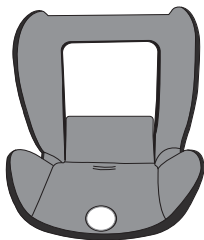

*Seat Cover*

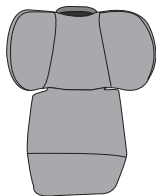

*Headrest Cover*



*Newborn Insert*

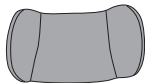

*Newborn  
Headpad Insert*



*Shoulder Pads*



*Buckle Pad*

### SPOT CLEANING

Spot clean Seat Covers, Shoulder Pads, Buckle Pad, and Newborn Inserts as needed with a clean cloth using mild detergent and water.

### WASHING INSTRUCTIONS

All seat cover parts can be washed as follows:

- Machine wash separately in COLD water, delicate cycle, with mild detergent.
- Drip-dry.

### TO AVOID SHRINKAGE:

- **DO NOT** machine wash warm or hot.
- **DO NOT TUMBLE DRY.**
- **DO NOT** iron.
- **DO NOT** use bleach.

## CARE AND CLEANING

### SENSORSAFE CHEST CLIP

- **DO NOT SUBMERGE IN WATER.** Wipe clean with mild detergent and warm water.

### HARNESS BUCKLE

Food, drink or other debris may collect inside the Harness Buckle which can affect proper function.

- **DO NOT SUBMERGE THE BUCKLE STRAP IN WATER.**
- Wipe clean with a damp cloth.
- **DO NOT** use bleach, detergents or lubricants.
- When inserting the Buckle Tongues, be sure you can hear an audible **CLICK** to make sure the buckle is working properly.
- **DO NOT** use the Child Restraint if the Buckle Tongues **DO NOT** click into the buckle. Try cleaning the buckle. If this does not remedy the problem, please call Customer Service 1-877-242-5676 before using the Child Restraint.

### HARNESS STRAPS

- **NEVER SUBMERGE THE LOWER ANCHOR STRAPS OR HARNESS STRAPS.**
- Sponge clean using warm water and mild soap.
- Air dry.
- **DO NOT** iron.

### LOWER ANCHOR CONNECTORS

- Sponge clean or thoroughly rinse Lower Anchor Connectors with warm water.
- Allow to dry thoroughly.
- Test by connecting and disconnecting until an audible **CLICK** is heard after attaching each connector to a lower anchor. If clicks are not heard, repeat the cleaning procedure.

### PLASTIC PARTS

- Wipe clean with mild detergent and warm water.

**⚠ WARNING! DEATH or SERIOUS INJURY can occur**

This product contains magnets. Before use, consult your family doctor about the compatibility of this product with pacemakers and similar devices.

Secure your child into the child restraint as you would normally. The SensorSafe Receiver Plug monitors both the Chest Clip Transmitter and the vehicle. When you arrive at your destination and turn your vehicle off, the SensorSafe system sounds a series of gentle tones reminding you that your baby is in the vehicle. Install it once and SensorSafe is always ready to alert you.

**IMPORTANT USAGE INFORMATION**

- The SensorSafe system consists of two components: (1) The Chest Clip Transmitter and (2) The Receiver Plug. The system will not work unless both of these components are present in the vehicle with the Receiver installed in the vehicle's OBDII port (page 115).

**CHEST CLIP TRANSMITTER****RECEIVER PLUG**

- This system works with the SensorSafe Application which can be downloaded from: The App Store® or Google Play™.\*

\* Trademarks are the property of their respective owners.

## GENERAL INFORMATION ABOUT SENSORSAFE®

- The SensorSafe Chest Clip is designed to go into a sleep mode after being clipped for 12 hours. Although 12-hour vehicle trips without stops are uncommon and not recommended, the Chest Clip must be opened and closed after 12 hours to reactivate the SensorSafe system.
- The Receiver Plug has **ONLY** been tested with 2008 or newer vehicles purchased in the U.S. or Canada. If you would like to use the SensorSafe Chest Clip with a Hybrid or Electric vehicle, you will need to download the application from the App Store® or Google Play™.\* Additional Receiver Plugs can be purchased for additional vehicles. If you have questions, please download the SensorSafe app or contact CYBEX at: 1-877-242-5676 or online at: <http://cybex-online.com/us/contact.html>.

## BATTERY USAGE

- **TO PRESERVE BATTERY LIFE, ALWAYS STORE THE SENSORSAFE CHEST CLIP IN THE UNCLIPPED POSITION.**
- The Chest Clip ships with 1-button cell lithium battery installed that can be replaced.
- The SensorSafe is designed to alert you of a low battery. If your Chest Clip battery is getting low, the SensorSafe Receiver will make a “low battery” alarm and LED will flash 10 times when the Chest Clip is fastened. This “low battery” alarm will sound different from the beeps you typically hear when activating your SensorSafe system. The SensorSafe Chest Clip uses a Panasonic™ CR2032 Lithium button cell Battery. Should you have problems with SensorSafe hardware, please contact CYBEX at: 1-877-242-5676 or online at: <http://cybex-online.com/us/contact.html> to order a replacement battery/parts.

\* Trademarks are the property of their respective owners.

# SensorSafe® Technology

Questions? Comments?:

Visit us at: <http://cybex-online.com/us/contact.html> or call CYBEX at: 1-877-242-5676

---

This device meets the requirements of SAE J3005.

## FCC CERTIFIED:

**Chest Clip Model:** SOSR2, FCC ID: 2ABS2-SOSR3

**Receiver Plug Model:** SS2, FCC ID: 2ABS2-SS2

This device complies with Part 15 of the FCC Rules. Operation is subject to the following two conditions:

1. This device may not cause harmful interference.
2. This device must accept any interference received, including interference that may cause undesired operation.

**⚠ WARNING! DEATH or SERIOUS INJURY can occur**

Changes or modifications not expressly approved by the party responsible for compliance could void the user's authority to operate the equipment.

**NOTE:** This equipment has been tested and found to comply with the limits for a Class B digital device, pursuant to Part 15 of the FCC Rules. These limits are designed to provide reasonable protection against harmful interference in a residential installation.

---

This equipment generates, uses, and can radiate radio frequency energy and, if not installed and used in accordance with the instructions, may cause harmful interference to radio communications. However, there is no guarantee that interference will not occur in a particular installation. If this equipment does cause harmful interference to radio or television reception, which can be determined by turning the equipment off and on, the user is encouraged to try to correct the interference by one or more of the following measures:

- Reorient or relocate the receiving antenna.
- Increase the separation between the equipment and receiver.
- Connect the equipment into an outlet on a circuit different from that to which the receiver is connected.
- Consult the dealer or an experienced radio/TV technician for help.

**Chest Clip:**

RF warning statement: The device has been evaluated to meet general RF exposure requirement. The device can be used in portable exposure condition without restriction.

## Receiver Plug:

FCC Radiation Exposure Statement: This equipment complies with FCC radiation exposure limits set forth for an uncontrolled environment. This equipment should be installed and operated with minimum distance 20 cm (7.87 in) between the radiator & your body.

### 1. INSTALL THE SENSORSAFE RECEIVER.

Locate the 16PIN OBDII port **a** in your vehicle. Refer to your vehicle Owner's Manual for location. Plug in the SensorSafe Receiver. If unable to locate your vehicle manual, the SensorSafe Application may contain information regarding the location of the 16PIN OBDII port for your vehicle.

Your SensorSafe Receiver will sound when it first communicates with the vehicle network. In some vehicles this occurs immediately after installing the SensorSafe Receiver. In other vehicles the tone will not be heard until the vehicle has been started.

This initialization signal only occurs one time after installation.

### 2. POWER UP THE VEHICLE.

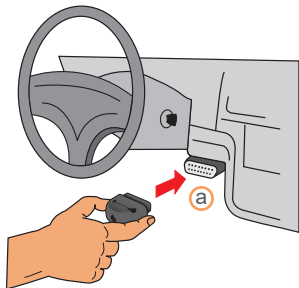

## USING SENSORSAFE®

### 3. CYCLE THE SENSORSAFE CHEST CLIP.

Your SensorSafe Chest Clip is designed to “go to sleep” if left fastened for more than 12 hours. To reset, or “wake up” the Chest Clip, unfasten then re-fasten it. When you do this, the blue LED will flash two times.

**TO PRESERVE BATTERY LIFE, ALWAYS STORE THE SENSORSAFE CHEST CLIP IN THE UNCLIPPED POSITION.**

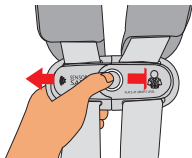

### 4. DRIVE THE VEHICLE.

The SensorSafe Receiver is designed to respond after the vehicle has been driven at 8 km (5 miles) per hour or more.

### 5. PARK THE VEHICLE AND TURN OFF THE IGNITION.

Within 2 seconds of parking your vehicle and turning off the ignition you will hear the SensorSafe reminder, alerting you that your baby is in the vehicle. If you don't hear the reminder tone, test your SensorSafe by following steps 1-5 again. Contact CYBEX at: 1-877-242-5676 or online at: <http://cybex-online.com/us/contact.html> if the reminder tone again fails to sound.

**NOTE:** SensorSafe Receiver will also alarm if your child unclips the Chest Clip after the vehicle has been driven at 8 km (5 miles) per hour or more, but only if the vehicle is on.



## REPLACING THE SENSORSAFE CHEST CLIP BATTERY.

1. Loosen Harness by pressing Harness Release Button on the front of the Child Restraint and pulling forward on both Harness Straps.
2. Unbuckle Harness by pressing the button on the Crotch Buckle and pulling out both Buckle Tongues.
3. Open Chest Clip by pressing the Release Button and pulling the Chest Clip apart.

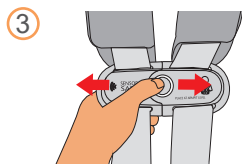
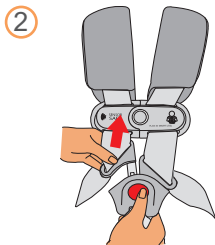
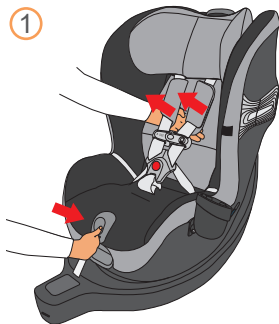

## USING SENSORSAFE®

4. Turn the male side of the Chest Clip over and loosen screws with a small Phillips screwdriver. Remove the cover (a).
5. Remove Circuit Board (b) from Chest Clip. Remove Battery (c) from Circuit Board. Replace Battery with new Panasonic™ CR2032 Lithium button cell Battery, as shown.
6. Place the Circuit Board with the new Battery in the Chest Clip. Replace the Cover and tighten the screws. This completes the battery replacement process.

If you have questions, please contact CYBEX at: 1-877-242-5676 or online at:

<http://cybex-online.com/us/contact.html>.

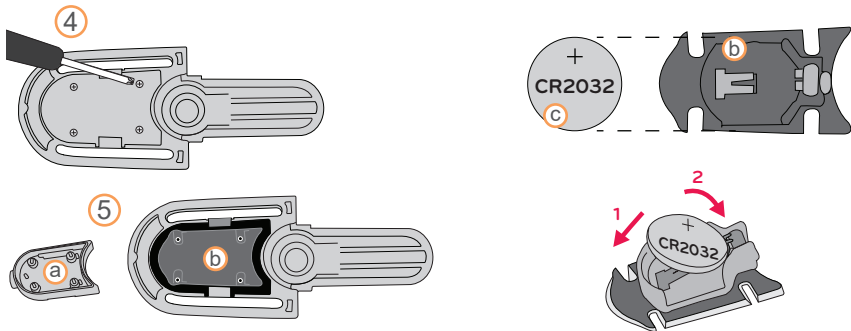

## SAFETY CHECKLIST

- Did you read and understand this Owner's Manual and all labels found on this Child Restraint?
- Is the Child Restraint positioned correctly (**REAR-FACING**/**FORWARD-FACING**) for the child's size?
- Is the seat recline angle correct according to the Level Indicator?
- Does the Rotation Lock Indicator display the word LOCKED?
- Did you check for hot surfaces in sunny weather?
- Is the Harness adjusted to the correct position for the size of the child with the Harness **AT or JUST BELOW** child's shoulders (**REAR-FACING**), or **AT or JUST ABOVE** child's shoulders (**FORWARD-FACING**)?
- Is the Harness snug around the child and secured properly with the Chest Clip positioned at armpit level?
- Is the Tether Strap being used when using the seat **FORWARD-FACING**?
- Is the Load Leg resting firmly against the vehicle floor and does the Load Leg Lock Indicator display the color **GREEN**?
- If the Child Restraint is next to a vehicle door or panel, is the adjacent L.S.P. device extended?
- Does your child meet the Child Usage Guidelines for the seat (pages 8-11)?
- Is today's date before the "Do Not Use After" date on the Child Restraint?
- If you answered YES to all of these questions, you are good to go. Please **DRIVE SAFELY!**

## RESOURCES

### IF YOU NEED HELP

Please contact our Customer Care Department, where we have many Child Passenger Safety (CPS) Technicians on staff, with any questions you may have concerning installation, parts, maintenance, or warranty information.

When you contact us, please have the Model Number and Manufactured on Date ready so that we may help you efficiently. This information can be found on the underside of your Child Restraint Base.

Please contact CYBEX Customer Care at 1-877-242-5676.

E-mail: [support.americas@goodbabyint.com](mailto:support.americas@goodbabyint.com)

Web: [www.cybex-online.com](http://www.cybex-online.com)

## RESOURCES

Additional information, tips, and installation videos can be found in the SensorSafe mobile app.

**75% OF ALL CAR SEATS ARE INSTALLED INCORRECTLY!**

Installing your car seat correctly in your vehicle is extremely important for your child's safety. Make sure your car seat is installed correctly by using one of the following resources:

[www.nhtsa.gov/equipment/car-seats-and-booster-seats](http://www.nhtsa.gov/equipment/car-seats-and-booster-seats)

[www.safekids.org](http://www.safekids.org)

To find an available CPS Technician in your area, go to [bit.ly/FindATech](https://bit.ly/FindATech)

**Recycling** : Once your seat has reached its expiration date, we recommend recycling the seat. Contact your local community recycling center for the best way to dispose of your seat. We do not recommend giving or selling the seat to anyone, or simply putting it in the garbage.

## WARRANTY

**IMPORTANT:** Immediately register your Child Restraint so we can contact you in the unlikely event of a safety recall. Register online at <http://register.cybex-online.com/us/carseats>, or mail in the separate registration card provided.

### LIMITED WARRANTY

CYBEX warrants to the original consumer purchaser that this product will be free from defects in material and workmanship for two (2) years from the date of original purchase (the “Warranty Period”). During the Warranty Period, CYBEX, at its option, may repair or replace this product if it is found by the manufacturer to be defective in material or workmanship. CYBEX reserves the right to discontinue or change parts, fabrics, models, or products, or to substitute this product with a comparable model or product. To make a claim under this warranty, please contact us at [info.us@cybex-online.com](mailto:info.us@cybex-online.com), call us at 1-877-242-5676, or write to us at:

CYBEX Warranty  
Columbus Trading Partners USA, Inc.  
1801 Commerce Drive  
Piqua, Ohio 45356

An original receipt is required to validate your warranty, and shipping charges will be the responsibility of the original consumer purchaser. To expedite the processing of any future warranty claims and to verify the original date of purchase, please complete and mail the pre-addressed owner registration card within thirty (30) days of purchase.

## WARRANTY LIMITATIONS

This warranty does not cover the effects of normal wear and tear or damages resulting from negligence, modification, improper installation, accidents, misuse, or abuse of this product. It is expressly agreed that the obligations of CYBEX and the original consumer purchaser's remedies under the limited warranty contained herein are exclusive and are strictly limited to the repair or replacement of the product.

This limited warranty is conditional upon strict compliance with the provisions of the Owner's Manual. In no event will CYBEX or the dealer selling this product be liable to you for any damages, including incidental or consequential damages, arising out of the use or inability to use this product.

## LIMITATION OF WARRANTIES AND STATE/PROVINCIAL LAW RIGHTS

The warranty and remedies as set forth above are exclusive and in lieu of all others, oral or written, express or implied. To the extent permitted by applicable law, any implied warranties, including implied warranties of merchantability and fitness for a particular purpose, are hereby disclaimed. Some states/provinces do not allow limitations as to how long an implied warranty lasts or the exclusion or limitation of incidental or consequential damages, so the above limitations may not apply to you.

This warranty gives you specific legal rights, and you may have other rights, which vary from state/province to state/province. Neither CYBEX nor the dealer selling this product has authorized any person to create for it any other warranty, obligation, or liability in connection with this product.

# ¡BIENVENIDO A CYBEX!

## **Bienvenido a la familia CYBEX.**

Gracias por adquirir el sistema CYBEX SIRONA S. Nos sentimos orgullosos de traer a los Estados Unidos y Canadá este producto diseñado en Alemania. Esperamos que el sistema SIRONA S haga que los viajes del niño sean más seguros y agradables, y que la instalación y el uso sean tan sencillos como sea posible para usted.

El sistema SIRONA S aporta algunas innovaciones importantes de seguridad a la categoría de autoasientos convertibles.

## **Pata de carga**

La pata de carga ajustable ayuda a minimizar las fuerzas de choque sobre el niño en un choque delantero. Permite que el sistema de seguridad del sistema de sujeción infantil absorba y transfiera las fuerzas de choque de manera más efectiva, dirigiendo algunas de ellas al piso del vehículo. La pata de carga se puede usar con el sistema de sujeción **ORIENTADO HACIA ATRÁS** y **ORIENTADO HACIA ADELANTE**.

## **Base giratoria CYBEX**

La base giratoria permite subir y bajar fácilmente al niño de manera segura. Cuando termine, puede pasar fácilmente al modo **ORIENTADO HACIA ATRÁS** u **ORIENTADO HACIA ADELANTE** y elegir una posición de reclinado sin tener que volver a instalar el autoasiento.

## **Sistema de protección lineal contra impactos laterales (L.S.P.) CYBEX**

El sistema L.S.P. permite reducir gradualmente las fuerzas de una colisión con impacto lateral para minimizar las lesiones. Una cabecera ajustable, aletas laterales profundas forradas con espuma EPS gruesa que absorbe energía y un dispositivo ajustable integran el sistema L.S.P. CYBEX. Este sistema se optimizó para proteger y reducir las fuerzas que afectan al niño en caso de choques con impacto lateral.



## ¡BIENVENIDO A CYBEX!

**¡Las estadísticas muestran que más del 75 % de los autoasientos se usan incorrectamente!** Lea y siga cuidadosamente estas instrucciones para instalar el sistema SIRONA S correctamente, incluso si la instalación y el uso de este sistema de sujeción infantil pueden parecer sencillos e intuitivos.

Antes de usar el sistema de sujeción SIRONA S por primera vez, asegúrese de seguir todos los pasos de la lista de verificación de seguridad en la página 241.

Seguindo las recomendaciones de la Academia Estadounidense de Pediatría para el transporte seguro de niños, **recomendamos que los niños permanezcan en un autoasiento de seguridad ORIENTADO HACIA ATRÁS tanto tiempo como sea posible, hasta que alcancen el peso o la altura más altos permitidos por el asiento.** Visite [www.aap.org](http://www.aap.org) para obtener más información sobre la recomendación de la Academia.

Ningún autoasiento puede garantizar la protección contra lesiones en todos los casos, pero el uso adecuado ayuda a reducir el riesgo de lesiones graves o la muerte. Si tiene preguntas o necesita ayuda, comuníquese con Cybex al 1-877-242-5676.

Además, recuerde registrar su sistema de sujeción infantil para que nos podamos comunicar con usted en el improbable caso de que se retire el producto del mercado. Registre el producto en línea en:

<http://register.cybex-online.com/us/carseats>

Guarde este manual del propietario en el compartimiento ubicado en la parte trasera del sistema de sujeción infantil SIRONA S, para mantenerlo como referencia futura. Apreciamos su compra y lo invitamos a que visite [www.cybex-online.com](http://www.cybex-online.com) para ver otros magníficos productos de CYBEX.

**LEA EL MANUAL DEL PROPIETARIO ANTES DE INSTALAR Y USAR ESTE SISTEMA DE SUJECIÓN INFANTIL.  
GUARDE LAS INSTRUCCIONES PARA USO FUTURO.**

**ÍNDICE**

REGISTRO E INFORMACIÓN SOBRE RETIRO DE PRODUCTO DEL MERCADO .....	128
PAUTAS DE USO PARA EL NIÑO .....	130
DESCRIPCIÓN GENERAL DEL SISTEMA DE SUJECIÓN INFANTIL SIRONA S .....	134
ADVERTENCIAS .....	138
CARACTERÍSTICAS DEL SISTEMA DE SUJECIÓN INFANTIL .....	156
ANCLAJES INFERIORES Y CORREAS DE SUJECIÓN PARA NIÑOS (LATCH).....	156
BASE GIRATORIA.....	160
SISTEMA DE PROTECCIÓN LINEAL CONTRA IMPACTOS LATERALES (L.S.P.).....	162
PATA DE CARGA .....	164
INDICADOR DE VOLADIZO .....	168
CORREA AJUSTABLE DE LA ENTREPIERNA .....	169
CABECERA CON ALTURA AJUSTABLE.....	170
PORTAVASOS .....	171
INSERTO PARA RECIÉN NACIDO.....	172
INSERTO DE COJÍN PARA LA CABEZA PARA RECIÉN NACIDO .....	172
CORREA DE SUJECIÓN.....	173
CUBIERTAS DEL ARNÉS .....	173
TECNOLOGÍA SENSORSAFE® .....	174

**SI NO SE SIGUEN ESTAS INSTRUCCIONES,  
LA SEGURIDAD DE UN NIÑO SE PUEDE VER SERIAMENTE AMENAZADA.**

**LEA EL MANUAL DEL PROPIETARIO ANTES DE INSTALAR Y USAR ESTE SISTEMA DE SUJECIÓN INFANTIL.  
GUARDE LAS INSTRUCCIONES PARA USO FUTURO.**

## ÍNDICE

INSTALLING AND REMOVING CHILD RESTRAINT (REAR-FACING AND FORWARD-FACING) .....	175
CÓMO INSTALAR EL SISTEMA DE SUJECIÓN INFANTIL CON EL SISTEMA LATCH .....	175
CÓMO RETIRAR EL SISTEMA DE SUJECIÓN INFANTIL CON EL SISTEMA LATCH .....	185
CÓMO INSTALAR EL SISTEMA DE SUJECIÓN INFANTIL CON EL CINTURÓN PARA REGAZO Y HOMBRO (METODO PREFERIDO).....	187
CÓMO RETIRAR EL SISTEMA DE SUJECIÓN INFANTIL CON EL CINTURÓN PARA REGAZO Y HOMBRO .....	198
CÓMO INSTALAR EL SISTEMA DE SUJECIÓN INFANTIL CON EL CINTURÓN PARA REGAZO .....	200
CÓMO RETIRAR EL SISTEMA DE SUJECIÓN INFANTIL CON EL CINTURÓN PARA REGAZO .....	211
CÓMO AFIANZAR AL NIÑO CON EL ARNÉS .....	213
CUIDADO Y LIMPIEZA .....	221
INFORMACIÓN GENERAL ACERCA DE SENSORSAFE® .....	233
CÓMO USAR SENSORSAFE® .....	237
LISTA DE VERIFICACIÓN DE SEGURIDAD .....	241
RECURSOS .....	242
GARANTÍA.....	244

**SI NO SE SIGUEN ESTAS INSTRUCCIONES,  
LA SEGURIDAD DE UN NIÑO SE PUEDE VER SERIAMENTE AMENAZADA.**

## **REGISTRO E INFORMACIÓN SOBRE RETIRO DE PRODUCTO DEL MERCADO**

### **CÓMO REGISTRAR EL SISTEMA DE SUJECCIÓN INFANTIL**

**Complete la tarjeta de registro que se incluye con el sistema de sujeción infantil y envíela por correo de inmediato o registre el producto en línea.**

Los sistemas de sujeción infantil se pueden retirar del mercado por razones de seguridad. Debe registrar este sistema de sujeción para recibir notificaciones en caso de que se retire del mercado. Envíe su nombre, domicilio, dirección de correo electrónico si está disponible, el número de modelo y la fecha de fabricación del sistema de sujeción a:

**Columbus Trading-Partners USA Inc.**

**Attn: ParentLink**

**1801 Commerce Drive**

**Piqua, Ohio 45356, EUA**

o llame al 1-877-242-5676, o registre el producto en línea en:

<http://register.cybex-online.com/us/carseats>

Para obtener información sobre órdenes de retiro de productos del mercado, llame a la línea directa para el consumidor del Departamento de Seguridad Vehicular del Gobierno de los Estados Unidos al: 1-888-327-4236 (TTY: 1-800-424-9153), o visite [www.NHTSA.gov](http://www.NHTSA.gov).

## REGISTRO E INFORMACIÓN SOBRE RETIRO DE PRODUCTO DEL MERCADO

### CERTIFICACIÓN

**Aviso normativo:** Este sistema de sujeción infantil cumple con todos los requisitos aplicables del Estándar Federal de Seguridad 213 para Vehículos Automotores (FMVSS).

Este sistema de sujeción está certificado para su uso solo en vehículos motorizados de pasajeros y de uso múltiple, autobuses y camiones equipados con sistemas de cinturón para regazo y hombro.

**ESTE SISTEMA DE SUJECIÓN  
INFANTIL NO ESTÁ CERTIFICADO  
PARA USARLO EN AVIONES.**



### MODO ORIENTADO HACIA ATRÁS

El uso **ORIENTADO HACIA ATRÁS** de este sistema de sujeción infantil es SOLO para niños que cumplen TODOS los requisitos que se muestran aquí. Si el niño no está dentro de estos requisitos porque es demasiado pequeño, seleccione un asiento infantil diferente (como un autoasiento para bebés para uso solo orientado hacia atrás).

Si el niño no cumple estos requisitos debido a que es demasiado grande, consulte las pautas para uso **ORIENTADO HACIA ADELANTE** para determinar si puede usar este sistema de sujeción infantil.

### USO ORIENTADO HACIA ATRÁS:

EL NIÑO **DEBE** CUMPLIR TODOS LOS REQUISITOS INDICADOS:

- **PESO:** 1.8 A 22.6 KG (4 A 50 LB)
- **ALTURA:** 43.2 A 124.5 CM (17 A 49 IN)
- **LA CABEZA DEL NIÑO DEBE** ESTAR POR LO MENOS 2.5 CM (1 IN) O MÁS DEBAJO DE LA PARTE SUPERIOR DE LA CABECERA O ARMAZÓN, LO QUE SEA MÁS ALTO.
- Las correas del arnés se deben ajustar de manera que queden **EN o APENAS DEBAJO** de los hombros del niño.

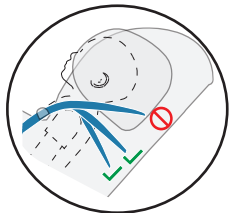

Parte superior del armazón  
Parte superior de la cabecera

Inserto de cojín para la cabeza para recién nacido

Inserto para recién nacido

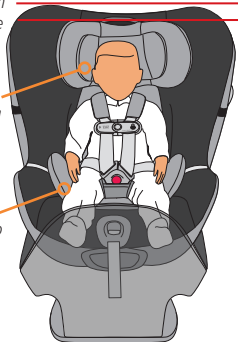

**USO OPCIONAL:** Para garantizar un mejor ajuste para los bebés más pequeños, es posible que necesite el inserto para recién nacido o el inserto de cojín para la cabeza para recién nacido (ver p. 172).

## MODO ORIENTADO HACIA ATRÁS

Cuando se usa **ORIENTADO HACIA ATRÁS**, asegúrese de que la esfera de reclinado esté en el rango **AZUL**, como se muestra.

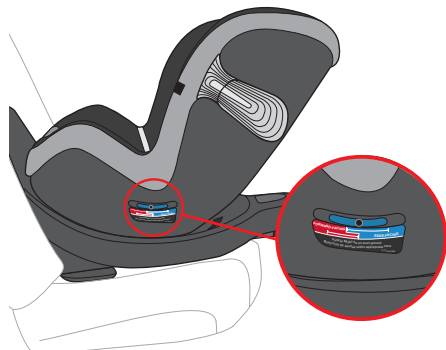

**NO** use el sistema **LATCH** en modo **ORIENTADO HACIA ATRÁS** si el niño pesa más de 13.6 kg (30 lb).

ORIENTADO HACIA ATRÁS		
1.8 kg (4 lb)	13.6 kg (30 lb)	22.6 kg (50 lb)
SIN EL SISTEMA LATCH		

## PAUTAS DE USO PARA EL NIÑO

### MODO ORIENTADO HACIA ADELANTE

La Academia Estadounidense de Pediatría recomienda que los niños deben viajar **ORIENTADOS HACIA ATRÁS** durante el mayor tiempo posible hasta que alcancen la altura y el peso máximo para el asiento.

El uso **ORIENTADO HACIA ADELANTE** de este sistema de sujeción infantil es SOLO para niños que cumplen TODOS los requisitos que se muestran aquí. Si el niño no cumple estos requisitos debido a que es demasiado grande, seleccione un asiento infantil diferente (como un asiento elevador).

Si el niño NO cumple estos requisitos debido a que es demasiado pequeño, consulte las pautas para uso **ORIENTADO HACIA ATRÁS** para determinar si puede usar este sistema de sujeción infantil.

### USO ORIENTADO HACIA ADELANTE:

EL NIÑO **DEBE** CUMPLIR TODOS LOS REQUISITOS INDICADOS:

- **PESO:** 10 A 29.4 KG (22 A 65 LB)
- **ALTURA:** 71.1 A 124.5 CM (28 A 49 IN)
- La parte superior de las orejas está debajo de la parte superior de la cabecera.
- **EDAD:** por lo menos 1 años de edad
- Las correas del arnés se deben ajustar de manera que queden **EN o APENAS ARRIBA** de los hombros del niño.

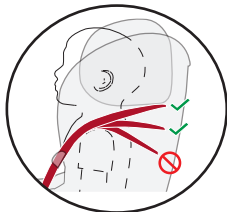



## MODO ORIENTADO HACIA ADELANTE

Cuando se usa **ORIENTADO HACIA ADELANTE**, asegúrese de que la esfera de reclinado esté en el rango **ROJO**, como se muestra.



**NO** use el sistema **LATCH** en modo **ORIENTADO HACIA ADELANTE** si el niño pesa más de 15.9 kg (35 lb).

ORIENTADO HACIA ADELANTE		
10 kg (22 lb)	15.9 kg (35 lb)	29.4 kg (65 lb)
SIN EL SISTEMA LATCH		

# DESCRIPCIÓN GENERAL DEL SISTEMA DE SUJECIÓN INFANTIL SIRONA S

## VISTA DELANTERA

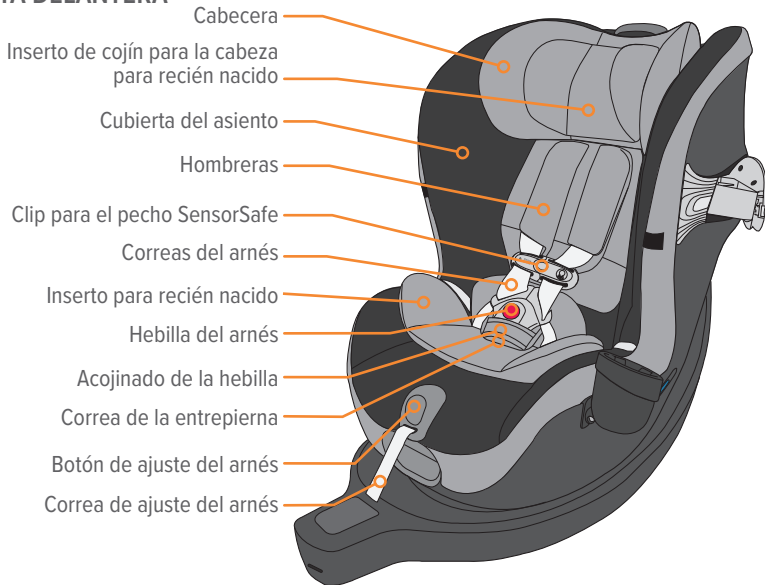

## DESCRIPCIÓN GENERAL DEL SISTEMA DE SUJECIÓN INFANTIL SIRONA S



## DESCRIPCIÓN GENERAL DEL SISTEMA DE SUJECCIÓN INFANTIL SIRONA S VISTA POSTERIOR

Manual del propietario  
(Compartimiento interior)

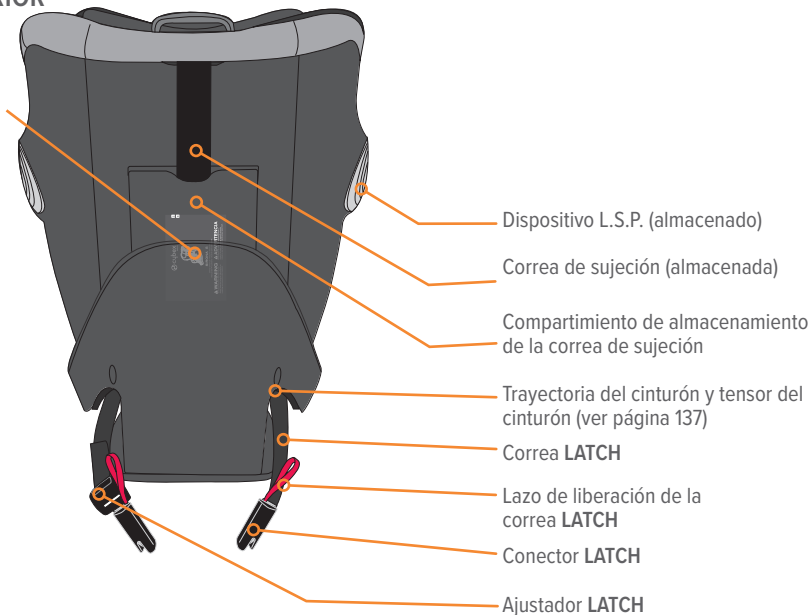

## TRAYECTORIA DEL CINTURÓN Y TENSOR DEL CINTURÓN

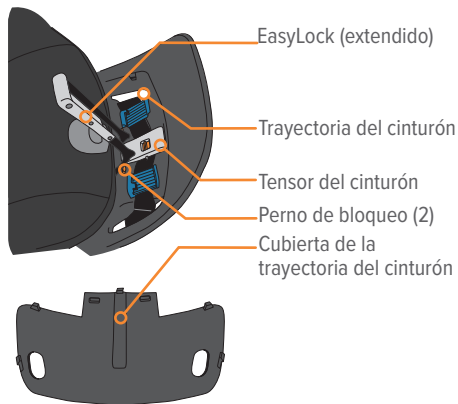

## INDICADOR DE NIVEL

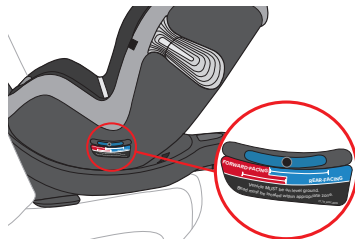

## CORREA DE SUJECIÓN (SE MUESTRA SIN ALMACENAR)

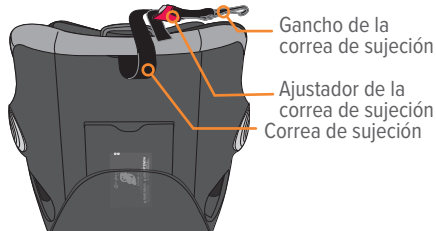

**⚠ ¡ADVERTENCIA!** Pueden ocurrir **LESIONES GRAVES** o la **MUERTE**

**ADVERTENCIAS SOBRE LA BOLSA DE AIRE**

**⚠ WARNING ⚠ MISE EN GARDE ⚠ ADVERTENCIA**



DO NOT place rear-facing child seat on front seat with air bag. DEATH OR SERIOUS INJURY can occur. The back seat is the safest place for children 12 and under.

NE PAS placer cet ensemble de retenue pour bébé conçu pour une installation face vers l'arrière sur un siège avant muni d'un coussin gonflable. Pour prévenir les BLESSURES GRAVES ou MORTELLES : Le siège arrière représente l'endroit le plus sûr pour les enfants de 12 ans et moins.

NO coloque el asiento del niño orientado hacia atrás en un asiento delantero que tenga bolsa de aire ya que podría causar la MUERTE O LESIONES GRAVES. El asiento trasero es el lugar más seguro para niños menores de 12 años.

- **NO** use este sistema de sujeción en el asiento delantero de un vehículo equipado con bolsa de aire. La interacción entre un sistema de sujeción orientado hacia atrás y las bolsas de aire puede causar lesiones graves o la muerte. Si el vehículo tiene una bolsa de aire, consulte el manual del propietario del vehículo para obtener información sobre la instalación del sistema de sujeción infantil.

# ¡ADVERTENCIA! Pueden ocurrir LESIONES GRAVES o la MUERTE

- Si el asiento trasero del vehículo está equipado con bolsas de aire laterales, consulte la información a continuación para el uso correcto.
- **Modelos de vehículos fabricados antes del año 2002:**  
**NO** use este sistema de sujeción en el asiento de un vehículo equipado con bolsa de aire lateral, a menos que lo autorice el fabricante del vehículo.
- **Modelo del año 2002 y más recientes:**  
Consulte el manual del propietario del vehículo antes de colocar este sistema de sujeción en el asiento de un vehículo equipado con bolsa de aire lateral.
- **NO** coloque ningún objeto entre el sistema de sujeción y la bolsa de aire lateral ya que, al expandirse, la bolsa de aire puede ocasionar que los objetos golpeen al niño.

**SUGERENCIA** *La aplicación móvil SensorSafe\* (ver página 174) puede proporcionar información, imágenes o videos de instalación.*

**⚠ ¡ADVERTENCIA!** Pueden ocurrir **LESIONES GRAVES** o la **MUERTE**

## **ADVERTENCIAS GENERALES**

La protección principal para los ocupantes de un vehículo en un choque es la propia estructura del vehículo. Si se usa correctamente de acuerdo con las instrucciones y las etiquetas, este sistema de sujeción infantil aumentará sustancialmente las posibilidades de supervivencia en la mayoría de los choques.

- **LEA** con cuidado este manual del propietario antes de usar el producto por primera vez y guárdelo para uso futuro.
- **SIGA TODAS LAS INSTRUCCIONES** de este sistema de sujeción infantil y las instrucciones escritas almacenadas en el compartimiento ubicado en la parte trasera del sistema de sujeción infantil.
- **NUNCA** instale ni use este sistema de sujeción infantil hasta que lea y comprenda las instrucciones en este manual, el manual del propietario del vehículo y las etiquetas en el sistema de sujeción infantil. Si la información de este manual y del manual del propietario del vehículo no concuerda, se debe seguir el manual del propietario del automóvil. Si no se siguen estas instrucciones, se pueden causar lesiones graves o la muerte al niño en un choque.
- **NO** permita que otras personas instalen o usen este sistema de sujeción infantil a menos que comprendan cómo instalarlo y usarlo correctamente.
- **NO** use un sistema de sujeción infantil de segunda mano con un historial de uso que no conozca.
- **NUNCA USE EL SISTEMA DE SUJECIÓN INFANTIL SI TIENE PARTES DAÑADAS, ROTAS O FALTANTES.**



# ⚠ ¡ADVERTENCIA!

Pueden ocurrir LESIONES GRAVES o la MUERTE

## ADVERTENCIAS GENERALES

- **REEMPLACE SIEMPRE EL SISTEMA DE SUJECIÓN INFANTIL Y LA BASE DESPUÉS DE UN CHOQUE DE CUALQUIER TIPO INCLUSO SI ESTABA DESOCUPADO.** Un choque puede causar daños no aparentes al sistema de sujeción infantil que pueden no ser visibles.
- **NUNCA** permita que otra persona use este sistema de sujeción infantil sin darle también este manual.
- **Compruebe SIEMPRE** que las hebillas y otras partes no tengan superficies calientes antes de colocar al niño en el sistema de sujeción infantil. ¡Una superficie caliente podría quemar al niño! Cubra con una manta el sistema de sujeción infantil desocupado cuando lo deje en un vehículo expuesto a la luz solar.
- **NUNCA** deje un sistema de sujeción infantil vacío que no esté afianzado en el vehículo. Este sistema de sujeción debe estar siempre afianzado, incluso cuando no esté ocupado. Un sistema de sujeción infantil que no esté asegurado puede lesionar a los ocupantes del vehículo en caso de un choque o parada repentina.
- **NO** intente hacer reparaciones ni modificar o alterar de otro modo este sistema de sujeción infantil.
- Este producto contiene imanes que pueden presentar un peligro de atragantamiento. **Busque atención médica de inmediato si se ingieren o se inhalan los imanes.** Antes de usarlo, consulte con el médico familiar acerca de la compatibilidad de este producto con marcapasos y dispositivos similares.

# ¡ADVERTENCIA! Pueden ocurrir LESIONES GRAVES o la MUERTE

## ADVERTENCIAS SOBRE LA UBICACIÓN

- **SEGÚN LAS ESTADÍSTICAS DE ACCIDENTES**, los niños están más seguros cuando están adecuadamente sujetos en un asiento trasero del vehículo.
- Coloque este sistema de sujeción infantil **SOLO** en el asiento que permita el fabricante del vehículo. Para determinar los asientos que se permiten, consulte el manual del propietario del vehículo para obtener información sobre los sistemas de cinturón de seguridad del vehículo, las bolsas de aire, las bolsas de aire laterales y las bolsas de aire delanteras en el lado del pasajero, y la instalación de sistemas de sujeción infantil.
- Es posible que **no todas las ubicaciones** en el interior de un vehículo sean seguras para la instalación de este sistema de sujeción infantil. De hecho, algunos vehículos no tienen ninguna posición del asiento que sea segura para la instalación de este sistema de sujeción infantil. La colocación incorrecta de este sistema de sujeción infantil dentro de un vehículo aumentará el riesgo de muerte o lesiones graves.
- **NUNCA** use este sistema de sujeción infantil en un asiento del vehículo donde no se pueda afianzar firmemente. Un sistema de sujeción infantil que se instale con holgura no protegerá al niño en un choque.
- **NUNCA DEJE** el respaldo de un asiento del vehículo con el mecanismo de plegado desbloqueado. En caso de una parada repentina, un respaldo desbloqueado podría impedir que el sistema de sujeción infantil proteja al niño.
- Use este sistema de sujeción infantil **SOLO** en asientos de vehículo con respaldos que queden bloqueados en su lugar.
- **NUNCA** use este sistema de sujeción infantil en barcos, vehículos de baja velocidad (LSV), vehículos todo terreno (ATV), carros de golf ni en ninguna otra aplicación no certificada.

# ⚠ ¡ADVERTENCIA! Pueden ocurrir LESIONES GRAVES o la MUERTE

## ADVERTENCIAS SOBRE LA UBICACIÓN

- Este sistema de sujeción infantil puede tocar el asiento del vehículo que queda enfrente, siempre y cuando el ángulo de reclinado del sistema de sujeción infantil no se vea afectado.
- Use **SIEMPRE** un dispositivo de protección lineal contra impactos laterales (L.S.P.) en la parte lateral del sistema de sujeción infantil inmediatamente adyacente a una puerta o panel del vehículo (páginas 162-163).
- **NUNCA** extienda el dispositivo L.S.P. hacia un pasajero u otro sistema de sujeción infantil.
- Use este sistema de sujeción infantil **SOLO** en asientos de vehículo orientados hacia adelante.
- **NUNCA** instale este sistema de sujeción infantil en asientos del vehículo orientados hacia la parte trasera o la parte lateral del vehículo.



### • TIPOS DE VEHÍCULOS EN LOS QUE NO SE PUEDE USAR EL SISTEMA DE SUJECIÓN:

Este sistema de sujeción infantil **NO** se debe usar en vehículos que no tengan cinturones de seguridad del vehículo o anclajes inferiores (ver páginas 152-154).

# ¡ADVERTENCIA! Pueden ocurrir LESIONES GRAVES o la MUERTE

## ADVERTENCIAS SOBRE EL USO ORIENTADO HACIA ATRÁS

- Al usar este sistema de sujeción **ORIENTADO HACIA ATRÁS**, **NO** afloje el cinturón de seguridad del vehículo para proporcionar más espacio para las piernas ya que esto evitará que el sistema de sujeción infantil proteja al niño.
- Los descansabrazos abatibles podrían presentar riesgos para un **ORIENTADO HACIA ATRÁS** en ciertos tipos de colisiones. Consulte el manual del propietario del vehículo antes de instalar cualquier sistema de sujeción infantil **ORIENTADO HACIA ATRÁS** delante de un descansabrazos abatible.
- **NUNCA** cambie un sistema de sujeción infantil a la posición **ORIENTADA HACIA ADELANTE** con un niño que pese menos de 10 kg (22 lb), mida menos de 71.1 cm (28 in) o tenga menos de 1 año de edad. Las fuerzas de choque pueden ocasionar lesiones graves o la muerte.
- **NO** use la correa de sujeción cuando el sistema de sujeción infantil esté en la posición **ORIENTADO HACIA ATRÁS**.
- La cabecera del asiento del vehículo que quede frente al niño cuando se sienta **ORIENTADO HACIA ATRÁS** se debe colocar en la posición más baja. El respaldo del asiento del vehículo que está enfrente del niño debe estar totalmente acojinado y no debe tener objetos rígidos.
- **IMPORTANTE:** Los bebés pueden tener dificultad para respirar cuando están sentados en posición erguida. Asegúrese de que el bebé se recline lo suficiente para mantener la cabeza descansando hacia atrás cómodamente y de manera segura. Si no reclina correctamente el sistema de sujeción infantil, se podría aumentar el riesgo de que el niño sufra lesiones graves o la muerte.
- **ALGUNOS NIÑOS CON NECESIDADES ESPECIALES**, como los bebés prematuros o con diagnóstico positivo de apnea posicional, pueden tener un mayor riesgo de sufrir dificultades respiratorias o de otro tipo en un sistema de sujeción infantil. Consulte a un médico para determinar qué tipo de sistema de sujeción infantil se debe usar.
- **NO USE** este sistema de sujeción infantil si la parte superior de la cabeza del niño queda a menos de 2.5 cm (1 in) de la parte superior de la cabecera o armazón, lo que sea más alto, cuando se usa **ORIENTADO HACIA ATRÁS**.

# ¡ADVERTENCIA!

Pueden ocurrir LESIONES GRAVES o la MUERTE

## ADVERTENCIAS SOBRE EL USO ORIENTADO HACIA ADELANTE

- **NO USE** este sistema de sujeción infantil **ORIENTADO HACIA ADELANTE** si el niño tiene menos de 1 año.
  - **NO USE** este sistema de sujeción infantil si:
    - el niño pesa más de 29.4 kg (65 lb).
    - el niño mide más de 124.5 cm (49 in).
    - las correas del arnés no se pueden ajustar **EN** o **APENAS ARRIBA** de los hombros del niño.
    - la parte superior de las orejas del niño quedan arriba de la parte superior de la cabecera.
- Si existe alguna de estas condiciones, **EL NIÑO HA CRECIDO DEMASIADO PARA USAR EL ASIENTO.**
- Si es posible, ajuste o retire la cabecera del vehículo en el asiento donde se instalará el sistema de sujeción infantil, de manera que el respaldo del sistema de sujeción infantil descansa contra el respaldo del asiento del vehículo.
  - La cabecera del asiento del vehículo ubicado delante del niño debe colocarse en la posición más baja. El respaldo del asiento del vehículo que está enfrente del niño debe estar totalmente acojinado y no debe tener objetos rígidos.

## ADVERTENCIAS SOBRE EL AJUSTE PARA NIÑOS

- **Compruebe SIEMPRE** la hebilla del arnés para asegurarse de que esté abrochada firmemente.
- **AJUSTE CEÑIDAMENTE** alrededor del niño los cinturones que se incluyen con este sistema de sujeción infantil.
- **Mantenga SIEMPRE** al niño correctamente afianzado en el arnés. Una correa ceñida no debe tener holgura. Queda en una línea relativamente recta sin estar floja. No presiona la piel del niño ni empuja el cuerpo del niño a una posición poco natural.
- **NUNCA** use ropa voluminosa ni mantas que interfieran con la colocación o ajuste correcto del arnés.

**⚠ ¡ADVERTENCIA!** Pueden ocurrir **LESIONES GRAVES** o la **MUERTE**

## **ADVERTENCIAS ADICIONALES**

- **REGISTRE** el sistema de sujeción infantil con el fabricante. Esta es la forma más eficaz de comunicarse con usted en caso de un retiro de productos del mercado.
- **NUNCA** use este sistema de sujeción infantil si tiene una antigüedad de más de diez (10) años. La fecha de fabricación se encuentra en una etiqueta adhesiva en la parte inferior del sistema de sujeción infantil.
- **CUANDO NO LOS USE**, guarde de manera segura los conectores **LATCH**.
- **NUNCA** use este sistema de sujeción infantil si alguna de las correas **LATCH** o del arnés tiene cortes, o si está deshilachada o dañada de alguna manera.
- **NUNCA** deje al niño sin supervisión.
- Algunos niños se han **ESTRANGULADO** con correas del arnés parcialmente abrochadas o sueltas. Sujete al niño por completo.
- **NO** permita que los niños jueguen con el sistema de sujeción infantil.
- **NO** permita que los niños jueguen con los cinturones de seguridad del vehículo. Un niño que pueda alcanzar el cinturón de seguridad puede enredarse si saca el cinturón de seguridad por completo y lo envuelve alrededor de su cabeza, cuello o cintura.

**⚠ ¡ADVERTENCIA!** Pueden ocurrir **LESIONES GRAVES** o la **MUERTE**

## **ADVERTENCIAS ADICIONALES**

- **NUNCA** use accesorios o partes con este sistema de sujeción infantil que no tengan la aprobación de CYBEX. El uso de accesorios o partes de otros fabricantes podría alterar el rendimiento del sistema de sujeción infantil.
- **NO** deje objetos sueltos (por ejemplo, comestibles, libros, bolsas) en un vehículo. En caso de una parada repentina, los objetos sueltos seguirán en movimiento y podrían causar lesiones graves.
- **NUNCA** atienda las necesidades del niño al conducir. Detenga **SIEMPRE** el vehículo de manera segura para atender al niño.
- **NUNCA** retire al niño del sistema de sujeción infantil mientras el vehículo está en movimiento. Los ocupantes que no estén sujetos corren un riesgo mucho mayor de muerte o lesiones graves en un choque automovilístico.
- **NO** coloque ningún vaso que contenga líquidos calientes en el portavasos.
- **NO** use los portavasos para guardar latas o recipientes rígidos. Use solo vasos blandos (por ejemplo, de espuma o papel).

**⚠ ¡ADVERTENCIA!** Pueden ocurrir **LESIONES GRAVES** o la **MUERTE**

## **ADVERTENCIAS SOBRE LOS CINTURONES DE SEGURIDAD**

- Lea **SIEMPRE** el manual del propietario del vehículo para determinar qué cinturones y retractores se usan en el vehículo. El cinturón del vehículo **DEBE** quedar bloqueado y **NO DEBE** aflojarse después de apretar el cinturón de seguridad.
- **NO** use este sistema de sujeción infantil si se mueve más de 2.5 cm (1 in) de lado a lado o de atrás hacia adelante en la trayectoria del cinturón en el sistema de sujeción infantil al jalarlo con fuerza moderada. Pueden ocurrir lesiones graves o la muerte debido a una instalación defectuosa. Si no puede afianzar firmemente el sistema de sujeción infantil, intente de nuevo o muévelo a otro asiento del vehículo.

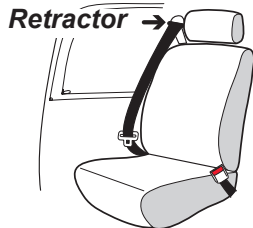

- **NO** use este sistema de sujeción infantil en un asiento con cinturones de seguridad montados en la puerta.



- **NO** use este sistema de sujeción infantil en un vehículo que tenga cinturones de seguridad que se mueven automáticamente a lo largo de la estructura del vehículo cuando se abre la puerta.

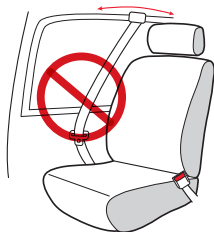



**⚠ ¡ADVERTENCIA!** Pueden ocurrir LESIONES GRAVES o la MUERTE

## **ADVERTENCIAS SOBRE LOS CINTURONES DE SEGURIDAD**

- **NO** use este sistema de sujeción infantil en vehículos equipados con cinturones para regazo que solo se bloquean al frenar súbitamente o en un choque (retractores de bloqueo de emergencia - ELR). Se debe usar un asiento del vehículo que tenga un cinturón de seguridad con bloqueo. Consulte el manual del propietario del vehículo para ver si su automóvil tiene cinturones para regazo con retractores de bloqueo de emergencia.



- **NO** lo use en los asientos del vehículo cuando ambas partes de los cinturones del vehículo estén colocadas por delante del pliegue del asiento.

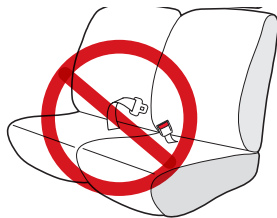

# ⚠ ¡ADVERTENCIA! Pueden ocurrir LESIONES GRAVES o la MUERTE

## ADVERTENCIAS SOBRE LOS CINTURONES DE SEGURIDAD

- **NO** lo use con cinturones para regazo y hombro con dos retractores. Si los cinturones de seguridad del vehículo no se colocan y abrochan correctamente, es posible que el sistema de sujeción infantil no proteja al niño en un choque.
- **NO** lo use con cinturones de seguridad inflables.
- Consulte el manual del propietario del vehículo para determinar cómo bloquear el cinturón de seguridad para instalar el sistema de sujeción infantil. El cinturón de seguridad debe estar bloqueado para afianzar correctamente el sistema de sujeción infantil.
- **NO** permita que el botón de liberación del cinturón de seguridad del vehículo toque el sistema de sujeción infantil. El contacto accidental puede causar que se libere el cinturón de seguridad. Si es necesario, voltee el botón de liberación del cinturón de seguridad en dirección opuesta al sistema de sujeción infantil o mueva el sistema de sujeción infantil a otro asiento del vehículo.
- Si no se ajustan ceñidamente el arnés o los cinturones de seguridad del vehículo alrededor del niño, el niño se podría golpear contra el interior del vehículo al frenar súbitamente o en un choque. Pueden ocurrir lesiones graves o la muerte.
- Los sistemas de sujeción infantil se deben afianzar bien con el cinturón de seguridad del vehículo, **incluso cuando no estén ocupados**, ya que en un choque, un sistema de seguridad que no esté afianzado puede lesionar a otros ocupantes.



# ⚠ ¡ADVERTENCIA!

Pueden ocurrir LESIONES GRAVES o la MUERTE

## USO DEL CLIP DE BLOQUEO

- Si el vehículo es un **modelo anterior al año 1996**, y tiene un cinturón para regazo y hombro equipado con un retractor de bloqueo de emergencia (ELR) Y una placa de sujeción deslizante, **DEBE** usar el clip de bloqueo. Consulte el manual del propietario del vehículo para identificar el sistema de cinturón que tiene el vehículo.
- Si el vehículo es un **modelo del año 1996 o posterior**, es probable que cuente con un sistema de cinturón que se puede bloquear al apretarlo y no requerirá el uso del clip de bloqueo. **Consulte el manual del propietario del vehículo antes de instalar el clip de bloqueo.** Si el vehículo requiere un clip de bloqueo, llame a CYBEX al 1-877-242-5676, para obtener el clip de bloqueo y las instrucciones sobre cómo instalarlo y usarlo. Retire el clip de bloqueo del cinturón de seguridad del vehículo cuando no lo use con el sistema de sujeción infantil; de lo contrario, el cinturón de seguridad del vehículo no sujetará correctamente a un niño o adulto. Pueden ocurrir lesiones graves o la muerte.

*Clip de bloqueo instalado correctamente*

*13 mm  
(0.5 in)*

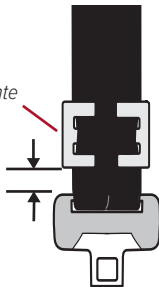

**⚠ ¡ADVERTENCIA!** Pueden ocurrir **LESIONES GRAVES** o la **MUERTE**

## **ADVERTENCIAS SOBRE LOS CINTURONES DE SEGURIDAD**

- Si tiene alguno de estos tipos de sistemas de cinturón de vehículo enumerados, estos son **SEGUROS** de usar para instalar el sistema de sujeción infantil en el vehículo. Consulte el manual del propietario del vehículo para obtener instrucciones específicas sobre la instalación del sistema de sujeción infantil.  
El sistema **LATCH** se puede usar **EN LUGAR DE** estos tipos de cinturón de vehículo. Consulte los límites de peso para uso **ORIENTADO HACIA ATRÁS** y **ORIENTADO HACIA ADELANTE** con el sistema **LATCH** en las páginas 130-133. Consulte el manual del propietario del vehículo para obtener información sobre las ubicaciones del sistema **LATCH**.

### ***Cinturón para regazo con placa de sujeción de bloqueo***

- Una vez abrochado, el cinturón del vehículo se aprieta jalando el extremo libre de la correa hasta que el cinturón quede apretado.

#### ***Extremo libre***

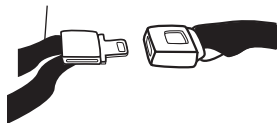

### ***Cinturón para regazo con retractor de bloqueo automático (ALR)***

- El retractor de bloqueo automático no permite que el cinturón para regazo se alargue una vez abrochado. El cinturón del vehículo se aprieta introduciendo la correa del cinturón en el retractor.



**¡ADVERTENCIA!** Pueden ocurrir LESIONES GRAVES o la MUERTE

## **ADVERTENCIAS SOBRE LOS CINTURONES DE SEGURIDAD**

### ***Cinturón para regazo y hombro con placa de sujeción de bloqueo***

- La parte para el regazo de este cinturón no se afloja una vez que el cinturón queda abrochado.
- El cinturón del vehículo se aprieta jalando hacia arriba con fuerza el cinturón para el hombro y colocando la correa adicional en el retractor.

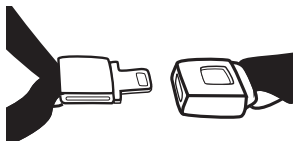

### ***Cinturón para regazo y hombro con placa de sujeción deslizante con retractor de bloqueo***

- La placa de sujeción se desliza libremente a lo largo del cinturón para regazo y hombro. Los cinturones de vehículo con placas de sujeción deslizantes normalmente se bloquean en el retractor del cinturón para hombro abrochando el cinturón y jalando toda la correa lentamente para cambiar el retractor.
- Consulte el manual del propietario del vehículo para obtener instrucciones específicas. El cinturón del vehículo se aprieta después de cambiar el retractor jalando hacia arriba el cinturón para el hombro y colocando la correa adicional en el retractor.

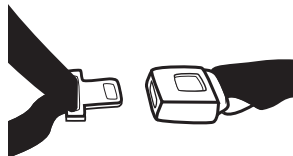



**¡ADVERTENCIA!** Pueden ocurrir **LESIONES GRAVES** o la **MUERTE**

## **ADVERTENCIAS SOBRE EL SISTEMA LATCH**

- Use **SOLO** el sistema **LATCH** para asegurar el sistema de sujeción infantil a las barras de anclaje inferior del vehículo.
- **NO** use los anclajes inferiores del sistema de anclaje del sistema de sujeción infantil (**LATCH**) para acoplar este sistema de sujeción infantil al sujetar a un niño que pese más de 13.6 kg (30 lb) **ORIENTADO HACIA ATRÁS** O 15.9 kg (35 lb) **ORIENTADO HACIA ADELANTE**. **USE SOLO LA INSTALACIÓN CON EL CINTURÓN DEL VEHÍCULO.**
- Además de estas instrucciones, lea y siga las instrucciones sobre la instalación del sistema de sujeción infantil y del sistema **LATCH** que se incluyen en el manual del propietario del vehículo. Si existe una discrepancia, siga las instrucciones descritas en el manual del propietario del vehículo.
- **NUNCA** acople dos conectores **LATCH** a una misma barra de anclaje inferior del vehículo.
- **NUNCA** use los cinturones de seguridad del vehículo cuando use el ensamble de los conectores de anclaje inferior. Usar ambos al mismo tiempo puede causar holgura al frenar súbitamente o en una colisión.
- Para evitar el estrangulamiento, debe almacenar las correas **LATCH** sobrantes en el pliegue del asiento del vehículo, como se describe en la página 159.
- **Asegúrese SIEMPRE** de que los conectores **LATCH** estén acoplados a las barras de anclaje inferior del vehículo jalando con fuerza los conectores. Si no están acoplados, el ensamble de los conectores **LATCH** no afianzará el sistema de sujeción infantil. **PUEDEN OCURRIR LESIONES GRAVES O LA MUERTE.**
- **NO** use este sistema de sujeción infantil si se mueve más de 2.5 cm (1 in) de lado a lado o de atrás hacia adelante en la trayectoria del cinturón en el sistema de sujeción infantil al jalarlo con fuerza moderada. Pueden ocurrir lesiones graves o la muerte debido a una instalación defectuosa. Si no puede afianzar firmemente el sistema de sujeción infantil, intente de nuevo o muévelo a otro asiento del vehículo.



**¡ADVERTENCIA!** Pueden ocurrir **LESIONES GRAVES** o la **MUERTE**

## **ADVERTENCIAS DE LA CORREA DE SUJECIÓN**

- Para evitar el peligro de estrangulación, **DEBE** guardar la correa de sujeción dentro del compartimiento de almacenamiento de la correa de sujeción ubicado en la parte trasera del sistema de sujeción infantil. Acople el gancho de la correa de sujeción al clip de almacenamiento cuando no lo use. Esto evitará que el gancho o la correa de sujeción sin usar golpeen a alguien durante un choque.
- La correa de sujeción es **SOLO** para uso **ORIENTADO HACIA ADELANTE**.
- Consulte el manual del propietario del vehículo para ubicar el anclaje de la correa de sujeción en el vehículo. Es posible que los vehículos de modelos anteriores no estén equipados con anclajes para correa de sujeción. Consulte con el concesionario de su vehículo.

## CARACTERÍSTICAS DEL SISTEMA DE SUJECIÓN INFANTIL ANCLAJES INFERIORES Y CORREAS DE SUJECIÓN PARA NIÑOS (LATCH)

### ¿En qué consiste el sistema LATCH?



**LATCH** es el acrónimo en inglés de "anclajes inferiores y correas de sujeción para niños" (**L**ower **A**nchors and **T**ethers for **C**hildren) y se refiere a un par de anclajes (o barras) inferiores fijos y a un anclaje de correa de sujeción superior integrados en el vehículo. El sistema

**LATCH** se incluye estándar en vehículos fabricados después del 1 de septiembre de 2002. Consulte el manual del propietario del vehículo para obtener información sobre las posiciones de los anclajes en el vehículo.

Los anclajes **LATCH** están ubicados en el pliegue entre el respaldo y el cojín del asiento del vehículo y, si no son visibles, generalmente están indicados por símbolos . Los anclajes de la correa de sujeción están ubicados en varios lugares detrás del asiento trasero del vehículo (ver página 173).

El sistema **LATCH** generalmente ofrece una instalación más fácil y consistente. Sin embargo, este sistema de sujeción infantil se puede instalar de forma segura usando los anclajes inferiores o los cinturones de seguridad del vehículo, y cumple los requisitos de la FMVSS 213 con cualquiera de los dos métodos de instalación. Cualquiera de los métodos es seguro para el niño cuando el sistema se instala correctamente. Al usar cualquiera de los dos métodos, la mejor práctica es usar SIEMPRE la correa de sujeción superior al instalarlo **ORIENTADO HACIA ADELANTE**.

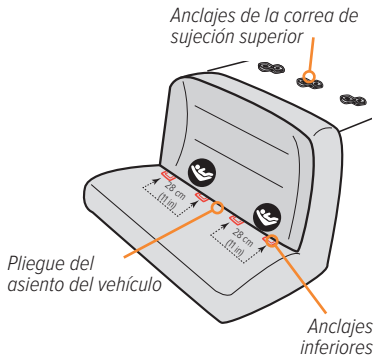



# CARACTERÍSTICAS DEL SISTEMA DE SUJECIÓN INFANTIL

## ANCLAJES INFERIORES Y CORREAS DE SUJECIÓN PARA NIÑOS (LATCH)

### Asientos laterales

Use los anclajes inferiores O un cinturón de seguridad del vehículo para instalar el sistema de sujeción infantil en los asientos exteriores (ubicados a cada lado de la posición central).

**NUNCA** use los anclajes inferiores junto con los cinturones del vehículo para instalar este sistema de sujeción infantil. El uso de ambos no está aprobado y puede causar un rendimiento inadecuado del sistema de sujeción infantil.

### Asientos centrales

Si el vehículo no tiene anclajes inferiores en el asiento central, consulte el manual del propietario del vehículo para ver si puede usar los dos anclajes inferiores internos de los asientos exteriores para instalar un sistema de sujeción infantil.

CYBEX permite que este sistema de sujeción infantil se instale usando los dos anclajes inferiores internos de los asientos exteriores si la distancia entre ellos es de entre 28 y 51 cm (11 a 20 in) Y si lo permite el fabricante del vehículo. (Si la distancia no es correcta o el fabricante del vehículo no lo permite, use el cinturón del vehículo para instalarlo en la posición central).

Cuando use los anclajes inferiores internos, asegúrese de que ningún vástago de hebilla obstruya la instalación y de que los conectores o correas **LATCH** no bloqueen las hebillas del cinturón del vehículo.

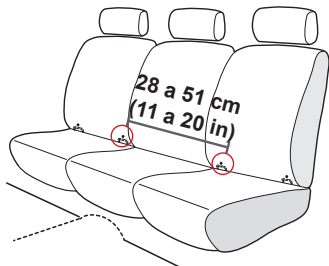

## CARACTERÍSTICAS DEL SISTEMA DE SUJECIÓN INFANTIL ANCLAJES INFERIORES Y CORREAS DE SUJECIÓN PARA NIÑOS (LATCH)

### Para retirar del almacenamiento:

1. Jale el lazo de liberación de la correa **LATCH** y saque el conector del compartimento de almacenamiento. Repita el procedimiento en el otro lado.
2. Alargue la correa entre los conectores usando el ajustador **LATCH** ubicado junto a los conectores. Presione hacia abajo el botón de liberación del ajustador mientras alarga la correa.

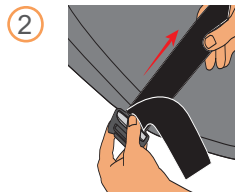
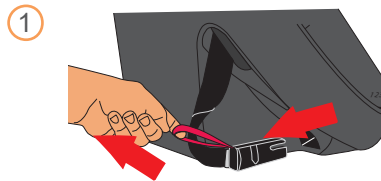

## CARACTERÍSTICAS DEL SISTEMA DE SUJECIÓN INFANTIL ANCLAJES INFERIORES Y CORREAS DE SUJECIÓN PARA NIÑOS (LATCH)

### Para almacenar:

Los conectores **LATCH** se **DEBEN** almacenar cuando **no se usen**. Los conectores sueltos pueden lesionar gravemente a los ocupantes de un vehículo en caso de un choque.

1. Extienda por completo la correa **LATCH**. Deslice cada conector de nuevo en la ranura de almacenamiento hasta que escuche un CLIC.
2. Asegúrese de que el tensor del cinturón y el bloqueo EasyLock estén cerrados.
3. Retire la mayor parte de la holgura de la correa **LATCH** jalando la correa del ajustador **LATCH** hasta que quede plana a través de las guías del cinturón. **No apriete demasiado** ni retire más holgura de la necesaria.
4. Inserte la correa sobrante en el pliegue del asiento del vehículo para que no estorbe.

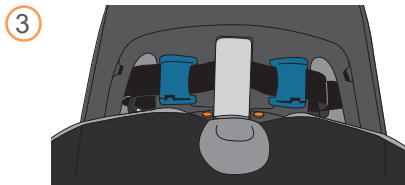
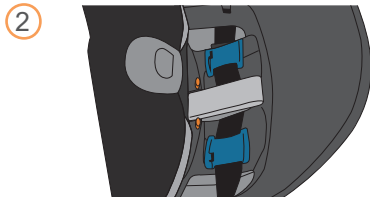
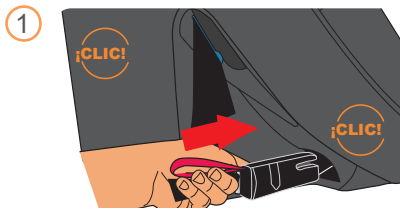

## CARACTERÍSTICAS DEL SISTEMA DE SUJECIÓN INFANTIL BASE GIRATORIA

# ¡ADVERTENCIA!

Pueden ocurrir

**LESIONES GRAVES o la MUERTE**

**NUNCA** use este sistema de sujeción infantil en un asiento del vehículo donde no se pueda afianzar firmemente. Un sistema de sujeción infantil que se instale con holgura no protegerá al niño en un choque.

El sistema de Sirona S gira en su base (a), lo que permite subir y bajar fácilmente al niño de manera segura **cuando el asiento está instalado correctamente**. Para girar el sistema de sujeción, jale la manija de reclinado y mueva el sistema de sujeción hasta pasar la posición más vertical. El indicador de bloqueo de giro mostrará la palabra UNBLOCK (desbloquear) (página 161).

Gire el asiento a la posición para subir o bajar al niño que desee. Cuando el niño esté afianzado con el arnés, gírelo de nuevo a la posición **ORIENTADA HACIA ADELANTE** u **ORIENTADA HACIA ATRÁS** (b) según el tamaño del niño (páginas 130-133). Luego, **vuelva a colocarlo en la posición de reclinado bloqueada**. El indicador de bloqueo de giro mostrará la palabra BLOQUEO (página 161).

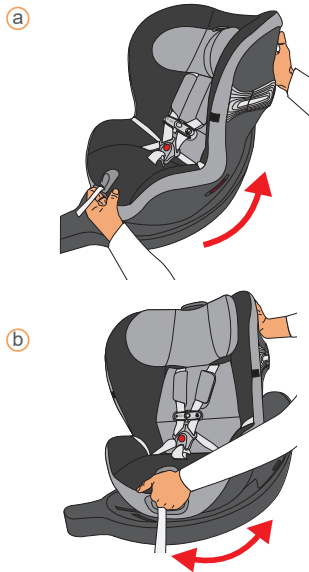

## CARACTERÍSTICAS DEL SISTEMA DE SUJECIÓN INFANTIL BASE GIRATORIA

# ¡ADVERTENCIA!

Pueden ocurrir  
**LESIONES GRAVES o la MUERTE**

¡LA POSICIÓN GIRADA ES SOLO PARA SUBIR Y BAJAR  
AL NIÑO!

El sistema Sirona S no está diseñado para proteger al niño en un choque cuando el Indicador de bloqueo de giro muestra el símbolo DESBLOQUEAR. (a)

El sistema Sirona S **DEBE ESTAR BLOQUEADO** para un uso adecuado cuando el vehículo está en movimiento.

Asegúrese de que el indicador de bloqueo de giro muestre el símbolo BLOQUEO (b) y que el indicador de nivel esté en el rango correcto antes de conducir (consulte las páginas 131 y 133).

(a)

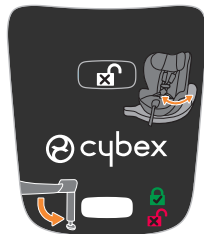

(b)

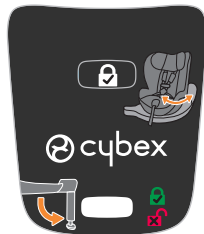

## CARACTERÍSTICAS DEL SISTEMA DE SUJECIÓN INFANTIL SISTEMA DE PROTECCIÓN LINEAL CONTRA IMPACTOS LATERALES (L.S.P.)

El sistema de protección lineal contra impactos laterales (L.S.P.) está integrado en el sistema Sirona S. Este sistema mejora la seguridad del niño en caso de que se produzcan determinados choques laterales. Para lograr el mejor efecto de protección posible, extienda el sistema L.S.P. hacia la puerta del automóvil más cercana al sistema de sujeción infantil.

**USE SIEMPRE** el dispositivo L.S.P. cuando el sistema de sujeción infantil se instale en un asiento lateral.

**USE SIEMPRE** un dispositivo L.S.P. en el lado del sistema de sujeción infantil inmediatamente adyacente a una puerta o panel del vehículo.

**NUNCA USE** el dispositivo L.S.P. cuando el sistema de sujeción infantil esté colocado en el asiento trasero central.

**NUNCA** extienda el dispositivo L.S.P. hacia un pasajero u otro sistema de sujeción infantil.

**NUNCA** levante ni transporte el sistema de sujeción infantil usando los dispositivos L.S.P.

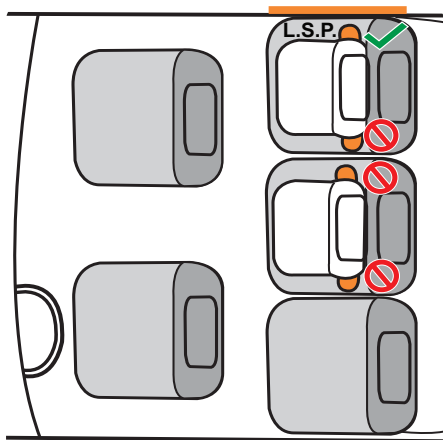

## CARACTERÍSTICAS DEL SISTEMA DE SUJECIÓN INFANTIL SISTEMA DE PROTECCIÓN LINEAL CONTRA IMPACTOS LATERALES (L.S.P.)

### CÓMO EXTENDER EL SISTEMA L.S.P.

Presione el botón L.S.P. **(a)** en el lado del sistema de sujeción adyacente a la puerta del vehículo. El sistema L.S.P. se extenderá fuera del sistema de sujeción y quedará asegurado en su lugar por el brazo de bloqueo.

### CÓMO RETRAER EL SISTEMA L.S.P.

Empuje el brazo de bloqueo para desbloquear el sistema L.S.P. **(b)**, luego presione el sistema L.S.P. al interior del lado del sistema de sujeción infantil para almacenarlo **(c)**.

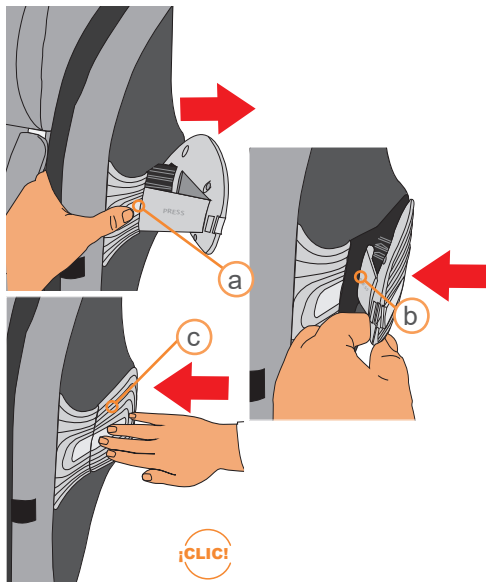

## CARACTERÍSTICAS DEL SISTEMA DE SUJECIÓN INFANTIL PATA DE CARGA

**! ¡ADVERTENCIA!** Pueden ocurrir **LESIONES GRAVES** o la **MUERTE**

La pata de carga es una característica de seguridad efectiva del sistema Sirona S. **Su uso se recomienda encarecidamente.**

Si **NO SE PUEDEN CUMPLIR TODOS LOS REQUISITOS DE INSTALACIÓN** para la pata de carga, **DEBE** seleccionar otro asiento o instalar el sistema de sujeción con la pata de carga almacenada (plegada debajo). Consulte la página 168 para obtener información sobre el uso correcto del indicador de voladizo.

**INSTALE** el sistema de sujeción en un asiento que permita que la pata de carga se extienda a una **posición de bloqueo** haciendo **contacto firme con el piso del vehículo** (ver página 166).

Muchos vehículos tienen una elevación en el piso que podría hacer que la pata de carga, incluso en su posición más corta, empuje la base fuera del asiento del vehículo. **NUNCA INSTALE** el sistema de sujeción en un asiento donde la pata de carga, incluso en su posición más corta, haga que la **base se levante fuera del asiento del vehículo.**



No debe haber **NUNCA espacio** entre el soporte de la pata de carga y el piso del vehículo.

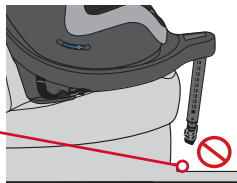



## CARACTERÍSTICAS DEL SISTEMA DE SUJECIÓN INFANTIL PATA DE CARGA

### Para instalar:

1. Voltee la base y saque la pata de carga fuera del compartimento de almacenamiento.
2. Jale la pata de carga hacia arriba hasta que escuche un CLIC y se bloquee en la posición totalmente abierta.
3. El indicador de la pata de carga cambiará a color **VERDE** cuando esté bloqueado.

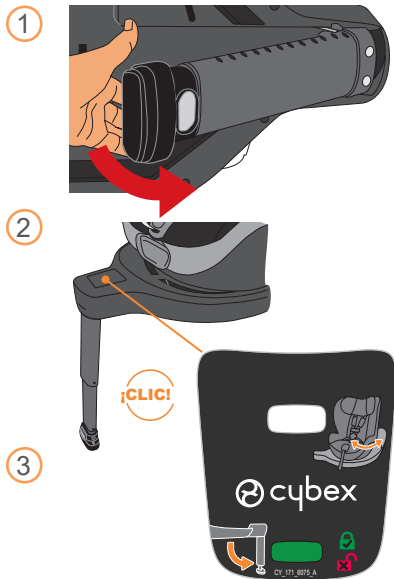

## CARACTERÍSTICAS DEL SISTEMA DE SUJECCIÓN INFANTIL PATA DE CARGA

### Para extender:

Jale hacia abajo la pata de carga para extender el soporte hasta que descansa sobre el piso del vehículo.

**NOTA:** Si la pata de carga no alcanza el piso, presione el botón de ajuste de la pata de carga en el soporte y jale hacia abajo para extenderla más.

A medida que baja la pata de carga, los botones del indicador de bloqueo en cada lado del pie se mostrarán en verde siempre que la pata haga contacto firme con el piso del vehículo.

Afiance el soporte en su lugar usando el primer orificio que lo bloquee firmemente contra el piso del vehículo sin levantar la base del asiento.

Puede ser necesario levantar ligeramente la base para permitir que el soporte quede bloqueado en el orificio.

### Para retraer:

Presione el botón de ajuste de la pata de carga y empuje hacia arriba el soporte para retraerlo.

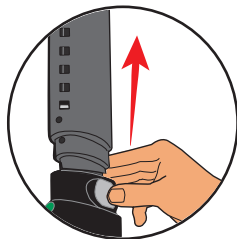
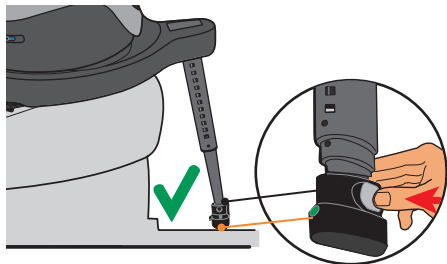

## CARACTERÍSTICAS DEL SISTEMA DE SUJECIÓN INFANTIL PATA DE CARGA

### Para almacenar:

1. Voltee la base y gire la pata de carga hacia el compartimento de almacenamiento.



2. Empuje la pata de carga hacia dentro hasta que escuche un **CLIC** y se bloquee en el compartimento de almacenamiento.

**NOTA:** Si el niño pesa más de 18 kg (40 lb) y viaja orientado hacia adelante en un vehículo más antiguo con solo un cinturón de regazo y sin anclaje de correa de sujeción, use la posición de almacenamiento alternativa para la pata de carga.



## CARACTERÍSTICAS DEL SISTEMA DE SUJECIÓN INFANTIL INDICADOR DE VOLADIZO

Al instalar el sistema Sirona S con la pata de carga almacenada, asegúrese de que la base del asiento esté colocada en el asiento del vehículo para que el indicador de voladizo no se extienda más allá del borde del asiento del vehículo.

Si el indicador de voladizo se extiende más allá del borde del asiento del vehículo, **DEBE** elegir otro asiento.



## CARACTERÍSTICAS DEL SISTEMA DE SUJECIÓN INFANTIL CORREA AJUSTABLE DE LA ENTREPIERNA

Al crecer el niño, será necesario cambiar la posición de la correa de la entrepierna. La correa de la entrepierna debe estar **SIEMPRE lo más cerca posible, pero NUNCA debajo**, del trasero del niño.

1. Retire el acojinado de la hebilla.
2. Desabroche los broches de la cubierta del asiento detrás del acojinado de la cabecera y levante la cubierta.
3. Jale la cubierta del asiento hacia adelante. Deslice la correa de la entrepierna por la abertura del acojinado.
4. Sostenga la parte inferior de la correa de la entrepierna y gírela para alinearla con la ranura longitudinal.
5. Mueva a la posición de ranura **más cercana pero no debajo** del trasero del niño. Vuelva a girar la correa a su posición original.
6. Vuelva a acoplar la cubierta del asiento y el acojinado de la hebilla.

1

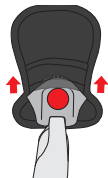

2

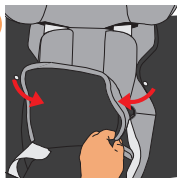

3

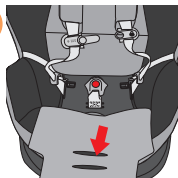

4



5

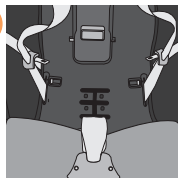

6



## CARACTERÍSTICAS DEL SISTEMA DE SUJECIÓN INFANTIL CABECERA CON ALTURA AJUSTABLE

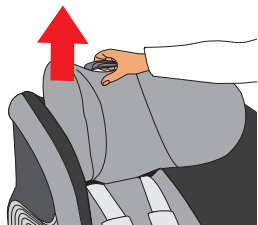

El asiento tiene una cabecera que ajusta automáticamente la altura del arnés sin necesidad de reinsertar las correas. Para ajustar, levante la manija de ajuste de la altura de la cabecera ubicada en la parte superior de la cabecera y muévala a una de las 12 posiciones bloqueadas.

Para uso **ORIENTADO HACIA ATRÁS**, ajuste la cabecera de manera que las correas del arnés estén **EN o APENAS DEBAJO** de los hombros del niño.

Para uso **ORIENTADO HACIA ADELANTE**, ajuste la cabecera de manera que las correas del arnés estén **EN o APENAS ARRIBA** de los hombros del niño.

**NOTA:** Compruebe con frecuencia que la altura del arnés sea la apropiada según va creciendo el niño.

**ORIENTADO  
HACIA ATRÁS**

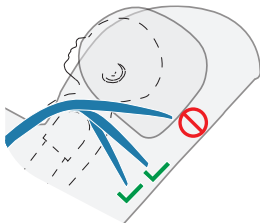

**ORIENTADO HACIA  
ADELANTE**

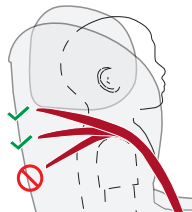

## CARACTERÍSTICAS DEL SISTEMA DE SUJECIÓN INFANTIL PORTAVASOS

**! ¡ADVERTENCIA!** Pueden ocurrir **LESIONES GRAVES** o la **MUERTE**

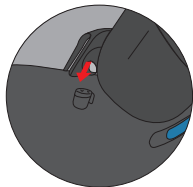
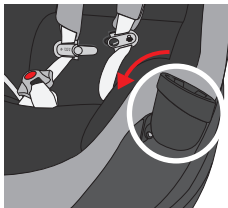

*Deslice el portavasos en cualquiera de los lados del sistema de sujeción infantil donde lo indique el icono de portavasos.*

- Use **SOLO** los portavasos que se incluyen con el autoasiento original o que CYBEX diseñó específicamente para el autoasiento.
- **NO** use el portavasos para colocar líquidos calientes (por ejemplo, café), ni siquiera en recipientes cerrados o con tapa. Colocar líquidos calientes en el portavasos podría ocasionar derrames y quemaduras a usted o al niño.
- **NUNCA** coloque objetos afilados o puntiagudos en el portavasos. En un choque, estos objetos podrían golpearlo a usted o al niño y causar lesiones graves.
- Use **SOLO** recipientes que se ajusten firmemente hasta el fondo del portavasos. No se deben detener a medio camino al colocar recipientes en el portavasos.
- Use **SOLO** recipientes con una capacidad de 355 ml (12 oz) o menos.
- **NUNCA** use contenedores que estén hechos de materiales frágiles (por ejemplo, vidrio). Esto podría ocasionar lesiones en caso de un choque.
- **NUNCA** deje recipientes abiertos en el portavasos durante el viaje. Existe el riesgo de derrames, por ejemplo, al frenar, lo que puede dañar los componentes eléctricos del vehículo o la tapicería del asiento.
- **Retire SIEMPRE** los recipientes antes de retirar el portavasos del autoasiento.
- **Retire SIEMPRE** los recipientes del portavasos antes de reclinar el autoasiento. Existe el riesgo de derrames, lo que puede dañar los componentes eléctricos del vehículo o la tapicería del asiento.

## CARACTERÍSTICAS DEL SISTEMA DE SUJECIÓN INFANTIL INSERTO PARA RECIÉN NACIDO

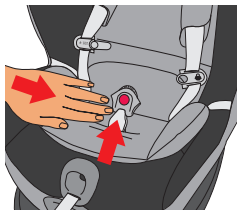

Para garantizar un mejor ajuste para los bebés más pequeños, es posible que se necesite el inserto para recién nacido. **USE SOLO** el inserto para recién nacido que se incluye con el autoasiento original o que CYBEX diseñó específicamente para el autoasiento.

Para instalar:

1. Jale la hebilla del arnés a través de la ranura en la parte inferior del inserto para recién nacido.
2. Jale ambas correas del arnés sobre los paneles laterales del inserto para recién nacido.
3. Empuje el inserto para recién nacido firmemente en el sistema de sujeción infantil para asegurarse de que esté colocado correctamente.
4. Al cambiar la posición de la cabecera, asegúrese de que la parte inferior de la solapa de la cabecera esté detrás de la solapa del inserto para recién nacido.

## CARACTERÍSTICAS DEL SISTEMA DE SUJECIÓN INFANTIL INSERTO DE COJÍN PARA LA CABEZA PARA RECIÉN NACIDO

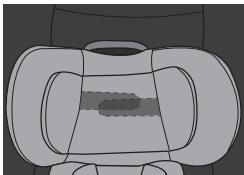

Para garantizar un mejor ajuste para los bebés más pequeños, es posible que se necesite el inserto de cojín para la cabeza para recién nacido. **USE SOLO** el inserto de cojín para la cabeza para recién nacido que se incluye con el autoasiento original o que CYBEX diseñó específicamente para el autoasiento.

Para instalar, inserte las pestañas en la parte trasera del inserto del acojinado para la cabeza para recién nacido en las ranuras de la cubierta de la cabecera y hacia el centro de la cabecera.





## CARACTERÍSTICAS DEL SISTEMA DE SUJECIÓN INFANTIL CORREA DE SUJECIÓN

Una correa de sujeción reduce el movimiento de un sistema de sujeción infantil **ORIENTADO HACIA ADELANTE** en un choque y ayuda a lograr una instalación ajustada.

**USE SIEMPRE UNA CORREA DE SUJECIÓN para uso ORIENTADO HACIA ADELANTE** si hay disponible un anclaje para correa de sujeción.

Las ubicaciones del anclaje de la correa de sujeción varían de un vehículo a otro y algunas ubicaciones típicas se muestran aquí. Consulte el manual del propietario del vehículo para obtener información sobre las ubicaciones exactas, la identificación del anclaje  y los requisitos.

Consulte las páginas 181, 195 y 208 para obtener las instrucciones de instalación y almacenamiento de la correa de sujeción.



## CARACTERÍSTICAS DEL SISTEMA DE SUJECIÓN INFANTIL CUBIERTAS DEL ARNÉS

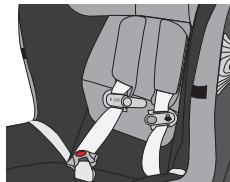

Instale las cubiertas del arnés más arriba del clip para el pecho. Las cubiertas del arnés son opcionales para mayor comodidad. Envuelva las cubiertas del arnés alrededor de las correas del arnés y abroche los broches.

Asegúrese **SIEMPRE** de que las cubiertas del arnés **NO** se amontonen al apretar el arnés.

## CARACTERÍSTICAS DEL SISTEMA DE SUJECIÓN INFANTIL TECNOLOGÍA SENSORSAFE®

**! ¡ADVERTENCIA!** Pueden ocurrir **LESIONES GRAVES** o la **MUERTE**

**NUNCA** instale ni use este sistema de sujeción infantil hasta que lea y comprenda las instrucciones en este manual y en el manual del propietario del vehículo. Si la información de los dos manuales no concuerda, se debe seguir el manual del propietario del automóvil.

Este asiento funciona con la aplicación móvil SensorSafe, que se puede descargar de:  
The App Store® o Google Play®.\*

La aplicación móvil SensorSafe puede proporcionar la siguiente información directamente a su teléfono inteligente:

- Recordatorio de que el niño aún está en el automóvil
- La temperatura actual en el interior del automóvil
- Manuales del propietario
- Videos de instalación
- Información de contacto para atención al cliente

## Tecnología SensorSafe®

¿Tiene preguntas? ¿Comentarios?:

Visítenos en: <http://cybex-online.com/us/contact.html>

o llame a CYBEX al: 1-877-242-5676

\* Las marcas comerciales son propiedad de sus respectivos dueños.



## CÓMO INSTALAR EL SISTEMA DE SUJECIÓN INFANTIL CON EL SISTEMA LATCH

**ORIENTADO HACIA ATRÁS:** **NO** instale usando este método con niños que pesan más de 13.6 kg (30 lb). Almacene **SIEMPRE** la correa de sujeción cuando lo use **ORIENTADO HACIA ATRÁS**.

**ORIENTADO HACIA ADELANTE:** **NO** instale usando este método con niños que pesan más de 15.9 kg (35 lb). **USE SIEMPRE UNA CORREA DE SUJECIÓN para uso ORIENTADO HACIA ADELANTE** si hay disponible un anclaje para correa de sujeción.

**ANTES** de instalar el sistema de sujeción, asegúrese de que el vehículo esté sobre terreno nivelado. Coloque el sistema de sujeción en un asiento del vehículo aprobado para el sistema **LATCH**.

1. Retire los anclajes **LATCH** de las ubicaciones de almacenamiento en la parte trasera de la base. Retire cada conector jalando para sacar la correa roja.

1

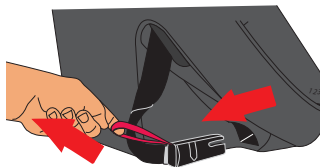

2. Despliegue la pata de carga desde debajo de la base.

2

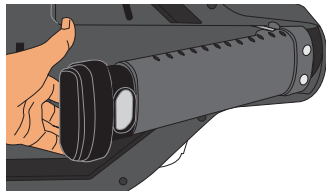



## CÓMO INSTALAR EL SISTEMA DE SUJECIÓN INFANTIL CON EL SISTEMA LATCH

3. Coloque el sistema de sujeción en el asiento trasero del vehículo. Si hay una elevación en el piso vehículo, consulte página 164 para obtener información importante sobre los límites de uso de la pata de carga en este asiento.

**NOTA:** Si instala el sistema de sujeción con la pata de carga almacenada, consulte la sección Indicador de voladizo en la página 168.

3



4. Gire el sistema de sujeción a la posición **ORIENTADO HACIA ATRÁS** demostrada en las páginas 160-161 y retire la cubierta de la trayectoria del cinturón de la base para acceder a la trayectoria del cinturón.

4





## CÓMO INSTALAR EL SISTEMA DE SUJECIÓN INFANTIL CON EL SISTEMA LATCH

5. Mueva el asiento más allá que la posición más vertical hasta que quede bloqueado con un **CLIC** audible.



6. Abra el tensor del cinturón.
- Jale el bloqueo EasyLock hacia afuera y hacia arriba para extenderlo hasta que oiga un **CLIC**.
  - Deslice el botón de bloqueo y jale hacia arriba para abrir el tensor del cinturón en el centro de la base.

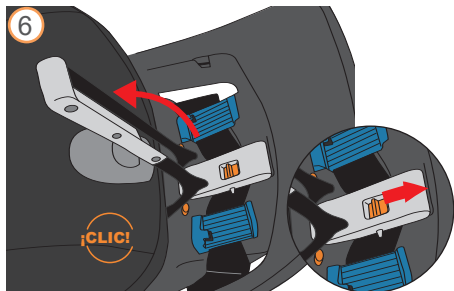



## CÓMO INSTALAR EL SISTEMA DE SUJECIÓN INFANTIL CON EL SISTEMA LATCH

7. Acople los conectores **LATCH** a los puntos de anclaje inferior del vehículo. Los conectores harán **CLIC** al acoplarlos. Asegúrese de que estén acoplados jalando firmemente los conectores. **No jale la correa de liberación roja.**

7

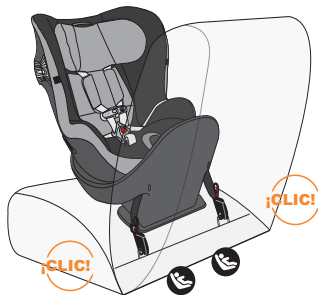

8. Empuje la base contra el respaldo del asiento del vehículo. Tense la correa **LATCH** jalando el lazo hasta que quede ceñida. **No apriete más de lo necesario.** El tensor del cinturón apretará el sistema por completo.

Después de apretar el sistema **LATCH**, pase el exceso de la correa por la trayectoria del cinturón.

8

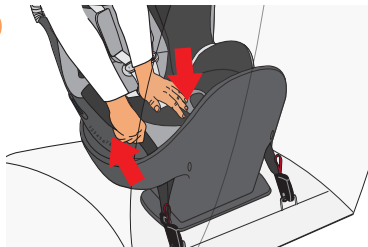



## CÓMO INSTALAR EL SISTEMA DE SUJECIÓN INFANTIL CON EL SISTEMA LATCH

9. Cierre el tensor del cinturón y use el bloqueo EasyLock para bloquearlo en su lugar.
- Coloque el bloqueo EasyLock de manera que las muescas del brazo descansen sobre las pestañas a ambos lados del tensor del cinturón.
  - Presione hacia abajo el bloqueo EasyLock para cerrar el tensor del cinturón hasta que quede bloqueado en su lugar.
  - Almacene el bloqueo EasyLock.

**NOTA:** Si el tensor del cinturón no se bloquea, intente aflojar ligeramente la correa del sistema **LATCH**.

9

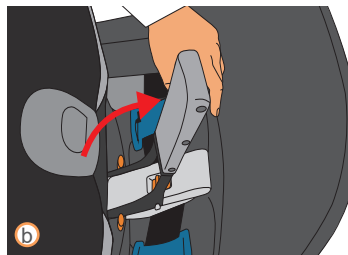
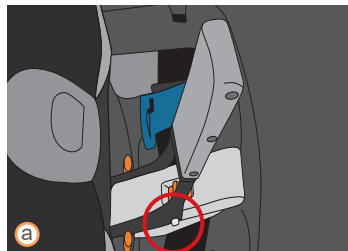



## CÓMO INSTALAR EL SISTEMA DE SUJECIÓN INFANTIL CON EL SISTEMA LATCH

10. Sujete la base cerca de la trayectoria del cinturón y jale de un lado a otro y de adelante hacia atrás para asegurarse de que la base esté instalada correctamente. La base no se debe mover más de 2.5 cm (1 in) de lado a lado o de atrás hacia adelante en la trayectoria del cinturón en el sistema de sujeción infantil.

Si la base se mueve demasiado, abra el tensor del cinturón, tensione la correa **LATCH** un poco más e inténtelo de nuevo. Después de esto, si la base aún se mueve demasiado, es posible que deba intentar otro asiento del vehículo, un método de instalación diferente, o ambas cosas.

11. Reemplace la cubierta de la trayectoria del cinturón en la base, asegurándose de insertar las pestañas en las esquinas inferiores de la cubierta en la base antes de cerrarla. La cubierta de la trayectoria del cinturón se cerrará con un **CLIC** audible y el sistema de sujeción infantil se disenganche del posición bloqueado.

**NOTA:** Si y el sistema de sujeción infantil no disenganche solo, asegúrese de que la cubierta de la trayectoria del cinturón esté cerrada correctamente, con las pestañas correctamente insertadas y los pernos de bloqueo (página 137) presionados hacia abajo.

10

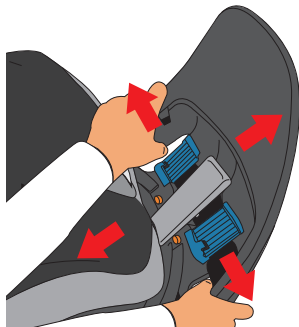

11

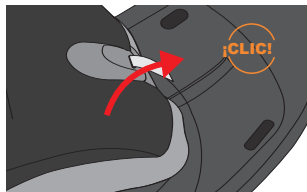





## CÓMO INSTALAR EL SISTEMA DE SUJECIÓN INFANTIL CON EL SISTEMA LATCH

12. Mueva el sistema de sujeción a la posición apropiada **ORIENTADO HACIA ATRÁS** u **ORIENTADO HACIA ADELANTE** según el tamaño del niño (páginas 130-133) y bloquéelo en su posición.

12

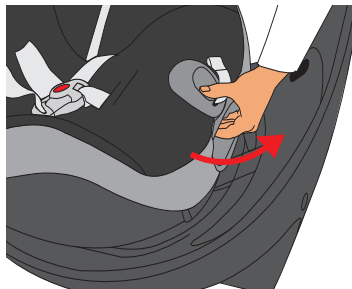

Español

**NOTA:** Antes de mover el sistema de sujeción a la posición **ORIENTADA HACIA ADELANTE**, primero debe guardar la correa de sujeción en el compartimento de almacenamiento de la correa de sujeción ubicado la parte trasera del sistema de sujeción.

- Gire el sistema de sujeción a la posición **ORIENTADA HACIA ADELANTE**.
- Localice el anclaje de la correa de sujeción del vehículo y acople el gancho de la correa de sujeción en el anclaje.
- Jale la correa del ajustador de la correa de sujeción para apretarla.

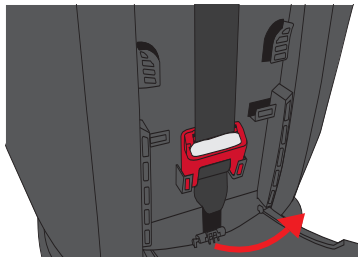



## CÓMO INSTALAR EL SISTEMA DE SUJECIÓN INFANTIL CON EL SISTEMA LATCH

USE SIEMPRE UNA CORREA DE SUJECIÓN para uso **ORIENTADO HACIA ADELANTE** si hay disponible un anclaje para correa de sujeción. Una correa de sujeción reduce el movimiento de un sistema de sujeción infantil **ORIENTADO HACIA ADELANTE** en un choque y ayuda a lograr una instalación ajustada. La ubicación del anclaje de la correa de sujeción varía de un vehículo a otro. Consulte el manual del propietario del vehículo para obtener información sobre ubicaciones exactas, identificación de los anclajes y requisitos. Consulte la página 173 para obtener información sobre algunas ubicaciones comunes.

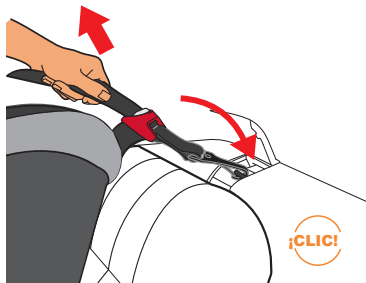

13. Extienda la pata de carga (página 166).

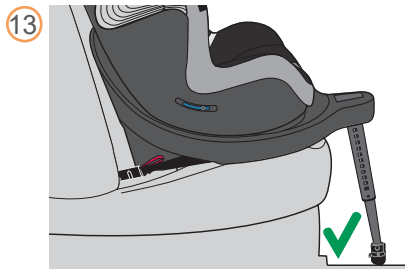



## CÓMO INSTALAR EL SISTEMA DE SUJECIÓN INFANTIL CON EL SISTEMA LATCH

14. **COMPRUEBE** el ángulo de reclinado con el indicador de nivel.

Para instalar el sistema **ORIENTADO HACIA ATRÁS**, la esfera de reclinado debe estar en la **ZONA AZUL**.

Para instalar el sistema **ORIENTADO HACIA ADELANTE**, la esfera de reclinado debe estar en la **ZONA ROJA**.

**⚠ ¡ADVERTENCIA!**  
**Pueden ocurrir**  
**LESIONES GRAVES o la MUERTE**

Si no reclina correctamente el sistema de sujeción infantil, se podría aumentar el riesgo de que el niño sufra lesiones graves o la muerte. Los bebés pueden tener dificultad para respirar cuando están sentados en posición erguida. Asegúrese de que el bebé se reclina lo suficiente para mantener la cabeza descansando hacia atrás cómodamente y de manera segura.

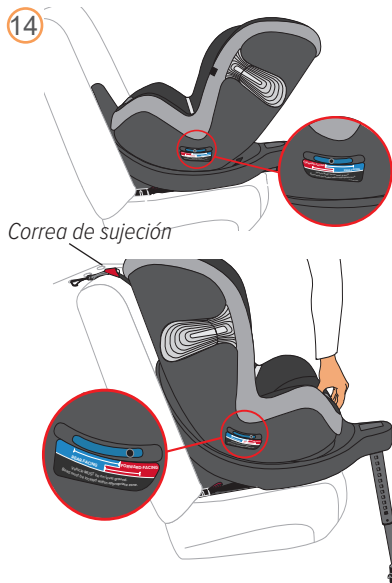



## CÓMO INSTALAR EL SISTEMA DE SUJECIÓN INFANTIL CON EL SISTEMA LATCH

**NOTA:** En algunos vehículos, para la posición más reclinada, podría ser necesario colocar una toalla o cobertor pequeño enrollado debajo (no detrás) del sistema de sujeción infantil cerca del respaldo del asiento para proporcionar suficiente reclinado de manera que la esfera de reclinado esté en la **ZONA AZUL** para uso **ORIENTADO HACIA ATRÁS**.

**NOTA:** Solo los artículos aprobados por Cybex se pueden usar debajo de la base.

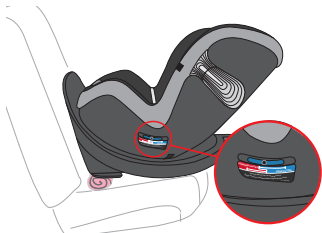

15. Extienda el sistema L.S.P. hacia la puerta del vehículo si el sistema de sujeción está en un asiento exterior (página 163).

15

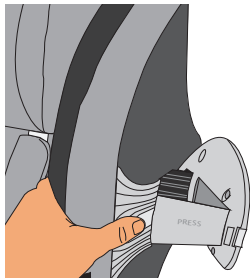



## CÓMO RETIRAR EL SISTEMA DE SUJECIÓN INFANTIL CON EL SISTEMA LATCH

1. Para retirar los conectores **LATCH**, jale la correa de liberación **LATCH** roja en ambos lados del asiento, como se muestra.

Si tiene problemas para soltar los conectores **LATCH**, abra el tensor del cinturón y afloje la tensión en los conectores **LATCH** aflojando el ajustador de la correa **LATCH**.

1

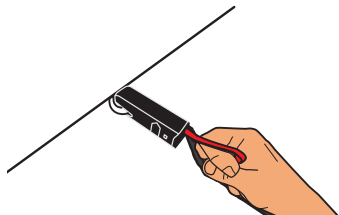



## CÓMO RETIRAR EL SISTEMA DE SUJECIÓN INFANTIL CON EL SISTEMA LATCH

En instalaciones **LATCH** para uso **ORIENTADO HACIA ADELANTE**, también se deben completar los siguientes pasos.

1. Retire la correa de sujeción.
  - a. Presione el botón de liberación del ajustador.
  - b. Alargue la correa de sujeción.
  - c. Desenganche la correa de sujeción del anclaje de sujeción.
2. Guarde la correa de sujeción en el compartimento de almacenamiento de la correa de sujeción en la parte trasera del sistema de sujeción.

**ASEGÚRESE** de que la puerta del compartimento de almacenamiento de la correa de sujeción esté cerrada correctamente después de guardarla.

1

Botón de liberación del ajustador

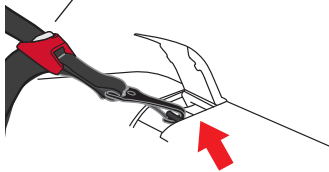

2

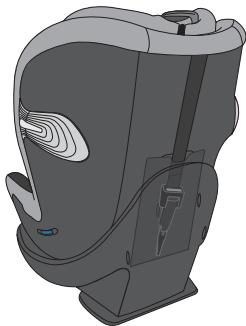



## CÓMO INSTALAR EL SISTEMA DE SUJECIÓN INFANTIL CON EL CINTURÓN PARA REGAZO Y HOMBRO (METODO PREFERIDO)

**ORIENTADO HACIA ATRÁS:** Almacene **SIEMPRE** la correa de sujeción cuando lo use  
**ORIENTADO HACIA ATRÁS.**

**ORIENTADO HACIA ADELANTE:** USE SIEMPRE UNA CORREA DE SUJECIÓN para uso  
**ORIENTADO HACIA ADELANTE** si hay disponible un anclaje para correa de sujeción.

**ANTES** de instalar el sistema de sujeción, asegúrese de que el vehículo esté sobre terreno nivelado. Coloque el sistema de sujeción infantil en un asiento aprobado del vehículo. **ASEGÚRESE** de que los conectores **LATCH** estén almacenados (página 159).

1. Despliegue la pata de carga desde debajo de la base.

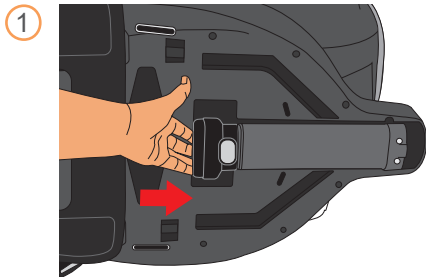

## CÓMO INSTALAR EL SISTEMA DE SUJECIÓN INFANTIL CON EL CINTURÓN PARA REGAZO Y HOMBRO (METODO PREFERIDO)

2. Coloque el sistema de sujeción en el asiento trasero del vehículo. Si hay una elevación en el piso del vehículo, consulte página 164 para obtener información importante sobre los límites de uso de la pata de carga en este asiento.

**NOTA:** Si instala el sistema de sujeción con la pata de carga almacenada, consulte la sección Indicador de voladizo en la página 168.

2



3. Gire el sistema de sujeción a la posición **ORIENTADO HACIA ATRÁS** demostrada en las páginas 160-161 y retire la cubierta de la trayectoria del cinturón de la base para acceder a la trayectoria del cinturón.

3







## CÓMO INSTALAR EL SISTEMA DE SUJECIÓN INFANTIL CON EL CINTURÓN PARA REGAZO Y HOMBRO (METODO PREFERIDO)

4. Mueve el asiento más allá que la posición más vertical hasta que quede bloqueado con un **CLIC** audible.



5. Abra el tensor del cinturón.
- Jale el bloqueo EasyLock hacia afuera y hacia arriba para extenderlo hasta que oiga un **CLIC**.
  - Deslice el botón de bloqueo y jale hacia arriba para abrir el tensor del cinturón en el centro de la base.

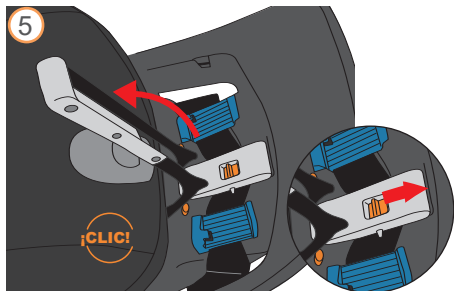



## CÓMO INSTALAR EL SISTEMA DE SUJECIÓN INFANTIL CON EL CINTURÓN PARA REGAZO Y HOMBRO (METODO PREFERIDO)

6. Jale el cinturón del vehículo para formar una sola longitud de aproximadamente 60 cm (24 in). Sostenga la lengüeta de la hebilla con una mano y oprima con la otra mano hasta unir los cinturones para el regazo y el hombro.
7. Pase los cinturones del vehículo hacia arriba a través de la abertura de la trayectoria del cinturón del vehículo en un lado de la base, a través de la guía del cinturón, debajo del tensor del cinturón, a través de la guía del cinturón opuesta y hacia abajo a través de la abertura de la trayectoria del cinturón opuesta.
- ABROCHE EL CINTURÓN.** Asegúrese de que los cinturones estén debajo de las pestañas de la guía del cinturón y queden planas y sin torceduras.

**NUNCA** coloque un cinturón de vehículo sobre el tensor del cinturón, ni siquiera en un vehículo con vástagos de hebilla más largos. Esto impedirá el funcionamiento correcto del sistema de sujeción infantil.

6

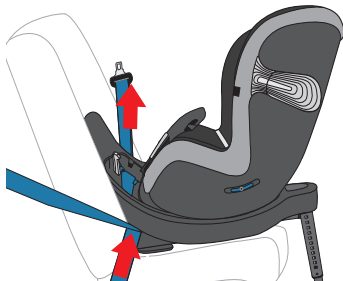

7

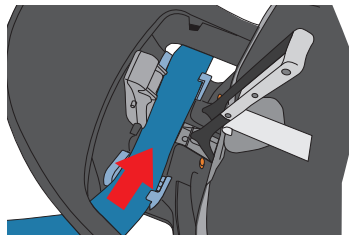



## CÓMO INSTALAR EL SISTEMA DE SUJECIÓN INFANTIL CON EL CINTURÓN PARA REGAZO Y HOMBRO (METODO PREFERIDO)

8. En el lado de la hebilla, levante primero el cinturón para el hombro para retirar la holgura en el cinturón para el regazo. Luego, retire la holgura del cinturón para el hombro en el otro lado.

En este punto, solo retire la holgura de los cinturones del vehículo, teniendo cuidado de no apretarlos demasiado. El tensor del cinturón apretará el sistema por completo. Si ya instaló el sistema de sujeción usando el sistema **LATCH**, asegúrese de que la correa del sistema **LATCH** quede plana en la parte inferior de la base. Consulte la sección "Para almacenar" en la página 159.



Algunos cinturones de seguridad para regazo y hombro del vehículo tienen un botón de plástico o pliegue adicional de correa en el cinturón.

**No permita que interfieran con la trayectoria del cinturón a través del tensor del cinturón.** Si interfieren:

- Use el sistema **LATCH** si está dentro del límite de peso, o
- Mueva el sistema de sujeción infantil a otro asiento del vehículo.

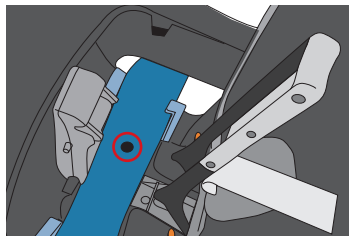



## CÓMO INSTALAR EL SISTEMA DE SUJECIÓN INFANTIL CON EL CINTURÓN PARA REGAZO Y HOMBRO (METODO PREFERIDO)

9. Cierre el tensor del cinturón y use el bloqueo EasyLock para bloquearlo en su lugar.
  - a. Coloque el bloqueo EasyLock de manera que las muescas del brazo descansen sobre las pestañas a ambos lados del tensor del cinturón.
  - b. Presione hacia abajo el bloqueo EasyLock para cerrar el tensor del cinturón hasta que quede bloqueado en su lugar.
  - c. Almacene el bloqueo EasyLock.

**NOTA:** Si el tensor del cinturón no se bloquea, intente aflojar ligeramente la correa del cinturón para regazo y hombro.

9

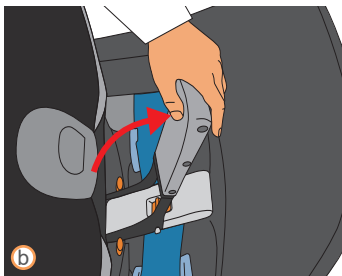
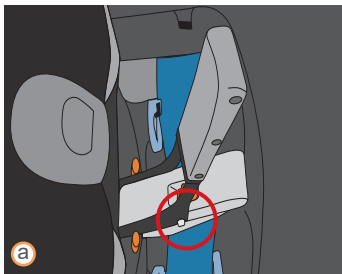



## CÓMO INSTALAR EL SISTEMA DE SUJECIÓN INFANTIL CON EL CINTURÓN PARA REGAZO Y HOMBRO (METODO PREFERIDO)

10. Sujete la base cerca de la trayectoria del cinturón y jale de un lado a otro y de adelante hacia atrás para asegurarse de que la base esté instalada correctamente. La base no se debe mover más de 2.5 cm (1 in) de lado a lado o de atrás hacia adelante en la trayectoria del cinturón en el sistema de sujeción infantil.

**Si la base se mueve demasiado**, abra el tensor del cinturón, tensione el cinturón del vehículo un poco más e inténtelo de nuevo. Después de esto, si la base aún se mueve demasiado, es posible que deba intentar otro asiento del vehículo, un método de instalación diferente, o ambas cosas.

**En la mayoría de los vehículos**, se puede cambiar el retractor del cinturón para el hombro al modo de bloqueo jalando hacia afuera por completo el cinturón para el hombro y dejando que se retraiga en el retractor. Jale el cinturón para el hombro para asegurarse de que esté bloqueado.

**NUNCA instale este sistema de sujeción infantil con un cinturón para regazo y hombro del vehículo sin bloqueo.**

**NOTA:** Consulte el manual del propietario del vehículo para obtener información.

10

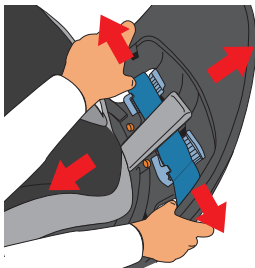



## CÓMO INSTALAR EL SISTEMA DE SUJECIÓN INFANTIL CON EL CINTURÓN PARA REGAZO Y HOMBRO (METODO PREFERIDO)

11. Reemplace la cubierta de la trayectoria del cinturón en la base, asegurándose de insertar las pestañas en las esquinas inferiores de la cubierta en la base antes de cerrarla. La cubierta de la trayectoria del cinturón se cerrará con un **CLIC** audible y el sistema de sujeción infantil se disengancha de la posición bloqueado.

**NOTA:** Si el sistema de sujeción infantil no disengancha solo, asegúrese de que la cubierta de la trayectoria del cinturón esté cerrada correctamente, con las pestañas correctamente insertadas y los pernos de bloqueo (página 137) presionados hacia abajo.

12. Mueva el sistema de sujeción a la posición apropiada **ORIENTADO HACIA ATRÁS** u **ORIENTADO HACIA ADELANTE** según el tamaño del niño (páginas 130-133) y bloquéelo en su posición.

11

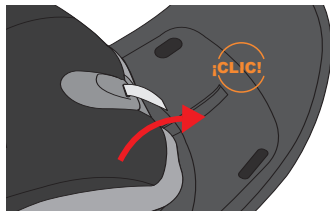

12

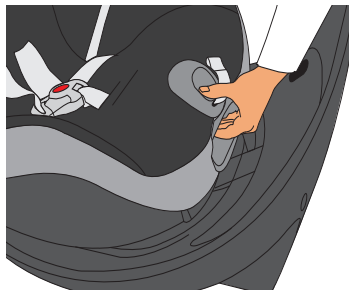



## CÓMO INSTALAR EL SISTEMA DE SUJECIÓN INFANTIL CON EL CINTURÓN PARA REGAZO Y HOMBRO (METODO PREFERIDO)

**NOTA:** Antes de mover el sistema de sujeción a la posición **ORIENTADA HACIA ADELANTE**, primero debe guardar la correa de sujeción en el compartimiento de almacenamiento de la correa de sujeción ubicado la parte trasera del sistema de sujeción.

- Gire el sistema de sujeción a la posición **ORIENTADA HACIA ADELANTE**.
- Localice el anclaje de la correa de sujeción del vehículo y acople el gancho de la correa de sujeción en el anclaje.
- Jale la correa del ajustador de la correa de sujeción para apretarla.

**USE SIEMPRE UNA CORREA DE SUJECIÓN para uso ORIENTADO HACIA ADELANTE** si hay disponible un anclaje para correa de sujeción. Una correa de sujeción reduce el movimiento de un sistema de sujeción infantil **ORIENTADO HACIA ADELANTE** en un choque y ayuda a lograr una instalación ajustada. La ubicación del anclaje de la correa de sujeción varía de un vehículo a otro. Consulte el manual del propietario del vehículo para obtener información sobre ubicaciones exactas, identificación de los anclajes y requisitos. Consulte la página 173 para obtener información sobre algunas ubicaciones comunes.

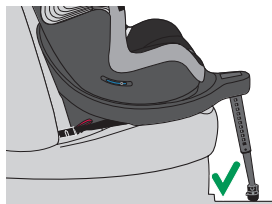
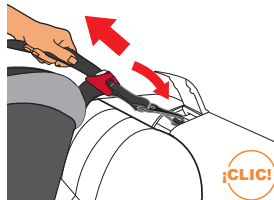
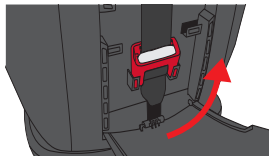

13. Extienda la pata de carga (página 166).

13



## CÓMO INSTALAR EL SISTEMA DE SUJECIÓN INFANTIL CON EL CINTURÓN PARA REGAZO Y HOMBRO (METODO PREFERIDO)

14. **COMPRUEBE** el ángulo de reclinado con el indicador de nivel.

Para instalar el sistema **ORIENTADO HACIA ATRÁS**, la esfera de reclinado debe estar en la **ZONA AZUL**.

Para instalar el sistema **ORIENTADO HACIA ADELANTE**, la esfera de reclinado debe estar en la **ZONA ROJA**.

**¡ADVERTENCIA!**  
Pueden ocurrir  
**LESIONES GRAVES o la MUERTE**

Si no reclina correctamente el sistema de sujeción infantil, se podría aumentar el riesgo de que el niño sufra lesiones graves o la muerte. Los bebés pueden tener dificultad para respirar cuando están sentados en posición erguida. Asegúrese de que el bebé se reclina lo suficiente para mantener la cabeza descansando hacia atrás cómodamente y de manera segura.

14

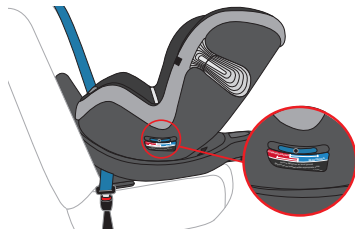

Correa de sujeción

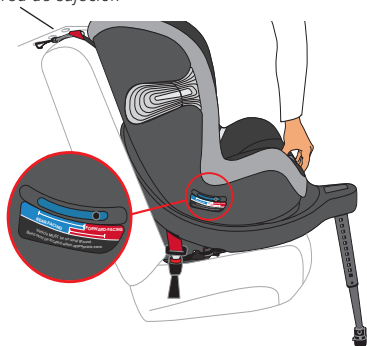





## CÓMO INSTALAR EL SISTEMA DE SUJECIÓN INFANTIL CON EL CINTURÓN PARA REGAZO Y HOMBRO (METODO PREFERIDO)

**NOTA:** En algunos vehículos, para la posición más reclinada, podría ser necesario colocar una toalla o cobertor pequeño enrollado debajo (no detrás) del sistema de sujeción infantil cerca del respaldo del asiento para proporcionar suficiente reclinado de manera que la esfera de reclinado esté en la **ZONA AZUL** para uso **ORIENTADO HACIA ATRÁS**.

**NOTA:** Solo los artículos aprobados por CYBEX se pueden usar debajo de la base.

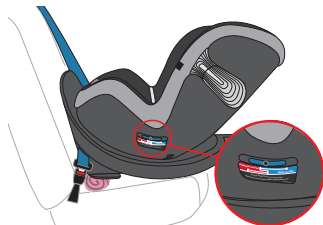

15. Extienda el sistema L.S.P. hacia la puerta del vehículo si el sistema de sujeción está en un asiento exterior (página 163).

15

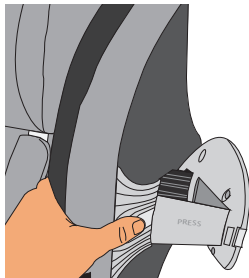



## CÓMO RETIRAR EL SISTEMA DE SUJECIÓN INFANTIL CON EL CINTURÓN PARA REGAZO Y HOMBRO

### Cómo retirar el sistema de sujeción infantil **ORIENTADO HACIA ADELANTE**

1. Retire la correa de sujeción.
  - a. Presione el botón de liberación del ajustador.
  - b. Alargue la correa de sujeción.
  - c. Desenganche la correa de sujeción del anclaje de sujeción.
2. Gire el asiento a la posición **ORIENTADO HACIA ATRÁS** y guarde la correa de sujeción en el compartimento de almacenamiento de la correa de sujeción en la parte trasera del sistema de sujeción.

**ASEGÚRESE** de que la puerta del compartimento de almacenamiento de la correa de sujeción esté cerrada correctamente después de guardarla.

3. Continúe con el Paso 1 de Cómo retirar el sistema de sujeción infantil **ORIENTADO HACIA ATRÁS**.

1

Botón de liberación del ajustador

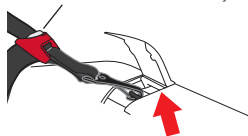

2

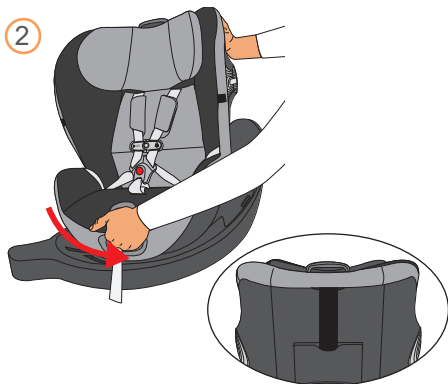



## CÓMO RETIRAR EL SISTEMA DE SUJECIÓN INFANTIL CON EL CINTURÓN PARA REGAZO Y HOMBRO

### Cómo retirar el sistema de sujeción infantil ORIENTADO HACIA ATRÁS

1. Desabroche el cinturón de seguridad y retire la cubierta de la trayectoria del cinturón para acceder a la trayectoria del cinturón. Mueva el asiento más allá que la posición más vertical hasta que quede bloqueado con un **CLIC** audible.

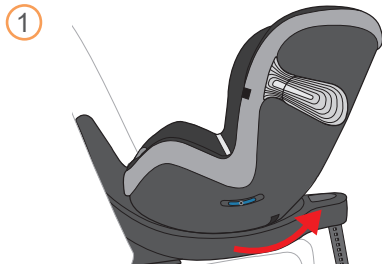

2. Abra el tensor del cinturón para liberar la tensión.

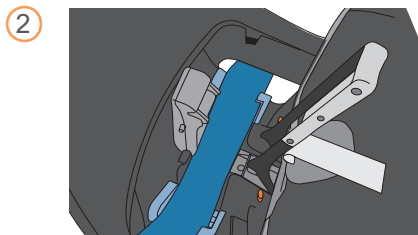



## CÓMO INSTALAR EL SISTEMA DE SUJECIÓN INFANTIL CON EL CINTURÓN PARA REGAZO

**ORIENTADO HACIA ATRÁS:** Almacene **SIEMPRE** la correa de sujeción cuando lo use **ORIENTADO HACIA ATRÁS**.

**ORIENTADO HACIA ADELANTE:** USE SIEMPRE UNA CORREA DE SUJECIÓN para uso **ORIENTADO HACIA ADELANTE** si hay disponible un anclaje para correa de sujeción.

**ANTES** de instalar el sistema de sujeción, asegúrese de que el vehículo esté sobre terreno nivelado. Coloque el sistema de sujeción infantil en un asiento aprobado del vehículo. **ASEGÚRESE** de que los conectores **LATCH** estén almacenados (página 159).

1. Despliegue la pata de carga desde debajo de la base.

1

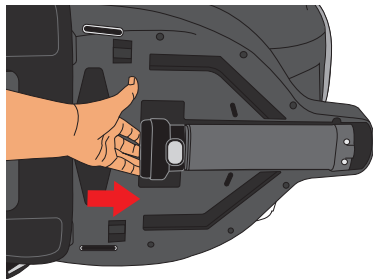



## CÓMO INSTALAR EL SISTEMA DE SUJECIÓN INFANTIL CON EL CINTURÓN PARA REGAZO

2. Coloque el sistema de sujeción en el asiento trasero del vehículo. Si hay una elevación en el piso vehículo, consulte página 164 para obtener información importante sobre los límites de uso de la pata de carga en este asiento.

**NOTA:** Si instala el sistema de sujeción con la pata de carga almacenada, consulte la sección Indicador de voladizo en la página 168.

2



3. Gire el sistema de sujeción a la posición **ORIENTADO HACIA ATRÁS** demostrada en las páginas 160-161 y retire la cubierta de la trayectoria del cinturón de la base para acceder a la trayectoria del cinturón.

3





## CÓMO INSTALAR EL SISTEMA DE SUJECIÓN INFANTIL CON EL CINTURÓN PARA REGAZO

4. Mueva el asiento más allá que la posición más vertical hasta que quede bloqueado con un **CLIC** audible.

4



5. Abra el tensor del cinturón.
- Jale el bloqueo EasyLock hacia afuera y hacia arriba para extenderlo hasta que oiga un CLIC.
  - Deslice el botón de bloqueo y jale hacia arriba para abrir el tensor del cinturón en el centro de la base.

5

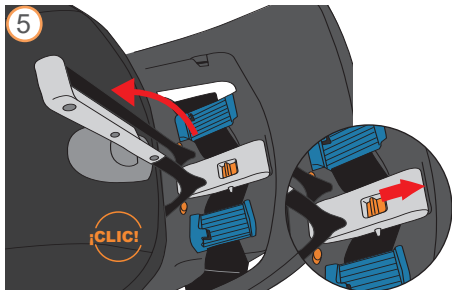



## CÓMO INSTALAR EL SISTEMA DE SUJECIÓN INFANTIL CON EL CINTURÓN PARA REGAZO

6. Pase el cinturón del vehículo hacia arriba a través de la abertura de la trayectoria del cinturón del vehículo en un lado de la base, a través de la guía del cinturón, debajo del tensor del cinturón, a través de la guía del cinturón opuesta y hacia abajo a través de la abertura de la trayectoria del cinturón opuesta. **ABROCHE EL CINTURÓN.** Asegúrese de que los cinturones estén debajo de las pestañas de la guía del cinturón y queden planas y sin torceduras.



**NUNCA** instale este sistema de sujeción infantil usando un cinturón para regazo y hombro del vehículo sin bloqueo (página 148).

**NUNCA** coloque un cinturón de vehículo sobre el tensor del cinturón, ni siquiera en un vehículo con vástagos de hebilla más largos. Esto impedirá el funcionamiento correcto del sistema de sujeción infantil.

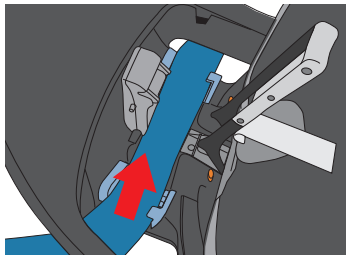

## CÓMO INSTALAR EL SISTEMA DE SUJECIÓN INFANTIL CON EL CINTURÓN PARA REGAZO

7. Jale hacia arriba el extremo libre de la correa para apretarla. En este punto, solo retire la holgura del cinturón del vehículo, teniendo cuidado de no apretarlo demasiado. El tensor del cinturón apretará el sistema por completo.

Si ya instaló el sistema de sujeción usando el sistema **LATCH**, asegúrese de que la correa del sistema **LATCH** quede plana en la parte inferior de la base y que no esté demasiado apretada. Consulte la sección "Para almacenar" en la página 159.

**NOTA:** Para guardar la correa sobrante después de apretarla, coloque el extremo libre de la correa plano debajo de la base.

**NOTA:** Solo los artículos aprobados por Cybex se pueden usar debajo de la base.

7







## CÓMO INSTALAR EL SISTEMA DE SUJECIÓN INFANTIL CON EL CINTURÓN PARA REGAZO

8. Cierre el tensor del cinturón y use el bloqueo EasyLock para bloquearlo en su lugar.
- Coloque el bloqueo EasyLock de manera que las muescas del brazo descansen sobre las pestañas a ambos lados del tensor del cinturón.
  - Presione hacia abajo el bloqueo EasyLock para cerrar el tensor del cinturón hasta que quede bloqueado en su lugar.
  - Almacene el bloqueo EasyLock.

**NOTA:** Si el tensor del cinturón no se bloquea, es posible que haya mucha tensión en el cinturón para regazo o la correa del sistema LATCH. Compruebe ambos y afloje según sea necesario antes de intentar volver a bloquearlo.

8

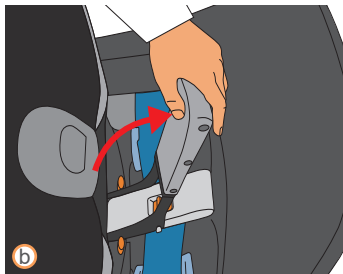
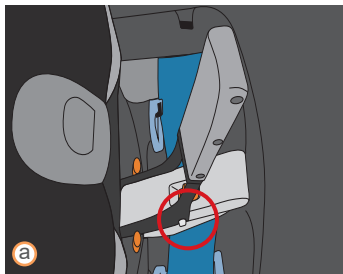

## CÓMO INSTALAR EL SISTEMA DE SUJECIÓN INFANTIL CON EL CINTURÓN PARA REGAZO

9. Sujete la base cerca de la trayectoria del cinturón y jale de un lado a otro y de adelante hacia atrás para asegurarse de que la base esté instalada correctamente. La base no se debe mover más de 2.5 cm (1 in) de lado a lado o de atrás hacia adelante en la trayectoria del cinturón en el sistema de sujeción infantil.

**Si la base se mueve demasiado**, abra el tensor del cinturón, tense el cinturón del vehículo un poco más e inténtelo de nuevo. Después de esto, si la base aún se mueve demasiado, es posible que deba intentar otro asiento del vehículo, un método de instalación diferente, o ambas cosas.

9

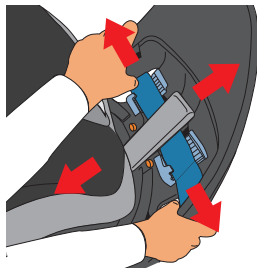



## CÓMO INSTALAR EL SISTEMA DE SUJECIÓN INFANTIL CON EL CINTURÓN PARA REGAZO

10. Reemplace la cubierta de la trayectoria del cinturón en la base, asegurándose de insertar las pestañas en las esquinas inferiores de la cubierta en la base antes de cerrarla. La cubierta de la trayectoria del cinturón se cerrará con un **CLIC** audible y el sistema de sujeción infantil se disengancha de la posición bloqueado.

**NOTA:** Si el sistema de sujeción infantil no disengancha solo, asegúrese de que la cubierta de la trayectoria del cinturón esté cerrada correctamente, con las pestañas correctamente insertadas y los pernos de bloqueo (página 137) presionados hacia abajo.

11. Mueva el sistema de sujeción a la posición apropiada **ORIENTADO HACIA ATRÁS** u **ORIENTADO HACIA ADELANTE** según el tamaño del niño (páginas 130-133) y bloquéelo en su posición.

10

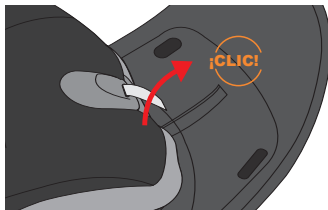

11

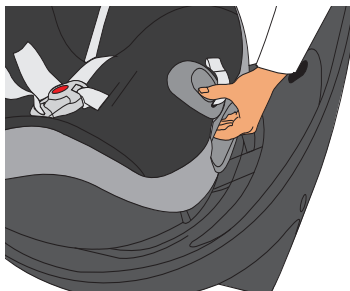



## CÓMO INSTALAR EL SISTEMA DE SUJECIÓN INFANTIL CON EL CINTURÓN PARA REGAZO

**NOTA:** Antes de mover el sistema de sujeción a la posición **ORIENTADA HACIA ADELANTE**, primero debe guardar la correa de sujeción en el compartimiento de almacenamiento de la correa de sujeción ubicado la parte trasera del sistema de sujeción.

- Gire el sistema de sujeción a la posición **ORIENTADA HACIA ADELANTE**.
- Localice el anclaje de la correa de sujeción del vehículo y acople el gancho de la correa de sujeción en el anclaje.
- Jale la correa del ajustador de la correa de sujeción para apretarla.

**USE SIEMPRE UNA CORREA DE SUJECIÓN para uso ORIENTADO HACIA ADELANTE** si hay disponible un anclaje para correa de sujeción. Una correa de sujeción reduce el movimiento de un sistema de sujeción infantil **ORIENTADO HACIA ADELANTE** en un choque y ayuda a lograr una instalación ajustada. La ubicación del anclaje de la correa de sujeción varía de un vehículo a otro. Consulte el manual del propietario del vehículo para obtener información sobre ubicaciones exactas, identificación de los anclajes y requisitos. Consulte la página 173 para obtener información sobre algunas ubicaciones comunes.

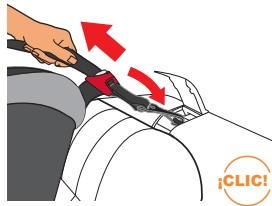
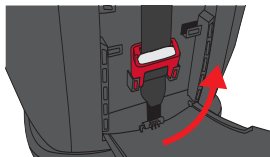

12

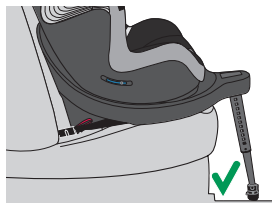



## CÓMO INSTALAR EL SISTEMA DE SUJECIÓN INFANTIL CON EL CINTURÓN PARA REGAZO

12. Extienda la pata de carga (página 166).
13. **COMPRUEBE** el ángulo de reclinado con el indicador de nivel.  
Para instalar el sistema **ORIENTADO HACIA ATRÁS**, la esfera de reclinado debe estar en la **ZONA AZUL**.  
Para instalar el sistema **ORIENTADO HACIA ADELANTE**, la esfera de reclinado debe estar en la **ZONA ROJA**.

**¡ADVERTENCIA!**  
Pueden ocurrir  
**LESIONES GRAVES o la MUERTE**

Si no reclina correctamente el sistema de sujeción infantil, se podría aumentar el riesgo de que el niño sufra lesiones graves o la muerte. Los bebés pueden tener dificultad para respirar cuando están sentados en posición erguida. Asegúrese de que el bebé se recline lo suficiente para mantener la cabeza descansando hacia atrás cómodamente y de manera segura.

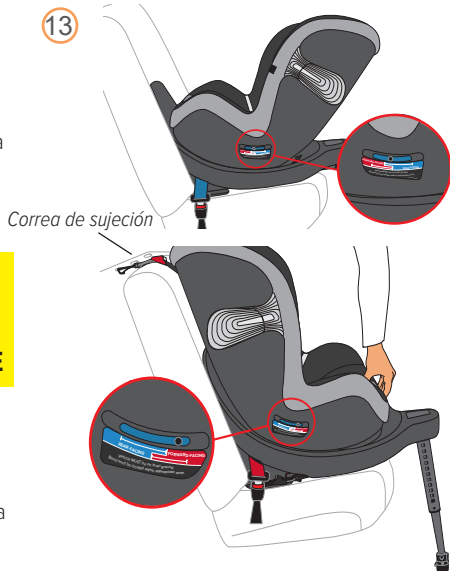



## CÓMO INSTALAR EL SISTEMA DE SUJECIÓN INFANTIL CON EL CINTURÓN PARA REGAZO

**NOTA:** En algunos vehículos, para la posición más reclinada, podría ser necesario colocar una toalla o cobertor pequeño enrollado debajo (no detrás) del sistema de sujeción infantil cerca del respaldo del asiento para proporcionar suficiente reclinado de manera que la esfera de reclinado esté en la **ZONA AZUL** para uso **ORIENTADO HACIA ATRÁS**.

**NOTA:** Solo los artículos aprobados por CYBEX se pueden usar debajo de la base.

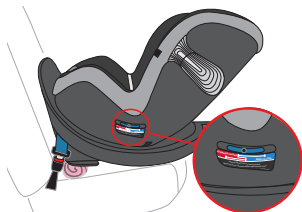

14. Extienda el sistema L.S.P. hacia la puerta del vehículo si el sistema de sujeción está en un asiento exterior (página 163).

14

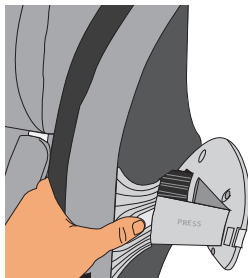



## CÓMO RETIRAR EL SISTEMA DE SUJECIÓN INFANTIL CON EL CINTURÓN PARA REGAZO

### Cómo retirar el sistema de sujeción infantil **ORIENTADO HACIA ADELANTE**

1. Retire la correa de sujeción.
  - a. Presione el botón de liberación del ajustador.
  - b. Alargue la correa de sujeción.
  - c. Desenganche la correa de sujeción del anclaje de sujeción.
2. Gire el asiento a la posición **ORIENTADO HACIA ATRÁS** y guarde la correa de sujeción en el compartimento de almacenamiento de la correa de sujeción en la parte trasera del sistema de sujeción.

**ASEGÚRESE** de que la puerta del compartimento de almacenamiento de la correa de sujeción esté cerrada correctamente después de guardarla.

3. Continúe con el Paso 1 de Cómo retirar el sistema de sujeción infantil **ORIENTADO HACIA ATRÁS**.

1

Botón de liberación del ajustador

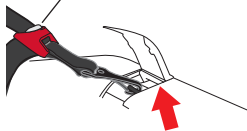

2

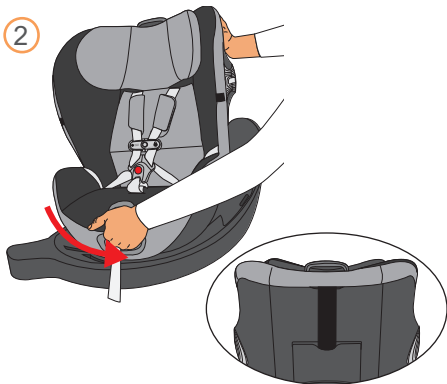



## CÓMO RETIRAR EL SISTEMA DE SUJECIÓN INFANTIL CON EL CINTURÓN PARA REGAZO

### Cómo retirar el sistema de sujeción infantil **ORIENTADO HACIA ATRÁS**

1. Desabroche el cinturón de seguridad y retire la cubierta de la trayectoria del cinturón para acceder a la trayectoria del cinturón. Mueva el asiento más allá que la posición más vertical hasta que quede bloqueado con un **CLIC** audible.
2. Abra el tensor del cinturón para liberar la tensión.

1

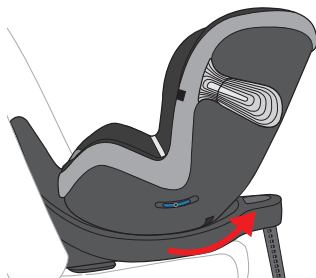

2

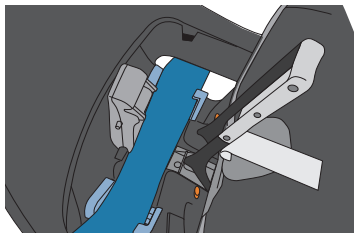



## CÓMO AFIANZAR AL NIÑO CON EL ARNÉS

1. Afloje el arnés presionando firmemente hacia abajo el botón de ajuste del arnés mientras jala hacia adelante ambas correas del arnés al nivel del hombro.

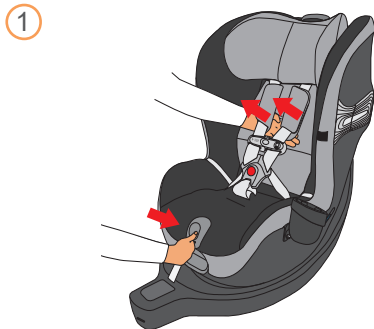

2. Si el clip para el pecho está cerrado:
  - a. Presione el botón rojo en la hebilla del arnés para liberar las lengüetas.
  - b. Separe el clip para el pecho y separe las correas del arnés.
  - c. Asegure las hebillas del arnés al asiento usando los soportes magnéticos para lengüeta de hebilla.

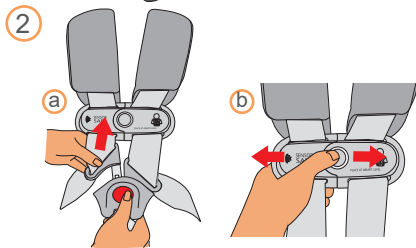

**NOTA:** Para conservar la vida útil de la batería, almacene siempre el clip para el pecho SensorSafe en la posición desabrochada.

# ⚠ ¡ADVERTENCIA! Pueden ocurrir LESIONES GRAVES o la MUERTE

- **NUNCA** afiance al niño en el sistema de sujeción infantil con el niño vestido con ropa voluminosa o pesada. La ropa pesada puede impedir que el arnés quede ceñido correctamente alrededor del niño.
- **NUNCA** afiance al niño en el sistema de sujeción infantil con el niño envuelto en una manta. Para mantener al niño abrigado, coloque una manta sobre el niño **DESPUÉS** de que haya afianzado y ceñido el arnés correctamente alrededor del niño.

3. Coloque al niño en el sistema de sujeción infantil con la espalda y el trasero bien apoyados contra el sistema de sujeción. Coloque las correas del arnés sobre los hombros del niño y alrededor de la cintura del niño. Las correas deben quedar planas, sin torceduras y centradas entre los hombros del niño.

**NOTA:** Si la correa de la entrepierna queda debajo del niño, se deberá ajustar (página 169).

Para garantizar un mejor ajuste para los bebés más pequeños, es posible que necesite usar el inserto para recién nacido. **NUNCA** coloque acojinado adicional debajo o detrás del niño.

**USE SOLO** el inserto para recién nacido que se incluye con el autoasiento original o que CYBEX diseñó específicamente para el autoasiento.

3

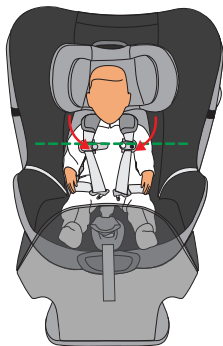

*Clip para el pecho al nivel de la axila*

## CÓMO AFIANZAR AL NIÑO CON EL ARNÉS

4. Ajuste la altura de la cabecera de manera que las correas del arnés estén colocadas correctamente (p. 216).

4

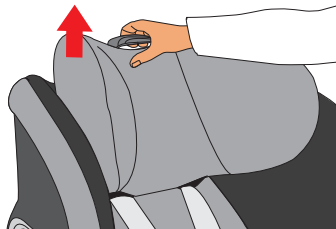

**NOTA:** Si usa las posiciones más bajas de la cabecera o el arnés, asegúrese de insertar el exceso de la solapa de la cabecera detrás del acojinado de la cabecera. La solapa de la cabecera está diseñada con dos líneas de plegado para permitir el almacenamiento parcial o total detrás del acojinado de la cabecera.

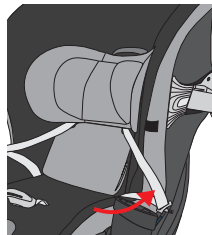
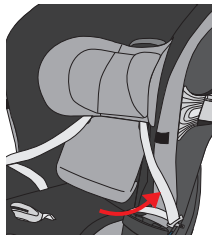

## CÓMO AFIANZAR AL NIÑO CON EL ARNÉS

### ORIENTADO HACIA ATRÁS

Coloque las correas del arnés **EN o APENAS DEBAJO** de los hombros del niño.

**NOTA:** La cabeza del niño **DEBE** estar por lo menos 2.5 cm (1 in) o más debajo de la parte superior de la cabecera o armazón, lo que sea más alto.

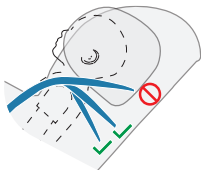

### ORIENTADO HACIA ADELANTE

Coloque las correas del arnés **EN o APENAS ARRIBA** de los hombros del niño.

**NOTA:** La parte superior de las orejas **DEBE** estar debajo de la parte superior de la cabecera.

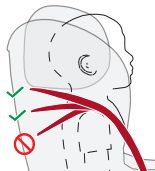

## CÓMO AFIANZAR AL NIÑO CON EL ARNÉS

5. Abroche la hebilla insertando las lengüetas de una en una en la hebilla del arnés hasta que escuche un **CLIC**. Jale hacia arriba firmemente ambas lengüetas de la hebilla para asegurarse de que estén abrochadas de forma segura.

**COMPRUEBE** que la hebilla funcione correctamente y se mantenga libre de suciedad y residuos.

Asegúrese de que las correas del arnés no estén torcidas.

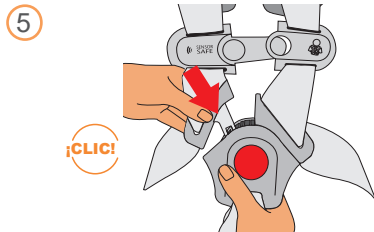

6. Abroche el clip para el pecho abrochando juntos ambos lados. Deberá escuchar un **CLIC**.

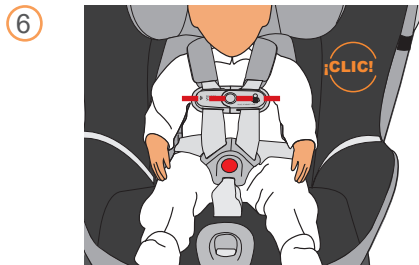

## CÓMO AFIANZAR AL NIÑO CON EL ARNÉS

- Empuje el clip para el pecho y las hombreras hacia abajo, lejos del cuello del niño y en dirección a la hebilla del arnés.

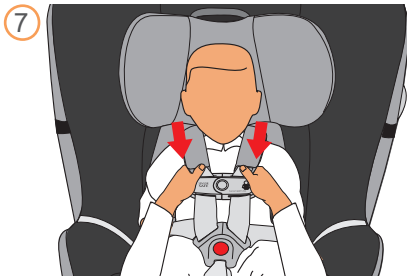

- Jale hacia arriba ambas correas para el hombro para eliminar toda la holgura de las caderas del niño.

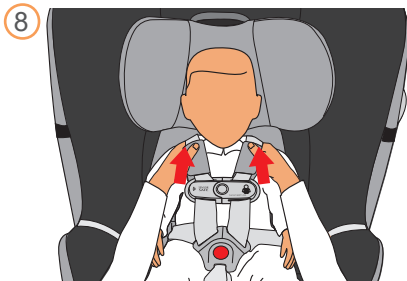

## CÓMO AFIANZAR AL NIÑO CON EL ARNÉS

9. Jale lentamente la correa del ajustador para apretar las correas del arnés mientras sostiene el clip para el pecho de manera que no se suba al cuello del niño. **Si puede pellizcar la correa** en los hombros del niño, **el arnés está demasiado flojo.**

Para apretarlo, jale la correa del ajustador del arnés hasta que el arnés quede ceñido al niño. Una correa ceñida no debe tener holgura. Queda en una línea relativamente recta sin estar floja. No presiona la piel del niño ni empuja el cuerpo del niño en una posición poco natural.

10. Coloque el clip para el pecho al nivel de las axilas, como se muestra.

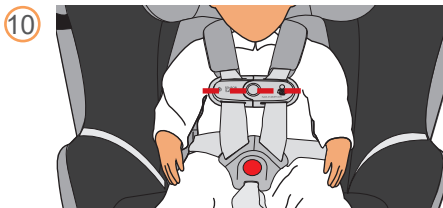
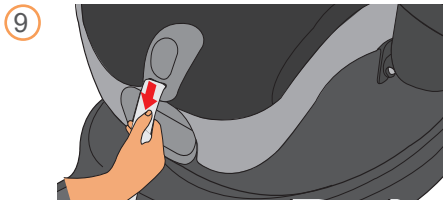

## CÓMO AFIANZAR AL NIÑO CON EL ARNÉS

11. Para aflojar el arnés, presione firmemente hacia abajo el botón de ajuste del arnés mientras jala hacia adelante ambas correas del arnés al nivel del hombro.

11

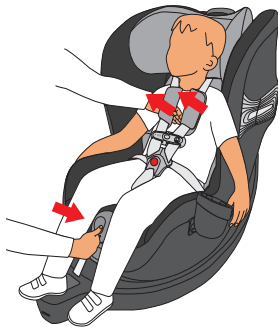

12. Para retirar al niño del asiento, presione los botones centrales en el clip para el pecho y la hebilla del arnés, y sepárelos.
13. Asegure las hebillas del arnés al asiento usando los soportes magnéticos para lengüeta de hebilla.

12

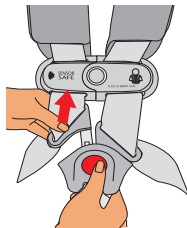

**NOTA:** Para conservar la vida útil de la batería, almacene siempre el clip para el pecho SensorSafe en la posición desabrochada.



### CÓMO RETIRAR LAS HOMBRRERAS

Desabroche y retire las hombreras, como se muestra a la derecha.

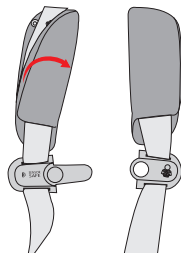

### CÓMO REEMPLAZAR LAS HOMBRRERAS

Vuelva a colocar las hombreras plegando los broches sobre la correa del arnés y sujetando ambos broches. Asegúrese de que estén orientados como se muestra.

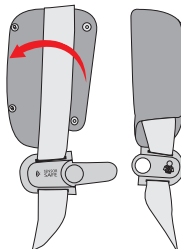

# ⚠ ¡ADVERTENCIA! Pueden ocurrir LESIONES GRAVES o la MUERTE

- El sistema de sujeción infantil no se debe usar **NUNCA** sin la cubierta del asiento.
- **NO** dañe, retire ni deseche ningún acojinado de espuma EPP en el sistema Sirona S.

### CÓMO RETIRAR LA CUBIERTA DEL ASIENTO

1. Ajuste la cabecera a la posición más alta **(a)**.
2. Abra la parte trasera de la cubierta de la cabecera **(b)** y desabróchela desde el respaldo del asiento.
3. Si usa el inserto de cojín para la cabeza para recién nacido **(c)**, retírelo de la cabecera.
4. Desabroche y retire las hombreras **(d)**.
5. Desabroche el clip para el pecho **(e)**.
6. Desabroche la hebilla del arnés **(f)**.
7. Si usa el inserto para recién nacido **(g)**, retírelo.
8. Si usa el acojinado para la hebilla **(h)**, retírelo.

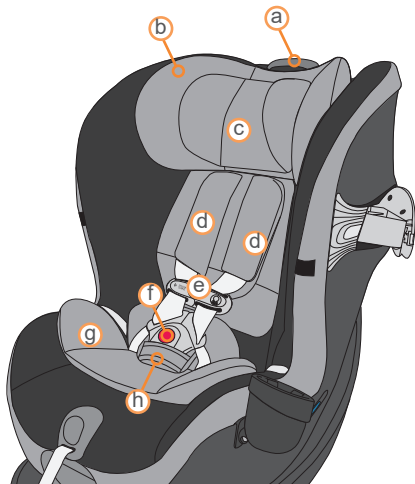

## CUIDADO Y LIMPIEZA

9. Retire la cubierta de la cabecera de la cabecera.

9

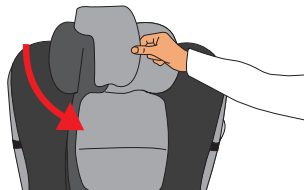

10. Retire la cubierta del asiento del sistema de sujeción infantil.

10

- Desabroche los dos broches que sujetan el acojinado del respaldo a la cubierta del asiento y jale hacia adelante.
- Desprenda la cubierta del asiento alrededor de los bordes del asiento, jale la cubierta de asiento y retírela del sistema de sujeción infantil.

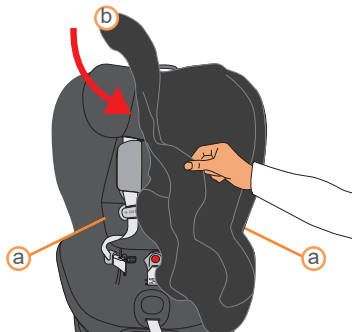

## CUIDADO Y LIMPIEZA

### INSTALACIÓN DE LA CUBIERTA DEL ASIENTO

1. Instale la cubierta del asiento en el sistema de sujeción infantil.
  - a. Desde la parte superior del asiento, coloque la cubierta del asiento alrededor de los bordes del sistema de sujeción infantil.
  - b. Asegure los dos broches del acojinado del respaldo a la cubierta del asiento.

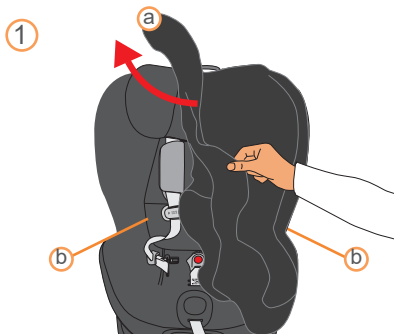

2. Instale la cubierta de la cabecera en la cabecera.

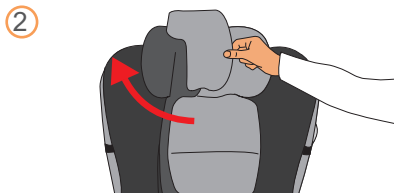

## CUIDADO Y LIMPIEZA

3. Cierre la parte trasera de la cubierta de la cabecera **a** y asegure el broche en la cubierta de la cabecera a través de la manija de ajuste de la altura de la cabecera en la parte trasera del asiento.
4. Si usa el inserto de cojín para la cabeza para recién nacido **b**, afiáncele a la cabecera.
5. Instale las hombreras **c**.
6. Abroche el clip para el pecho **d**.
7. Si usa el inserto para recién nacido **e**, vuelva a instalarlo.
8. Si usa el acojinado para la hebilla **f**, vuelva a instalarlo.
9. Abroche la hebilla del arnés **g**.

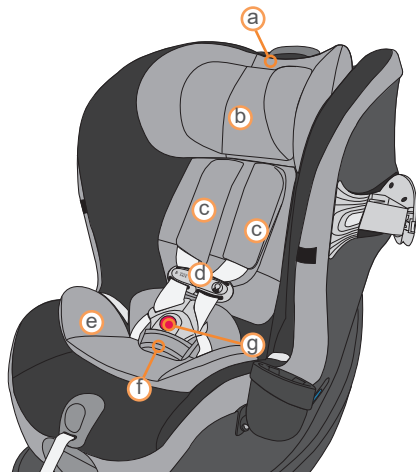

## CUIDADO Y LIMPIEZA

### CÓMO RETIRAR LAS CORREAS DEL ARNÉS

1. Ajuste la cabecera a la posición más alta.

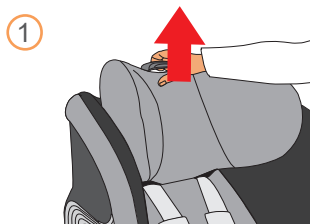

2. Presione el botón rojo en la hebilla del arnés para liberar las lengüetas.

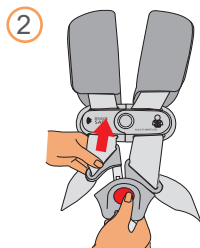

3. Separe el clip para el pecho y separe las correas del arnés.

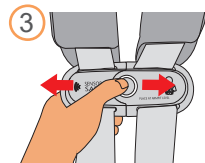

## CUIDADO Y LIMPIEZA

4. Desabroche los dos broches que sujetan la cubierta de la cabecera al asiento y mueva las correas del arnés a los lados.

**NOTA:** Asegure las hebillas del arnés al asiento usando los soportes magnéticos para lengüeta de hebilla.

4



5. Desabroche los dos broches que sujetan el acojinado del respaldo a la cubierta del asiento y jale hacia adelante para mostrar la placa del asiento.

5

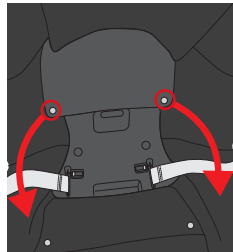

## CUIDADO Y LIMPIEZA

6. Retire las correas del arnés de la placa del asiento.
- Empuje hacia arriba la lengüeta de retención **a** y deslice el pasador del anclaje para la cadera **b** hacia adentro.
  - Retire la correa del arnés del anclaje para la cadera y repita el procedimiento en el otro lado.

6

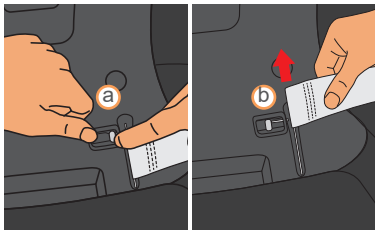

7. Retire las correas del arnés del sistema de sujeción infantil.
- Afloje las correas del arnés **a** jalando hacia adelante hasta que la placa de unión **b** sea visible.
  - Desconecte las correas del arnés de la placa de unión.
  - Coloque la placa de unión en la placa del asiento para evitar que se caiga al interior de la parte inferior del sistema de sujeción infantil.

7

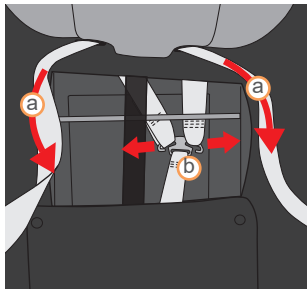



## CUIDADO Y LIMPIEZA

### CÓMO REEMPLAZAR LAS CORREAS DEL ARNÉS

1. Pase las correas del arnés a través de las ranuras del arnés ubicadas en la parte trasera del sistema de sujeción infantil.

1

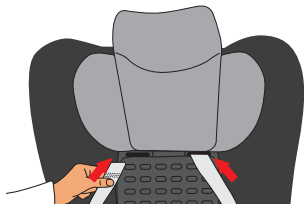

Español

2. Levante el respaldo del asiento y asegúrese de que las correas del arnés se introduzcan detrás de la barra de carga del arnés.

**NOTA:** La correa de sujeción debe estar enfrente de la barra de carga del arnés.

2

*Barra de carga del arnés*

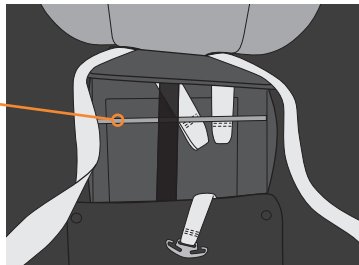

## CUIDADO Y LIMPIEZA

3. Acople las correas del arnés a la placa de unión.

**NOTA:** Asegúrese de que las correas no estén torcidas y estén completamente acopladas a la placa de unión, como se muestra, para prevenir que se desprendan.

③

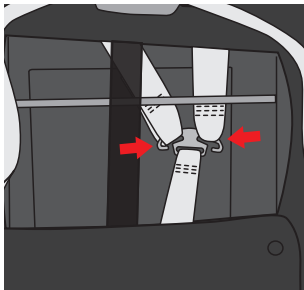

4. Acople la correa del arnés al anclaje de la placa del asiento.

- a. Acople la correa del arnés al anclaje de la cadera.
- b. Deslice el pasador del anclaje para la cadera **a** hacia afuera para bloquearlo y repita el procedimiento en el otro lado.

**NOTA:** Asegúrese de que las correas no estén torcidas y estén completamente acopladas a la placa del asiento, como se muestra.

④

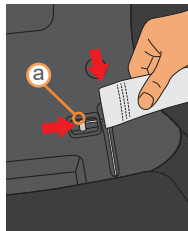

5. Asegure los dos broches del acojinado del respaldo a la cubierta del asiento.
6. Vuelva a insertar las correas del arnés a través de los lazos que conectan la cubierta de la cabecera al asiento y cierre los dos broches.

## CUIDADO Y LIMPIEZA

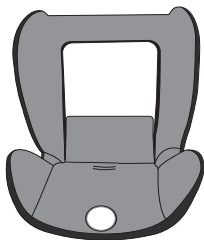

*Cubierta del asiento*



*Inserto para recién nacido*



*Inserto de cojín para la cabeza para recién nacido*

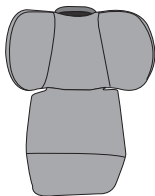

*Cubierta de la cabecera*



*Hombreras*



*Acojinado de la hebilla*

### LIMPIEZA DE MANCHAS

Limpié las manchas de las cubiertas del asiento, las hombreras, el acojinado de la hebilla y el inserto para recién nacido con un paño limpio según sea necesario usando detergente suave y agua.

### INSTRUCCIONES DE LAVADO

Todas las partes de la cubierta del asiento se pueden lavar de la siguiente manera:

- Lave en la lavadora por separado con agua FRÍA, ciclo para ropa delicada y detergente suave.
- Deje escurrir para secar.

### PARA EVITAR QUE ENCOJAN:

- **NO** lave en lavadora con agua tibia o caliente.
- **NO SEQUE EN SECADORA.**
- **NO** las planche.
- **NO** use blanqueador.

## CUIDADO Y LIMPIEZA

### CLIP PARA EL PECHO SENSORSAFE

- **NO LO SUMERJA EN EL AGUA.** Use un paño para limpiar con jabón suave y agua tibia.

### HEBILLA DEL ARNÉS

Es posible que se acumulen comida, bebidas u otros desechos dentro de la hebilla del arnés, lo que puede afectar el funcionamiento correcto.

- **NO SUMERJA LA CORREA DE LA HEBILLA EN AGUA.**
- Limpie con un paño húmedo.
- **NO** use blanqueador, detergentes ni lubricantes.
- Cuando inserte las lengüetas de la hebilla, asegúrese de que escucha un **CLIC**, que indica que la hebilla está funcionando correctamente.
- **NO** use el sistema de sujeción infantil si las lengüetas de la hebilla **NO** hacen clic en la hebilla. Intente limpiar la hebilla. Si esto no soluciona el problema, llame a servicio al cliente al 1-877-242-5676 antes de usar el sistema de sujeción infantil.

### CORREAS DEL ARNÉS

- **NUNCA SUMERJA LAS CORREAS DEL SISTEMA DE ANCLAJE INFERIOR O DEL ARNÉS.**
- Limpie con esponja usando agua tibia y jabón suave.
- Deje secar al aire.
- **NO** las planche.

### CONECTORES DE ANCLAJE INFERIOR

- Limpie con esponja o enjuague a fondo los conectores de anclaje inferior con agua tibia.
- Deje secar por completo.
- Haga una prueba conectando y desconectando hasta escuchar un **CLIC** después de acoplar cada conector al anclaje inferior. Si no se escuchan clics, repita el procedimiento de limpieza.

### PARTES DE PLÁSTICO

- Use un paño para limpiar con jabón suave y agua tibia.

# ⚠ ¡ADVERTENCIA! Pueden ocurrir LESIONES GRAVES o la MUERTE

Este producto contiene imanes. Antes de usarlo, consulte con el médico familiar acerca de la compatibilidad de este producto con marcapasos y dispositivos similares.

Afiance al niño en el sistema de sujeción infantil como lo haría normalmente. El enchufe del receptor SensorSafe monitorea el transmisor del clip para el pecho y el vehículo. Cuando llegue a su destino y apague su vehículo, el sistema SensorSafe hace sonar una serie de tonos suaves que le recuerdan que su bebé está en el vehículo. Instálelo una vez y SensorSafe estará siempre listo para alertarlo.

### INFORMACIÓN IMPORTANTE DE USO

- El sistema SensorSafe consiste en dos componentes: (1) El transmisor del clip para el pecho y (2) el enchufe receptor. El sistema no funcionará a menos que ambos componentes estén presentes en el vehículo con el receptor instalado en el puerto OBDII del vehículo (página 237).

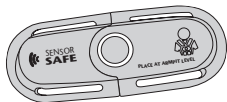

**TRANSMISOR DEL CLIP PARA EL PECHO**



**ENCHUFE RECEPTOR**

- Este sistema funciona con la aplicación SensorSafe que se puede descargar de: App Store® o Google Play™.\*

\* Las marcas comerciales son propiedad de sus respectivos dueños.

## INFORMACIÓN GENERAL ACERCA DE SENSORSAFE®

- El clip para el pecho SensorSafe está diseñado para entrar en modo de suspensión después de estar abrochado durante 12 horas. Aunque los viajes de 12 horas sin parar en un vehículo son poco comunes y no se recomiendan, el clip para el pecho debe abrirse y cerrarse después de 12 horas para reactivar el sistema SensorSafe.
- El enchufe receptor se ha probado **SOLO** con vehículos modelo 2008 o posteriores comprados en EUA o Canadá. Si desea usar el clip para el pecho SensorSafe con un vehículo híbrido o eléctrico, deberá descargar la aplicación de App Store® o Google Play™.\* Se pueden comprar enchufes receptores adicionales para vehículos adicionales. Si tiene preguntas, descargue la aplicación SensorSafe o comuníquese con CYBEX al: 1-877-242-5676 o en línea en: <http://cybex-online.com/us/contact.html>.

### USO DE LA BATERÍA

- **PARA CONSERVAR LA VIDA ÚTIL DE LA BATERÍA, SIEMPRE ALMACENE EL CLIP PARA EL PECHO SENSORSAFE EN LA POSICIÓN DESABROCHADA.**
- El clip para el pecho se envía con una batería de botón de litio instalada, que se puede reemplazar.
- SensorSafe está diseñado para alertarlo si la batería está baja. Si la batería del clip para el pecho se está agotando, el receptor SensorSafe sonará una alarma de “batería baja” y la luz LED parpadeará 10 veces cuando el clip para el pecho esté abrochado. Esta alarma de “batería baja” tendrá un sonido diferente de los sonidos agudos que escucha normalmente al activar el sistema SensorSafe. El clip para el pecho SensorSafe usa una batería de botón de litio Panasonic™ CR2032. Si tiene problemas con el producto SensorSafe, comuníquese con CYBEX al: 1-877-242-5676 o en línea en: <http://cybex-online.com/us/contact.html> para pedir baterías o partes de repuesto.

\* Las marcas comerciales son propiedad de sus respectivos dueños.

# Tecnología SensorSafe®

**¿Tiene preguntas? ¿Comentarios?:**

Visítenos en: <http://cybex-online.com/us/contact.html> o llame a CYBEX al: 1-877-242-5676

---

Este dispositivo cumple los requisitos de SAE J3005.

**CERTIFICADO POR LA FCC:**

**Clip para el pecho modelo:** SOSR2, ID de la FCC: 2ABS2-SOSR3

**Enchufe receptor modelo:** SS2, ID de la FCC: 2ABS2-SS2

Este dispositivo cumple la parte 15 de las reglas de la FCC. Su operación está sujeta a las dos condiciones siguientes:

1. Este dispositivo no puede causar interferencia perjudicial.
2. Este dispositivo debe aceptar cualquier interferencia recibida, incluso interferencias que puedan causar una operación no deseada.

# ¡ADVERTENCIA! Pueden ocurrir LESIONES GRAVES o la MUERTE

Los cambios o modificaciones que no haya aprobado expresamente la parte responsable del cumplimiento podrían invalidar la autoridad del usuario para operar este equipo.

**NOTA:** Este equipo se sometió a pruebas y se determinó que cumple con los límites de un dispositivo digital clase B, de conformidad con la parte 15 de las reglas de la FCC. Estos límites están diseñados para brindar protección razonable contra interferencias perjudiciales en una instalación residencial.

---

Este equipo genera, usa y puede irradiar energía de radiofrecuencia y, si no se instala y usa de acuerdo con las instrucciones, puede causar interferencia perjudicial en las comunicaciones de radio. No obstante, no hay garantía de que no se producirá interferencia en una instalación particular. Si este equipo causa interferencia perjudicial en la recepción de radio o televisión, lo cual puede comprobarse apagando y volviendo a encender el equipo, se sugiere al usuario que trate de corregir la interferencia aplicando una o más de las siguientes medidas:

- Cambiar la orientación o la ubicación de la antena receptora.
- Aumentar la separación entre el equipo y el receptor.
- Conectar el equipo en un tomacorriente de un circuito diferente al cual está conectado el receptor.
- Solicitar ayuda al distribuidor o a un técnico experimentado en radio y televisión.

### **Clip para el pecho:**

Declaración de advertencia de RF: El dispositivo se evaluó y se determinó que cumple los requisitos generales de exposición a RF. El dispositivo se puede usar sin restricciones en condiciones de exposición portátil.



## Enchufe receptor:

Declaración de exposición a la radiación de la FCC: Este equipo cumple los límites de exposición a la radiación de la FCC indicados para un ambiente no controlado. Este equipo se debe instalar y operar con una distancia mínima de 20 cm (7.87 in) entre el radiador y el cuerpo.

### 1. INSTALE EL RECEPTOR SENSORSAFE.

Localice el puerto 16PIN OBDII **a** en el vehículo. Consulte el manual del propietario del vehículo para obtener información sobre la ubicación. Enchufe el receptor SensorSafe. Si no puede localizar el manual del vehículo, la aplicación SensorSafe puede contener información sobre la ubicación del puerto 16PIN OBDII para su vehículo.

El receptor SensorSafe emitirá un sonido cuando se comunice con la red del vehículo por primera vez. En algunos vehículos esto ocurre inmediatamente después de instalar el receptor SensorSafe. En otros vehículos el tono no se escuchará hasta que el vehículo arranque.

Esta señal de inicialización solo ocurre una vez después de la instalación.

### 2. ENCIENDA EL VEHÍCULO.

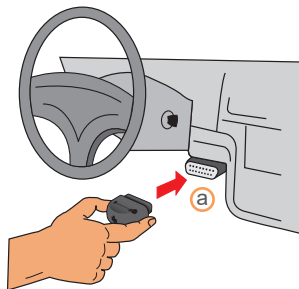

## CÓMO USAR SENSORSAFE®

### 3. DESABROCHE Y ABROCHE EL CLIP PARA EL PECHO SENSORSAFE.

El clip para el pecho SensorSafe está diseñado para entrar en modo de suspensión si permanece abrochado durante más de 12 horas. Para restablecer, o volver a activar el clip para el pecho, desabróchelo y vuelva a abrocharlo. Cuando haga esto, la luz LED azul parpadeará dos veces.

**PARA CONSERVAR LA VIDA ÚTIL DE LA BATERÍA, SIEMPRE ALMACENE EL CLIP PARA EL PECHO SENSORSAFE EN LA POSICIÓN DESABROCHADA.**

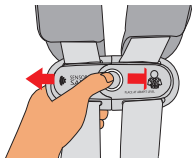

### 4. CONDUZCA EL VEHÍCULO.

El receptor SensorSafe está diseñado para responder después de que el vehículo se conduzca a una velocidad de 8 km (5 mi) por hora o más.

### 5. ESTACIONE EL VEHÍCULO Y APAGUE EL ENCENDIDO.

2 segundos después de estacionar el vehículo y apagar el encendido, escuchará el recordatorio SensorSafe, para avisarle de que su bebé está en el vehículo. (Si no escucha el tono de recordatorio, pruebe SensorSafe siguiendo de nuevo los pasos 1 a 5. Comuníquese con CYBEX al: 1-877-242-5676 o en línea en:

<http://cybex-online.com/us/contact.html> si el tono de recordatorio sigue sin activarse.

**NOTA:** El receptor SensorSafe también activará la alarma si el niño se desabrocha el clip para el pecho después de que el vehículo se haya conducido a una velocidad de 8 km (5 mi) por hora o más, pero solo si el vehículo está encendido.

# CÓMO USAR SENSORSAFE®

## CÓMO REEMPLAZAR LA BATERÍA DEL CLIP PARA EL PECHO

### SENSORSAFE.

1. Presione el botón de liberación del arnés en la parte delantera del sistema de sujeción infantil y jale ambas correas del arnés hacia adelante para aflojarlo.
2. Presione el botón en la hebilla de la entrepierna y jale hacia afuera ambas lengüetas de la hebilla para desabrochar el arnés.
3. Presione el botón de liberación y jale el clip para el pecho para abrirlo.

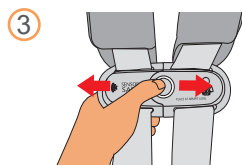
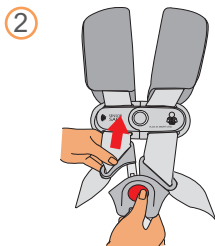
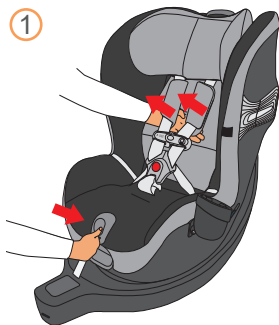

## CÓMO USAR SENSORSAFE®

4. Voltee el lado macho del clip para el pecho y afloje los tornillos con un desarmador Phillips pequeño. Retire la cubierta **a**.
5. Retire la placa de circuitos **b** del clip para el pecho. Retire la batería **c** de la placa de circuitos. Reemplace la batería con una batería de botón de litio Panasonic™ CR2032 nueva, como se muestra.
6. Coloque la placa de circuitos con la nueva batería en el clip para el pecho. Vuelva a colocar la cubierta y apriete los tornillos. Esto completa el proceso de reemplazo de la batería.

Si tiene preguntas, comuníquese con CYBEX al: 1-877-242-5676 o en línea en:  
<http://cybex-online.com/us/contact.html>.

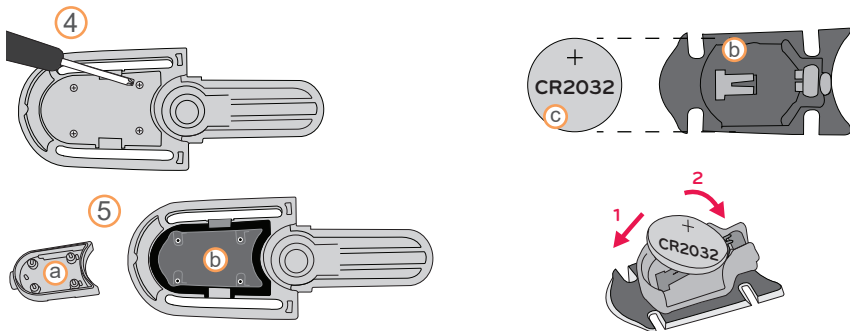

\* Las marcas comerciales son propiedad de sus respectivos dueños.

## LISTA DE VERIFICACIÓN DE SEGURIDAD

- ¿Leyó y comprendió este manual del propietario y todas las etiquetas que se encuentran en este sistema de sujeción infantil?
- ¿El sistema de sujeción infantil está en la posición correcta (**ORIENTADO HACIA ATRÁS** u **ORIENTADO HACIA ADELANTE**) para el tamaño del niño?
- ¿Es correcto el ángulo de reclinado del asiento de acuerdo con el indicador de nivel?
- ¿El indicador de bloqueo de giro muestra la palabra BLOQUEADO?
- ¿Comprobó que no haya superficies calientes en días soleados?
- ¿Está el arnés ajustado en la posición correcta para el tamaño del niño con el arnés **EN o APENAS DEBAJO** de los hombros del niño (**ORIENTADO HACIA ATRÁS**) o **EN o APENAS ARRIBA** de los hombros del niño (**ORIENTADO HACIA ADELANTE**)?
- ¿Está el arnés ceñido alrededor del niño y afianzado correctamente con el clip para el pecho colocado al nivel de las axilas?
- ¿Se usa la correa de sujeción cuando se usa el asiento **ORIENTADO HACIA ADELANTE**?
- ¿La pata de carga descansa firmemente contra el piso del vehículo y el indicador de bloqueo de la pata de carga muestra el color **VERDE**?
- Si el sistema de sujeción infantil está junto a una puerta o panel del vehículo, ¿está extendido el dispositivo L.S.P. adyacente?
- ¿Cumple el niño las Pautas de uso para el niño del asiento (páginas 130-133)?
- ¿Es la fecha de hoy anterior a la fecha "Do Not Use After" (No usar después del) que se indica en el sistema de sujeción infantil?
- Si respondió Sí a todas estas preguntas, está listo para viajar. ¡**CONDUZCA CON CUIDADO!**

## RECURSOS

### SI NECESITA AYUDA

Comuníquese con nuestro Departamento de Atención al Cliente, donde contamos con un amplio equipo de personal técnico especializado en Seguridad de Pasajeros Infantiles (CPS) para abordar cualquier pregunta que pueda tener relacionada con la instalación, partes, mantenimiento o información sobre la garantía.

Cuando se comunique con nosotros, tenga a mano el número de modelo del producto y la fecha de fabricación para que podamos ayudarlo eficazmente. Esta información se puede encontrar en la parte inferior de la base del sistema de sujeción infantil.

Comuníquese con Atención al cliente de CYBEX al 1-877-242-5676.

Correo electrónico: [support.americas@goodbabyint.com](mailto:support.americas@goodbabyint.com)

Sitio web: [www.cybex-online.com](http://www.cybex-online.com)

## RECURSOS

Se puede encontrar información adicional, consejos y videos de instalación en la aplicación móvil SensorSafe.  
**¡EL 75 % DE LOS AUTOASIENTOS SE INSTALAN INCORRECTAMENTE!**

Instalar el autoasiento correctamente en el vehículo es muy importante para la seguridad del niño. Asegúrese de que el autoasiento se instale correctamente usando uno de los recursos siguientes:

[www.nhtsa.gov/equipment/car-seats-and-booster-seats](http://www.nhtsa.gov/equipment/car-seats-and-booster-seats)

[www.safekids.org](http://www.safekids.org)

Para encontrar un técnico de CPS disponible en su área, visite [bit.ly/FindATech](https://bit.ly/FindATech)

**Reciclaje** : Una vez que el asiento llegue a la fecha de vencimiento, se recomienda reciclar el asiento. Comuníquese con el centro de reciclaje de su comunidad local para obtener información sobre la mejor manera de desechar el asiento. No se recomienda regalar ni vender el asiento a nadie, ni simplemente colocarlo en la basura.

## GARANTÍA

**IMPORTANTE:** Registre de inmediato el sistema de sujeción infantil para que nos podamos comunicar con usted en el caso poco probable de que se retire el producto del mercado por razones de seguridad. Regístrelo en línea en: <http://register.cybex-online.com/us/carseats> o por correo con la tarjeta de registro que se proporciona por separado.

### GARANTÍA LIMITADA

CYBEX garantiza al comprador consumidor original que este producto estará libre de defectos de material y mano de obra durante dos (2) años a partir de la fecha de compra original (el "período de garantía"). Durante el periodo de garantía, CYBEX, a su discreción, puede reparar o sustituir el producto si el fabricante determina que tiene defectos de material o mano de obra. CYBEX se reserva el derecho de discontinuar o cambiar partes, telas, modelos o productos, o de sustituir este producto con un modelo o producto comparable. Para presentar una reclamación bajo esta garantía, comuníquese con nosotros en: [info.us@cybex-online.com](mailto:info.us@cybex-online.com), llame al 1-877-242-5676 o escriba a:

Garantía CYBEX  
Columbus Trading Partners USA, Inc.  
1801 Commerce Drive  
Piqua, Ohio 45356

Se requiere el comprobante original de compra para validar su garantía y los gastos de envío serán responsabilidad del comprador consumidor original. Para agilizar el procesamiento de cualquier reclamación futura de la garantía y para verificar la fecha original de compra, llene debidamente y envíe por correo la tarjeta de registro para el propietario con la dirección preimpresa en un plazo de treinta (30) días a partir de la fecha de compra.



## LIMITACIONES DE LA GARANTÍA

Esta garantía no cubre los efectos del uso y desgaste normales o daños resultantes de la negligencia, modificación, instalación inadecuada, accidentes, mal uso o abuso de este producto. Se acuerda expresamente que las obligaciones de CYBEX y los remedios del comprador consumidor original en virtud de la garantía limitada contenida en el presente documento son exclusivos y están estrictamente limitados a la reparación o sustitución del producto.

Esta garantía limitada está condicionada al estricto cumplimiento de lo dispuesto en el Manual del propietario. Bajo ninguna circunstancia CYBEX o el distribuidor que vende este producto será responsable legalmente ante usted de ningún daño, incluidos daños incidentales o consecuentes que surjan del uso o incapacidad de usar este producto.

## LIMITACIÓN DE **GARANTÍAS** Y DERECHOS LEGALES ESTATALES O PROVINCIALES

La garantía y los recursos especificados anteriormente son exclusivos y sustituyen a cualquier otro, ya sea oral, escrito, expreso o implícito. En la medida que la ley vigente lo permita, por medio del presente se excluye cualquier garantía implícita, incluidas garantías de comerciabilidad o idoneidad para un propósito determinado. Algunos estados o provincias no permiten limitaciones sobre la duración de una garantía implícita o la exclusión o limitación de daños incidentales o directos; por lo tanto, es posible que las limitaciones anteriores no se apliquen en su caso.

Esta garantía le otorga derechos legales específicos y usted podría tener también otros derechos que pueden variar de un estado a otro o de una provincia a otra. Ni CYBEX ni el distribuidor que vende este producto autorizan a ninguna persona a crear ninguna otra garantía, obligación o responsabilidad legal en conexión con este producto.

**CYBEX Industrial Limited**

Suite 1222, 12/F | Leighton Centre | 77 Leighton Road | Causeway Bay | Hong Kong  
[www.cybex-online.com](http://www.cybex-online.com)

Distributed in the United States by Columbus Trading Partners USA Inc.  
1801 Commerce Drive | Piqua, OH 45356 | USA

Tel: 1-877-242-5676 | e-mail: [support.americas@goodbabyint.com](mailto:support.americas@goodbabyint.com) | [www.cybex-online.com](http://www.cybex-online.com)

© 2019 CYBEX Industrial Limited. All rights reserved. Printed in China. This product and its components are subject to change without notice.  
Patents pending.