

Silicone Sealant
Joint en silicone
Sellador de silicona

1-1/2" or 38 mm Hole Saw
Scie cylindrique de 1-1/2" ou 38 mm
Corona perforadora de 1-1/2" ó 38 mm

1 Position the bracket on the wall. Ensure level. Mark and drill holes: 1-1/2" (38 mm) center hole, 1/4" (6 mm) mounting holes.

Placer le support sur le mur. Assurer que le dispositif est de niveau. Marquer et percer des trous: 1-1/2" (38 mm) trou central, 1/4" (6 mm) trous de fixation.

Coloque el soporte en la pared. Asegúrese de que quede nivelado. Marque y taladre orificios: orificio central de 1-1/2" (38 mm), orificios de montaje de 1/4" (6 mm).

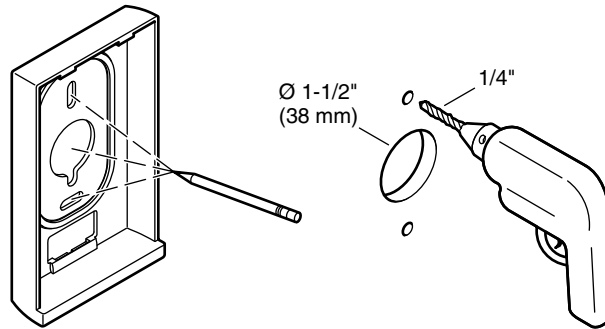

2 Install the anchors. Apply sealant to the back of the bracket around the center hole and mounting holes.

Installer les chevilles d'ancrage. Appliquer du mastic sur l'arrière du support, autour du trou central et des trous de fixation.

Instale los anclajes. Aplique sellador en la parte posterior del soporte alrededor del orificio central y de los orificios de montaje.

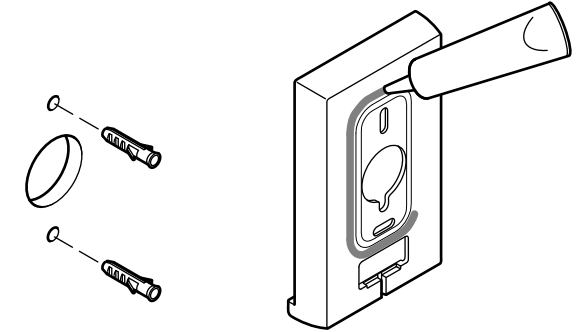

3 Pull the cable through the bracket and position against the wall with the tabs up. Secure with the screws.

Tirer sur le câble pour le faire passer par le support et le positionner contre le mur avec les languettes vers le haut. Sécuriser avec les vis.

Jale el cable a través del soporte y colóquelo contra la pared con las lengüetas hacia arriba. Fije con los tornillos.

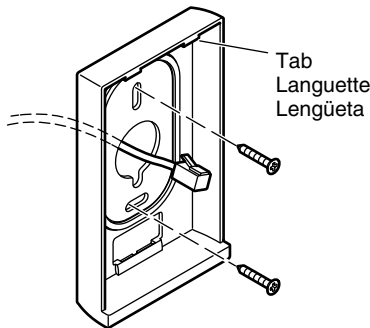

Tab
Languette
Lengüeta

4 Apply grease to both ends of the coupler. Click the cables into the coupler, then feed the assembly into the wall. Ensure a drip loop is made.

Appliquer de la graisse sur les deux extrémités du coupleur. Enclencher les câbles dans le coupleur, puis acheminer l'ensemble dans le mur. S'assurer qu'une boucle d'égouttement est effectuée.

Aplique grasa a ambos extremos del cople. Introduzca los cables hasta que hagan un sonido de clic en el cople, y luego introduzca el montaje dentro de la pared. Asegúrese de formar un lazo de goteo.

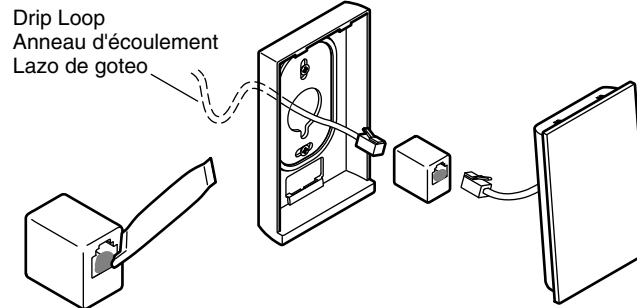

Drip Loop
Anneau d'écoulement
Lazo de goteo

5 Hook the top of the interface onto the bracket, then press to click the bottom in place. To remove, use the tool to unlatch the bottom, then tilt out.

Accrocher le haut de l'interface sur le support, puis appuyer pour enclencher le bas en place. Pour retirer, utiliser l'outil pour déverrouiller le bas, puis basculer vers l'extérieur.

Enganche la parte superior de la interface al soporte, y luego oprima hasta que la parte inferior haga clic en su lugar. Para retirar, use la herramienta para desenganchar la parte inferior y luego inclínela hacia fuera.

