

AUTO ECO™ THERMOSTAT

Appuyez sur les boutons (▼) ou (▲) lorsque vous utilisez une fonction ou une vitesse de chauffage pour activer la fonction Auto Eco™

1. Pour régler une température précise dans une pièce, appuyez sur les boutons (▼) ou (▲) jusqu'à la température désirée. Le symbole Auto Eco s'affiche alors à l'écran et la température clignote. Le mode Auto Eco du radiateur est maintenant activé.
2. Lorsque vous atteindrez la température à laquelle vous souhaitez régler l'appareil, celle-ci clignotera à plusieurs reprises, puis l'affichage reviendra à la température ambiante. La température affichée changera graduellement en même temps que la température ambiante. REMARQUE : La température affichée n'est pas celle de l'air chaud émis par le radiateur.
3. Si la température ambiante est égale ou inférieure à 3 degrés par rapport à la température réglée, le chauffe-eau fonctionnera à chaleur FAIBLE.
4. Si la température ambiante équivaut à la température réglée, le radiateur fonctionnera en mode de faible intensité.
5. Si la température ambiante est inférieure de plus de 3 degrés à la température réglée, le radiateur fonctionnera en mode d'intensité élevée.

Toutes ces mises au point s'effectuent automatiquement grâce à la technologie Auto Eco® de Lasko. Pour désactiver la fonction Auto Eco®, éteignez le radiateur ou appuyez sur les bouton (⏻) (Boutons ⏻ ou ⏻ de la télécommande).

REMARQUE : Dans Auto Eco™, le chauffage affichera la température ambiante actuelle en ° Celsius. Appuyez simultanément sur les boutons (▼) et (▲) pour afficher la température en ° Fahrenheit. Enfoncez-les de nouveau pour revenir aux ° Celsius.

DISPOSITIF DE SÉCURITÉ

1. Un dispositif de protection de surcharge thermique est intégré afin d'éviter les surchauffes.
2. Si une température de surchauffe, la chaufferette s'arrêtera automatiquement. L'appareil pourra recommencer à fonctionner seulement s'il est redémarré. (Vous reporter aux instructions suivantes, portant sur le redémarrage).

Redémarrage de la Chaufferette :

1. Débranchez la chaufferette et attendez 10 minutes pour laisser refroidir l'appareil.
2. Une fois le radiateur refroidi, branchez l'appareil dans une prise électrique de 120 V ~ et suivez les instructions de fonctionnement décrites dans ce manuel.

CONSEILS TECHNIQUES

Si votre chaufferette s'éteint subitement ou cesse de fonctionner, il est possible que le dispositif de sécurité susmentionné ait été activé afin de prévenir une surchauffe.

1. Assurez-vous que le cordon d'alimentation est branché dans une prise électrique en bon état de fonctionnement.
2. Assurez-vous que les piles de la télécommande sont neuves et correctement installées.
3. Vérifiez les réglages de votre Température. La chaufferette peut avoir cessé de fonctionner parce qu'elle a atteint le niveau de température désiré.
4. Si votre Chaufferette fonctionne pendant quelques minutes et s'éteint de manière répétitive, votre Chaufferette pourrait avoir besoin d'un nettoyage.

SERVICE: Tout autre service, à l'exception de la maintenance générale effectuée par l'utilisateur, doit être effectué par un représentant autorisé de service au (800) 233-0268, du lundi au vendredi, de 8h à 17h, heure de l'Est.

RANGEMENT: Entrez la unité avec ces instructions dans sa boîte originale dans un endroit sec et frais.

DISPOSITION: Les matériaux d'emballage en carton sont recyclables. Pour une disposition de ce produit qui soit respectueuse de l'environnement, veuillez contacter votre service local de recyclage des déchets.

MAINTENANCE

⚠ AVERTISSEMENT

Pour réduire les risques d'incendie et de choc électrique, veuillez observer les instructions suivantes. Le nettoyage régulier de la chaufferette aidera à en maintenir l'efficacité.



- Toujours débrancher le cordon d'alimentation avant les déplacements, le service ou le nettoyage.
- NE JAMAIS placer la chaufferette dans l'eau ou près de l'eau. NE PAS IMMERGER LA CHAUFFERETTE DANS L'EAU.
- Nettoyez la chaufferette uniquement avec un aspirateur muni d'une brosse ; l'aspirateur enlèvera la mousse et les saletés de la surface de la chaufferette.
- Passez l'aspirateur dans les grilles d'entrée d'air à toutes les deux semaines ; cela aidera à maintenir la performance optimale de la chaufferette.
- Utilisez une brosse à dents ou autre brosse à poils souples pour dégager gentiment toute saleté qui ne soit pas délogée par l'aspirateur.
- Nettoyez le châssis de la chaufferette avec un chiffon doux uniquement.
- NE JAMAIS utiliser de l'ALCOOL ni de SOLVANT comme de l'essence, du benzène, du diluant à peinture, ou d'autres nettoyeurs forts.
- NE JAMAIS tenter de démonter la chaufferette.

GARANTIE LIMITÉE (VALIDE UNIQUEMENT AUX ÉTATS-UNIS, DANS LES TERRITOIRES DES ÉTATS-UNIS ET AU CANADA)

CE QUI EST COUVERT PAR CETTE GARANTIE : Ce produit est garanti contre les vices de fabrication en main-d'œuvre et/ou en matériaux.
QUELLE EST LA DURÉE DE CETTE GARANTIE : Cette garantie s'étend uniquement à l'acheteur d'origine du produit et dure pour trois (3) années de la date d'achat d'origine ou jusqu'à ce que le propriétaire d'origine du produit vende ou transfère le produit, le premier des deux prévalant.
CE QUE LASKO FERA : Lasko va, à sa seule discrétion, réparer ou remplacer toute pièce ou toutes pièces qui sera (seront) jugée(s) défectueuse(s) ou remplacera le produit complet par le même modèle ou un modèle comparable. Pour toute réclamation sur garantie, le produit doit être retourné à Lasko Products, LLC aux frais du client, avec la preuve d'achat, pendant la période de garantie. Contacter le service à la clientèle de Lasko pour obtenir une autorisation de retour (" RA "). NE PAS retourner le produit sans avoir obtenu un RA sinon la réclamation sous garantie ne sera pas traitée.
CE QUE LA GARANTIE NE COUVRE PAS : Cette garantie ne s'applique pas si le produit fut endommagé ou a failli en raison d'un accident, d'une utilisation ou d'une manipulation impropre, dommage lors de l'expédition, abus, mauvais usage, réparations non-autorisées effectuées ou tentées. Cette garantie ne couvre pas les frais d'expédition pour le retour de produits à Lasko pour réparation ou remplacement. Lasko paiera les frais d'expédition encourus par Lasko pour vous retourner le produit suivant les réparations ou le remplacement sous garantie.
TOUTE ET TOUTES LES GARANTIES, EXPRESSE OU IMPLICITE (INCLUANT SANS LIMITATION, TOUTE GARANTIE IMPLICITE DE QUALITÉ MARCHANDE), DURE TROIS ANNÉES DE LA DATE D'ACHAT D'ORIGINE OU JUSQU'À CE QUE LE PROPRIÉTAIRE D'ORIGINE DU PRODUIT Vende OU TRANSFÈRE LE PRODUIT, LE PREMIER DES DEUX PRÉVALANT ET EN AUCUN CAS LA RESPONSABILITÉ DE LASKO SOUS QUELQUE GARANTIE EXPRESSE OU IMPLICITE INCLURE (I) DOMMAGES CONSÉCUTIFS OU INDIRECTS DE TOUTE CAUSE QUELLE QU'ELLE SOIT, OU (II) LE REMPLACEMENT OU LA RÉPARATION DE TOUT FUSIBLE RÉSIDENTIEL, DE TOUT DISJONCTEUR, PRISE DE COURANT OU RÉCEPTACLE, NONOBTANT TOUTE CHOSE CONTRAIRE, EN AUCUN CAS LA RESPONSABILITÉ DE LASKO SOUS TOUTE GARANTIE EXPRESSE OU IMPLICITE NE DOIT EXCÉDER LE PRIX D'ACHAT DU PRODUIT ET TOUTE RESPONSABILITÉ TELLE DOIT EXPIRER AU MOMENT DE L'EXPIRATION DE LA PÉRIODE DE GARANTIE.
Certains États et provinces ne permettent pas de limitation sur la durée d'une garantie implicite, ou l'exclusion ou la limitation de dommages indirects ou consécutifs, ainsi, ces exclusions ou limitations peuvent ne pas s'appliquer à vous. Cette garantie vous donne certains droits légaux. Vous pouvez aussi avoir d'autres droits qui varient d'un État à l'autre et d'une province à une autre. Une preuve d'achat est requise avant qu'une réclamation sous garantie soit acceptée

SERVICE À LA CLIENTÈLE:

Sans frais (800) 233-0268. Courriel: producthelp@lasko.com

Notre équipe de service à la clientèle est disponible pour vous assister avec toute question concernant nos produits et services, ainsi que pour des pièces de rechange. Vous pouvez nous joindre du lundi au vendredi, entre 8h00 et 17h00, heure de l'Est. Veuillez avoir en main votre numéro de modèle, ainsi que le type et le style du produit (lesquels sont situés sur le dessous de votre produit).

Customer Service Dept., 820 Lincoln Ave., West Chester, PA 19380

(Ne pas envoyer de produit à cet adresse) www.lasko.com

LES PIÈCES DES PRODUITS DISCONTINUÉS, OBSOLÈTES ET CERTAINS AUTRES PRODUITS NE PEUVENT PAS ÊTRE DISPONIBLES. POUR DES RAISONS DE SÉCURITÉ, DE NOMBREUX COMPOSANTS ÉLECTRONIQUES ET LA PLUPART DES COMPOSANTS DE CHAUFFAGE NE SONT PAS DISPONIBLES AUX CONSOMMATEURS POUR L'INSTALLATION OU LE REMPLACEMENT.

Manuel imprimé en China

Lasko®

Digital Ceramic Heater with Remote Control Instruction Manual

Since 1906

Used for Model:
CC18310C



Register Your Product Today
www.lasko.com/product-registration/

You will benefit from:
- Efficient and enhanced support
- Future product updates

Have a Question? Need a Part?

Please Do Not Return Product to Store!
Contact Lasko Customer Service:
(800) 233-0268 Monday-Friday 8AM - 5PM EST.
(Valid in the USA, its Territories, and CANADA Only)

Read and Save These Instructions

Read carefully before attempting to assemble, install, operate or maintain the product described. Protect yourself and others by observing all safety information. Failure to comply with instructions could result in personal injury and/or property damage! This Heater is intended for use as supplemental heat. This Heater is for residential use only. It is not intended to be used in commercial, industrial or agricultural settings.



WARNING



IMPORTANT SAFETY INSTRUCTIONS

When using electrical appliances, these instructions and warnings should always be followed to reduce the risk of fire, electrical shock and injury to persons:



Read all instructions before using this Heater.



WARNING



- PLUG HEATERS DIRECTLY INTO A 120V WALL OUTLET/RECEPTACLE ONLY. NEVER USE WITH AN EXTENSION CORD. DO NOT PLUG HEATER INTO ANY OTHER CORD CONNECTED DEVICE, SUCH AS A POWER STRIP, SURGE PROTECTOR, MULTIPLE OUTLET ADAPTER, CORD REEL OR OUTLET-TYPE AIR FRESHENER. THE USE OF SUCH DEVICES MAY CREATE A FIRE HAZARD. DO NOT PLUG MULTIPLE DEVICES IN THE SAME OUTLET OR ON SAME CIRCUIT AS HEATER.
- FAULTY WALL OUTLET CONNECTIONS MAY CAUSE THE WALL OUTLET TO OVERHEAT. BE SURE THAT HEATER PLUG FITS TIGHTLY INTO OUTLET BEFORE EACH USE. DURING USE, CHECK TO MAKE CERTAIN THE HEATER PLUG IS NOT OVERHEATING. IF NECESSARY HAVE A QUALIFIED ELECTRICIAN CHECK AND/OR REPLACE THE WALL OUTLET. DO NOT USE THIS HEATER WITH ANY SOLID STATE SPEED CONTROL DEVICES.
- Make certain that the power source conforms to the electrical requirements of the Heater.
- Extreme caution is necessary when any Heater is used by or near children or invalids. The Heater should not be left operating unattended. Never leave children unattended when the Heater is on or plugged in.
- This appliance has a polarized plug (one blade is wider than the other). To reduce the risk of electric shock, this plug is intended to fit in a polarized outlet only one way. If the plug does not fit fully in the outlet, reverse the plug. If it still does not fit, contact a qualified electrician. Do not attempt to defeat this safety feature.
- DO NOT use the Heater in areas where gasoline, paint, or flammable liquids are used or stored. DO NOT use Heater in locations where flammable or explosive chemicals are stored, or in wet atmospheres.
- Do not operate any Heater with a damaged cord or plug or after the Heater malfunctions, or has been dropped or damaged in any manner. To disconnect Heater, turn the Heater OFF then remove the plug from the outlet.
- Always unplug Heater when not in use. Unplug power cord before servicing or moving the Heater.
- Do not insert or allow fingers or foreign objects to enter any ventilation or exhaust opening as it may cause an electric shock, fire, or damage the Heater. Do not block or tamper with the Heater in any manner while it is in operation.
- Do not block air intakes or exhaust in any manner. Do not place on soft surfaces, like a bed, where openings may become blocked. Do not depend on the on/off switch as the sole means of disconnecting power when servicing or moving the Heater. Always unplug the power cord.



CAUTION

- Always place the Heater on a stable, flat, level surface when operating, to avoid the chance of the Heater overturning. Locate the Power Cord so the Heater or other objects are not resting on it. DO NOT run Power Cord under carpeting. DO NOT cover Power Cord with throw rugs, runners, or similar coverings as this may cause cord to overheat. Arrange Power Cord away from room traffic and where it will not be tripped over.
- This Heater is HOT when in use. To avoid burns, do not let bare skin touch hot surfaces. Always use handle when moving this Heater. Keep combustible materials, such as furniture, pillows, bedding, papers, clothes and curtains at least 3 feet (0.9 m) from the front of the Heater and keep them at least 1 foot (0.3 m) from the sides and rear.
- This Heater is not intended for use in wet or damp locations. This Heater is not intended for use in bathrooms, laundry areas and similar indoor locations. NEVER locate a Heater where it may fall into a bathtub or other water container.
- DO NOT use Heater outdoors.
- This Heater is not suitable for use in agricultural facilities including areas where livestock, poultry or other animals are confined. Please refer to National Electric Code (NEC) Article 547-7 (2008), or applicable state or local codes or standards relating to electrical requirements for Agricultural Buildings. **THIS HEATER DOES NOT MEET THE REQUIREMENTS OF NEC ARTICLE 547-7 (2008).**
- This Heater is not suitable for use in hazardous locations. Please refer to National Electric Code (NEC) Article 500 or applicable state or local codes or standards relating to electrical requirements for Hazardous locations. **THIS HEATER DOES NOT MEET THE REQUIREMENTS OF NEC ARTICLE 500 (2008).**
- Remote controls for other appliances or electronic equipment can sometimes interfere with the operation of this Heater. If this occurs, move the Heater to another location.
- Keep Heater remote control unit away from chairs and your bed where it may be sat or laid upon and inadvertently turn on the Heater.

NOTE: This equipment has been tested and found to comply with the limits for a Class B digital device, pursuant to Part 15 of the FCC Rules. These limits are designed to provide reasonable protection against harmful interference in a residential installation. This equipment generates, uses and can radiate radio frequency energy and, if not installed and used in accordance with the instructions, may cause harmful interference to radio communications. However, there is no guarantee that interference will not occur in a particular installation. If this equipment does cause harmful interference to radio or television reception, which can be determined by turning the equipment off and on, the user is encouraged to try to correct the interference by one or more of the following measures: Reorient or relocate the receiving antenna. Increase the separation between the equipment and receiver. Connect the equipment into an outlet on a circuit different from that to which the receiver is connected. Consult the dealer or an experienced radio/TV technician for help. The user is cautioned that changes and modifications made to the equipment without the approval of manufacturer could void the user's authority to operate this equipment.

SAVE THESE INSTRUCTIONS

Pièces incluses

1

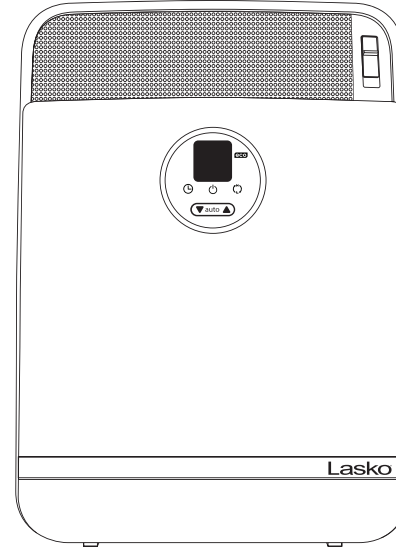

2



① Corps ② Télécommande

Défecteur

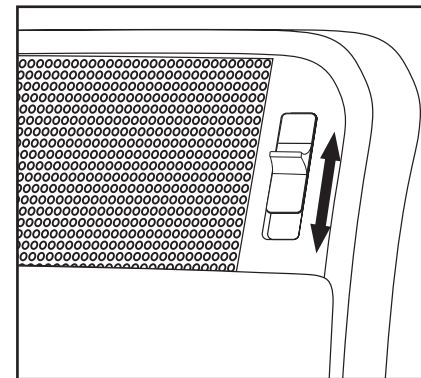

Ce chauffage est muni d'un déflecteur sur la grille supérieure avant permettant un réglage vertical du débit d'air. Faites glisser la commande du déflecteur vers le haut ou vers le bas pour régler le débit d'air de la façon souhaitée.

Nettoyage du Filtre

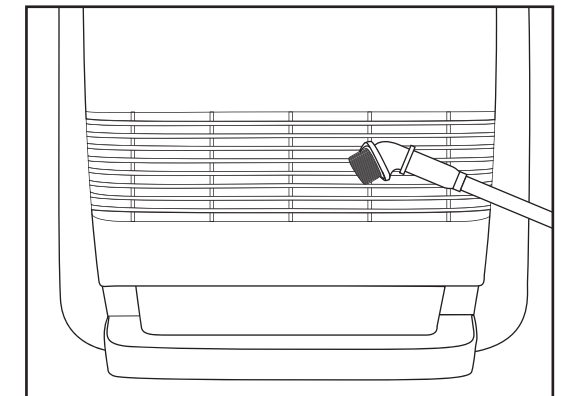

Passer l'aspirateur dans les grilles d'entrée d'air à toutes les deux semaines; cela aidera à maintenir la performance optimale du chauffage.

Contrôles

Bouton d'alimentation
Allumez / éteignez le chauffage en appuyant sur le bouton d'alimentation.



Bouton de Minuterie
La minuterie peut être réglée jusqu'à 8 heures. Continuez à appuyer sur le bouton de la minuterie pour atteindre l'heure souhaitée.



*** Bouton de Auto Eco™ (-)**
Appuyez sur pour augmenter la température ambiante souhaitée.



*** Bouton de Auto Eco™ (+)**
Appuyez sur pour diminuer la température ambiante souhaitée.



Bouton de Mode de Chauffage
Appuyez sur pour alterner entre chaleur élevée et basse.

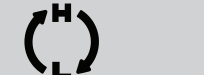

Télécommande Uniquement:



Bouton de Chaleur Élevée
Appuyez pour activer le mode de chaleur ÉLEVÉE



Bouton de Chaleur Bas
Appuyez pour activer le mode de chaleur BASSE

* POUR UNE DESCRIPTION DÉTAILLÉE DE LA FONCTION AUTO ECO™, VOIR PAGE 8



AVERTISSEMENT



INFORMATION GENERALE DE SECURITE

Lorsque vous utilisez des appareils électriques, des précautions de base doivent toujours être prises pour réduire le risque d'incendie, de choc électrique et de blessures personnelles, incluant ce qui suit :



Bien lire toutes les instructions avant d'utiliser cette chaufferette.



AVERTISSEMENT



- TOUJOURS BRANCHER LES CHAUFFERETTES DIRECTEMENT DANS UNE PRISE DE COURANT / UN RÉCEPTACLE MURAL. NE JAMAIS UTILISER AVEC UN CORDON D'EXTENSION. NE PAS BRANCHER LA CHAUFFERETTE DANS TOUT AUTRE DISPOSITIF BRANCHE PAR CORDON, TEL QU'UNE BARRE D'ALIMENTATION, UN ADAPTATEUR A PLUSIEURS PRISES, UN DEVIDOIR DE CORDON OU UN RAFFRAICHISSEUR D'AIR MUNI D'UNE PRISE DE COURANT. L'UTILISATION DE TELS DISPOSITIFS PEUT CREER UN RISQUE D'INCENDIE. BRANCHER L'UNITE DIRECTEMENT DANS UNE PRISE DE COURANT MURALE A 120 VAC UNIQUEMENT.
- DES MAUVAISES CONNEXIONS À UNE PRISE DE COURANT MURALE PEUVENT CAUSER UNE SURCHAUFFE DE LA PRISE DE COURANT. ASSUREZ-VOUS QUE LA FICHE S'ENFONCE COMPLÈTEMENT DANS LA PRISE AVANT CHAQUE UTILISATION. PENDANT L'USAGE, VÉRIFIER QUE LA FICHE DE LA CHAUFFERETTE NE SURCHAUFFE PAS. SI NÉCESSAIRE, FAITES VÉRIFIER ET/OU RÉPARER LA PRISE DE COURANT MURALE. NE PAS UTILISER CETTE CHAUFFERETTE AVEC UN GRADATEUR ÉLECTRONIQUE D'INTENSITÉ.
- Assurez-vous que la source d'alimentation soit conforme aux exigences électriques de la chaufferette.
- Une extrême prudence est requise lors de l'utilisation d'une chaufferette par ou près des enfants ou des personnes invalides. Ne jamais laisser fonctionner la chaufferette sans surveillance. Ne jamais laisser les enfants sans surveillance alors que la chaufferette est branchée ou en opération.
- Cet appareil est muni d'une fiche polarisée (une lame est plus large que l'autre). Pour réduire les risques de choc électrique, cette fiche est conçue pour s'ajuster d'une seule façon dans une prise de courant polarisée. Si la fiche ne s'ajuste pas complètement dans une prise, inverser la fiche. Si elle ne s'ajuste toujours pas, contacter un électricien qualifié. Ne pas tenter de contourner cette caractéristique de sécurité.
- NE PAS utiliser le radiateur dans des endroits où de l'essence, de la peinture ou des liquides inflammables sont utilisés ou entreposés. NE PAS utiliser le radiateur dans des endroits où des produits chimiques inflammables ou explosifs sont utilisés ou entreposés, ni dans des atmosphères mouillées.
- Ne pas opérer une chaufferette avec une fiche ou un cordon endommagé ou après une défaillance de la chaufferette, ou après qu'elle ait fait une chute ou qu'elle ait été endommagée de quelque manière. Pour déconnecter la chaufferette, éteindre d'abord la chaufferette puis retirer la fiche de la prise de courant.
- Toujours débrancher la chaufferette lorsqu'elle n'est pas utilisée. Débrancher le cordon d'alimentation avant d'effectuer un service ou de déplacer la chaufferette.
- Ne pas insérer ni permettre aux doigts ou corps étrangers d'entrer dans toute ouverture de ventilation ou d'évacuation puisque cela peut causer un choc électrique, un incendie ou endommager le radiateur. Ne pas bloquer ou altérer autrement la chaufferette de quelque manière alors qu'elle est en opération.
- NE PAS bloquer les entrées et/ou sorties d'air de quelque manière. Ne pas placer sur des surfaces molles, comme sur un lit, où des ouvertures pourraient devenir bloquées. Ne pas vous fier uniquement à l'interrupteur en/hors comme seul moyen de déconnexion de l'alimentation lors de service ou du déplacement de la chaufferette. Toujours débrancher le cordon d'alimentation de la prise de courant.

AVERTISSEMENT

- Placer toujours la chaufferette sur une surface stable, plane et à niveau lors de l'opération, pour éviter le risque de renversement de la chaufferette. Localiser le cordon d'alimentation pour éviter que le radiateur ou d'autres objets reposent sur le cordon. NE PAS faire courir le cordon d'alimentation sous les tapis. NE PAS couvrir un cordon d'alimentation avec une carpe, un tapis ou autre recouvrement similaire puisque cela peut causer une surchauffe du cordon. Placer le cordon d'alimentation éloigné du trafic de la pièce et là où on ne peut passer par-dessus.
- Cette chaufferette est CHAUDE lorsqu'elle est en opération. Pour éviter des brûlures, ne pas laisser la peau nue entrer en contact avec des surfaces chaudes. Toujours utiliser la poignée lors du déplacement de cette chaufferette. Garder tout matériau combustible, comme l'ameublement, coussins, literie, papier, vêtements et rideaux à au moins 3,0 m de l'avant de la chaufferette et à au moins 0,3 m des côtés et de l'arrière de la chaufferette.
- Cette chaufferette n'est pas conçue pour utilisation dans des emplacements humides ou mouillés. Cette chaufferette n'est pas conçue pour utilisation dans les salles de bains, salle de lavage et autres emplacements intérieurs semblables. NE JAMAIS placer une chaufferette à un endroit d'où elle pourrait tomber dans une baignoire ou autre contenant d'eau.
- NE PAS utiliser la chaufferette à l'extérieur.
- Ce radiateur n'est pas convenable pour utilisation dans des installations agricoles incluant les endroits où le bétail, la volaille ou d'autres animaux sont confinés. Veuillez vous référer à l'article 547-7 (2008) du Code Électrique National (NEC), aux normes ou aux codes locaux ou d'État pertinents aux exigences électriques pour les bâtiments agricoles. CE RADIATEUR NE RENCONTRE PAS LES EXIGENCES DE L'ARTICLE 547-7 (2008) DU CODE ÉLECTRIQUE NATIONAL (NEC).
- Cette chaufferette n'est pas applicable pour utilisation dans des emplacements dangereux. Veuillez vous référer à l'article 500 du Code Électrique National (NEC), ou aux normes ou codes locaux ou d'État pertinents aux exigences électriques pour les endroits dangereux. CE RADIATEUR NE RENCONTRE PAS LES EXIGENCES DE L'ARTICLE 500 DU CODE ÉLECTRIQUE NATIONAL (NEC).
- Les télécommandes d'autres appareils ou équipements électroniques peuvent parfois interférer avec l'opération de cette chaufferette. Si cela survient, vous devez déplacer la chaufferette vers un autre emplacement ou cesser l'utilisation d'autre équipement.
- Garder la télécommande de la chaufferette éloignée des chaises et de votre lit ou autre endroit où l'on pourrait s'asseoir ou se placer sur la télécommande et ainsi démarrer la chaufferette par inadvertance.

REMARQUE : Cet équipement fut testé et trouvé conforme aux limites des appareils numériques de classe B, conformément à la Partie 15 des Réglementations FCC. Ces limites sont conçues pour procurer une protection raisonnable contre l'interférence nuisible dans une installation résidentielle. Cet équipement génère, utilise et peut irradier de l'énergie des fréquences radio et, s'il n'est pas installé et utilisé en conformité avec les instructions, il peut causer de l'interférence nuisible pour les communications radio. Cependant, il n'y a aucune garantie qu'une interférence ne se produira pas dans une installation particulière. Si cet équipement cause de l'interférence nuisible à la réception de la radio ou de la télévision, laquelle peut être déterminée en allumant puis en éteignant l'équipement, l'utilisateur est encouragé à tenter de corriger l'interférence par une des mesures suivantes ou plus : Réorienter ou relocaliser l'antenne de réception. Augmenter la distance entre l'équipement et le récepteur. Brancher l'équipement dans une prise ou sur un circuit différent de celui sur lequel le récepteur est branché. Consultez votre marchand ou un technicien d'expérience en radio / télé pour de l'aide. L'utilisateur est averti que des changements et des modifications faites à l'équipement sans l'approbation du fabricant pourraient annuler l'autorité de l'utilisateur à opérer cet équipement.

CONSERVER CES INSTRUCTIONS

Parts Included

1

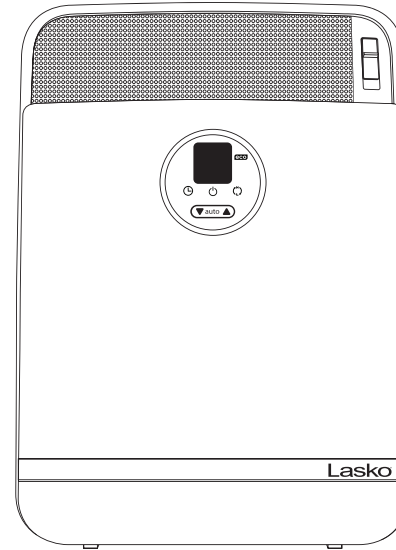

2



1 Body 2 Remote Control

Louvers

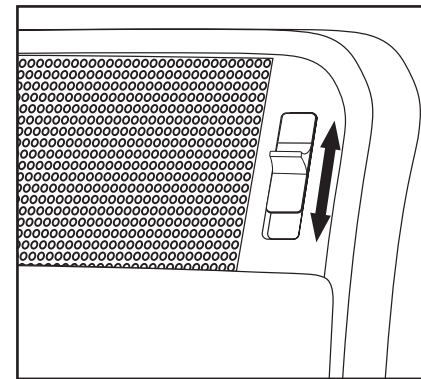

This Heater has a louver on the top front grill that allows for vertical adjustment of air flow. Slide the louver control up or down to adjust the air flow as desired.

Cleaning Filter

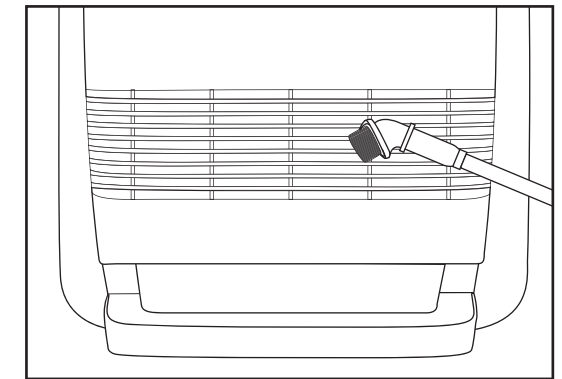

Clean the intake grill with a vacuum equipped with a brush attachment every two weeks; this will help to maintain optimum performance.

Controls

Power Button
Turn Heater ON/OFF by pressing the Power Button.



Timer Button
The timer can be set for up to 8 hours. Continue pressing the Timer Button to reach the desired time setting.

*** Auto Eco™ Button (-)**
Press to Decrease the desired room temperature.



*** Auto Eco™ Button (+)**
Press to Increase the desired room temperature.

Heat Mode Button
Press to cycle between High and Low Heat.



Remote Control Only:

high High Heat Button
Press to activate HIGH Heat Mode

low Low Heat Button
Press to activate LOW Heat Mode

* FOR MORE DETAILED DESCRIPTION OF AUTO ECO™ FUNCTION, SEE PAGE 4

AUTO ECO™ THERMOSTAT

Pressing the (▼) or (▲) buttons while in any Heater function or speed will turn on the Auto Eco™ function.

1. To set the room at a specific temperature press the (▼) or (▲) buttons to the desired temperature. The display will now reflect the Auto Eco™ symbol and the temperature will be flashing. The Heater is now in Auto Eco™ Mode.
2. When you reach the temperature at which you want to set the unit, the set temperature will flash several times and then the display will return to indicate the current room temperature and will gradually change as the room temperature changes. NOTE: the temperature display does not indicate the temperature of the heated air being emitted by the Heater.
3. Once the room temperature reaches 2 degrees above the set temperature, the Heater will shut off. The Heater will continue to run for 15 seconds after the element has turned off.
4. If the ambient temperature is equal to, or within 3 degrees of the SET temperature, the Heater will run in LOW heat.
5. If the ambient temperature is less than the SET temperature by more than 3 degrees, the Heater will run in HIGH heat.

All of this happens automatically with Lasko Auto Eco™ Technology. To deactivate the Auto Eco™ function, turn the Heater off or press the (⏻) button (⏻ or ⏻ buttons on the Remote Control).

NOTE: In Auto Eco™, the Heater will display the current room temperature in ° Celsius. Press the (▼) and (▲) buttons at the same time to change the display to ° Fahrenheit. Press the same two buttons together again to change the display back to ° Celsius.

SAFETY FEATURE

1. A thermal overload protector is built in to prevent overheating.
2. If an overheat temperature is reached, the Heater will automatically shut off. It can only resume operation when the user resets the unit.

To Reset Heater:

1. Unplug the Heater and wait 10 minutes for the Heater to cool down.
2. After the Heater has cooled down, plug the unit into a 120V~ electrical outlet and follow the operation instructions described in this manual.

TROUBLE SHOOTING TIPS

If your Heater shuts off unexpectedly or fails to operate, the previously mentioned safety feature may have been activated to prevent overheating.

1. Be sure the power cord is plugged into a working electrical outlet.
2. Make certain the batteries in the remote control are new and properly installed.
3. Check your Temperature setting. The Heater may be off because it has reached the desired temperature setting.
4. If your Heater runs for several minutes and shuts off repeatedly, your Heater may require cleaning. See Maintenance section below.

SERVICING: For servicing, other than general user maintenance, please contact Customer Service at (800) 233-0268, Monday through Friday, from 8am-5pm Eastern.

STORAGE: Store the Heater with these instructions in the original carton in a cool, dry place.

DISPOSITION: Corrugated packaging materials are recyclable. For environmentally responsible disposal of this product, contact your local waste service provider or visit www.1800recycling.com.

MAINTENANCE

⚠ WARNING

To reduce the risk of electrical shock and fire please observe the following instructions. Cleaning the Heater regularly will help to maintain its efficiency.



- Always unplug the cord before moving, servicing or cleaning.
- NEVER place the Heater in or near water. DO NOT IMMERSE HEATER IN WATER.
- Clean the Heater only with a vacuum equipped with a brush attachment; the vacuum will remove the lint and dirt from the surface of the Heater.
- Vacuum intake grills every two weeks; this will help to maintain the optimum Heater performance.



- Use a toothbrush or other soft bristle brush to gently loosen any dirt not removed by the vacuum.
- NEVER attempt to take apart the Heater.
- Clean the body of the Heater with a soft cloth only.
- NEVER use ALCOHOL or SOLVENTS such as gasoline, benzene, paint thinner, or other harsh cleaners.

LASKO PRODUCTS, LLC LIMITED WARRANTY (VALID IN THE USA, ITS TERRITORIES, AND CANADA ONLY)

WHAT THIS WARRANTY COVERS: This product is warranted against defects in workmanship and/or materials.

HOW LONG THIS WARRANTY LASTS: This warranty extends only to the original purchaser of the product and lasts for three (3) years from the date of original purchase or until the original purchaser of the product sells or transfers the product, whichever first occurs.

WHAT LASKO WILL DO: Lasko will, at its sole option, repair or replace any part or parts that prove to be defective or replace the whole product with the same or comparable model. For all warranty claims, the product must be returned to Lasko Products, LLC at customer expense with proof of purchase within the warranty period. Contact the Lasko customer service department to obtain a Return Authorization ("RA"). DO NOT return products without an RA or the warranty claim will not be processed.

WHAT THIS WARRANTY DOES NOT COVER: This warranty does not apply if the product was damaged or failed because of accident, improper handling or operation, shipping damage, abuse, misuse, unauthorized repairs made or attempted, or the use of the product for commercial or nonresidential service. This warranty does not cover shipping costs for the return of products to Lasko for repair or replacement. Lasko will pay return shipping charges from Lasko following warranty repairs or replacement. **ANY AND ALL WARRANTIES, EXPRESSED OR IMPLIED (INCLUDING, WITHOUT LIMITATION, ANY IMPLIED WARRANTY OF MERCHANTABILITY), LAST THREE YEARS FROM THE DATE OF ORIGINAL PURCHASE OR UNTIL THE ORIGINAL PURCHASER OF THE PRODUCT SELLS OR TRANSFERS THE PRODUCT, WHICHEVER FIRST OCCURS AND IN NO EVENT SHALL LASKO'S LIABILITY UNDER ANY EXPRESS OR IMPLIED WARRANTY INCLUDE (I) INCIDENTAL OR CONSEQUENTIAL DAMAGES FROM ANY CAUSE WHATSOEVER, OR (II) REPLACEMENT OR REPAIR OF ANY HOUSE FUSES, CIRCUIT BREAKERS OR RECEPTACLES. NOTWITHSTANDING ANYTHING TO THE CONTRARY, IN NO EVENT SHALL LASKO'S LIABILITY UNDER ANY EXPRESS OR IMPLIED WARRANTY EXCEED THE PURCHASE PRICE OF THE PRODUCT AND ANY SUCH LIABILITY SHALL TERMINATE UPON THE EXPIRATION OF THE WARRANTY PERIOD.**

Some states and provinces do not allow limitations on how long an implied warranty lasts, or the exclusion or limitation of incidental or consequential damages, so these exclusions or limitations may not apply to you. This warranty gives you specific legal rights. You may also have other rights which vary from state to state and province to province. Proof of purchase is required before a warranty claim will be accepted.

CUSTOMER SERVICE:

Toll-Free (800) 233-0268. Email: producthelp@lasko.com

Our Customer Service team is available to assist you with product and service questions, and replacement parts. They can be reached Monday through Friday, 8am-5pm Eastern. Please have your model number available, as well as the type and style (located on the underside of your product).

Customer Service Dept., 820 Lincoln Ave., West Chester, PA 19380

(Please do not send product to this location) www.lasko.com

PARTS FOR DISCONTINUED, OBSOLETE AND CERTAIN OTHER PRODUCTS MAY NOT BE AVAILABLE. DUE TO SAFETY REASONS, MANY ELECTRONIC COMPONENTS AND MOST HEATER COMPONENTS ARE NOT AVAILABLE TO CONSUMERS FOR INSTALLATION OR REPLACEMENT.

Manual printed in China

Lasko®

Chauffe-Céramique Numérique avec Télécommande Manuel d'instructions

Depuis 1906

Utilisé pour le Modèle:
CC18310C



Enregistrez votre produit aujourd'hui
www.lasko.com/product-registration/

Vous bénéficierez de :
- Un soutien efficace et amélioré
- Des mises à jour sur des produits à venir

Avez des questions? A besoin D'une pièces?

S'il vous plaît le pas retourne produit au magasin!
Contacter le service au clientele Lasko Products:
(800) 233-0268 Lundi - Vendredi 8AM-5PM EST
(Valide uniquement aux États-Unis, dans les territoires des États-Unis et au Canada)

LIRE ET CONSERVER CES INSTRUCTIONS

Lire Soigneusement Avant De Tenter D'assembler, Installer, Opérer Ou De Réparer Le Produit Décrit. Protégez Vous-Même Et Les Autres En Observant Toute L'information De Sécurité. Le Manquement À Se Conformer Aux Instructions Pourrait Résulter En Blessure Personnelle Et/Ou En Dommage À La Propriété!
Ce ventilateur est réservé à l'usage résidentiel.
Il n'est pas prévu pour un usage commercial, industriel ou agricoles.